

Limpeza y mantenimiento

Limpiar la salida central

Limpe la cubierta de acero inoxidable de la salida central exclusivamente **a mano**.

- Abra la puerta del aparato.

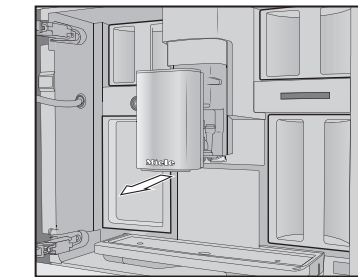

- Retire la tapa de acero inoxidable de la salida central y límpiela.

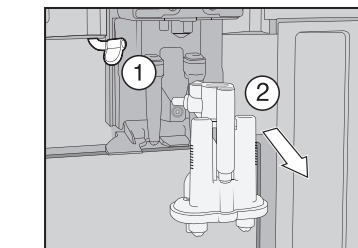

- Suelte el conducto para la leche de la unidad de salida ①. Extraiga la unidad de salida hacia abajo ②.

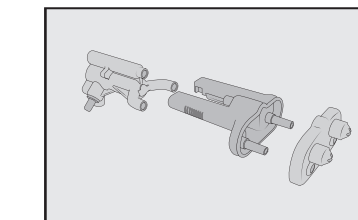

- Desmonte la unidad de salida en 3 componentes.
- Limpe a fondo todos los componentes. Limpe la superficie en la zona de la salida central con un paño húmedo.

- Vuelva a colocar la unidad de salida.
- Introduzca la unidad de salida de nuevo en la salida central y coloque la cubierta de acero inoxidable.
- Confirme el mensaje con OK.

Desmontar la unidad central y limpiarla a mano

Limpe la unidad central en profundidad manualmente con agua caliente y **sin productos de limpieza**.

- Abra la puerta del aparato y retire el depósito de agua.

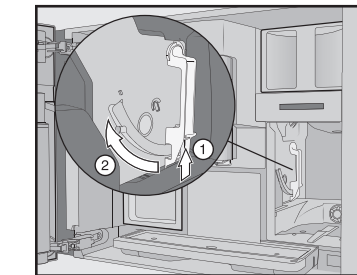

- Pulse en la parte inferior la tecla en el mango de la unidad central ①, y gírela hacia delante ②.

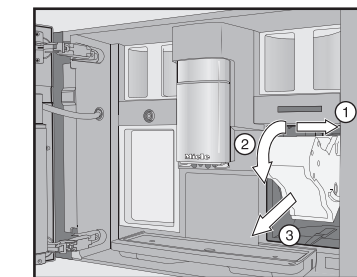

- Retire primero la unidad central a un lado ① y, después, extráigala ②. Vuelque así la unidad central hacia delante. ③.

En caso de haber extraído la unidad central, no modifique la posición del mango en la unidad central.

- Limpe la unidad central **a mano** bajo el grifo de agua caliente.

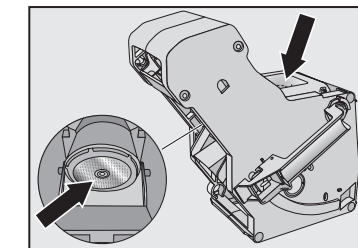

- Rasque los restos de café de los filtros (ver flechas).
- Seque el embudo de la unidad central.
- Limpe cuidadosamente el interior de la máquina de café.
- Introduzca la unidad central recta en la máquina de café.
- Bloquee la unidad central: mantenga pulsada la tecla situada por debajo del mango de la unidad central y gírela hacia la derecha.
- Cierre la puerta.
- Siga el resto de indicaciones del display. El proceso termina después del aclarado.

Programa de mantenimiento "Descalcificar máquina"

Necesitará 2 pastillas descalcificadoras Miele.

En el display aparece el mensaje Descalcificar máquina.

- Pulse OK.
- Siga las indicaciones del display.

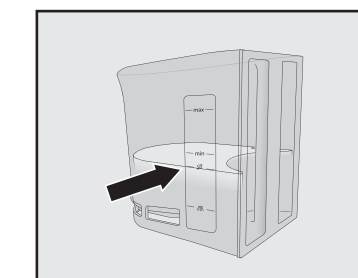

- Llene el depósito de agua hasta la marca ☞ con agua caliente.
- Introduzca 2 pastillas descalcificadoras en el agua.
- Vuelva a introducir el depósito de agua.
- Siga el resto de indicaciones del display.

Cuando en el display aparece "Aclarar el depósito de agua y llenar hasta la marca de descalcificación ☞ con agua limpia",

- aclare el depósito de agua a fondo con agua limpia. Llénelo hasta la marca ☞ con agua potable.

Después del aclarado, ha finalizado el proceso de descalcificación.

Vista general de las bebidas

Cafés

- El **Ristretto** es un tipo de Espresso, más concentrado y fuerte. Tiene la misma cantidad de café molido que un Espresso pero se prepara con menor cantidad de agua.
- El **Espresso** es un café fuerte y aromático, cuya espuma tiene un color marrón neuz y una textura dura, de crema.
- El **Café** se diferencia del Espresso en el tostado especial de los granos y en una cantidad de agua mayor.
- El **Café largo** es un café realizado con una cantidad de agua significativamente mayor.
- El conocido como **Long black** se prepara con agua caliente y dos porciones de Espresso.
- El **Caffè Americano** tiene la misma proporción de Espresso y de agua caliente. Primero se prepara el Espresso y, a continuación, se rellena la taza con agua caliente.

Diferentes tipos de café con leche

- El **Cappuccino** se compone de dos tercios de espuma de leche y un tercio de Espresso.
- El **Latte macchiato** se compone de un tercio de leche caliente, uno de espuma de leche y uno de Espresso.
- El **Caffè Latte** se hace con leche caliente y Espresso.
- El **Cappuccino italiano** tiene la misma proporción de espuma de leche y Espresso que un Cappuccino. Pero primero se prepara el Espresso y, después, la espuma de leche.
- Un **Espresso macchiato** es un Espresso cubierto por una fina capita de espuma de leche.

- Un **Flat white** es una variante del Cappuccino: se compone de una cantidad de Espresso y espuma de leche claramente más grande que garantiza un aroma intenso.
- El **Café au lait** es una especialidad francesa compuesta por café y espuma de leche. Servir el Café au lait en un vaso transparente.

Tipos de té

(agua caliente a la temperatura óptima correspondiente)

- Té blanco
- Té japonés
- Té verde
- Infusiones
- Té de frutas
- Té negro
- El **Chai Latte** es un tipo de té especiado y con leche.

Bebidas especiales

- Leche caliente
- Espuma de leche
- Agua caliente
- Agua caliente

Función Jarra

(seleccionable entre 3 y 8 tazas)

- Jarra de café
- Jarra de té para todo tipo de té

Saborear un café a su gusto

Mostrar y modificar los parámetros

Es posible modificar la cantidad de todas las bebidas.

Además, es posible también modificar individualmente la cantidad de bebida, la aromatización y la temperatura de preparación de cada bebida.

- Toque la tecla sensora ☞.
- Seleccione una bebida y confirme con OK.
- Pulse Parámetro de bebida.

Se muestran aquellos parámetros de la bebida que se pueden modificar.

En la primera fila se muestra el punto del menú Cantidad de bebida. En caso de seleccionar Cantidad de bebida y confirmar con OK, la preparación comienza inmediatamente.

- Seleccione el parámetro deseado y modifique el ajuste tal y como desee.
- Confirme pulsando OK.

Cantidad de bebida

Puede adaptar la cantidad de bebida para todas las bebidas de café, agua caliente, tipos de té y preparaciones con leche.

- Coloque una taza debajo de la salida central.
- Seleccione la Cantidad de bebida y confirme con OK.
- Cuando la taza esté llena a su gusto, pulse OK.

La bebida deseada se prepara y en el display aparece Guardar.

- Cuando la taza esté llena a su gusto, pulse OK.

Si desea modificar la cantidad de bebida de café con leche o con agua caliente, los componentes de la bebida se guardan consecutivamente durante la preparación.

Modo Performance

En Ajustes | Modo Performance puede seleccionar el modo adecuado a sus preferencias. El consumo de energía depende del modo seleccionado.

- **Modo Eco:** este modo es el de ahorro energético.
- **Modo Barista:** modo optimizado para Espresso y la preparación de cafés.
- **Modo Latte:** en este modo es posible preparar bebidas con leche claramente más deprisa.

Además, puede activar el **Modo Party** para un uso intensivo, puntual, p. ej. en caso de reuniones familiares (ver manual de instrucciones).

Ajustes

Mostrar ajustes y modificar

- Toque la tecla sensora ☞.
- Seleccione Ajustes | y pulse OK.
- Seleccione el punto de menú que quiera modificar o mostrar. Pulse OK.
- Modifique el ajuste a su gusto y confirme con OK.

Los ajustes de fábrica aparecen marcados en *cursiva*.

Idioma

- español | ... otros idiomas
- País

Hora

- Indicación: on | off | Desconexión nocturna
- Formato de hora: 24 h | 12 h (am/pm)
- ajustar

Fecha

(ajustar)

Timer

- Timer 1: conectar a las | desconectar a las
- Timer 2: conectar a las | desconectar a las
- desconectar tras (0:20)

TeaTimer

- automático | manual

Volumen

- Señales acústicas
- Señales acústicas de las teclas
- Melodía de saludo: *conectada* / desconectada

Display

- Luminosidad

Display

- QuickTouch: *conectado* | *desconectado*

Iluminación

- Aparato conectado
- Aparato desconectado: desconectar tras

Puede definir cuándo debe desconectarse la iluminación cuando la máquina está desconectada.

Info

- Preparaciones (Total preparaciones | Total cafés | ...)
- Preparaciones hasta el programa de mantenimiento, descalcificar máquina | Desengrasar unidad central

Agua fresca (CVA 7445)

- *conectado* | *desconectado*

Altitud

0–250 m, 251–500 m, ...

Modo Performance

- Modo Eco | Modo Barista | Modo Latte | Modo Party

El modo Party es un modo de actuación para ocasiones en las que se hace un uso intensivo de la máquina (ver manual de instrucciones).

Dureza del agua

- Dureza total

De fábrica está preajustado 21 °dH.

Bloqueo de puesta en funcionamiento

- *conectado* | *desconectado*

Bloqueo de puesta en funcionamiento

Si el bloqueo de puesta en funcionamiento está conectado, la función Timer "Conectar a las" se desactiva.

Miele@home

- configurar | activar/desactivar | Estado de la conexión | configurar de nuevo

Algunos puntos del menú aparecen una vez está configurado Miele@home y la máquina de café está conectada con una red WiFi.

Manejo a distancia

- *conectado* | *desconectado*

RemoteUpdate

- *conectado* | *desconectado*

Versión del software

para el Servicio Post-venta.

Distribuidor

- Modo Exposición: conectado | desconectado

Ajustes de fábrica

- Ajustes del aparato: restablecer | no restablecer
- No se restauran el idioma, la hora, la fecha, el número de bebidas, los ajustes Miele@home, perfiles y las bebidas correspondientes.

Miele

Manual de instrucciones de uso abreviadas Máquina de café



Este manual de instrucciones de uso abreviadas **no** sustituye el manual de instrucciones de manejo y montaje. Es necesario familiarizarse con el manejo de la máquina de café. Para ello deberá leer atentamente las instrucciones de manejo y montaje y tener en cuenta las advertencias e indicaciones de seguridad.

es - ES, CL

M.-Nr. 11 202 460

Manejo

Elementos de manejo e indicación

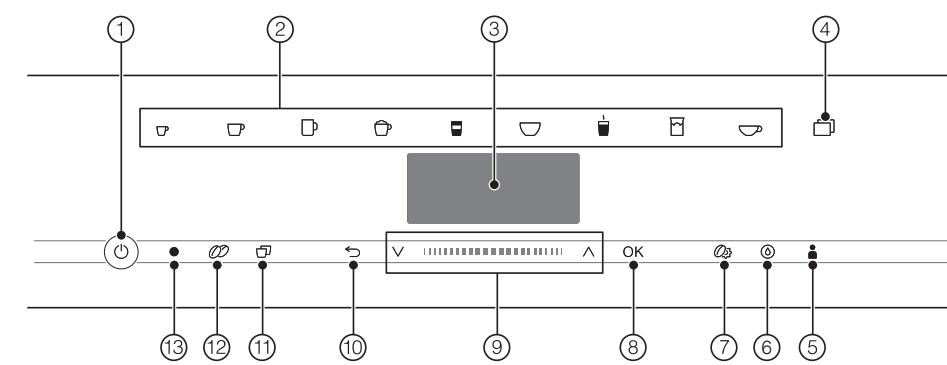

- ① Tecla Conexión/Desconexión
- ② Teclas para seleccionar bebidas
- ③ Display
- ④ Tecla sensora ☐
- ⑤ Tecla sensora Perfiles
- ⑥ Tecla sensora Mantenimiento
- ⑦ Tecla sensora Parámetro
- ⑧ Tecla sensora OK
- ⑨ Zona de navegación con flechas
- ⑩ Tecla sensora "Atrás"
- ⑪ Tecla sensora "2 Porciones"
- ⑫ Tecla sensora "DoubleShot"
- ⑬ Interfaz óptica (solo para el Servicio técnico)

Significado de los símbolos de las bebidas

- ☐ Espresso
- ☐ Café
- ☐ Café largo
- ☐ Cappuccino
- ☐ Latte macchiato
- ☐ Café Latte
- ☐ Leche caliente
- ☐ Espuma de leche
- ☐ Agua para té

Principio de manejo

El manejo de la máquina de café se realiza pulsando los sensores.

Menú de bebidas

Cuando en el display aparece Selección bebida se encuentra en el menú de bebidas.

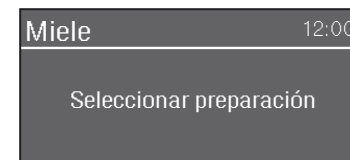

Encontrará más bebidas en el menú Otras (tecla sensora ☐).

Zona de navegación

Si desea seleccionar un punto del menú, pulse las flechas ∇/\wedge , hasta que el punto del menú deseado aparezca resaltado.

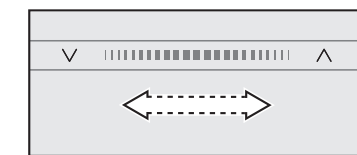

Para pasar página más rápidamente, arrastrar la zona entre las flechas hacia la derecha o la izquierda.

En cuanto aparecen un valor, una indicación o un ajuste, es posible confirmarlo con la tecla sensora OK en color naranja.

Para confirmar la selección, pulse la tecla OK.

Activar un menú y navegar por un menú

Para activar un menú, toque la tecla sensora correspondiente, p. ej. la tecla sensora ☐.



Introducir nombres

Introduzca los números y las letras en la zona de navegación. Es posible elegir entre mayúsculas y minúsculas.

Consejo: elija nombres cortos y prácticos.

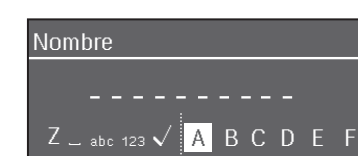

– Para introducir un carácter, márkelo y confirme con OK.

– Para eliminar un carácter pulse la tecla \rightarrow .

– El nombre se memoriza al seleccionar el gancho \checkmark y se confirma con OK.

Descripción

Vista exterior

- ① Tecla Conexión/Desconexión
- ② Panel de mandos
- ③ Tirador
- ④ Salida central ajustable en altura con iluminación
- ⑤ Chapa de goteo
- ⑥ Recipiente para la leche

Vista interior

- ① Depósito de granos
- ② Válvula de la leche
- ③ Salida central ajustable en altura con iluminación
- ④ Ajuste del grado de molido
- ⑤ Depósito de granos
- ⑥ Ventilador de escape
- ⑦ Depósito de agua
- ⑧ Bandeja colectora con tapa
- ⑨ Unidad central
- ⑩ Recipiente para posos
- ⑪ Recipiente para mantenimiento
- ⑫ Bandeja colectora

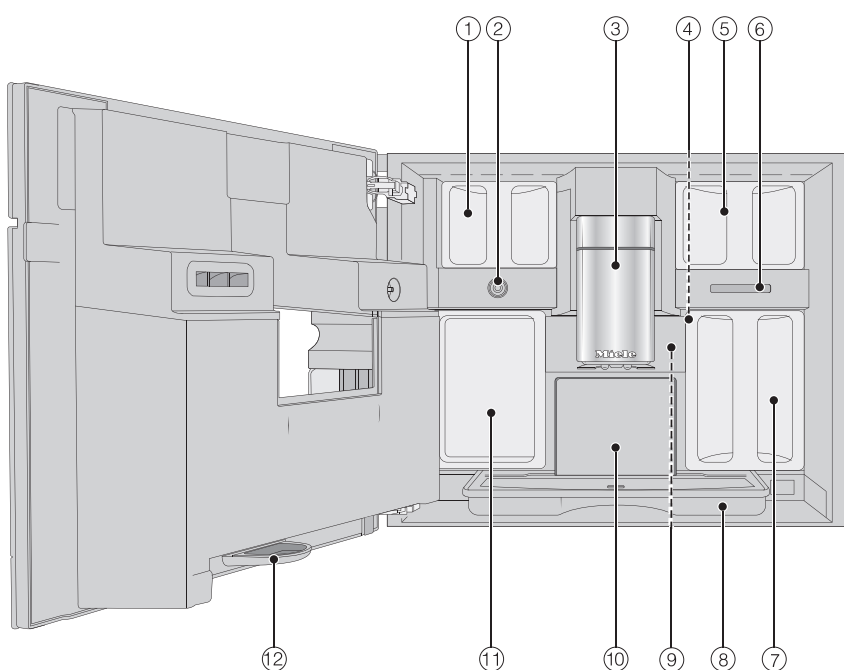
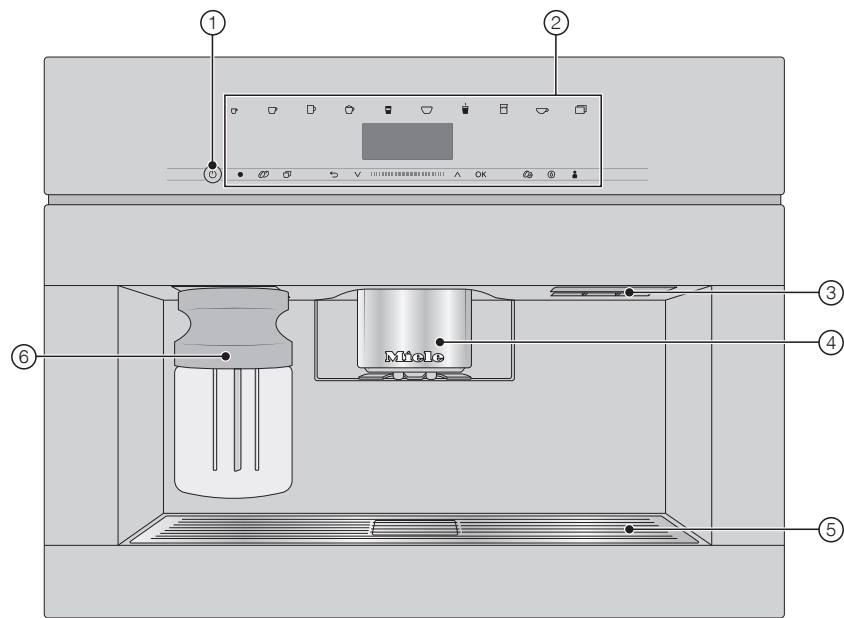

Preparación

Llenar el depósito de agua

- Abra la puerta del aparato.

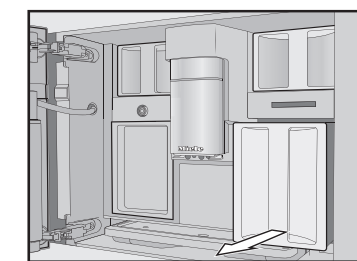

- Extraiga el depósito de agua tirando de él hacia delante.

- Llene el depósito de agua con agua potable fría y fresca hasta la marca "máx".

- Introduzca el depósito de agua en la máquina de café y cierre la puerta.

Llenar el depósito de granos de café

Llene el depósito de granos de café exclusivamente con granos de café tostados.

- Abra la puerta del aparato.

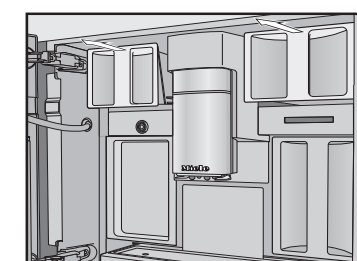

- Extraiga los depósitos de granos de café y retire la tapa.

- Rellene el depósito de granos e introdúzcalo con la tapa.

- Introduzca completamente el depósito de café en la máquina de café.

- Cierre la puerta.

Para preparar bebidas

Preparar una bebida

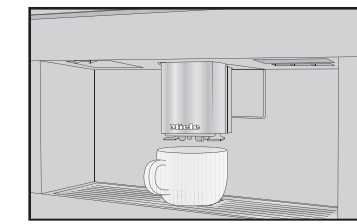

- Coloque una taza debajo de la salida central.
- Pulse la tecla sensora para seleccionar la bebida deseada.

Cancelar la preparación

- Toque de nuevo el símbolo parpadeante de color naranja.

En caso de preparar bebidas con varias partes p. ej. un Latte macchiato, es posible cancelar anticipadamente cada una de las partes.

- Cuando en el display aparezca Stop, pulse OK.

Café doble

Seleccione la función "DoubleShot" ∞ , para preparar un café especialmente fuerte y aromático. Para ello, una vez transcurrida la mitad del proceso de preparación, se muelen y aromatizan más granos de café.

- Pulse la tecla sensora ∞ durante la preparación de un café.

Preparar dos porciones (Tecla sensora ☐)

Para llenar dos tazas al mismo tiempo:

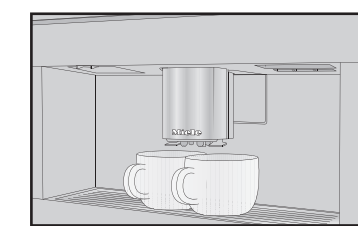

- Coloque una taza debajo de cada boquilla de salida de la salida central.

- Pulse la tecla sensora ☐ durante la preparación de una bebida.

Utilizar el recipiente de la leche

La leche no se enfría en el recipiente para la leche. Por ello deberá introducir el recipiente para la leche en el frigorífico cuando no vaya a preparar bebidas con leche durante un intervalo de tiempo largo. Para preparar una buena espuma de leche, es necesario que la leche esté fría ($< 10^{\circ}\text{C}$).

- Llene el recipiente para la leche como máximo hasta 2 cm por debajo del borde.

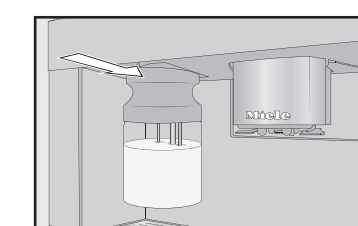

- Introduzca el recipiente para la leche en la máquina de café desde la parte delantera hasta que encaje.

Ahora podrá preparar bebidas con leche.

Preparar té

Se calienta el agua a la temperatura idónea para los diferentes tipos de té.

Al pulsar \rightarrow , se muestra el menú con los diferentes tipos de té.

- Deposite en la taza el filtro o la bolsa de té.

- Coloque una taza debajo de la salida central.

- Seleccione el tipo de té deseado y confirme con OK.

A continuación, caerá agua caliente en la taza.

- Después del tiempo de reposo deseado, retire el filtro de té o la bolsa de té.

Consejo: en caso de preparar té, con la función TeaTimer puede iniciar un avisador (ver manual de instrucciones).

Función Jarras

Con la función Jarras puede preparar varias tazas de café i té automáticamente de forma consecutiva (máx. 1 l). Se pueden preparar hasta ocho tazas de una vez.

Preparar jarra

Se muestra el menú de bebidas.

- Coloque un recipiente de un tamaño lo suficiente grande debajo de la salida central.

- Seleccione la función jarra que desee:

– **Jarra de café:** pulse la tecla ☐ y seleccione Jarra de café. Confirme pulsando OK.

– Jarra de té: pulse la tecla bebidas \rightarrow y seleccione Jarra de té.

- Seleccione el número de tazas deseado (entre 3 y 8).

- Siga las indicaciones del display.

Modo Experto

Con la función Modo Experto puede modificar la cantidad de bebida durante la preparación (Ajustes \rightarrow | Modo Experto).

El ajuste **no** queda memorizado y solo es válido para la preparación actual.

De fábrica está desconectado el modo Experto.

Adaptación de la cantidad de bebida

Solo es posible modificar la cantidad de bebida durante cada fase de la preparación.

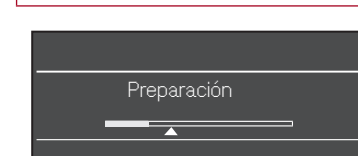

- Durante la preparación de una bebida: deslice el regulador situado por encima de la zona de navegación (triángulo pequeño) hasta donde desee.

Limpeza y mantenimiento

Tenga en cuenta la información adicional para la limpieza y mantenimiento que se encuentra en las Instrucciones de manejo y montaje. Limpie cuidadosa y regularmente el interior de la máquina de café.

| Intervalos de limpieza recomendados | ¿Qué debo limpiar/cuidar? |
|---|---|
| Diariamente (al final del día) | <ul style="list-style-type: none"> – Recipiente para la leche y tapa – Válvula de leche – Depósito de agua – Chapa de goteo – Bandeja colectora y recipiente para posos |
| 1 vez a la semana (con más frecuencia en caso de mayor suciedad) | <ul style="list-style-type: none"> – Salida central – Sensor del borde de la taza – Interior del aparato – Unidad central – Bandeja colectora – Frontal del aparato |
| 1 vez al mes | <ul style="list-style-type: none"> – Depósito de granos de café |
| en caso necesario / tras solicitud en el display | <ul style="list-style-type: none"> – Conducto para la leche – Desengrasar la unidad central – Descalcificar la máquina de café |

Limpia a mano o en el lavavajillas

- exclusivamente a mano:**
- Cubierta de acero inoxidable de la salida central
 - Unidad central
 - Depósito de granos de café y tapa
- apto para el lavado en el lavavajillas:**
- Bandeja colectora, tapa y recipiente para posos
 - Chapa de goteo
 - Salida central (sin cubierta de acero inoxidable)
 - Recipiente para la leche y tapa
 - Sensor del borde de la taza
 - Bandeja colectora
 - Recipiente para el mantenimiento
 - Depósito de agua