

## Uputstvo za upotrebu Mašina za sušenje veša sa toplotnom pumpom





**Obavezno** pročitajte uputstvo za upotrebu pre postavljanja - instalacije - puštanja u rad. Na taj način ćete zaštititi sebe i izbeći oštećenja na uređaju.

# Sadržaj

---



<b>Vaš doprinos zaštiti životne sredine</b> .....	<b>6</b>
Odlaganje dlačica ili pribora .....	6
<b>Sigurnosna uputstva i upozorenja</b> .....	<b>7</b>
<b>Rukovanje mašinom za sušenje veša</b> .....	<b>15</b>
Komandna ploča .....	15
Ekran osjetljiv na dodir i senzorski tasteri .....	15
Glavni meni .....	16
Primeri za rukovanje .....	17
Pomeranje programa .....	17
<b>Prvo puštanje u rad</b> .....	<b>19</b>
Instalacija .....	19
Vreme mirovanja nakon postavljanja .....	19
Miele@home .....	19
Podešavanje jezika na displeju .....	20
<b>Ušteda energije</b> .....	<b>22</b>
Ušteda energije .....	22
Povratna informacija .....	23
<b>1. Obratiti pažnju na pravilnu negu veša</b> .....	<b>24</b>
Obratiti pažnju prilikom pranja .....	24
Priprema veša za mašinu za sušenje .....	24
Sušenje .....	25
Simboli za negu .....	25
Odgovarajući stepen osušenosti .....	25
<b>2. Punjenje mašine za sušenje veša</b> .....	<b>26</b>
Stavljanje veša .....	26
Kontrola FragranceDos-a .....	26
<b>3. Biranje programa</b> .....	<b>27</b>
Uključivanje mašine za sušenje veša .....	27
Odabir programa .....	27
<b>4. Odabir podešavanja programa</b> .....	<b>28</b>
Izbor stepena osušenosti .....	28
Izbor stepena osušenosti .....	28
Izbor vremena trajanja programa kod vremenskih programa .....	30
Izbor dodatnih funkcija .....	30
<b>5. Pokretanje programa</b> .....	<b>31</b>
Pokretanje programa .....	31
<b>6. Završetak programa – Vađenje veša</b> .....	<b>32</b>
Kraj programa .....	32
Vađenje veša .....	32

<b>Pregled programa</b> .....	<b>33</b>
<b>Dodatne funkcije</b> .....	<b>40</b>
DryFresh .....	40
PowerFresh .....	40
DryCare 40.....	41
Nežno sušenje plus .....	41
Quick .....	41
Ušteda energije.....	41
Osvežavanje .....	41
Pregled programa sušenja - dodatne funkcije .....	42
<b>Wash2dry</b>  .....	<b>43</b>
Preduslovi za korišćenje .....	43
Odabrali funkciju Wash2Dry  .....	43
<b>Omiljeni programi</b> .....	<b>44</b>
Sastavljanje omiljenog programa .....	44
Mogućnost 1.....	44
Mogućnost 2 .....	44
Unos imena.....	44
Promena omiljenih programa .....	44
<b>Asistent pri sušenju</b> .....	<b>45</b>
<b>Tajmer</b> .....	<b>46</b>
Podešavanje tajmera.....	46
Promena tajmera .....	46
Brisanje tajmera.....	46
Pokretanje tajmera .....	46
SmartStart.....	47
Podešavanje vremenskog perioda.....	47
<b>Promena toka programa</b> .....	<b>48</b>
Dodavanje ili vađenje veša .....	48
<b>Posuda za kondenzat</b> .....	<b>49</b>
Pražnjenje posude za kondenzat .....	49
Punjenje posude za kondenzat .....	50
<b>Uložak sa mirisom</b> .....	<b>51</b>
FragranceDos.....	51
Skidanje zaštitnog žiga sa uložka sa mirisom.....	51
Postavljanje uložka sa mirisom .....	52
Otvaranje uložka sa mirisom.....	53
Zatvaranje uložka sa mirisom .....	53
Vađenje/zamena uložka sa mirisom .....	54

# Sadržaj

---

<b>Čišćenje i održavanje</b> .....	<b>55</b>
Filter za niti .....	55
Vađenje uloška sa mirisom .....	55
Uklanjanje vidljivih niti .....	55
Temeljno čišćenje filtera za niti i prostora za protok vazduha .....	56
Mokro čišćenje filtera za niti .....	56
Čišćenje filtera u podnožju mašine .....	57
Vađenje filtera u podnožju mašine .....	57
Čišćenje filtera u podnožju mašine .....	58
Čišćenje poklopca filtera u podnožju mašine .....	59
Čišćenje mašine za sušenje veša .....	60
<b>Šta treba uraditi ako ...</b> .....	<b>61</b>
Poruke o grešci na displeju nakon prekida programa .....	61
Napomene na displeju .....	62
Nezadovoljavajući učinak sušenja .....	63
Postupak sušenja traje jako dugo .....	65
Opšti problemi sa mašinom za sušenje veša .....	65
Zamena filtera u podnožju mašine .....	68
Regeneracija filtera u podnožju mašine .....	69
Kontrola kondenzatora .....	69
Čišćenje filtera za niti u posudi za kondenzat .....	69
Zamena mlaznice za raspršivanje kondenzata .....	70
<b>Servisna služba</b> .....	<b>72</b>
Kontakt za prijavu smetnji .....	72
EPREL baza podataka .....	72
Pribor koji se posebno kupuje .....	72
Garancija .....	72
<b>Instalacija</b> .....	<b>73</b>
Prednja strana mašine .....	73
Zadnja strana mašine .....	74
Transportovanje mašine za sušenje veša .....	74
Prenošenje mašine za sušenje veša na mesto postavljanja .....	74
Postavljanje .....	75
Nivelisanje mašine za sušenje veša .....	75
Vreme mirovanja nakon postavljanja .....	75
Ventilacija .....	75
Pre sledećeg transporta .....	75
Dodatni uslovi pozicioniranja mašine .....	76
Odvod kondenzovane vode sa spoljne strane .....	77
Posebni uslovi priključivanja kod kojih je potreban nepovratni ventil .....	77
Premeštanje odvodnog creva .....	78
Primeri .....	78

Promena smera otvaranja vrata.....	80
Prebacivanje šarki .....	80
Montaža .....	85
Električni priključak.....	86
<b>Tehnički podaci</b> .....	<b>87</b>
Tehnički podaci za mašinu za sušenje veša u domaćinstvu .....	88
Deklaracija o usaglašenosti.....	89
<b>Podaci o potrošnji</b> .....	<b>90</b>
<b>Podešavanja</b> .....	<b>92</b>
Pozivanje podešavanja.....	92
Rukovanje/prikaz  .....	92
Jezik  .....	92
PIN-kod .....	92
Tačno vreme .....	92
Potrošnja .....	93
Memorija .....	93
Jačina zvuka .....	93
Traja. kraj. zvuč. signala .....	93
Osvetljenost displeja.....	93
Wash2Dry.....	93
Isključivanje indikatora .....	93
Umrežavanje .....	94
Miele@home.....	94
SmartGrid .....	94
Daljinsko upravljanje.....	95
Ažuriranje dalj. upravlj. ....	95
Tok programa.....	96
Zaštita od gužvanja.....	96
Temperatura hlađenja.....	96
Stepeni osušenosti.....	96
Parametri uređaja .....	96
Indikator vazd. puteva .....	96
Provodljivost .....	97
Radni sati .....	97
Fabričko podešavanje.....	97
Pravne informacije .....	97

# Vaš doprinos zaštiti životne sredine

---

## Odlaganje ambalaže

Ambalaža služi za rukovanje i štiti uređaj od oštećenja tokom transporta. Ambalažni materijali su odabrani sa stanovišta ekološke kompatibilnosti i tehnike odlaganja otpada i generalno se mogu reciklirati.

Recikliranjem ambalaže štede se sirovine. Koristite mesta za sakupljanje reciklabilnih materijala i opcije povrata za specifične materijale. Vaša Miele servisna služba će uzeti transportno pakovanje.

## Odlaganje starog uređaja

Električni i elektronski uređaji sadrže različite vredne materijale. Oni sadrže i određene supstance, smeše i komponente koje su bile neophodne za njihovo funkcionisanje i bezbednost. U kućnom otpadu, kao i prilikom nestručnog tretmana, one mogu imati štetan uticaj na ljudsko zdravlje i životnu sredinu. Zato nikada ne odlažite Vaš stari uređaj u kućni otpad.



Umesto toga koristite zvanična, uređena mesta za besplatno sakupljanje i preuzimanje, kao i recikliranje električnih i elektronskih uređaja u opštini, kod prodavaca ili firme Miele. Vi ste po zakonu lično odgovorni za brisanje eventualnih ličnih podataka na starom uređaju koji se odlaže. Zakonski ste u obavezi da uklonite iskorišćene baterije i akumulatore, kao i lampe, koji se mogu ukloniti bez uništavanja. Odnosite ih na odgovarajuće mesto za sakupljanje otpada gde se mogu besplatno odložiti. Pobrinite se da Vaš stari uređaj do uklanjanja čuvate tako da bude osiguran od pristupa dece.

## Odlaganje dlačica ili pribora

Zbog abrazije, mikroplastične čestice štetne po okolinu se oslobađaju iz odeće koja sadrži sintetička vlakna i ostaju na vešu nakon pranja. Zbog toga bacite sva dlačica prikupljena filterima za dlačice u kantu za smeće za kućni otpad. Da bi se sprečilo da se mikroplastika raširi po sistemu za odvod vode, niti ne smeju dospeti u slivnik.

Neupotrebljivi pribor, kao npr . Takođe možete da odložite praznu bočicu mirisa ili neispravan osnovni filter sa kućnim otpadom.



- ▶ Obavezno pročitajte ovo uputstvo za upotrebu.

Ova mašina za sušenje veša odgovara propisanim sigurnosnim odredbama. Nepravilna upotreba međutim može da dovede do povreda kod osoba i oštećenja stvari.

Pažljivo pročitajte uputstvo za upotrebu pre nego što mašinu za sušenje veša pustite u rad. Ono sadrži važna uputstva za ugradnju, bezbednost, upotrebu i održavanje uređaja. Na taj način ćete zaštititi sebe i izbeći oštećenja na mašini za sušenje veša.

Prema standardu IEC 60335-1 Miele izričito ukazuje na to da se obavezno pročitaju i slede poglavlje o instalaciji mašine za sušenje veša, kao i sigurnosna uputstva i upozorenja.

Firma Miele ne može da bude odgovorna za oštećenja koja su nastala zbog nepoštovanja ovih uputstava.

Sačuvajte ovo uputstvo za upotrebu i prosledite ga eventualno sledećem vlasniku ovog uređaja.

## Namenska upotreba

- ▶ Ova mašina za sušenje veša namenjena je za upotrebu u domaćinstvu i kada je postavljena u sredini sličnoj domaćinstvu.
- ▶ Ova mašina za sušenje veša nije predviđena za upotrebu napolju.
- ▶ Mašinu za sušenje veša koristite isključivo u uslovima koji su uobičajeni za domaćinstvo tj. samo za sušenje tkanina koje su oprane u vodi i za koje je proizvođač na etiketi za održavanje naveo da su pogodne za sušenje u mašini za sušenje veša. Svi ostali načini upotrebe nisu dozvoljeni. Firma Miele nije odgovorna za oštećenja koja nastanu upotrebom koja nije u skladu sa propisima ili pogrešnim rukovanjem.
- ▶ Osobe, koje zbog svog fizičkog ili mentalnog stanja ili zbog svog neiskustva ili neznanja nisu u stanju da bezbedno rukuju ovom mašinom za sušenje veša, ne smeju da je koriste bez nadzora ili bez uputstava odgovorne osobe.

# Sigurnosna uputstva i upozorenja

---

## Deca u domaćinstvu

- ▶ Decu mlađu od 8 godina držati dalje od mašine za sušenje veša, osim ako nisu pod stalnim nadzorom.
- ▶ Deca starija od osam godina smeju da koriste mašinu za sušenje veša bez nadzora, samo ako im je objašnjeno kako mogu bezbedno da rukuju njom. Deca moraju biti u mogućnosti da prepoznaju i razumeju moguće opasnosti zbog pogrešnog rukovanja.
- ▶ Deca ne smeju da čiste ili održavaju ovu mašinu za sušenje veša bez nadzora.
- ▶ Nadgledajte decu koja se zadržavaju u blizini mašine za sušenje veša. Nikada nemojte da dozvolite deci da se igraju uređajem.

## Tehnička bezbednost

- ▶ Obratite pažnju na savete u poglavlju „Instalacija“ kao i na poglavlje „Tehnički podaci“.
  - ▶ Pre postavljanja mašine za sušenje veša prekontrolišite da li na njoj ima spoljnih vidljivih oštećenja. Oštećenu mašinu ne postavljajte i ne puštajte je u rad.
  - ▶ Pre priključenja mašine za sušenje veša obavezno uporedite podatke o priključku (osigurač, napon i frekvenciju) na natpisnoj pločici sa podacima za električnu mrežu. U slučaju nedoumica raspitajte se kod električara.
  - ▶ Moguć je povremeni ili neprekidni režim rada u sistemu za snabdevanje energijom koji je nezavisan ili nije sinhronizovan sa mrežom (kao što su npr. izolovane mreže, rezervni sistemi). Preduslov za rad je da sistem za snabdevanje energijom bude u skladu sa specifikacijama EN 50160 ili sličnim.
- Mere zaštite koje su predviđene u kućnoj instalaciji i u ovom proizvodu kompanije Miele po svojoj funkciji i načinu rada takođe moraju biti osigurane u izolovanim uslovima rada ili u režimu rada koji nije sinhronizovan sa mrežom, ili moraju biti zamenjene ekvivalentnim merama u instalaciji. Kao što je na primer opisano u aktuelnom izdanju VDE-AR-E 2510-2.



## Sigurnosna uputstva i upozorenja

---

- ▶ Za električnu bezbednost ove mašine za sušenje veša garantuje se samo onda ukoliko je ona priključena na propisno instaliran sistem sa zaštitnim vodom. Veoma je važno da ovaj osnovni preduslov za bezbednost bude ispitan i da u slučaju nedoumice stručni električar prekontroliše Vaše kućne instalacije. Firma Miele ne može da bude odgovorna za oštećenja koja nastanu zbog nepostojećeg ili prekinutog zaštitnog voda.
- ▶ Iz bezbednosnih razloga ne upotrebljavajte produžne kablove (opasnost od požara usled pregrevanja).
- ▶ Neispravni delovi uređaja smeju da budu zamenjeni samo Miele originalnim rezervnim delovima. Samo za ove delove firma Miele garantuje da će oni u potpunosti ispuniti bezbednosne zahteve.
- ▶ Zbog nestručnih opravki može za korisnika da nastane nepredvidiva opasnost, za koju firma Miele ne snosi odgovornost. Opravke sme da vrši samo stručno lice koje je ovlastila firma Miele, u protivnom se kod kasnijih oštećenja gube prava iz garancije.
- ▶ Utikač mora uvek da bude pristupačan da bi mašini moglo da se prekine napajanje električnom energijom.
- ▶ Ako je priključni provodnik oštećen, mora da ga zameni stručno lice koje je ovlastila firma Miele da bi se izbegle opasnosti za korisnika.
- ▶ U slučaju greške ili prilikom čišćenja i održavanja ova mašina za sušenje veša odvojena je od električne mreže samo ako je
  - izvučen mrežni utikač mašine za sušenje veša ili
  - isključen osigurač u kućnoj instalaciji ili
  - potpuno odvrnut osigurač u kućnoj instalaciji.
- ▶ Objašnjenja u vezi toplotne pumpe i rashladnog sredstva: Ova mašina za sušenje veša radi pomoću gasovitog rashladnog sredstva, koje sabija kompresor. Rashladno sredstvo koje se kondenzacijom dovodi na viši nivo temperature i prelazi u tečno stanje, sprovodi se zatvorenim kružnim tokom kroz kondenzator gde se dešava razmena toplote sa vazduhom za sušenje koji prolazi pored njega.

## Sigurnosna uputstva i upozorenja

⚠ Oštećenje mašine za sušenje veša zbog preranog puštanja u rad.

Pri tom može da se ošteti toplotna pumpa.

Pre puštanja u rad mašine za sušenje veša sačekajte jedan sat nakon postavljanja mašine.

- Šumovi brujanja tokom postupka sušenja, koje proizvodi toplotna pumpa, su normalni. Oni ne utiču štetno na besprekornu funkciju mašine za sušenje veša.
- Rashladno sredstvo nije zapaljivo ni eksplozivno.
- Ova mašina za sušenje veša sadrži fluorovane gasove sa efektom staklene bašte. Hermetički zatvoreno.

Oznaka rashladnog sredstva	R134a	R134a	R450A
Količina punjenja rashladnog sredstva	0,48 kg	0,30 kg	0,31 kg
Potencijal efekta staklene bašte-rashladno sredstvo	1430 kg CO <sub>2</sub> e	1430 kg CO <sub>2</sub> e	605 kg CO <sub>2</sub> e
Potencijal efekta staklene bašte-uređaj	686 kg CO <sub>2</sub> e	429 kg CO <sub>2</sub> e	188 kg CO <sub>2</sub> e

Oznaka i količina punjenja rashladnog sredstva relevantni za ovu mašinu za sušenje veša kao i potencijal efekta staklene bašte su navedeni na natpisnoj pločici (zadnja strana mašine za sušenje veša).

- ▶ Slobodan prostor između donje ivice mašine za sušenje veša i poda ne sme da se smanji ivičnim lajsnama, debljim tepihom i sl. Time bi se sprečio dovoljan dovod vazduha.
- ▶ U oblasti otvaranja vrata mašine za sušenje veša ne smeju da se nalaze vrata koja se zatvaraju, klizna vrata ili vrata koja se otvaraju u suprotnom smeru.
- ▶ Ova mašina za sušenje veša ne sme da se koristi na nestacionarnim mestima (npr. na brodovima).
- ▶ Na mašini za sušenje veša nemojte vršiti nikakve izmene ako to nije odobrila firma Miele.

► Ova mašina za sušenje veša je zbog posebnih zahteva (npr. u pogledu temperature, vlažnosti, hemijske otpornosti, otpornosti na habanje i vibracije) opremljena specijalnom sijalicom. Ova specijalna sijalica sme da se koristi samo za predviđenu namenu. Ona nije pogodna za osvetljenje prostorije. Zamenu ove sijalice sme da vrši isključivo stručno lice koje je ovlastila firma Miele ili Miele servis.

### Pravilna upotreba

► Ne postavljajte mašinu za sušenje u prostorije gde postoji opasnost od mraza. Čak i temperature već oko tačke smrzavanja umanjuju funkcionisanje mašine za sušenje. Zaleđena kondenzovana voda u pumpi i odvodnom crevu može da prouzrokuje oštećenja. Dozvoljena temperatura prostorije sme da iznosi između 2 °C i 35 °C.

► Maksimalna količina punjenja iznosi 9,0 kg (suvog veša). Informacije o delimično manjim količinama punjenja za pojedine programe možete pronaći u poglavlju „Pregled programa“.

► Opasnost od požara!

Ova mašina za sušenje veša ne sme da radi preko utičnice kojom se može upravljati (npr. preko tajmera ili na električnom uređaju koji se isključuje pri vršnom opterećenju).

Ukoliko bi program sušenja bio prekinut pre završetka faze hlađenja, postojala bi opasnost da se veš zapali.

► **Upozorenje:** Mašinu za sušenje veša nikada ne isključujte pre završetka programa sušenja, izuzev u slučaju da ćete sve komade veša odmah izvaditi i raširiti da se ohlade.

► Posle faze grejanja kod mnogih programa sledi faza hlađenja da bi se obezbedilo da komadi veša ostanu na temperaturi na kojoj se neće oštetiti (npr. da bi se izbeglo zapaljenje veša). Tek nakon toga je program završen.

Veš uvek izvadite neposredno nakon završetka programa.

## Sigurnosna uputstva i upozorenja

---

- ▶ Zbog opasnosti od požara ne smete da sušite tkanine ukoliko:
  - nisu oprane.
  - nisu dovoljno oprane i na njima ima ostataka ulja, masti ili prljavštine (npr. kuhinjske krpe ili peškiri sa ostacima jestivog ulja, ulja, masti, krema). Ako tkanine nisu dobro oprane postoji opasnost od požara zbog zapaljivosti veša, čak i po završetku programa sušenja, kao i van mašine za sušenje veša.
  - na njima ima zapaljivih sredstava za čišćenje ili ostataka acetona, alkohola, benzina, petroleja, kerozina, sredstva za uklanjanje fleka, terpentina, voska i sredstva za uklanjanje voska ili hemikalija (kao kod npr. mop krpa, krpa za upijanje tečnosti ili za brisanje).
  - na njima ima ostataka učvršćivača za kosu, laka za kosu, acetona ili sličnih ostataka.

Zbog toga jako zaprljan veš perite sa posebnom pažnjom: dodajte još malo deterdženta za pranje veša i odaberite visoku temperaturu. U slučaju da niste zadovoljni, operite veš više puta.

- ▶ Iz džepova izvadite sve predmete (kao npr. upaljače, šibice).
- ▶ Zbog opasnosti od požara ne smete da sušite tkanine ili proizvode u sledećim slučajevima:
  - ako su za pranje upotrebljene industrijske hemikalije (npr. prilikom hemijskog čišćenja).
  - ukoliko tkanine sadrže pretežno sunderastu gumu, gumu ili delove slične gumi. To su npr. predmeti od lateksa, kape za tuširanje, voodootporne tkanine, gumirani predmeti i odevni predmeti, jastuci punjeni pahuljicama od sunderaste gume.
  - tkanine koje imaju punjenje i oštećene su (npr. jastuci ili jakne). Punjenje koje ispadne može prouzrokovati požar.
- ▶ Zatvorite vrata nakon svakog sušenja. Na taj način izbegavate sledeće:
  - da deca pokušaju da se popnu u mašinu za sušenje veša ili da u njoj sakriju predmete.
  - da u mašinu uđu male životinje.
- ▶ Ne oslanjajte se na vrata mašine. Mašina za sušenje veša bi mogla da se prevrne.
- ▶ Filteri za niti moraju se čistiti nakon svakog sušenja veša!

▶ Filteri za niti ili filter u podnožju mašine posle mokrog čišćenja moraju da se obrišu. Vlažni filteri za niti/filter u podnožju mašine mogu da izazovu smetnje prilikom sušenja.

▶ Mašinu za sušenje veša ne smete da koristite bez ili

- sa oštećenim filterom za niti.
- sa oštećenim filterom na postolju.

Na mašini za sušenje veša bi se nakupilo previše niti, zbog čega bi došlo do kvara!

▶ Ako kondenzovanu vodu odvodite sa spoljne strane, osigurajte da odvodno crevo ne padne tako što ćete ga, npr, okačiti na umivaonik. U protivnom crevo može da sklizne, a kondenzovana voda koja iscuri može prouzrokovati štetu.

▶ Kondenzovana voda nije voda za piće.

Ako je ljudi i životinje popiju, može štetno da utiče na njihovo zdravlje.

▶ Vodite računa da oko mašine za sušenje veša ne bude prašine i niti. Čestice prljavštine u usisanom vazduhu za hlađenje mogu trajno da zapuše kondenzator.

▶ Mašinu ne prskajte mlazom vode.

▶ Omekšivače za veš ili slične proizvode treba koristiti na način opisan u uputstvu za omekšivač.

### Upotreba uloška sa mirisom (dodatak koji se posebno kupuje)

▶ Dozvoljena je upotreba samo originalnog Miele uloška sa mirisom.

▶ Uložak sa mirisom čuvajte isključivo u prodajnoj ambalaži, te je radi toga sačuvajte.

▶ Obratite pažnju! Sredstvo sa mirisom bi moglo da iscuri! Uložak sa mirisom ili filter za niti sa montiranim uloškom sa mirisom držite uspravno i nikada ga nemojte stavljati u vodoravan ili nakrivljen položaj.

▶ Sredstvo sa mirisom koje je iscurilo odmah obrišite krpom koja dobro upija: sa poda, sa mašine za sušenje veša kao i sa njenih delova (npr. filtera za niti).

▶ Prilikom kontakta tela sa iscurelim mirisom: **Kožu** temeljno operite vodom i sapunom. **Oči** ispirajte čistom vodom najmanje 15 minuta. Ukoliko progutate sredstvo sa mirisom, **usta** temeljno isperite čistom vodom. Nakon kontakta sredstva sa mirisom sa očima ili ukoliko ga progutate, potražite pomoć lekara!

## Sigurnosna uputstva i upozorenja

---

- ▶ Odeću, koja dođe u dodir sa iscrelim mirisom, odmah promenite. Odeću ili krpe temeljno operite sa dosta vode i deterdženta.
- ▶ Postoji opasnost od požara ili opasnost od oštećenja mašine za sušenje veša ukoliko se ne poštuju sledeća uputstva:
  - Uložak nikada ne dopunjavajte mirisom.
  - Nikada ne upotrebljavajte neispravan uložak sa mirisom.
- ▶ Prazan uložak za miris bacite u kućno smeće i nikada ga ne upotrebljavajte na drugi način.
- ▶ Pročitajte i informaciju koja je priložena uz uložak sa mirisom.

### Pribor

- ▶ Pribor sme da se dogradi ili ugradi, samo ako je to isključivo dozvolila firma Miele.
- Ako se dograde ili ugrade drugi delovi, gube se prava iz garancije, jemstvo, i/ili odgovornost za uređaj.
- ▶ Miele mašinu za sušenje veša i Miele mašinu za pranje veša možete da postavite jednu na drugu. Pri tom je potreban Miele vezni element za pranje-sušenje kao pribor koji se posebno kupuje. Treba voditi računa da ovaj vezni element odgovara Miele mašini za sušenje veša i Miele mašini za pranje veša.
  - ▶ Vodite računa da Miele podnožje, pribor koji se naknadno kupuje, odgovara ovoj mašini za sušenje veša.
  - ▶ Firma Miele vam daje 15-godišnju, a najmanje 10-godišnju garanciju na dostavljanje funkcionalnih rezervnih delova nakon prestanka proizvodnje serije vaše mašine za sušenje veša.

 Firma Miele ne može da bude odgovorna za oštećenja koja su nastala zbog nepoštovanja sigurnosnih uputstava i upozorenja.

## Komandna ploča

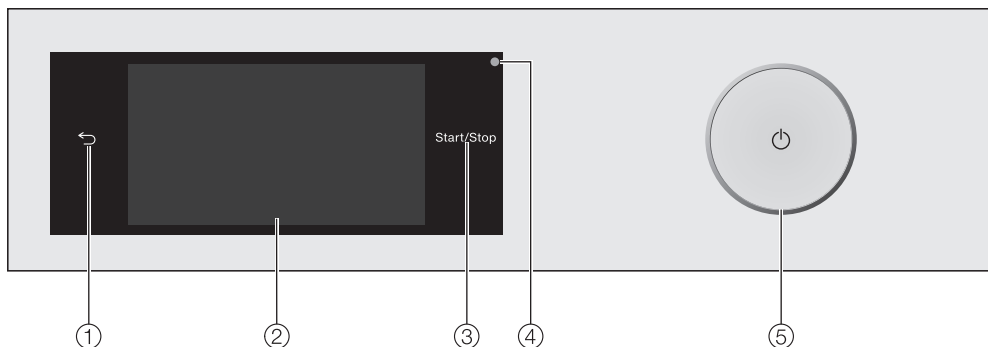

- ① **Senzorski taster** ↩  
Vraća na prethodni nivo u meniju.
- ② **Ekran osetljiv na dodir**
- ③ **Senzorski taster Start/Stop**  
Dodirivanjem senzorskog tastera *Start/Stop* pokreće se odabrani program ili se prekida pokrenuti program. Senzorski taster pulsirajuće svetli čim je omogućeno pokretanje nekog programa, a svetli neprekidno nakon pokretanja programa.
- ④ **Optički interfejs**  
Služi servisnoj službi kao tačka za prenos podataka.
- ⑤ **Taster** ⏻  
Za uključivanje i isključivanje mašine za sušenje veša. Mašina za sušenje veša se automatski isključi radi uštede energije. Mašina se isključuje 15 minuta nakon završetka programa/zaštite od gužvanja ili nakon uključivanja, ako se ne odabere nijedna opcija.

## Ekran osetljiv na dodir i senzorski tasteri

Senzorski tasteri ↩ i *Start/Stop*, kao i senzorski tasteri na displeju reaguju na dodir prsta.

Šiljati ili oštri predmeti, npr. olovke, mogu da izgrebu ekran osetljiv na dodir. Ekran osetljiv na dodir dodirujte samo prstima.

# Rukovanje mašinom za sušenje veša

## Glavni meni

Nakon uključivanja mašine za sušenje veša na displeju se pojavi glavni meni.

Iz glavnog menija dospevate u sve važne podmenije.

Dodirom senzorskog tastera  vraćate se u bilo kom trenutku u glavni meni. Prethodno podešene vrednosti se ne memorišu.

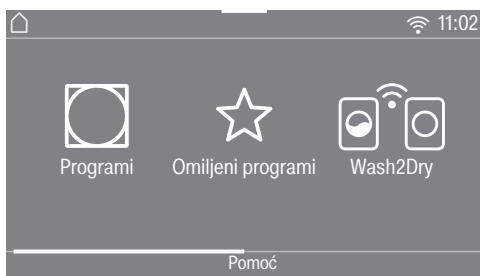

Glavni meni strana 1

Prevlačenjem prstom preko displeja prelazite na drugu stranu glavnog menija.



Glavni meni strana 2

Simbol  pored vremena se prikazuje kada je mašina za sušenje veša umrežena.

## Programi

Za biranje programa sušenja.

## ☆ Omiljeni programi

Možete da memorišete do 12 programa sušenja koje ste Vi podesili (vidi poglavlje „Omiljeni programi“).

## Wash2Dry

Program sušenja prilagođen vešu se podešava u zavisnosti od umrežene mašine za pranje veša.

**Savet:** Da bi funkcija Wash2Dry mogla da se koristi, mašina za sušenje veša mora biti umrežena.

## MobileStart

Sa MobileStart možete daljinski da upravljate mašinom za sušenje veša putem Miele aplikacije.

Podešavanje Daljinsko upravljanje treba da bude uključeno.

Dodirnite senzorski taster MobileStart i sledite uputstvo na displeju.

## Asistent pri sušenju

Asistent pri sušenju Vas vodi korak po korak do optimalnog programa sušenja Vašeg veša (vidi poglavlje „Asistent pri sušenju“).

## Podešavanja

U meniju „Podešavanja“ elektroniku mašine za sušenje veša možete da prilagodite promenljivim zahtevima (vidi poglavlje „Podešavanja“).



# Rukovanje mašinom za sušenje veša

## Primeri za rukovanje

### Liste sa opcijama

#### Meni „Programi“

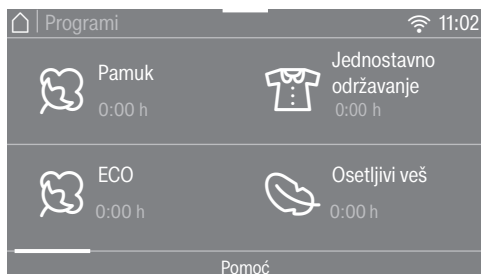

Možete da listate ulevo ili udesno prevlačenjem prstom preko ekrana. Pritom stavite prst na ekran osetljiv na dodir i pomerajte prst u željenom pravcu.

Narandžasti klizač za pomeranje slike pokazuje da sledi još opcija za biranje.

Dodirnite naziv programa kako biste odabrali program sušenja.

Displej prelazi na osnovni meni odabranog programa.

#### Meni „Dodatne opcije“



Možete da listate ulevo ili udesno prevlačenjem prstom preko ekrana. Stavite prst na ekran osetljiv na dodir i pomerajte prst u željenom smeru.

Narandžasti klizač za pomeranje slike pokazuje da ima još opcija za biranje.

Za izbor jedne od dodatnih opcija dodirnite senzorski taster dodatnih opcija.

Izabrana dodatna opcija će biti označena narandžastom bojom.

Za ponovno deaktiviranje dodatne opcije ponovo dodirnite senzorski taster dodatne opcije.

Pomoću senzorskog tastera *OK* označena dodatna opcija se aktivira.

### Pomeranje programa

Programe u meniju možete pomerati i na taj način promeniti redosled.

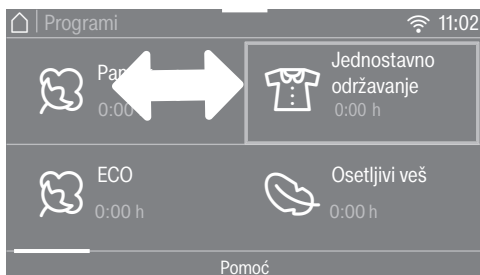

- Stavite prst na željeni program i držite dok se program ne uokviri.
- Da biste pomerili program, pomerite prst u željenom smeru.

# Rukovanje mašinom za sušenje veša

- Sklonite prst na željenom mestu.

Program je pomeren.

## Podešavanje numeričke vrednosti

U nekim menijima moguće je podešavanje numeričkih vrednosti.

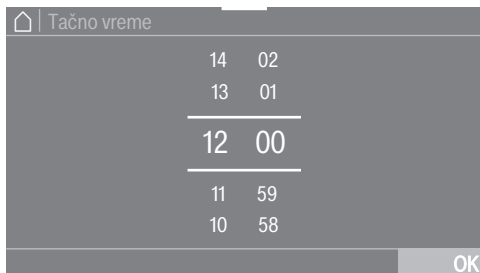

Brojeve unesite prevlačenjem prstom nagore ili nadole. Stavite prst na broj koji treba promeniti i pomerajte prst u željenom pravcu. Pomoću senzorskog tastera OK preuzima se podešena numerička vrednost.

**Savet:** Ako narandžaste brojeve između dve crte kratko dodirnete, prikaže se numeričko polje. Čim unesete važeću vrednost, senzorski taster OK se obeleži zelenom bojom.

## Padajući meni

U padajućem meniju mogu da se prikazuju razne informacije, npr. o programu sušenja.

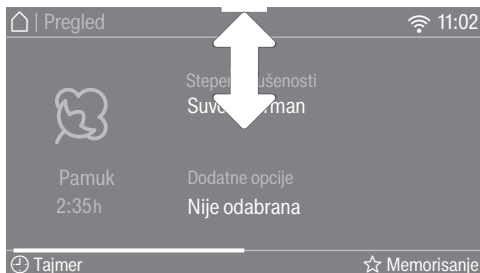

Dodirnite gornju ivicu ekrana na sredini i prevucite prst preko ekrana nadole.

## Prikazivanje pomoći

Kod nekih menija prikaže se Pomoć u donjem redu displeja.

- Dodirnite senzorski taster Pomoć da bi se prikazale informacije.
- Dodirnite senzorski taster Zatvoriti kako biste se vratili na prethodni ekran.

## Napuštanje nivoa menija

- Dodirnite senzorski taster ↵ kako biste se vratili na prethodni ekran.

Sve što ste do tada unosili, a niste potvrdili sa OK, neće biti memorisano.

## Instalacija

Pre prvog puštanja u rad se uverite da ste sledili sva uputstva u poglavlju „Instalacija“.

Obavezno pročitajte ovo uputstvo za upotrebu, naročito poglavlje „Instalacija“.

## Skidanje zaštitne folije i reklamnih nalepnica

### ■ Uklonite:

- zaštitnu foliju (ako postoji) sa vrata.
- sve reklamne nalepnice (ako postoje) sa prednje strane i sa poklopca.

Ne uklanjajte nalepnice koje se vide kada se otvore vrata (npr. oznaka tipa mašine).

## Vreme mirovanja nakon postavljanja

 Oštećenje mašine za sušenje veša zbog preranog puštanja u rad. Pri tom može da se ošteti toplotna pumpa.

Pre puštanja u rad mašine za sušenje veša sačekajte jedan sat nakon postavljanja mašine.

## Miele@home

Vaša mašina za sušenje veša je opremljena integrisanim WLAN-modulom.

Za korišćenje potrebni su Vam:

- WLAN mreža
- aplikacija Miele
- korisnički nalog Miele-a. Korisnički nalog možete da kreirate putem aplikacije Miele.

Aplikacija Miele Vas vodi prilikom povezivanja između mašine za sušenje veša i kućne WLAN mreže.

Nakon što ste povezali mašinu za sušenje veša u Vašu WLAN mrežu, pomoću aplikacije možete npr. da radite sledeće:

- daljinski upravljate Vašom mašinom za sušenje veša
- pozivate informacije o statusu rada Vaše mašine za sušenje veša
- pozivate napomene o toku programa Vaše mašine za sušenje veša

Povezivanjem mašine za sušenje veša sa Vašom WLAN mrežom povećava se potrošnja energije, čak i kada je mašina za sušenje veša isključena.

Obezbedite, da na mestu postavljanja Vaše mašine za sušenje veša signal Vaše WLAN mreže bude dovoljno jak.

## Dostupnost WLAN veze

WLAN veza deli frekventni opseg sa drugim uređajima (npr. mikrotalasnim rernama, igračkama na daljinsko upravljanje). Usled toga prilikom povezivanja može doći do smetnji, povremeno ili potpuno. Iz tog razloga ne može da se obezbedi stalna raspoloživost ponudjenih funkcija.

## Raspoloživost Miele@home

Korišćenje aplikacije Miele zavisi od raspoloživosti servisa Miele@home u Vašoj zemlji.

Servis Miele@home nije raspoloživ u svakoj zemlji.

Informacije o raspoloživosti naći ćete na internet strani [www.miele.com](http://www.miele.com).

# Prvo puštanje u rad

## Miele aplikacija

Miele aplikaciju možete besplatno preuzeti sa Apple App Store® ili Google Play Store™-a.



## Uključivanje mašine za sušenje veša

- Pritisnite taster ⓘ.

Poruka dobrodošlice zasvetli.

Displej Vas korak po korak vodi kroz prvo puštanje u rad.

## Podešavanje jezika na displeju

Od Vas će se tražiti da podesite jezik na displeju. Promena jezika je moguća u svakom trenutku preko menija „Podešavanja“.

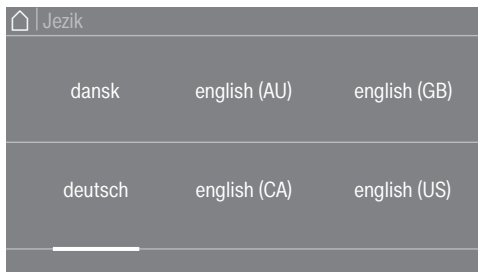

- Listajte nadesno ili nalevo dok se ne prikaže željeni jezik.
- Dodirnite senzorski taster željenog jezika.

Odabrani jezik je obeležen narandžastom bojom a displej prelazi na sledeće podešavanje.

## Konfigurisanje Miele@home

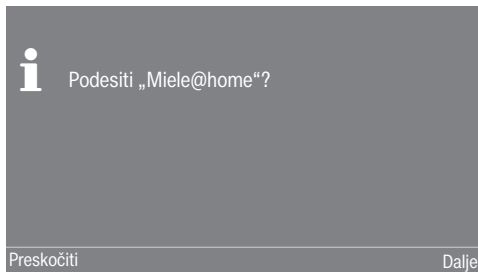

- Kada direktno instalirate Miele@home, dodirnite senzorski taster dalje.

**Savet:** Ako želite da odložite instalaciju za kasnije, dodirnite senzorski taster preskočiti. Na displeju se prikaže poruka:

**i** Moguće je kasnije podešavanje kod „Podešavanja“ / „Miele@home“.

Potvrdite senzorskim tasterom OK.

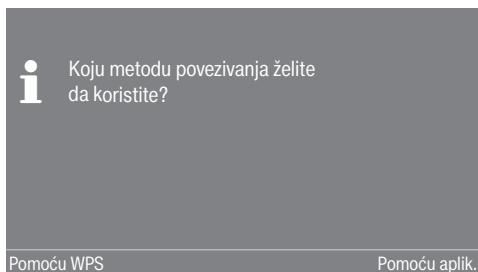

- Izaberite željeni način povezivanja.

Displej i aplikacija Miele vode Vas kroz ostale korake.

Za način povezivanja Pomoću WPS potreban Vam je ruter koji podržava WPS.

- U roku od 2 minuta aktivirajte funkciju „WPS“ na Vašem ruteru.

## Podešavanje vremenskog formata

Tačno vreme može da se prikaže u 24-časovnom ili u 12-časovnom ritmu.

- Odaberite željeni vremenski format i potvrdite senzorskim tasterom OK.

Displej prelazi na sledeće podešavanje.

## Podešavanje vremena

Ovaj zahtev se prikaže samo ako mašina za sušenje veša nije povezana sa WLAN mrežom.

Povezivanjem sa WLAN mrežom vreme se automatski podešava.

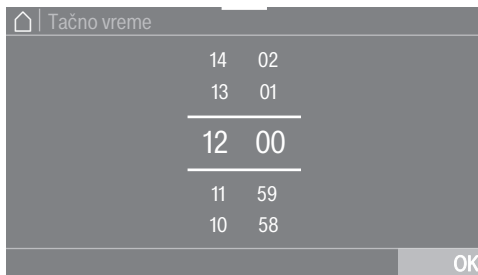

- Stavite prst na broj koji treba promeniti i pomerajte prst u željenom pravcu.
- Potvrdite senzorskim tasterom OK.

Displej prikazuje ostale informacije.

## Nastavak puštanja u rad

- Pročitajte poglavlje „1. Obratiti pažnju na pravilnu negu veša“.
- Nakon toga možete da odaberete program i stavite veš u mašinu za sušenje veša kako je opisano u poglavljima „2. Punjenje mašine za sušenje veša i „3. Biranje programa“.

Prvo puštanje u rad je završeno nakon potpuno obavljenog programa u trajanju duže od 1 sata.

# Ušteda energije

---

## Ušteda energije

Ova mašina za sušenje veša sa tehnikom toplotne pumpe je konstruisana za sušenje uz uštedu energije. Sledećim merama možete da uštedite još malo više energije jer se vreme sušenja tako neće bez potrebe produžiti.

- Veš centrifugirajte u mašini za pranje veša sa maksimalnim brojem obrtaja. Ukoliko npr. centrifugirate veš sa 1.600 obrt./min umesto sa 1.000 obrt./min, prilikom sušenja možete da uštedite oko 20% energije, ali i vremena.
- Ako je moguće, sušite uvek navedenu maksimalnu količinu punjenja za dati program. Pun bubanj pomaže u uštedi energije jer ne morate da pokrećete drugi program za sušenje. Onda je potrošnja energije u poređenju sa ukupnom količinom veša najpovoljnija.
- Vodite računa da sobna temperatura ne bude previsoka. Ako se u prostoriji nalaze i drugi uređaji koji stvaraju toplotu, u tom slučaju provetrite prostoriju ili isključite ostale uređaje.
- Nakon svakog sušenja očistite filtere za niti na otvoru za punjenje.

Napomene za čišćenje filtera za niti i filtera u podnožju mašine naći ćete u poglavlju „Čišćenje i održavanje“.

- Ako je moguće, koristite povoljne tarife električne energije koje se menjaju u zavisnosti od doba dana. Proverite kod svog snabdevača električnom energijom. Tajmer ove mašine za sušenje veša vas podržava: možete odabrati kada će proces sušenja početi automatski u naredna 24 sata.

## Povratna informacija

U padajućem meniju dobijate informaciju o potrošnji energije Vaše mašine za sušenje veša.

Na displeju se prikazuju sledeće informacije:

- Pre početka rada programa prognoza potrošnje energije.
- Tokom odvijanja programa ili na kraju programa stvarna potrošnja energije.



- Otvorite padajući meni.

## 1. Prognoza

Dijagram sa crticama Vam pre početka programa prikazuje prognozu za potrošnju energije.

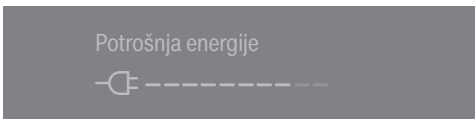

Što se vidi više crtica, to se troši više energije.

Prognoza se menja zavisno od odabranog programa sušenja i odabranih dodatnih funkcija.

## 2. Stvarna potrošnja

Tokom odvijanja programa i na kraju programa možete da pročitate stvarnu potrošnju energije, kao i troškove.

Dokle god je potrošnja energije suviše mala, prikazuju se < 0,1 kWh i troškovi 0,00. Ostale informacije o unosu troškova ćete naći u poglavlju „Podešavanja“, odeljak „Potrošnja“.

Potrošnja i troškovi se menjaju kako program duže radi.

Na kraju programa, pre nego što otvorite vrata, možete dodatno da zatražite prikaz zaprljanosti filtera u %.

Zaprljanost filtera

0 % = malo zaprljano

50 % = umereno zaprljano

100 % = jako zaprljano

Što je više prljavštine program traje duže, i zbog toga je veća potrošnja energije.

Otvaranjem vrata ili automatskim isključivanjem nakon završetka programa podaci se ponovo vraćaju na prognozu.

**Savet:** Možete da dobijete prikaz sa podacima o potrošnji poslednjeg programa sušenja i ukupnom potrošnjom (vidi poglavlje „Podešavanja“, odeljak „Potrošnja“).

# 1. Obratiti pažnju na pravilnu negu veša

## Obratiti pažnju prilikom pranja

- Veoma zaprljan veš perite sa posebnom pažnjom: upotrebite dovoljnu količinu deterdženta za pranje veša i odaberite visoku temperaturu. U slučaju potrebe operite veš više puta.
  - Nemojte sušiti potpuno mokre tkanine. Najpre centrifugirajte veš sa maksimalnim brojem obrtaja u mašini za veš. Što je veći broj obrtaja centrifuge to ćete više uštedeti energije i vremena prilikom sušenja.
  - Nove tkanine u boji temeljno i odvojeno operite pre prvog sušenja i nemojte ih sušiti zajedno sa svetlim tkaninama, jer mogu da ih oboje (kao i plastične delove mašine za sušenje veša). Takođe bi na odeći mogla ostati vlakna različitih boja.
  - Štirkan veš možete da sušite. Za uobičajeni efekat uštirkanosti dozirajte dvostruku količinu štirka.
- Razvrstajte tkanine po materijalima i načinu tkanja, po veličini, istim simbolima za negu kao i po željenom stepenu osušenosti.
  - Proverite tkanine/veš da li su porubi i šavovi besprekorni. Na taj način ćete izbeći da ispadne tekstilno punjenje. Postoji opasnost od požara prilikom sušenja.
  - Rastresite tkanine.
  - Zavežite kaiševe i trake na keceljama.
  - Zatvorite navlake za jorgane i jastuke da u njih ne bi upali manji delovi.
  - Zatvorite kukice i omče.
  - Otkopčajte jakne i dugačke zip zatvarače kako bi se tkanine ravnomerno sušile.
  - Žicu koja je ispala iz grudnjaka ušijte ili je izvadite.
  - U izuzetnim slučajevima smanjite količinu punjenja. Što je veća količina punjenja, veće je gužvanje tkanina koje se lako održavaju. To se posebno odnosi na veoma osetljive tkanine (npr. košulje, bluže).

## Priprema veša za mašinu za sušenje

 Oštećenja zbog stranih tela u vešu koja nisu izvađena.

Strana tela bi mogla da se istope, zapale ili eksplodiraju.

Iz veša odstranite sva strana tela (npr. posude za doziranje deterdženta, upaljače itd.).

 Opasnost od požara zbog pogrešne upotrebe i rukovanja.

Veš bi mogao da se zapali i uništi mašinu za sušenje veša i okolni prostor.

Pročitajte i sledite uputstva u poglavlju „Sigurnosna uputstva i upozorenja“.





# 1. Obratiti pažnju na pravilnu negu veša

## Sušenje



**Savet:** Pročitajte poglavlje „Pregled programa“, u kom ćete pronaći sve podatke o programima i količinama punjenja.

- Vodite računa o maksimalnoj količini punjenja za svaki program. Ona je potrošnja energije u poređenju sa ukupnom količinom veša najpovoljnija.
- Unutrašnja fina tkanina kod odeće punjene perjem je zavisno od kvaliteta sklona skupljanju. Obradite ove tkanine samo na programu *Prethodno ravnanje*.
- Tkanine od čistog lana možete sušiti samo ako je tako navedeno na etiketi za održavanje. U suprotnom bi tkanina mogla da izgubi svoju mekoću. Obradite ove tkanine samo na programu *Prethodno ravnanje*.
- Vuna i mešavine vune su sklone ćebanju i skupljanju. Tretirajte ove tkanine samo na programu *Vuna – završna obrada*.
- Trikotaža (npr. majice, donji veš) se skupi prilikom prvog pranja. Kako bi se izbeglo dalje skupljanje nemojte previše sušiti trikotažu. Kupite odeću od trikotaže nešto veću.
- Ako su tkanine osetljive na temperaturu ili sklone gužvanju, onda smanjite količinu punjenja. Dodatno izaberite opciju *Nežno sušenje plus* i kod posebno osetljivih tkanina dodatnu opciju *DryCare 40*.

## Simboli za negu

Sušenje	
	Temperatura
	normalno ili povišeno
	redukovano*
	nije pogodno za mašinsko sušenje

\* Preporuka: Izaberite *DryCare 40* ili *Nežno sušenje plus*

Peglanje i mašinsko peglanje	
	Temperatura
	••• vruće, •• srednje, • manje
	ne peglati ručno ili mašinski

## Odgovarajući stepen osušenosti

- *HygieneDry* za posebne higijenske zahteve kod tkanina koje nisu osetljive
- *Ekstra suvo* za višeslojne ili posebno debele tkanine
- *Suvo za orman plus* za sve tkanine koje se odlažu direktno u orman
- *Suvo za orman* za tkanine koje bi mogle da se skupe. Ili za tkanine od lagalog pamuka ili žerseja
- *Vlažno za peglanje plus/Vlažno za peglanje* ili *Vlažno za mašinsko peglanje* za naknadni tretman tkanina

**Savet:** Stepene osušenosti na programima *Pamuk*, *Jednostavno održavanje* i možete individualno prilagoditi (vlažnije ili suvlje). U tu svrhu vidi poglavlje „Pođešavanja“, odeljak „Tok programa“.

## 2. Punjenje mašine za sušenje veša

### Stavljanje veša

Tkanine bi mogle da se oštete. Pre stavljanja veša prvo pročitajte poglavlje „1. Obratiti pažnju na pravilnu negu veša“.



- Otvorite vrata.
- Izvadite preostalu odeću ili delove iz bubnja.
- Veš rastresite i stavite u bubanj.

Nemojte prepuniti bubanj. To dovodi do habanja veša i ima negativan uticaj na rezultat sušenja. Takođe možete očekivati i da će doći do većeg gužvanja.

Oštećenja veša mogu nastati ukoliko se delovi veša zaglave između otvora vrata i vrata mašine.

### Kontrola FragranceDos-a

Ako ne koristite uložak sa mirisom, proverite da li su 2 mesta za postavljanje FragranceDos-a zatvorena.

Upotreba uložka sa mirisom je opisana u poglavlju „Uložak sa mirisom“.

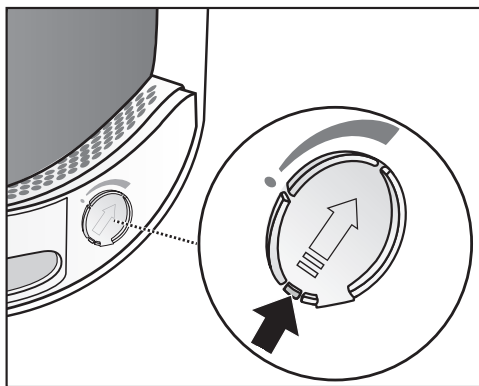

- Gurnite jezičak na klizaču do kraja nadole (strelica) kako bi se zatvorilo mesto za postavljanje. U protivnom će se u njemu skupljati niti.

### Zatvaranje vrata

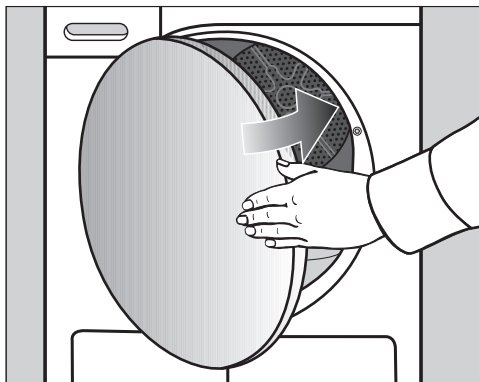

- Vrata zatvorite laganim zamahom.

## 3. Biranje programa

### Uključivanje mašine za sušenje veša

- Radi uključivanja dodirnite senzorski taster .

**Savet:** Kondenzovanu vodu možete koristiti za različite primene programa.

Vidi poglavlje „Posuda za kondenzat“, odeljak „Punjenje posude za kondenzat“. U poglavljima „Pregled programa“ i „Dodatne funkcije“ možete videti koje su to primene programa.

### Odabir programa

Postoje različite opcije za biranje programa.

- Dodirnite senzorski taster Programi.

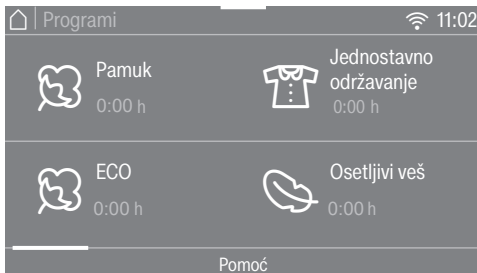

- Listajte na displeju udesno dok se ne prikaže željeni program.
- Dodirnite senzorski taster programa.

Displej se prebacuje na meni Pregled.

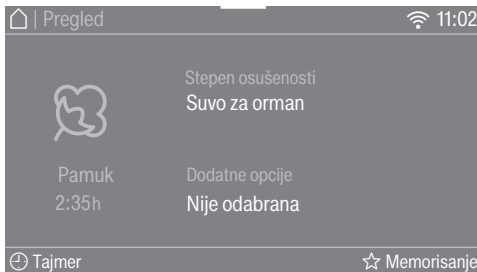

**Savet:** U padajućem meniju mogu da vam se prikažu maksimalne količine punjenja za odabrani program.

Ima još 4 alternative za odabir programa.

1. Funkcija Wash2Dry
2. Omiljeni programi
3. Asistent pri sušenju
4. MobileStart

## 4. Odabir podešavanja programa

### Izbor stepena osušenosti

U poglavlju „Pregled programa“ možete pročitati za koji program možete da odaberete stepen osušenosti i koji stepen osušenosti ispunjava vaše zahteve.

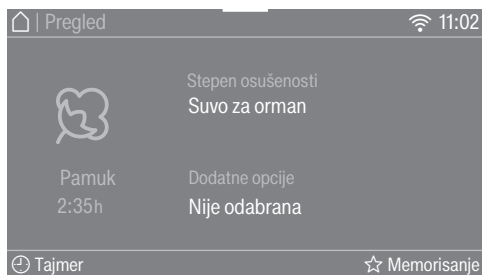

- Dodirnite senzorski taster Stepen osušenosti.

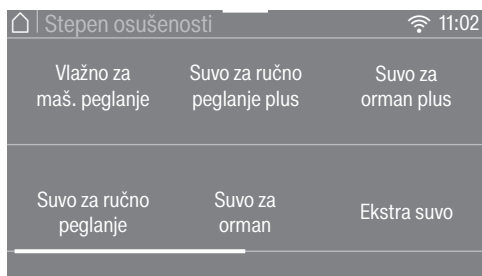

- Listajte na displeju dok se ne prikaže željeni stepen osušenosti.
- Dodirnite senzorski taster za stepen osušenosti.

### Stepen osušenosti *HygieneDry*

**Savet:** Da bi bili ispunjeni posebni higijenski zahtevi za neosetljive tkanine sa simbolom za negu , odaberite ovaj stepen osušenosti.

Suši se duži vremenski period na konstantnoj temperaturi (produženje vremena održavanja temperature). Mikroorganizmi (npr. klice ili kućne grinje) će biti uništeni, a alergeni u vešu smanjeni.

**Savet:** Za odgovarajući program smanjite na pola maksimalnu količinu punjenja navedenu u ovom uputstvu za upotrebu.

### Vreme održavanja temperature *HygieneDry*

- Na početku programa se vreme trajanja programa prikazuje kao prognoza.
- Program prvo vrši uobičajeni proces sušenja za negu veša. Vreme sušenja se odbrojava unazad do 0 minuta. Nakon toga počinje vreme održavanja temperature.
- Na početku vremena održavanja temperature se preostalo vreme trajanja programa produžava za 85 minuta, čime se postiže higijenski rezultat sušenja.

Program sa odabranim stepenom osušenosti *HygieneDry* je neophodno sprovesti bez prekida.

U protivnom se mikroorganizmi neće uništiti.

Ne prekidajte program za sušenje.

### Izbor stepena osušenosti

U poglavlju „Pregled programa“ možete pročitati za koji program možete da odaberete stepen osušenosti i koji stepen osušenosti ispunjava vaše zahteve.

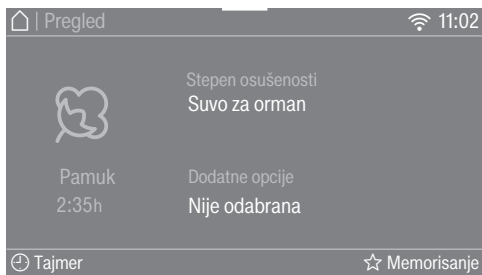

- Dodirnite senzorski taster Stepen osušenosti.

## 4. Odabir podešavanja programa

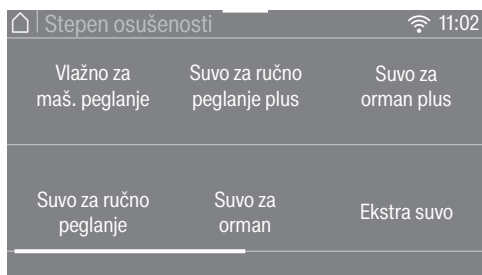

Program sa odabranim stepenom osušenosti *HygieneDry* je neophodno sprovesti bez prekida.

U protivnom se mikroorganizmi neće uništiti.

Ne prekidajte program za sušenje.

- Listajte na displeju dok se ne prikaže željeni stepen osušenosti.
- Dodirnite senzorski taster za stepen osušenosti.

### Stepen osušenosti *HygieneDry*

**Savet:** Da bi bili ispunjeni posebni higijenski zahtevi za neosetljive tkanine sa simbolom za negu , odaberite ovaj stepen osušenosti.

Suši se duži vremenski period na konstantnoj temperaturi (produženje vremena održavanja temperature). Mikroorganizmi (npr. klice ili kućne grinje) će biti uništeni, a alergeni u vešu smanjeni.

**Savet:** Za odgovarajući program smanjite na pola maksimalnu količinu punjenja navedenu u ovom uputstvu za upotrebu.

### Vreme održavanja temperature *HygieneDry*

- Na početku programa se vreme trajanja programa prikazuje kao prognoza.
- Program prvo vrši uobičajeni proces sušenja za negu veša. Vreme sušenja se odbrojava unazad do 0 minuta. Nakon toga počinje vreme održavanja temperature.
- Na početku vremena održavanja temperature se preostalo vreme trajanja programa produžava za 85 minuta, čime se postiže higijenski rezultat sušenja.

## 4. Odabir podešavanja programa

### Izbor vremena trajanja programa kod vremenskih programa

Možete da promenite trajanje u koracima od po 10 minuta.

Programi:

Hladno provetranje: 20 min–1:00 h

Toplo provetranje: 20 min–2:00 h

Program za korpu: 40 min–2:30 h



- Dodirnite senzorski taster Trajanje (samo na programu *Toplo provetranje*).

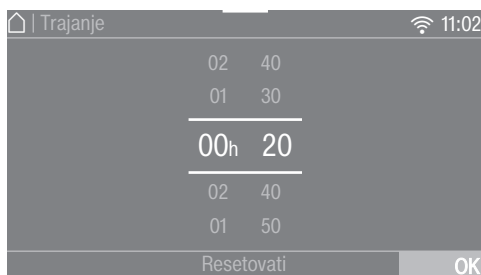

- Stavite prst na broj koji treba promeniti i pomerajte prst u željenom smeru.
- Toplo provetranje
- Potvrdite senzorskim tasterom OK.
- Hladno provetranje, Program za korpu
- Dodirnite senzorski taster *Start/Stop*. Program se pokreće.

### Izbor dodatnih funkcija

Pogledajte u poglavlju „Dodatne opcije“, koja dodatna opcija ispunjava Vaše zahteve i za koji program možete izabrati dodatnu opciju.

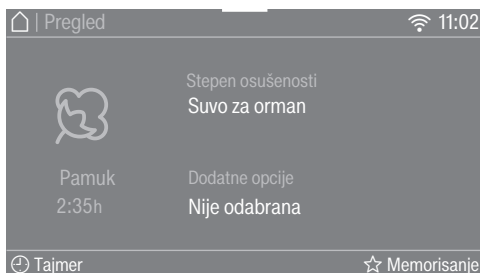

- Dodirnite senzorski taster Dodatne opcije.



- Dodirnite senzorski taster željene dodatne funkcije.

**Savet:** Ponovnim dodiranjem senzorskog tastera možete poništiti izbor dodatne funkcije.

- Da biste videli više dodatnih opcija, li-stajte na displeju.
- Potvrdite senzorskim tasterom OK.

Simbol za odabranu dodatnu funkciju se prikazuje.

## 5. Pokretanje programa

### Pokretanje programa

Kada senzorski taster *Start/Stop* pulsira juće svetli, može da se pokrene program.

- Dodirnite senzorski taster *Start/Stop*.

Senzorski taster *Start/Stop* konstantno svetli.



Na displeju zasvetle Sušenje i preostalo vreme trajanja programa.

Pre završetka programa veš se hladi.

**Savet:** U padajućem meniju mogu da Vam se prikazuju odabrani stepen osušenosti ili trajanje i potrošnja energije.

Indikator PerfectDry svetli samo kod programa za podešavanje stepena osušenosti:

- prazna tačka ☉ nakon pokretanja programa  
Kasnije se takođe prikazuje dostignuti stepen osušenosti.
- puna tačka ● sa dostignutim stepenom osušenosti

PerfectDry meri preostalu vlažnost veša. U programima sa podešavanjem stepena osušenosti, PerfectDry obezbeđuje odgovarajuće sušenje, na koje uticaj ima i sadržaj kamenca u vodi. PerfectDry se tome prilagođava i preostalo vreme postaje sve preciznije.

Ako mašinu za sušenje veša napunite sa malo tkanina ili suvim vešom, senzor praznog bubnja registruje ovu promenu. Ubrzo nakon pokretanja programa, automatsko otkrivanje količine punjenja prebacuje odabrani program na ograničeno vreme trajanja programa i nežno nastavlja da suši ili provetrava Vaš veš ili tkanine.

Veš i tkanine bi se bespotrebno habali.  
Izbegavajte da presušite veš i tkanine.

### Ušteda energije

Nakon 10 minuta indikatori se zatamnjuju a senzorski taster *Start/Stop* pulsira juće svetli.

- Da biste ponovo uključili indikatore, dodirnite senzorski taster *Start/Stop* (to ne utiče na program koji je u toku).

Osvetljenje bubnja se isključuje nakon pokretanja programa.

### Dodavanje veša

Nakon pokretanja programa možete da dodate još veša.

- Sledite opis u poglavlju „Promena toka programa“, odeljak „Dodavanje ili vađenje veša“.

## 6. Završetak programa – Vađenje veša

### Kraj programa

Program je završen kada se pojavi *Kraj/Zaštita od gužvanja* ili *Kraj/hlađenje*. Senzorski taster *Start/Stop* više ne svetli.

Ova mašina za sušenje veša automatski se isključuje 15 minuta nakon završetka zaštite od gužvanja (kod programa bez zaštite od gužvanja 15 minuta nakon završetka programa).

### Vađenje veša

Otvorite vrata tek kada se postupak sušenja završi. U protivnom veš se neće pravilno do kraja osušiti i ohladiti.

- Otvorite vrata na strani sa narandžastom oznakom.

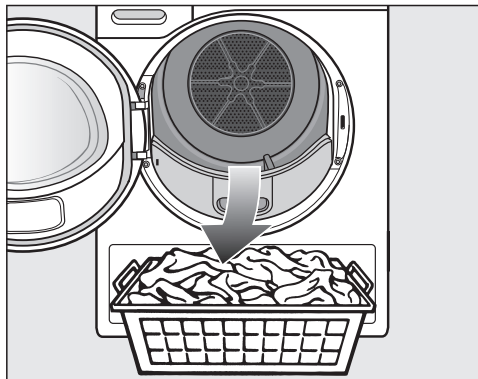

- Izvadite veš.

Veš koji bi ostao u mašini bi mogao da se presuši i oštetiti.

Uvek izvadite sav veš iz bubnja.

- Za isključivanje dodirnite senzorski taster .
- Uklonite vlakna sa 2 filtera u otvoru za punjenje na vratima: poglavlje „Čišćenje i održavanje“, odeljak „Filteri za niti“.

- Vrata zatvorite laganim zamahom.
- Ispraznite posudu za kondenzat.

**Savet:** Prilikom sušenja cele količine punjenja na programima *Pamuk* i *ECO*, preporučujemo da kondenzat odvodite napolje preko odvodnog creva. U tom slučaju ne morate da praznite posudu za kondenzat u međuvremenu.

### Osvetljenje bubnja

Kada otvorite vrata mašine za sušenje veša, osvetljeni su bubanj i pregledan prostor ispred mašine za sušenje veša. Na taj način ne možete prevideti nijedan komad veša u bubnju ili u vašoj korpi za veš.

Osvetljenje bubnja se automatski isključuje nakon određenog vremena (ušteda energije).

**Savet:** Da biste ponovo uključili osvetljenje bubnja, otvorite padajući meni „Pregled“ i dodirnite senzorski taster .



## Pregled programa

Sve težine koje su označene sa \* odnose se na težinu suvog veša.

<b>Pamuk</b>		<b>maksimalno 9 kg*</b>
<b>HygieneDry</b>		
Artikli	<ul style="list-style-type: none"><li>- Tkanine od pamuka ili lana koje su u direktnom kontaktu sa kožom, npr. donji veš, veš za bebe, posteljina, frotirski peškiri.</li><li>- Ostale, izdržljive tkanine sa posebnim higijenskim zahtevima.</li></ul>	
Savet	<ul style="list-style-type: none"><li>- Odaberite za posebne higijenske zahteve.</li><li>- Smanjite na polovinu maksimalne količine punjenja.</li></ul>	
<b>Ekstra suvo, Suvo za orman plus, Suvo za orman</b>		
Artikli	Jednoslojne i višeslojne tkanine od pamuka. To su npr. majice, donji veš, veš za bebe, radna odeća, jakne, čebad, kecelje, radni mantili, frotirski mali peškiri, frotirski veliki peškiri, frotirski bade mantili i posteljina od debljeg pamuka/frotira.	
Savet	<ul style="list-style-type: none"><li>- Odaberite <i>Ekstra suvo</i> za različite, višeslojne i veoma debele tkanine.</li><li>- Trikotažu (npr. majice, donji veš, veš za bebe) ne sušite na <i>Ekstra suvo</i>, zato što može da se skupi.</li></ul>	
<b>Vlažno za peglanje plus, vlažno za peglanje, vlažno za mašinsko peglanje</b>		
Artikli	Sve tkanine od pamuka ili lana, koje treba doraditi. To su npr. stoni veš, posteljina ili štirkani veš.	
Savet	Veš koji je za mašinsko peglanje smotajte do peglanja da bi ostao vlažan.	

## Pregled programa

ECO		maksimalno 9 kg*
Artikli	Normalno mokar pamučni veš, kako je opisano pod <i>Pamuk – suvo za orman</i> .	
Napomena	<ul style="list-style-type: none"> <li>- U programu <i>ECO</i> se dostiže stepen osušenosti <i>Suvo za orman</i>.</li> <li>- U pogledu potrošnje energije, program <i>ECO</i> je najefikasniji za sušenje normalno mokrog pamučnog veša.</li> </ul>	
Napomena za institute koji se bave ispitivanjima	<p>U skladu sa propisima koji važe do 30.06.2025</p> <ul style="list-style-type: none"> <li>- Program <i>ECO</i> je program za ispitivanja u skladu sa uredbama 932/2012/EU i 392/2012/EU (za program <i>Pamuk</i> <input type="checkbox"/>) meren u skladu sa EN 61121. Ovaj program se koristi za procenu usklađenosti sa EU propisima za eko dizajn proizvoda.</li> <li>- Kod podešavanja programa <i>Pamuk</i> i <i>ECO</i> kondenzat treba da se odvodi napolje preko odvodnog creva.</li> </ul>	
Napomena za institute koji se bave ispitivanjima	<p>U skladu sa propisima koji važe od 01.07.2025.</p> <ul style="list-style-type: none"> <li>- Program <i>ECO</i> je program za ispitivanja u skladu sa propisima (EU) 2023/2533 i (EU) 2023/2534 za energetska nalepnica merenu prema EN 61121. Ovaj program se koristi za procenu usklađenosti sa EU propisima za eko dizajn proizvoda.</li> <li>- Kod podešavanja programa <i>Pamuk</i> i <i>ECO</i> kondenzat treba da se odvodi napolje preko odvodnog creva.</li> </ul>	
Jednostavno održavanje		maksimalno 4 kg*
<b>HygieneDry, suvo za orman plus, suvo za orman, vlažno za peglanje plus, vlažno za peglanje</b>		
Artikli	Tkanine jednostavne za održavanje od sintetike, pamuka ili mešovite sastava. To su npr. radna odeća, radni mantili, džemperi, haljine, pantalone, stoni veš i čarape.	
Savet	<ul style="list-style-type: none"> <li>- <i>HygieneDry</i> za izdržljive tkanine sa posebnim higijenskim zahtevima.</li> <li>- Smanjite na polovinu maksimalne količine punjenja.</li> </ul>	

## Pregled programa

<b>Osetljiv veš</b>		<b>maksimalno 2,5 kg*</b>
<b>Suvo za orman, vlažno za peglanje plus, vlažno za peglanje</b>		
Artikli	Osetljive tkanine sa simbolom za negu ☺ od sintetičkih vlakana, mešovitog sastava, veštačke svile ili pamuka za lako održavanje. To su npr. košulje, bluze, ženski donji veš i tkanine sa aplikacijama.	
Savet	Da bi prilikom sušenja bilo što manje gužvanja, trebalo bi još više smanjiti količinu veša koju stavljate u mašinu.	
<b>Posteljina</b>		<b>maksimalno 4 kg*</b>
<b>HygieneDry, ekstra suvo, suvo za orman plus, vlažno za peglanje plus, vlažno za peglanje, vlažno za mašinsko peglanje</b>		
Artikli	Posteljina, čaršavi, jastučnice	
Savet	<ul style="list-style-type: none"> <li>- <i>HygieneDry</i> za izdržljive tkanine sa posebnim higijenskim zahtevima.</li> <li>- Smanjite na polovinu maksimalne količine punjenja.</li> </ul>	
<b>Automatski program</b>		<b>maksimalno 5 kg*</b>
<b>Suvo za orman plus, suvo za orman, vlažno za peglanje plus, vlažno za peglanje</b>		
Artikli	Različite tkanine za programe <i>Pamuk</i> i <i>Jednostavno održavanje</i> .	
<b>Vuna - završna obrada</b>		<b>maksimalno 2 kg*</b>
Artikli	Tkanine od vune i mešavina sa vunom: džemperi, štrikane jakne, čarape.	
Napomena	<ul style="list-style-type: none"> <li>- Vunene tkanine se za kratko vreme rastresu i postanu mekše, ali nisu sasvim suve.</li> <li>- Tkanine izvadite odmah nakon završetka programa.</li> </ul>	
<b>Svila - završna obrada</b>		<b>maksimalno 1 kg*</b>
Artikli	Tkanine od svile koja se može sušiti u mašini za sušenje veša: bluze, košulje	
Napomena	<ul style="list-style-type: none"> <li>- Program za smanjenje nabora, ali tkanine se ne suše do kraja.</li> <li>- Tkanine izvadite odmah nakon završetka programa.</li> </ul>	

## Pregled programa

<b>Express program</b>		<b>maksimalno 4 kg*</b>
<b>Ekstra suvo, suvo za orman plus, suvo za orman, vlažno za peglanje plus, vlažno za peglanje, vlažno za mašinsko peglanje</b>		
Artikli	Neosetljive tkanine za program sa simbolom ☺ za program <i>Pamuk</i> .	
Napomena	Vreme trajanja programa se skraćuje.	
<b>Košulje</b>		<b>maksimalno 2 kg*</b>
<b>Suvo za orman plus, suvo za orman, vlažno za peglanje plus, vlažno za peglanje</b>		
Artikli	Košulje, tunike	
<b>Teksas</b>		<b>maksimalno 3 kg*</b>
<b>Suvo za orman plus, suvo za orman, vlažno za peglanje plus, vlažno za peglanje</b>		
Artikli	Svi artikli od teksas platna, kao što su npr. jakne, pantalone, košulje i suknje.	
<b>Završna obrada parom</b>		<b>maksimalno 1 kg*</b>
<b>Suvo za orman, vlažno za peglanje</b>		
Artikli	<ul style="list-style-type: none"> <li>- Svi artikli od pamučne ili lanene tkanine</li> <li>- Tkanine jednostavne za održavanje od pamuka, mešovitog sastava ili sintetike. To su npr. pamučne pantalone, vetrovke i košulje.</li> </ul>	
Savet	<ul style="list-style-type: none"> <li>- Za vlaženje tkanina pre peglanja</li> <li>- Za ravnjanje tkanina koje su sklone gužvanju</li> <li>- Da bi se efekat osvežavanja pojačao, možete koristiti DryFresh uložak (pribor koji se posebno kupuje).</li> </ul>	
Napomena	<ul style="list-style-type: none"> <li>- Posuda za kondenzat mora biti napunjena vodom najmanje do oznake —min—.</li> <li>- Kada se voda raspršuje u bubanj, čuje se brujanje.</li> </ul>	
<b>Sportska odeća</b>		<b>maksimalno 3 kg*</b>
<b>Suvo za orman plus, suvo za orman, vlažno za peglanje plus, vlažno za peglanje</b>		
Artikli	Odeća za sport i rekreaciju od materijala pogodnog za mašinsko sušenje.	

## Pregled programa

<b>Program za korpu</b>		<b>maksimalno punjenje korpe 3,5 kg</b>
Napomena	<ul style="list-style-type: none"> <li>- Ovaj program sme da se koristi samo u kombinaciji sa Miele korpom za sušenje (pribor koji se posebno kupuje).</li> <li>- Koristite ovaj program samo za sušenje ili provetravanje tkanina pogodnih za mašinsko sušenje, koje ne treba da budu mehanički opterećene.</li> <li>- Morate da se pridržavate uputstva za upotrebu korpe za sušenje!</li> </ul>	
Tekstil/proizvodi	Pogledajte uputstvo za upotrebu korpe za sušenje.	
<b>Outdoor</b>		<b>maksimalno 2,5 kg*</b>
<b>Suvo za orman, vlažno za peglanje plus</b>		
Artikli	Outdoor-odeća od materijala pogodnog za mašinsko sušenje.	
<b>Impregnacija</b>		<b>maksimalno 2,5 kg*</b>
Artikli	Tkanine pogodne za mašinsko sušenje, kao što je npr. odeća od mikrovlakana, odeća za skijanje i Outdoor-odeća, fini gusti pamuk (puplin) i stolnjaci.	
Napomena	<ul style="list-style-type: none"> <li>- Na ovom programu se suši isključivo <i>Suvo za orman</i>.</li> <li>- Ovaj program ima dodatnu fazu fiksiranja za impregniranje.</li> <li>- Impregnirane tkanine je dozvoljeno obraditi samo sredstvima za impregnaciju sa napomenom „pogodno za membranski tekstil“. Ova sredstva su na bazi jedinjenja fluora.</li> <li>- Ne sušite tkanine koje su impregnirane sredstvom na bazi parafina. Postoji opasnost od požara.</li> </ul>	
<b>Toplo provetravanje</b>		<b>maksimalno 9 kg*</b>
Artikli	<ul style="list-style-type: none"> <li>- Višeslojne tkanine koji se ne suše ravnomerno zbog svojih svojstava, kao npr. jakne, jastuci, vreće za spavanje i drugi voluminozni tekstili.</li> <li>- Za sušenje pojedinačnih komada tekstila, kao npr. peškira za kupanje, ogrtača za kupanje, krpa za pranje i za sudove.</li> </ul>	
Savet	Ne birajte odmah najduže vreme. Isprobavanjem utvrdite koje je vreme najpogodnije.	
<b>Hladno provetravanje</b>		<b>maksimalno 9 kg*</b>
Artikli	Bilo koje tkanine koje treba provetriti.	

## Pregled programa

<b>Jastuci</b>		1–2 jastuka 40 x 80 cm ili
<b>Jastuci – veliki</b>		1 jastuk 80 x 80 cm
<b>HygieneDry, Suvo za orman</b>		
Artikli	Jastuci pogodni za mašinsko sušenje, punjeni paperjem, perjem ili sa sintetičkim punjenjem.	
Savet	<i>HygieneDry</i> za posebne higijenske zahteve.	
Napomena	<ul style="list-style-type: none"> <li>- Perje ima osobinu da razvije sopstvene mirise u kontaktu sa toplotom. Nakon sušenja stavite posteljinu van mašine za sušenje veša da se provetri.</li> <li>- Posebno jastuci mogu nakon sušenja da budu još vlažni pod rukom. Sušite ih još na ovom programu dok ne osetite da su pod rukom suvi.</li> </ul>	
<b>Pamuk – higijena</b>		<b>maksimalno 4 kg*</b>
<b>HygieneDry</b>		
Artikli	Tkanine od pamuka ili lana koje su u direktnom kontaktu sa kožom, npr. donji veš, veš za bebe, posteljina, frotirski peškiri.	
Napomena	<ul style="list-style-type: none"> <li>- Za izdržljive tkanine sa posebnim higijenskim zahtevima.</li> <li>- Kod ovog programa se veš u toku dužeg vremenskog perioda suši na konstantnoj temperaturi. Ovim održavanjem temperature mikroorganizmi kao npr. klice ili kućne grinje će se uništiti, a alergeni u vešu smanjiti. Zbog toga ovaj program ne sme da se prekine, u protivnom se mikroorganizmi neće uništiti.</li> </ul>	
<b>Ekstra tiho</b>		<b>maksimalno 9 kg*</b>
<b>Suvo za orman plus, suvo za orman, vlažno za peglanje plus, vlažno za peglanje, vlažno za mašinsko peglanje</b>		
Artikli	Različite tkanine za programe <i>Pamuk</i> i <i>Jednostavno održavanje</i> .	
Savet	Za smanjenje buke mašine za sušenje veša u vreme odmora.	

## Pregled programa

Prethodno ravnanje		maksimalno 1 kg*
<b>Suvo za orman, vlažno za peglanje</b>		
Artikli	<ul style="list-style-type: none"><li>- Tekstil od pamučnih ili lanenih tkanina.</li><li>- Tkanine jednostavne za održavanje od pamuka, mešovitog sastava ili sintetike. To su npr. pamučne pantalone, vetrovke i košulje.</li></ul>	
Savet	<ul style="list-style-type: none"><li>- Kod ovog programa se smanjuje gužvanje tkanina nakon prethodnog centrifugiranja u mašini za pranje veša.</li><li>- Ovaj program je pogodan i za suve tkanine.</li><li>- Izvadite tkanine odmah nakon završetka programa.</li></ul>	

## Dodatne funkcije

Programe sušenja možete da dopunite sa različitim dodatnim funkcijama. U tabeli su navedene opcije za odabir.

### DryFresh

Čista, suva odeća se osvežava bez vlaženja sa stepenom osušenosti *Suvo za orman*.

Kod sintetike je efekat osvežavanja nešto manji.

**Savet:** Da bi se efekat osvežavanja pojačao, možete dodatno koristiti uložak sa parfemom *DryFresh* (pribor koji se posebno kupuje). I smanjite količinu punjenja.

*DryFresh* nije dostupan za sve stepene osušenosti.

### PowerFresh

Čista, suva odeća se osvežava parom.

Tkanine se automatski navlažuju. Vodena para koja nastaje sušenjem osigurava ciljani prenos toplote na komad veša. Time se molekuli neprijatnih mirisa u tekstilnom materijalu lakše oslobađaju.

Kod sintetike je efekat osvežavanja nešto manji.

Smanjite punjenje na 1 kg.

*PowerFresh* nije dostupan za sve stepene osušenosti.

**Savet:** Da bi se efekat osvežavanja još više pojačao, možete dodatno koristiti uložak sa parfemom *DryFresh* (pribor koji se posebno kupuje).

Kondenzat iz posude za kondenzat se raspršuje u bubanj. Zbog toga posuda za kondenzat mora biti napunjena najmanje do oznake —min—.



■ Napunite posudu za kondenzat.

Obratite pažnju na poglavlje „Posuda za kondenzat“, odeljak „Punjenje posude za kondenzat“.



### DryCare 40

Tkanine se nežno suše na posebno niskoj temperaturi.

Za sve tkanine bez vune, koje je moguće prati na 40°C i višim temperaturama.

Za postizanje optimalnih rezultata sušenja:

Za odgovarajući program smanjite na pola maksimalnu količinu punjenja navedenu u ovom uputstvu za upotrebu. Izuzeci: Program sa maksimalnom količinom punjenja od 9 kg morate da smanjite na 4 kg.

*DryCare 40* nije dostupan za sve stepene osušenosti.

### Nežno sušenje plus

Tkanine se suše na blagoj temperaturi.

Pogodno za sve odevne predmete sa simbolom za negu , npr. od akrila.

Trajanje programa se produžava.

### Quick

Neosetljivi odevni predmeti sa simbolom za negu  se suše sa skraćenim vremenom sušenja.

Snaga kompresora se povećava, pri čemu treba računati na veći nivo buke prilikom rada mašine (zujanje/brujanje).

### Ušteda energije

Energija se može uštedeti.

Snaga kompresora se smanjuje. Time se vreme trajanja programa produžava.

### Osvežavanje







Neprijatni mirisi u čistoj odeći se smanjuju.

Tkanine se provetravaju sa stepenom osušenosti *Suvo za orman*.

**Savet:** Navlažiti odeću i koristiti uložak sa parfemom, kako bi se efekat osvežavanja pojačao.

# Dodatne funkcije

## Pregled programa sušenja - dodatne funkcije

							
ECO	-	-	-	-	-	-	-
Pamuk	X	X	X	X	X	X	X
Jednostavno održavanje	X	X	X	X	X	X	X
Osetljivi veš	-	-	✓	-	-	-	-
Posteljina	-	-	-	-	-	-	-
Automatski program	X	X	X	X	X	X	-
Vuna -završna obrada	-	-	-	-	-	-	-
Svila -završna obrada	-	-	✓	-	-	-	-
Ekspres	-	-	-	-	-	-	-
Košulje	X	X	X	X	X	X	X
Teksas	X	X	X	X	X	X	X
Završna obrada parom	-	-	-	-	-	-	-
Sportska odeća	-	-	X	X	X	X	-
Program za korpu	-	-	-	-	-	-	-
Outdoor	-	-	X	X	-	-	-
Impregnacija	-	-	-	-	-	-	-
Toplo provetravanje	-	-	X	X	-	-	-
Hladno provetravanje	-	-	-	-	-	-	-
Jastuci	-	-	-	-	-	-	-
Jastuci -veliki	-	-	-	-	-	-	-
Pamuk -higijena	-	-	-	-	-	-	-
Ekstra tiho	-	-	-	-	-	-	-
Prethodno peglanje	-	-	✓	-	-	-	-

### Dodatne funkcije se ne mogu međusobno kombinovati.

 = DryFresh

 = Quick

**X** = mogući izbor

 = PowerFresh

 = Ušteda energije

- = nije moguć izbor

 = DryCare 40

 = Osvežavanje

✓ = automatski uključeno

 = Nežno plus

Miele mašina za pranje veša na kraju pravilno završenog programa prenosi programske podatke preko rutera na koji je i prijavljena umrežena mašina za sušenje veša, i na Miele Cloud. Na osnovu prenesenih programskih podataka, mašina za sušenje veša automatski podešava program sušenja prilagođen za veš.

Nakon punjenja mašine za sušenje veša morate samo da pokrenete program sušenja. Ostala podešavanja programa na mašini za sušenje veša nisu neophodna.

**Savet:** Program sušenja se mora pokrenuti u roku od 24 sata nakon završetka programa pranja. Podaci za mašinu za sušenje veša se čuvaju i prepisuju kada se završi novi program pranja.

**Savet:** Ne isključujte mašinu za sušenje veša iz struje. Tada će mašina za sušenje veša primiti programske podatke koje prenosi veš mašina, čim odaberete *Wash2Dry*.

Prethodno isključivanje iz struje dovelo bi do kašnjenja u prijemu podataka.

## Preduslovi za korišćenje

Preduslov za korišćenje funkcije *Wash2Dry* je umrežavanje Miele mašine za pranje veša i mašine za sušenje veša sa Miele@home servisima.

**Savet:** Podesite Miele@home onako kako je opisano u poglavlju „Prvo puštanje u rad“.

## Odaberi funkciju Wash2Dry



Za vreme trajanja programa pranja na displeju mašine za sušenje veša svetli . Molim sačekajte.

Na kraju pravilno završenog programa mašine za pranje veša na displeju se prikazuje program za sušenje veša koji je usklađen sa vešom.

- Po završetku pranja stavite čist veš u mašinu za sušenje veša.
- Za pokretanje programa na mašini za sušenje veša morate da dodirnete senzorski taster *Start/Stop*.

Nakon specijalnih programa pranja, pomoću kojih se peru osetljive tkanine (npr. zavese), kod ove mašine za sušenje veša ne sledi biranje programa.

# Omiljeni programi

---

## Sastavljanje omiljenog programa

Individualno sastavljeni program je moguće memorisati pod sopstvenim nazivom.

Postoje 2 mogućnosti za sastavljanje omiljenih programa.

### Mogućnost 1

- Displej prikazuje glavni meni. Dodirnite senzorski taster Omiljeni programi.

Displej prelazi u meni „Omiljeni programi“.

- Dodirnite senzorski taster Postaviti.

Displej se prebacuje na meni Postaviti omiljeni progr..

- Odaberite željeni program.

- Odaberite sva željena programska podešavanja.

- Na kraju odaberite Memorisati.

- Unesite ime.

### Mogućnost 2

Odabrani program možete pre njegovog pokretanja da sačuvate kao omiljeni program.

- Pre pokretanja programa dodirnite senzorski taster ☆ Memorisanje.

- Unesite ime.

Ukoliko je već memorisano 12 omiljenih programa, neće se prikazati senzorski taster Postaviti ili ☆ Memorisanje. Izbrišite postojeće omiljene programe da biste sačuvali nove.

## Unos imena

Birajte kratka, upečatljiva imena.

- Dodirnite željena slova ili znake.

- Potvrdite senzorskim tasterom Memorisati.

Program će biti memorisan u listi omiljenih programa.

## Promena omiljenih programa

Sačuvani omiljeni program možete da preimenujete, brišete ili pomerite.

- U glavnom meniju odaberite senzorski taster Omiljeni programi.

- Držite dodirnut omiljeni program, koji želite da promenite, sve dok se ne otvori kontekst meni.

- Odaberite Preimenovati, Brisati ili Pomeriti.

Asistent pri sušenju Vam pomaže prilikom sušenja različitih tkanina. Na osnovu izbora artikala sastavlja se program sušenja koji je prilagođen Vašim komadima veša za pranje.

- Pređite na drugu stranu glavnog menija.
- Dodirnite senzorski taster Asistent pri sušenju.

Otvora se lista. Namena sušenja je grupisana u više oblasti.



**Savet:** Uz pomoć senzorskog tastera **i** možete više da saznate o određenoj nameni.

- Dodirnite senzorski taster za namenu, koja odgovara Vašoj želji prilikom sušenja.

Displej prikazuje spisak artikala.

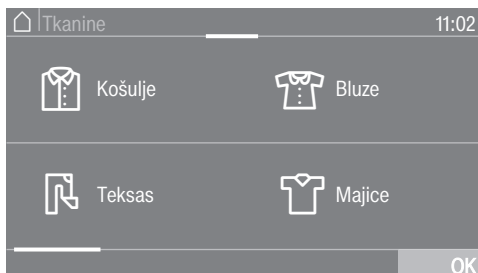

- Dodirnite senzorski taster za artikal koji odgovara Vašem vešu koji perete.

Odabrani artikal se obeležava narandžastom bojom. Možete da odaberete više artikala.

Prilikom odabira pojedinih artikala prikazuju se korisni saveti.

- Potvrdite senzorskim tasterom OK.
- Sledite dalja uputstva na displeju.

Na kraju Vam se na displeju prikazuje pregled odabranih parametara.

- Potvrdite senzorskim tasterom OK ili odaberite promeniti, ako u odabiru želite nešto da promenite.

Program usklađen sa Vašim vešom je spreman za rad.

**Savet:** Pre nego što pokrenete program možete da dodate pojedina programska podešavanja, npr. Dodatne funkcije.

# Tajmer

---



Pomoću tajmera možete da odaberete vreme do pokretanja programa ili vreme završetka programa. Početak programa možete da odložite za maksimalno 24 časa.

## Podešavanje tajmera

- Dodirnite senzorski taster  Tajmer.
- Odaberite opciju Kraj u ili Start u.
- Podesite sate i minute i potvrdite senzorskim tasterom OK.

## Promena tajmera

Pre pokretanja programa odabrano vreme tajmera može da se promeni.

- Dodirnite senzorski taster  ili .
- Po želji možete da promenite navedeno vreme i potvrdite ga senzorskim tasterom OK.

## Brisanje tajmera

Pre pokretanja programa odabrano vreme tajmera može da se izbriše.

- Dodirnite senzorski taster  ili .

Na displeju se prikazuje izabrano vreme tajmera.

- Dodirnite senzorski taster Izbriši.
- Potvrdite senzorskim tasterom OK.

Izabrano vreme tajmera se briše.

## Pokretanje tajmera

- Dodirnite senzorski taster *Start/Stop*.

Na displeju se prikazuje vreme do pokretanja programa.

Nakon pokretanja programa odabrano vreme tajmera može još samo da se izmeni prekidom programa ili da se poništi.

Program možete da pokrenete u svakom trenutku.

- Dodirnite senzorski taster Pokrenite odmah.

## Dodavanje veša tokom odvijanja funkcije odlaganja programa

- Sledite opis u poglavlju „Promena toka programa“, odeljak „Dodavanje ili vađenje veša“.

U slučaju dužeg vremena tajmera, bubanj se povremeno okreće radi rastresanja veša. To nije smetnja.

## SmartStart

Uz pomoć funkcije SmartStart definišete vremenski period, tokom kojeg će Vaša mašina za sušenje veša automatski da se pokrene. Pokretanje se vrši uz pomoć signala kojeg npr. šalje Vaš snabdevač električnom energijom, kada je tarifa struje posebno pogodna.

Ova funkcija je aktivna kada je uključeno podešavanje SmartGrid .

Vremenski period koji se definiše traje između 1 minuta i 24 sata. U tom periodu mašina za sušenje veša čeka signal snabdevača električnom energijom. Ukoliko u definisanom vremenskom periodu signal ne bude poslat, mašina za sušenje veša pokreće program sušenja.

## Podešavanje vremenskog perioda

Ukoliko ste u podešavanjima aktivirali funkciju *SmartGrid*, nakon dodirivanja senzorskog tastera  $\oplus$  *Timer* više se ne prikazuje *Start u* ili *Kraj u*, već *Smart-Start do* ili *SmartKraj do* (vidi poglavlje „Podešavanja“, odeljak „SmartGrid“).

Postupak odgovara podešavanju vremena kod tajmera.

- Podesite željeno vreme i potvrdite senzorskim tasterom OK.
- Dodirnite senzorski taster *Start/Stop*, kako biste pokrenuli program sušenja pomoću funkcije SmartStart.

Odabrani program se automatski pokreće čim snabdevač električnom energijom pošalje signal ili se dostigne izračunati najkasniji mogući trenutak pokretanja programa.

Izmena ili brisanje funkcije SmartStart funkcioniše kao što je opisano u odeljcima „Promena tajmera“ i „Brisanje tajmera“.

## Promena toka programa

---

### Prebacivanje sa tekućeg programa na drugi program

Odabir drugog programa nije više moguć (zaštita od slučajne promene programa).

Da biste odabrali drugi program, morate da prekinete ovaj program.

#### Prekid programa

- Dodirnite senzorski taster *Start/Stop*.

Na displeju se pojavi: **i** Da li želite da prekinete program?

- Odaberite da.

Na displeju se pojavi: Program je prekinut.

- Otvorite vrata.

#### Biranje drugog programa

- Zatvorite vrata.
- Odaberite željeni program.
- Dodirnite senzorski taster *Start/Stop*.

### Dodavanje ili vađenje veša

Zaboravili ste još nešto, ali program je već počeo sa radom.

- Dodirnite senzorski taster Dodajte veš.

Na displeju stoji: Dodajte veš i Otvaranje vrata je moguće. Senzorski taster *Start/Stop* pulsirajuće svetli.

- Otvorite vrata.
- Dodajte veš ili izvadite veš.
- Zatvorite vrata.
- Dodirnite senzorski taster *Start/Stop*.

Program se nastavlja.

#### Izuzeci prilikom dodavanja veša

U nekim slučajevima, npr. tokom faze hlađenja ili u programu *Impregnacija*, ne možete naknadno da dodate veš.

U izuzetnom slučaju mogu da se otvore vrata u tekućem programu.



### Pražnjenje posude za kondenzat

Kondenzat koji nastaje prilikom sušenja se odvodi u posudu za kondenzat.

Interval za pražnjenje: ispraznite posudu za kondenzat nakon sušenja.

Kad se dostigne maksimalna količina punjenja posude za kondenzat, tada na displeju svetli ova poruka: Ispraznite posudu ili proverite odvod.

- Za brisanje poruke otvorite i zatvorite vrata mašine za sušenje veša pri uključenoj mašini.

⚠ Oštećenje vrata i ručke prilikom vađenja posude za kondenzat\*. Vrata i ručka bi mogli da se oštete. Vrata uvek zatvorite u potpunosti.

\*Kod varijante „Otvaranje vrata udesno“ možete da ignorišete ovo upozorenje.

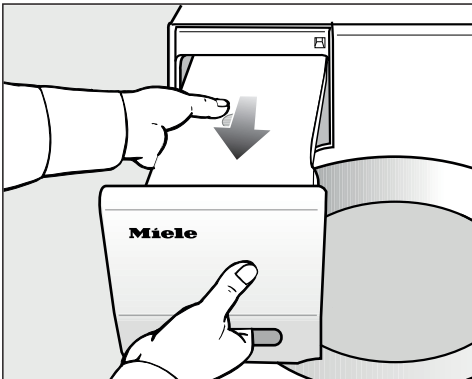

- Izvucite posudu za kondenzat.
- Nosite posudu za kondenzat vodoravno da se voda ne bi prolila. Pri tom je držite za ručku za izvlačenje i za drugi kraj.

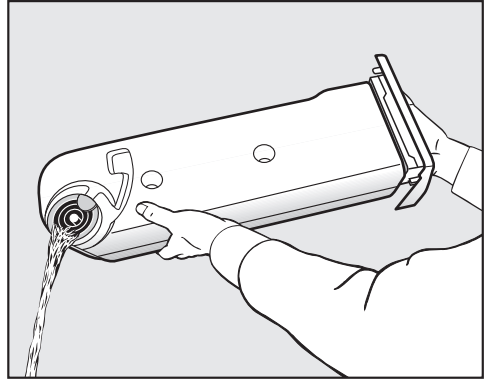

- Ispraznite posudu za kondenzat.
- Vratite posudu za kondenzat nazad u mašinu za sušenje veša.

Moguće su posledice po zdravlje ljudi ili životinja.  
Nemojte da pijete kondenzat.

**Savet:** Prilikom korišćenja u različitim primenama u programu voda se iz posude za kondenzat uzima i ponovo koristi. U tu svrhu posuda za kondenzat mora biti napunjena, vidi odeljak „Punjenje posude za kondenzat“.

**Savet:** Kondenzat se može ponovo koristiti za peglanje. U tu svrhu kondenzat treba sipati kroz fino sito ili vrećicu filtera za kafu. Ukoliko želite da koristite kondenzat u pegli ili ovlaživaču vazduha u prostoriji, obratite pažnju na napomene odgovarajućeg proizvođača.

# Posuda za kondenzat

## Punjenje posude za kondenzat

Kondenzat koji nastaje prilikom sušenja se ponovo koristi za različite primene u programima i raspršuje u bubanj pomoću mlaznice za raspršivanje.

Zbog toga posuda za kondenzat mora biti napunjena najmanje do oznake —min—. U suprotnom će se pojaviti smetnja.

Oznaka —min— se nalazi napred sa leve strane. Ukoliko se kondenzat eksterno ispušta, onda je posuda za kondenzat prazna.



- Proverite nivo napunjenosti posude za kondenzat.
- U posudu za kondenzat sipajte samo uobičajenu kondenzovanu vodu (za peglanje).

Vodu iz mreže koristite samo u izuzetnim slučajevima.

U slučaju češćeg korišćenja vode iz mreže u otvoru za punjenje na mlaznici može doći do stvaranja kamenca.

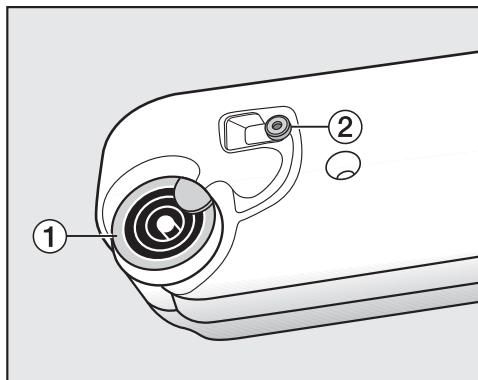

1 levak, 2 gumena zaptivka

- Napunite kondenzovanu vodu kroz prstenove levka 1.

Mlaznica u otvoru za punjenje može da se zapuši.

Ulijte samo čistu vodu. Ne smete da dodate mirise, deterdžente i ostale supstance.

Filter za niti u posudi za kondenzat sprečava usisavanje eventualnih niti iz kondenzata.

## Čišćenje gumenog zaptivača

Ukoliko je češće vršeno dopunjavanje vodom sa česme, na gumenom zaptivaču 2 se mogu nataložiti mrlje od kamenca.

Preporuka za čišćenje: čistite 1 do 2 puta godišnje i po potrebi.

- Vlažnom krpom za brisanje pažljivo otrljajte ostatke kamenca sa gumene zaptivke 2.

## FragranceDos

Pomoću uložka sa mirisom (pribor koji se posebno kupuje) Vaš veš može prilikom sušenja da dobije posebnu mirisnu notu.

Ova mašina za sušenje veša ima 2 mesta za postavljanje uložka za mirise. Na taj način postoje različite mogućnosti za upotrebu.

- Da biste prešli sa jednog na drugi miris možete da koristite oba mesta za postavljanje. Uložak za mirise koji nije potreban možete da zatvorite.
- Koristite oba mesta za postavljanje kada istim mirisom želite da pojačate intenzitet mirisa. Ili kada želite da odaberete između mirisa za normalan veš i DryFresh za osvežavanje.
- Koristite samo jedno mesto za postavljanje ako želite da koristite samo jedan miris.

**⚠** Usled pogrešnog postupanja sa ovim uloškom može doći do štetnih posledica po zdravlje i opasnosti od požara.

Prilikom kontakta sa telom miris koji iscuri može štetno uticati na Vaše zdravlje. Miris koji iscuri može prouzrokovati požar.

Najpre pročitajte poglavlje „Sigurnosna uputstva i upozorenja“, odeljak „Upotreba uložka sa mirisom (kupuje se kao dodatni pribor)“.

## Skidanje zaštitnog žiga sa uložka sa mirisom

Uložak sa mirisom držite samo kako je prikazano na slici. Ne držite ga ukoso i ne nagnjite, u protivnom će miris iscuriti.

- Izvadite uložak sa mirisom iz ambalaže.

Ne pokušavajte da uvrćete uložak sa mirisom.

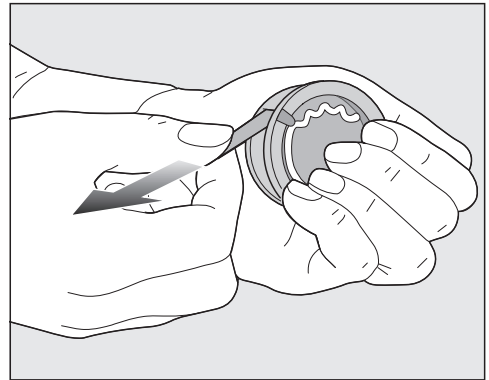

- Čvrsto obuhvatite uložak kako se ne bi slučajno otvorio.
- Skinite zaštitni žig.

## Uložak sa mirisom

### Postavljanje uložka sa mirisom

- Otvorite vrata mašine za sušenje veša.

Uložak sa mirisom postavlja se u gornji filter za niti. Mesta za postavljanje se nalaze levo i desno pored udubljenja ručke.

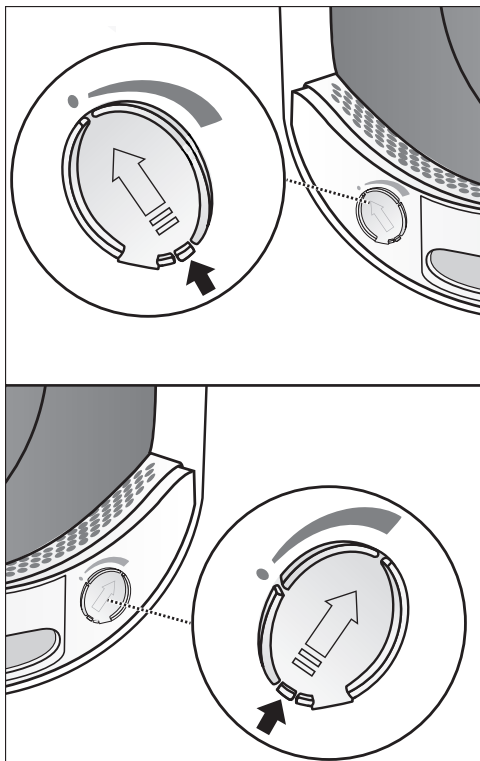

- Otvorite klizač povlačenjem spojnice dok se ona ne pozicionira sasvim gore.

Da se ne bi nakupljale niti, klizač mesta za postavljanje uložka koji se ne koristi mora biti zatvoren.

Spojnicu na klizaču gurnite do kraja nadole (strelica), dok se ne čuje klik.

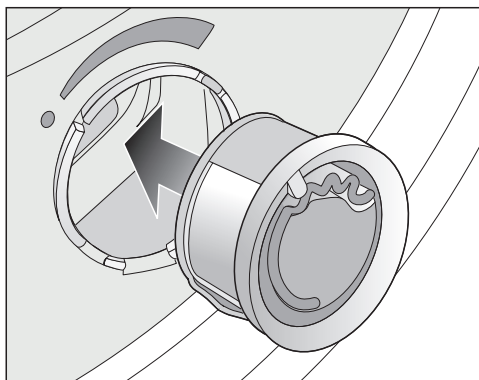

- Uložak sa mirisom ubacite u mesto za postavljanje do kraja.

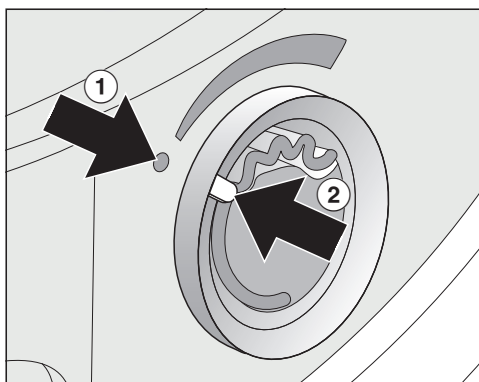

Oznake ① i ② moraju biti jedna naspram druge.

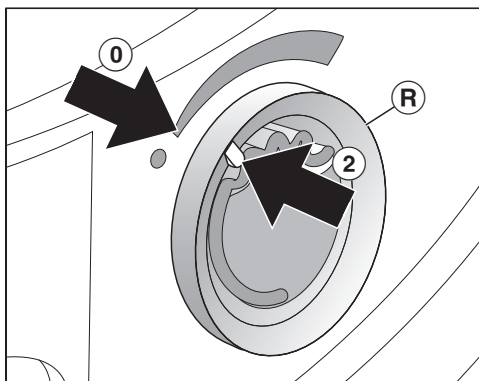

- Spoljni prsten (®) okrenite malo nadesno.

Uložak sa mirisom bi mogao da ispadne.

Spoljni prsten okrećite dok oznake (2) i (1) ne budu jedna naspram druge.

### Otvaranje uložka sa mirisom

Intenzitet mirisa može da se podesi pre sušenja.

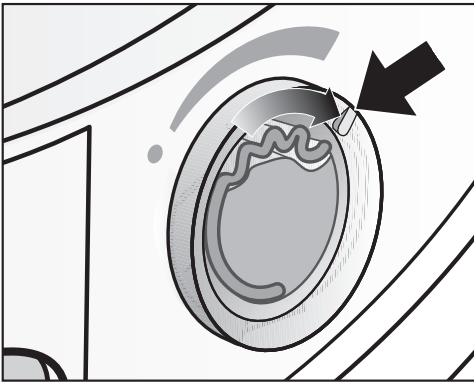

- Okrenite spoljašnji prsten udesno: Što više otvorite uložak sa mirisom, podešavate jači intenzitet mirisa.

Miris će se preneti na zadovoljavajući način samo ukoliko je veš vlažan i ukoliko je vreme sušenja sa dovoljnim prenosom toplote duže. Pri tome miris može da se oseti i u prostoriji gde je postavljena mašina za sušenje veša. Miris se ne prenosi na programu *Hladno provetranje*.

### Zatvaranje uložka sa mirisom

Uložak sa mirisom treba zatvoriti nakon sušenja kako miris ne bi bez potrebe ispario.

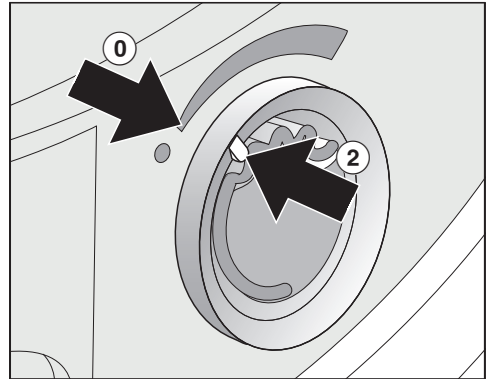

- Spoljni prsten okrenite nalevo, dok oznaka (2) ne bude na poziciji (1).

Ukoliko veš ponekad treba sušiti bez mirisa: Izvadite uložak sa mirisom i odložite ga u prodajnu ambalažu.

Ako intenzitet mirisa nije više dovoljan, uložak sa mirisom zamenite novim.

## Uložak sa mirisom

### Vađenje/zamena uložka sa mirisom

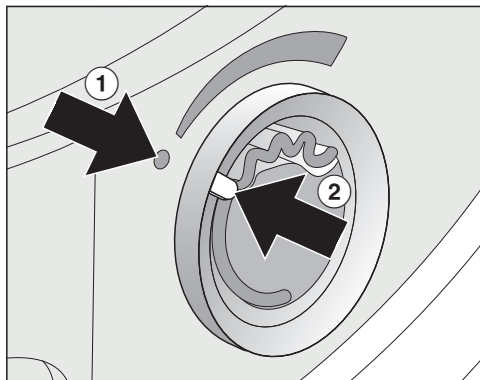

- Spoljni prsten okrećite nalevo dok oznake ① i ② ne budu jedna naspram druge.

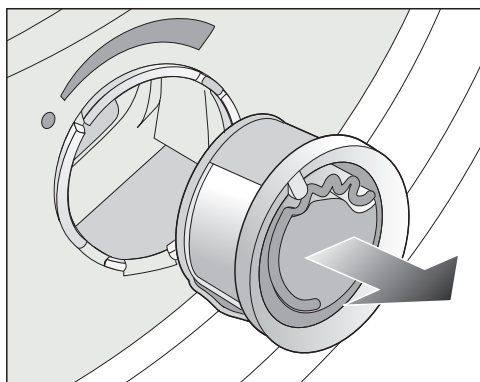

- Zamenite uložak sa mirisom.

Uložak sa mirisom možete da odložite u prodajnu ambalažu.

Interval za zamenu: zamenite uložak sa mirisom kada je prazan ili ako miris više nije dovoljan.

Uložak sa mirisom možete da poručite kod Miele specijalizovanog prodavca, kod Miele servisne službe ili putem Interneta.

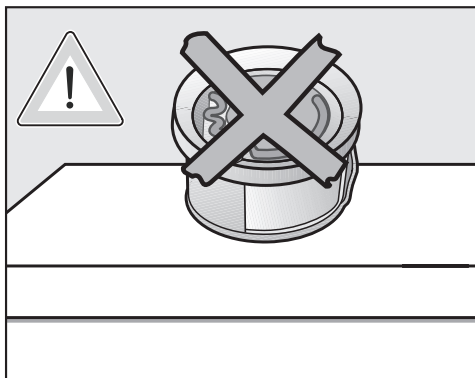

Miris bi mogao da iscuri.  
Ovaj uložak ne stavljajte u vodoravan položaj.

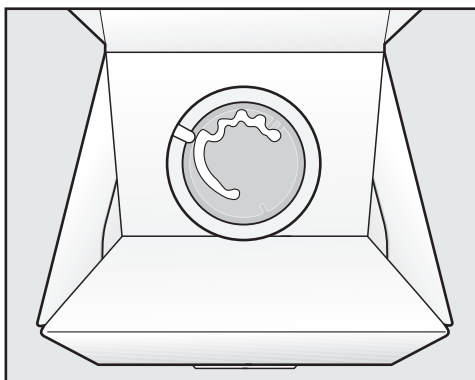

- Ambalažu u koju je odložen uložak sa mirisom ne stavljajte glavačke. U protivnom će miris iscuriti.
- Uvek ga čuvajte na hladnom i suvom mestu i ne izlažite ga sunčevoj svetlosti.
- Kod novog uložka: zaštitni žig skinite tek neposredno pre upotrebe.

## Filter za niti

Opterećenje životne sredine nepravilno odloženim nitima.

Da bi se sprečilo da se mikroplastika raširi po sistemu za odvod vode, niti ne smeju dospeti u slivnik.

Sve niti koje su se sakupile u filteru za niti bacite u kantu za kućni otpad.

Ova mašina za sušenje veša ima 2 filtera za niti u vratima. Oba filtera za niti hvataju sva vlakna koja otpadnu sa veša u procesu sušenja.

Interval čišćenja: posle svakog postupka sušenja očistite filtere za niti.

Filtere za niti takođe očistite i kada na displeju zasvetli ovo obaveštenje: Očistite filter za niti i filter u postolju. Ostale informacije ćete naći u uputstvu za upotrebu.

Vreme trajanja programa se produžava ako ne čistite.

Došlo je do prekida programa i smetnje.

- Za brisanje poruke potvrdite sa OK.

## Vađenje uložka sa mirisom

Ukoliko se ne čiste filteri za niti i filter u podnožju mašine, intenzitet mirisa se smanjuje.

- Izvadite uložak sa mirisom. Pogledajte poglavlje „Uložak sa mirisom“, odeljak „Vađenje/zamena uložka sa mirisom“.

## Uklanjanje vidljivih niti

**Savet:** Niti možete da uklonite bez dodirivanja uz pomoć usisivača.

- Otvorite vrata.

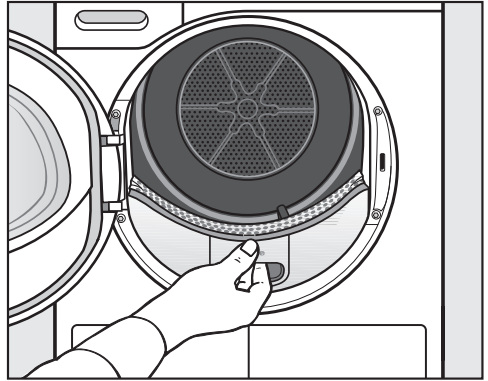

- Povucite gornji filter za niti napred.

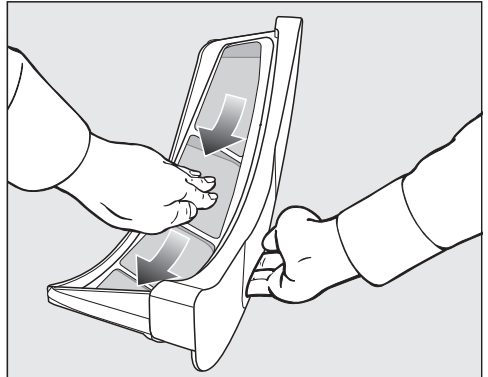

- Uklonite niti (vidi strelice).

## Čišćenje i održavanje

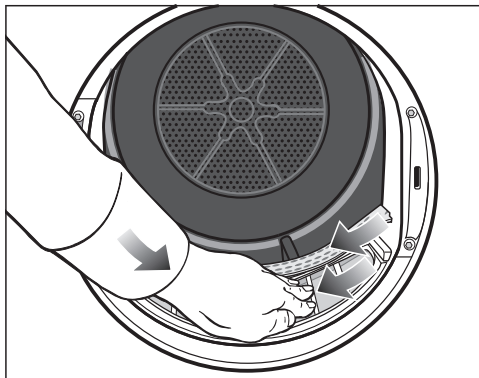

- Uklonite niti (vidi strelice) sa površina svih filtera za niti i sa perforirane ograde za veš.
- Gurnite gornji filter za niti dok ne klikne.
- Zatvorite vrata.

### Temeljno čišćenje filtera za niti i prostora za protok vazduha

Ukoliko je produženo vreme sušenja ili su sita filtera za niti očigledno ulepljena/zapušena, detaljno ih očistite.

- Izvadite uložak sa mirisom. Pogledajte poglavlje „Uložak sa mirisom“.
- Povucite gornji filter za niti napred.

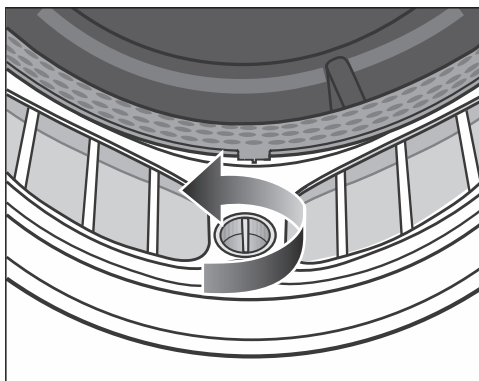

- Na donjem filteru za niti okrenite žuto dugme u pravcu strelice (dok ne klikne).

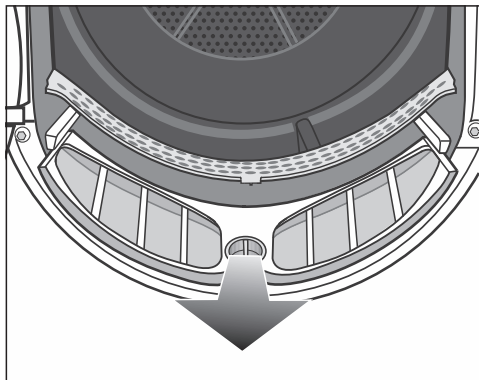

- Izvucite filter za niti (povucite dugme) napred.

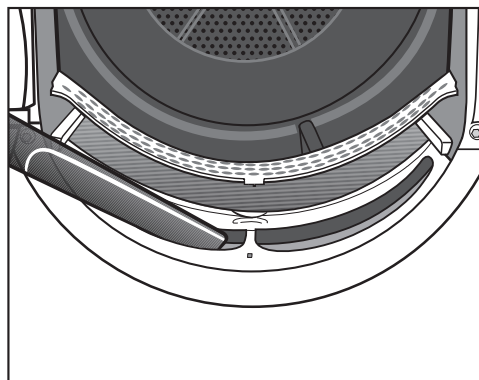

- Usisivačem ili dugačkom cevi usisivača uklonite vidljive niti iz gornjeg dela za prolazak vazduha (otvora).

Operite vodom sve filtere za niti.

### Mokro čišćenje filtera za niti

- Glatke plastične površine filtera za niti očistite vlažnom krpom.
- Isperite sita tekućom toplom vodom.
- Snažno otresite filtere za niti i pažljivo ih osušite.



Vlažni filteri za niti mogu da izazovu smetnje prilikom sušenja.

- Gurnite donji filter za niti u potpunosti ka unutra i zatvorite žutu ručku.
- Gurnite gornji filter za niti skroz unazad.
- Zatvorite vrata.

## Čišćenje filtera u podnožju mašine

Opterećenje životne sredine nepravilno odloženim nitima.

Da bi se sprečilo da se mikroplastika raširi po sistemu za odvod vode, niti ne smeju dospeti u slivnik.

Da biste sakupili vodu za čišćenje, očistite osnovni filter u činiji ili kanti.

Interval čišćenja: filter u podnožju mašine očistite uvek kada se produži vreme trajanja programa ili na displeju zasvetli ovo obaveštenje: Očistite filter za niti i filter u postolju. Ostale informacije ćete naći u uputstvu za upotrebu.

Vreme trajanja programa se produžava ako ne čistite.

Došlo je do prekida programa i smetnje.

- Za brisanje poruke potvrdite sa OK.

## Vađenje filtera u podnožju mašine

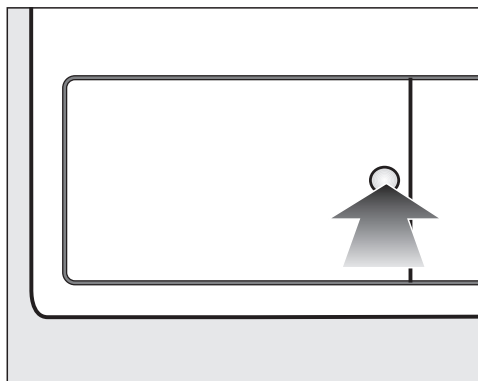

- Radi otvaranja pritisnite okruglu, udubljenu površinu na poklopcu za izmenjivač toplote.

Poklopac se otvara.

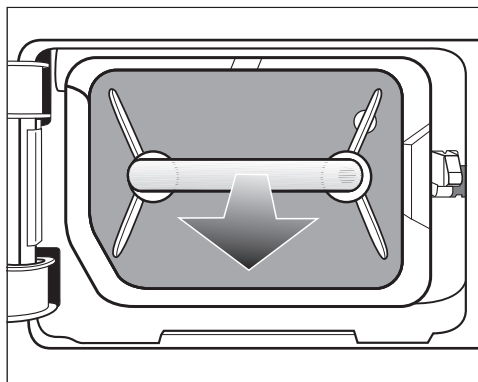

- Izvucite filter u podnožju mašine držeći ga za ručku.

Prilikom izvlačenja filtera u podnožju mašine izlazi desni vodeći klin. Vodeći klin sprečava da poklopac može da se zatvori bez filtera u podnožju mašine.

# Čišćenje i održavanje

## Čišćenje filtera u podnožju mašine

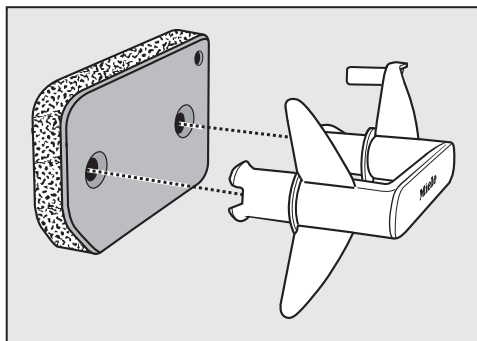

- Izvucite ručku iz filtera u podnožju mašine.
- Nežno i temeljno operite filter u podnožju mašine tekućom vodom.

⚠ Da biste sakupili vodu za čišćenje, stavite posudu ili kantu ispod slavine.

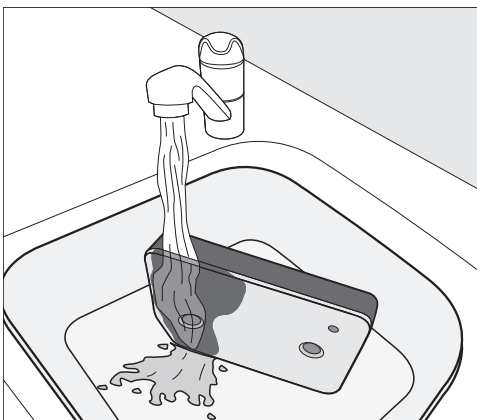

**Savet:** Da biste brže uklonili ostatke sa površine, pustite mlaz vode da teče vertikalno preko prednje strane filtera u podnožju mašine.

- Povremeno pažljivo iscedite filter u podnožju mašine.

**Savet:** Postavite osnovni filter ravno u posudu ili kantu.

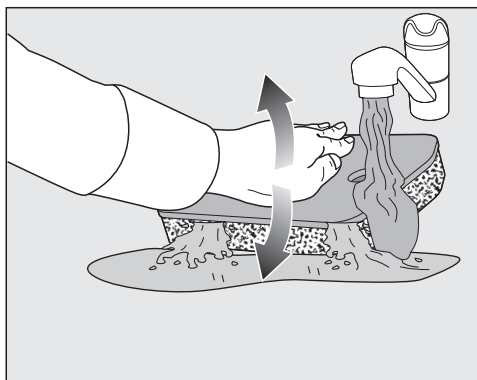

- Da biste efikasno uklonili dublje ostatke, nežno pritiskajte osnovni filter iznova i iznova ravnom rukom.
- Inspirajte i perite ceo filter u podnožju mašine dok ostaci više nisu vidljivi.
- Lagano stisnite osnovni filter ravnom rukom dok voda više ne curi.

**Savet:** Da biste apsorbirali vodu, postavite vlažni filter u podnožju mašine između dva peškira. Na ravnoj površini, dlanom nežno iscedite filter u podnožju mašine. Filter u podnožju mašine se brže suši.

Filter u podnožju mašine ne sme da se umeće mokar. U suprotnom će se pojaviti smetnja. Pažljivo iscedite filter u podnožju mašine.

Ako se program sušenja nakon umetanja očišćenog filtera u podnožju mašine prekine porukom o grešci: filter u podnožju mašine je stavljen previše mokar. Još jednom pažljivo iscedite filter u podnožju mašine. Sačekajte da se filter u podnožju mašine osuši na vazduhu.

Ako se ipak ponovo pojavi smetnja, razlog mogu biti tvrdokorni ostaci supstanci za pranje. Regenerišite filter u podnožju mašine za pranje veša. Pročitajte poglavlje „Šta treba uraditi ako ...“, odeljak „Regeneracija filtera u podnožju mašine“.

**⚠** Zapušenja usled oštećenog ili pohabanog filtera u podnožju mašine. Kondenzator je zapušen i može da nastane šteta.

Proverite filter u podnožju mašine u skladu sa odeljkom „Zamena filtera u podnožju mašine“ u poglavlju „Šta treba uraditi ako ...“. Po potrebi zamenite filter u podnožju mašine.

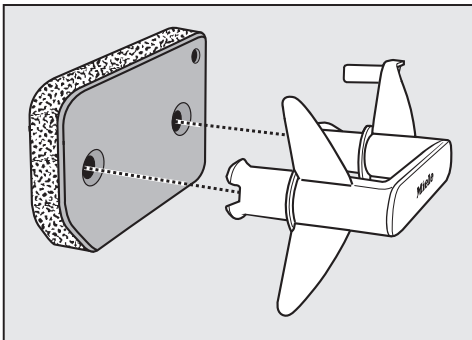

- Vlažnom krpom za brisanje uklonite nakupljene niti sa drške.
- Filter u podnožju mašine postavite pravilno na dršku.

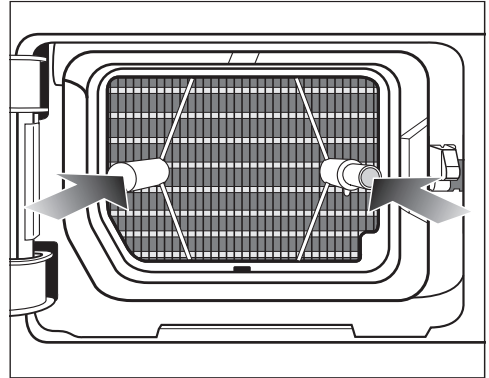

- Do kraja ugurajte filter.

Istovremeno upada desni vodeći klin.

### Izlijte vodu za čišćenje

- Da biste uhvatili bilo kakve čestice ili vlakna, sipajte sadržaj posude ili kante kroz filter (kao što je filter za kafu).
- Filter bacite u kantu za smeće za kućni otpad.

### Čišćenje poklopca filtera u podnožju mašine

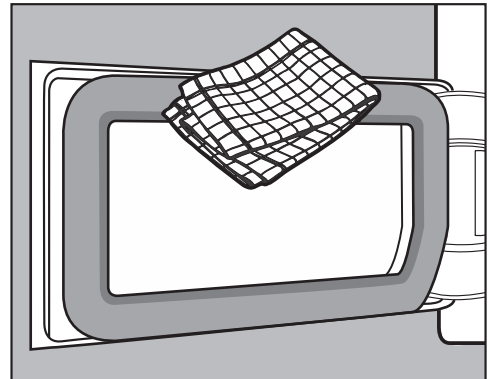

- Vlažnom krpom za brisanje uklonite nakupljene niti. Pri tom pazite da ne oštetite zaptivnu gumu.
- Zatvorite poklopac na kondenzatoru.

## Čišćenje i održavanje

⚠ Oštećenja ili neefikasno sušenje, kada se sušenje vrši bez filtera u podnožju mašine ili sa otvorenim poklopcem za kondenzator.

Prekomerna nakupljanja niti mogu dovesti do kvara mašine za sušenje veša. Zbog propustljivog sistema dolazi do neefikasnog sušenja.

Pokrenite mašinu za sušenje veša samo ako je postavljen filter u podnožju mašine i zatvoren poklopac za kondenzator.

## Čišćenje mašine za sušenje veša

Isključite mašinu za sušenje veša iz struje.

⚠ Oštećenja zbog upotrebe neodgovarajućih sredstava za održavanje. Neodgovarajuća sredstva za održavanje mogu da oštete površine od plastike i ostale delove.

Ne upotrebljavajte sredstva za čišćenje koja sadrže rastvarače, abrazivna sredstva, sredstva za čišćenje stakla ili univerzalna sredstva za čišćenje.

Preporuka za čišćenje: čistite 1 do 2 puta godišnje i po potrebi.

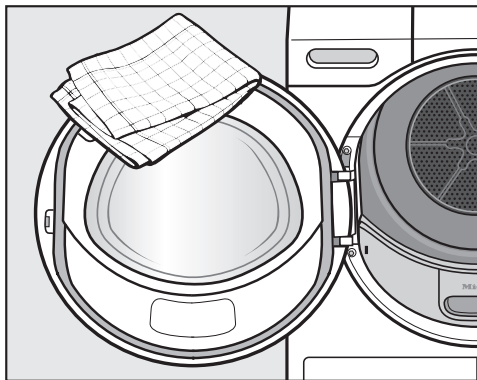



- Mašinu za sušenje veša i zaptivku na unutrašnjoj strani vrata čistite samo vlažnom, mekom krpom i blagim sredstvom za čišćenje ili sapunicom.
- Sve osušite mekom krpom.

Većinu smetnji i grešaka koje mogu da se jave tokom svakodnevnog rada uređaja možete da otklonite sami. U mnogim slučajevima ćete uštedeti vreme i novac zato što ne morate da zovete servisnu službu.

Informacije o samostalnom otklanjanju smetnji možete naći na adresi [www.miele.com/service](http://www.miele.com/service).

Sledeće tabele treba da vam pomognu da otkrijete uzrok neke smetnje ili greške i da otklonite kvar.

### Poruke o grešci na displeju nakon prekida programa

Poruka	Uzrok i otklanjanje
 Ispraznite posudu ili proverite odvod.	Posuda za kondenzat je puna ili je odvodno crevo pre-savijeno. ■ Za isključivanje poruke otvorite i zatvorite vrata pri uključenoj mašini za sušenje veša. Ili isključite i ponovo uključite mašinu za sušenje veša. ■ Ispraznite posudu za kondenzat. ■ Proverite odvodno crevo.
 Prepoznato blokiranje. Rastresite veš i pokrenite ponovo program.	Veš se nepovoljno rasporedio ili umotao. ■ Otvorite vrata mašine i rastresite veš. U slučaju potrebe izvadite jedan deo veša. ■ Isključite i ponovo uključite mašinu za sušenje veša. ■ Pokrenite program.
 Greška F. Ako je ponovljeni start bezuspešan, pozovite servisnu službu.	Uzrok ne može da se utvrdi odmah. ■ Isključite i ponovo uključite mašinu za sušenje veša. ■ Pokrenite program. Ako se program ponovo prekine i prikaže obaveštenje o grešci, došlo je do kvara. Obavestite Miele servis.

## Šta treba uraditi ako ...

Poruka	Uzrok i otklanjanje
 Očistite filter za niti. Proverite dovod vazduha.	Zapušenja usled niti ili ostataka deterdženta. <ul style="list-style-type: none"><li>■ Da biste isključili poruku, pritisnite OK.</li><li>■ Očistite filter za niti i filter u podnožju mašine.<ul style="list-style-type: none"><li>– Uputstva za čišćenje ćete naći u poglavlju „Čišćenje i održavanje“.</li><li>– Ako su filteri za niti i filter u podnožju mašine oštećeni ili deformisani ili se više ne mogu očistiti, onda se moraju zameniti.</li><li>– Ako se nakon čišćenja ponovo pojavi poruka o grešci, mogu postojati sledeći uzroci.</li></ul></li></ul>
	Filter u podnožju mašine je postao previše vlažan. <ul style="list-style-type: none"><li>■ Pažljivo iscedite filter u podnožju mašine.</li><li>■ Neka se filter u podnožju osuši na vazduhu.</li></ul>
	U dubljim slojevima filtera u podnožju mašine ima još ostataka koji ne mogu da se uklone. <ul style="list-style-type: none"><li>■ Proverite filter u podnožju mašine. Pogledajte odeljak „Zamena filtera u podnožju mašine“ u poglavlju „Šta treba uraditi ako ...“.</li><li>■ Ukoliko filter u podnožju mašine nije oštećen ili deformisan, onda filter u podnožju mašine možete regenerisati u mašini za pranje veša. Pogledajte odeljak „Regeneracija filtera u podnožju mašine“ u poglavlju „Šta treba uraditi ako ...“.</li></ul>
	Kondenzator je zapušten. <ul style="list-style-type: none"><li>■ Proverite kondenzator. Pogledajte odeljak „Kontrola kondenzatora“ u poglavlju „Šta treba uraditi ako ...“.</li></ul>

## Napomene na displeju

Poruka	Uzrok i otklanjanje
000	Aktiviran je PIN kod. <ul style="list-style-type: none"><li>■ Unesite PIN kod i potvrdite unos. Isključite funkciju PIN koda ako ne želite da se taj zahtev pojavi kod sledećeg uključivanja.</li></ul>
Kraj/hlađenje	Pri kraju programa veš se hladi. <ul style="list-style-type: none"><li>■ Veš možete da izvadite i raširite ili ostavite da se još hladi.</li></ul>

## Šta treba uraditi ako ...

Poruka	Uzrok i otklanjanje
<p><b>i</b> Očistite filter za niti i filter u postolju. Ostale informacije ćete naći u uputstvu za upotrebu.</p>	<p>Mašina za sušenje veša ne radi optimalno ili ekonomično. Mogući uzroci mogu biti zapušena vlaknima ili ostacima deterdženta.</p> <ul style="list-style-type: none"> <li>■ Da biste isključili napomenu, pritisnite OK.</li> <li>■ Pridržavajte se napomena za čišćenje u poglavlju „Čišćenje i održavanje“.</li> <li>■ Očistite filtere za niti.</li> <li>■ Proverite i filter u postolju mašine i očistite ga ako je potrebno.</li> </ul> <p>Na paljenje poruke Očistite filter za niti i filter u postolju. Ostale informacije ćete naći u uputstvu za upotrebu. možete sami da utičete.</p> <ul style="list-style-type: none"> <li>■ Sledite opis u poglavlju „Podešavanja“, odeljak „Indikator vazдушnih puteva“.</li> </ul>
<p><b>i</b> Posudu za kondenzat napunite vodom</p>	<p>Posuda za kondenzat je prazna. Prilikom korišćenja u različitim primenama u programu voda se iz posude za kondenzat uzima i ponovo koristi.</p> <ul style="list-style-type: none"> <li>■ Da biste isključili napomenu, pritisnite OK.</li> <li>■ Napunite posudu za kondenzat najmanje do oznake —min—.</li> </ul>
<p><b>i</b> Vrata otvorite i zatvorite</p>	<p>Nakon odabira programa Završna obrada parom bićete upozoreni da stavite veš.</p> <ul style="list-style-type: none"> <li>■ Stavite veš u bubanj.</li> </ul>

## Nezadovoljavajući učinak sušenja

Problem	Uzrok i otklanjanje
<p><b>Pomoću dodatne opcije DryCare 40 veš nije zadovoljavajuće osušen.</b></p>	<p>U prostoriji gde stoji mašina za sušenje veša previše je toplo. Zbog toga je DryCare proces privremeno završen.</p> <ul style="list-style-type: none"> <li>■ Temeljno provetravajte prostor.</li> <li>■ Da bi se veš osušio do kraja, pomoću dodatne opcije <i>DryCare 40</i> izaberite <i>Toplo provetranje</i>.</li> </ul>
<p><b>Veš nije osušen na zadovoljavajući način.</b></p>	<p>U mašinu su stavljene različite tkanine.</p> <ul style="list-style-type: none"> <li>■ Dodatno sušite na programu <i>Toplo provetranje</i>.</li> <li>■ Sledeći put odaberite odgovarajući program.</li> </ul> <p>Savet: Preostalu vlažnost na nekim programima možete da podesite po vlastitoj želji. Vidi poglavlje „Podešavanja“</p>

## Šta treba uraditi ako ...

Problem	Uzrok i otklanjanje
<b>U vešu ili jastucima punjenim perjem sušenjem razvija se neprijatan miris</b>	Veš je opran sa premalo praška za pranje veša. Perje ima osobinu da razvije sopstvene mirise u kontaktu sa toplotom. ■ Veš: koristite dovoljno praška za pranje veša prilikom pranja. ■ Jastuci: provetrite ih izvan mašine za sušenje veša. ■ Kod sušenja koristite uložak sa mirisom (dodatni pribor koji se posebno kupuje), ukoliko želite da veš ima neki poseban miris.
<b>Veš od sintetičkih vlakna ima nakon sušenja statički elektricitet</b>	Sintetika je sklona statičkom elektricitetu. ■ Upotrebom omekšivača prilikom pranja kod zadnjeg ispiranja može da se smanji pojava statičkog elektriciteta tokom sušenja.
<b>Nakupile su se niti</b>	Oslobađaju se vlakna koja nastaju pretežno zbog trenja tokom nošenja ili delimično tokom pranja veša. Uticaj sušenja u mašini za sušenje veša na to je neznatan. Vlakna koja se oslobode ostaju u filteru za niti i filteru u podnožju mašine i lako ih je ukloniti. ■ Vidi poglavlje „Čišćenje i održavanje“.



### Postupak sušenja traje jako dugo

Problem	Uzrok i otklanjanje
<b>Postupak sušenja traje jako dugo ili se čak prekida.*</b>	U prostoriji gde stoji mašina za sušenje veša previše je toplo. <ul style="list-style-type: none"> <li>■ Temeljno provetravajte prostor.</li> </ul>
	Ostaci deterdženta za pranje veša, dlake i najfinija vlakna mogu da izazovu zapašenje. <ul style="list-style-type: none"> <li>■ Očistite filter za niti i filter u podnožju mašine.</li> <li>■ Uklonite vidljive niti iz kondenzatora.</li> </ul>
	Veš se nepovoljno rasporedio ili umotao. Bubanj je prepunjen. <ul style="list-style-type: none"> <li>■ Rastresite veš i izvadite jedan deo veša.</li> <li>■ Pokrenite program.</li> </ul>
	Rešetka dole desno je blokirana. <ul style="list-style-type: none"> <li>■ Uklonite korpu za veš ili druge predmete.</li> </ul>
	Tkanine su suviše mokre. <ul style="list-style-type: none"> <li>■ U mašini za pranje veša centrifugirajte sa većim brojem obrtaja.</li> </ul>
	Zbog uticaja metalnih rajsferšlusa nije pravilno utvrđen preostali stepen vlažnosti veša. <ul style="list-style-type: none"> <li>■ Uбудuće otvorite patent zatvarače.</li> <li>■ Ukoliko se problem pojavi ponovo, osušite tkanine na programu <i>Toplo provetravanje</i>.</li> </ul>

\* Pre pokretanja novog programa isključite i uključite mašinu za sušenje veša.

### Opšti problemi sa mašinom za sušenje veša

Problem	Uzrok i otklanjanje
<b>Za vreme rada se čuju zujanje i brujanje.</b>	Kompresor (toplotna pumpa) radi. Ili ste izabrali primenu u programu kod koje se kondenzat raspršuje u bubanj. <ul style="list-style-type: none"> <li>■ Ne morate ništa da radite. To su uobičajeni zvukovi i nastaju pri radu kompresora ili pumpe za kondenzovanu vodu.</li> </ul>
	Ne postoji smetnja.

## Šta treba uraditi ako ...

Problem	Uzrok i otklanjanje
<p><b>Program ne može da se pokrene</b></p>	<p>Uzrok ne može da se utvrdi odmah.</p> <ul style="list-style-type: none"> <li>■ Uključite u struju</li> <li>■ Uključite mašinu za sušenje veša</li> <li>■ Zatvorite vrata mašine za sušenje veša</li> <li>■ Proverite osigurač na kućnoj instalaciji</li> </ul> <p>Nema struje? Nakon povratka napajanja automatski se nastavlja tekući program.</p>
<p><b>Nakon izbora dodatne funkcije <i>DryFresh</i>, <i>PowerFresh</i> ili <i>DryCare 40</i> stepen osušenosti se „prebacuje“ nazad na neki drugi.</b></p>	<p>Prethodno odabrani stepen osušenosti nije moguć u kombinaciji sa dodatnom funkcijom. Automatski se odabira sledeći mogući stepen osušenosti.</p>
<p><b>Displej je zatamnjen i senzorski taster <i>Start/Stop</i> lagano treperi.</b></p>	<p>Displej se automatski isključuje radi uštede energije (stanje pripravnosti).</p> <p>Ako mašina za sušenje veša radi u programu zaštite od gužvanja, bubanj se okreće samo s vremena na vreme.</p> <ul style="list-style-type: none"> <li>■ Pritisnite jedan taster. Stanje pripravnosti (Standby) se završava.</li> </ul>
<p><b>Mašina za sušenje veša je isključena nakon završetka rada programa.</b></p>	<p>Mašina za sušenje veša se automatski isključuje. To nije greška već ispravna funkcija.</p>
<p><b>Na displeju stoji tekst na stranom jeziku.</b></p>	<p>U meniju „Podešavanja, jezik“ je odabran drugi jezik.</p> <ul style="list-style-type: none"> <li>■ Podesite odgovarajući jezik. Simbol zastavice Vam služi za orijentaciju.</li> </ul>
<p><b>Osvetljenje bubnja ne svetli.</b></p>	<p>Osvetljenje bubnja se automatski isključuje nakon određenog vremena i nakon pokretanja programa (ušteda energije).</p> <ul style="list-style-type: none"> <li>■ Isključite i ponovo uključite mašinu za sušenje veša.</li> <li>■ Da biste ponovo uključili osvetljenje bubnja, otvorite vrata mašine za sušenje veša.</li> </ul> <p>Osvetljenje bubnja je neispravno. Osvetljenje bubnja je predviđeno za dugi rok trajanja i zato ga obično nije potrebno menjati.</p> <ul style="list-style-type: none"> <li>■ Ukoliko osvetljenje bubnja ne svetli, uprkos svim pokušajima, obavestite Miele servis.</li> </ul>

## Šta treba uraditi ako ...

Problem	Uzrok i otklanjanje
<b>Raspršeni mlaz za kondenzovanu vodu koji se raspršuje u bubanj nije dovoljan.</b>	Prilikom korišćenja u različitim primenama u programu voda se iz posude za kondenzat uzima i raspršuje u bubanj. Raspršeni mlaz može izostati.
	Filter za niti u posudi za kondenzat je začepljen. ■ Očistite filter za niti u posudi za kondenzat. Vidi odeljak „Čišćenje filtera za niti u posudi za kondenzat“ u ovom poglavlju.
	Na mlaznici u otvoru za punjenje ima puno naslaga kameca. ■ Zamenite mlaznicu. Vidi odeljak „Zamena mlaznice za raspršivanje kondenzata“ u ovom poglavlju. ■ Koristite samo kondenzovanu vodu, a ne vodu iz česme. Upotrebom vode iz česme trajno nastaju naslage kameca.

## Šta treba uraditi ako ...

### Zamena filtera u podnožju mašine

Kondenzator može da se zapuši. Ako pre ili posle čišćenja uočite tragove habanja opisane u nastavku, onda odmah zamenite filter u podnožju mašine (pribor koji se posebno kupuje).

#### Nepreciznost

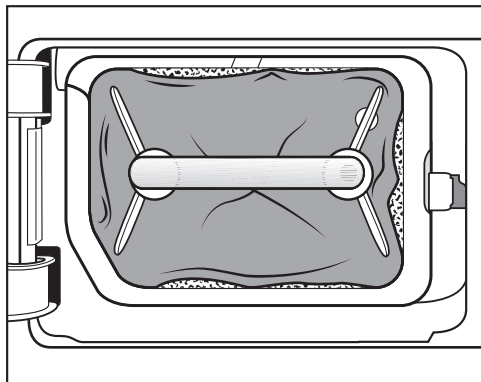

Ivice filtera u podnožju mašine ne naležu dobro i filter u podnožju mašine je deformisan. Na ivicama koje ne naležu dobro u kondenzator prolaze niti bez filtriranja. Na ovaj način kondenzator će se vremenom zapušiti.

#### Deformacije

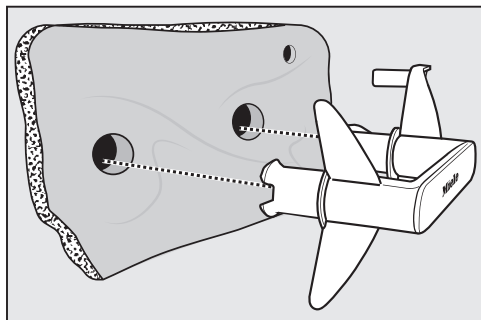

Deformacije ukazuju na to da je filter u podnožju mašine pohaban.

#### Pukotine, naprsline, otisci

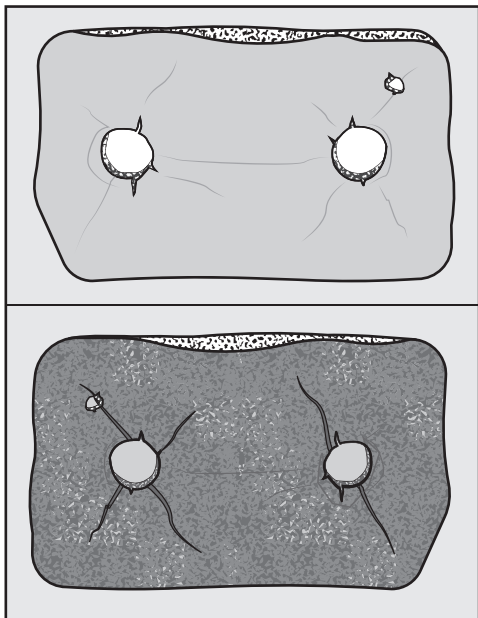

Usled naprslina i pukotina u kondenzator se udvavavaju niti. Na ovaj način kondenzator će se vremenom zapušiti.

#### Ostaci bele ili druge boje

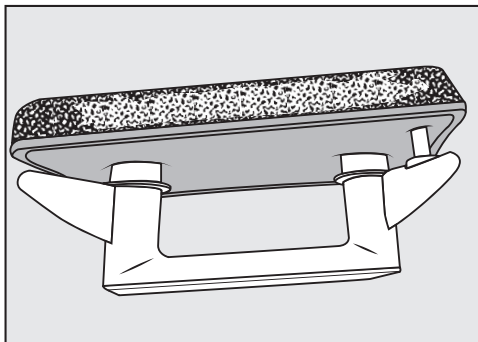

Razlog za postojanje ostataka su ostaci vlakana veša i zaostalih sastavnih delova deterđenta. Ostatke ćete naći na prednjoj strani i na ivicama filtera u podnožju mašine. U ekstremnim slučajevima ostaci stvaraju tvrdokorne naslage.

Ostaci su znak da filter u podnožju mašine ne naleže precizno na ivice iako sve izgleda besprekorno:

Na ivicama se uduvavaju niti bez filtriranja.

Očistite filter u podnožju mašine. Ukoliko se na filteru u podnožju mašine uskoro ponovo pojave ostaci, morate da zamenite filter u podnožju mašine.

### Regeneracija filtera u podnožju mašine

Jedan ili više zaprljanih filtera u podnožju mašine možete da regenerišete u mašini za pranje veša. Tako će filter u podnožju mašine biti ponovo spreman za upotrebu.

Pre regeneracije proverite da li je filter u podnožju mašine u redu. Proverite filter u podnožju mašine u skladu sa odeljkom „Zamena filtera u podnožju mašine“ u poglavlju „Šta treba uraditi ako ...“. Zamenite filter u podnožju mašine kada se pohaba.

- Posebno operite jedan ili više filtera u podnožju mašine, bez veša. Nemojte dodavati deterđent.
- Odaberite kratki program pranja sa temperaturom od maksimalno 40°C i brojem okretaja centrifuge od maksimalno 600 obr./min.

Nakon pranja i centrifugiranja možete ponovo da postavite filter u podnožju mašine.

### Kontrola kondenzatora

**⚠** Opasnost od povreda na oštrim rebrima za hlađenje.

Postoji mogućnost da se posećete. Ne dodirujte rukama rebra za hlađenje.

- Pogledajte da li su se nakupile niti.

Ako su niti još uvek prisutne, one moraju da se uklone.

**⚠** Oštećenja zbog pogrešnog čišćenja kondenzatora.

Ako su rebra za hlađenje oštećena ili iskrivljena, mašina za sušenje veša ne suši dovoljno.

Očistite ih usisivačem i usisnom četkom. Usisnom četkom pređite lagano bez pritiskanja preko rashladnih rebara kondenzatora.

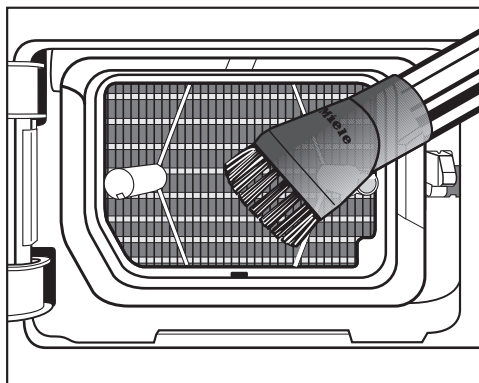

- Usisajte niti i ostatke.

### Čišćenje filtera za niti u posudi za kondenzat

Prilikom korišćenja u različitim primenama u programu voda se iz posude za kondenzat uzima i raspršuje u bubanj. Raspršeni mlaz može izostatiti. Filter za niti u posudi za kondenzat je začepljen.

## Šta treba uraditi ako ...

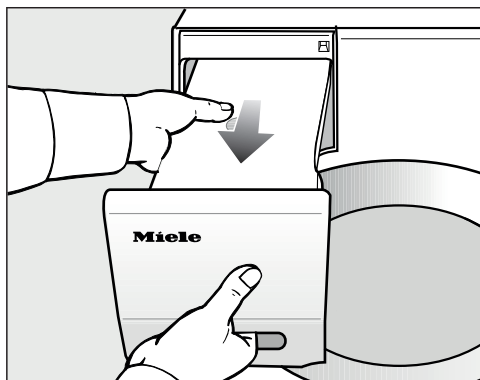

- Izvucite posudu za kondenzat.

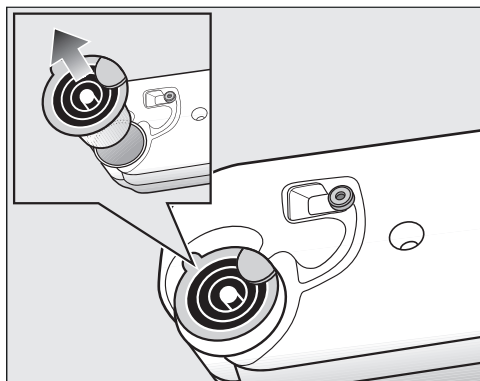

- Prstom uhvatite ispod bočnog ispupčenja na levku.
- Izvucite levak.

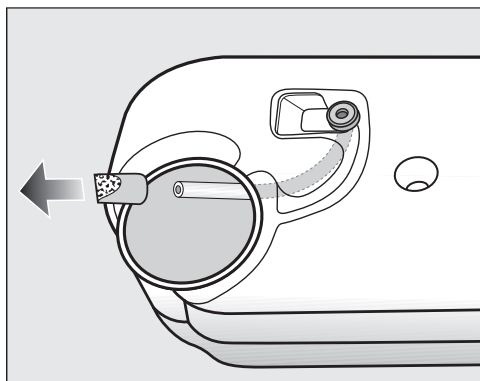

Crevo ne povlačite snažno, kako se ne bi odvojilo.

- Kraj creva provucite kroz otvor.
- Čvrsto držite kraj creva.
- Drugom rukom skinite filter za niti sa kraja creva.
- Perite filter za niti pod mlazom vode sve dok ne uklonite vlakna.
- Navucite očišćeni filter za niti na kraj creva.
- Pustite crevo da se vrati nazad u posudu za kondenzat.
- Levak pravilno ubacite u otvor posude za kondenzat. Obratite pažnju na sliku.

### Zamena mlaznice za raspršiva- nje kondenzata

Prilikom korišćenja u različitim primenama u programu voda se iz posude za kondenzat uzima i raspršuje u bubanj. Raspršeni mlaz može izostatiti. Na mlaznici za raspršivanje su se stvorile naslage kamenca.

Skinite mlaznicu za raspršivanje (pribor koji se posebno kupuje). Zamenite mlaznicu.

Mlaznicu možete da zamenite pomoću specijalnog alata. Alat dobijate uz novu mlaznicu.

⚠ Oštećenja zbog upotrebe pogrešnog alata.

Mlaznica i mašina za sušenje veša mogu da se oštete.

Upotrebite samo priloženi alat, ni u kom slučaju neki drugi.

- Otvorite vrata mašine za sušenje veša.

Gore levo u otvoru za punjenje vidite mlaznicu.

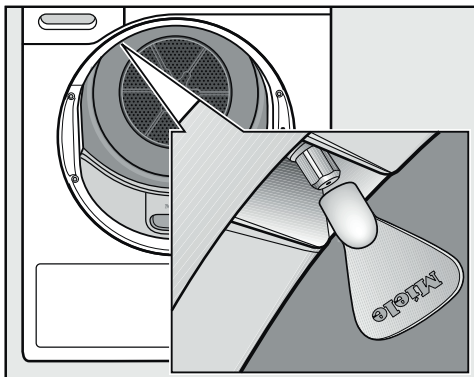

- Namestite alat na mlaznicu.
- Okrenite alat ulevo i tako izvadite mlaznicu.
- Stavite novu mlaznicu u alat.
- Okrenite alat udesno i tako zavrnite mlaznicu.

Mašina za sušenje se ne koristiti bez mlaznice za raspršivanje.

## Servisna služba

Na [www.miele.com/service](http://www.miele.com/service) ćete naći informacije o tome kako samostalno da otklonite smetnje, kao i informacije o Miele rezervnim delovima.

### Kontakt za prijavu smetnji

U slučaju smetnji koje ne možete da otklonite, obratite se npr. Vašem specijalizovanom Miele prodavcu ili Miele servisu.

Miele servis možete rezervisati putem interneta na <https://www.miele.rs/domacinstvo/servisni-upit-3147.htm>.

Podatke za kontakt Miele servisa ćete naći na kraju ovog dokumenta.

Servisu je potrebna identifikaciona oznaka modela i fabrički broj (fabr./SB/br.). Oba podatka ćete naći na natpisnoj pločici sa oznakom tipa.

Natpisnu pločicu naći ćete kada otvorite vrata Vaše mašine za sušenje veša.

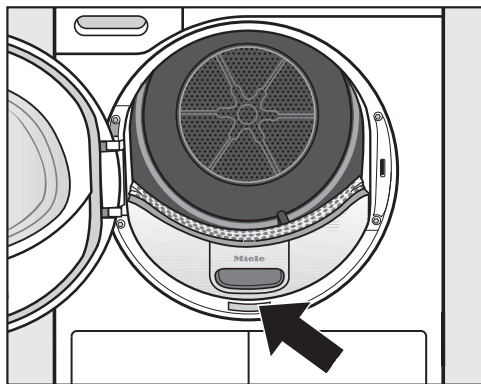

### EPREL baza podataka

Informacije o označavanju energetske efikasnosti i zahtevima eko-dizajna moći ćete da nađete u evropskoj bazi podataka proizvoda (EPREL). Putem sledeće veze <https://eprel.ec.europa.eu/> dospećete u bazu podataka proizvoda. Tamo ćete dobiti upit da unesete identifikacionu oznaku modela.

Identifikacionu oznaku modela naći ćete na natpisnoj pločici.



### Pribor koji se posebno kupuje

Za ovu mašinu za sušenje veša možete da nabavite dodatni pribor u Miele specijalizovanoj prodavnici ili kod Miele servisa.

Ove i mnoge druge zanimljive proizvode možete da poručite putem interneta.

### Korpa za sušenje

Koristeći korpu za sušenje možete sušiti ili provetriti predmete koje ne bi trebalo izlagati mehaničkom opterećenju.

### Uložak sa mirisom

Prilikom sušenja koristite uložak sa mirisom ako želite da veš ima neki poseban miris.

### Garancija

Garantni rok iznosi 2 godine.

Ostale informacije ćete naći u priloženim garantnim uslovima.



## Prednja strana mašine

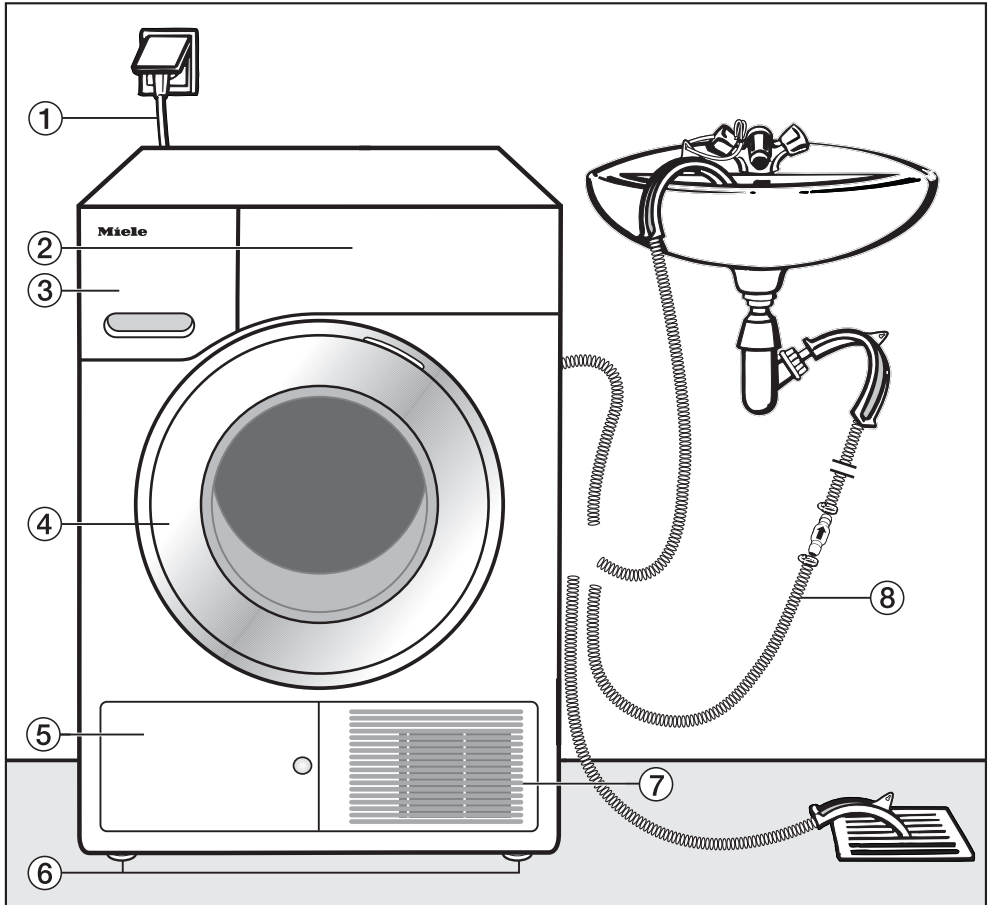

- |                          |                                      |
|--------------------------|--------------------------------------|
| ① Mrežni priključni kabl | ⑤ Poklopac filtera u podnožju mašine |
| ② Komandna ploča         | ⑥ 4 nožice podesive po visini        |
| ③ Posuda za kondenzat    | ⑦ Rešetka za hladan vazduh           |
| ④ Vrata                  | ⑧ Odvodno crevo za kondenzat         |

# Instalacija

## Zadnja strana mašine

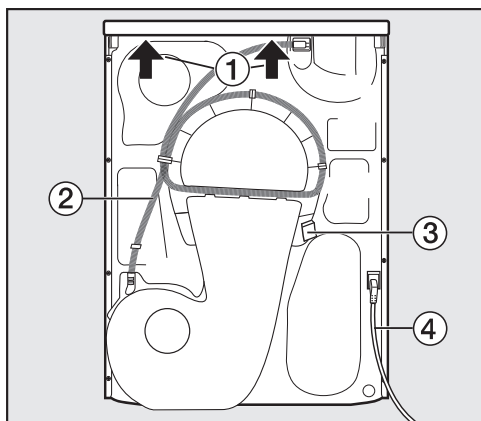

- ① Istureni deo poklopca koji može da posluži za držanje prilikom transporta
- ② Odvodno crevo za kondenzat
- ③ Kuka za namotavanje priključnog provodnika prilikom transporta
- ④ Mrežni priključni kabl

## Transportovanje mašine za sušenje veša

⚠ Povrede osoba i oštećenja stvari zbog pogrešnog transporta. Ako se mašina za sušenje veša prevrne, može doći do povreda i oštećenja. Prilikom transporta vodite računa o stabilnosti mašine.

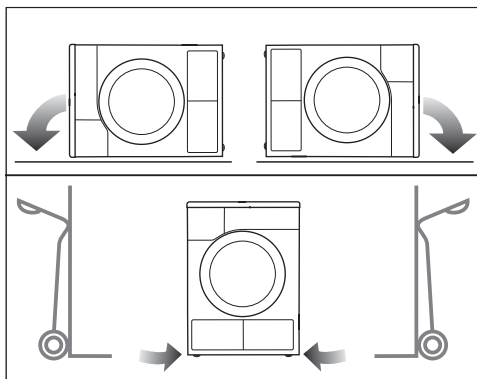

- Kod transporta mašine u ležećem položaju: Položite mašinu za sušenje veša samo na levu ili desnu bočnu stranu.
- Kod transporta mašine u vertikalnom položaju: Ukoliko za transport koristite ručna kolica za džakove, onda mašinu za sušenje veša takođe transportujte tako što ćete je nasloniti samo na levu ili desnu bočnu stranu.

## Prenošenje mašine za sušenje veša na mesto postavljanja

⚠ Zadnji deo poklopca koji je pričvršćen može da se polomi zbog spoljnih uticaja. Poklopac bi mogao da se otkine prilikom nošenja. Pre nošenja proverite da li je istureni deo poklopca pričvršćen.

- Za prenošenje mašine za sušenje veša koristite prednje nožice i zadnju ivicu poklopca.

## Postavljanje

### Nivelisanje mašine za sušenje veša

U zoni otvaranja vrata mašine za sušenje veša ne smeju da se nalaze vrata koja se zaključavaju, klizna vrata ili vrata koja se otvaraju u suprotnom smeru.

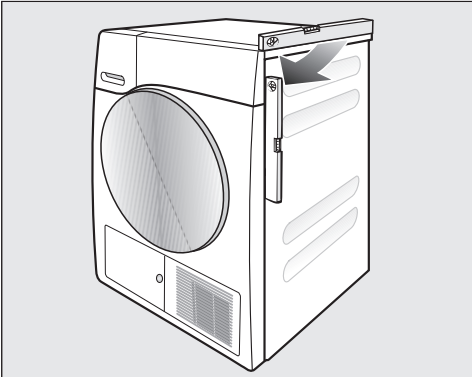

Za pravilan rad, mašina za sušenje veša mora da stoji uspravno. Neravnine podloge je moguće ispraviti okretanjem nožica mašine za sušenje veša.

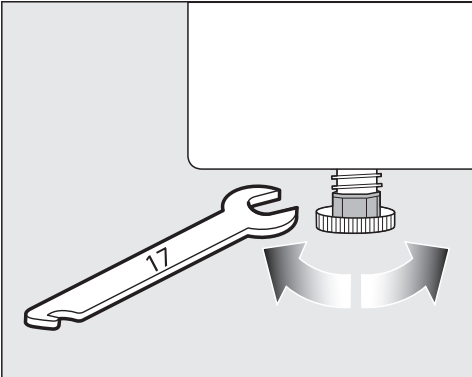

- Okrećite nožice pomoću ravnog ključa za navrtke ili ručno.

### Vreme mirovanja nakon postavljanja

⚠ Oštećenje mašine za sušenje veša zbog preranog puštanja u rad. Pri tom može da se ošteti toplotna pumpa. Pre puštanja u rad mašine za sušenje veša sačekajte jedan sat nakon postavljanja mašine.

### Ventilacija

Ne pokrivajte otvor za hladan vazduh na prednjoj strani. U suprotnom nije obezbeđeno dovoljno hlađenje izmenjivača toplote.

Slobodan prostor između donje ivice mašine za sušenje veša i poda ne sme da se smanji ivičnim lajsnama, debljim tepihom i sl. Time bi se sprečio dovoljan dovod vazduha.

Izduvani vazduh za hlađenje izmenjivača toplote je topao, pa zagreva vazduh u prostoriji. Stoga vodite računa da bude dovoljna ventilacija prostorije: npr. otvorite prozor. U protivnom se produžava vreme sušenja (veća potreba za energijom).

### Pre sledećeg transporta

Mala količina kondenzata koja preostane u pumpi nakon svakog sušenja može da iscuri ako nagnete mašinu za sušenje veša. Preporuka: pre transporta uključite na 1 minut program *toplo prozračivanje*. Preostali kondenzat biće ispumpan u posudu za kondenzat ili preko odvodnog creva.

# Instalacija

---

## Dodatni uslovi pozicioniranja mašine

### Ugradnja ispod radne ploče

Dozvoljeno je postaviti ovu mašinu za sušenje veša ispod radne ploče.

Kvar na uređaju zbog stvaranja toplote.

Vodite računa da se odvodi topao vazduh koji izlazi iz mašine za sušenje veša.

- Nije moguće skinuti poklopac uređaja.
- Električni priključak treba instalirati u blizini mašine za sušenje veša i mora da bude pristupačan.
- Vreme sušenja može se neznatno produžiti.

### Pribor koji se posebno kupuje

#### Povezivanje mašina za pranje i sušenje veša

Ova mašina za sušenje veša može se zajedno sa Miele mašinom za pranje veša postaviti kao stub za pranje i sušenje veša. Za to se mora upotrebiti Miele spojica za mašine za pranje i sušenje veša.

### Postolje

Ova mašina za sušenje veša ima postolje sa fiokom.

## Odvod kondenzovane vode sa spoljne strane

### Napomena

Kondenzat koji se izdvaja prilikom sušenja odvodi se crevom na zadnjoj strani mašine za sušenje veša u posudu za kondenzat.

Kondenzat možete odvesti i spolja crevom za odvođenje koje se nalazi na zadnjoj strani mašine za sušenje veša. U tom slučaju ne morate da praznite posudu za kondenzat.

Dužina creva: 1,49 m  
Maks. visina pumpanja: 1,00 m  
Maks. dužina pumpanja: 4,00 m

### Pribor za ispumpavanje

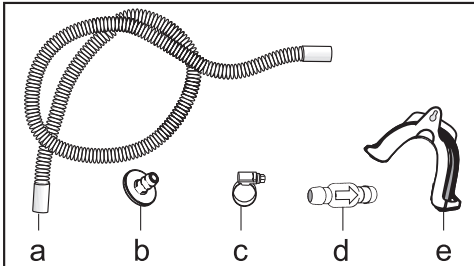

- priloženi su: adapter (b), šelna za crevo (c), držač za crevo (e);
- može naknadno da se kupi kod Miele: komplet „Nepovratni ventil“ za priključenje vode sa spoljne strane. Nepovratni ventil (d), produžno crevo (a) i šelne za crevo (c) su priloženi.

## Posebni uslovi priključivanja kod kojih je potreban nepovratni ventil

⚠ Materijalna šteta zbog kondenzata koji se vraća.

Voda može da se vrati u mašinu za sušenje ili da bude usisana. Voda može da izazove oštećenja na mašini za sušenje veša i u prostoriji gde mašina stoji.

Upotrebite nepovratni ventil, ukoliko kraj creva uranjate u vodu ili ga instalirate na različite priključke koji sprovode vodu.

Maksimalna visina ispumpavanja sa nepovratnim ventilom: 1,00 m

Posebni uslovi priključivanja kada je neophodna upotreba nepovratnog ventila su sledeći:

- Isticanje u umivaonik ili u odvod na podu kada je završetak creva uronjen u vodu.
- Priključivanje na sifon umivaonika.
- Različiti načini priključivanja kada se dodatno priključuje npr. i mašina za pranje veša ili mašina za pranje posuđa.

Prilikom pogrešne montaže nepovratnog ventila nije moguće ispumpavanje.

Nepovratni ventil montirajte tako da strelica na nepovratnom ventilu pokazuje u pravcu isticanja.

# Instalacija

## Premeštanje odvodnog creva

⚠ Oštećenja odvodnog creva zbog neodgovarajućeg rukovanja. Odvodno crevo može da se ošteti, a voda iscuri.

Odvodno crevo ne vucite, ne rastežite i ne savijajte ga.

U odvodnom crevu se nalazi manja količina zaostale vode. Zbog toga pripremite jednu posudu.

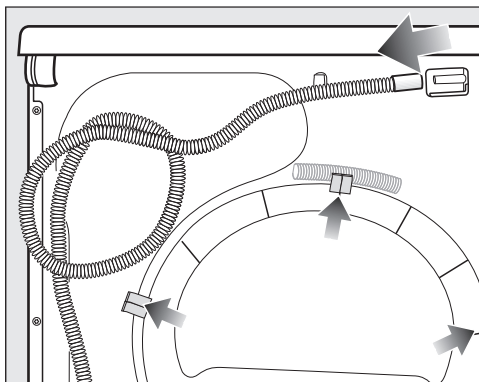

- Skinite odvodno crevo sa spojnog nastavka (svetlija strelica).
- Izvucite crevo iz držača (tamnije strelice) i odmotajte ga.
- Ispustite zaostalu vodu u jednu posudu.

## Primeri

Odvod u umivaonik ili u odvod na podu

Za kačenje odvodnog creva upotrebite držač za crevo.

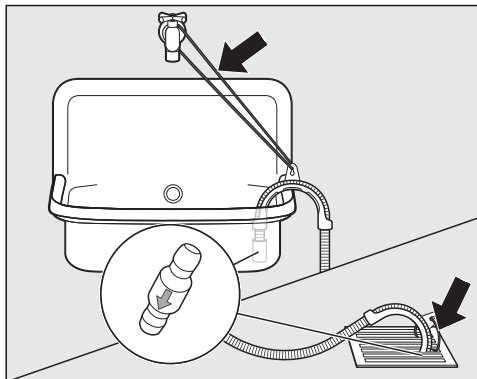

⚠ Oštećenja zbog vode koja curi. Ukoliko se kraj creva otkachi, voda koja curi može prouzrokovati oštećenja. Obezbedite da odvodno crevo ne sklizne (npr. vezivanjem).

Nepovratni ventil možete da stavite u završetak creva.

## Direktan priključak na sifon umivaonika

Upotrebite držač creva, adapter, šelne za crevo i nepovratni ventil (pribor koji se naknadno kupuje).

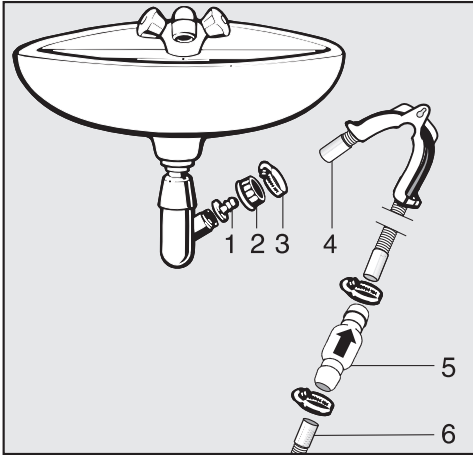

1. Adapter
2. Spojna navrtka za sifon umivaonika
3. Šelna za crevo
4. Završetak creva (pričvršćen na držaču creva)
5. Nepovratni ventil
6. Odvodno crevo mašine za sušenje veša

- Instalirajte adapter **1** sa spojnom navrtkom za umivaonik **2** na sifonu umivaonika.  
Po pravilu spojna navrtka umivaonika ima pločicu koju treba da skinete.

- Navucite kraj creva **4** na adapter **1**.
- Upotrebite držač creva.
- Uz pomoć odvijača pričvrstite šelnu za crevo **3** odmah iza navrtke za sifon umivaonika.
- Nepovratni ventil **5** stavite u odvodno crevo **6** mašine za sušenje veša.

Nepovratni ventil **5** mora da se ugradi tako da je strelica okrenuta u smeru protoka (prema umivaoniku).

- Učvrstite nepovratni ventil šelnama za crevo.

# Instalacija

## Promena smeru otvaranja vrata

Na ovoj mašini za sušenje veša možete sami da promenite smer otvaranja vrata.

Iz bezbednosnih razloga je neophodno da mašinu za sušenje veša pre toga isključite iz struje.

Potrebno Vam je sledeće:

- Torx odvijač T20 i T30
- ravni odvijač ili klešta sa šiljatim vrhovima
- priložena maska „konzola brave“.
- priložena maska „šarka na vratima“
- meka podloga (ćebe)

## Prebacivanje šarki

### 1. Skidanje vrata sa mašine za sušenje

- Otvorite vrata.

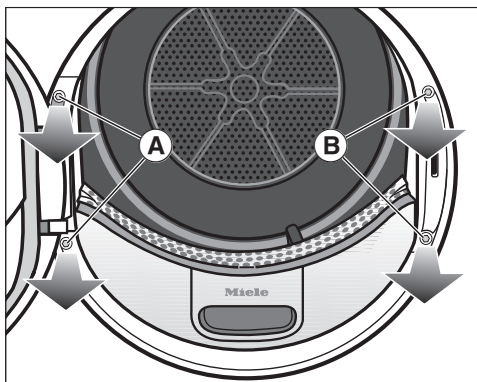

- Odvijte oba zavrtnja na stopi šarke na vratima (A) pomoću Torx odvijača T30.

Vrata ne mogu da padnu.

- Pridržite vrata i izvucite ih prema napred: stopa šarke vrata sa njena 2 kračka mora da se izvuče iz rupica na mašini za sušenje veša.

Vrata položite sa spoljnom stranom nadole na meku podlogu (ćebe) kako bi se izbegle ogrebotine.

### 2. Zamena brave na vratima mašine za sušenje

- Odvijte oba zavrtnja sa brave na vratima (B) pomoću Torx odvijača T30.

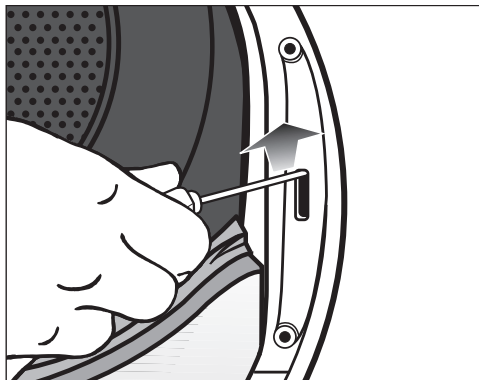

- Odvijačem gurnite bravu vrata nagore.

Brava na vratima će iskočiti iz ležišta i može da se izvadi.



- Bravu na vratima okrenite za 180°.

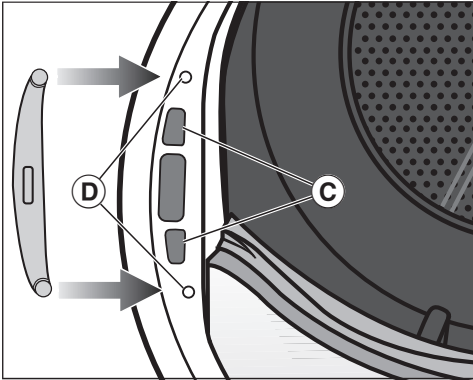

- Pritisnite bravu vrata u rupice na suprotnoj strani otvora za vrata ©.
- Pozicionirajte bravu vrata tako da se rupice za zavrtnje poklapaju sa onim u prednjem zidu ©.
- Zavrnite oba Torx zavrtnja kako biste pričvrstili bravu na vratima.

### 3. Demontaža konzole brave na vratima

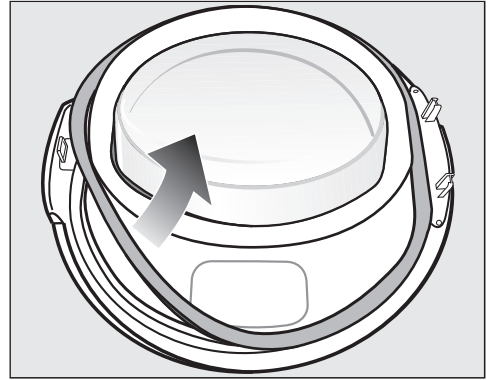

- Prvo skinite gumenu zaptivku sa vrata i odložite je na stranu.

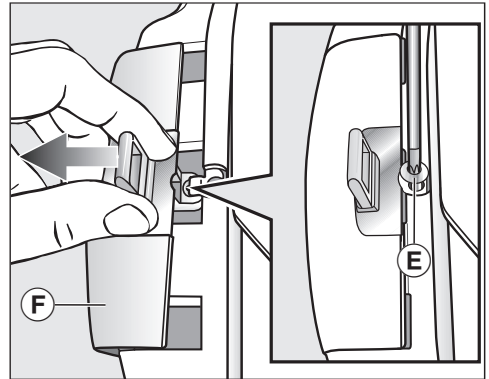

- Odvijte zavrtnaj © na konzoli brave pomoću odvijača Torx T20.
- Skinite konzolu brave zajedno sa „maskom konzole brave“ ©.

# Instalacija

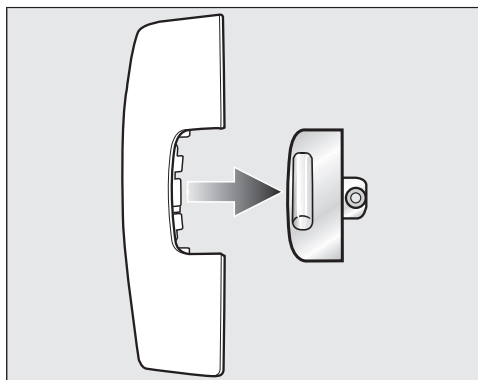

- Izvucite konzolu brave.

Od sada Vam „maska konzole brave“ nije više potrebna.

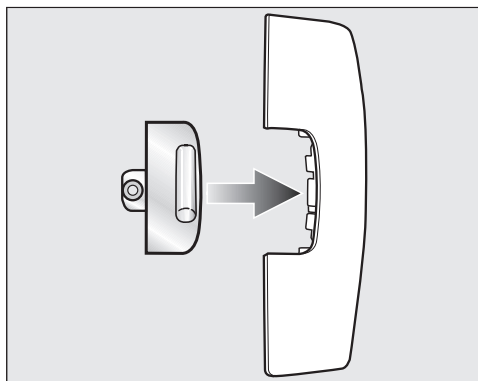

- Sada stavite konzolu brave na novu masku priloženu uz mašinu za sušenje veša.
- Privremeno odložite „masku konzole vrata“.

## 4. Demontaža šarke sa vrata

„Maska šarke na vratima“ mora da iskoči iz ležišta **G**, zatim je skinite.

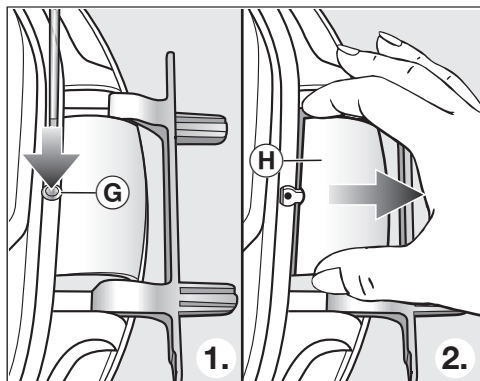

- Odvijačem blago pritisnite graničnik **G** na „masci šarke vrata“.
- Ne koristeći puno snage izvucite „masku šarke na vratima“ **H**.

Od sada Vam „maska šarke na vratima“ više nije potrebna.

## 5. Zamena šarke na vratima

Šarka na vratima je pričvršćena pomoću 2 kolenasta osigurača. Te kolenaste osigurače morate da izvučete pomoću odvijača ili klešta sa šiljatim vrhovima.

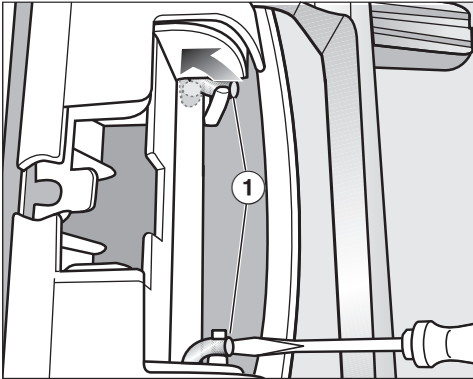

- Vrhom odvijača zahvatite ispod oba kolenasta osigurača ① i okrenite tako ove osigurače u uspravan položaj.

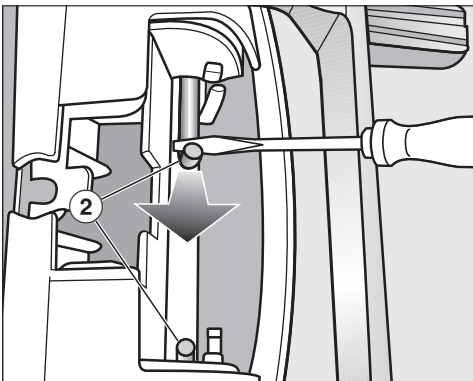

- Odvijačem ili kleštima sa šiljatim vrhovima povucite prvo jedan a zatim i drugi kolenasti osigurač ② ka sredini sve dok oba potpuno ne izvadite.

**Savet:** Ovi kolenasti osigurači bi eventualno mogli da budu jako pričvršćeni. Mogli biste lakše da ih izvučete, ukoliko biste ih malo podigli i istovremeno povukli uz pomoć alata.

- Skinite šarku na vratima i okrenite je za 180°.
- Šarku vrata postavite na suprotnu stranu vrata.

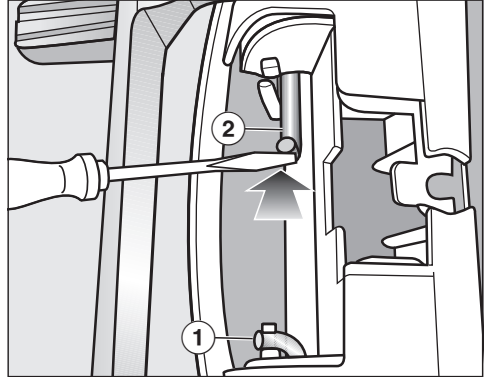

- Šarku na vratima pričvrstite pomoću oba kolenasta osigurača ②.
- Vrhom odvijača zahvatite ispod kolenastih osigurača i gurnite tako osigurače u nepokretan položaj ①.

# Instalacija

Sada Vam treba nova „maska šarke na vratima“, koja je priložena.

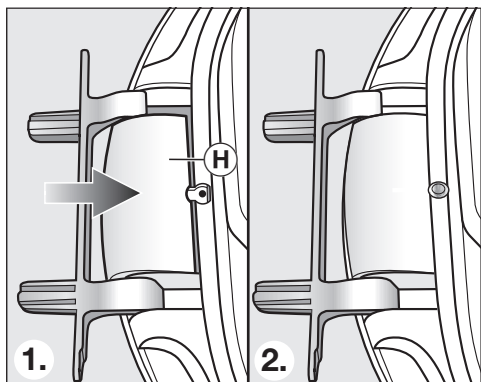

- Navucite novu „masku šarke vrata“ (H) dok čujno ne upadne u ležište.

## 6. Zamena konzole brave na vratima

Sada Vam je potrebna nova „maska konzole brave“, priložena uz mašinu za sušenje, na koju ste već nastavili konzolu brave.

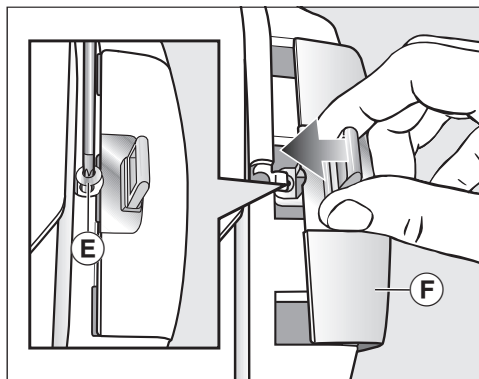

- Navucite „masku konzole brave“ (F) sa klipom brave.
- Pričvrstite zavrtanj (E).

## Montaža

### 7. Montaža vrata

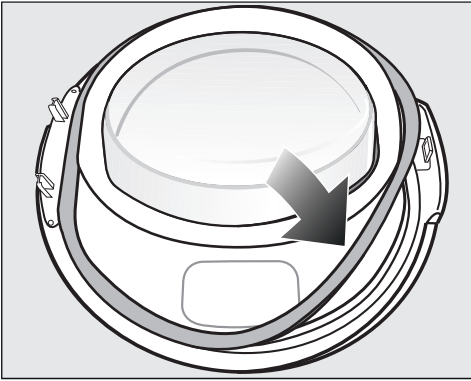

- Pritisnite ponovo gumenu zaptivku u žleb na vratima.
- Prinesite vrata ispred mašine za sušenje.
- Nosač šarke vrata stavite sa njegova 2 klina u rupice na mašini za sušenje.

Nosač šarke vrata mora da nalegne na prednji zid mašine za sušenje: na taj način vrata ne mogu da spadnu.

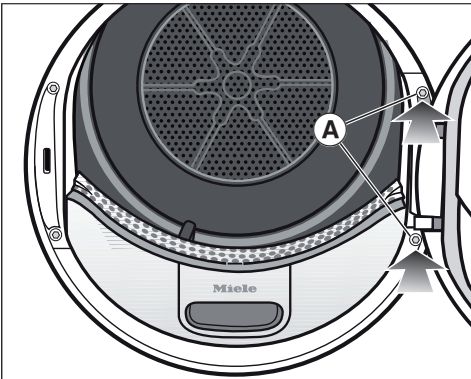

- Zavrtnjima pričvrstite vrata za nosač šarke **A** za mašinu za sušenje.

⚠ Pošto ste zamenili smer otvaranja vrata, vrata se od sada otvaraju sa suprotne strane.

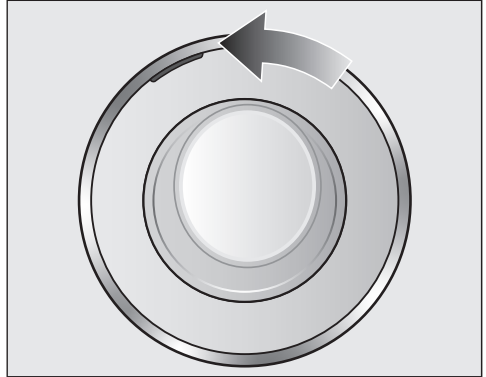

- Narandžastu oznaku gurnite na suprotnu stranu kako biste videli sa koje se strane otvaraju vrata.

### Napomena

⚠ Obe maske („maska konzole brave“ i „maska šarki vrata“), koje Vam nisu više potrebne, treba da sačuvate. One će Vam opet biti potrebne ako npr. posle selidbe treba da vratite smer otvaranja vrata u prethodni položaj.

# Instalacija

## Električni priključak

Mašina za sušenje veša je serijski opremljena utikačem za priključenje na utičnicu sa zaštitnim kontaktom.

Mašinu za sušenje veša postavite tako da utičnica bude pristupačna. Ukoliko utičnica nije pristupačna, obezbedite da se instalira razdvojni uređaj za svaki pol.

 Opasnost od požara usled pregrevanja.

Puštanje u rad mašine za sušenje veša preko višestrukih utičnica i produžnih kablova može da dovede do preopterećenja kablova.

Iz sigurnosnih razloga nemojte da koristite višestruke utičnice i produžne kablove.

Električna instalacija mora biti izvedena u skladu sa standardom VDE 0100.

Iz bezbednosnih razloga preporučujemo da za električni priključak mašine za sušenje veša u kućnoj instalaciji koristite zaštitnu sklopku (RCD) tipa .

Oštećen priključni kabl sme da se zameni samo specijalnim priključnim kablom istog tipa (može se nabaviti kod Miele servisa). Iz bezbednosnih razloga zamenu sme da vrši samo kvalifikovano stručno lice ili Miele servis.

U ovom uputstvu za upotrebu ili na natpisnoj pločici možete naći informacije o nazivnoj snazi i odgovarajućoj zaštiti.

Uporedite ove podatke sa podacima za električni priključak na licu mesta.

U slučaju neodumice raspitajte se kod električara.

Moguć je povremeni ili neprekidni režim rada u sistemu za snabdevanje energijom koji je nezavisan ili nije sinhronizovan sa mrežom (kao što su npr. izolovane mreže, rezervni sistemi). Preduslov za rad je da sistem za snabdevanje energijom bude u skladu sa specifikacijama standarda EN 50160 ili sličnim.

Mere zaštite koje su predviđene u kućnoj instalaciji i u ovom proizvodu kompanije Miele po svojoj funkciji i načinu rada takođe moraju biti osigurane u izolovanim uslovima rada ili u režimu rada koji nije sinhronizovan sa mrežom, ili moraju biti zamenjene ekvivalentnim merama u instalaciji. Kao što je, na primer, opisano u aktuelnom izdanju VDE-AR-E 2510-2.

## Tehnički podaci

Visina	850 mm
Širina	596 mm
Dubina	643 mm
Dubina sa otvorenim vratima	1077 mm
Ugradnja ispod radne ploče	da
Postavljanje u stub	da
Težina	oko 52 kg
Zapremina bubnja	111 l
Količina punjenja	9,0 kg (težina suvog veša)
Zapremina posude za kondenzat	4,8 l
Dužina creva	1,49 m
Maksimalna visina pumpanja	1,00 m
Maksimalna dužina pumpanja	4,00 m
Dužina priključnog provodnika	2,00 m
Priključni napon	vidi natpisnu pločicu
Instalirana snaga	vidi natpisnu pločicu
Osigurač	vidi natpisnu pločicu
Dodeljene oznake ispitivanja	vidi natpisnu pločicu
Potrošnja energije	vidi poglavlje „Podaci o potrošnji“
LED diode	klasa 1
Frekventni opseg	2,4000 GHz – 2,4835 GHz
Maksimalna predajna snaga	< 100 mW

# Tehnički podaci

## Tehnički podaci za mašinu za sušenje veša u domaćinstvu

prema delegiranoj Uredbi (EU) br. 392/2012

MIELE	
<b>Naziv/oznaka modela</b>	TWV 780 WP
Nominalni kapacitet <sup>1</sup>	9,0 kg
Vrsta mašine za sušenje veša u domaćinstvu (odvod/kondenzat)	- / •
Klasa energetske efikasnosti	
A+++ (najviša efikasnost) do D (najniža efikasnost)	A+++
Ponderisana godišnja potrošnja energije (AE <sub>c</sub> ) <sup>2</sup>	174 kWh/godina
Mašina za sušenje veša (sa/bez automatskog programa)	• / -
Potrošnja energije standardnog programa za pamuk	
Potrošnja energije – puno opterećenje	1,47 kWh
Potrošnja energije – delimično opterećenje	0,78 kWh
Ponderisana prijemna snaga kada je uređaj isključen (P <sub>o</sub> )	0,20 W
Ponderisana prijemna snaga kada mašina nije isključena (P <sub>i</sub> )	0,20 W
Trajanje statusa neisključene mašine (T <sub>i</sub> ) <sup>3</sup>	15 min.
Standardni program na koji se odnose informacije na etiketi i u tehničkom listu <sup>4</sup>	Pamuk sa strelicom
Vreme trajanja standardnog programa za pamuk	
Ponderisano vreme trajanja programa	169 min.
Trajanje programa kod punog opterećenja	220 min.
Trajanje programa kod delimičnog opterećenja	131 min.
Klasa efikasnosti kondenzacije <sup>5</sup>	
A (najviša efikasnost) do G (najniža efikasnost)	A
Ponderisana efikasnost kondenzacije kod „Standardnog programa za pamuk kod punog ili delimičnog opterećenja“	94%
Prosečna efikasnost kondenzacije kod „Standardnog programa za pamuk kod punog opterećenja“	94%
Prosečna efikasnost kondenzacije kod „Standardnog programa za pamuk kod delimičnog opterećenja“	94%
Nivo zvučne snage (L <sub>WA</sub> ) <sup>6</sup>	62 dB(A) re 1 pW
Ugradna mašina	-

• Da, postoji

<sup>1</sup> U kg pamučnog veša za standardni program za pamuk kod punog opterećenja

<sup>2</sup> Na osnovu 160 ciklusa sušenja za standardni program za pamuk kod punog opterećenja i delimičnog opterećenja kao i potrošnje kod načina rada sa malom prijemnom snagom. Stvarna potrošnja energije po ciklusu zavisi od načina upotrebe uređaja.

<sup>3</sup> Ako je mašina za sušenje veša u domaćinstvu opremljena funkcijom upravljanja snagom

<sup>4</sup> Ovaj program je pogodan za sušenje normalnih, mokrih pamučnih tkanina i što se tiče potrošnje energije najefikasniji za pamuk.

<sup>5</sup> Ukoliko je mašina za sušenje veša u domaćinstvu kondenzaciona mašina za sušenje veša



<sup>6</sup> Za standardni program za pamuk kod punog opterećenja

### **Deklaracija o usaglašenosti**

Firma Miele ovim izjavljuje, da je ova mašina za sušenje veša sa toplotnom pum-  
pom usaglašena sa direktivom 2014/53/EU.

Potpuni tekst EU Deklaracije o usaglašenosti ćete dobiti na nekoj od sledećih inter-  
net adresa:

- proizvodi, preuzimanje, na [www.miele.rs](http://www.miele.rs)
- servis, traženje informacija, uputstva za upotrebu, na <https://miele.rs/manual> uz navođenje naziva proizvoda ili fabričkog broja

## Podaci o potrošnji

Podaci o potrošnji u skladu sa propisima 932/2012/EU i 392/2012/EU važe do 30.06.2025

	Punjenje <sup>1</sup>	Stepen centrifugiranja mašine za pranje veša	Preostala vlažnost	Energija	Vreme trajanja programa
	kg	o/min	%	kWh	min
<b>ECO<sup>2</sup></b>	9,0	1.000	60	1,47	220
	4,5	1.000	60	0,78	131
<b>Pamuk – suvo za orman</b>	9,0	1.200	53	1,30	199
	9,0	1.400	50	1,25	189
	9,0	1.600	44	1,10	168
<b>Pamuk, vlažno za peglanje</b>	9,0	1.000	60	1,16	176
	9,0	1.200	53	1,00	154
	9,0	1.400	50	0,95	144
	9,0	1.600	44	0,80	122
<b>Jednostavno održavanje – suvo za orman</b>	4,0	1.200	40	0,50	65
<b>Osetljiv veš – suvo za orman</b>	2,5	800	50	0,55	70
<b>Vuna – završna obrada</b>	2,0	1.000	50	0,02	5
<b>Košulje – suvo za orman</b>	2,0	600	60	0,45	60
<b>Ekspres – suvo za orman</b>	4,0	1.000	60	0,80	80
<b>Teksas – suvo za orman</b>	3,0	900	60	1,00	125
<b>Impregnacija – suvo za orman</b>	2,5	800	50	1,00	100
<sup>1</sup> Težina suvog veša					
<sup>2</sup> Program ECO je program ispitivanja u skladu sa uredbama 932/2012/EU i 392/2012/EU (za program Pamuk <input type="checkbox"/> ) za energetske nalepnice merenu prema EN 61121.					
Sve vrednosti koje nisu navedene određuju se prema standardu EN 61121.					

**Podaci o potrošnji mogu da odstupaju od navedenih vrednosti u zavisnosti od količine punjenja, različitih vrsta tekstila, preostale vlažnosti nakon centrifugiranja, oscilacija napona električne mreže ili tvrdoće vode.**

Podaci o potrošnji koje prikazuje mašina za sušenje mogu se razlikovati od podataka o potrošnji koji su navedeni u tabeli. Odstupanja nastaju usled načina prikupljanja podataka u mašini za sušenje. Tako npr. vreme trajanja programa zavisi od preostale vlažnosti i sastava veša, što ima uticaj na potrebu za energijom.

## Podaci o potrošnji

Podaci o potrošnji prema propisima (EU) 2023/2533 i (EU) 2023/2534 važe od 01.07.2025.

Programi	Punjenje <sup>2</sup> kg	Vreme trajanja programa sat:min.	Energija kWh	Konačna vlaga nakon sušenja %
ECO <sup>1</sup>	9,0	3:40	1,47	0
	4,5	2:11	0,78	0
Pamuk Ekstra suvo	9,0	4:00	1,60	- 4
	4,5	2:20	0,83	- 4
Pamuk Suvo za ručno peglanje	9,0	2:56	1,16	12
	4,5	1:43	0,69	12
Jednostavno održavanje Suvo za orman plus	4,0	1:07	0,52	0
Jednostavno održavanje Suvo za orman	4,0	1:05	0,50	2
Jednostavno održavanje Suvo za ručno peglanje	4,0	0:57	0,40	8
Osetljivi veš Suvo za orman	2,5	1:10	0,55	0

<sup>1</sup> ECO je program ispitivanja prema propisima (EU) 2023/2533 i (EU) 2023/2534 za energetska oznaku merenu prema EN 61121. Nivo zvučne snage kada je potpuno popunjen za program ECO testa je 60 dB(A) re 1 pW.

<sup>2</sup> Opterećenje se odnosi na težinu suvog veša.

Za ostale programe bez ECO programa date su orijentacione vrednosti, određene na osnovu standarda EN 61121.

**Podaci o potrošnji mogu se razlikovati od navedenih vrednosti u zavisnosti od veličine opterećenja, različitih vrsta tekstila, preostale vlage nakon centrifuge, izabranih dodatnih parametara programa, fluktuacija napona u električnoj mreži ili tvrdoće vode.**

# Podešavanja

Pomoću podešavanja možete elektroniku mašine za sušenje veša da prilagodite različitim zahtevima. Podešavanja možete da promenite u svako doba.

## Pozivanje podešavanja

- Uključite mašinu za sušenje veša.
- Pređite na drugu stranu glavnog menija.
- Dodirnite senzorski taster Podešavanja.

## Biranje podešavanja

Podešavanja su grupisana u više oblasti.

- Odaberite željenu oblast.
- Listajte u listi sa opcijama dok se ne pojavi željeno podešavanje.
- Dodirnite senzorski taster da biste obradili podešavanje.

## Obrada podešavanja

- Promenite prikazanu vrednost i potvrdite sa OK.

ili

- Za biranje dodirnite željenu opciju.

Odabrana opcija se označava narandžastom bojom.

Odabrana opcija je sačuvana. Displej prebacuje u meni „Podešavanja“ ili se vraća na prethodni meni.

## Završetak podešavanja

- Dodirnite senzorski taster ↵.

Displej se vraća na prethodni meni.

- Dodirnite senzorski taster ⏠.

Displej prebacuje u glavni meni.

## Rukovanje/prikaz 🚩

### Jezik 🚩

Na displeju mogu da se prikazuju različiti jezici.

Zastavica 🚩 iza reči Jezik služi kao vodič ako je podešen jezik koji ne razumete.

Odabrani jezik se memoriše.

### PIN-kod

PIN kod štiti Vašu mašinu za sušenje veša kako je ne bi koristile nepoznate osobe.

### Opcije

- Aktivirati  
Kada je aktiviran PIN kod, nakon uključivanja mora da se unese PIN kod, da bi ovom mašinom za sušenje veša moglo da se rukuje.  
Fabrički dodeljen PIN-kod glasi 250.
- Promeniti  
Možete da unesete bilo koji PIN kod.

Samo Miele servis može da otključa mašinu za sušenje veša bez PIN koda.  
Zabeležite novi PIN kod.

- Deaktivirati  
Kada se mašinom za sušenje veša rukuje bez unosa koda. Pojavi se samo kada je prethodno aktiviran PIN kod.

### Tačno vreme

Nakon odabira vremenskog formata može da se podesi tačno vreme.

### Opcije

- Vremenski format  
Vremenski format se podešava.
  - 24 h (fabričko podešavanje)

- 12 h
- Podesiti  
Aktuelno vreme se podešava.

## Potrošnja

Ukupna potrošnja može biti prikazana.

### Opcije

- Poslednji program  
potrošnja energije za poslednji program
- Ukupna potrošnja  
dosadašnja ukupna potrošnja
- Podesiti troškove  
troškovi, cena po kWh

## Memorija

Mašina za sušenje veša memoriše podešavanja koja su poslednja odabrana za postupak sušenja (stepen osušenosti i/ili dodatna funkcija ili kod nekih programa trajanje).

Kod ponovnog biranja programa sušenja mašina za sušenje veša prikazuje memorisana podešavanja.

### Opcije

- Isključeno (fabričko podešavanje)
- Uključeno

## Jačina zvuka

Jačina zvučnog signala prilikom uključivanja i za završetak programa može da se promeni. Osim toga, jačina zvučnog signala, koji se oglasi prilikom dodirivanja senzorskih tastera, može da se promeni.

### Opcije

- Krajnji zvučni signal
- Zvuk tastera
- Ton pozdrav. poruke

Podešavanje se vrši u 7 jačina, a može i da se isključi.

## Traja. kraj. zvuč. signala

Zvučni signal vas zvučno obavestava o završetku programa. Možete odlučiti koliko dugo treba da traje zvučni signal.

### Opcije

- Samo 3 puta po zavr. prog.  
Po završetku programa zvučni signal se oglašava 3 puta.
- Do 1 sat po završ. progra.  
Zvučni signal se oglašava po završetku programa sve do automatskog isključivanja mašine za sušenje veša (maksimalno jedan sat).

## Osvetljenost displeja

Osvetljenost displeja možete da menjate u stepenima.



Podešavanje se vrši u 7 jačina.

Fabričko podešavanje: srednji stepen

## Wash2Dry

Funkciju *Wash2Dry* možete da isključite.

### Opcije

- Uključeno (fabričko podešavanje)  
 Wash2Dry je otključano i svetli u glavnom meniju.
- Isključeno  
 Wash2Dry ne svetli.

## Isključivanje indikatora

Radi uštede energije displej i osvetljenje tastera isključuju se nakon 10 minuta i samo taster *Start/Stop* lagano treperi. To možete da promenite.

# Podešavanja

## Opcije

- Uključeno  
Displej se zatamnjuje (nakon 10 minuta):
  - ako se nakon uključivanja ne odabere program
  - u programu koji je u toku
  - nakon završetka programa.
- Uklj., ne u ovom progr.  
(Fabričko podešavanje)  
Displej postaje zatamnjen (kao što je gore opisano), ali ne u programu koji je u toku.

Prikaze možete ponovo da uključite tako što dodirnete bilo koji taster.

## Umrežavanje

### Miele@home

Upravljaite umrežavanjem Vaše mašine za sušenje veša sa kućnom WLAN mrežom.

U podmeniju mogu da se pojave sledeće stavke:

#### Podesiti

Ova poruka se pojavi samo ukoliko mašina za sušenje veša još uvek nije povezana sa nekom WLAN-mrežom.

Tok podešavanja pročitajte u poglavlju „Prvo puštanje u rad“.

#### Aktivirati

(vidljivo kada je Miele@home deaktiviran)

WLAN funkcija se ponovo uključuje.

#### Deaktivirati

(vidljivo kada je aktiviran Miele@home)

Miele@home ostaje konfigurisan, WLAN funkcija se isključuje.

#### Status veze

(vidljivo kada je aktiviran Miele@home)  
Prikazuju se sledeće vrednosti:

- kvalitet prijema WLAN-a
- naziv mreže
- IP-adresa

#### Ponovo podesiti

(vidljivo, kada je podešeno)  
Resetuje WLAN prijavljivanje (mreža), kako bi se odmah ponovo izvršilo novo konfigurisanje.

#### Resetovati

(vidljivo, kada je podešeno)

- WLAN se isključuje.
- Veza sa WLAN-om se resetuje na fabrička podešavanja.

Resetujte konfiguraciju mreže kada mašinu za sušenje veša budete odlagali, prodavali ili kada budete upotrebljavali već korišćenu mašinu za sušenje veša. Samo tako ćete biti sigurni da ste uklonili sve lične podatke i da prethodni vlasnik neće moći više da ima pristup mašini za sušenje veša.

Da biste ponovo koristili Miele@home, mora da se uspostavi nova veza.

## SmartGrid

Podešavanje SmartGrid je vidljivo samo kada je podešeno i aktivirano podešavanje Miele@home.

Pomoću ove funkcije vašom mašinom za sušenje veša u određenom vremenskom periodu možete vršiti automatsko eksterno upravljanje.

Kada aktivirate SmartGrid, senzorski taster *Tajmer* ima novu funkciju. Pomoću senzorskog tastera *Timer* podešavate SmartStart. Mašina za sušenje veša se u

periodu koji ste odredili tada pokreće pomoću signala koji se šalje spolja. Ukoliko do najkasnijeg vremena početka ne usledi signal za pokretanje, mašina za sušenje veša se automatski pokreće (vidi poglavlje „Tajmer“).

Podešavanje SmartGrid je fabrički deaktivirano.

## Daljinsko upravljanje

Podešavanje Daljinsko upravljanje je vidljivo samo kada je podešeno i aktivirano podešavanje Miele@home.

Kada instalirate aplikaciju Miele@mobile na vašem mobilnom uređaju, možete da aktivirate status mašine za sušenje veša sa bilo kog mesta, da pokrenete mašinu na daljinu i upravljate njome na daljinu pomoću programa *MobileStart*.

Podešavanje Daljinsko upravljanje možete da isključite kada ne želite da upravljate mašinom za sušenje veša pomoću Vašeg mobilnog uređaja.

Prekid programa može da se vrši i pomoću aplikacije kada nije uključena funkcija Daljinsko upravljanje.

Uz pomoć senzorskog tastera *Timer* podesite vremenski period u kom želite da pokrenete mašinu za sušenje veša i pokrenite funkciju tajmera (vidi poglavlje „Tajmer/SmartStart“).

Mašinu za sušenje veša možete da pokrenete tokom navedenog vremenskog perioda uz pomoć signala koji ćete poslati.

Ukoliko se do krajnjeg trenutka pokretanja programa ne pošalje signal za start, mašina za sušenje veša se automatski pokreće.

Daljinsko upravljanje je fabrički aktivirano.

## Ažuriranje dalj. upravlj.

Softver Vaše mašine za sušenje veša može da se ažurira pomoću funkcije RemoteUpdate.

Funkcija RemoteUpdate je fabrički aktivirana.

Ukoliko ne instalirate ovu funkciju, Vašu mašinu za sušenje veša možete da koristite na uobičajen način. Firma Miele ipak preporučuje da instalirate RemoteUpdates.

## Aktivacija

Tačka menija za ažuriranje daljinskog upravljanja RemoteUpdate se prikazuje i može da se bira, samo ukoliko ste Vašu mašinu za sušenje veša povezali u Vašu WLAN mrežu (vidi poglavlje „Podešavanja“, odeljak „Miele@home“).

Funkcija RemoteUpdate od Miele može da se koristi samo ukoliko je mašina za sušenje veša povezana sa WLAN mrežom, a Vi imate nalog u aplikaciji Miele@mobile. Mašina za sušenje veša mora da bude tamo registrovana.

Uslove korišćenja pročitajte u aplikaciji Miele@mobile.

Neka ažuriranja softvera može da vrši samo Miele servis.

## Tok ažuriranja daljinskog upravljanja

Kada Vam je dostupno ažuriranje daljinskog upravljanja Vašom mašinom za sušenje veša, to Vam se automatski prikazuje.

Vi možete da birate, da li želite da se ovo ažuriranje pokrene odmah ili kasnije. Ako odaberete „pokrenuti kasnije“, pojavi se pitanje o ponovnom uključivanju mašine za sušenje veša.

Ažuriranje daljinskog upravljanja traje nekoliko minuta.

# Podešavanja

Prilikom ažuriranja obratite pažnju na sledeće:

- Ažuriranje daljinskog upravljanja Vam nije dostupno, dokle god ne dobijete poruku.
- Instalirano ažuriranje daljinskog upravljanja ne može da se poništi.
- Ne isključujte mašinu za sušenje veša tokom ažuriranja daljinskog upravljanja. U protivnom će se ažuriranje prekinuti i neće biti instalirano.

## Tok programa

### Zaštita od gužvanja

Funkcija zaštite od gužvanja smanjuje gužvanje nakon završetka programa.

Bubanj se okreće do 2 sata nakon završetka postupka sušenja. To utiče na smanjenje gužvanja.

### Opcije

- Isključeno
- 1 h
- 2 h (fabričko podešavanje)

### Temperatura hlađenja

Pre završetka programa veš se automatski hladi. Na svim programima sa podešavanjem stepena osušenosti možete da podesite automatski hladnju fazu hlađenja pre završetka programa, usled čega se faza hlađenja produžava.

### Opcije

Odabir se vrši u koracima od po 1 °C.

- 55 °C (fabričko podešavanje)
- ...
- 40 °C

## Stepeni osušenosti

Stepene osušenosti na programima *Pamuk*, *Jednostavno održavanje* i *Automatski program* možete individualno da prilagodite.

Podešavanje se vrši u 7 jačina.

Fabričko podešavanje: srednji stepen

## Parametri uređaja

### Indikator vazd. puteva

Niti treba ukloniti posle sušenja. Dodatno vas podseća indikator koji zasvetli, čim se nakupi određena količina niti:

**i** Očistite filter za niti i filter u postolju.

Ostale informacije ćete naći u uputstvu za upotrebu.

Možete sami da odlučite, sa kojom količinom nakupljenih niti treba da se uključi ovaj podsetnik.

### Opcije

Probama utvrdite koja opcija najviše odgovara Vašim navikama prilikom sušenja veša.

- Isključeno  
Podsećanje se ne pojavi. Međutim nezavisno od ove opcije, kod posebno ekstremnog ometanja dovoda vazduha program se prekida i pojavi se poruka za grešku  
 Očistite filter za niti. Proverite dovod vazduha..
- Neosetljivo  
Podsećanje se pojavljuje tek ako se nakupi veća količina niti.
- Normalno (fabričko podešavanje)
- Osetljivo  
Podsećanje se pojavljuje već pri manjoj količini nakupljenih niti.



## Provodljivost

Ovo podlašavanje je relevantno samo za regione u kojima je veoma mala tvrdoća vode.

Kod meke vode postoji mogućnost da rezultat sušenja nije zadovoljavajući. Odaberite ovo podlašavanje samo kada je voda, u kojoj je opran veš, jako meka i ima provodljivost (električna provodljivost) manju od 150  $\mu\text{S}/\text{cm}$ . Kod preduzeća za vodosnabdevanje možete da se raspitate kolika je provodljivost vode za piće.

## Opcije

- Normalno (fabričko podlašavanje)
- Nisko <150mS (samo za regione sa veoma malom tvrdoćom vode)

## Radni sati

Možete očitati koliko sati je sušila vaša mašina za sušenje veša.

Prikaz se daje kao ukupno vreme rada u satima.

## Fabričko podlašavanje

Sva podlašavanja, osim *Radni sati*, resetuju se na fabrička podlašavanja.

## Opcije

**i** Da li treba resetovati uređaj na fabrička podlašavanja?

- Da  
Podlašavanja se resetuju na fabrička podlašavanja.
- Ne  
Podlašavanja se ne resetuju na fabrička podlašavanja.

## Pravne informacije

### Licence otvorenog koda

Ovde možete da vidite informacije.

### Autorska prava i licence za korisnički i upravljački softver

Za rukovanje i upravljanje uređajem, Miele koristi sopstveni ili softver trećih lica za koji ne važe takozvani uslovi licenciranja otvorenog koda. Ovaj softver/softverske komponente su zaštićeni autorskim pravom. Autorska prava preduzeća Miele i trećih lica moraju da se poštuju.

Nadalje, ovaj uređaj sadrži softverske komponente koje se distribuiraju pod uslovima licence otvorenog koda. Sadržane komponente otvorenog koda, pred pripadajućih napomena o autorskim pravima, kopije trenutno važećih uslova licence, kao i eventualne dodatne informacije, mogu da se pogledaju u uređaju pod tačkom menija Podlašavanja | Parametri uređaja | Pravne informacije | Licence otvorenog koda. Na tom mestu navedene regulative odgovornosti i garancije uslova licence otvorenog koda važe samo u odnosu na važeće nosioce prava.

### Autorska prava i licence za komunikacioni modul

Za rukovanje i upravljanje komunikacionim modulom, Miele koristi sopstveni ili softver trećih lica za koji ne važe uslovi licenciranja otvorenog koda. Ovaj softver/softverske komponente su zaštićeni autorskim pravom. Autorska prava preduzeća Miele i trećih lica moraju da se poštuju.

Nadalje, ovaj komunikacioni modul sadrži softverske komponente koje se distribuiraju pod uslovima licence otvorenog koda. Sadržane komponente otvore-

## Podešavanja

---

nog kôda, uključujući pripadajuće napomene o autorskim pravima, kopije trenutno važećih uslova licence, kao i eventualne dodatne informacije, mogu da se pogledaju lokalno putem IP adrese preko internet pretraživača (*http://<ip\_adresse>/Licenses*). Na tom mestu navedene regulative odgovornosti i garancije uslova licence otvorenog kôda važe samo u odnosu na važeće nosioce prava.

MIELE d.o.o.  
Balkanska 2  
11000 Beograd

Telefon: +381 22 77 111

e-mail: [info@miele.rs](mailto:info@miele.rs)  
[www.miele.rs](http://www.miele.rs)

Nemačka  
Miele & Cie. KG  
Carl-Miele-Straße 29  
33332 Gütersloh

TWV 780 WP

sr-RS

M.-Nr. 12 779 070 / 00