

Gebruiksaanwijzing en instructies voor het plaatsen Luchtafvoerdroger



Lees **altijd eerst** de gebruiksaanwijzing voor u het toestel plaatst, installeert en in gebruik neemt. Dat is veiliger voor uzelf en u voorkomt schade aan het toestel.

Inhoud

Uw bijdrage aan de bescherming van het milieu	7
Veiligheidsinstructies en waarschuwingen	8
Bediening van de droogkast	19
Bedieningspaneel.....	19
Sensortoetsen en touchdisplay met sensortoetsen	20
Hoofdmenu.....	20
Voorbeelden voor de bediening	21
Bediening van de wasserettevariant	23
Eerste ingebruikneming	25
Droogkast inschakelen	25
Verwijzing naar externe toestellen in acht nemen	26
Helderheid display instellen.....	26
Datum instellen.....	26
Programmapakketten kiezen.....	27
Ingebruikneming afsluiten	28
1. De juiste wasverzorging in acht nemen	29
Wassen.....	29
Drogen.....	29
Textielbehandelingssymbolen	29
2. Droogautomaat laden	30
3. Programma kiezen	31
Droogkast inschakelen.....	31
Programma kiezen.....	31
4. Het kiezen van een programma-instelling	32
Basismenu van een programma.....	32
Het kiezen van de droogtegraad	32
Programmaduur kiezen (Tijdgestuurde programma's)	32
Extra functies kiezen	33
Beschermen	33
Kreukbeveiliging	33
5. Programma starten	34
6. Einde van het programma – Trommel leeghalen	35
Einde programma.....	35
Trommel leegmaken	35
Neem de aanwijzingen op het onderhoudsetiket in acht	35
Timer	36

Programma-overzicht	37
Label.....	37
Programmapakketten	38
Standaard	38
Sport.....	43
Huishoudtextiel.....	44
Hygiëne	45
WetCare.....	46
Platgoed	46
Speciale programma's	47
Programmaverloop wijzigen	48
Lopend programma wijzigen	48
Programma stoppen.....	48
Afgebroken programma opnieuw kiezen.....	48
Trommel bijvullen.....	48
Reiniging en onderhoud	49
Hoe vaak reinigen?.....	49
Pluizenfilters reinigen.....	49
Pluizenfilter uit de droogkast halen	49
Pluizenfilter demonteren.....	50
Delen van de pluizenfilter droog reinigen	50
Delen van de pluizenfilter met water reinigen.....	50
Luchtgeleidingsgedeelte reinigen.....	51
Pluizenfilter monteren en plaatsen	52
Droogkast reinigen	53
Nuttige tips	54
Programma wordt afgebroken en foutmelding in de display	54
Meldingen in de display	56
Een tegenvallend droogresultaat.....	58
Het droogprogramma duurt erg lang	59
Algemene problemen met de droogkast.....	60
Klantendienst	61
Contact bij storingen	61
Bij te bestellen accessoires.....	61
Installatie	62
Voorkant	62
Achterkant	63

Inhoud

Plaatsingsmogelijkheden.....	64
Zij-aanzicht.....	64
Stalen sokkel.....	64
Bovenaanzicht.....	64
Was-droogzuil.....	64
Droogkast naar de plaats van opstelling dragen.....	65
Plaatsen.....	66
Droogkast stellen.....	66
Externe besturingsinrichtingen.....	66
Elektrische aansluiting.....	67
Installatie van de luchtafvoerleiding.....	68
Stelregels luchtafvoer.....	68
Stelregels luchtaanvoer.....	68
Totale buislengte berekenen.....	69
Luchtafvoeropening aan de achterzijde van de droogkast.....	70
Luchtafvoeropening afsluiten.....	70
Afmetingen van de luchtafvoeropeningen.....	70
Installeren van ingeschoven buizen.....	71
Voorbeeld.....	71
Flexibele slang installeren.....	72
Platte buis.....	72
Voorbeelden.....	73
Centrale luchtafvoerleiding.....	75
Technische gegevens.....	77
Verklaring van overeenstemming.....	78
Exploitatieniveau.....	79
Exploitatieniveau openen.....	79
Toegang via code.....	79
Code wijzigen.....	79
Demo-programma.....	79
Het sluiten van het menu voor de instellingen.....	79

Bediening / Display	79
Taal	79
Taalstartmenu	80
Talen vastleggen.....	80
Lichtsterkte display	80
Dagtijd	81
Datum.....	81
Volume.....	81
Weergave restvocht.....	81
Zichtbaarheid parameters	81
Uitschakeling display	82
Uitschakeling machine	82
Voorpro-grammering	82
Memory	83
Temperatuureenheid.....	83
Gewichtseenheid.....	83
Logo	83
Code exploitant	83
Programmameuze	84
Besturing	84
Programmapakketten	85
Favoriete programma's.....	85
Speciale programma's	87
Programma's ordenen	88
Kleurtoewij-zing program.	88
Procestechniek.....	88
Kreuk-beveiliging.....	88
Droogte-graden	88
Extra afkoelen.....	89
Afkoeltemperatuur.....	89
Service.....	89
Luchtweg reinigen	89
Zeven reinigen	90
Serviceinterval	90

Inhoud

Externe toepassingen.....	91
Luchtafvoer-klep extern	91
Extra ventilator.....	91
Druksensor	91
Signaal piekbelasting	92
Piekbelasting vermijden	92
Keuze COM-module.....	92
Beschikbaarheid van digitale Miele producten	92
WiFi / LAN	93
Netwerk-tijd.....	94
Remote.....	94
Remote-Update.....	94
SmartGrid.....	95
Machineparameters.....	96
Juridische informatie	96
Betaal-systeem	96
Instelling voor muntautomaten	96
Terugmeld-sign. bet.sys.	97
Vergrendeling betaalsysteem	97
Wissen be-taaldsignaal	97
Debounce-tijd betaalsysteem	98
Tijdoverschr. betaalsyst.....	98
Duur tijdprogramma koud	98
Duur tijdprogramma warm	98
Gratis programma's.....	98

Afdanken van de verpakking

De verpakking zorgt ervoor dat u het toestel kunt hanteren en beschermt het toestel tegen transportschade. Het verpakkingsmateriaal is uitgekozen met het oog op een zo gering mogelijke belasting van het milieu en de mogelijkheden voor recyclage.

Door hergebruik van verpakkingsmateriaal wordt er op grondstoffen bespaard. Gebruik materiaalspecifieke inzamelings- en retouropties voor recyclebaar materiaal. Uw Miele vakhandelaar neemt de transportverpakking terug.

Het oude toestel afdanken

Elektrische en elektronische toestellen bevatten meestal waardevolle materialen. Ze bevatten ook stoffen, mengsels en onderdelen die nodig waren om de toestellen goed en veilig te laten functioneren. Wanneer u uw oude toestel bij het gewone huisvuil gooit of er niet goed mee omgaat, kunnen deze stoffen schadelijk zijn voor de gezondheid en het milieu. Gooi uw oude toestellen daarom nooit weg met het gewone huisvuil.



Lever het toestel in bij een gratis, gemeentelijk inzameldepot voor elektrische en elektronische toestellen, bij uw vakhandelaar of bij Miele. U bent wettelijk zelf verantwoordelijk voor het wissen van eventuele persoonlijke gegevens op het oude toestel. U bent wettelijk verplicht om niet compleet ingebouwde gebruikte batterijen en accu's alsmede lampen die onbeschadigd

kunnen worden verwijderd, te verwijderen. Breng deze naar een geschikte inzamellocatie, waar u ze gratis kunt inleveren. Het oude toestel moet tot die tijd buiten het bereik van kinderen worden opgeslagen.

Veiligheidsinstructies en waarschuwingen



- ▶ Lees altijd eerst deze gebruiksaanwijzing.

Deze droogkast voldoet aan de geldende veiligheidsvoorschriften. Onjuist gebruik kan echter persoonlijk letsel of materiële schade tot gevolg hebben.

Lees daarom de gebruiksaanwijzing aandachtig door voordat u de droogkast in gebruik neemt. Hierin vindt u belangrijke instructies met betrekking tot de inbouw, de veiligheid, het gebruik en het onderhoud. Zo beschermt u zichzelf en vermijdt u schade aan de droogkast.

In overeenstemming met de norm IEC 60335-1 adviseert Miele u uitdrukkelijk om het hoofdstuk over de installatie van de droogkast en de veiligheidsinstructies en waarschuwingen te lezen en op te volgen.

Wanneer de veiligheidsinstructies en waarschuwingen niet worden opgevolgd, kan Miele niet aansprakelijk worden gesteld voor schade die daarvan het gevolg is.

Bewaar de gebruiksaanwijzing zorgvuldig en geef deze door aan een eventuele volgende eigenaar.

Als meerdere personen de droogkast bedienen, moeten de veiligheidsvoorschriften en waarschuwingen voor deze personen toegankelijk worden gemaakt en/of worden uitgelegd.

Verantwoord gebruik

- ▶ De droogkast is uitsluitend bestemd voor het drogen van textiel dat in water is gewassen en volgens de aanwijzingen van de fabrikant op het onderhoudsetiket in de droogkast mag worden gedroogd. Andere gebruiksdoeleinden zijn mogelijk gevaarlijk. Miele kan niet aansprakelijk worden gesteld voor schade die wordt veroorzaakt door gebruik voor andere doeleinden dan hier aangegeven of door foutieve bediening.
- ▶ Deze droogkast mag ook in openbare ruimtes worden gebruikt.
- ▶ Deze droogkast is uitsluitend bestemd voor gebruik binnenshuis.
- ▶ Personen die op grond van hun fysieke of psychische gesteldheid, hun onervarenheid of gebrek aan kennis van dit toestel niet in staat zijn om het veilig te bedienen, mogen het alleen gebruiken als ze onder toezicht staan van of worden geïnstrueerd door een verantwoordelijk persoon.
- ▶ Kinderen onder de acht jaar mogen alleen in de buurt van de droogkast komen als ze constant onder toezicht staan.
- ▶ Kinderen vanaf acht jaar mogen de droogkast alleen zonder toezicht gebruiken als ze weten hoe ze de droogkast veilig moeten bedienen. Kinderen moeten de eventuele risico's van een foutieve bediening kunnen inzien en begrijpen.
- ▶ Kinderen mogen de droogkast niet zonder toezicht reinigen of onderhouden.
- ▶ Houd kinderen in de gaten wanneer zij zich in de buurt van de droogkast bevinden. Laat kinderen nooit met het toestel spelen.

Veiligheidsinstructies en waarschuwingen

Technische veiligheid

- ▶ Controleer de droogkast voor plaatsing op zichtbare schade. Een beschadigde droogkast mag niet worden geplaatst en niet in gebruik worden genomen.
- ▶ Voer geen aanpassingen aan de droogkast uit die niet uitdrukkelijk door Miele zijn toegestaan.
- ▶ Tijdelijke of permanente werking op een autonoom of niet-netgekoppeld stroomvoorzieningssysteem (zoals stand-alonetten, back-upsysteem) is mogelijk. Voorwaarde voor het gebruik is dat de energievoorzieningsinstallatie voldoet aan de bepalingen van EN 50160 of een vergelijkbare standaard. De maatregelen voorzien in de huisinstallatie en dit Miele product moeten ook in hun functie en werking gegarandeerd zijn in geïsoleerd of niet netsynchroom bedrijf of de veiligheidsmaatregelen in de installatie moeten door gelijkwaardige maatregelen vervangen worden. Zoals bijvoorbeeld beschreven in de huidige publicatie van VDE-AR-E 2510-2.
- ▶ Gebruik om veiligheidsredenen geen verlengsnoer in verband met gevaar voor oververhitting.
- ▶ De elektrische veiligheid van deze droogkast is uitsluitend gegarandeerd als ze wordt aangesloten op een aardingsstelsel dat volgens de geldende voorschriften is geïnstalleerd. Het is belangrijk dat wordt nagegaan of aan deze fundamentele veiligheidsvoorwaarde is voldaan. Laat in geval van twijfel de huisinstallatie door een vakman inspecteren. Miele kan niet aansprakelijk worden gesteld voor schade die wordt veroorzaakt door een ontbrekende of beschadigde aarding.
- ▶ Ondeskundig uitgevoerde reparaties kunnen gevaar opleveren voor de gebruiker. Miele kan daarvoor niet aansprakelijk worden gesteld. Reparaties mogen alleen worden uitgevoerd door vakmensen die door Miele zijn geautoriseerd, anders kan bij eventuele schade geen aanspraak op de garantie worden gemaakt.

Veiligheidsinstructies en waarschuwingen

- ▶ Wanneer de aansluitkabel is beschadigd, moet de kabel door een door Miele erkende vakman worden vervangen om gevaren voor de gebruiker te voorkomen.
- ▶ Defecte onderdelen mogen alleen door originele Miele-onderdelen worden vervangen. Alleen van deze onderdelen kan Miele garanderen dat ze volledig voldoen aan de veiligheidseisen die wij aan onze producten stellen.
- ▶ Als apparatuur niet tijdig en volgens de voorschriften wordt onderhouden, kunnen de prestaties ervan afnemen. Bovendien kunnen er storingen optreden en kunnen er brandgevaarlijke situaties ontstaan.
- ▶ In geval van een storing of bij reinigings- en onderhoudswerkzaamheden is deze droogkast alleen spanningsvrij als:
 - de stekker uit het stopcontact is getrokken
 - de zekering(en) van de huisinstallatie uitgeschakeld is/zijn of
 - de betreffende zekering(en) van de huisinstallatie er helemaal is/zijn uitgedraaid.

Zie ook het hoofdstuk “Installatie”, paragraaf “Elektrische aansluiting”.

- ▶ Deze droogkast mag niet op een niet-stationaire locatie (bijv. op een schip) worden gebruikt.
- ▶ Volg de aanwijzingen uit de hoofdstukken “Installatie”, “Installatie van de luchtafvoerleiding” en “Technische gegevens”.
- ▶ Zorg ervoor dat u altijd bij de stekker kunt komen om de spanning van de droogkast te halen.
- ▶ Als er sprake is van een vaste aansluiting, moet de droogkast via een schakelaar met alle polen van de netspanning kunnen worden losgekoppeld.
- ▶ De spleet tussen de onderkant van de droogkast en de vloer mag niet met sokkellijsten, hoogpolig tapijt etc. worden verkleind. Anders is er geen toereikende luchttoevoer gewaarborgd.

Veiligheidsinstructies en waarschuwingen

- ▶ De deur van de droogkast moet vrij kunnen bewegen en er mag daarom vlak voor de droogkast geen andere deur worden geplaatst.
- ▶ Deze droogkast heeft vanwege speciale eisen (ten aanzien van onder meer de temperatuur, de vochtigheid, de chemische bestendigheid, de slijtvastheid en vibraties) een speciale lamp. De lamp mag alleen voor deze toepassing worden gebruikt. De lamp is niet geschikt voor normale verlichtingsdoeleinden. De lamp mag uitsluitend worden vervangen door een door Miele erkende technicus of door de Miele Service.

Veilig gebruik

- ▶ De maximale beladingscapaciteit is 8 kg (droog wasgoed). Sommige programma's hebben een lagere beladingscapaciteit, zie het hoofdstuk "Programmaoverzicht".
- ▶ Leun niet op de deur. Anders kan deze droogkast gaan kantelen en kunt u zichzelf of andere personen verwonden.
- ▶ Sluit de deur iedere keer nadat u de droogkast heeft gebruikt. Zo voorkomt u dat
 - kinderen proberen in de droogkast te klimmen of er voorwerpen in verstoppen.
 - huisdieren in de droogkast klimmen.
- ▶ Voor de reiniging van de droogkast mag geen hogedrukreiniger of waterstraal worden gebruikt.
- ▶ Houd het vertrek waar de droogkast staat altijd stof- en pluisvrij. Vuildeeltjes in de aangezogen lucht kunnen verstoppingen veroorzaken. Er kan een storing optreden en er bestaat brandgevaar.
- ▶ De droogkast mag alleen worden gebruikt als er een luchtafvoerleiding is geïnstalleerd en de ruimte voldoende geventileerd kan worden.
- ▶ Volg de aanwijzingen uit het hoofdstuk "Installatie van de luchtafvoerleiding".

Veiligheidsinstructies en waarschuwingen

- ▶ De luchtafvoerleiding mag nooit worden geïnstalleerd op een van de volgende schoorstenen of schachten.
 - In werking zijnde schoorstenen voor rook- of verbrandingsgassen.
 - Schachten die bestemd zijn voor de ventilatie van ruimtes met stookplaatsen.
 - Andere in gebruik zijnde schoorstenen.

Als rook of verbrandingsgas wordt teruggeduwd, bestaat er gevaar voor vergiftiging.

- ▶ Er bestaat gevaar voor verstikking en vergiftiging door de aanzuiging van verbrandingsgas, als doorstroomgeisers op gas, gasverwarming, kolenkachels met aansluiting op de schoorsteen enz. in dezelfde ruimte of in de woning of in kamers ernaast zijn geïnstalleerd en de onderdruk 4 Pa of meer bedraagt.

Door de volgende maatregelen zorgt u voor voldoende ventilatie van de ruimte waar het toestel staat en kunt u onderdruk in de ruimte vermijden (voorbeelden):

- Breng niet afsluitbare ventilatie-openingen in de buitenmuur aan.
- Vensterschakelaar: De droogkast kan alleen worden ingeschakeld als het venster open staat.

Laat in ieder geval door de schoorsteenveger controleren of gebruik zonder risico en het vermijden van onderdruk van 4 Pa of meer van de luchtafvoer gewaarborgd is.

Veiligheidsinstructies en waarschuwingen

▶ Controleer regelmatig de correcte werking van alle onderdelen van de luchtafvoerleiding (bijv. muurdoorvoer, ventilatierooster, buigingen, bochten enz.) en of deze de lucht goed doorlaten. Reinig eventueel de onderdelen. Als zich daar pluizjes hebben opgehoopt, verhinderen deze het uitblazen van de lucht en daardoor het correct functioneren van de droogkast.

Als er al een gebruikte luchtafvoerleiding aanwezig is, dan moet deze worden gecontroleerd voordat deze aan de droogkast wordt aangesloten.

▶ Bij het installeren van meerdere droogkasten op een centrale luchtafvoerleiding moet er per droogkast een terugslagklep direct op de centrale leiding worden geïnstalleerd.

Wanneer dit niet in acht wordt genomen, kunnen de droogkasten beschadigd raken en kan de elektrische veiligheid verminderen.

▶ Reinig de pluizenzeef regelmatig.

▶ De droogkast mag niet worden gebruikt zonder pluizenzeef of als de pluizenzeef beschadigd is. Dit kan leiden tot storingen in de werking van de droogkast. De pluizen verstoppem de luchtwegen, verwarming en de luchtafvoerleiding, wat tot brand kan leiden.

Schakel de droogkast onmiddellijk uit en vervang de beschadigde pluizenzeef.

▶ Plaats uw droogkast niet in vorstgevoelige ruimten. Temperaturen rondom het vriespunt hebben al een nadelig effect op de functionaliteit van de droogkast.

De toelaatbare temperatuur in de ruimte mag liggen tussen 2 °C en 35 °C.

Veiligheidsinstructies en waarschuwingen

- ▶ In verband met brandgevaar mag u wasgoed niet drogen als het:
 - niet gewassen is.
 - niet grondig genoeg is gereinigd en daardoor nog olie-, vet- of crème-resten bevat. Het gaat hier bijvoorbeeld om textiel uit keukens of schoonheidssalons met spijsolie-, olie-, vet- of crème-resten. Bij textiel dat niet voldoende is gereinigd bestaat zelfs na afloop van het droogprogramma en zelfs buiten de droogkast nog gevaar voor brand.
 - brandgevaarlijke reinigingsmiddelen bevat of resten van aceton, alcohol, wasbenzine, petroleum, kerosine, vlekverwijderaar, terpentine, was, wasremover of chemicaliën. Het gaat hier bijvoorbeeld om allerlei soorten schoonmaakdoekjes.
 - resten van haarversteviger, haarspray, nagellakremover en dergelijke bevat.

Reinig dit soort sterk vervuild textiel zeer grondig, met extra wasmiddel en op een hoge temperatuur. Was dit textiel zo nodig meerdere keren.

- ▶ Verwijder aanstekers, lucifers en alle andere voorwerpen uit de zakken van het textiel.
- ▶ **Waarschuwing:** Schakel de droogkast nooit uit voordat het droogprogramma afgelopen is, tenzij u alle stukken wasgoed direct uit het toestel haalt en zo ophangt dat de warmte eruit kan.

Veiligheidsinstructies en waarschuwingen

► Brandgevaar.

Deze droogkast mag in verband met brandgevaar niet worden aangesloten op een regelbare wandcontactdoos, bijvoorbeeld via een tijdschakelaar of combi-regelaar wasautomaat – droogautomaat. De droogkast mag uitsluitend op een piekbelastingssysteem worden aangesloten als dit via de Miele XCI-box met de droogkast is verbonden en de daarbij behorende instellingen in de droogkast zijn vastgelegd.

Als het droogprogramma wordt afgebroken voordat de afkoelfase is geëindigd, bestaat er risico dat de was uit zichzelf in brand vliegt.

► In verband met brandgevaar mogen textiel of producten nooit in het toestel worden gedroogd

- als ze met industriële chemicaliën zijn gereinigd, bijv. in een stomerij.
- dat overwegend (schuim)rubberen of rubberachtige onderdelen bevat. als ze overwegend rubber of schuimrubber bevatten, zoals latexschuim, douchemutsen, waterdicht textiel, rubberen artikelen en kledingstukken, hoofdkussens met schuimrubbervlokken.
- als ze vullingen bevatten en beschadigd zijn (bijv. kussens of jassen). Vulling die eruit valt, kan brand veroorzaken.

► Het programma is beëindigd als de afkoelfase begint. De afkoelfase volgt bij veel programma's, zodat u er zeker van kunt zijn dat het wasgoed niet zo heet wordt dat het verbrandt en beschadigd raakt (bijv. vermijden van zelfontbranding van het wasgoed).

Neem al het wasgoed na afloop van het programma meteen uit de trommel.

► Gebruik wasverzachters en soortgelijke producten altijd volgens de aanwijzingen van de fabrikant.

► Bewaar en gebruik in de buurt van de droogkast geen benzine, petroleum of andere licht ontvlambare stoffen. Door zulke stoffen bestaat er brand- en explosiegevaar.

Veiligheidsinstructies en waarschuwingen

▶ Zorg voor de toevoer van schone, frisse lucht. De lucht mag geen chloor-, fluor- of andere oplosmiddeldampen bevatten. Daardoor kan brand ontstaan.

▶ Voor roestvrijstalen toestelonderdelen geldt:

Vermijd contact tussen roestvrijstalen oppervlakken en vloeibare reinigings- en desinfectiemiddelen die chloor of natriumhypochloride bevatten. Deze stoffen kunnen op het roestvrije staal corrosie veroorzaken.

Agressieve dampen van bleekmiddelen die chloor bevatten, kunnen eveneens corrosie veroorzaken.

Bewaar geopende verpakkingen van deze middelen daarom niet in de onmiddellijke omgeving van de toestellen.

Accessoires

▶ Accessoires mogen alleen worden aan- of ingebouwd als ze nadrukkelijk door Miele zijn vrijgegeven.

Worden andere accessoires aan- of ingebouwd, dan kan geen beroep meer worden gedaan op bepalingen met betrekking tot garantie en productaansprakelijkheid.

▶ Miele-droogkasten en Miele-wasmachines kunnen als was-droogzuil opgesteld worden. Daarvoor is als te bestellen accessoire een Miele-tussenstuk vereist. Let erop dat het tussenstuk bij de Miele-droogkast en Miele-wasmachine past.

▶ Wilt u een Miele-sokkel nabestellen, let er dan op dat hij bij uw droogkast past.

 Als de veiligheidsinstructies en waarschuwingen niet worden opgevolgd, kan Miele niet aansprakelijk worden gesteld voor schade die daarvan het gevolg is.

Bedieningspaneel

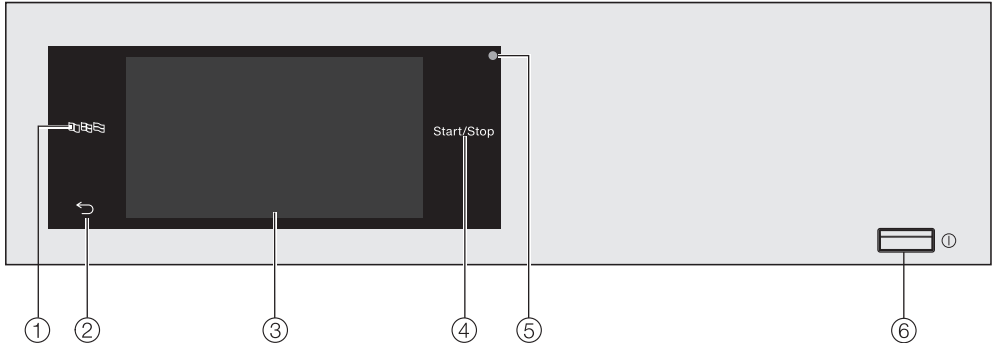

① **Sensortoets Taal**

Om de actuele bedieningstaal te selecteren.

Na afloop van het programma wordt de exploitatietaal opnieuw weergegeven.

② **Sensortoets Terug** ↩

Hiermee gaat u een niveau terug in het menu.

③ **Touchdisplay**

④ **Sensortoets *Start/Stop***

Met deze toets kunt u het gekozen droogprogramma starten en een gestart programma afbreken. Zodra de sensortoets knippert, kunt u het gekozen programma starten.

⑤ **Optische interface**



Voor de Miele-technici.

⑥ **Toets** Ⓜ

Voor het in- en uitschakelen van de droogkast. De droogkast wordt met het oog op energiebesparing automatisch uitgeschakeld. Dat gebeurt 15 minuten nadat Einde/Kreukbeveiliging is verschenen of na het inschakelen als er verder niets gebeurt.

Bediening van de droogkast

Sensortoetsen en touchdisplay met sensortoetsen

De sensortoetsen ,  en *Start/Stop* en de sensortoetsen op het display reageren op aanraking met de vingertoppen. Elke aanraking wordt met een toetssignaal bevestigd. U kunt het volume van het toetssignaal veranderen of uitschakelen (zie het hoofdstuk “Exploitationniveau”).

Door puntige of scherpe voorwerpen, zoals pennen, kunnen er krassen op het bedieningspaneel met de sensortoetsen en het touchdisplay ontstaan.

Raak het bedieningspaneel alleen met uw vingers aan.

Hoofdmenu

Nadat de droogkast is ingeschakeld, verschijnt het hoofdmenu in het display.

Via het hoofdmenu komt u in alle belangrijke submenu's.

Door op de sensortoets  te drukken, komt u op ieder gewenst moment terug in het hoofdmenu. Eerder ingestelde waarden worden niet opgeslagen.

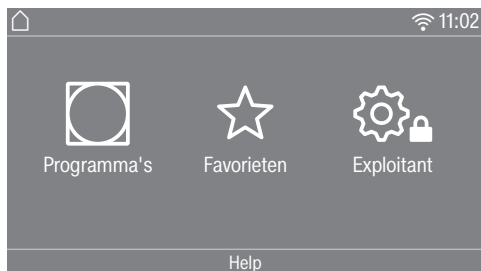

Programma's

Voor de keuze van de droogprogramma's.

Favorieten

Voor het kiezen van 12 favoriete droogprogramma's, die door de exploitant kunnen worden aangepast en opgeslagen (zie het hoofdstuk “Exploitationniveau”, paragraaf “Favoriete programma's”).

Exploitant

In het exploitationniveau kunt u de elektronica van de droogkast aan veranderende situaties aanpassen (zie het hoofdstuk “Exploitationniveau”).

Netwerk

Als er sprake is van een netwerkverbinding, geeft het symbool  de signaalsterkte aan van het netwerk (SSID) waarmee de droogkast is verbonden. Als u het symbool aanraakt, verschijnt de naam van het netwerk.

Help

Hier kunt u hulp bij de bediening laten weergeven.

Voorbeelden voor de bediening

Keuzelijsten

Menu Programma's (enkelvoudige keuze)

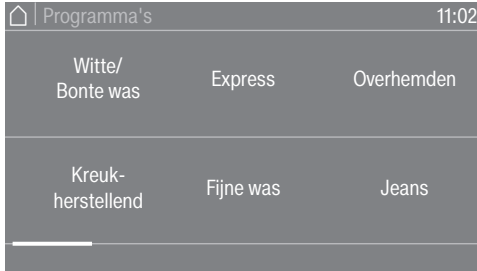

U kunt naar links en rechts bladeren door over het beeldscherm te vegen. Leg uw vinger op het display en beweeg met de vinger in de gewenste richting.

De oranje schuifbalk geeft aan dat er meer keuzemogelijkheden volgen.

Raak een programmaanname aan om een droogprogramma te kiezen.

Het display gaat naar het basismenu van het gekozen programma.

Menu Extra functies (meervoudige keuze)



Raak een of meerdere *Extra functies* aan om deze te kiezen.

De actueel gekozen *Extra functies* worden oranje gemarkeerd.

Om een *Extra functie* weer uit te schakelen, raakt u de *Extra functie* opnieuw aan.

Met de sensortoets **OK** worden de gemarkeerde *Extra functies* geactiveerd.

Waarden verlagen of verhogen

In enkele menu's kunt u waarden instellen.

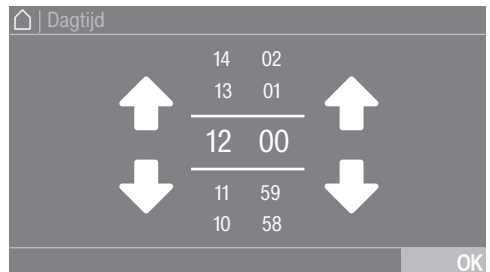

Voer de getallen in door omhoog of omlaag te vegen. Leg uw vinger op het cijfer dat moet worden gewijzigd en beweeg met de vinger in de gewenste richting. Met de sensortoets **OK** wordt de ingestelde waarde overgenomen.

Bediening van de droogkast

Tip: Bij sommige instellingen is het, afhankelijk van het waardebereik en de grootte van de stappen, ook mogelijk om een waarde via een cijferblok in te stellen. Als u de cijfers maar kort aanraakt, verschijnt het cijferblok. Zodra u een geldige waarde hebt ingevoerd, is de sensortoets OK groen gemarkeerd.

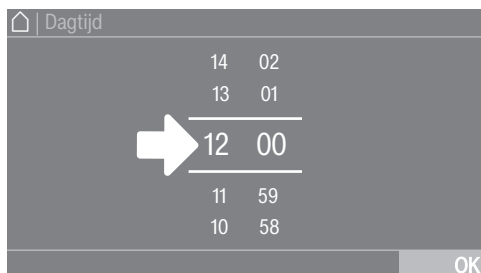

- Raak de cijfers tussen de beide lijnen kort aan.

Het cijferblok wordt geactiveerd.

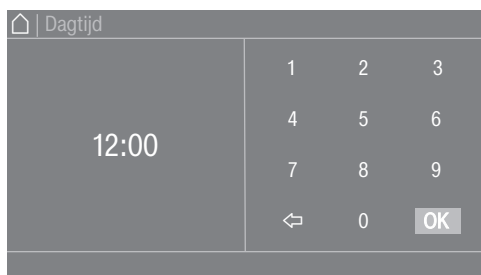

- Raak de cijfers aan en bevestig met OK.

Vervolgkeuzemenu

In het vervolgkeuzemenu kunt u verschillende soorten informatie, bijvoorbeeld over een droogprogramma, laten weergeven.

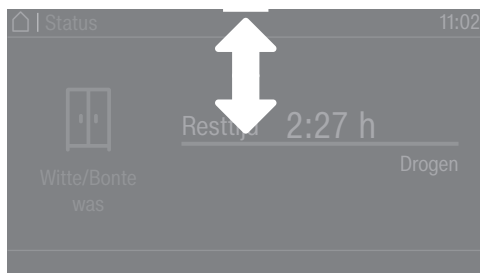

Als er bovenaan de rand van het beeldscherm in het midden van het display een oranje balk verschijnt, kunt u het vervolgkeuzemenu laten weergeven. Raak de balk aan en sleep uw vinger op het display omlaag.

Menuniveau verlaten

- Raak de sensortoets \leftarrow aan om naar het vorige scherm te gaan.

Alle gegevens die u tot dat moment hebt ingevoerd en niet met OK hebt bevestigd, worden niet opgeslagen.

Help weergeven

Bij enkele menu's verschijnt op de onderste regel van het display Help.

- Raak de sensortoets Help aan om de aanwijzing weer te geven.
- Raak de sensortoets Sluiten aan om naar het vorige scherm terug te gaan.

Bediening van de wasserette-variant

Afhankelijk van de programmering kan het startmenu verschillend worden weergegeven (zie het hoofdstuk “Exploitationniveau”, paragraaf “Besturing”).

De vereenvoudigde bediening vindt plaats met behulp van een sneltoets. Gebruikers kunnen de vooraf ingestelde programma's niet wijzigen.

WS-eenvoudig

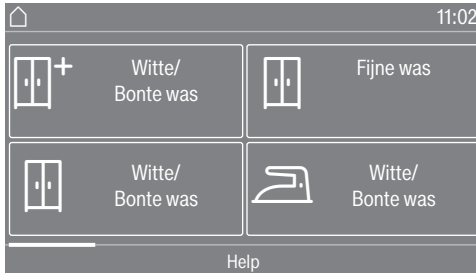

Er kunnen maximaal 12 en minimaal 4 programma's gekozen worden.

Afhankelijk van de instelling in het exploitatieniveau kunnen de programma's met of zonder omringing worden weergegeven.

WS-logo

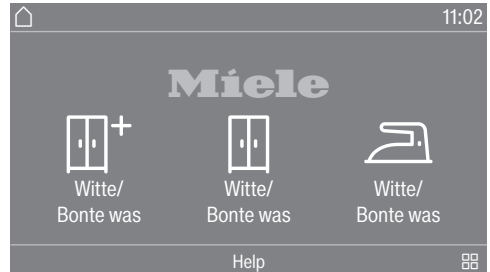

U kunt de eerste 3 programma's direct kiezen. U kunt nog maximaal 9 programma's via het keuzemenu  kiezen.

Symbolen in de display

Droogtegraden

-  Extra droog
-  Kastdroog plus
-  Kastdroog
-  Strijkdroog plus
-  Strijkdroog
-  Mangeldroog

Bediening van de droogkast

WS-logo tijd intern / WS-logo tijd extern

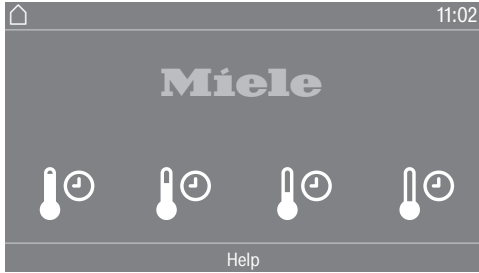

U kunt kiezen uit 4 tijdprogramma's met verschillende temperatuurniveaus.

- 🌡️🕒 Temperatuurniveau koud
- 🌡️🕒 Temperatuurniveau laag
- 🌡️🕒 Temperatuurniveau gemiddeld
- 🌡️🕒 Temperatuurniveau hoog

WS-logo tijd extern: de droogkast functioneert alleen op de juiste manier als door een externe eenheid een externe tijd wordt doorgegeven.

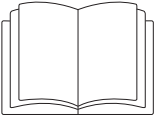

⚠ Lichamelijk letsel of materiële schade door verkeerde opstelling. Een verkeerde opstelling van de droogkast kan leiden tot lichamelijk letsel of materiële schade. Stel voor het eerste gebruik de droogkast juist op en sluit hem volgens de voorschriften aan. Volg de aanwijzingen uit de hoofdstukken “Installatie”, “Installatie van de lucht-afvoerleiding”.

Voor de eerste ingebruikneming volledig uit.

Bij de eerste ingebruikneming legt u de instellingen voor het dagelijks gebruik van de droogkast vast. Enkele instellingen kunt u uitsluitend tijdens de eerste ingebruikneming wijzigen. Daarna kunnen instellingen alleen nog door de Miele Service worden gewijzigd.

De instellingen zijn ook beschreven in het hoofdstuk “Exploitationiveau”.

Droogkast inschakelen

- Druk op de toets ①.

Het welkomstscherf licht op.

De taal van het display instellen

U wordt verzocht de gewenste taal van het display in te stellen. U kunt de taal op elk gewenst moment aanpassen (zie het hoofdstuk “Exploitationiveau”, paragraaf “Taal”).

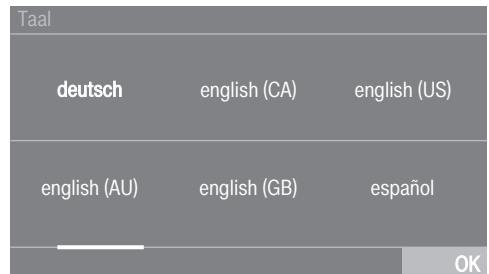

- Blader naar rechts of links totdat de gewenste taal verschijnt.
- Raak de sensortoets van de gewenste taal aan.

De gekozen taal is oranje gemarkeerd en het display gaat naar de volgende instelling.

Eerste ingebruikneming

Verwijzing naar externe toestellen in acht nemen

U krijgt een verwijzing naar externe hardware.

- Bevestig met de sensortoets OK.

Sluit vóór het eerste gebruik de accessoire XCI-box of XCI-AD aan. Schuif anders een communicatiemodule in de moduleschacht aan de achterkant van de droogkast. De droogkast moet op dat moment zijn losgekoppeld van het stroomnet. Gebruik de droogkast pas daarna.

Helderheid display instellen

U wordt verzocht de helderheid van het display in te stellen.

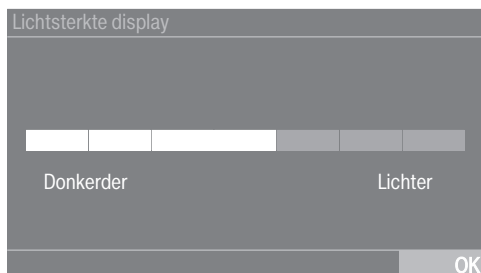

- Raak de segmentbalk aan tot de gewenste helderheid is bereikt.

De gekozen stand wordt oranje gemarkeerd.

- Bevestig met OK.

Het display gaat naar de volgende instelling.

Datum instellen

Datum		
21	Mei	2023
22	Juni	2022
23	Juli	2021
24	Augustus	2020
25	September	2019

OK

- Leg uw vinger op de waarde die moet worden gewijzigd en beweeg met de vinger in de gewenste richting.
- Als alle waarden zijn ingesteld, bevestigt u dit met de sensortoets OK.

Het display gaat naar de volgende instelling.

Opvragen tijd bevestigen

In de display verschijnt de vraag:

Wilt u de dagtjijdweergave uitschakelen?

- Raak de sensortoets Ja of Nee aan.

Als u Ja heeft gekozen, wordt de instelling Dagtjijd overgeslagen.

Als u Nee heeft gekozen, gaat de display naar de instelling Dagtjijd.

Tijd instellen

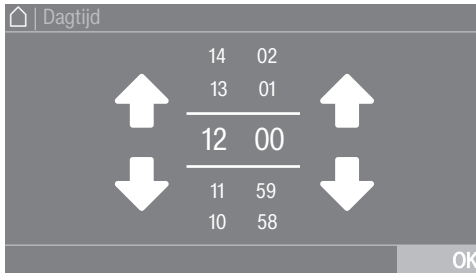

- Leg uw vinger op het cijfer dat moet worden gewijzigd en beweeg met de vinger in de gewenste richting.
- Bevestig met de sensortoets OK.

Het display gaat naar de volgende instelling.

Programmapakketten kiezen

U kunt verschillende programma's uit de programmapakketten kiezen.

De al actieve programma's zijn oranje gemarkeerd.

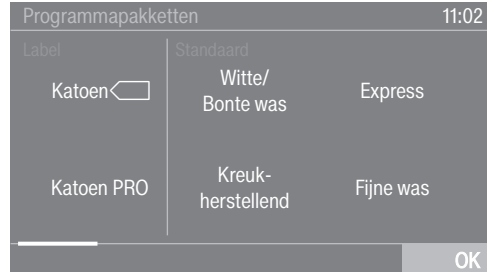

- Blader naar rechts tot het volgende, niet oranje gemarkeerde programma verschijnt.
- Raak de sensortoets van het gewenste programma aan.

Het gekozen programma is oranje gemarkeerd, dat wil zeggen dat het actief is.

- Nu kunt u de overige programma's kiezen.

Tip: U kunt een gekozen programma deactiveren door de sensortoets van het programma opnieuw aan te raken. Uitzondering hierop: de programma's Katoen  en Katoen Pro kunnen niet gedeactiveerd worden.

- Als u verder geen programma wilt kiezen, dan bevestigt u met OK.

Het display gaat naar de volgende instelling.

Eerste ingebruikneming

Muntautomaat instellen

Als u een muntautomaat wilt opnemen, lees dan het hoofdstuk “Exploitatieneveau”, paragraaf “Muntautomaat”. Deze instellingen kunt u uitsluitend bij de eerste ingebruikneming uitvoeren. Wilt u deze later toch wijzigen, neem dan contact op met de Miele Service.

Als u geen muntautomaat wilt opnemen, kunt u het instellen van een muntautomaat overslaan.





- Raak de sensortoets *Geen betaalsysteem* aan.

Het display gaat naar de volgende instelling.

Ingebruikneming afsluiten

De ingebruikname is pas afgerond indien er aansluitend een volledig programma wordt uitgevoerd dat langer dan 20 minuten duurt.

Als de stroom voor het starten van het eerste droogprogramma wordt onderbroken (bijv. door het uitschakelen met de toets ) kan de eerste ingebruikneming nog een keer worden uitgevoerd. Als een droogprogramma langer dan 20 minuten bezig is, vindt er geen nieuwe eerste ingebruikneming plaats.

- Bevestig met OK.
- Raak in het hoofdmenu de sensortoets  Programma's aan.

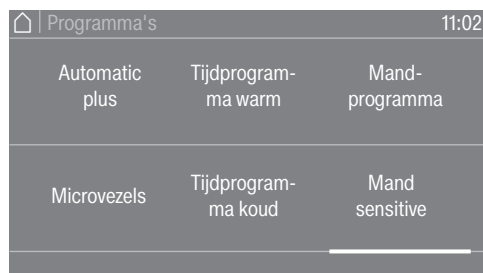

- Kies het programma *Tijdprogramma koud*.
- Raak de sensortoets *Duur* aan.



- Leg uw vinger op het cijfer dat moet worden gewijzigd en beweeg met de vinger in de gewenste richting.
- Kies een duur van 20 minuten.
- Bevestig met OK.
- Raak de knipperende sensortoets *Start/Stop* aan.

De droogkast is na afloop van het programma gebruiksklaar voor het drogen.

1. De juiste wasverzorging in acht nemen

Wassen

- Was ernstig vervuild textiel extra grondig. Gebruik voldoende wasmiddel en was op een hoge temperatuur. Was dit textiel zo nodig meerdere keren.
- Was nieuw gekleurd textiel extra grondig en apart van ander textiel. Droog dit textiel niet samen met lichtgekleurd textiel. Dit textiel kan bij het drogen kleur afgeven (ook op de kunststof onderdelen in de droogkast). Op het textiel kunnen ook pluusjes van een andere kleur gaan zitten.

Drogen

 Voorkom schade door voorwerpen uit het wasgoed te verwijderen.

Voorwerpen kunnen smelten, branden of exploderen.

Verwijder alle voorwerpen uit het wasgoed die er niet in horen (zoals doseerbolletjes, aanstekers etc.).

 Brandgevaar door verkeerd gebruik en verkeerde bediening.







Er kan brand ontstaan in het wasgoed, waardoor de droogkast en de omgeving onherstelbaar beschadigd kunnen raken.

Neem beslist het hoofdstuk "Veiligheidsinstructies en waarschuwingen" in acht.

- Controleer of de zomen en naden van het textiel/wasgoed intact zijn. Zo kunt u voorkomen, dat eventuele vulingen eruit vallen die tot brand kunnen leiden.

- Maak losgeraakte bh-beugels vast of verwijder ze.

Textielbehandelingsymbolen

Drogen	
	normale/hogere temperatuur
	lagere temperatuur*
* Extra functie <i>Beschermen</i> selecteren.	
	niet geschikt voor de droogkast
Strijken en mangelen	
	zeer heet
	heet
	warm
	niet strijken/mangelen

2. Droogautomaat laden

Trommel vullen

Het wasgoed kan beschadigd raken. Lees voordat u de trommel vult hoofdstuk "1. Tips voor een correcte verzorging van de was".



- Open de deur.
- Leg het wasgoed in de trommel.

Het wasgoed kan beschadigd raken. Let erop dat er geen wasgoed tussen de deur klemt als u deze sluit.

Zorg ervoor dat u de trommel nooit te zwaar belaaft. Dit is slecht voor het wasgoed en heeft een nadelig effect op het droogresultaat. Bovendien leidt dit tot extra kreukvorming.

Deur sluiten

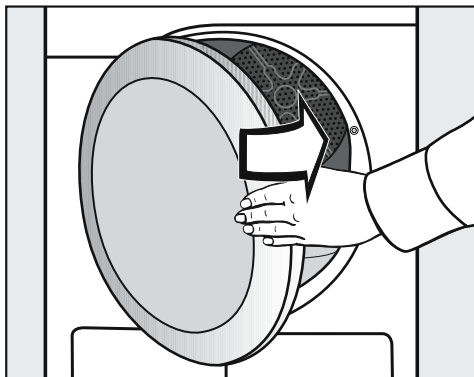

- Sluit de deur met een lichte zwaai.

3. Programma kiezen

Droogkast inschakelen

- Druk op de toets .

De trommelverlichting gaat aan.

De trommelverlichting gaat in het kader van energiebesparing automatisch na enige minuten of na de start van het programma uit.

Programma kiezen

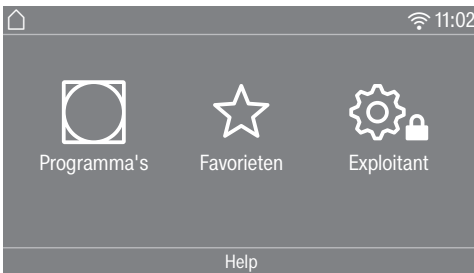

U hebt verschillende mogelijkheden om een programma te kiezen.

- Raak de sensortoets  Programma's aan.

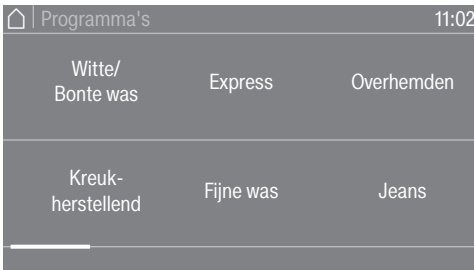

- Blader in het display naar rechts tot het gewenste programma verschijnt.
- Raak de sensortoets van het programma aan.

Het display gaat naar het basismenu van het droogprogramma.

Als alternatief kunt u ook een programma kiezen via:  Favorieten*.

* De vooraf ingestelde programma's bij Favorieten kunnen niet meer worden gewijzigd.

- Raak de sensortoets  Favorieten aan.

De programma's verschijnen in de display. Onder de programmanamen zijn de vooraf ingestelde parameters (droogtegraad, extra functies of tijden) met symbolen aangegeven.

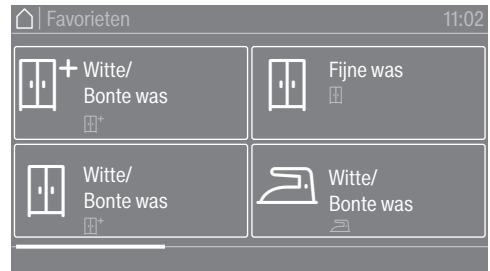

- Blader in de display naar rechts tot het gewenste programma verschijnt.
- Raak de sensortoets van het programma aan.

De display gaat naar het basismenu van het droogprogramma.

4. Het kiezen van een programma-instelling

Basismenu van een programma

Het kiezen van de droogtegraad

Bij veel programma's kunt u de vooraf ingestelde droogtegraad wijzigen. Afhankelijk van het programma kunt u verschillende droogtegraden kiezen.



- Raak de sensortoets Droogtegraad aan.

Het keuzemenu voor de droogtegraden wordt geopend.



- Raak de sensortoets van de gewenste droogtegraad aan.

Programmaduur kiezen (Tijdgestuurde programma's)

U kunt zelf de duur van het programma instellen.*

* Het tijdschema voor het kiezen van de programmaduur kan door de Miele-servicedienst worden beperkt.

- Tijdprogramma warm = 0:10-2:00 uur
- Tijdprogramma koud = 0:10-2:00 uur
- Mandprogramma/Mand sensitive = 0:20-1:30 uur
- Tijdprogram. warm Hygiëne = 0:50-2:00 uur



- Raak de sensortoets Duur aan.

Het keuzemenu voor het instellen van de duur wordt geopend.



- Kies een duur.
- Bevestig alleen met OK als het in het display aangeboden wordt.

4. Het kiezen van een programma-instelling

Extra functies kiezen



U kunt de droogprogramma's met extra functies aanvullen.



- Raak de sensortoets Extra's aan.



- Raak de sensortoets voor de gewenste extra functie aan.
- Bevestig alleen met OK als het in het display aangeboden wordt.

Het symbool voor de gewenste extra functie  of  brandt.

Niet alle extra functies kunnen bij alle programma's worden geselecteerd, alleen bij die waarbij het praktisch is.

Beschermen

Kwetsbaar wasgoed (met het onderhoudssymbool , bijvoorbeeld van acryl) wordt met een lagere temperatuur en langer gedroogd.

Kreukbeveiliging

De trommel draait na afloop van het programma, afhankelijk van het programma, in een speciaal ritme om kreuken te voorkomen. Dit vermindert de kreukvorming na afloop van een programma.

De kreukbeveiliging is in de fabriek uitgeschakeld. Op exploitatieniveau kan hij met een variabele duur tot 12 uren worden ingeschakeld.

5. Programma starten

Muntautomaat

Tip: Let op het betaalverzoek in het display als het toestel voorzien is van een muntautomaat.

Open na de programmastart niet de deur of breek het programma na de programmastart niet af. Afhankelijk van de instelling kan dit bij een muntautomaat leiden tot waardeverlies.

Programma starten

Als de sensortoets *Start/Stop* knippert, kan er een programma worden gestart.

■ Raak de sensortoets *Start/Stop* aan.

Als er een starttijd is ingesteld, dan wordt deze in het display getoond.

Na afloop van die tijd of direct na de start wordt in het display weergegeven hoe lang het programma gaat duren. Het programmaverloop wordt bovendien op het display getoond.

Tip: In het vervolgkeuzemenu kunt u de gekozen droogtegraad of duur en de gekozen extra functies laten weergegeven.

Programmaduur (resttijd)/ Resttijdprognose

De programmaduur is afhankelijk van de hoeveelheid wasgoed, het type wasgoed en het restvocht in het wasgoed, maar ook van de waterhardheid. De programmaduur van de programma's voor droogtegraden kan daarom verschillen of verspringen. De elektronica van de droogkast leert dit steeds beter herkennen en de weergegeven programmaduur wordt steeds nauwkeuriger.

6. Einde van het programma – Trommel leeghalen

Einde programma

Het wasgoed wordt kort voor het einde van het programma afgekoeld. U kunt het wasgoed eruit halen.

- Einde brandt

Als u *Kreukbeveiliging* (🌀)* hebt gekozen, dan draait de trommel in intervallen. Zo ontstaan er minder kreukels als u het wasgoed er niet direct uit kunt halen.

* De kreukbeveiliging is in de fabriek uitgeschakeld.

De droogkast wordt 15 minuten na afloop van het programma automatisch uitgeschakeld.

Trommel leegmaken



- Open de deur.
- Haal de trommel altijd helemaal leeg.

Wasgoed dat in de trommel achterblijft, kan te droog worden en daardoor beschadigd raken. Haal altijd al het wasgoed uit de trommel.

- Schakel de droogkast uit.

Neem de aanwijzingen op het onderhoudsetiket in acht

Deze droogkast moet regelmatig worden onderhouden, in het bijzonder wanneer deze continu wordt gebruikt.

Tip: Lees het hoofdstuk “Reiniging en onderhoud”. En lees daar dan eerst de paragraaf “Hoe vaak reinigen?”.

Timer



De Voorpro-grammering moet in de Exploitationiveau worden geactiveerd, zodat de timer kan worden gekozen. Met de Timer kunt u de tijd tot de start of het einde van een programma instellen.

Timer instellen

- Raak de sensortoets  Timer aan.
- Kies de optie Einde om, Start over of Start om.
- Stel de uren en minuten in en bevestig deze met de sensortoets OK.



Timer wijzigen

Het gekozen starttijdstip kan worden gewijzigd voor de programmastart.

- Raak de sensortoets ,  of  aan.
- Wijzig, indien gewenst, de aangegeven tijd en bevestig met de sensortoets OK.

Timer verwijderen

Het gekozen starttijdstip kan worden gewist voor de programmastart.

- Raak de sensortoets ,  of  aan.

Het gekozen starttijdstip staat in het display.

- Raak de sensortoets Wissen aan.
- Bevestig met de sensortoets OK.

Het gekozen starttijdstip wordt gewist.

Timer starten

- Raak de sensortoets *Start/Stop* aan.

De deur wordt vergrendeld en in het display staat de resterende tijd tot de start van het programma.

Na de programmastart kan het gekozen starttijdstip alleen nog worden gewijzigd door het programma te onderbreken.

U kunt het programma altijd direct starten.

- Raak de sensortoets Meteen starten aan.

Programma-overzicht

Alle met een * gemarkeerde gewichten hebben betrekking op het gewicht van het droge wasgoed.

Label

Katoen Eco ◁ ◻ maximaal 8 kg*	
Textielsoort	Normaal vochtig katoenen wasgoed, zoals onder <i>Katoen kastdroog</i> beschreven.
Opmerking	- In dit programma wordt er uitsluitend <i>Kastdroog</i> gedroogd. - Qua energieverbruik is het programma <i>Katoen</i> ◁ ◻ het efficiëntst voor het drogen van normaal nat katoenen wasgoed.
Opmerking voor keuringsinstellingen	Testprogramma in overeenstemming met de verordening 392/2012/EU gemeten volgens EN 61121.
Katoen PRO maximaal 8 kg*	
Textielsoort	Normaal vochtig katoenen wasgoed, zoals onder <i>Katoen kastdroog</i> beschreven.
Opmerking	In dit programma wordt er uitsluitend <i>Kastdroog</i> gedroogd.

Programma-overzicht

Programmapakketten

U kunt verschillende programma's uit de programmapakketten kiezen. De programma's worden in de programmalijsjt weergegeven.

Standaard

Katoen		maximaal 8 kg*
Extra droog, Kastdroog plus, Kastdroog		
Textielsoort	<ul style="list-style-type: none">- Katoenen wasgoed uit één of meerdere lagen.- Badstof handdoeken/badlakens/badmantels, t-shirts, ondergoed, badstof beddengoed, babywas.- Werkkleding, jassen, dekens, schorten, badstof/linnen doeken, beddengoed, handdoeken, badlakens, kookbestendig tafellinnen, stofjassen.	
Opmerking	<ul style="list-style-type: none">- Kies <i>Extra droog</i> voor divers wasgoed van bijzonder dik katoen uit meerdere lagen.- Gebreid ondergoed (bijvoorbeeld T-shirts, ondergoed, babykleertjes) niet <i>Extra droog</i> drogen i.v.m. krimpgevaar.	
Strijkdroog plus, Strijkdroog, Mangeldroog		
Textielsoort	<ul style="list-style-type: none">- Wasgoed van katoen of linnen.- Tafellinnen, beddengoed, gesteven wasgoed.	
Tip	Rol wasgoed dat nog moet worden gladgestreken op. Zo blijft het langer vochtig.	
Kreukherstellend		maximaal 4 kg*
Kastdroog plus, Kastdroog, Strijkdroog		
Textielsoort	<ul style="list-style-type: none">- Kreukherstellend wasgoed van synthetische stoffen, katoen of gemengde weefsels.- Werkkleding, stofjassen, pullovers, jurken, broeken, tafellinnen en kousen.	
Opmerking	 wordt automatisch gekozen.	

Programma-overzicht

Express		maximaal 4 kg*
Extra droog, Kastdroog plus, Kastdroog, Strijkdroog plus, Strijkdroog, Mangeldroog		
Textielsoort	Sterk wasgoed dat anders met het programma <i>Katoen</i> wordt gedroogd	
Opmerking	Kortere programmaduur	
Fijne was		maximaal 4 kg*
Kastdroog plus, Kastdroog, Strijkdroog plus		
Textielsoort	<ul style="list-style-type: none"> - Kwetsbaar wasgoed van synthetische stoffen, katoen of gemengde weefsels. - Kwetsbare truien, jurken, broeken, stofjassen, tafelkleden, overhemden, blouses. - Lingerie en wasgoed met applicaties. 	
Opmerking	In dit programma kreukt het wasgoed nauwelijks.	
Tip	Reduceer de belading wanneer u extra kreukarm wilt drogen.	
Overhemden		maximaal 2 kg*
Kastdroog, Strijkdroog plus		
Textielsoort	Overhemden en blouses.	
Jeans		maximaal 3,5 kg*
Kastdroog, Strijkdroog plus		
Textielsoort	Wasgoed van jeansstof zoals bijvoorbeeld broeken, jassen, rokken en hemden.	
Wol		maximaal 2 kg*
Textielsoort	Wollen wasgoed en wasgoed uit wolmengsels: truien, vesten en sokken.	
Opmerking	<ul style="list-style-type: none"> - Het wollen wasgoed wordt in korte tijd losgeschud en lekker zacht, maar niet helemaal droog. - Haal het wasgoed na het programma meteen uit de trommel. Hang het aan de lijn of een hangertje en laat het verder drogen. 	

Programma-overzicht

Zijde		maximaal 1 kg
Textielsoort	Wasgoed van zijde dat in de droogkast kan worden gedroogd: blouses, hemden	
Opmerking	<ul style="list-style-type: none"> - Dit programma vermindert de kreukvorming. - Het wasgoed wordt niet helemaal droog. - Haal het wasgoed na afloop van het programma meteen uit de trommel. 	
Badstof		maximaal 8 kg*
Textielsoort	Grote hoeveelheden een- en meerlaags textiel van badstof. Dit zijn bijv. badstof handdoeken, badlakens, badmantels, washandjes of badstof beddengoed.	
Opmerking	In dit programma wordt er uitsluitend <i>Kastdroog plus</i> gedroogd.	
Ontkreuken		maximaal 1 kg
Textielsoort	<ul style="list-style-type: none"> - Wasgoed van katoen of linnen. - Kreukherstellend wasgoed van katoen, gemengde weefsels of synthetisch materiaal: katoenen broeken, windjacks en overhemden. 	
Opmerking	<ul style="list-style-type: none"> - Dit programma vermindert de kreukels die er na het centrifugeren nog in zitten. - Het wasgoed wordt niet geheel gedroogd. - Kies voor het extra voorzichtig ontkreuken de extra functie <i>Beschermen</i>. - Haal het wasgoed na het programma meteen uit de trommel. Hang het aan de lijn of een hangertje en laat het verder drogen. 	
Automatic plus		maximaal 5 kg*
Kastdroog plus, Kastdroog, Strijkdroog plus		
Textielsoort	Een gemengde belading van wasgoed voor de programma's <i>Witte/bonte was</i> en <i>Kreukherstellend</i> .	
Microvezel		maximaal 7 kg*
Kastdroog plus, Kastdroog		
Textielsoort	Mops en reinigingsdoeken van microvezel.	

Programma-overzicht

Tijdprogramma warm		maximaal 8 kg*
Textielsoort	<ul style="list-style-type: none">- Jassen, hoofdkussens, slaapzakken en ander volumineus textiel.- Dikker wasgoed, bijvoorbeeld zware katoenen tafelkleden.- Drogen van enkele stuks: badhanddoeken, zwemkleding, schoonmaakdoekjes.	
Opmerking	<ul style="list-style-type: none">- Voor het nadrogen van dikkere stof en volumineus wasgoed, die door hun aard niet gelijkmatig worden gedroogd.- Voor het drogen van kleinere hoeveelheden wasgoed of enkele stuks.- Kies in het begin niet de langste tijd. Door proberen komt u erachter wat de beste tijd is.	
Tijdprogramma koud		maximaal 8 kg*
Textielsoort	Al het wasgoed dat moet worden gelucht.	

Programma-overzicht

Droogrekprogramma		Maximale lading 3,5 kg
Droogrek sensitief		Maximale lading 3,5 kg
Wasgoed/ producten	<ul style="list-style-type: none">- De aanwijzingen in de gebruiksaanwijzing van het droogrek moeten worden opgevolgd.- Gebruik deze programma's alleen voor het drogen of beluchten van producten die in de droogkast mogen, maar die niet mechanisch mogen worden belast.	
Opmerking	<ul style="list-style-type: none">- Kies deze programma's alleen als u over een Miele-droogrek beschikt. (Het droogrek kunt u nabestellen).- Zonder droogrek behaalt u geen voldoende droogresultaat.- Kies <i>Droogrek sensitief</i> voor temperatuurgevoelige producten.- Let erop dat het product (tas, laars ...) de trommel niet aanraakt: de droogtrommel draait in dit geval, waardoor bij onjuiste belading het droogrek en de trommel beschadigd kunnen raken. Zie daarvoor de gebruiksaanwijzing van het droogrek.- De gebruiksaanwijzing van het droogrek moet worden nageleefd.	

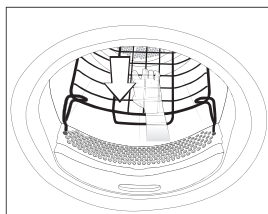

Sport

Sportkleding		maximaal 3 kg*
Textielsoort	Sportkleding van materiaal dat in de droogkast mag worden gedroogd.	
Opmerking	In dit programma wordt er uitsluitend <i>Kastdroog</i> gedroogd.	
Outdoor		maximaal 2,5 kg*
Kastdroog, Strijkdroog plus		
Textielsoort	Outdoorkleding van materiaal dat in de droogkast mag worden gedroogd.	
Impregneren		maximaal 2,5 kg*
Textiel	Voor wasgoed dat geschikt is voor de droogkast, zoals microvezels, ski- en outdoorkleding, fijne dichte katoen (poplin) en tafelkleden.	
Opmerking	<ul style="list-style-type: none"> - Dit programma heeft een extra fixeerfase voor het impregneren. - Geïmpregneerd wasgoed mag uitsluitend behandeld zijn met impregneermiddelen die de aanduiding hebben "Geschikt voor membraanwasgoed". Deze middelen zijn gebaseerd op fluorchemische verbindingen. - Droog geen wasgoed dat met een middel is geïmpregneerd dat paraffine bevat. Door dit middel bestaat brandgevaar. - In dit programma wordt er uitsluitend <i>Kastdroog</i> gedroogd. 	
Reactivering		maximaal 2,5 kg*
Textielsoort	Outdoorkleding van materiaal dat in de droogkast mag worden gedroogd.	
Opmerking	<ul style="list-style-type: none"> - De vezels worden opgericht, waardoor het materiaal beter waterafstotend wordt. - In dit programma wordt er uitsluitend <i>Kastdroog</i> gedroogd. 	

Programma-overzicht

Huishoudtextiel

Beddengoed Dons		maximaal 2 kg*
Textielsoort	Voor beddengoed dat geschikt is om in de droogkast te worden gedroogd (dekbedden of hoofdkussens met een vulling van dons, veren of een synthetische vulling).	
Opmerking	In dit programma wordt er uitsluitend <i>Kastdroog</i> gedroogd.	
Tip	Veren beginnen bij warmte onaangenaam te ruiken. Laat beddengoed na het drogen buiten de droogkast luchten.	
Beddengoed Synthet.		maximaal 2 kg*
Textielsoort	Voor beddengoed dat geschikt is om in de droogkast te worden gedroogd (dekbedden of hoofdkussens met synthetische vulling).	
Opmerking	In dit programma wordt er uitsluitend <i>Kastdroog</i> gedroogd.	
Grote stukken wasgoed		maximaal 4 kg*
Kastdroog plus, Kastdroog, Strijkdroog, Mangeldroog		
Textielsoort	Grote stukken sterk wasgoed dat anders met het programma <i>Witte/bonte was</i> wordt gedroogd. Dit zijn bijv. spreien, dekens die uit meerdere lagen bestaan, grote stukken volumineus wasgoed.	

Hygiëne

In het hygiëneprogramma wordt er met een temperatuur gedroogd die lange tijd gelijk blijft (langere gelijkblijvende temperatuur). Hierdoor worden micro-organismen zoals kiemen of huismijt gedood en de allergenen in het wasgoed vermindert.

Als een hygiëneprogramma voortijdig wordt afgebroken, worden de micro-organismen niet gedood.

Onderbreek het programma dus niet.

Katoen Hygiëne		maximaal 4 kg*
Textielsoort	Textiel van katoen of linnen, dat in direct contact met de huid komt. Dit zijn bijvoorbeeld ondergoed, babykleertjes, beddengoed, badstof handdoeken, badhanddoeken en badjassen, saunadoeken of washandjes.	
Opmerking	In dit programma wordt er uitsluitend <i>Kastdroog</i> gedroogd.	
Kreukherstellend Hygiëne		maximaal 4 kg*
Textielsoort	<ul style="list-style-type: none"> - Kreukherstellend wasgoed van synthetische stoffen, katoen of gemengde weefsels. - Werkkleding, stofjassen, truien, jurken, broeken, tafellinnen en kousen. 	
Opmerking	In dit programma wordt er uitsluitend <i>Kastdroog</i> gedroogd.	
Tijdprogramma hygiëne		maximaal 4 kg*
Textielsoort	<ul style="list-style-type: none"> - Jassen, hoofdkussens, slaapzakken en ander volumineus textiel. - Dikker wasgoed, bijvoorbeeld zware katoenen tafelkleden. - Drogen van enkele stuks: badhanddoeken, zwemkleding, schoonmaakdoekjes. 	
Opmerking	<ul style="list-style-type: none"> - Voor het nadrogen van dikkere stof en volumineus wasgoed, die door hun aard niet gelijkmatig worden gedroogd. - Voor het drogen van kleinere hoeveelheden wasgoed of enkele stuks. - Kies in het begin niet de langste tijd. Door proberen komt u erachter wat de beste tijd is. 	

Programma-overzicht

WetCare

WetCare sensitief		maximaal 2,5 kg*
Textielsoort	Niet wasbare bovenkleding	
Opmerking	Het wordt kort gedroogd en opgeschud	
WetCare zijde		maximaal 2,5 kg*
Kastdroog, Strijkdroog plus, Strijkdroog		
Textielsoort	Niet wasbare, kreukgevoelige bovenkleding van zijde	
WetCare intensief		maximaal 2,5 kg*
Kastdroog, Strijkdroog, Strijkdroog plus, Mangeldroog		
Textielsoort	Wasbare bovenkleding	

Platgoed

Katoen 40% restvocht		maximaal 8 kg*
Katoen 25% restvocht		maximaal 8 kg*
Kreukherstellend 20% restvocht		maximaal 4 kg*
Textielsoort	<ul style="list-style-type: none">- Wasgoed van hotels, tehuizen en ziekenhuizen dat verder verwerkt moet worden (gestreken, gemangeld, gevouwen).- Hiertoe behoort katoenen en kreukherstellend wasgoed, zoals beddengoed, tafellinnen en diverse soorten badstof textiel.	
Opmerking	<ul style="list-style-type: none">- De weefselvezels zwellen op door het restvocht en kunnen daarvoor beter ontkreukt worden.- In deze programma's wordt uitsluitend <i>Mangeldroog</i> gedroogd.	
Tip	<ul style="list-style-type: none">- Rol wasgoed dat nog moet worden gladgestreken op. Zo blijft het langer vochtig.- Sla het wasgoed uit voordat u het mangelt.	

Speciale programma's

U kunt 5 speciale programma's individueel samenstellen en deze opslaan met een programmanaam naar keuze. Voer deze in de tabellen in.

Belading: maximaal 8 kg (gewicht van het droge wasgoed/product)

Voorbeeld

[Speciaal programma 1] Dry+	
Restvochtprogramma	
- Eindrestvocht :	- 6%
- Nadroogtijd :	30 min
- Temperatuur :	60 °C

(1)
-
-
-
-
-
-
-

(2)
-
-
-
-
-
-
-

(3)
-
-
-
-
-
-
-

(4)
-
-
-
-
-
-
-

(5)
-
-
-
-
-
-
-

Programmaverloop wijzigen

Muntautomaat

De gebruiker kan geld verliezen als hij/zij de deur na de programmastart opent of het programma afbreekt (afhankelijk van de instelling*).

* Tijdens de eerste ingebruikneming of achteraf kan Miele een tijdspanne programmeren waarin het nog toegestaan is het programma te wijzigen.

Lopend programma wijzigen

Het kiezen van een programma is niet meer mogelijk (bescherming tegen onbedoelde wijzigingen). Als u een nieuw programma wilt kiezen, moet u het lopende programma eerst afbreken.

 Brandgevaar door verkeerd gebruik en verkeerde bediening.

Er kan brand ontstaan in het wasgoed, waardoor de droogkast en de omgeving onherstelbaar beschadigd kunnen raken.

Neem beslist het hoofdstuk "Veiligheidsinstructies en waarschuwingen" in acht.

Programma stoppen

- Raak de sensortoets *Start/Stop* aan.

Op het display wordt gevraagd of u wilt stoppen.

- Raak de sensortoets *ja* aan.

Afgebroken programma opnieuw kiezen

- Open en sluit de deur.
- Kies en start een ander programma.

Trommel bijvullen

- Open de deur.

 Gevaar voor verbranding bij het aanraken van heet wasgoed of de droogtrommel.

U kunt zich verbranden.

Laat het wasgoed afkoelen en haal het voorzichtig uit de trommel.

- Vul eventueel wasgoed bij.
- Sluit de deur.
- Start het programma.

Stroomstoring

Als een stroomstoring is veroorzaakt door het uitschakelen van de droogkast met de toets :

- Schakel de droogkast in.
- Raak de sensortoets *Start/Stop* aan.

Als een stroomstoring is veroorzaakt door stroomuitval:

- Bevestig na een stroomstoring met *OK*.
- Raak de sensortoets *Start/Stop* aan.

Resttijd

Bij wijzigingen in het programmaverloop kan de resttijd die in het display verschijnt verspringen.

Hoe vaak reinigen?

Een pluizenfilter uit twee delen in het luchtgeleidingsgedeelte vangt bij een droogcyclus alle pluizen op.

Als niet regelmatig wordt gereinigd, is het mogelijk dat de droogprogramma's iets langer duren.

⚠ Brandgevaar door onregelmatig onderhoud.

Door te veel pluizenresten in de pluizenfilter en in de droogkast bestaat er brandgevaar.

Controleer de pluizenfilter en het luchtgeleidingsgedeelte regelmatig. Reinig altijd in geval van pluizen.

⚠ Schade door een ontbrekende of beschadigde pluizenfilter.

Door te veel pluizenresten in de pluizenfilter en in de droogkast bestaat er risico dat het toestel defect raakt en brandgevaar.

Droog nooit zonder pluizenfilter. Vervang een beschadigde pluizenfilter onmiddellijk door een nieuw exemplaar.

Reinig de filter altijd als dit in de display wordt gemeld. Er kunnen verschillende meldingen verschijnen:

Zeven reinigen.

Reinig het pluizenfilter en spoel het sokkelfilter af.

Reinig het pluizenfilter en het sokkelfilter. Controleer de luchtgeleiding.

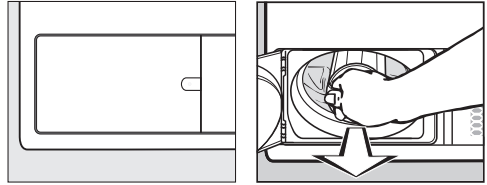

- Melding verwijderen (de droogkast is ingeschakeld): open het klepje van de pluizenfilter en wacht min. 10 seconden.
- In sommige gevallen moet u met OK bevestigen.

Pluizenfilters reinigen

Pluizenfilter uit de droogkast halen

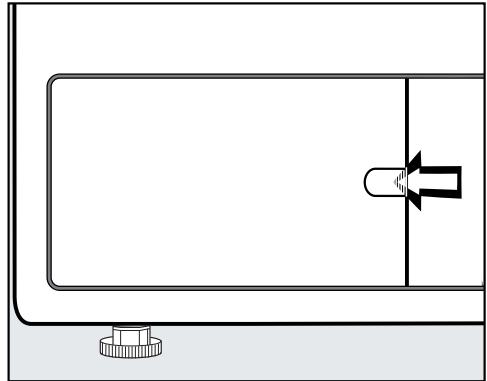

- Ontgrendel met de vinger de vergrendeling.
- Open het klepje van de pluizenfilter.

Reiniging en onderhoud

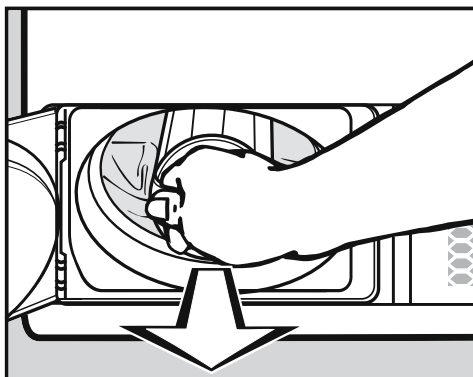

- Trek de pluizenfilter er aan de greep uit.

Pluizenfilter demonteren

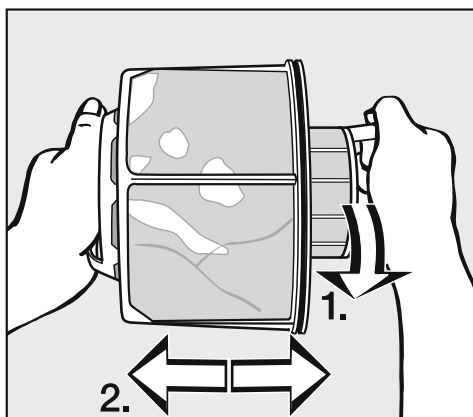

- Houd de pluizenfilter aan beide handgrepen vast.
- Draai het binnenste deel enigszins tegen de klok in totdat u duidelijk een klik hoort (1.).
- Trek de beide delen van de pluizenfilter uit elkaar (2).

Delen van de pluizenfilter droog reinigen

Tip: U bereikt het beste reinigingsresultaat met een stofzuiger.

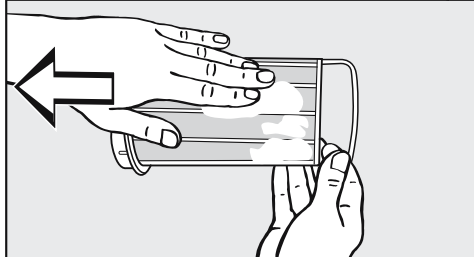
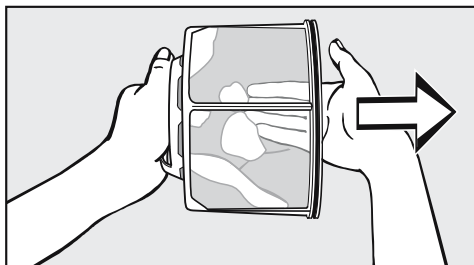

- Verwijder de pluizen met de hand of met een stofzuiger.

Delen van de pluizenfilter met water reinigen

Reinig de onderdelen van de pluizenfilter ook nog onder stromend warm water, als deze erg vervuild of zelfs verstopt zijn.

Een natte pluizenfilter kan functiestooringen bij het drogen veroorzaken. Schud het water daarna van de beide delen van de pluizenfilters en droog ze voorzichtig af.

Luchtgeleidingsgedeelte reinigen

- Open de deur.

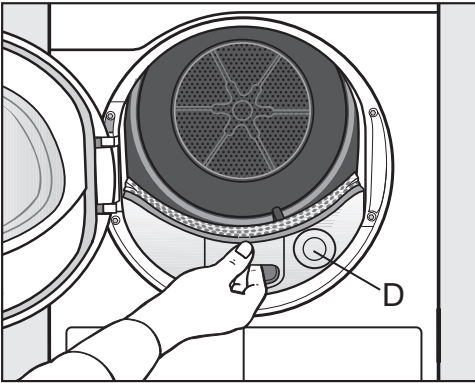

Het ronde deksel (D) heeft geen functie en kan er niet worden afgehaald.

- Trek het deksel van het luchtgeleidingsgedeelte eruit.

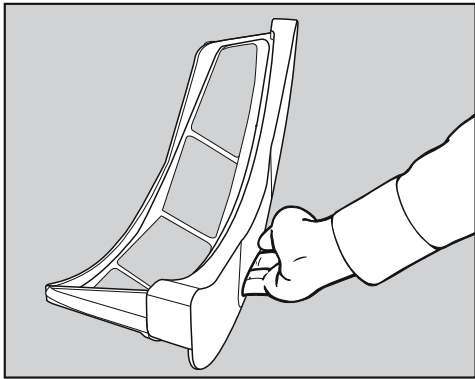

- Reinig het deksel van het luchtgeleidingsgedeelte met een vochtige doek.
- Leg het deksel van het luchtgeleidingsgedeelte aan de kant.

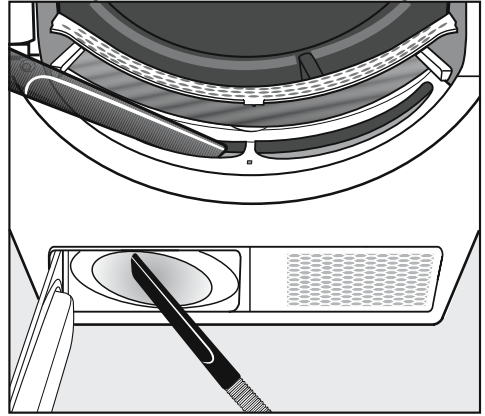

- Pluisjes kunt u met een stofzuiger verwijderen.

Het ventilatorrad aan de binnenkant van de droogkast kan vervuild zijn door wasmiddelresten en pluizen.

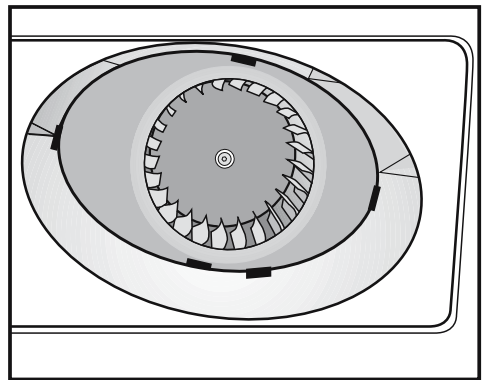

- Verwijder met een vochtige doek voorzichtig
... de aanslag van het ventilatorrad.
... de pluizen uit het gedeelte voor het ventilatorrad.

Reiniging en onderhoud

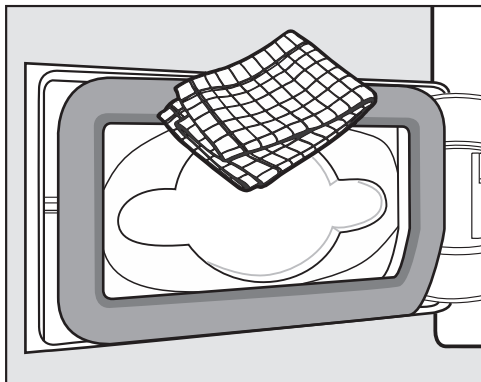

- Verwijder met een vochtige doek de pluisjes. Beschadig daarbij niet de af-dichtrubber.

Pluizenfilter monteren en plaatsen

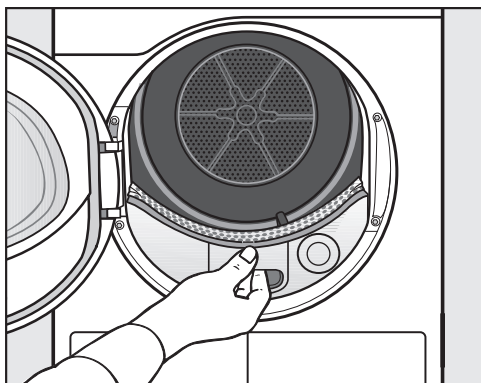

- Schuif het deksel van het luchtgelei-dingsgedeelte erin.

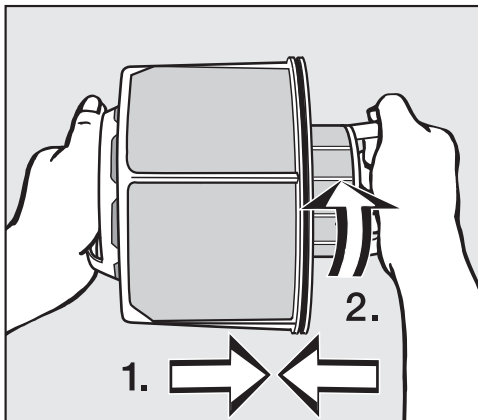

- Zet het binnenste en buitenste deel van de pluizenfilter in elkaar (1.).
- Draai het binnenste deel van de pluizenfilter enigszins met de klok mee totdat u duidelijk een klik hoort (2.).

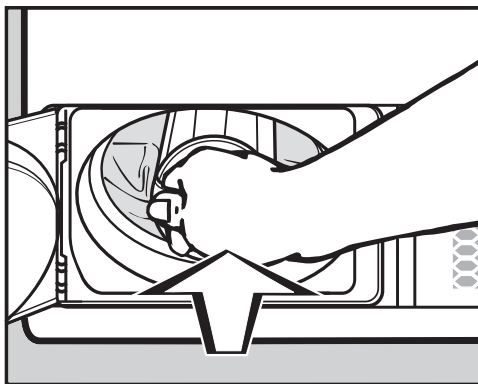

- Schuif de pluizenfilter in het toestel totdat deze duidelijk vastklikt.

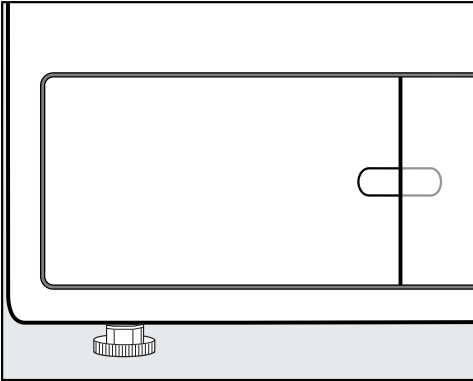



- Sluit het klepje van de pluizenfilter.

Alleen als de filter en het klepje van de pluizenfilter goed zitten, kan er geen water uit het condenssysteem lopen en kan de droogkast goed functioneren.

Droogkast reinigen

Haal de spanning van de droogkast.

 Schade door het gebruik van verkeerde onderhoudsproducten. Verkeerde onderhoudsproducten kunnen kunststof oppervlakken en andere onderdelen beschadigen. Gebruik geen reinigingsmiddelen die oplosmiddelen bevatten, schuurmiddelen, glas- of allesreinigers.

 Gevaar voor elektrische schok door water.

Als er water over of in de droogkast loopt, bestaat er gevaar voor een elektrische schok.

Besproei de droogkast nooit met water. Reinig de droogkast hooguit vochtig met een zachte doek.

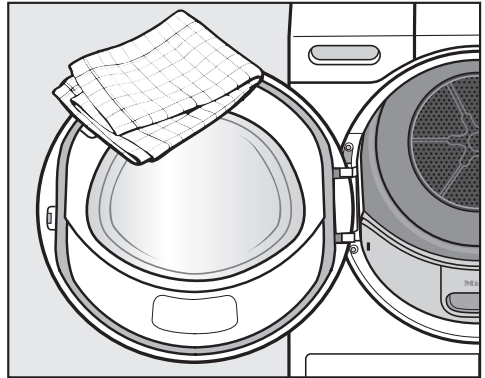



- Reinig de droogkast en de afdichting aan de binnenkant van de deur alleen met een iets vochtige, zachte doek en een mild reinigingsmiddel of met een sopje van zeep.
- Wrijf alles met een zachte doek droog.
- Reinig de trommel en andere delen van roestvrij staal met een reinigingsmiddel voor roestvrij staal.



Nuttige tips

De meeste storingen en defecten, die bij het dagelijks gebruik kunnen optreden, kunt u zelf verhelpen. U bespaart daarmee niet alleen tijd, maar ook kosten, omdat u Miele niet hoeft in te schakelen.

De volgende tabellen helpen u de oorzaken van een probleem te achterhalen en te verhelpen.

Programma wordt afgebroken en foutmelding in de display

Melding	Oorzaak en oplossing
 De trommel is leeg of het wasgoed is te droog.	<p>Bij sommige programma's wordt het programma afgebroken, wanneer er te weinig of geen wasgoed in de trommel zit. Het programma kan ook worden afgebroken als het wasgoed al gedroogd is. Het gaat dus niet om een storing.</p> <ul style="list-style-type: none">■ Open de deur en controleer het wasgoed.■ Plaats wasgoed in de trommel of haal er wasgoed uit.■ Sluit de deur.■ Start een droogprogramma. <p>Droog kleine hoeveelheden wasgoed met het programma <i>Warme lucht</i>.</p>
 Blokkering vastgesteld. Haal het wasgoed los en start opnieuw.	<p>Het wasgoed is ongelijk verdeeld of opgerold.</p> <ul style="list-style-type: none">■ Open de deur en schud het wasgoed los. Haal een deel van het wasgoed uit de trommel.■ Sluit de deur.■ Start een droogprogramma.

Melding	Oorzaak en oplossing
<p> Reinig het pluizenfilter en het sokkelfilter. Controleer de luchtgeleiding.</p>	<p>U heeft weinig en wasgoed van verschillende afmetingen gedroogd. Een klein stuk wasgoed werd in de vulopening van de deur aangezogen. Daarom zijn de gaatjes van de wasgoedbeschermer verstopt.</p> <ul style="list-style-type: none"> ■ Melding verwijderen: raak de sensortoets OK aan. ■ Open de deur van de droogkast. ■ Droog enkele en kleine stukken wasgoed alleen samen met grotere stukken wasgoed. ■ Haal het storende stuk wasgoed uit de droogkast. <p>Als u deze mogelijkheden allemaal kunt uitsluiten, dan is er sprake van een verstopping door pluizen of restjes wasmiddel.</p> <p>Er is sprake van een verstopping door pluizen en restjes wasmiddel.</p> <ul style="list-style-type: none"> ■ Reinig de pluizenfilter en de luchtkanalen. ■ Controleer in de luchtafvoerleiding of de lucht van de droogkast ongehinderd eruit geblazen kan worden. <p>Lees de reinigingsaanwijzingen in het hoofdstuk “Reiniging en onderhoud”. U moet een beschadigde pluizenfilter vervangen.</p> <ul style="list-style-type: none"> ■ Melding verwijderen: raak de sensortoets OK aan.
<p> Fout F. Is het probleem na een herstart niet opgelost, neem dan contact op met Miele.</p>	<p>De oorzaak voor het afbreken van het programma is niet direct vast te stellen.</p> <ul style="list-style-type: none"> ■ Let op de melding in de display. ■ Druk op de sensortoets OK . ■ Start een droogprogramma. <p>Wordt het programma met dezelfde foutmelding weer afgebroken, dan is er sprake van een technische storing. Neem contact op met Miele.</p>

Nuttige tips

Meldingen in de display

Melding	Oorzaak en oplossing
i Sluit de klep van het pluizenfilter	<p>Het klepje van de pluizenfilter is open.</p> <ul style="list-style-type: none">■ Sluit het klepje van de pluizenfilter. <p>De melding verdwijnt.</p> <p>Open het klepje van de pluizenfilter nooit terwijl een programma loopt. Als het klepje van de pluizenfilter geopend wordt terwijl een programma loopt, wordt de luchtstroom afgebroken. Het programma wordt ook afgebroken. Hierdoor kan de droogkast de hete drogingslucht niet snel genoeg afvoeren. De droogkast kan dan permanent uitgeschakeld worden door de veiligheidsfunctie. Neem in dat geval contact op met Miele.</p>
i Zeven reinigen	<p>De aanwijzing brandt na een tijdsbestek na afloop van het programma.</p> <ul style="list-style-type: none">■ Reinig de pluizenfilter.■ Controleer en reinig het luchtgeleidingsgedeelte. <p>Lees de reinigingsaanwijzingen in het hoofdstuk “Reiniging en onderhoud”.</p> <ul style="list-style-type: none">■ Melding verwijderen: open het klepje van de pluizenfilter gedurende min. 10 seconden terwijl de droogkast is ingeschakeld. <p>U kunt een frequentie voor deze controle melding instellen. De frequentie is afhankelijk van de mate van pluisvorming en van de vraag hoe vaak u, bijv. om hygiënische redenen, de filter wilt reinigen.</p> <p>In het hoofdstuk “Exploitantniveau”, paragraaf “Procestechiek” vindt u meer informatie bij “Zeven reinigen”.</p>

Melding	Oorzaak en oplossing
<p>i Reinig het pluizenfilter en spoel het sokkefilter af.</p>	<p>Deze informatie verschijnt aan het einde van het programma als de droogkast niet optimaal of niet zuinig werkt.</p> <p>De pluizenfilters kunnen verstopt zijn.</p> <ul style="list-style-type: none"> ■ Reinig de pluizenfilter. ■ Controleer en reinig het luchtgeleidingsgedeelte. <p>Lees de reinigingsaanwijzingen in het hoofdstuk “Reiniging en onderhoud”.</p> <ul style="list-style-type: none"> ■ Melding verwijderen: open het klepje van de pluizenfilter gedurende min. 10 seconden terwijl de droogkast is ingeschakeld.
<p>i Stroomstoring programma gestopt</p>	<p>De stroom was uitgevallen.</p> <ul style="list-style-type: none"> ■ Bevestig na een stroomstoring met OK. ■ Raak de sensortoets <i>Start/Stop</i> aan.
<p>Einde/Afkoelen</p>	<p>Er is geen storing, hoewel het drogen nog doorgaat. Het wasgoed wordt nog verder afgekoeld. Het programma is bijna klaar.</p> <ul style="list-style-type: none"> ■ U kunt het wasgoed uit het toestel halen en uitvouw- wen of in de droogkast verder laten afkoelen.

Nuttige tips

Een tegenvallend droogresultaat

Probleem	Oorzaak en oplossing
Het wasgoed is niet voldoende gedroogd.	De belading bestond uit verschillende soorten textiel. ■ Droog in het programma <i>Tijdprogramma warm</i> na.
Groot wasgoed is onhandig opgerold. Het daarin gewikkelde wasgoed is niet voldoende gedroogd.	In het door u gekozen programma kon het wasgoed niet van elkaar loskomen. Daardoor is kleiner wasgoed gewikkeld in groter wasgoed. ■ Schud het wasgoed op. ■ Kies het programma <i>Groot textiel</i> . Als het programma <i>Groot textiel</i> niet wordt weergegeven in de display, kunt u het later activeren. Het naderhand activeren van een programma wordt beschreven in het hoofdstuk “Exploitatieniveau”, paragrafen “Exploitatieniveau openen” en “Programma-keuze/Programmapakketten”.
Wasgoed of een hoofdkussen met veren vulling ruikt onaangenaam nadat het is gedroogd.	Er is voor dit wasgoed te weinig wasmiddel gebruikt. Veren beginnen bij warmte onaangenaam te ruiken. ■ Gebruik voor wasgoed genoeg wasmiddel bij het wassen. ■ Laat hoofdkussens na het drogen buiten de droogkast luchten.
Wasgoed van synthetisch materiaal kan statisch zijn nadat het is gedroogd.	Dit is bij synthetisch materiaal normaal. ■ Door bij het wassen een wasverzachter te gebruiken kunt u de statische lading van het wasgoed verminderen.
Bij het drogen ontstaan pluizen.	Pluizen ontstaan voornamelijk door wrijving tijdens het dragen. Tijdens een droogprogramma raken deze pluizjes los. De wrijving in de droogkast is gering. Pluizen worden door de pluizenzeven en het fijnfilter opgevangen en kunnen eenvoudig worden verwijderd. ■ Zie hoofdstuk: “Reiniging en onderhoud”.

Het droogprogramma duurt erg lang

Probleem	Oorzaak en oplossing
<p>De droogcyclus duurt erg lang of wordt zelfs afgebroken.*</p>	<p>U moet mogelijk weer de luchtwegen/zeven reinigen.</p> <ul style="list-style-type: none"> ■ Controleer alle hierna beschreven mogelijke oorzaken.
	<p>Resten wasmiddel, haren en kleine pluïsjes kunnen verstoppingen veroorzaken.</p> <ul style="list-style-type: none"> ■ Reinig de pluïzenzeef (zie “Reiniging en onderhoud”). ■ Reinig het luchtgeleidingsgedeelte. ■ Het deksel in de vulopening kunt u verwijderen om het luchtgeleidingsgedeelte daaronder te reinigen.
	<p>Het luchtafvoerkanaal of de uitmonding daarvan is bijvoorbeeld verstopt met haren en pluïsjes.</p> <ul style="list-style-type: none"> ■ Controleer en reinig regelmatig alle onderdelen van de luchtafvoerleiding (bijv. muurdoorvoer, ventilatierooster, bochten of buigingen enz.).
	<p>De luchttoevoer in kleine en niet geventileerde ruimtes is onvoldoende.</p> <ul style="list-style-type: none"> ■ Open bij het drogen een deur of raam ter ventilatie.
	<p>Het wasgoed is te nat.</p> <ul style="list-style-type: none"> ■ Centrifugeer het wasgoed in de wasmachine met een hoger centrifugeertoerental.
	<p>De trommel is te vol.</p> <ul style="list-style-type: none"> ■ Neem bij ieder droogprogramma de maximale beladingscapaciteit in acht.
	<p>Het wasgoed heeft metalen ritssluitingen, waardoor de vochtigheidsgraad van het wasgoed niet exact kon worden berekend.</p> <ul style="list-style-type: none"> ■ Doe de ritssluitingen de volgende keer open. ■ Doet het probleem zich opnieuw voor, droog dit wasgoed dan met het programma <i>Tijdprogramma warm</i>.

* Schakel de droogkast uit en na korte tijd weer in voordat u een nieuw programma start.

Nuttige tips

Algemene problemen met de droogkast

Probleem	Oorzaak en oplossing
In de trommel is sprake van condensvorming.	<p>De droogkast is aangesloten op een centrale luchtafvoerleiding.</p> <ul style="list-style-type: none">■ De droogkast mag alleen met een terugslagklep op een centrale luchtafvoerleiding worden aangesloten.■ Controleer regelmatig de terugslagklep op een mogelijk defect en vervang deze eventueel.
De trommelverlichting brandt niet.	<p>De trommelverlichting gaat automatisch uit als de deur dicht wordt gedaan.</p> <p>De trommelverlichting gaat in het kader van energiebesparing automatisch na enige minuten uit als de deur langere tijd open is.</p> <p>De trommelverlichting gaat aan als de deur wordt geopend en de droogkast is ingeschakeld.</p>
In het display staat een vreemde taal.	<p>De taalinstelling is gewijzigd.</p> <ul style="list-style-type: none">■ Wijzig de taalinstelling. Het vlaggetje  dient daarbij als richtlijn.

Contact bij storingen

Voor storingen die u niet zelf kunt verhelpen, waarschuwt u uw Miele vakhandelaar of de klantendienst van Miele.

De klantendienst van Miele kunt u online boeken op www.miele.com/service.

De contactgegevens van de klantendienst van Miele vindt u achteraan in dit document.

De klantendienst van Miele heeft de typeaanduiding en het fabricagenummer nodig (Fabr./SN/nr.). Beide gegevens vindt u op het typeplaatje.

Het typeplaatje is zichtbaar wanneer u de deur van de droogkast geopend hebt:

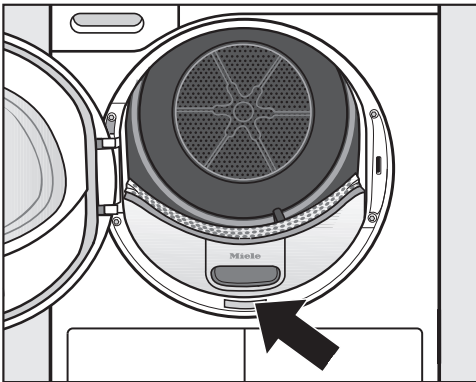

Bij te bestellen accessoires

Onderdelen voor deze droogkast kunt u bijbestellen bij de Miele-vakhandel of bij de Miele-service.

Installatie

Voorkant

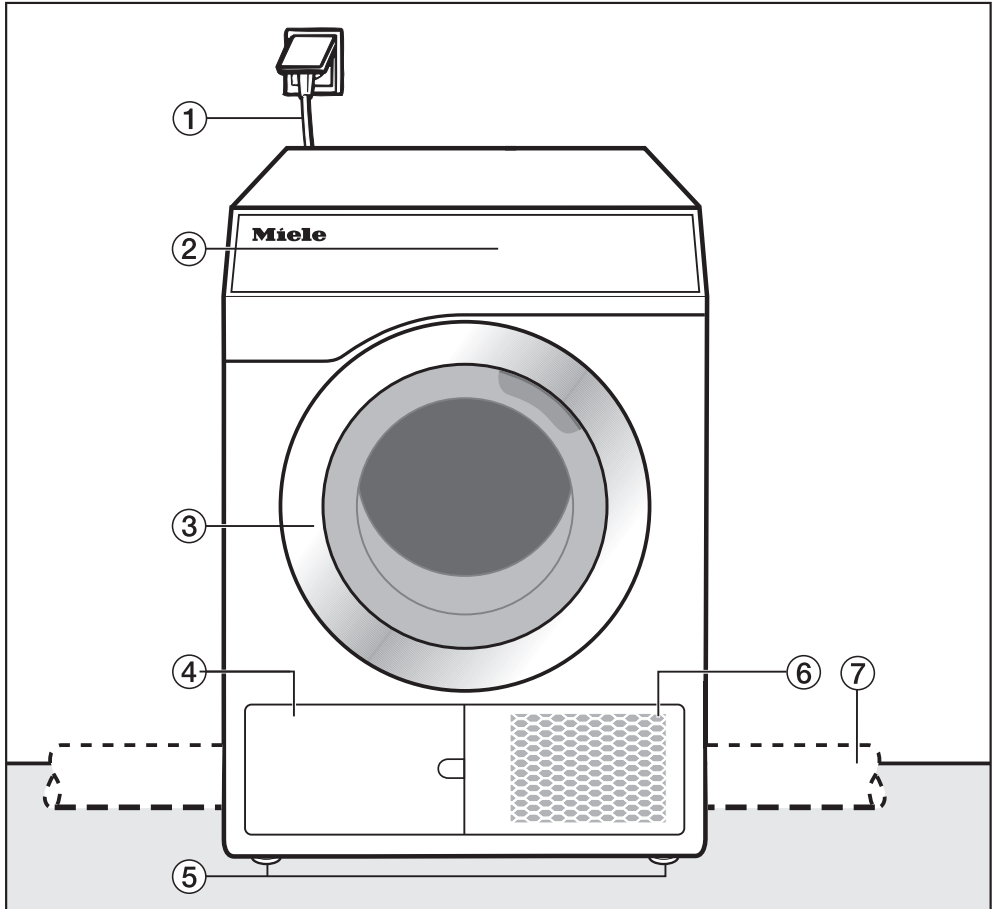

- ① Aansluitsnoer
- ② Bedieningspaneel
- ③ Deur
- ④ Pluizenfilter
Het klepje mag niet geopend worden terwijl een programma loopt. Het klepje mag alleen worden geopend als er een melding in de display verschijnt. Anders kan er een technische storing optreden.
- ⑤ Vier in hoogte verstelbare stelvoeten
- ⑥ Opening voor de koeling
- ⑦ luchtafvoerleiding op locatie (installatie aan de rechter of linker achterkant)

Achterkant

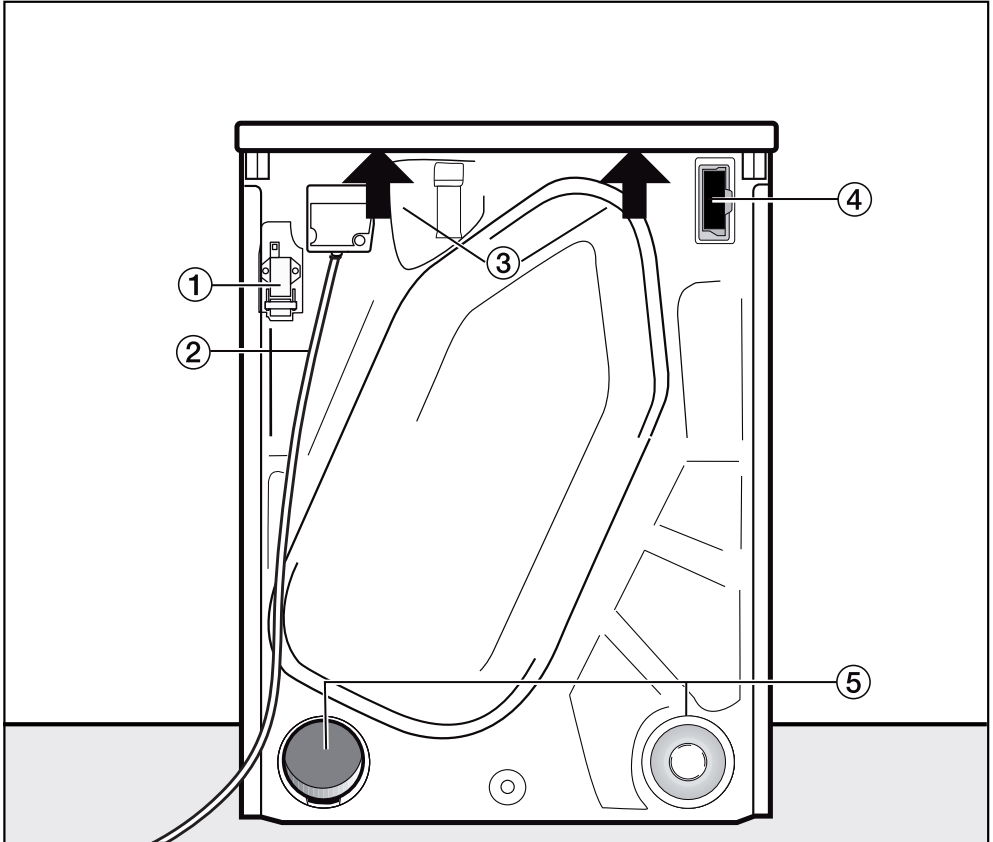

- ① Interface voor de communicatie met externe toestellen
- ② Aansluitsnoer
- ③ Draagpunten onder de dekselrand voor transportdoeleinden
- ④ Moduleschacht (voor externe communicatiemodule)
- ⑤ Luchtafvoeraansluitingen
 - De luchtafvoeraansluiting die niet nodig is moet met het kapje worden afgesloten.

Installatie

Plaatsingsmogelijkheden

Alle afmetingen zijn in mm aangegeven.

De wandafstanden zijn aanbevelingen om de servicewerkzaamheden te vergemakkelijken. Als de opstellingsmogelijkheden beperkt zijn, kan de machine ook tegen de wand worden geschoven.

Zij-aanzicht

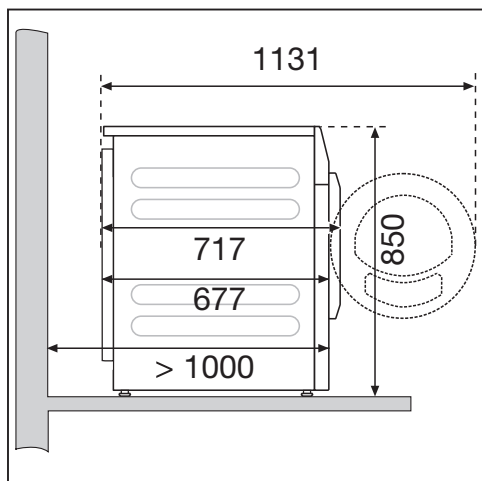

Stalen sokkel

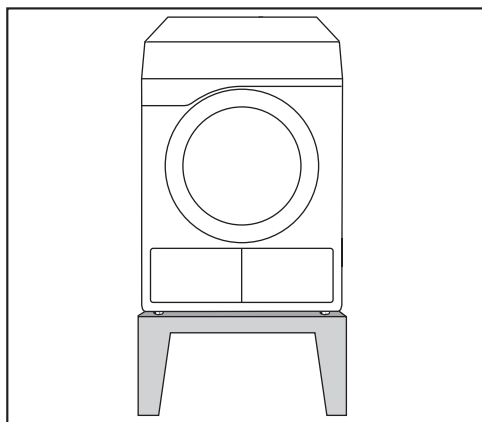

Stalen sokkel* (open of gesloten onderbouw)

Bovenaanzicht

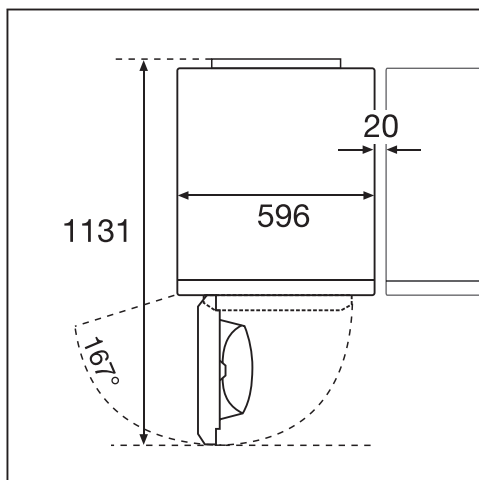

Was-droogzuil

⚠ Het opstellen van de was-droogzuil op een Miele sokkel is niet toegestaan.

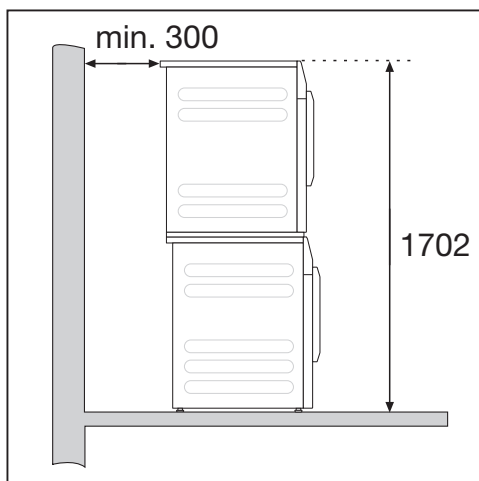

Een verbodingsset* is vereist. De montage dient door een door Miele geautoriseerde vakman te worden uitgevoerd.

* bij te bestellen Miele accessoire

Droogkast naar de plaats van opstelling dragen

⚠ Schade door verkeerd transport van de droogkast.

Als de droogkast kantelt, kan dit leiden tot verwondingen en beschadigingen.

Zorg ervoor dat de droogkast tijdens het transport stevig staat.

Droogkast naar de plaats van opstelling dragen

⚠ Gevaar voor verwonding doordat het bovenblad niet vastzit.

De achterste bevestiging van het bovenblad kan door omstandigheden breekbaar worden. Het bovenblad kan afbreken tijdens het dragen.

Controleer voor het dragen of de rand van het bovenblad goed vastzit.

Droogkast transporteren

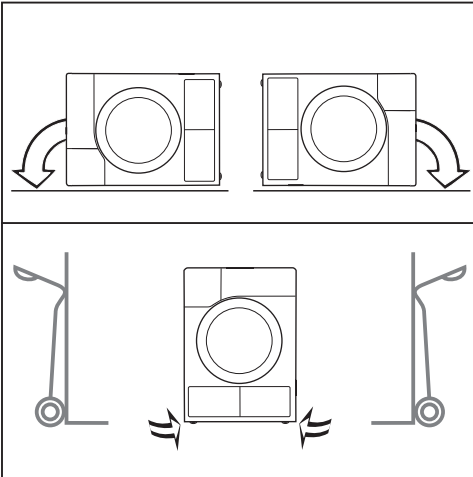

- Bij liggend transport: leg de droogkast alleen op de linker of rechter zijkant.
- Bij staand transport: vervoer de droogkast eveneens alleen op de linker of rechter zijkant als u een steekwagentje gebruikt.

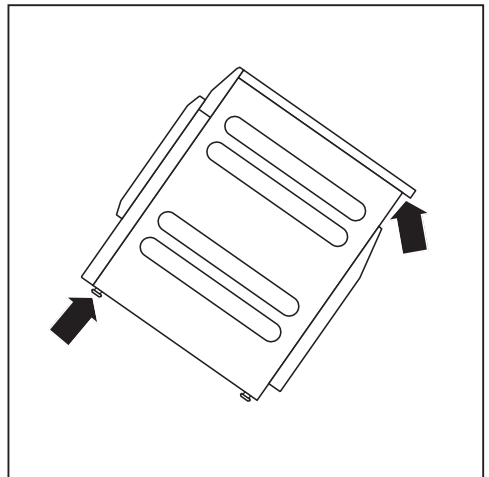

- Draag de droogkast aan de voorste stelvoetjes en de achterste rand van het bovenblad.

Installatie

Plaatsen

De deur van de droogkast moet vrij kunnen bewegen en er mag daarom vlak voor de droogkast geen andere deur worden geplaatst.

Droogkast stellen

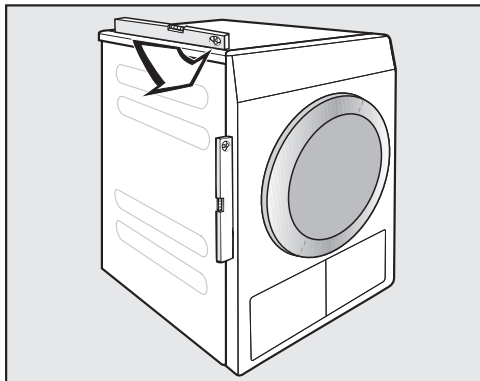

Deze droogkast kan alleen optimaal functioneren als deze waterpas staat.

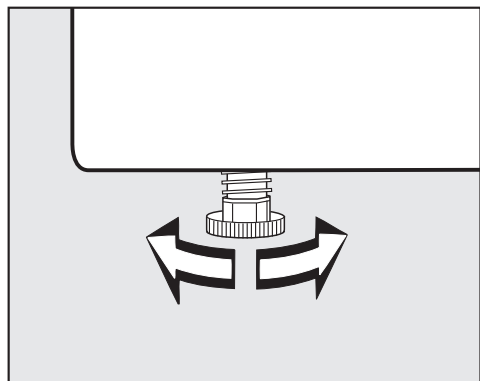

Door aan de stelvoeten te draaien, kunt u de oneffenheden in de vloer compenseren.

Deze droogkast is niet geschikt voor onderbouw.

Dek in geen geval ventilatiespleten op de droogkast af. De spleet tussen de onderkant van de droogkast en de vloer mag niet met sokkellijsten, hoogpolig tapijt etc. worden verkleind. Anders is er geen toereikende luchttoevoer gewaarborgd.

 Schade door een verkeerd geïnstalleerde of ontbrekende luchtafvoerleiding.

De vochtige lucht van de droogkast kan schade veroorzaken in het vertrek waar de droogkast staat opgesteld.

Volg de aanwijzingen uit het hoofdstuk "Installatie van de luchtafvoerleiding".

Externe besturingsinrichtingen

U heeft een bij te bestellen accessoire nodig om verbinding te maken met externe systemen:

- Communicatiemodule XCI-box (bijvoorbeeld voor piekbelastingsschakelaar, betaalsysteem)
- Communicatieadapter XCI-AD (alleen voor betaalsystemen)

Muntauomaat

De droogkast kan worden voorzien van een muntauomaat (bij te bestellen Miele-accessoire). Hiervoor moet Miele de elektronica van de droogkast programmeren en het betaalsysteem aansluiten.

Haal de ingeworpen munten/waardemunten regelmatig uit de muntauomaat. De muntauomaat kan anders verstopt raken.

Elektrische aansluiting

De beschrijving is geldig voor droogkasten met en zonder stekker.

Voor droogkasten met stekker geldt:

- Deze droogkast is voorzien van een aansluitkabel met stekker en kan meteen op een geschikte contactdoos worden aangesloten.
- Zorg ervoor dat u altijd bij de stekker kunt komen om de spanning van de droogkast te halen.

 Schade door verkeerde aansluitspanning.

Op het typeplaatje staat informatie over de nominale aansluitwaarde en de bijbehorende zekering.

Vergelijk de specificaties op het typeplaatje met de gegevens van het elektriciteitsnet.

Aansluiting mag alleen plaatsvinden op een vast geïnstalleerde elektrische installatie die voldoet aan alle daarvoor geldende nationale en lokale voorschriften (zoals NEN 1010).

Sluit de droogkast nooit aan op verlengsnoeren, stekkerdozen en dergelijke. Dit zijn potentiële gevarenbronnen (brandgevaar).

Als er een vaste aansluiting is voorzien, moet het toestel via een schakelaar met alle polen van de netspanning kunnen worden losgekoppeld. De contactopening in uitgeschakelde toestand moet minimaal 3 mm bedragen. Geschikte schakelaars zijn automatische veiligheidsschakelaars, zekeringen en relais

(IEC/EN 60947). Deze aansluiting mag alleen door een elektricien worden uitgevoerd.

De stekkerverbinding of de schakelaar voor het loskoppelen van de netspanning moet altijd toegankelijk zijn.

 Gevaar voor elektrische schok door netspanning.

Als de droogkast wordt losgekoppeld van het elektriciteitsnet, moet u ervoor zorgen dat deze niet onbedoeld weer kan worden ingeschakeld.

Zorg ervoor dat bij loskoppeling van de netspanning het betreffende systeem afsluitbaar is of dat daarop te allen tijde controle mogelijk is.

Werkzaamheden in verband met her-aansluiting, veranderingen in de installatie of controle van de aarding of de zekeringen mogen alleen worden uitgevoerd door een erkende elektricien die op de hoogte is van alle geldende voorschriften en de bijzondere eisen van het nutsbedrijf op het gebied van elektriciteit.

Als de droogkast naar een andere spanningssoort moet worden omgeschakeld, moet de betreffende instructie op het schakelschema in acht worden genomen.

De omschakeling mag alleen door de geautoriseerde vakhandel en door de Miele-service worden uitgevoerd.

Installeer geen voorzieningen die de droogkast automatisch uitschakelen (zoals tijdschakelklokken).

Installatie van de luchtafvoerleiding

Stelregels luchtafvoer

⚠️ Schade door een verkeerd geïnstalleerde of ontbrekende luchtafvoerleiding.

De vochtige lucht van de droogkast kan schade veroorzaken in het vertrek waar de droogkast staat opgesteld.

Volg de aanwijzingen uit het hoofdstuk "Installatie van de luchtafvoerleiding".

⚠️ Overlast (geur) of schade (vocht) door een verkeerd geïnstalleerde uitmondning van de luchtafvoerleiding. De lucht van de droogkast kan storend zijn of schade veroorzaken. Installeer de uitmondning van de luchtafvoerleiding ver verwijderd van ramen, deuren of andere openingen.

Koppel gedurende de installatie van de luchtafvoerleiding de droogkast los van het net.

Vermijd te lange luchtafvoerleidingen en te veel en krappe bochten of buigingen. Zo voorkomt u een lage droogcapaciteit met lange droogtijden en die bovendien veel tijd en energie kost.

Tip: Gebruik de onderdelen die met * zijn aangegeven (kan worden nabesteld):

- **Luchtafvoerleiding met een minimale doorsnede van 100 mm**, bijvoorbeeld luchtafvoerslang* (van kunststof of aluminium) of kunststof afvoerleiding. (HT Rohrsysteme)

- **Uitmondning van de luchtafvoerleiding**, bijvoorbeeld de muurdoorvoer* of de vensteraansluiting*

Stelregels luchtaanvoer

De lucht die voor het drogen wordt aangezogen, wordt onttrokken aan de lucht in de ruimte waar de droogkast staat. Zorg daarom voor voldoende ventilatie in de ruimte.

⚠️ Verstikkingsgevaar door het gebruik van vlakbij gelegen stookplaatsen of andere technische installaties, zodat deze worden beïnvloed door het gebruik van de droogkast. De droogkast betreft de lucht die voor het drogen nodig is uit de lucht van de ruimte waar hij staat opgesteld. Daardoor kunnen rookgassen van stookplaatsen of technische installaties worden teruggezogen. Neem daarom overeenkomstig deze gebruiksaanwijzing bij het drogen maatregelen voor voldoende ventilatie in de ruimte.

Maatregelen voor voldoende ventilatie in de ruimte waar de droogkast staat opgesteld

- Zet het raam wijd open
- Installeer venstercontactschakelaars: de elektrische aansluiting voor de droogkast schakelt alleen in als het raam open staat
- zorg voor een niet afsluitbare ventilatieopening in de buitenmuur: ca. 237 cm²

Installatie van de luchtafvoerleiding

Totale buislength berekenen

De gehele luchtafvoerleiding (inclusief bochten en onderdelen) zorgt voor luchtweerstand in de luchtafvoerbuis. Daarom moeten de vergelijkende buislengthes en de totale buislength worden berekend:

- De **A** **vergelijkende buislength** (Tabel I) geeft aan hoeveel groter de luchtweerstand van bijv. een bocht is in vergelijking met een rechte kunststof afvalwaterbuis van 1 meter lang.
- Na het optellen van alle vergelijkende buislengthes krijgt u de **B** **totale buislength**. Dat is niet de daadwerkelijke length, maar een rekenkundige waarde. De totale buislength (Tabelle II) drukt de luchtweerstand uit van het totale luchtafvoersysteem.

Omdat een grotere **C** **buisdiameter** (Tabel II) de luchtweerstand verlaagt, is voor een grote totale buislength een grotere diameter van de buis vereist.

Werkwijze

- 1 Meet uit hoe lang de rechte stukken van de aan te leggen luchtafvoerleiding moeten zijn. Vermenigvuldig deze length met de overeenkomstige vergelijkende buislength uit **Tabel I**.
- 2 Bereken het aantal bochten en onderdelen dat u nodig heeft. Tel de vergelijkende buislengthes daarvan op met behulp van **Tabel I**.
- 3 Bereken de totale buislength: tel alle onder 1 en 2 berekende vergelijkende buislengthes op.
- 4 Kijk in **Tabel II** welke buisdiameter voor de totale buislength nodig is.

Tabel I	
Onderdelen	A Vergelijkende buislength
Luchtafvoerslang (zeer flexibel)*	
1 m recht aangelegd	1,8 m
Bocht 45° (buigradius = 0,25 m)	1,5 m
Bocht 90° (buigradius = 0,25 m)	2,5 m
Luchtafvoerslang (flexibel of aluflex)* / kunststof afvalwaterbuis	
1 m recht aangelegd/rechte buis	1,0 m
Bocht 45° (buigradius = 0,25 m)	0,6 m
Bocht 90° (buigradius = 0,25 m)	0,8 m
Muurdoorvoer* of vensteraansluiting*	
met roosterinzet	3,8 m
met terugslagklep (bewegende klep)	1,5 m
Terugslagklep* voor het integreren in de luchtafvoerleiding (zie paragraaf "Centrale luchtafvoerleiding")	14,3 m
Platte buis (voor zuilopstelling)*	11,0 m
* bij te bestellen accessoires	

Tabel II	
B Totale buislength	C Buisdiameter
maximaal 20 m	100 mm
maximaal 40 m	125 mm
maximaal 80 m	150 mm

Installatie van de luchtafvoerleiding

Rekenvoorbeeld

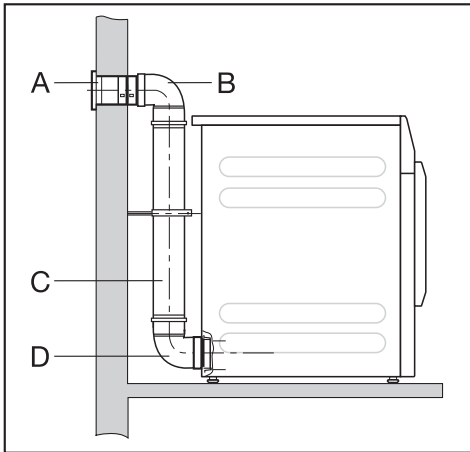

A Muurdoorvoer, met roosterinzet	= 3,8 m
= 1 x 3,8 m vergelijkende buislengte	
B/D 2 bochten, 90° kunststof afvalwaterbuis	= 1,6 m
= 2 x 0,8 m vergelijkende buislengte	
C 0,5 m kunststof afvalwaterbuis	= 0,5 m
= 0,5 x 1 m vergelijkende buislengte	
Totale buislengte	= 5,9 m

Omdat de totale buislengte minder dan 20 m bedraagt (volgens Tabel II), is een buisdiameter van 100 mm voldoende.

Luchtafvoeropening aan de achterzijde van de droogkast

Luchtafvoeropening afsluiten

De luchtafvoerleiding wordt aan de achterzijde van de droogkast aan de linker- of rechterkant geïnstalleerd. De aansluiting die niet nodig is moet met een kap worden afgesloten.

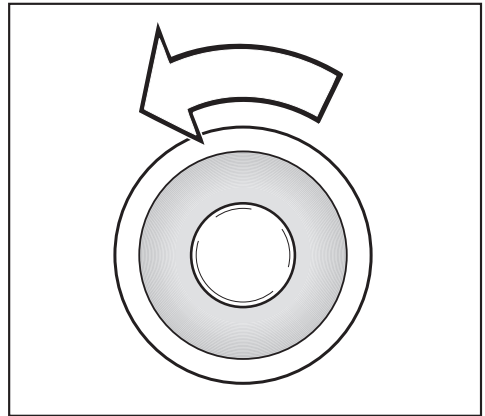

- Draai de kap naar links eruit.
- Druk de kap stevig in de open luchtafvoeropening.

Afmetingen van de luchtafvoeropening

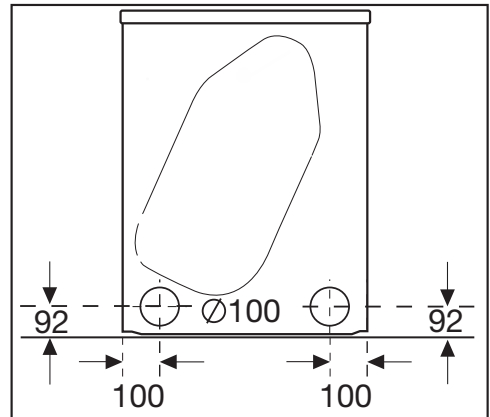

de afmetingen zijn in mm aangegeven

Installatie van de luchtafvoerleiding

Installeren van ingeschoven buizen

Bij de droogkast is een aansluitstuk geleverd voor het installeren van een buis. Als er een groot aantal buizen gebruikt moet worden, is het voordelig om dan ingeschoven buizen te gebruiken. Een buis zorgt voor minder weerstand bij de luchtafvoer dan bijvoorbeeld een zeer flexibele luchtafvoerslang. Dit heeft een positieve uitwerking op de benodigde tijd en energie bij het drogen.

U heeft het volgende nodig

- het bijgeleverde aansluitstuk
- een muurdoorvoer* of een venster-aansluiting* (*kan nabesteld worden)
- kunststof afvalwaterbuis uit de vakhandel. Bij een buisdiameter van meer dan 100 mm zijn voor het buizensysteem extra overgangsbuizen nodig (bijv. van 100 mm naar 125 mm).

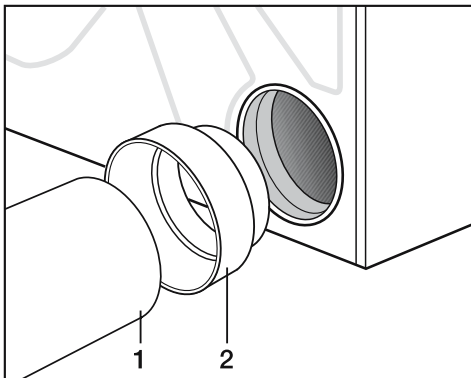

- Steek het aansluitstuk (2) in de luchtafvoeropening.
- Installeer de buis (1).

Voorbeeld

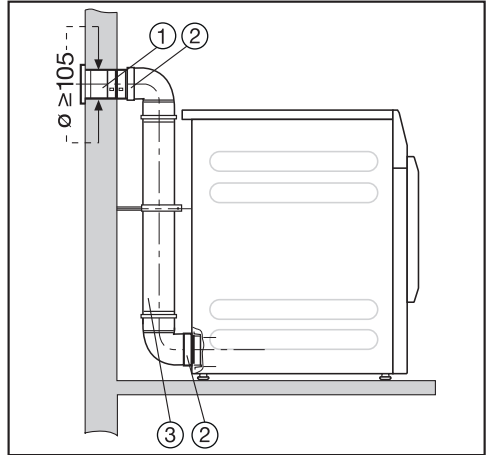

- ① Muurdoorvoer (bij de muurdoorvoer van Miele wordt een montagehandleiding geleverd)
- ② Aansluitstuk
- ③ Kunststof afvalwaterbuis, diameter DN 100

Installatie van de luchtafvoerleiding

Flexibele slang installeren

U kunt een luchtafvoerslang installeren als u een adapter* of een platte buis* gebruikt.

U heeft het volgende nodig

- een luchtafvoerslang* (zeer flexibel, flexibel of alu-flex)
- een adapter of platte buis* (voor flexibele luchtafvoerslang)
- een muurdoorvoer* of een venster-aansluiting*

* (bij te bestellen accessoires)

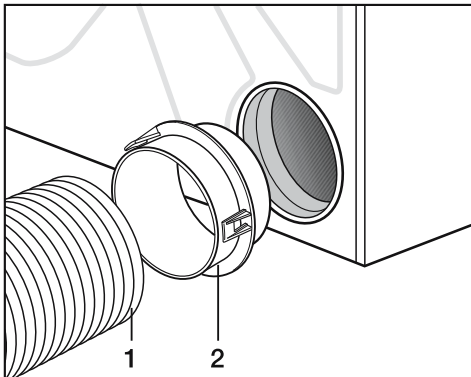

- Steek de adapter (2) in de luchtafvoeropening.
- Installeer de luchtafvoerslang (1).

Platte buis

Als voor een aansluiting naar achteren toe geen ruimte is, sluit u de luchtafvoerslang* met behulp van de platte buis op de droogkast aan.

- Zet de platte buis enigszins schuin in tot u weerstand voelt.
- Draai de platte buis naar beneden totdat hij vastklikt.

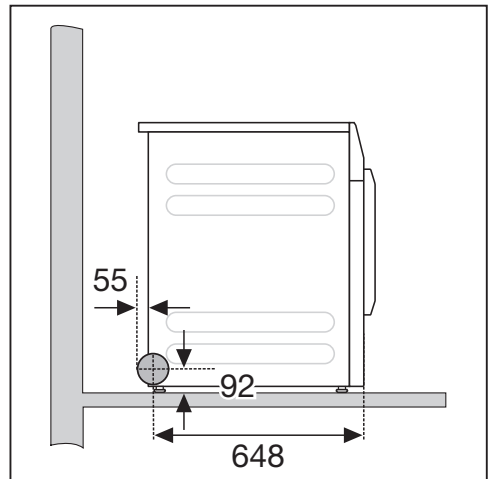
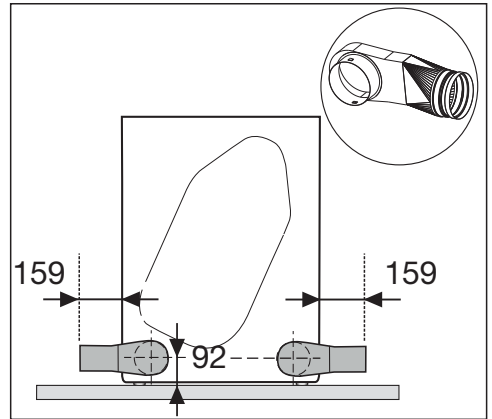

Installatie van de luchtafvoerleiding

Voorbeelden

Aansluiting luchtafvoerschoorsteen

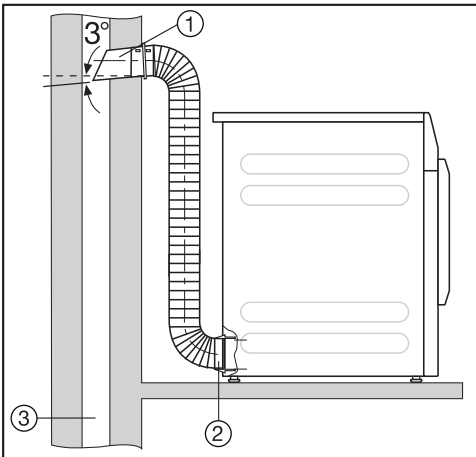

- ① Buis met aansluitstuk
(= afzonderlijk onderdeel van de Miele-muurdoorvoer)
- ② Adapter voor flexibele luchtafvoerslang
- ③ Luchtafvoerschoorsteen, geïsoleerd tegen inwerking van vocht

⚠ Vergiftigingsgevaar door het aanzuigen van giftige rookgassen.

De droogkast betreft de lucht voor het drogen uit het vertrek waar hij staat opgesteld. Bij het tegelijkertijd gebruiken van vlakbij gelegen stookplaatsen of andere technische installaties, waardoor deze worden beïnvloed door het gebruik van de droogkast, kunnen giftige rookgassen teruggezogen worden.

De afvoerlucht mag niet worden afgevoerd via een schoorsteen die wordt gebruikt voor de afvoer van rook of gas, noch via een schacht die wordt gebruikt voor de ont-luchting van ruimten waarin wordt gestookt.

Installatie van de luchtafvoerleiding

Vensteraansluiting

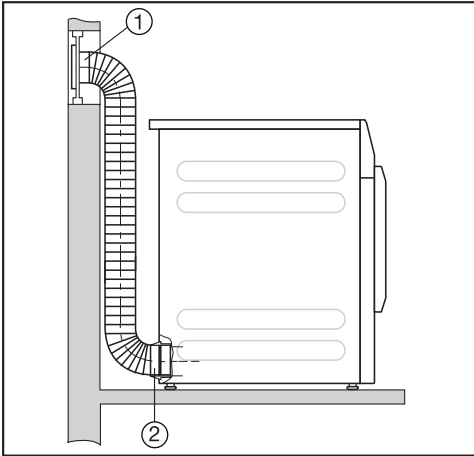

- ① Vensteraansluiting (ingezet in plexi-glas)
- ② Adapter voor flexibele luchtafvoer-slang

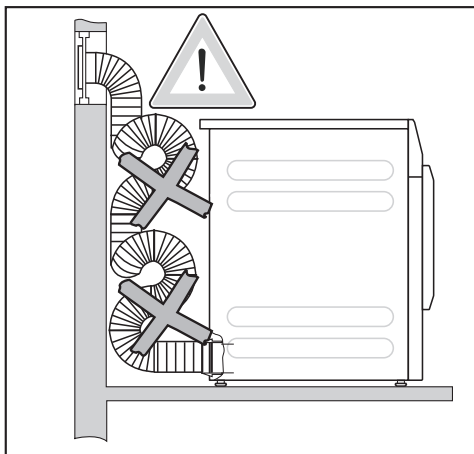

Er kan condenswater in de droogkast lopen.

Leg de luchtafvoerslang niet in lus-sen aan. Kort de luchtafvoerslang in tot de noodzakelijke lengte.

Installatie van de luchtafvoerleiding

Centrale luchtafvoerleiding

⚠ Beschadiging en nadelig effect op de droogkast en de elektrische veiligheid daarvan door condenswater.

Condenswater in de centrale luchtafvoerleiding loopt terug in de droogkast en kan tot schade leiden.

Installeer volgens deze gebruiksaanwijzing de centrale luchtafvoerleiding op de droogkast.

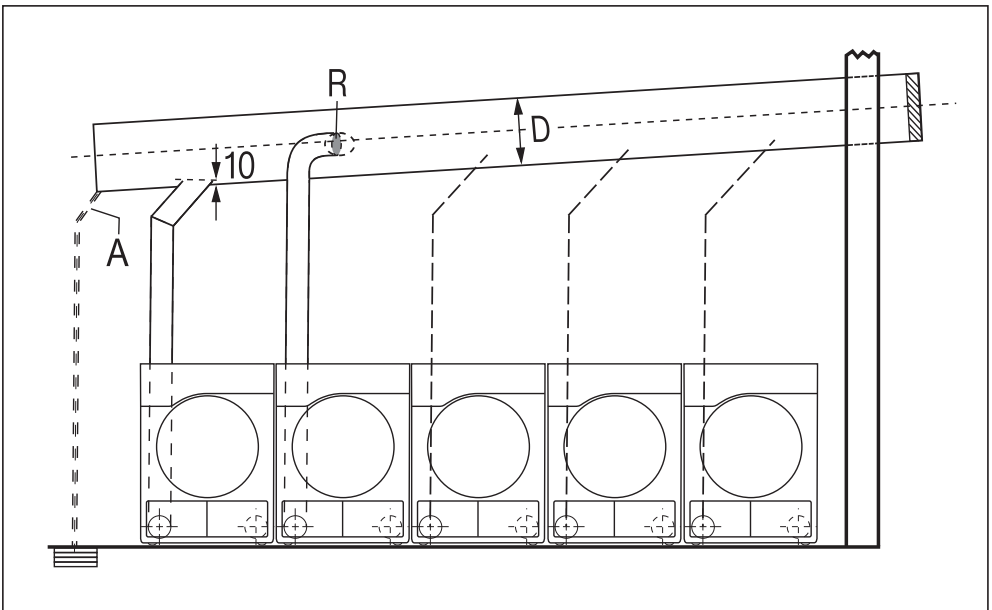

A = Afvoer voor condenswater

Aan de centrale luchtafvoerleiding moet een afvoer worden geïnstalleerd.

R = Terugslagklep

De terugslagklep wordt direct op de centrale luchtafvoerleiding aangesloten.

D = Buisdiameter

Is afhankelijk van het aantal geïnstalleerde droogkasten

Er mogen maximaal vijf droogkasten zijn aangesloten op een centrale luchtafvoerleiding.

Installatie van de luchtafvoerleiding

Tabel “Buisdiameter centrale luchtafvoerleiding”

Als 3–5 droogkasten op de centrale luchtafvoerleiding worden geïnstalleerd, moet de buisdiameter **D** worden vergroot.

Aantal droogkasten	Vergrotingsfactor voor de buisdiameter uit Tabel II
3	1,25
4–5	1,5

De berekening van de totale lengte van de buizen (tabel I) met de vereiste buisdiameter (**Tabel II**) vindt u in het hoofdstuk “Installatie van de luchtafvoerleiding”, paragraaf “Totale buislengte berekenen”.

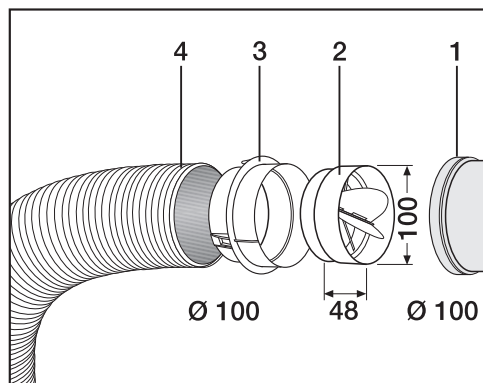

- ① Aansluiting op de centrale luchtafvoerleiding
- ② Miele terugslagklep*
- ③ extra Miele-adapter*
- ④ Miele luchtafvoerslang*, zeer flexibel

■ Druk de terugslagklep (2) geheel in de adapter (3).

Tip: De met * aangegeven onderdelen kunnen worden nabesteld.

Technische gegevens

Hoogte	850 mm
Breedte	596 mm
Breedte (alleen voor toestel met roest-vrijstalen bovenblad)	605 mm
Diepte	717 mm
Diepte bij geopende deur	1131 mm
Gewicht	52 kg
Trommelvolume	130 l
Beladingscapaciteit	8 kg (gewicht van het droge wasgoed)
Lengte aansluitkabel	2000 mm
Aansluitspanning	zie typeplaatje op de achterzijde van het toestel
Aansluitwaarde	zie typeplaatje op de achterzijde van het toestel
Zekering	zie typeplaatje op de achterzijde van het toestel
Verstrekke keurmerken	zie typeplaatje op de achterzijde van het toestel
LED licht-emitterende diode	Klasse 1
Max. vloerbelasting bij gebruik	670 N
Gehanteerde normen inzake product-veiligheid	volgens EN 50570, EN 60335
Geluidsdrukniveau met A-label L_{pa} volgens EN ISO 11204/11203	< 70 dB re 20 μ Pa
Frequentieband	2,4000–2,4835 GHz
Maximaal zendvermogen	< 100 mW

Technische gegevens

Verklaring van overeenstemming

Hierbij verklaart Miele dat deze luchtafvoerdroger voldoet aan de Richtlijn 2014/53/EU.

De volledige tekst van de EU-verklaring van overeenstemming is te vinden op een van de volgende internetadressen:

- Producten, download, op www.miele.be/nl
- Service, informatie aanvragen, gebruiksaanwijzingen, op www.miele.be/nl/c/informatie-aanvragen-385.htm door de productnaam of het fabricagenummer in te geven

Exploitationniveau openen

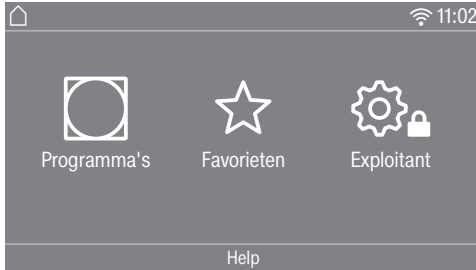

Door de sensortoets  aan te raken, komt u in het exploitationniveau.

Toegang via code

Het exploitationniveau moet worden geopend met een code.

Fabrieksinstelling: de code is **000**.

Code wijzigen

U kunt de code voor de toegang tot het exploitationniveau wijzigen om de droogkast tegen onbevoegde toegang te beschermen.

Ga voorzichtig te werk bij het uitvoeren van een nieuwe code.

Als u de code later niet meer weet, moet de Miele Service worden geïnformeerd. De Miele Service moet de code resetten.

Noteer de nieuwe code en bewaar deze op een veilige plek.

Demo-programma

In expositieruimtes kan een demoprogramma met een simulatie worden gestart.

Er wordt geen programma gestart. Een bediening is enkel een simulatie.

Tip: Het demoprogramma wordt enkel aangeboden voor zover er geen droogprogramma langer dan 1 uur heeft gedraaid. Daarna is het demoprogramma niet meer beschikbaar.

Het sluiten van het menu voor de instellingen

■ Raak de sensortoets  aan.

Het display gaat een menuniveau terug.

■ Raak de sensortoets  aan.

In het display verschijnt het hoofdmenu.

Bediening / Display

Taal

De meldingen op het display kunnen in verschillende talen worden weergegeven. Via het submenu *Taal* kunt u de vaste taal kiezen die in het display moet worden weergegeven.

U kunt de taal als volgt wijzigen:

- Permanent via het exploitationniveau (= "Exploitatietaal").
- Alleen voor de duur van een lopend programma via de sensortoets . Na afloop van het programma wordt weer de "Exploitatietaal" weergegeven.

Exploitatieniveau

Taalstartmenu

De meldingen op het display kunnen in verschillende bedieningstalen worden weergegeven. Met deze instelling legt u vast op welke manier het mogelijk is om talen te kiezen.

U kunt de taal als volgt wijzigen:

Internationaal

U hebt de keuze uit 6 talen. De sensor-toets  is niet actief. Let op de instelling Talen vastleggen.

Taalkeuze

Met de sensortoets  kunt u een taal kiezen. U kunt alle talen kiezen (fabrieksinstelling).

De volgorde van de eerste 4 talen kan verschillen. Hier worden de talen weergegeven die het meest worden gekozen.

Standaardtaal

De taal voor de bediening kan niet worden gewijzigd. De taal voor de bediening komt overeen met de exploitatie-taal. De sensortoets  is niet actief.

Talen vastleggen

De talen voor de instelling Taalstartmenu Internationaal kunnen worden gewijzigd.

U kunt 6 talen kiezen. U kunt alle talen kiezen.

Als er een nieuwe taal in het startmenu voor de taal moet worden opgenomen, gaat u als volgt te werk:

U kunt 6 talen kiezen. U kunt alle talen kiezen.

Als er een nieuwe taal in het startmenu voor de taal moet worden opgenomen, gaat u als volgt te werk:

- Kies de taal die moet worden vervangen.

Alle beschikbare talen worden weergegeven.

- Kies en bevestig de taal die de eerder gekozen taal moet vervangen.

De oude taal wordt vervangen door de nieuwe taal, deze staat op de plaats van de oude taal.

Lichtsterkte display

De lichtsterkte van het display kan worden gewijzigd. De instelling is afhankelijk van de verschillende lichtverhoudingen op de plek waar de machine is geplaatst.

- U kunt 10 standen instellen.

Dagtijd

Na de keuze van het tijdsformaat kan de tijd worden ingesteld.

Tijdsformaat

- Fabrieksinstelling: 24-uursweergave
- 12-uursweergave
- Geen klok

Instellen

- De tijd kan worden ingesteld.

Datum

Na de keuze van het datumformaat kan de datum worden ingesteld.

- Datumformaat

De weergave van de datum kan beginnen met de dag, maand of het jaar.

- Datum

De datum wordt ingesteld.

Volume

U kunt de geluidssterkte van de verschillende signalen wijzigen.

De geluidssterkte kan worden gewijzigd.

- Volume eindsignaal
- Toetssignaal
- Volume begroeting
- Storings-zoemer
Het akoestische signaal dat op een storing duidt kan worden uitgeschakeld. Hier kan de geluidssterkte niet worden gewijzigd.

Weergave restvocht

Behalve de droogtegraad kan ook het percentage restvocht worden weergegeven.

- Fabrieksinstelling: zonder vermelding in procenten
- Met vermelding in procenten

Zichtbaarheid parameters

Bij de programmakeuze worden er verschillende parameters aangeboden/weergegeven. Leg vast welke parameters u niet wilt laten weergegeven. Deze parameters kunnen dan bij de programmakeuze ook niet worden gewijzigd.

- Restvocht
- Duur
- Behoedzaam
- Kreuk-beveiliging
- Beladingshoeveelheid

Exploitationniveau

Uitschakeling display

Om energie te besparen, wordt de verlichting van het display uitgeschakeld en alleen de sensortoets *Start/Stop* knippert langzaam. Dit kunt u wijzigen.

Als u deze instelling wijzigt, leidt dit tot een hoger energieverbruik.

- *Uit*
verlichting display niet uitschakelen
- *Aan na 10 min niet tijd. prog.*
De display blijft tijdens het programma verlicht en wordt pas 10 minuten na afloop van het programma donker.
- *Logo (10 min) niet tijd. prog.*
De display blijft tijdens het programma verlicht, maar 10 minuten na afloop van het programma gaat het logo branden.
- Fabrieksinstelling: *Aan na 10 minuten* de verlichting van de display gaat na 10 minuten uit.
- *Aan na 30min niet tijd. prog.*
De display blijft tijdens het program-maverloop verlicht, maar wordt 30 minuten na het einde van het programma donker.
- *Logo (30 min) niet tijd. prog.*
De display blijft tijdens het program-maverloop verlicht, maar 30 minuten na het einde van het programma wordt het logo verlicht.
- *Aan na 30 minuten*
De display wordt na 30 minuten donker.

Uitschakeling machine

Om energie te besparen, wordt de droogkast automatisch uitgeschakeld na afloop van het programma of als de machine niet wordt gebruikt. Dit kunt u wijzigen.

Als u deze instelling wijzigt, leidt dit tot een hoger energieverbruik.

- Niet uitschakelen
- Fabrieksinstelling: uitschakelen na 15 minuten
- Uitschakelen na 20 minuten
- Uitschakelen na 30 minuten

Voorpro-grammering

De voorprogrammering (timer) kan worden geactiveerd of gedeactiveerd.

- Fabrieksinstelling: uit
- Aan

SG ready

De functie van de voorprogrammering wordt gewijzigd, wanneer de instelling *SmartGrid* is geactiveerd. In de display wordt dan het tijdsbestek weergegeven, waarin het droogprogramma automatisch wordt gestart: *SmartStart tot*, *SmartStart over* of *SmartEnd tot*.

De start van het programma vindt plaats via een extern signaal.

U kunt een tijdsbestek tot 24 uur vastleggen. In dit tijdsbestek wacht de droogkast op een extern signaal. Als er binnen dit tijdsbestek geen signaal wordt verzonden, start de droogkast het droogprogramma na het verlopen van de tijd.

Memory

De droogkast slaat de laatst gekozen instellingen van een droogprogramma op (droogtegraad en/of Extra functies of bij enkele programma's de duur).

- Fabrieksinstelling: uit
- aan

Temperatuureenheid

U kunt kiezen in welke eenheid de temperatuur wordt weergegeven.

- Fabrieksinstelling: °C / *Celsius*
- °F / *Fahrenheit*

Gewichtseenheid

U kunt kiezen of de beladingshoeveelheid in “kg” of “lbs” wordt weergegeven.

- Fabrieksinstelling: kg
- Lb

Logo

U kunt kiezen of het “Miele Professional”-logo of uw eigen logo in het display verschijnt.

Bij de instelling Besturing moet de optie WS-logo, WS-logo tijd intern of WS-logo tijd extern zijn gekozen.

- Miele Professional logo
- Klantlogo
- Marine logo

Code exploitant

U kunt de code voor de toegang tot het exploitatieniveau wijzigen.

- Voer de huidige code in.
- Voer de nieuwe code in.

Exploitatieniveau

Programmakeuze

Besturing

U kunt instellen dat de droogkast als “wasserettevariant” wordt bediend. De vereenvoudigde bediening vindt plaats met behulp van een sneltoets. Gebruikers kunnen de vooraf ingestelde programma's niet wijzigen.

Tip: Voer eerst alle benodigde instellingen en wijzigingen op de droogkast uit, voordat u een van de volgende opties kiest.

Let op: als u een van deze opties activeert, wordt het exploitatieniveau niet meer aangeboden.

Het exploitatieniveau kan niet meer via het display worden geopend. Als u nog meer instellingen wilt wijzigen, volg dan de hierna volgende beschrijving.

Exploitatieniveau openen (wasserettevariant)

- Schakel de droogkast in en open de deur.
- ❶ Raak de sensortoets *Start/Stop* aan en laat deze niet los tijdens de stappen ❷-❸.
- ❷ Sluit de deur van de droogkast.
- ❸ Wacht totdat de sensortoets *Start/Stop* die nu snel knippert continu brandt ...
- ❹ ... en laat de sensortoets *Start/Stop* daarna los.

- *Standaard*

Fabrieksinstelling: alle (geselecteerde) programma's staan ter beschikking.

- *WS-eenvoudig*

U kunt kiezen uit 12 programma's.

Bij de *Favoriete programma's* moet u dan vastleggen welke of hoeveel programma's moeten worden geselecteerd/gewijzigd.

- *WS-logo*

U kunt kiezen uit 12 programma's.

Bij de *Favoriete programma's* moet u dan vastleggen welke of hoeveel programma's moeten worden geselecteerd/gewijzigd.

De eerste 3 programma's kunnen direct worden gekozen. De overige programma's worden via een vervolglyst gekozen.

- *WS-logo tijd extern*

4 tijdprogramma's* met verschillende temperaturniveaus worden tijdgestuurd via een externe muntauto-maat. De maximale beladingscapaciteit is 8 kg.

De ingestelde waarde geeft de programmaduur aan en kan niet worden gewijzigd door de gebruiker.

Deze optie is alleen mogelijk met een externe muntauto-maat.

* De maximale programmaduur wordt vastgelegd bij de eerste ingebruikneming.

- *WS-logo tijd intern*

4 tijdprogramma's* met verschillende temperatuurniveaus worden tijdgestuurd door de elektronica van de droogkast. De maximale beladingscapaciteit is 8 kg.

De ingestelde waarde geeft de maximale programmaduur aan en kan worden gewijzigd door de gebruiker.

* De maximale programmaduur wordt vastgelegd bij de eerste ingebruikneming.

- *Externe programmakeuze*

Met behulp van een communicatiemodule kan het programma vanaf een externe terminal worden gekozen.

Programmapakketten

Hiermee legt u de hoeveelheid programma's voor de droogkast vast. U kunt alle of afzonderlijke programma's uit de betreffende programmapakketten kiezen.

De programmapakketten worden gedetailleerd beschreven in het hoofdstuk "Programma-overzicht".

Favoriete programma's

Als alternatief kunt u na het inschakelen ook een programma kiezen via:

☆ Favorieten.

U kunt 12 programma's individueel volgens uw eigen prioriteiten als favorieten opslaan.

Deze favorieten worden bovendien in de besturingsvarianten

- *WS-logo*

- *WS-eenvoudig* aangeboden.

U legt de besturingsvarianten vast bij *Besturing*.

Tip: Hier kunt u elk programma een aparte kleur geven. Hiervoor moet bij Kleurtoewijzing program. de instelling *Aan* zijn gekozen.

Favoriete programma's wijzigen

- Kies het programma dat u wilt wijzigen of vervangen.
- Bevestig het programma of de instelling die moet worden gewijzigd.

Er wordt een volgend menu geopend, waarin u een nieuw programma kunt kiezen of parameters kunt wijzigen.

- Bevestig met de sensortoets *Opslaan*.

Uw keuze is geactiveerd.

Exploitationniveau

Aantal favoriete programma's verminderen

U kunt het aantal favoriete programma's verminderen door afzonderlijke programma's te "deactiveren".

- Kies het programma dat u wilt deactiveren.
- Bevestig het programma.
- Selecteer in het keuzemenu <leeg> in plaats van een programma.

De keuze in de ☆ Favorieten en de keuze in de besturingsvarianten WS-eenvoudig en WS-logo wordt verminderd.

Als u een programma heeft gedeactiveerd, wordt in plaats daarvan ∅ <leeg> weergegeven. U kunt op elk moment weer een programma toevoegen.

Volgorde favoriete programma's wijzigen

U kunt de volgorde van de favoriete programma's wijzigen door programma's te verschuiven.

- Raak het programma aan dat u wilt verschuiven.

Om het gekozen programma ziet u een oranje rand.

- Houd uw vinger op het programma.
- Verschuif het programma naar de gewenste plek.

Speciale programma's



U kunt 5 speciale programma's individueel samenstellen en deze opslaan als restvochtprogramma's of als tijdprogramma's met een programma-naam naar keuze.

Voer eerst de programmanaam in.

- Kies het speciale programma dat u wilt wijzigen.

Het menu **Opslaan** als wordt geopend.

- Voer met behulp van de onder de lijn liggende letters en symbolen de naam in.
- Raak de sensortoets **Opslaan** aan.

U kunt nu de parameters voor een  Restvochtprogramma of een  Tijd-programma invoeren.

De 5 speciale programma's zijn in de fabriek voorgeprogrammeerd. U kunt deze speciale programma's wijzigen.

De speciale programma's worden aan de programmapakketten toegevoegd. Voer de namen en kenmerken van de speciale programma's die u hebt aangemaakt in de tabel "Speciale programma's" in het hoofdstuk "Programma-overzicht" in.

Restvochtprogramma

- Eindrestvocht:
 - 6% (droog) – 40% (vochtig)
- Nadroogtijd:
0–60 minuten
- Temperatuur (proceslucht):
koud – 60 °C
- Houdfase

- Houdtijd:
0–60 minuten
- Houdtemperatuur (proceslucht):
koud – 60 °C
- Afkoeltemperatuur (proceslucht):
40–55 °C
- Kreukbeveiliging
 - Hoofddraairicht. trommel:
0–500 seconden
 - Pauze:
100–3000 seconden
 - Trommel reverseren:
0–500 seconden

Tijd-programma

- Looptijd:
1–120 minuten
- Temperatuur (proceslucht):
koud – 60 °C
- Afkoeltemperatuur (proceslucht):
40–55 °C
- Kreukbeveiliging
 - Hoofddraairicht. trommel:
0–500 seconden
 - Trommel reverseren:
0–500 seconden
 - Pauze:
100–3000 seconden

Exploitationniveau

Programma's ordenen

De programma's kunnen binnen de programmalijst en de favorietenlijst worden verschoven.

- Fabrieksinstelling: uit
- Aan
- Kies de optie "Aan".
- Verlaat het exploitatieniveau.
- Kies Programma's.
- Raak het programma aan dat u wilt verschuiven.

Om het gekozen programma ziet u een oranje rand.

- Houd uw vinger op het programma.
- Verschuif het programma naar de gewenste plek.

Kleurtoewij-zing program.

U kunt een favoriet programma een bepaalde kleur geven. Het favoriete programma krijgt in de favorietenlijst een gekleurde rand. De kleur hiervan kunt u uitkiezen.

- Fabrieksinstelling: uit
- Aan

Procestechniek

Kreuk-beveiliging

Als het wasgoed niet direct na beëindiging van het programma uit de trommel wordt gehaald, draait de trommel met intervallen.

Als u deze instelling wijzigt, leidt dit tot een hoger energieverbruik.

De instelling (⌘) kan worden uitgeschakeld of er kan een tijdsduur van 1 tot 12 uur worden gekozen.

Fabrieksinstelling: uit

Droogte-graden

Als u deze instelling wijzigt, leidt dit tot een hoger energieverbruik.

De droogtegraden van de programma's *Katoen*, *Kreukherstellend en Automatic+* kunnen individueel worden aangepast.

U kunt 7 standen instellen.

Fabrieksinstelling: normaal

De droogtegraad *Mangeldroog* in het programma *Witte/bonte was* kan individueel worden aangepast.

U kunt in dit programma het percentage van het restvocht in 11 stappen oplopend wijzigen: van 16% (droger) tot 26% (vochtiger).

Fabrieksinstelling: 20%

Extra afkoelen

Voor het einde van het programma wordt de temperatuur van de gedroogde was in de gaten gehouden. Indien nodig wordt de afkoelfase aan het einde van het programma verlengd.

Als u deze instelling wijzigt, leidt dit tot een hoger energieverbruik.

- Fabrieksinstelling: uit
- aan

Afkoeltemperatuur

Het wasgoed wordt voor het einde van het programma automatisch afgekoeld. U kunt in alle droogprogramma's de automatische afkoelfase die voor het einde van het programma wordt uitgevoerd koeler instellen waardoor de afkoelfase wordt verlengd.

Als u deze instelling wijzigt, leidt dit tot een hoger energieverbruik.

De instelling kan worden gewijzigd van 40 °C-55 °C.

Fabrieksinstelling: 55 °C

Service

Luchtweg reinigen

De elektronica van de droogkast berekent de mate van een nadelig effect door pluizen of resten wasmiddel in pluizenfilters en in de luchtgeleiding. Er verschijnt een controlemelding. U kunt zelf instellen bij welke hoeveelheid pluizen deze controlemelding weergegeven moet worden.

Het gaat hierbij om deze melding, die u kunt beïnvloeden: Reinig het pluizenfilter en spoel het sokkelfilter af.

- uit
De controlemelding verschijnt niet. Als er sprake is van een zeer ernstige belemmering van de luchtstroom wordt het programma afgebroken en verschijnt de controlemelding wel, ook als u deze optie heeft uitgezet.
- niet gevoelig
De controlemelding verschijnt alleen bij sterke pluisvorming.
- Fabrieksinstelling: normaal
- gevoelig
De controlemelding verschijnt al bij geringe pluisvorming.

Exploitationniveau

Zeven reinigen

De pluizenfilter in het luchtgeleidingsgedeelte moet regelmatig worden gereinigd. U kunt een controlemelding instellen voor een ureninterval.

De keuze van het juiste ureninterval is afhankelijk van de hoeveelheid pluizen en van hoe vaak u, om hygiënische redenen, wilt reinigen.

U kunt deze melding beïnvloeden: Zeven reinigen

- Tijdinterval van 5-55 uur
- Fabrieksinstelling: na 55 uur
- Uit

Serviceinterval

De droogkast geeft een individuele meldingstekst na een interval dat u zelf kunt kiezen, zodat u bepaalde onderhoudswerkzaamheden kunt uitvoeren.

U kunt 3 verschillende meldingsteksten 1/2/3 maken. Elke meldingstekst wordt in de taal en tekenset van de actuele exploitatietaal bewerkt.

Na afloop van het programma wordt de meldingstekst getoond die u zelf kunt kiezen. Met OK wordt deze verborgen. Na afloop van het volgende programma verschijnt dezelfde meldingstekst opnieuw.

Instellingen

Hiermee legt u het interval (afhankelijk van uren of datum) vast voor het verschijnen van de meldingstekst.

- Fabrieksinstelling: uit
- Op tijd
U kunt vervolgens een tijdinterval van 1-9999 uur kiezen.
- Op datum
Vervolgens kunt u een datum invoeren.

Meldingstekst

Hier voert u uw individuele meldingstekst voor uw geplande onderhoudswerkzaamheden in. U kunt 1, 2 of 3 meldingsteksten 1/2/3 bewerken.

Weergave resetten

De meldingstekst verschijnt totdat de weergave permanent wordt gereset. De meldingstekst verschijnt dan pas weer als het volgende interval wordt bereikt.

Externe toepassingen

Luchtafvoer-klep extern

Externe hardware wordt via de Miele XCI-box aangesloten.

De tijdvertraging tussen het tijdstip van aansturen van de externe afvoerklep en het inschakelen van de motor van de trommel/ventilator wordt geregeld.

Terwijl de afvoerklep wordt geopend, verschijnt hierover een melding in het display.

- Fabrieksinstelling: uit

Deze optie moet altijd worden gekozen als er een afvoerklep aangestuurd moet worden. Daardoor voorkom je een programma-afbreking.

- aan
 - 0 seconden
 - 1 seconde
 - 2 seconden
 - ...
 - 300 seconden

Extra ventilator

Externe hardware wordt via de Miele XCI-box aangesloten.

Als er een extra ventilator is aangesloten, dan moet deze gelijk met de aandrijving worden ingeschakeld.

- uit
- aan

Druksensor

Externe hardware wordt via de Miele XCI-box aangesloten.

Voor het gebruik bij een centrale luchtafvoerleiding kan het noodzakelijk zijn bij bepaalde drukverhoudingen in de luchtvoerverleiding de werking van de droogkast af te breken of bij voorbaat al te verhinderen. Daar het bij een druksensor gaat om een externe eenheid, bestaat de optie om een logisch moment van sluiten en openen in te lezen.

Terwijl de afvoerklep wordt geopend, verschijnt hierover een melding in het display.

- Uit = niet actief
- Maakcontact = actief
Reactie op **high-potential**
- Verbreek-contact = actief
Reactie op **low-potential**

Exploitationniveau

Signaal piekbelasting

Externe hardware wordt via de Miele XCI-box aangesloten.

Met de piekbelastingsschakelaar kan de droogkast worden geïntegreerd in een energiemanagementsysteem. Als er een signaal wordt geregistreerd, wordt de verwarming van de droogkast korte tijd uitgeschakeld of het inschakelen wordt verhinderd. De droogkast mag uitsluitend op een piekbelastingssysteem worden aangesloten als hij via de Miele XCI-box met de droogkast is verbonden.

- Fabrieksinstelling: geen functie
- Piekbelasting met 230 V
- Piekbelasting met 0 V
- KOM-module

Piekbelasting vermijden

Met deze functie wordt bij een verwacht piekbelastingssignaal het uitvoeren van een hygiëneprogramma niet gewijzigd. De verwarming blijft ingeschakeld.

- Fabrieksinstelling: uit
- aan

Keuze COM-module

Deze droogkast is uitgerust met een geïntegreerde Wifi-module. De droogkast kan echter ook worden uitgerust met een externe module.

- Uit
- Interne module (fabrieksinstelling)
De interne WiFi-module wordt gebruikt.
- Externe module
Er is een XKM- of RS232-module in de moduleschacht geschoven.

Beschikbaarheid van digitale Miele producten

Het gebruik van digitale Miele producten is afhankelijk van de beschikbaarheid van de services in uw land.

De verschillende services zijn niet in elk land beschikbaar.

Informatie over de beschikbaarheid vindt u op de website www.miele.com.

WiFi / LAN

Sluit de droogkast aan op een netwerk.

- Instellen
Deze melding verschijnt enkel als de droogkast nog niet met het Wifi-netwerk is verbonden.
- Deactiveren (zichtbaar als het netwerk is geactiveerd)
Het netwerk blijft ingesteld, de WiFi-functie wordt uitgeschakeld.
- Activeren (zichtbaar als het netwerk is gedeactiveerd)
De WiFi-functie wordt weer ingeschakeld.
- Verbindingsstatus (zichtbaar als het netwerk is geactiveerd)
De volgende waarden worden weergegeven:
 - de Wifi-ontvangstkwaliteit
 - de naam van het netwerk
 - het IP-adres
- Opnieuw instellen (zichtbaar als dit is ingesteld)
Reset de WiFi-verbinding (netwerk) om deze onmiddellijk opnieuw in te stellen.
- Resetten (zichtbaar als het is ingesteld)
Het netwerk is niet meer ingesteld. Om het netwerk opnieuw te kunnen gebruiken, moet er een nieuwe verbinding tot stand worden gebracht.
 - De WiFi wordt uitgeschakeld
 - De verbinding met WiFi wordt teruggezet naar de fabrieksinstellingen

WiFi instellen

Er zijn 2 verbindingsmethodes mogelijk.

per WPS

- Activeer binnen 2 minuten de functie “WPS” op uw router.

Tip: Als de opbouw van de verbinding na afloop van de time-outtijd nog niet uitgevoerd is, moet u het proces herhalen.

per Soft-AP

- Activeer binnen 10 minuten de functie met de Miele app op uw smarttoestel.

Tip: De app leidt u door de verdere stappen.

Exploitationniveau

Netwerk-tijd

De datum en tijd kunnen via het netwerk worden gesynchroniseerd.

- Uit

De datum en tijd worden niet via het netwerk gesynchroniseerd.

- als master

De machines zijn opgenomen in een combinatie zonder internetverbinding. Eén machine wordt aangewezen als master en stuurt gegevens aan de *slave*-toestellen.

- als slave

De machines zijn opgenomen in een combinatie met internetverbinding. Alle machines worden ingesteld op *slave*. De gegevens wordt met het internet gesynchroniseerd.

Remote

De programma's worden op een externe terminal gekozen.

- Fabrieksinstelling: aan

- uit

Remote-Update

De software van uw droogkast kan met de remote update worden bijgewerkt.

Fabrieksinstelling: aan

Als u geen remote update installeert, kunt u uw droogkast gewoon gebruiken. Miele beveelt echter aan om remote updates te installeren.

Activering

Het menupunt RemoteUpdate wordt alleen weergegeven en kan alleen worden gekozen als u uw droogkast in uw WiFi-netwerk hebt geïntegreerd.

De functie RemoteUpdate van Miele kan alleen worden gebruikt als de droogkast is verbonden met een WiFi-netwerk en u een account hebt in de Miele Professional app. De droogkast moet daar zijn geregistreerd.

De gebruiksvoorwaarden vindt u in de Miele Professional-app.

Enkele software-updates kunnen alleen door de Miele Service worden uitgevoerd.

Verloop van de RemoteUpdates

Als er een RemoteUpdate voor uw wasmachine beschikbaar is, dan wordt dat in het geopende exploitationniveau aangegeven.

U kunt kiezen of u de RemoteUpdate direct of later wilt starten. Als u “later starten” kiest, wordt de vraag nog een keer gesteld als u de wasmachine opnieuw inschakelt.

De RemoteUpdate kan enkele minuten duren.

Let op het volgende bij de RemoteUpdate:

- Zolang u geen melding krijgt, staat er geen RemoteUpdate ter beschikking.
- Is een RemoteUpdate geïnstalleerd, dan kunt u deze niet ongedaan maken.
- Schakel de droogkast tijdens de RemoteUpdate niet uit. Anders wordt de RemoteUpdate afgebroken en niet geïnstalleerd.

SmartGrid

De instelling SmartGrid is alleen zichtbaar als er een netwerk geïnstalleerd en geactiveerd is. Met deze functie kunt u uw droogkast in energiemanagementsystemen van gebouwen integreren.

Exploitationniveau

Machineparameters

Juridische informatie

Open source licenties

Hier kunt u informatie inzien.

Auteursrechten en licenties voor bedienings- en besturingssoftware

Voor de bediening en sturing van de installatie gebruikt Miele eigen software of software van derden die niet onder een zogenaamde open-source-licentie valt. Op deze software/softwarecomponenten is auteursrecht van toepassing. De auteursrechten van Miele en van derden dienen in acht te worden genomen.

Deze installatie bevat ook softwarecomponenten die onder open-source-licentievoorwaarden worden gedistribueerd. U kunt de daarin opgenomen Open Source-componenten oproepen, samen met de bijbehorende copyrightvermeldingen, kopieën van de op dat moment geldige licentievoorwaarden en alle verdere informatie in het toestel onder het menupunt Instellingen | Toestelparameters | Wettelijke informatie | Open-Source-licenties oproepen. De aansprakelijkheids- en garantiebepalingen van de open-source-licentievoorwaarden zoals daarin vermeld, zijn alleen van toepassing op de betreffende rechthebbenden.

Betaal-systeem

Voor het aansluiten van een betaalautomaat is het accessoire XCI-AD of XCI-box vereist.

Instelling voor muntautomaten

Wilt u deze later toch wijzigen, neem dan contact op met de Miele-service.

Er moet een muntautomaat worden aangesloten.

- Geen muntautomaat

De volgende instellingen worden overgeslagen en de eerste ingebruikneming kan worden beëindigd.

- Programmabediening

De wasmachine is voorzien van een muntautomaat. De gebruiker koopt een programma.

- Tijdgestuurde bediening

De droogkast is voorzien van een muntautomaat met tijdmetr. De gebruiker koopt een tijdgestuurd programma.

- Tijdgestuurde bediening met impuls-meter

Voor muntautomaten, waarbij de gebruiksduur steeds kan worden verlengd door een munt in te werpen.

- KOM-module

De bediening vindt plaats met een centrale besturing

Terugmeld-sign. bet.sys.

Instelling van het terugmeld-signaal van de muntautomaat.

- Fabrieksinstelling : uit
- Programma-einde
De machine geeft het terugmeld-signaal na afloop van het programma.
- Vrijgeven starttoets
De machine geeft het terugmeld-signaal na het vrijgeven van de starttoets.
- Start en einde programma
De machine geeft het terugmeld-signaal bij de start en na afloop van het programma.
- Het programma loopt
De machine geeft het terugmeld-signaal continu vanaf de start tot het einde van het programma.
- Procesluchttemperatuur
Het bevestigingssignaal vindt afhankelijk van de temperatuur plaats, als de temperatuur van de proceslucht gelijk is aan of hoger is dan de ingestelde temperatuur.

Vergrendeling betaalsysteem

Om manipulatie te voorkomen, kan bij de programmabediening een programmavergrendeling worden ingesteld. Als de machine is vergrendeld, wordt het programma afgebroken en gaat het geld verloren als de deur van de droogkast wordt geopend.

Om wel de mogelijkheid te bieden om wasgoed bij te vullen, kan het tijdstip van de vergrendeling worden gewijzigd.

- Fabrieksinstelling : uit
- Direct na de start van het programma
- 1-5 minuten na de start van het programma

Wissen be-taaldsignaal

Het "betaald-signaal" bij gebruik met een muntautomaat kan tot het einde van het programma worden bewaard of na 5 minuten zonder programma-start worden verwijderd.

- Fabrieksinstelling: uit
- aan

Exploitationniveau

Debounce-tijd betaalsysteem

Bij gebruik met een muntautomaat kan de minimale debounce-tijd voor het betaalsignaal worden ingesteld.

- Fabrieksinstelling: kort
Voor muntautomaten waarbij de valende munt de “betaald”-impuls genereert.
- lang
Voor centrale besturingen. op basis van 230 V.

Tijdoverschr. betaalsyst.

Instelling van de overlappingstijd van de muntautomaat. Veiligheidstijd om manipulaties aan de muntautomaat te voorkomen.

De overlappingstijd kan in stappen van een minuut van 30 minuten tot maximaal 4 uur worden ingesteld of uitgeschakeld.

Als het programma binnen de overlappingstijd niet wordt beëindigd, dan wordt een instelling in de muntautomaat gereset. Het programma wordt afgebroken.

Fabrieksinstelling: 3 uur

Duur tijdprogramma koud

De programmaduur kan worden ingesteld.

U kunt in stappen van 5 minuten een tijd tussen 10 minuten en maximaal 2 uur instellen.

Fabrieksinstelling: 2 uur

Duur tijdprogramma warm

De programmaduur kan worden ingesteld.

U kunt in stappen van 5 minuten een tijd tussen 20 minuten en maximaal 2 uur instellen.

Fabrieksinstelling: 2 uur

Gratis programma's

Bij gebruik met een muntautomaat kan worden vastgelegd of het programma *Tijdprogramma koud* gratis mag worden gebruikt.

- Fabrieksinstelling: uit
- aan

nv Miele België

Z.5 Mollem 480

1730 Mollem (Asse)

Tel. 02/451.15.40

E-mail: professional@miele.be

Internet: www.miele-professional.be



Miele & Cie. KG

Carl-Miele-Straße 29, 33332 Gütersloh, Duitsland

PDR 908 EL

nl-BE

M.-Nr. 11 766 830 / 01