



Οδηγίες χρήσης και τοποθέτησης Επαγωγικές εστίες



Διαβάστε **οπωσδήποτε** τις οδηγίες χρήσης και τοποθέτησης πριν από την τοποθέτηση, εγκατάσταση και θέση σε λειτουργία. Έτσι προστατεύετε τον εαυτό σας αλλά και τη συσκευή από οποιαδήποτε βλάβη.

Πίνακας περιεχομένων

| | |
|---|-----------|
| Υποδείξεις ασφαλείας | 5 |
| Η συμβολή σας στην προστασία του περιβάλλοντος | 15 |
| Επισκόπηση | 16 |
| Η εστία σας..... | 16 |
| Στοιχεία επιφανειών μαγειρέματος..... | 17 |
| Συνοδευτικά εξαρτήματα..... | 18 |
| Όργανα χειρισμού | 19 |
| Οθόνη αφής..... | 19 |
| Σύμβολα..... | 21 |
| Αρχική λειτουργία | 22 |
| Καθαρισμός της εστίας για πρώτη φορά..... | 22 |
| Ενεργοποίηση της συσκευής για πρώτη φορά..... | 22 |
| Miele@home..... | 23 |
| Con@ctivity..... | 26 |
| Ανάλυση της λειτουργίας | 28 |
| Θόρυβοι..... | 29 |
| Power Management..... | 30 |
| Σκεύη μαγειρέματος | 31 |
| Χρήσιμες συμβουλές για οικονομία ρεύματος | 33 |
| Επίπεδα ρύθμισης | 34 |
| Χειρισμός | 35 |
| Αρχή χειρισμού..... | 35 |
| Επιλογή σημείου μενού..... | 36 |
| Προβολή πτυσσόμενου μενού..... | 36 |
| Ξεφύλλισμα..... | 36 |
| Έξοδος από το επίπεδο μενού..... | 36 |
| Αλλαγή ρύθμισης σε μία λίστα επιλογής..... | 36 |
| Αναγνώριση σκεύους..... | 36 |
| Τοποθέτηση μαγειρικού σκεύους..... | 37 |
| Ενεργοποίηση συσκευής..... | 39 |
| Ρύθμιση βαθμίδας ισχύος..... | 39 |
| Απενεργοποίηση ζώνη μαγειρέματος/εστίας..... | 39 |
| Ένδειξη υπολειπόμενης θερμότητας..... | 40 |
| TempControl  | 41 |
| Ρύθμιση βαθμίδας ισχύος – επέκταση περιοχής ρύθμισης..... | 44 |
| Επιφάνεια μαγειρέματος PowerFlex Plus..... | 44 |
| Οδηγός  | 47 |

| | |
|--|-----------|
| Χρονόμετρο | 50 |
| Χρονόμετρο | 50 |
| Απενεργοποίηση ασφαλείας | 51 |
| Πρόσθετες λειτουργίες | 52 |
| Stop and Go | 52 |
| Ανάκληση | 52 |
| Προστασία για καθάρισμα | 53 |
| Λειτουργία επίδειξης | 53 |
| Εμφάνιση στοιχείων εστίας..... | 53 |
| Συστήματα ασφάλειας | 54 |
| Κλείδωμα συστήματος..... | 54 |
| Αυτόματη απενεργοποίηση συσκευής..... | 55 |
| Προστασία από υπερθέρμανση..... | 55 |
| Ρυθμίσεις  | 56 |
| Στοιχεία για τα ινστιτούτα ελέγχου | 58 |
| Καθαρισμός και περιποίηση | 59 |
| Υποδείξεις ασφαλείας για τον καθαρισμό και τη φροντίδα..... | 59 |
| Ακατάλληλα καθαριστικά | 60 |
| Τι πρέπει να κάνετε, όταν... | 61 |
| Ενδείξεις/μηνύματα οθόνης | 61 |
| Απρόβλεπτη συμπεριφορά | 62 |
| Ανεπαρκές αποτέλεσμα | 63 |
| Γενικά προβλήματα ή τεχνικές βλάβες | 64 |
| Πρόσθετα εξαρτήματα | 65 |
| Service | 66 |
| Επικοινωνία σε περίπτωση βλάβης | 66 |
| Εγγύηση | 66 |
| Εγκατάσταση | 67 |
| Υποδείξεις ασφαλείας για τον εντοιχισμό | 67 |
| Αποστάσεις ασφαλείας | 68 |
| Οδηγίες εντοιχισμού – Τοποθέτηση από πάνω | 72 |
| Διαστάσεις εντοιχισμού – τοποθέτηση από πάνω..... | 73 |
| Διαστάσεις εντοιχισμού – KM 7999 FR | 73 |
| Διαστάσεις εντοιχισμού – KM 7999 FL..... | 74 |
| Εντοιχισμός από πάνω..... | 75 |
| Οδηγίες εντοιχισμού – Χωνευτός εντοιχισμός | 76 |
| Διαστάσεις εντοιχισμού – χωνευτά..... | 77 |
| Διαστάσεις εντοιχισμού – KM 7999 FL..... | 77 |
| Χωνευτός εντοιχισμός | 78 |

Πίνακας περιεχομένων

| | |
|--|----|
| Ηλεκτρική σύνδεση | 79 |
| Τεχνικά χαρακτηριστικά προϊόντος | 81 |
| Δήλωση πιστότητας | 82 |

Αυτή η εστία ανταποκρίνεται πλήρως στις ισχύουσες προδιαγραφές ασφαλείας. Η παραβίαση της σωστής χρήσης της συσκευής είναι επικίνδυνη και για τον χειριστή και για τη συσκευή.

Διαβάστε τις οδηγίες χρήσης και τοποθέτησης προσεκτικά, πριν θέσετε σε λειτουργία την εστία. Σε αυτές υπάρχουν σημαντικές υποδείξεις για την τοποθέτηση, την ασφάλεια, τη χρήση και τη συντήρηση. Έτσι προστατεύετε τον εαυτό σας αλλά και τη συσκευή από οποιαδήποτε βλάβη στην εστία.

Σύμφωνα με τις προδιαγραφές IEC 60335-1, η εταιρεία Miele τονίζει κατηγορηματικά, ότι θα πρέπει οπωσδήποτε να διαβάσετε και να ακολουθείτε το κεφάλαιο για την τοποθέτηση της εστίας καθώς και τις υποδείξεις ασφαλείας.

Η Miele δεν μπορεί να θεωρηθεί υπεύθυνη για βλάβες που προκύπτουν από τη μη τήρηση αυτών των υποδείξεων.

Φυλάσσετε και ακολουθείτε πάντα τις οδηγίες χρήσης και σε περίπτωση αλλαγής του ιδιοκτήτη της συσκευής μην παραλείψετε να του παραδώσετε και τις οδηγίες χρήσης.

Υποδείξεις ασφαλείας

Χρήση σύμφωνα με τους κανονισμούς

- ▶ Η συσκευή αυτή είναι κατασκευασμένη μόνο για οικιακή χρήση ή για παρόμοια χρήση σε άλλους χώρους.
- ▶ Η συσκευή αυτή δεν προορίζεται για χρήση σε εξωτερικούς χώρους.
- ▶ Η συσκευή αυτή προορίζεται αποκλειστικά και μόνο για οικιακή χρήση και συγκεκριμένα για την παρασκευή και το ζέσταμα φαγητών. Οποιαδήποτε άλλη χρήση δεν επιτρέπεται.
- ▶ Δεν επιτρέπεται η χρήση της συσκευής από άτομα, τα οποία λόγω της ψυχικής ή διανοητικής τους κατάστασης, της έλλειψης εμπειρίας ή λόγω άγνοιας δεν είναι σε θέση να τη χειριστούν με ασφάλεια. Επιτρέπεται μόνο υπό την επιτήρηση ή τις οδηγίες ενός άλλου υπεύθυνου ατόμου. Αυτά τα άτομα επιτρέπεται να χρησιμοποιήσουν τη συσκευή χωρίς επιτήρηση, μόνο όταν τους δοθούν οι κατάλληλες οδηγίες, ώστε να μπορούν να τη χρησιμοποιήσουν με ασφάλεια. Πρέπει να αναγνωρίζουν και να καταλαβαίνουν τους πιθανούς κινδύνους ενός λάθους χειρισμού.

Προστασία για τα παιδιά

- ▶ Πρέπει να κρατάτε μακριά από την εστία παιδιά κάτω των 8 ετών, εκτός εάν βρίσκονται διαρκώς υπό την επιτήρησή σας.
- ▶ Παιδιά άνω των 8 ετών επιτρέπεται να χρησιμοποιήσουν τη συσκευή χωρίς επιτήρηση, μόνο όταν τους δοθούν οι κατάλληλες οδηγίες σχετικά με αυτήν, ώστε να μπορούν να τη χρησιμοποιήσουν με ασφάλεια. Πρέπει να αναγνωρίζουν και να καταλαβαίνουν τους πιθανούς κινδύνους ενός λάθος χειρισμού.
- ▶ Τα παιδιά δεν επιτρέπεται να καθαρίζουν τη συσκευή χωρίς επιτήρηση.
- ▶ Επιτηρείτε πάντα τα παιδιά που παίζουν κοντά στη συσκευή και μην τα αφήνετε ποτέ να παίζουν με αυτή.
- ▶ Η συσκευή, κατά τη λειτουργία της, είναι καυτή και παραμένει έτσι για λίγο χρόνο μετά τη διακοπή της λειτουργίας της. Κρατάτε λοιπόν τα παιδιά μακριά από τη συσκευή, μέχρι να κρυώσει σε τέτοιο βαθμό, ώστε να μην υπάρχει κίνδυνος εγκαύματος.
- ▶ Κίνδυνος εγκαύματος. Μην αποθηκεύετε σε χώρους που βρίσκονται πάνω ή πίσω από την εστία αντικείμενα που θα μπορούσαν να ενδιαφέρουν τα παιδιά. Υπάρχει κίνδυνος να ανέβουν τα παιδιά στη συσκευή.
- ▶ Κίνδυνος εγκαύματος. Τοποθετείτε τις λαβές από κατσαρόλες και τηγάνια στο πλάι πάνω από την επιφάνεια εργασίας, έτσι ώστε τα παιδιά να μην μπορούν να κατεβάσουν τα σκεύη από τις εστίες και να καούν.
- ▶ Κίνδυνος ασφυξίας. Τα παιδιά μπορεί κατά το παιχνίδι να τυλιχτούν στο υλικό συσκευασίας (π.χ. μεμβράνη) ή να το βάλουν στο κεφάλι τους και πάθουν ασφυξία. Κρατάτε τα παιδιά μακριά από τα υλικά συσκευασίας. Κρατάτε το υλικό συσκευασίας μακριά από τα παιδιά.
- ▶ Χρησιμοποιείτε το κλειδωμα λειτουργίας, για να μην μπορούν τα παιδιά να θέσουν τη συσκευή σε λειτουργία, όταν δεν βρίσκονται υπό την επίβλεψή σας.

Υποδείξεις ασφαλείας

Τεχνική ασφάλεια

► Η εγκατάσταση, οι επισκευές και η συντήρηση πρέπει να γίνονται μόνο από ειδικευμένους τεχνικούς, αλλιώς μπορεί να δημιουργηθούν σημαντικοί κίνδυνοι για το χειριστή.

► Βλάβες στη συσκευή μπορεί να θέσουν σε κίνδυνο την ασφάλειά σας. Ελέγχετε τη συσκευή για εξωτερικές ζημιές. Μην θέτετε ποτέ σε λειτουργία μια συσκευή με εμφανείς ζημιές.

► Είναι δυνατή η προσωρινή ή μόνιμη λειτουργία σε ένα αυτόνομο ή μη δικτυακό σύστημα παροχής ηλεκτρικής ενέργειας (όπως αυτόνομα δίκτυα, εφεδρικά συστήματα). Απαραίτητη προϋπόθεση για τη λειτουργία είναι το σύστημα τροφοδοσίας να συμμορφώνεται με τις προδιαγραφές του προτύπου EN 50160 ή συγκρίσιμων προδιαγραφών.

Τα μέτρα προστασίας που προβλέπονται στην οικιακή εγκατάσταση και σε αυτό το προϊόν της Miele πρέπει επίσης να διασφαλίζουν τη λειτουργία τους σε απομονωμένη λειτουργία ή σε μη δικτυακή λειτουργία ή να αντικαθίστανται από ισοδύναμα μέτρα στην εγκατάσταση. Όπως περιγράφεται, για παράδειγμα, στην τρέχουσα έκδοση του VDE-AR-E 2510-2.

► Η συσκευή αυτή σας εγγυάται ηλεκτρική ασφάλεια, εφόσον συνδεθεί με σύστημα γείωσης σύμφωνα προς τις ισχύουσες προδιαγραφές. Είναι πολύ σημαντικό, να υπάρχει αυτή η βασική προϋπόθεση ασφαλείας. Σε περίπτωση αμφιβολίας θα πρέπει να ελεγχθεί η ηλεκτρική εγκατάσταση από έναν ειδικό.

► Τα στοιχεία ηλεκτρικής σύνδεσης (τάση και συχνότητα), που αναγράφονται στην πινακίδα τύπου της συσκευής πρέπει οπωσδήποτε να συμφωνούν με το ηλεκτρικό σας δίκτυο, για να μην προκληθούν βλάβες στη συσκευή.

Συγκρίνετε αυτά τα στοιχεία πριν τη σύνδεση. Αν έχετε αμφιβολίες ρωτήστε τον ηλεκτρολόγο σας.

► Το πολύπριζο ή η μπαλαντέζα δεν παρέχουν την απαιτούμενη ασφάλεια (κίνδυνος πυρκαγιάς). Μην συνδέετε τη συσκευή μέσω αυτών με το ηλεκτρικό ρεύμα.

► Για λόγους ασφαλείας χρησιμοποιείτε τη συσκευή, μόνο μετά τον εντοιχισμό της, έτσι ώστε να είναι εγγυημένη η ασφαλής λειτουργία της.

► Η συσκευή αυτή δεν επιτρέπεται να τοποθετείται και να λειτουργεί σε χώρους που βρίσκονται εν κινήσει (π.χ. πλοία).

- ▶ Αν αγγίξετε συνδέσεις από τις οποίες διέρχεται ηλεκτρικό ρεύμα καθώς και αν κάνετε αλλαγές στην ηλεκτρική και μηχανική κατασκευή είναι επικίνδυνο για σας και μπορεί να προκαλέσει ανωμαλίες στη λειτουργία της συσκευής.
Μην ανοίγετε ποτέ το περίβλημα της συσκευής.
- ▶ Κάθε απαίτηση που αφορά την εγγύηση χάνεται, σε περίπτωση που η συσκευή δεν επισκευαστεί από εξουσιοδοτημένο τεχνίτη του Miele Service.
- ▶ Μόνο με γνήσια ανταλλακτικά μπορεί να εγγυηθεί η Miele ότι η συσκευή θα ανταποκρίνεται πλήρως στις προδιαγραφές ασφαλείας με τις οποίες έχει κατασκευαστεί. Διάφορα μέρη της συσκευής που έχουν υποστεί βλάβη, θα πρέπει να αντικατασταθούν μόνο με τέτοια ανταλλακτικά.
- ▶ Η εστία δεν προορίζεται για χρήση με εξωτερικό χρονοδιακόπτη ή με σύστημα τηλεχειρισμού.
- ▶ Η εστία πρέπει να συνδεθεί στο ηλεκτρικό δίκτυο από εξειδικευμένο ηλεκτρολόγο (βλέπε κεφάλαιο «Εγκατάσταση» ενότητα «Ηλεκτρική σύνδεση»).
- ▶ Αν παρουσιαστεί βλάβη στο καλώδιο ηλεκτρικής σύνδεσης, θα πρέπει να αντικατασταθεί από ηλεκτρολόγο με ένα ειδικό αντίστοιχο καλώδιο (βλέπε κεφάλαιο «Τοποθέτηση», ενότητα «Ηλεκτρική σύνδεση»).
- ▶ Σε εργασίες εγκατάστασης και συντήρησης, καθώς και επισκευών πρέπει να αποσυνδέετε τη συσκευή εντελώς από το ηλεκτρικό ρεύμα. Αυτό γίνεται τότε μόνο όταν:
 - κλείσετε τις ασφάλειες στον ηλεκτρικό πίνακα ή
 - ξεβιδώσετε και αφαιρέσετε τις βιδωτές ασφάλειες από τον ηλεκτρικό πίνακα ή
 - βγάλετε το φικ (αν υπάρχει) από την πρίζα. Για να γίνει αυτό μην τραβάτε το καλώδιο, αλλά το φικ.
- ▶ Κίνδυνος ηλεκτροπληξίας. Αν παρουσιαστεί κάποιο ράγισμα, άνοιγμα ή ρωγμή στην κεραμική επιφάνεια των εστιών, δεν τις θέτετε σε λειτουργία ή διακόπτετε αμέσως τη λειτουργία τους. Βγάζετε το φικ της εστίας από την πρίζα. Επικοινωνείτε με το Miele Service.

Υποδείξεις ασφαλείας

► Αν η εστία έχει τοποθετηθεί πίσω από ξύλινη πρόσοψη (π.χ. μια πόρτα), μην την κλείνετε ποτέ, όταν τη χρησιμοποιείτε. Πίσω από την κλειστή πρόσοψη συγκεντρώνονται θερμότητα και υγρασία. Έτσι μπορεί να πάθουν ζημιά η εστία, το ντουλάπι εντοιχισμού και το δάπεδο. Κλείνετε την ξύλινη πρόσοψη τότε μόνο, όταν οι ενδείξεις υπολοίπου θερμότητας έχουν σβήσει.

Σωστή χρήση

- ▶ Η συσκευή, όταν λειτουργεί, είναι καυτή και παραμένει έτσι για λίγο χρόνο μετά τη διακοπή της λειτουργίας της. Μόνο όταν σβήσει η ένδειξη υπολοίπου θερμότητας, δεν υπάρχει πια κίνδυνος εγκαύματος.
- ▶ Λάδια και λίπη μπορεί να πάρουν φωτιά αν υπερθερμανθούν. Έχετε πάντα υπό την προσοχή σας την εστία, όταν μαγειρεύετε με λάδια ή λίπη. Μη σβήσετε ποτέ με νερό τη φωτιά που προκλήθηκε από λάδι ή λίπος. Θέτετε εκτός λειτουργίας τη συσκευή. Σβήνετε προσεκτικά τις φλόγες με ένα καπάκι ή με ένα ειδικό πανί που σβήνει τη φωτιά.
- ▶ Μην απομακρύνετε από τη συσκευή, όταν αυτή είναι σε λειτουργία! Να επιβλέπετε διαρκώς σύντομες διαδικασίες μαγειρέματος και ψησίματος.
- ▶ Οι φλόγες μπορούν να προκαλέσουν πυρκαγιά στα φίλτρα λίπους ενός απορροφητήρα. Μη δοκιμάσετε ποτέ μια διαδικασία φλαμπέ κάτω από έναν απορροφητήρα.
- ▶ Όταν θερμαίνονται σπρέι, εύφλεκτα υγρά ή αντικείμενα, μπορούν να πιάσουν φωτιά. Για τον λόγο αυτόν μην αποθηκεύετε εύφλεκτα αντικείμενα σε συρτάρια απευθείας κάτω από τη συσκευή. Αν υπάρχει ενδεχομένως συρτάρι με θήκες για μαχαιροπίρουνα θα πρέπει αυτό να είναι από θερμοανθεκτικό υλικό.
- ▶ Μην θερμαίνετε ποτέ άδεια σκεύη.
- ▶ Στα κλειστά μεταλλικά κουτιά κατά την κονσερβοποίηση και το ζέσταμα δημιουργείται υπερπίεση, εξαιτίας της οποίας μπορεί να εκραγούν. Μη χρησιμοποιείτε την εστία για κονσερβοποίηση και ζέσταμα μεταλλικών κουτιών.
- ▶ Όταν η εστία καλύπτεται, υπάρχει κίνδυνος αν την θέσετε κατά λάθος σε λειτουργία ή αν υπάρχει υπόλοιπο θερμότητας, το υλικό του καλύμματος να πιάσει φωτιά, να λιώσει ή να σπάσει. Μη καλύπτετε ποτέ την εστία, π.χ. με κάποιο κάλυμμα, με πετσέτα ή με προστατευτική μεμβράνη κουζινών.
- ▶ Αν είναι αναμμένες οι εστίες ή τις ανάψετε κατά λάθος ή όταν υπάρχει υπόλοιπο θερμότητας, υπάρχει κίνδυνος, τα μεταλλικά αντικείμενα που είναι τοποθετημένα στην εστία να υπερθερμανθούν. Άλλα αντικείμενα ανάλογα με το υλικό τους μπορεί να αρχίσουν να λειώνουν και να καίγονται. Τα υγρά καπάκια σκευών μπορεί να κολλήσουν. Μη χρησιμοποιείτε την εστία ως επιφάνεια τοποθέτησης. Θέτετε εκτός λειτουργίας την εστία μετά τη χρήση.

Υποδείξεις ασφαλείας

- ▶ Υπάρχει κίνδυνος να καείτε από την καυτή εστία. Φοράτε πάντα μονωτικά γάντια ή χρησιμοποιείτε πλίνθινες πιάστρες σε όλη τη διάρκεια που μαγειρεύετε στις εστίες. Προσέχετε, ώστε οι πιάστρες να μην είναι υγρές. Τα υγρά ή νωπά υφάσματα μεταδίδουν τη θερμότητα καλύτερα και μπορούν να προκαλέσουν εγκαύματα μέσω ατμού.
- ▶ Όταν χρησιμοποιείτε μια πρίζα, που βρίσκεται κοντά στην εστία, προσέχετε, ώστε το καλώδιο της συσκευής που θα συνδέσετε (π.χ. μίξερ χειρός), να μην αγγίζει τις καυτές επιφάνειες της εστίας. Η μόνωση του καλωδίου θα μπορούσε έτσι να πάθει ζημιά.
- ▶ Το αλάτι, η ζάχαρη ή οι διάφοροι κόκκοι από το καθάρισμα των λαχανικών μπορεί να δημιουργήσουν γρατσουνιές στις εστίες, όταν βρίσκονται κάτω από τη βάση του σκεύους. Προσέχετε, ώστε το κεραμικό γυαλί και η βάση του σκεύους να είναι καθαρά, πριν τοποθετήσετε τα σκεύη στις εστίες.
- ▶ Αντικείμενα που μπορεί να πέσουν πάνω στην κεραμική επιφάνεια (ακόμη και ελαφρά αντικείμενα, όπως αλατιέρα) μπορεί να προκαλέσουν ρωγμές ή ανοίγματα στην κεραμική επιφάνεια. Προσέχετε να μην πέσουν αντικείμενα πάνω στην κεραμική επιφάνεια.
- ▶ Τα καυτά αντικείμενα πάνω στην οθόνη αφής μπορεί να προκαλέσουν βλάβη στα ηλεκτρονικά κυκλώματα που υπάρχουν από κάτω. Μην τοποθετείτε καυτές κατσαρόλες ή τηγάνια στην περιοχή της οθόνης αφής.
- ▶ Αν πέσει ζάχαρη σε στερεά ή υγρή μορφή καθώς και πλαστικό ή αλουμινόχαρτο πάνω στην καυτή εστία και λιώσουν, καταστρέφουν την κεραμική επιφάνεια, όταν κρυώσουν. Θέτετε τη συσκευή αμέσως εκτός λειτουργίας και αφαιρείτε άμεσα και εντελώς αυτά τα υλικά από την εστία με την ειδική ξύστρα κεραμικών επιφανειών. Για να γίνει αυτό φορέστε μονωτικά γάντια. Καθαρίζετε την κεραμική επιφάνεια με ένα ειδικό καθαριστικό για κεραμικές επιφάνειες, μόλις αυτή κρυώσει.
- ▶ Τα όξινα τρόφιμα, όπως ξύδι, μαρμελάδα ή χυμός λεμονιού, ενδέχεται να αποχρωματίσουν την υαλοκεραμική επιφάνεια. Απομακρύνετε αμέσως τα όξινα τρόφιμα.
- ▶ Αν θερμαίνονται άδεια σκεύη επάνω στην εστία, μπορεί να προκληθούν ζημιές στην υαλοκεραμική επιφάνεια ή/και στα ίδια τα σκεύη. Μην απομακρύνετε από τη συσκευή, όταν αυτή είναι σε λειτουργία.

- ▶ Μη χρησιμοποιείτε κατσαρόλες ή τηγάνια που η βάση τους δεν είναι λεία ή έχει γραμμικά σχέδια. Υπάρχει κίνδυνος να προκαλέσουν γρατσουνιές στην κεραμική επιφάνεια.
- ▶ Σηκώνετε τα σκεύη, για να τα τοποθετήσετε στις εστίες. Έτσι, αποφεύγετε τη δημιουργία γραμμών και γρατσουνιών από την τριβή των σκευών στην επιφάνεια των εστιών.
- ▶ Λόγω της υψηλής ταχύτητας με την οποία θερμαίνονται οι επαγωγικές εστίες μπορεί κάτω από ακατάλληλες συνθήκες να φθάσει μέσα σε σύντομο χρόνο η βάση τους σκεύους τη θερμοκρασία ανάφλεξης λαδιού ή λίπους. Μην απομακρύνετε από τη συσκευή, όταν αυτή είναι σε λειτουργία.
- ▶ Ποτέ μην χρησιμοποιείτε τη λειτουργία Booster για να θερμάνετε λίπη και λάδια. Θερμαίνετε λάδια και λίπη στη λειτουργία *Χειροκίνητα* 1-9, για όχι περισσότερο από 1 λεπτό.
- ▶ Πληροφορία για άτομα με βηματοδότη: Λάβετε υπόψη ότι δίπλα στις ενεργοποιημένες επαγωγικές εστίες δημιουργείται ηλεκτρομαγνητικό πεδίο. Αυτό είναι σχεδόν απίθανο να επηρεάσει έναν βηματοδότη. Αν όμως έχετε οποιαδήποτε αμφιβολία, απευθυνθείτε στον κατασκευαστή του βηματοδότη ή στο γιατρό σας.
- ▶ Το ηλεκτρομαγνητικό πεδίο της εστίας που έχει τεθεί σε λειτουργία μπορεί να επηρεάσει τη σωστή λειτουργία μαγνητικών αντικειμένων. Πιστωτικές κάρτες, αποθηκευτικά μέσα, αριθμομηχανές κ.λπ. δεν επιτρέπεται να βρίσκονται κοντά στις εστίες, όταν αυτές είναι σε λειτουργία.
- ▶ Τα μεταλλικά αντικείμενα που φυλάσσονται σε συρτάρι κάτω από την εστία μπορεί να ζεσταθούν υπερβολικά, αν η συσκευή λειτουργεί εντατικά για μεγάλο χρονικό διάστημα.
- ▶ Η συσκευή είναι εξοπλισμένη με τουρμπίνα ψύξης. Αν υπάρχει συρτάρι κάτω από την εντοιχισμένη εστία, φροντίστε να υπάρχει αρκετή απόσταση ανάμεσα στο περιεχόμενο του συρταριού και στο κάτω μέρος της εστίας, ώστε να διασφαλίζεται η επαρκής παροχή κρύου αέρα για την εστία.
- ▶ Αν κάτω από την εντοιχισμένη εστία υπάρχει συρτάρι, μην φυλάσσετε σε αυτό αιχμηρά ή μικρά αντικείμενα, χαρτιά, χαρτοπετσέτες κτλ. Αυτά τα αντικείμενα μπορεί να εισχωρήσουν στις σχισμές αερισμού του περιβλήματος ή μπορεί να αναρροφηθούν μέσω αυτών και κατά συνέπεια να προκαλέσουν ζημιά στην τουρμπίνα αέρα ψύξης ή δυσλειτουργία στο σύστημα ψύξης.

Υποδείξεις ασφαλείας

► Αν χρησιμοποιείτε μια επαγωγική πλάκα προσαρμογέα για μαγειρικά σκεύη, οι επαγωγικές γεννήτριες ενδέχεται να υποστούν βλάβη ή ακόμη και να καταστραφούν. Μην χρησιμοποιείτε επαγωγικές πλάκες προσαρμογέα.

Καθαρισμός και περιποίηση

► Ο ατμός μιας συσκευής ατμοκαθαρισμού μπορεί να εισχωρήσει σε ηλεκτρικά μέρη της συσκευής και να προκαλέσει βραχυκύκλωμα. Μην χρησιμοποιείτε σε καμιά περίπτωση συσκευές ατμοκαθαρισμού για τον καθαρισμό της συσκευής.

► Αν οι εστίες είναι εντοιχισμένες πάνω από φούρνο ή κουζίνα πυρόλυσης, δεν επιτρέπεται να τις θέσετε σε λειτουργία κατά τη διάρκεια του προγράμματος πυρόλυσης, γιατί μπορεί να ενεργοποιηθεί η προστασία υπερθέρμανσης των εστιών (βλέπε αντίστοιχο κεφάλαιο).

Η συμβολή σας στην προστασία του περιβάλλοντος

Απόρριψη της συσκευασίας

Η συσκευασία χρησιμεύει στον χειρισμό και προστατεύει τη συσκευή από ζημιές κατά τη μεταφορά. Τα υλικά συσκευασίας έχουν επιλεγεί με οικολογικά κριτήρια και με βάση τη δυνατότητα ορθής διαχείρισης των απορριμμάτων, και είναι σε γενικές γραμμές ανακυκλώσιμα.

Η επαναχρησιμοποίηση των υλικών συσκευασίας συμβάλλει στην εξοικονόμηση πρώτων υλών. Αξιοποιήστε τα διαθέσιμα σημεία συλλογής πρώτων υλών με βάση το είδος του υλικού, καθώς και τις δυνατότητες αποκομιδής. Οι συσκευασίες μεταφοράς παραλαμβάνονται από τον εμπορικό αντιπρόσωπο της Miele.

Απόρριψη της παλιάς συσκευής

Οι ηλεκτρικές και ηλεκτρονικές συσκευές περιέχουν διάφορες πολύτιμες πρώτες ύλες. Περιέχουν επίσης συγκεκριμένα υλικά, μείγματα και εξαρτήματα, τα οποία ήταν απαραίτητα για τη λειτουργία και την ασφάλειά τους. Η παρουσία τους στα οικιακά απορρίμματα, καθώς και η ακατάλληλη μεταχείρισή τους μπορεί να αποτελέσουν κίνδυνο για τη δημόσια υγεία και το περιβάλλον. Για τον λόγο αυτό, μην απορρίπτετε σε καμία περίπτωση την παλιά συσκευή σας μαζί με τα οικιακά απορρίμματα.



Αντί αυτού, χρησιμοποιήστε τους ειδικά διαμορφωμένους χώρους συλλογής και αποκομιδής για τη δωρεάν παράδοση και αξιοποίηση των ηλεκτρικών και ηλεκτρονικών συσκευών, που διατίθενται από τον δήμο ή την κοινότητα, από τα εμπορικά καταστήματα ή από την εταιρεία Miele. Για τη διαγραφή δεδομένων προσωπικού χαρακτήρα, που ενδεχομένως υπάρχουν στη συσκευή που απορρίπτετε, ευθύνεστε νομικά οι ίδιοι. Από τον νόμο υποχρεούστε να αφαιρέσετε, χωρίς να τα καταστρέψετε, τα εξαρτήματα που δεν είναι ενσωματωμένα στη συσκευή και των οποίων η αφαίρεση είναι εφικτή χωρίς να υποστούν ζημιά, όπως παλιές μπαταρίες, μίας χρήσης είτε επαναφορτιζόμενες, καθώς και λυχνίες. Παραδώστε τα εξαρτήματα αυτά σε κατάλληλο σημείο συλλογής, όπου η αποκομιδή τους δεν σας επιβαρύνει με κάποιο κόστος. Φροντίστε η παλιά συσκευή σας να φυλάσσεται μακριά από παιδιά μέχρι την αποκομιδή της.

Επισκόπηση

Η εστία σας

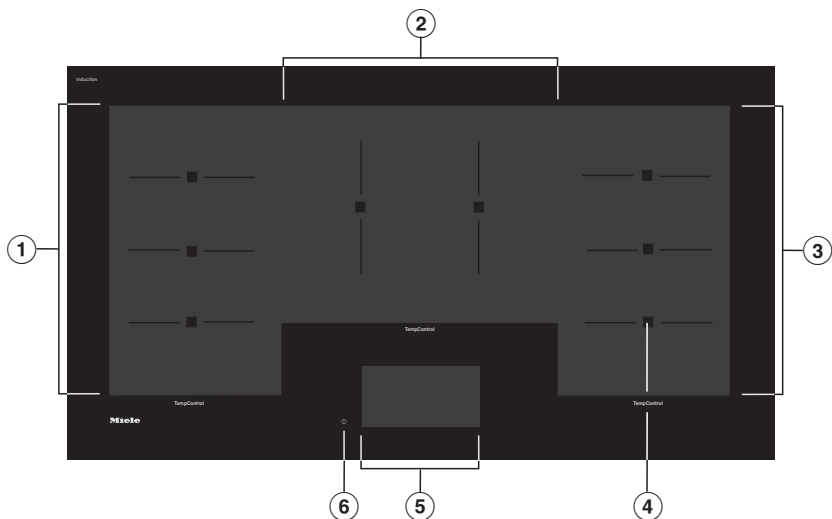

- ① Επιφάνεια μαγειρέματος PowerFlex Plus με TempControl
- ② Επιφάνεια μαγειρέματος PowerFlex Plus με TempControl
- ③ Επιφάνεια μαγειρέματος PowerFlex Plus με TempControl
- ④ Αισθητήρες για TempControl
- ⑤ Οθόνη αφής
- ⑥ Πλήκτρο αφής εστίας ON/OFF

Στοιχεία επιφανειών μαγειρέματος

| Επιφάνεια μαγειρέματος | Μέγεθος σε mm ¹ | Μέγιστη ισχύς σε Watt στα 230 V ² | |
|------------------------|----------------------------|--|----------------|
| ① | 382 x 226 | κανονική λειτουργία Booster | 2.800 3.600 |
| ② | 286 x 365 | κανονική λειτουργία Booster | 2.800 3.600 |
| ③ | 382 x 226 | κανονική λειτουργία Booster | 2.800 3.600 |
| | | Συνολικά | 10.800 |

- ¹ Το αναφερόμενο εύρος διαστάσεων αντιστοιχεί στη μέγιστη επιφάνεια της βάσης του χρησιμοποιούμενου μαγειρικού σκεύους.
- ² Η αναφερόμενη ισχύς μπορεί να ποικίλλει ανάλογα με το μέγεθος και το υλικό του μαγειρικού σκεύους.

Επισκόπηση

Συνοδευτικά εξαρτήματα

Ανάλογα με τις ανάγκες που προκύπτουν, μπορείτε να παραγγείλετε όποιο από τα συνοδευτικά εξαρτήματα θέλετε, καθώς και άλλα εξαρτήματα (βλέπε «Πρόσθετα εξαρτήματα»).

Στικ WLAN XKS 3170 W

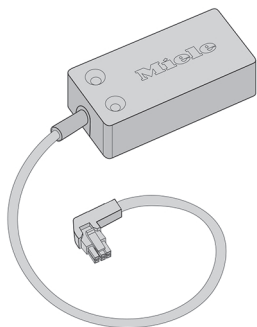

Οθόνη αφής

 Ζημιές λόγω μυτερών ή αιχμηρών αντικειμένων ή καυτού μαγειρικού σκεύους.

Η οθόνη αφής μπορεί να γρατζουνιστεί από μυτερά ή αιχμηρά αντικείμενα π.χ. μολύβια. Καυτά μαγειρικά σκεύη πάνω στην οθόνη αφής ενδέχεται να καταστρέψουν το ηλεκτρονικό κύκλωμα που βρίσκεται από κάτω.

Αγγίζετε την οθόνη αφής μόνο με τα δάχτυλα.

Μην τοποθετείτε αντικείμενα στην οθόνη αφής.

Μην τοποθετείτε καυτά σκεύη στην οθόνη αφής.

Η οθόνη αφής χωρίζεται σε 3 τμήματα.



Όργανα χειρισμού

Επάνω

Στο άνω άκρο της οθόνης αφής υπάρχει μια πορτοκαλί γραμμή με την οποία μπορείτε να ανοίξετε το πτυσσόμενο μενού. Στο πτυσσόμενο πτυσσόμενο μενού μπορείτε να πραγματοποιήσετε ρυθμίσεις κατά τη διαδικασία του μαγειρέματος.

Στην κεφαλίδα εμφανίζεται αριστερά η διαδρομή μενού. Τα μεμονωμένα σημεία του μενού χωρίζονται μεταξύ τους με μια κάθετη γραμμή.

Αγγίζοντας ένα όνομα μενού στην κεφαλίδα, η ένδειξη μεταβαίνει στο εκάστοτε μενού.

Μεσαία περιοχή



Στη μεσαία περιοχή θα βρείτε τις επιφάνειες μαγειρέματος. Οι ενεργές ζώνες μαγειρέματος έχουν γκρι φόντο και δείχνουν τον χρόνο εκτέλεσης όταν έχει ξεκινήσει μια διαδικασία μαγειρέματος. Ανάλογα με τον τύπο μαγειρέματος, εμφανίζεται επίσης η ρυθμισμένη θερμοκρασία ή η βαθμίδα ισχύος. Η επιλεγμένη ζώνη μαγειρέματος εμφανίζεται σε πορτοκαλί φόντο.

Υποσέλιδο





Στο υποσέλιδο βρίσκονται τα σύμβολα του βασικού μενού. Εδώ επιλέγετε τον τύπο μαγειρέματος.

Σύμβολα

Βασικό μενού



| Σύμβολο | Επεξήγηση |
|--|--|
| 1-9 Χειροκίνητα | Χειροκίνητο μαγείρεμα – Επιλογή βαθμίδας ισχύος |
|  TempControl | Ψήσιμο υποστηριζόμενο από αισθητήρα – Επιλογή θερμοκρασίας |
|  Οδηγός | Λειτουργία βοήθειας για την προετοιμασία επιλεγμένων τροφίμων και συνταγών |

Πτυσσόμενο μενού

| Σύμβολο | Επεξήγηση |
|---|---|
|  | Προστασία για καθάρισμα |
| i | Το σύμβολο αυτό επισημαίνει επιπρόσθετες πληροφορίες και υποδείξεις για τον χειρισμό. |
| II/▶ | Λειτουργία Stop&Go |
|  | Χρονόμετρο |
|  | Κλείδωμα λειτουργίας |
|  | Ρυθμίσεις |

Επιπλέον σύμβολα

Ανάλογα με την επιλεγμένη λειτουργία εμφανίζονται επιπλέον σύμβολα.

| Σύμβολο | Επεξήγηση |
|---|--|
|  | Απενεργοποίηση ασφαλείας |
|  | Επιστρέψτε στο ανώτερο επίπεδο ή στο βασικό μενού. |

Αρχική λειτουργία

Καθαρισμός της εστίας για πρώτη φορά

- Αφαιρείτε τις προστατευτικές μεμβράνες και τα αυτοκόλλητα που τυχόν υπάρχουν στη συσκευή.
- Μην αφαιρείτε αυτοκόλλητα με υποδείξεις ασφαλείας και εντοιχισμού καθώς και την πινακίδα τύπου.

Διευκολύνονται οι εργασίες του Miele Service και οι εργασίες επισκευής.

- Πριν από την αρχική χρήση καθαρίζετε τη συσκευή με ένα υγρό πανί και την στεγνώνετε.

Ενεργοποίηση της συσκευής για πρώτη φορά

Ρύθμιση γλώσσας

- Επιλέγετε την επιθυμητή γλώσσα.
- Επιβεβαιώνετε με το OK.

Πρώτο μαγείρεμα

Τα μεταλλικά εξαρτήματα προστατεύονται με ένα υλικό περιποίησης. Όταν η συσκευή τίθεται για πρώτη φορά σε λειτουργία, δημιουργούνται οσμές και ενδεχομένως ατμός. Ακόμη και από τη θέρμανση των επαγωγικών πηνίων δημιουργείται κατά την αρχική λειτουργία οσμή. Σε κάθε επόμενη χρήση μειώνεται η οσμή και στο τέλος εξαφανίζεται.

Η οσμή αυτή και πιθανόν η παρουσία ατμών δεν έχουν καμία σχέση με λανθασμένη σύνδεση ή βλάβη της συσκευής και δεν είναι βλαβερά για την υγεία.

Λάβετε υπόψη σας ότι ο χρόνος προθέρμανσης σε επαγωγικές εστίες είναι πολύ πιο σύντομος απ' ό,τι είναι στις παραδοσιακές εστίες.

Miele@home

Προϋπόθεση:

- Οικιακό δίκτυο WLAN
- Το παραδοτέο στικ WLAN πρέπει να είναι εγκατεστημένο.

Αν το παρεχόμενο στικ WLAN είναι εγκατεστημένο, μπορεί η εστία να συνδεθεί με το οικιακό δίκτυο WLAN.

Αν ο απορροφητήρας Miele είναι επίσης συνδεδεμένος στο οικιακό δίκτυο WLAN, μπορείτε να χρησιμοποιήσετε τον αυτόματο έλεγχο του απορροφητήρα μέσω της λειτουργίας Con@ctivity. Περισσότερες πληροφορίες σχετικά θα βρείτε στις οδηγίες χρήσης και τοποθέτησης του απορροφητήρα σας.

Βεβαιωθείτε ότι στον χώρο τοποθέτησης της εστίας σας είναι διαθέσιμο το σήμα του δικτύου σας WLAN με επαρκώς ισχυρό σήμα.

Έχετε διάφορες δυνατότητες σύνδεσης της εστίας σας στο δίκτυό σας WLAN.

Στη διασυνδεδεμένη λειτουργία ετοιμότητας, η εστία απαιτεί έως 2 W.

Διαθεσιμότητα σύνδεσης WLAN

Η σύνδεση WLAN μοιράζεται μια περιοχική συχνότητα με άλλες συσκευές, π.χ. με συσκευή μικροκυμάτων, με τηλεκατευθυνόμενα παιχνίδια). Έτσι μπορεί να προκύψουν παροδικές ή ολοκληρωτικές ανωμαλίες σύνδεσης. Γι' αυτό το λόγο δεν μπορούν να είναι εγγυημένα σταθερά διαθέσιμες οι προσφερόμενες λειτουργίες.

Διαθεσιμότητα Miele@home

Η χρήση της εφαρμογής Miele εξαρτάται από τη διαθεσιμότητα της υπηρεσίας Miele@home στη χώρα σας.

Η υπηρεσία Miele@home δεν είναι διαθέσιμη σε όλες τις χώρες.

Πληροφορίες σχετικά με τη διαθεσιμότητα θα βρείτε στην ιστοσελίδα www.miele.com.

Εφαρμογή Miele

Μπορείτε να κατεβάσετε δωρεάν την εφαρμογή Miele από το Apple App Store® ή από το Google Play Store™.



Αφού εγκαταστήσετε την εφαρμογή Miele σε μια κινητή συσκευή, μπορείτε να εκτελείτε τις παρακάτω ενέργειες:

- Να ζητήσετε πληροφορίες για την κατάσταση λειτουργίας της εστίας σας
- Να ζητήσετε υποδείξεις για τη διεξαγωγή προγραμμάτων της εστίας σας
- Να ρυθμίσετε ένα δίκτυο Miele@home με άλλες οικιακές συσκευές Miele με δυνατότητα WLAN

Αρχική λειτουργία

Διαμόρφωση Miele@home

Σύνδεση μέσω εφαρμογής

Μπορείτε να δημιουργήσετε τη σύνδεση δικτύου με την εφαρμογή Miele@mobile.

- Εγκαταστήστε την εφαρμογή Miele@mobile στην κινητή συσκευή σας.

Για τη σύνδεση θα χρειαστείτε:

1. Τον κωδικό πρόσβασης του δικτύου σας WLAN.
2. Τον κωδικό πρόσβασης της εστίας σας.

Ο κωδικός πρόσβασης της εστίας αποτελείται από τα τελευταία 9 ψηφία του αριθμού κατασκευής. Θα βρείτε τον αριθμό κατασκευής στο Ρυθμίσεις  στο Έκδοση software (βλ. κεφάλαιο «Πρόσθετες λειτουργίες», ενότητα «Εμφάνιση στοιχείων εστίας»).

- Ενεργοποιήστε την εστία.
- Φορητή τερματική συσκευή: Εκκινήστε την εφαρμογή Miele@mobile.
- Εστία: Εμφανίστε στην οθόνη το Ρυθμίσεις .
- Εστία: Αγγίξτε το Miele@home | ενεργοποίηση | σύνδεση μέσω εφαρμογής.
- Φορητή τερματική συσκευή: Ακολουθήστε τον οδηγό χρήστη στην εφαρμογή.

Στην οθόνη αφής εμφανίζεται το μήνυμα Η σύνδεση δημιουργήθηκε επιτυχώς.

Σύνδεση μέσω WPS

Προϋπόθεση: Να έχετε ρούτερ κατάλληλο για WPS (WiFi Protected Setup).

- Ενεργοποιήστε την εστία.
- Εστία: Αγγίξτε το Miele@home | ενεργοποίηση | σύνδεση μέσω WPS.
- WLAN ρούτερ: Ενεργοποιήστε στο ρούτερ σας τη λειτουργία WPS.

Εστία: Στην οθόνη αφής εμφανίζεται το μήνυμα Η σύνδεση δημιουργήθηκε επιτυχώς.

Χρήσιμη συμβουλή: Αν το WLAN ρούτερ δεν διαθέτει WPS ως μέθοδο σύνδεσης, χρησιμοποιήστε τη σύνδεση μέσω της εφαρμογής Miele@mobile.



- Φορητή τερματική συσκευή: Ακολουθήστε τον οδηγό χρήστη στην εφαρμογή.

Διακοπή διαδικασίας

- Αγγίξτε την ένδειξη απενεργοποίησης.

Επαναφορά ρυθμίσεων

Κατά την αντικατάσταση του stick ασύρματης λειτουργίας και του ρούτερ δεν είναι αναγκαία η επαναφορά.

- Ενεργοποιήστε την εστία.
- Εμφανίστε τις ρυθμίσεις  (βλ. κεφάλαιο «Ρυθμίσεις »).
- Αγγίξτε την ένδειξη Miele@home | επαναφορά.

Στην οθόνη αφής εμφανίζεται το μήνυμα Έγινε επαναφορά των ρυθμίσεων δικτύου.

Επαναφέρετε τις ρυθμίσεις σε περίπτωση απόρριψης της εστίας, πώλησης της εστίας ή θέσης μιας μεταχειρισμένης εστίας σε λειτουργία. Μόνο έτσι διασφαλίζεται η διαγραφή όλων των προσωπικών δεδομένων και ότι ο προκάτοχος δεν μπορεί πλέον να έχει πρόσβαση στην εστία.

Αρχική λειτουργία

Con@ctivity

Η λειτουργία Con@ctivity περιγράφει την απευθείας επικοινωνία ανάμεσα στην ηλεκτρική σας εστία και έναν απορροφητήρα Miele. Το Con@ctivity επιτρέπει τον αυτόματο έλεγχο του απορροφητήρα σε σχέση με την κατάσταση λειτουργίας της εστίας σας.

Περαιτέρω πληροφορίες σχετικά θα βρείτε στις οδηγίες χρήσης και τοποθέτησης του απορροφητήρα σας.

Στη διασυνδεδεμένη λειτουργία ετοιμότητας, η εστία απαιτεί, το πολύ, έως 2 W.

Διαθεσιμότητα σύνδεσης WLAN

Η σύνδεση WLAN μοιράζεται μια περιοχική συχνότητα με άλλες συσκευές, π.χ. με συσκευή μικροκυμάτων, με τηλεκατευθυνόμενα παιχνίδια). Έτσι μπορεί να προκύψουν παροδικές ή ολοκληρωτικές ανωμαλίες σύνδεσης. Γι' αυτό το λόγο δεν μπορούν να είναι εγγυημένα σταθερά διαθέσιμες οι προσφερόμενες λειτουργίες.

Διαμόρφωση Con@ctivity

Μπορείτε να ρυθμίσετε το Con@ctivity μέσω του οικιακού δικτύου WLAN ή μέσω απευθείας σύνδεσης WLAN μεταξύ της εστίας και απορροφητήρα.

Λειτουργία Con@ctivity μέσω του οικιακού δικτύου WLAN (Con@ctivity 3.0)

Προϋπόθεση:

- Οικιακό δίκτυο WLAN
- Το παραδοτέο στικ WLAN πρέπει να είναι εγκατεστημένο.
- Απορροφητήρας Miele με δυνατότητα WLAN

- Συνδέστε την εστία και τον απορροφητήρα σας στο οικιακό δίκτυο WLAN (βλ. κεφάλαιο «Πρώτη έναρξη λειτουργίας», ενότητα «Miele@home»).

Η λειτουργία Con@ctivity ενεργοποιείται αυτόματα.



Στις συνοδευτικές οδηγίες χρήσης και τοποθέτησης θα βρείτε τις απαραίτητες πληροφορίες για τη σύνδεση του απορροφητήρα.

Con@ctivity μέσω απευθείας σύνδεσης WLAN (Con@ctivity 3.0)

Προϋπόθεση:

- Το παραδοτέο στικ WLAN πρέπει να είναι εγκατεστημένο.
- Απορροφητήρας Miele με δυνατότητα WLAN

Στις συνοδευτικές οδηγίες χρήσης και τοποθέτησης θα βρείτε τις απαραίτητες πληροφορίες για τη σύνδεση του απορροφητήρα.

- Ενεργοποιήστε την εστία.
- Εμφανίστε τις ρυθμίσεις  (βλ. κεφάλαιο «Ρυθμίσεις »).
- Αγγίξτε την ένδειξη Miele@home | ενεργοποίηση | Con@ctivity.

Στην οθόνη αφής εμφανίζεται το μήνυμα Η σύνδεση δημιουργήθηκε επιτυχώς.

Στον απορροφητήρα ανάβουν, μετά από επιτυχή σύνδεση, οι ενδείξεις **2** και **3**.

- Αγγίξτε το πλήκτρο παράτασης λειτουργίας ⁵ & ¹⁵, για να τερματίσετε τη λειτουργία σύνδεσης στον απορροφητήρα.

Η λειτουργία Con@ctivity είναι τώρα ενεργοποιημένη.



Όταν υπάρχει απευθείας σύνδεση WLAN, η εστία και ο απορροφητήρας δεν μπορούν να συνδεθούν σε ένα οικιακό δίκτυο. Αν επιθυμείτε κάτι τέτοιο αργότερα, πρέπει πρώτα να απενεργοποιηθεί η άμεση σύνδεση WLAN μεταξύ εστίας και απορροφητήρα (βλ. κεφ. «Επαναφορά ρυθμίσεων» και στις οδηγίες χρήσης και τοποθέτησης του απορροφητήρα κεφ. «Αποσύνδεση WLAN»).

Διακοπή διαδικασίας

- Αγγίξτε την ένδειξη απενεργοποίηση.

Επαναφορά ρυθμίσεων

Κατά την αντικατάσταση του stick ασύρματης λειτουργίας και του ρούτερ δεν είναι αναγκαία η επαναφορά.

- Ενεργοποιήστε την εστία.
- Εμφανίστε τις ρυθμίσεις  (βλ. κεφάλαιο «Ρυθμίσεις »).
- Αγγίξτε την ένδειξη Miele@home | επαναφορά.

Στην οθόνη αφής εμφανίζεται το μήνυμα Έγινε επαναφορά των ρυθμίσεων δικτύου.

Επαναφέρετε τις ρυθμίσεις σε περίπτωση απόρριψης της εστίας, πώλησης της εστίας ή θέσης μιας μεταχειρισμένης εστίας σε λειτουργία. Μόνο έτσι διασφαλίζεται η διαγραφή όλων των προσωπικών δεδομένων και ότι ο προκάτοχος δεν μπορεί πλέον να έχει πρόσβαση στην εστία.

Ανάλυση της λειτουργίας

Κάτω από την υαλοκεραμική επιφάνεια υπάρχουν επαγωγικά πηνία. Αυτά τα πηνία δημιουργούν ένα μαγνητικό πεδίο το οποίο επιδρά στη βάση του σκεύους και τη θερμαίνει. Η υαλοκεραμική επιφάνεια θερμαίνεται μόνο έμμεσα μέσω της θερμοκρασίας που παράγει η βάση του σκεύους.

Η θέση, το μέγεθος και το σχήμα των μαγειρικών σκευών αναγνωρίζεται αυτόματα από την επαγωγή.

Η επαγωγή λειτουργεί μόνο, όταν τοποθετηθεί σκεύος με μαγνητική βάση (βλ. κεφάλαιο «Σκευή μαγειρέματος»).

⚠ Κίνδυνος εγκαύματος από τα καυτά αντικείμενα.

Αν είναι αναμμένες οι εστίες ή τις ανάψετε κατά λάθος ή όταν υπάρχει υπόλοιπο θερμότητας, υπάρχει κίνδυνος, τα μεταλλικά αντικείμενα που είναι τοποθετημένα στην εστία να υπερθερμανθούν.

Μη χρησιμοποιείτε την εστία ως επιφάνεια τοποθέτησης.

Διακόπτετε τη λειτουργία της εστίας μετά τη χρήση με το πλήκτρο αφής

①.

Επιφάνειες μαγειρέματος

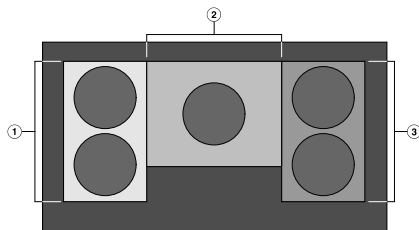

- ① Επιφάνεια μαγειρέματος PowerFlex Plus με TempControl
- ② Επιφάνεια μαγειρέματος PowerFlex Plus με TempControl
- ③ Επιφάνεια μαγειρέματος PowerFlex Plus με TempControl

Η εστία διαθέτει 3 επιφάνειες μαγειρέματος. Ολόκληρη η επιφάνεια μαγειρέματος μπορεί να χωριστεί σε επιμέρους ζώνες μαγειρέματος.

Μπορείτε να χρησιμοποιήσετε έως και 5 μαγειρικά σκευή ταυτόχρονα: από 2 μαγειρικά σκευή στην αριστερή και τη δεξιά επιφάνεια μαγειρέματος αντίστοιχα και 1 μαγειρικό σκεύος στη μεσαία επιφάνεια.

Αν χρησιμοποιούνται 2 μαγειρικά σκευή στην αριστερή ή τη δεξιά επιφάνεια μαγειρέματος, στην οθόνη αφής εμφανίζεται μια ένδειξη για κάθε σκεύος.

Αν είναι απαραίτητο, τα μαγειρικά σκευή μπορούν να καλύπτουν ταυτόχρονα περισσότερες από μία επιφάνειες μαγειρέματος.

Για περισσότερες πληροφορίες σχετικά με τις επιφάνειες μαγειρέματος και τις συνδυαστικές επιλογές, ανατρέξτε στο κεφάλαιο «Χειρισμός», στην ενότητα «Τοποθέτηση μαγειρικών σκευών».

Θόρυβοι

Στο μαγειρικό σκεύος μπορεί να δημιουργηθούν οι ακόλουθοι θόρυβοι, ανάλογα με το υλικό και την επεξεργασία της βάσης:

Βουητό, σε περίπτωση που έχετε ρυθμίσει υψηλή βαθμίδα ισχύος. Ακούγεται λιγότερο ή εξαφανίζεται, όταν χαμηλώνετε τη βαθμίδα ισχύος.

Κρότος, σε σκεύη με βάση από συνδυασμό διαφόρων υλικών (π.χ. με διπλό πάτο).

Κλικ κατά την ηλεκτρονική διαδικασία ενεργοποίησης/απενεργοποίησης, κυρίως σε χαμηλές βαθμίδες ισχύος.

Βουητό, όταν η τουρμπίνα κρύου αέρα τίθεται σε λειτουργία. Τίθεται σε λειτουργία για προστασία του ηλεκτρονικού, όταν η εστία χρησιμοποιείται εντατικά. Η τουρμπίνα ψύξης μπορεί να συνεχίσει να λειτουργεί ακόμη και αν τεθεί εκτός λειτουργίας η συσκευή.

Ανάλυση της λειτουργίας

Power Management

Η εστία διαθέτει μια μέγιστη συνολική ισχύ, η υπέρβαση της οποίας δεν είναι εφικτή για λόγους ασφαλείας.

Αν μαγειρεύετε στην αριστερή ή τη δεξιά επιφάνεια μαγειρέματος με 2 μαγειρικά σκεύη ταυτόχρονα, η ισχύς ρυθμίζεται έτσι ώστε να μην ξεπεραστεί η συνολική τιμή.

Παράδειγμα:

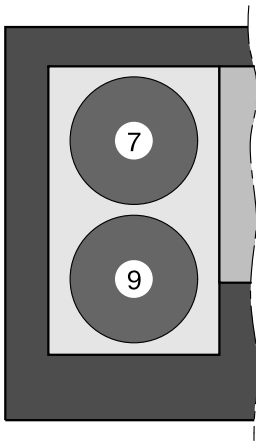

Αν η βαθμίδα ισχύος 9 έχει ρυθμιστεί για το μπροστινό αριστερό σκεύος, η μέγιστη διαθέσιμη ισχύς για το πίσω αριστερό σκεύος θα είναι η βαθμίδα ισχύος 7.

Εργοστασιακά η συνολική ισχύς έχει ρυθμιστεί στα 10.800 W. Η συνολική ισχύς μπορεί να μειωθεί στα 7.200 W (βλ. κεφάλαιο «Ρυθμίσεις», ενότητα «Επισκόπηση ρυθμίσεων»).

Αν η συνολική ισχύς μειωθεί στα 7.200 W, προκύπτουν τα εξής αποτελέσματα:

- Για πολύ μεγάλα μαγειρικά σκεύη, δεν μπορεί να ρυθμιστεί υψηλή βαθμίδα ισχύος.
- Αν μαγειρεύετε στην αριστερή ή τη δεξιά επιφάνεια μαγειρέματος με 2 μαγειρικά σκεύη ταυτόχρονα, μπορεί να χρησιμοποιηθεί μόνο η λειτουργία Χειροκίνητα 1-9.

Κατάλληλα μαγειρικά σκεύη

- ανοξείδωτα με μαγνητική βάση
- εμαγιέ
- μαντεμένα

Η ποιότητα της βάσης του σκεύους μπορεί να επηρεάσει το αποτέλεσμα του μαγειρέματος (π.χ. πόσο θα ροδίσουν οι τηγανίτες). Η θερμότητα πρέπει να κατανέμεται ομοιόμορφα στη βάση του σκεύους. Συνιστάται η χρήση μαγειρικών σκευών με βάση από πολυστρωματικό υλικό (βάση τύπου «σάντουιτς» ή κάψουλας).

Το υλικό της βάσης του μαγειρικού σκεύους και η θέση του μαγειρικού σκεύους επάνω στην εστία επηρεάζουν την απόδοση των επαγωγικών πηνίων. Αυτό μπορεί να επηρεάσει τη συμπεριφορά μαγειρέματος.

Ακατάλληλα σκεύη μαγειρέματος

- ανοξείδωτα χωρίς μαγνητική βάση
- αλουμινένια ή χάλκινα
- γυάλινα, κεραμικά ή πήλινα

Έλεγχος σκευών μαγειρέματος

Αν δεν είστε σίγουροι, αν μια κατσαρόλα ή ένα τηγάνι ενδείκνυται για την επαγωγική εστία, τοποθετήστε έναν μαγνήτη στη βάση του σκεύους. Αν ο μαγνήτης κολλήσει, το σκεύος είναι κατάλληλο.

Ένδειξη απουσίας σκεύους/ ακατάλληλου σκεύους

Στην οθόνη αφής αναβοσβήνει η ένδειξη - - -, αν

- μια ζώνη μαγειρέματος ενεργοποιηθεί χωρίς να έχει τοποθετηθεί σκεύος ή χωρίς να έχει τοποθετηθεί το κατάλληλο σκεύος (σκεύος χωρίς μαγνητική βάση)
- η διάμετρος της βάσης του τοποθετημένου σκεύους είναι πολύ μικρή
- απομακρύνετε το σκεύος από την ενεργοποιημένη ζώνη μαγειρέματος
- το σκεύος δεν έχει τοποθετηθεί σωστά

Αν μέσα σε 1 λεπτό δεν τοποθετηθεί ξανά κατάλληλο σκεύος, σβήνει το σύμβολο - - -, και μπορείτε να συνεχίσετε κατά τον συνηθισμένο τρόπο.

Αν δεν τοποθετηθεί κανένα σκεύος ή δεν τοποθετηθεί κατάλληλο σκεύος, η λειτουργία της ζώνης μαγειρέματος διακόπτεται αυτόματα μετά από 1 λεπτό.

Σκεύη μαγειρέματος

Πρακτικές συμβουλές

- Χρησιμοποιείτε μόνο κατσαρόλες και τηγάνια με λεία βάση. Οι κατσαρόλες και τα τηγάνια με τραχιά βάση προκαλούν γρατσουνιές στην υαλοκεραμική επιφάνεια.
- Ανασηκώνετε τα μαγειρικά σκεύη, όταν τους αλλάζετε θέση. Έτσι, αποφεύγετε τη δημιουργία γραμμών και γρατσουνιών από την τριβή των σκευών στην επιφάνεια της εστίας. Οι χαρακιές που δημιουργούνται από το σύρσιμο των μαγειρικών σκευών κατά την αλλαγή θέσης δεν επηρεάζουν τη λειτουργία της εστίας. Αυτές οι χαρακιές είναι φυσιολογικές, οφείλονται στη χρήση και δεν υποδεικνύουν ελάττωμα του προϊόντος.
- Όταν αγοράζετε κατσαρόλες και τηγάνια λάβετε υπόψη σας ότι συνήθως αναφέρεται η μέγιστη ή επάνω διάμετρος του σκεύους. Αυτό που έχει σημασία όμως είναι η (κατά κανόνα μικρότερη) διάμετρος της βάσης του σκεύους.



- Χρησιμοποιείτε κατά προτίμηση τηγάνια με όσο το δυνατόν ίσιο άκρο. Σε τηγάνια με λοξό άκρο η επαγωγή επιδρά ακόμη και στην περιοχή του άκρου του τηγανιού. Έτσι το άκρο του τηγανιού μπορεί να αποχρωματιστεί ή η επίστρωση να ξεφλουδίσει.

Χρήσιμες συμβουλές για οικονομία ρεύματος

- Μαγειρεύετε κατά το δυνατό μόνο σε κλειστές κατσαρόλες ή τηγάνια. Έτσι, εμποδίζετε τη θερμοκρασία να διαφύγει στο περιβάλλον.
- Μαγειρεύετε με λίγο νερό.
- Μετά την πρώτη βράση ή το σοτάρισμα χαμηλώνετε εγκαίρως τη βαθμίδα ισχύος.
- Χρησιμοποιείτε κύτρα ταχύτητας για να μειώνετε τον χρόνο μαγειρέματος.

Επίπεδα ρύθμισης

Η εστία είναι εργοστασιακά προγραμματισμένη με 9 βαθμίδες ισχύος. Αν θέλετε μια πιο λεπτομερή διαβάθμιση, μπορείτε να επεκτείνετε τη ρύθμιση σε 17 βαθμίδες ισχύος (βλ. κεφάλαιο «Ρυθμίσεις»).

| | Περιοχή ρύθμισης | |
|--|-----------------------------------|---------------------------------|
| | εργοστασιακή ρύθμιση (9 βαθμίδες) | επέκταση ρύθμισης (17 βαθμίδες) |
| Λιώσιμο βουτύρου Λιώσιμο σοκολάτας Διάλυση ζελατίνας | 1-2 | 1-2. |
| Ζέσταμα μικρής ποσότητας υγρών Διατήρηση θερμότητας ζεστών φαγητών που κολλούν εύκολα Χύλωμα ρυζιού, βράσιμο ρυζόγαλου Απόψυξη κατεψυγμένων λαχανικών σε κομμάτια | 2-4 | 2-3. |
| Ζέσταμα φαγητών με πολλά υγρά Σοτάρισμα φρούτων Συνέχιση μαγειρέματος πατάτας (μαγειρικό σκεύος με καπάκι) | 4-6 | 3.-5. |
| Τηγάνισμα ομελέτας και αβγά μάτια χωρίς κρούστα Ομοιόμορφο τηγάνισμα στα κεφτεδάκια Σοτάρισμα λαχανικών και ψαριών Φούσκωμα ζύμης και οσπρίων Απόψυξη και ζέσταμα κατεψυγμένων τροφίμων Δέσιμο κρέμας και σάλτσας π.χ. με κρασί ή σάλτσας ολαντέζ | 5-7 | 4.-7. |
| Ήπιο τηγάνισμα (χωρίς υπερθέρμανση του λαδιού ή λίπους) ψαριών, σνίτσελ, λουκάνικων, αυγών, τηγανίτων | 6-8 | 6-7. |
| Τηγάνισμα: πατατοκεφτέδες, τηγανίτες, κρέπες κτλ. | 7-8 | 7-8. |
| Βράσιμο μεγάλης ποσότητας νερού Πρώτη βράση Σιγάρισμα μεγάλης ποσότητας κρέατος | 9 | 8.-9 |

Οι τιμές είναι ενδεικτικές. Η ισχύς του επαγωγικού πηνίου ποικίλλει ανάλογα με το μέγεθος και το υλικό της βάσης του σκεύους. Επομένως, ενδέχεται οι βαθμίδες ισχύος να παρουσιάζουν αποκλίσεις σε σχέση με τα μαγειρικά σκεύη σας. Με τη χρήση στην πράξη, θα βρείτε τις βέλτιστες ρυθμίσεις για το μαγειρικό σκεύος σας. Σε καινούρια μαγειρικά σκεύη, με τις ιδιότητες των οποίων δεν έχετε εξοικειωθεί ακόμα, χρησιμοποιήστε την αμέσως χαμηλότερη βαθμίδα ισχύος από την αναφερόμενη.

Αρχή χειρισμού

Η κεραμική εστία σας είναι εξοπλισμένη με ηλεκτρονικό πλήκτρο αφής ON/OFF ①, το οποίο αντιδρά στο άγγιγμα των δακτύλων. Για λόγους ασφαλείας, το πλήκτρο αφής ON/OFF ① χρειάζεται ένα σχετικά πιο παρατεταμένο πάτημα κατά την ενεργοποίηση.

Σε απενεργοποιημένη εστία είναι ορατό μόνο το τυπωμένο σύμβολο για το πλήκτρο αφής ON/OFF ①. Όταν θέτετε σε λειτουργία την εστία, ανάβει η οθόνη αφής.

Χειριστείτε τον φούρνο μέσω της οθόνης αφής, αγγίζοντας το επιθυμητό σημείο μενού.

Κάθε αντίδραση της οθόνης αφής επιβεβαιώνεται με ένα ηχητικό σήμα.

Κάθε άγγιγμα μιας πιθανής επιλογής χρωματίζει τα αντίστοιχα σύμβολα (λέξη ή/και σύμβολο) **πορτοκαλί**.

Τα πεδία για την επιβεβαίωση ενός βήματος χειρισμού εμφανίζονται με **πράσινο** φόντο (π.χ. OK).

⚠ Δυσλειτουργία λόγω βρόμικης ή/και καλυμμένης οθόνης αφής.

Η οθόνη αφής δεν αντιδρά ή προκαλούνται ακούσιες διαδικασίες ενεργοποίησης/διακοπής, ενδεχομένως και μηνύματα σφάλματος της εστίας (βλ. κεφάλαιο «Συστήματα ασφαλείας», ενότητα «Αυτόματη απενεργοποίηση συσκευής»). Καυτά μαγειρικά σκεύη πάνω στην οθόνη αφής ενδέχεται να καταστρέψουν το ηλεκτρονικό κύκλωμα που βρίσκεται από κάτω.

Διατηρείτε την οθόνη αφής καθαρή.

Μην τοποθετείτε αντικείμενα στην οθόνη αφής.

Μην τοποθετείτε καυτά σκεύη στην οθόνη αφής.

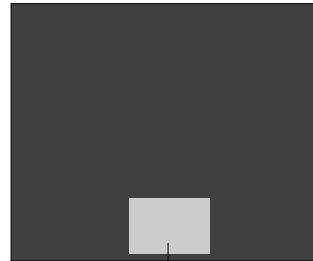

①

① Περιοχή της οθόνης αφής

Χειρισμός

Επιλογή σημείου μενού

- Αγγίζετε το επιθυμητό πεδίο ή την επιθυμητή τιμή στην οθόνη αφής.

Προβολή πτυσσόμενου μενού

- Αγγίξτε την πορτοκαλί γραμμή στο άνω άκρο της οθόνης αφής.
- Επιλέξτε την επιθυμητή λειτουργία.
- Για να κλείσετε το πτυσσόμενο μενού, μετακινείτε το πτυσσόμενο μενού και πάλι προς τα πάνω ή αγγίζετε την οθόνη αφής εκτός του παραθύρου μενού.

Ξεφύλλισμα

Μπορείτε να ξεφυλλίσετε προς τα αριστερά ή προς τα δεξιά.

- Σύρετε το δάκτυλο πάνω στην οθόνη. Τοποθετείτε για αυτό το δάκτυλο επάνω στην οθόνη αφής, και το κινείτε προς την επιθυμητή κατεύθυνση.

Η ράβδος στην κατώτερη περιοχή σας δείχνει τη θέση σας στο τελευταίο μενού.

Έξοδος από το επίπεδο μενού

- Αγγίξτε το σύμβολο \curvearrowright ή αγγίξτε τη διαδρομή μενού πριν από το τελευταίο σύμβολο I.

Όσα στοιχεία έχετε καταχωρίσει μέχρι τότε και δεν τα έχετε επιβεβαιώσει με OK, δεν αποθηκεύονται.

Αλλαγή ρύθμισης σε μία λίστα επιλογής

Η τελευταία ρύθμιση έχει μαρκαριστεί πορτοκαλί.

- Αγγίζετε την επιθυμητή ρύθμιση.

Η ρύθμιση αποθηκεύεται. Επιστρέψτε στο ανώτερο μενού.

Αναγνώριση σκεύους

Εργοστασιακά είναι ενεργοποιημένη η μόνιμη αναγνώριση σκεύους (βλ. κεφάλαιο «Ρυθμίσεις»). Όταν είναι ενεργοποιημένη η εστία και τοποθετείτε ένα μαγειρικό σκεύος, η αντίστοιχη ένδειξη εμφανίζεται αυτόματα στην οθόνη αφής.

Αν η αναγνώριση σκεύους είναι απενεργοποιημένη, πρέπει να αγγίξετε την περιοχή που αντιστοιχεί στη θέση του μαγειρικού σκεύους στην οθόνη αφής για να ενεργοποιήσετε την περιοχή.

Τοποθέτηση μαγειρικού σκεύους

- Τοποθετήστε το σκεύος στην επιφάνεια μαγειρέματος όπως φαίνεται στις εικόνες. Έτσι:
 - διασφαλίζεται η ομοιόμορφη κατανομή της θερμότητας
 - ο αισθητήρας TempControl αναγνωρίζει το κατάλληλο σκεύος

⚠ Κίνδυνος πυρκαγιάς λόγω υπερθέρμανσης.

Αν ένας αισθητήρας δεν λειτουργεί σωστά, μπορεί να προκληθεί υπερθέρμανση.

Τοποθετήστε το σκεύος στο κέντρο πάνω σε έναν αισθητήρα.

Ελάχιστο μέγεθος μαγειρικού σκεύους

Ανάλογα με τη λειτουργία και την επιφάνεια μαγειρέματος, τα σκεύη σας πρέπει να έχουν την ακόλουθη ελάχιστη διάμετρο βάσης:

| Επιφάνεια μαγειρέματος | Χειροκίνητα | TempControl |
|------------------------|-------------|-------------|
| Αριστερά/δεξιά | 11 cm | 13 cm |
| Μεσαία περιοχή | 11 cm | 16 cm |

Επιφάνεια μαγειρέματος αριστερά και δεξιά

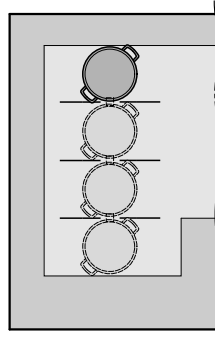

Μαγειρικό σκεύος με διάμετρο βάσης μικρότερη από 13 cm.

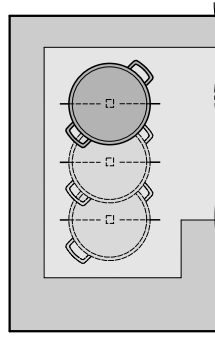

Μαγειρικό σκεύος με διάμετρο βάσης από 13 cm και άνω.

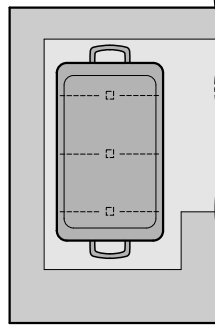

Μεγαλύτερο μαγειρικό σκεύος

Χειρισμός

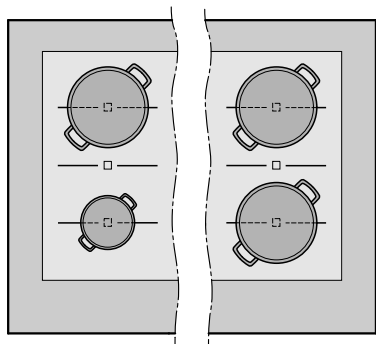

2 μαγειρικά σκεύη

Επιφάνεια μαγειρέματος στη μέση

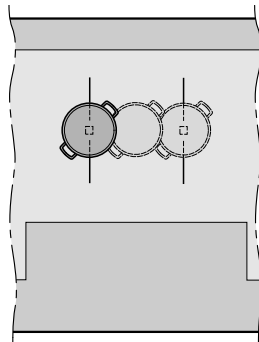

Μαγειρικό σκεύος με διάμετρο βάσης μικρότερη από 16 cm.

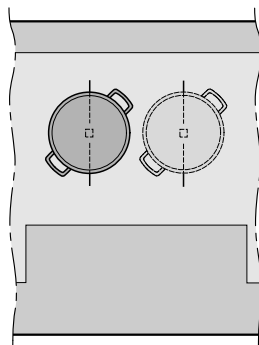

Μαγειρικό σκεύος με διάμετρο βάσης από 16 cm και άνω.

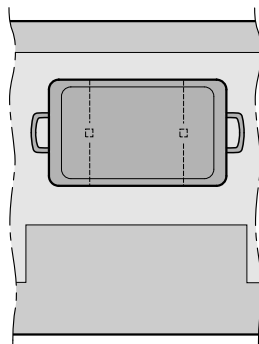

Μαγειρικό σκεύος με διάμετρο βάσης από 25 cm και άνω.

 Κίνδυνος πυρκαγιάς λόγω υπερθέρμανσης του φαγητού.
Αν αφήνετε το φαγητό χωρίς επίβλεψη μπορεί να προκληθεί υπερθέρμανση και ανάφλεξη.
Μην απομακρύνεστε από τη συσκευή, όταν αυτή είναι σε λειτουργία!

Λάβετε υπόψη σας ότι ο χρόνος προθέρμανσης σε επαγωγικές εστίες είναι πολύ πιο σύντομος απ' ό τι είναι στις παραδοσιακές εστίες.

Ενεργοποίηση συσκευής

- Αγγίξτε το πλήκτρο αφής ①.

Η οθόνη αφής ενεργοποιείται.

Αν δεν γίνει κάποια άλλη καταχώριση, μετά από 1 λεπτό διακόπτεται αυτόματα η λειτουργία της εστίας για λόγους ασφαλείας.

Ρύθμιση βαθμίδας ισχύος

- Τοποθετήστε το σκεύος στην επιθυμητή θέση.
- Επιλέξτε χειροκίνητα 1-9.
- Αγγίξτε την επιθυμητή βαθμίδα ισχύος ή σύρετε το δάκτυλο πάνω από την μπάρα.

Η ρυθμισμένη βαθμίδα ισχύος, η περιοχή ρύθμισης και ο χρόνος λειτουργίας εμφανίζονται στην οθόνη.

Ο χρόνος λειτουργίας υποδεικνύει για πόσο διάστημα είναι σε λειτουργία η ζώνη μαγειρέματος.

Αν σύρετε την ένδειξη του χρόνου λειτουργίας, η ένδειξη μηδενίζεται.

Αλλαγή βαθμίδας ισχύος

Αν μαγειρεύετε ταυτόχρονα με πολλά μαγειρικά σκεύη και η επιθυμητή ένδειξη δεν είναι πορτοκαλί, πρέπει πρώτα να την επιλέξετε.

- Αγγίξτε την ένδειξη του επιθυμητού σκεύους.
- Ρυθμίστε τη βαθμίδα ισχύος.

Απενεργοποίηση ζώνη μαγειρέματος/εστίας

Απενεργοποίηση ζώνης μαγειρέματος

- Αγγίξτε παρατεταμένα τη ζώνη μαγειρέματος στην οθόνη αφής μέχρι να απενεργοποιηθεί η ζώνη μαγειρέματος.

ή

- Αγγίξτε τη ζώνη μαγειρέματος στην οθόνη αφής.
- Ρυθμίστε τη βαθμίδα ισχύος στο 0.

ή

- Αγγίξτε τη ζώνη μαγειρέματος στην οθόνη αφής.
- Αγγίξτε το σύμβολο ↶.

Απενεργοποίηση εστίας

- Για να απενεργοποιήσετε την εστία και επομένως και όλες τις ζώνες μαγειρέματος, αγγίξτε το πλήκτρο αφής ①.

Χειρισμός

Ένδειξη υπολειπόμενης θερμότητας

Όταν μια ζώνη μαγειρέματος είναι καυτή, ανάβει μετά την απενεργοποίηση της συσκευής η ένδειξη υπολειπόμενης θερμότητας .

Η ένδειξη υπολειπόμενης θερμότητας σβήνει μόνο όταν μπορείτε να αγγίξετε τη ζώνη μαγειρέματος χωρίς κίνδυνο.

 Κίνδυνος εγκαύματος λόγω της ζεστής κεραμικής επιφάνειας.

Μετά τον τερματισμό της διαδικασίας μαγειρέματος είναι ζεστή η κεραμική επιφάνεια.

Μην αγγίζετε την κεραμική επιφάνεια, όσο είναι αναμμένες οι ενδείξεις υπολοίπου θερμότητας.

TempControl

Η λειτουργία TempControl επιτηρεί και ρυθμίζει τη θερμοκρασία κατά τη διάρκεια ψησίματος:

- Δεν υπάρχει κίνδυνος να καεί το λίπος του ψητού.
- Δεν απαιτείται προσαρμογή των βαθμίδων ισχύος με το χέρι.
- Δεν απαιτείται συχνό γύρισμα του ψητού.

Τοποθετήστε το σκεύος στο κέντρο πάνω από τον αισθητήρα.

Η λειτουργία TempControl δεν ενδείκνυται για τηγάνισμα και μαγείρεμα στην κατσαρόλα.
Χρησιμοποιήστε αυτήν τη λειτουργία αποκλειστικά για ψήσιμο.

Υποδείξεις για τη χρήση

- Μπορείτε να ρυθμίσετε μια θερμοκρασία μεταξύ 140-230°C.
- Τοποθετήστε το σκεύος μόνο όταν είναι στεγνό εξωτερικά.
- Μην χρησιμοποιείτε καυτό, καφετί ή αποχρωματισμένο λάδι, λάδι με λευκά αιωρήματα («κηρούς») ή με υπολείμματα τροφών
- Προσθέστε το φαγητό μόνο όταν ακουστεί το σήμα. Αν ανιχνευτεί κάποια ανωμαλία, αυτό μπορεί να σημαίνει ότι θα σταματήσει η άνοδος της θερμοκρασίας.
- Μην προσθέτετε λάδι, από τη στιγμή που έχει ξεκινήσει η προθέρμανση.
- Μην μετακινείτε το σκεύος σε άλλη θέση, από τη στιγμή που έχει ξεκινήσει η προθέρμανση.

Χειρισμός

Ενεργοποίηση TempControl

- Τοποθετήστε το σκεύος στην επιθυμητή θέση.
- Προσθέστε την απαραίτητη ποσότητα λαδιού ή λίπους στο σκεύος.
- Επιλέξτε TempControl .
- Ρυθμίστε τη θερμοκρασία.

Μόλις επιτευχθεί η ρυθμισμένη θερμοκρασία, ακούγεται ένα ηχητικό σήμα. Ο χρόνος λειτουργίας ξεκινά αυτόματα.

- Προσθέστε το φαγητό στο σκεύος.
- Μετά από τη χρήση, απενεργοποιήστε τη ζώνη μαγειρέματος.

Αλλαγή θερμοκρασίας

Αν μαγειρεύετε ταυτόχρονα με πολλά μαγειρικά σκεύη και η επιθυμητή ένδειξη δεν είναι πορτοκαλί, πρέπει πρώτα να την επιλέξετε.

- Αγγίξτε την ένδειξη του επιθυμητού σκεύους.
- Ρυθμίστε τη θερμοκρασία.

Πίνακας ψησίματος TempControl

Στη λίστα αναφέρονται μόνο ψητά φαγητά για τα οποία δεν υπάρχει πρόγραμμα βοήθειας. Για μια πλήρη λίστα των προγραμμάτων βοήθειας, ανατρέξτε στο κεφάλαιο «Χειρισμός», ενότητα «Βοηθός».

Οι θερμοκρασίες που δίνονται στους πίνακες είναι τιμές αναφοράς. Συνιστούμε αρχικά να επιλέγετε τη χαμηλότερη θερμοκρασία. Αν χρειαστεί, μπορείτε να συνεχίσετε το μαγείρεμα. Ο χρόνος λειτουργίας ξεκινά, αφού επιτευχθεί η ρυθμισμένη θερμοκρασία.

| Τρόφιμο | 🌡️ [°C] |
|--|---------|
| Κατεψυγμένο κρέας, π.χ. Cordon Bleu | 150-170 |
| Κατεψυγμένα σπρινγκ ρολς | |
| Κατεψυγμένες κροκέτες ψαριού | |
| Ολόκληρο ψάρι | |
| Σουβλάκι | |
| Λαχανικά σε βούτυρο (μανιτάρια, σκόρδο) | |
| Μακαρόνια χειροποίητα σε βούτυρο | |
| Τηγανίτες | 180-200 |
| Αλλαντικό από συκώτι | |
| Τορτίγια | |
| Λάγος (ουγγρικές τηγανίτες) | |
| Ποπ κορν | |
| Κατεψυγμένα τηγανιτά | |
| Καβούρδισμα σπόρων χωρίς λάδι/βούτυρο | |
| Καραμέλα | 200-220 |
| Κομματάκια κρέατος σε σάλτσα | |
| Μαγείρεμα σε WOK | |
| Σοτάρισμα κρέατος για ψητά κατσαρόλας (π.χ. γκούλας) | |
| Σοτάρισμα μεγάλης ποσότητας κρέατος | |

🌡️ Θερμοκρασία

Χειρισμός

Ρύθμιση βαθμίδας ισχύος – επέκταση περιοχής ρύθμισης

- Αγγίξτε την αριθμητική κλίμακα ανάμεσα στις βαθμίδες ισχύος.

Η ρυθμισμένη βαθμίδα ισχύος, η περιοχική ρύθμιση και ο χρόνος λειτουργίας εμφανίζονται στην οθόνη.

Παράδειγμα:

Αν αγγίξετε τον αριθμό ανάμεσα στις βαθμίδες ισχύος 7 και 8, επιλέγεται η βαθμίδα ισχύος 7,5.

Ο χρόνος λειτουργίας υποδεικνύει για πόσο διάστημα είναι σε λειτουργία η ζώνη μαγειρέματος.

Επιφάνεια μαγειρέματος PowerFlex Plus

Σε μια επιφάνεια μαγειρέματος PowerFlex Plus, όλα τα επαγωγικά πηνία (βλ. κεφάλαιο «Επαγωγή», ενότητα «Λειτουργικότητα») είναι μόνιμα συνδεδεμένα. Αν είναι ενεργοποιημένη η αναγνώριση σκεύους (βλ. κεφάλαιο «Ρυθμίσεις ☞»), οι ζώνες μαγειρέματος ρυθμίζονται αυτόματα με βάση το μέγεθος του μαγειρικού σκεύους που τοποθετείται. Μπορείτε επίσης να επιλέξετε χειροκίνητα τις ζώνες μαγειρέματος και να αλλάξετε μορφή ή/και μέγεθος.

Πάντα να τοποθετείτε το μαγειρικό σκεύος στο κέντρο της επιφάνειας μαγειρέματος PowerFlex Plus.

Χειροκίνητη ρύθμιση/αλλαγή ζωνών μαγειρέματος

- Αγγίξτε ένα τετράγωνο σημάδι στην οθόνη αφής της εστίας.

Η επιλεγμένη περιοχή αποκτά πορτοκαλί φόντο.

- Σύρετε το δάχτυλό σας στην οθόνη αφής για μεγέθυνση ή σμίκρυνση της επιλεγμένης περιοχής.

Δεν μπορείτε να αλλάξετε το σχήμα ή το μέγεθος μιας ενεργοποιημένης ζώνης μαγειρέματος.

Booster

Η λειτουργία Booster αυξάνει την ισχύ έτσι ώστε οι μεγάλες ποσότητες να θερμαίνονται γρήγορα, π.χ. νερό για το βράσιμο ζυμαρικών. Αυτή η αύξηση ισχύος είναι ενεργή για 10 λεπτά κατά μέγιστο.

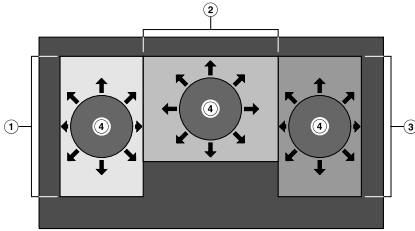

- ① Επιφάνεια μαγειρέματος PowerFlex Plus με TempControl
- ② Επιφάνεια μαγειρέματος PowerFlex Plus με TempControl
- ③ Επιφάνεια μαγειρέματος PowerFlex Plus με TempControl
- ④ Σκεύη μαγειρέματος με Booster

Μπορείτε να χρησιμοποιήσετε τη λειτουργία Booster για έως και 3 μαγειρικά σκεύη, ταυτόχρονα:

- 1 φορά στο αριστερό μισό της εστίας
- 1 φορά στο κέντρο
- 1 φορά στο δεξιό μισό της εστίας

Όταν έχετε ενεργοποιήσει τη λειτουργία Booster, στο τέλος του ρυθμισμένου χρόνου λειτουργίας η ισχύς της εστίας επιστρέφει αυτόματα στη βαθμίδα 9.

Κατά τη διάρκεια της λειτουργίας Booster αποσύρεται ένα μέρος της ισχύος από τα άλλα επαγωγικά πηνία. Όταν ένα ακόμα μαγειρικό σκεύος στην εκάστοτε πλευρά της εστίας βρίσκεται σε λειτουργία, αυτό έχει μια από τις παρακάτω συνέπειες:

- Η βαθμίδα ισχύος μειώνεται.
- Δεν μπορούν να ρυθμιστούν υψηλές βαθμίδες ισχύος.

Οι λειτουργίες Booster και TempControl δεν μπορούν να χρησιμοποιηθούν μαζί σε μία πλευρά της εστίας.

Οι ρυθμίσεις στο Power Management (βλ. κεφάλαιο «Επαγωγή», ενότητα «Διαχείριση ισχύος») επηρεάζουν τη λειτουργία Booster.

Χειρισμός

Ενεργοποίηση λειτουργίας Booster

- Τοποθετήστε το σκεύος στην επιθυμητή θέση.
- Επιλέξτε χειροκίνητα 1-9.
- Αγγίξτε το σύμβολο B.

Στην οθόνη εμφανίζονται B, η περιοχή ρύθμισης και ο χρόνος λειτουργίας.

Ο χρόνος λειτουργίας υποδεικνύει για πόσο διάστημα είναι σε λειτουργία η ζώνη μαγειρέματος.

Απενεργοποίηση λειτουργίας Booster

- Αγγίξτε το σύμβολο ↵.

ή

- Ρυθμίστε μια άλλη βαθμίδα ισχύος.

Οδηγός

Η εστία σας σάς προσφέρει περισσότερα από 20 προγράμματα βοήθειας για την προετοιμασία πιάτων και τροφίμων.

- Τοποθετήστε το σκεύος στην επιθυμητή επιφάνεια μαγειρέματος.
- Επιλέξτε Οδηγός .
- Επιλέξτε το επιθυμητό πιάτο/τρόφιμο.

Στην οθόνη αφής εμφανίζονται πληροφορίες σχετικά με το επιλεγμένο πιάτο/τρόφιμο.

- Επιλέξτε Έναρξη.

Μόλις επιτευχθεί η ρυθμισμένη θερμοκρασία, ακούγεται ένα ηχητικό σήμα. Ο χρόνος λειτουργίας ξεκινά αυτόματα. Δεν ακολουθούν άλλα σήματα.

Οι χρόνοι μαγειρέματος προτείνονται στη συνταγή.

Χρήσιμη συμβουλή: Μπορείτε να ρυθμίσετε τον χρόνο μαγειρέματος για τη ζώνη μαγειρέματος με το χρονόμετρο ή ως αυτόματο χρόνο απενεργοποίησης (βλ. κεφάλαιο «Χρονόμετρο»).

- Συνεχίστε όπως περιγράφεται στις πληροφορίες.
- Μετά από τη χρήση, απενεργοποιήστε τη ζώνη μαγειρέματος.

Εμφάνιση πληροφοριών

Μπορείτε να εμφανίσετε πληροφορίες σχετικά με μια διαδικασία μαγειρέματος σε εξέλιξη.

- Αγγίξτε το σύμβολο  στην ένδειξη της ζώνης μαγειρέματος.
- Αγγίξτε Έναρξη για να κλείσετε την ένδειξη.

Χειρισμός

Επισκόπηση προγράμματος βοήθειας

Οι τιμές που αναγράφονται στους πίνακες είναι ενδεικτικές. Συνιστάται αρχικά να επιλέγετε τον μικρότερο χρόνο μαγειρέματος. Αν χρειαστεί, μπορείτε να συνεχίσετε το μαγείρεμα. Ο χρόνος λειτουργίας ξεκινά, αφού επιτευχθεί η ρυθμισμένη θερμοκρασία.

| Τρόφιμο | 🌡️ [°C] | ⌚ [Λεπτά] |
|---------------------------------|---------|--------------------|
| Συνοδευτικά | | |
| Πατάτες τηγανιτές | 180-200 | 15-25 ¹ |
| Κρουτόν | 200 | 4-6 |
| Ψάρι | | |
| Φιλέτο ψαριού natur | 180-200 | 5-15 |
| Φιλέτο ψαριού πανέ | 180-200 | 5-15 |
| Γαρίδες gamelen | 180-200 | 2-4 |
| Γρήγορη κουζίνα | | |
| Arme Ritter (αυγόψωμο) | 180-200 | 6-10 |
| Κάρυ | 200-210 | 10-20 ² |
| Croque Monsieur | 180-200 | 6-10 |
| Φαγητά για παρασκευή σε τηγάνι | 200 | 3-10 |
| Φαγητά με αυγά | | |
| Ομελέτα | 160-180 | 3-6 |
| Αυγά τηγανιτά | 160-180 | 5-10 |
| Αυγά ομελέτα | 160 | 2-6 |
| Κρέας | | |
| Σάλτσα μπολονέζ | 180-220 | 30-90 ³ |
| Μπιφτέκια | 160-180 | 10-20 |
| Στήθος κοτόπουλου τσιγάρισμα | 180-220 | 10-20 |
| Σνίτσελ | 180-200 | 5-10 |
| Μπριζόλα αγγλική, 3 cm πάχος | 200 | 5-7 |
| Μπριζόλα μέτρια, 3 cm πάχος | 200 | 6-10 |
| Μπριζόλα καλοψημένη, 3 cm πάχος | 160 | 15-25 |

| | | |
|----------------------|---------|------|
| Λουκάνικα | 180 | 5-15 |
| Μπέικον πρωινού | 160-180 | 8-11 |
| Μπιριζολάκια αρνίσια | 180-220 | 5-10 |
| Μπιριζολάκια χορινά | 180-200 | 6-10 |
| Γλυκίσματα | | |
| Pancakes | 160-180 | 4-8 |
| Τηγανίτες / Κρέπες | 200 | 2-3 |

🌡️ Θερμοκρασία, ⌚ Χρόνος ψησίματος/μαγειρέματος

¹ Ο προσδιοριζόμενος χρόνος ψησίματος αναφέρεται σε μαγειρεμένες πατάτες.

Αν οι πατάτες είναι άψητες και κομμένες σε κύβους ή φέτες, ο χρόνος ψησίματος είναι 15-35 λεπτά.

² Αφού σοτάρετε τα υλικά, προσθέστε τον ζωμό και αφήστε τα να πάρουν βράση.

Ο χρόνος μαγειρέματος αναφέρεται στον χρόνο αφού πάρει βράση ο ζωμός.

³ Αφού σοτάρετε τα υλικά, προσθέστε τα υπόλοιπα υλικά και αφήστε να πάρουν βράση.

Ο χρόνος μαγειρέματος αναφέρεται στον χρόνο που ξεκινά όταν αρχίσουν να βράζουν τα υπόλοιπα υλικά.

Χρονόμετρο

Αν θέλετε να χρησιμοποιήσετε το χρονόμετρο, η εστία πρέπει να είναι ενεργοποιημένη.

Το χρονόμετρο μπορεί να χρησιμοποιηθεί για 2 λειτουργίες:

- για τη ρύθμιση σύντομου χρόνου
- για την αυτόματη απενεργοποίηση της θέρμανσης σκεύους μαγειρέματος

Μπορείτε να χρησιμοποιείτε τις λειτουργίες ταυτόχρονα.

Μπορείτε να ρυθμίσετε τη διάρκεια από 1 λεπτό (0:00:01) έως 9 ώρες και 59 λεπτά και 59 δευτερόλεπτα (9:59:59).

Χρονόμετρο

Ρύθμιση χρονομέτρου

- Ανοίξτε το πτυσσόμενο μενού.
- Επιλέξτε .



Στην οθόνη αφής εμφανίζεται η ένδειξη 0:00:00 (ώρες:λεπτά:δευτερόλεπτα).

- Αγγίξτε την ένδειξη 0 (ώρες) ή 00 (λεπτά ή δευτερόλεπτα).
- Ρυθμίστε την επιθυμητή ώρα με - ή +.
- Επιβεβαιώστε με OK.

Αλλαγή χρονομέτρου

- Επιλέξτε .
- Αγγίξτε την τιμή που θα αλλάξετε.
- Ρυθμίστε την επιθυμητή ώρα με - ή +.
- Επιβεβαιώστε με OK.

Διαγραφή χρονομέτρου

- Επιλέξτε .
- Επιλέξτε .
- Επιβεβαιώστε με OK.

Απενεργοποίηση ασφαλείας

Μπορείτε να ρυθμίσετε ένα χρονικό διάστημα, μετά την παρέλευση του οποίου μια ζώνη μαγειρέματος θα απενεργοποιείται αυτόματα. Η λειτουργία μπορεί να χρησιμοποιηθεί ταυτόχρονα για όλες τις ζώνες μαγειρέματος.

Η λειτουργία της ζώνης μαγειρέματος θα διακοπεί από το σύστημα αυτόματης απενεργοποίησης ασφαλείας, αν ο προγραμματισμένος χρόνος είναι μεγαλύτερος από τον μέγιστο επιτρεπόμενο χρόνο λειτουργίας (βλέπε κεφ. «Συστήματα ασφαλείας», ενότητα «Αυτόματη απενεργοποίηση ασφαλείας»).

Ρύθμιση χρόνου απενεργοποίησης

- Ρυθμίστε μια βαθμίδα ισχύος ή θερμοκρασία για την επιθυμητή ζώνη μαγειρέματος.

- Επιλέξτε ⏴.

Στην οθόνη αφής εμφανίζεται η ένδειξη 0:00:00 (ώρες:λεπτά:δευτερόλεπτα).

- Αγγίξτε την ένδειξη 0 (ώρες) ή 00 (λεπτά ή δευτερόλεπτα).
- Ρυθμίστε την επιθυμητή ώρα με - ή +.
- Επιβεβαιώστε με το OK.
- Αν θέλετε να ρυθμίσετε έναν χρόνο απενεργοποίησης για ακόμα μία ζώνη μαγειρέματος, ακολουθήστε την ίδια διαδικασία που περιγράφηκε προηγουμένως.

Αλλαγή χρόνου απενεργοποίησης

- Επιλέξτε ⏴.
- Αγγίξτε την τιμή που θα αλλάξετε.
- Ρυθμίστε την επιθυμητή ώρα με - ή +.
- Επιβεβαιώστε με το OK.

Διαγραφή χρόνου απενεργοποίησης

- Επιλέξτε ⏴.
- Επιλέξτε 🗑️.
- Επιβεβαιώστε με το OK.

Όταν διαγράψετε την ώρα, ο χρόνος λειτουργίας δεν εμφανίζεται πλέον.

Πρόσθετες λειτουργίες

Stop and Go

Η λειτουργία μπορεί να χρησιμοποιηθεί μόνο, όταν για όλα τα μαγειρικά σκεύη χρησιμοποιείται η λειτουργία Χειροκίνητα 1-9. Με ενεργοποίηση του Stop and Go μειώνονται όλες οι βαθμίδες ισχύος στο 1.

Οι βαθμίδες ισχύος των ζωνών μαγειρέματος και η ρύθμιση του χρονομέτρου δεν αλλάζουν, η εστία μπορεί μόνο να απενεργοποιηθεί. Χρονόμετρα, χρόνοι αυτόματης διακοπής λειτουργίας, χρόνοι Booster συνεχίζουν να εκτελούνται.

Κατά την απενεργοποίηση γίνεται επαναφορά στη βαθμίδα ισχύος που ρυθμίστηκε τελευταία και οι χρόνοι συνεχίζουν να εκτελούνται.

Ενεργοποίηση/Απενεργοποίηση

Αν η λειτουργία δεν απενεργοποιηθεί μέσα σε 30 λεπτά, η εστία τίθεται εκτός λειτουργίας.

- Ανοίξτε το αναπτυσσόμενο μενού.
- Αγγίξτε το σύμβολο II/▶ για περ. 1 δευτερόλεπτο.

Ανάκληση

Αν η εστία απενεργοποιήθηκε κατά λάθος κατά τη διάρκεια της λειτουργίας της, με τη λειτουργία αυτή μπορεί να εκτελεστεί επαναφορά όλων των ρυθμίσεων. Η εστία πρέπει να τεθεί και πάλι σε λειτουργία 10 δευτερόλεπτα, αφού τεθεί εκτός λειτουργίας.

- Ενεργοποιήστε ξανά την εστία.
- Επιλέξτε Ναι.

Προστασία για καθάρισμα

Μπορείτε να κλειδώσετε την οθόνη αφής της εστίας για 20 δευτερόλεπτα, π.χ. για να την καθαρίσετε. Το πλήκτρο αφής  δεν κλειδώνει.

Ενεργοποίηση

- Ανοίξτε το αναπτυσσόμενο μενού.
- Αγγίξτε το σύμβολο .

Κάτω από το σύμβολο  εμφανίζεται η ένδειξη αντίστροφης μέτρησης του χρόνου



Απενεργοποίηση

- Ανοίξτε το αναπτυσσόμενο μενού.
- Αγγίξτε το σύμβολο .

Λειτουργία επίδειξης



Αυτή η λειτουργία προσφέρει στο εμπόριο τη δυνατότητα να παρουσιάζει τις εστίες χωρίς θέρμανση.

Ενεργοποίηση

- Εμφανίστε τις ρυθμίσεις  (βλ. κεφάλαιο «Ρυθμίσεις »).
- Αγγίξτε την ένδειξη Λειτουργία Demo | ενεργό.

Στη μέση της οθόνης αφής βρίσκεται η ένδειξη DEMO.



Απενεργοποίηση

- Εμφανίστε τις ρυθμίσεις  (βλ. κεφάλαιο «Ρυθμίσεις »).
- Αγγίξτε την ένδειξη Λειτουργία Demo | μη ενεργό.

Στην οθόνη αφής σβήνει η ένδειξη DEMO.

Εμφάνιση στοιχείων εστίας

Μπορείτε να εμφανίσετε τον τύπο συσκευής, τον αριθμό κατασκευής και την έκδοση λογισμικού της εστίας σας.

- Εμφανίστε τις ρυθμίσεις  (βλ. κεφάλαιο «Ρυθμίσεις »).
- Αγγίξτε την ένδειξη Έκδοση software.

Στην οθόνη αφής βρίσκονται τα στοιχεία εστίας.

Συστήματα ασφάλειας

Κλείδωμα συστήματος

Η εστία διαθέτει κλείδωμα συστήματος, για να μην μπορεί κανείς άθελά του να την θέσει σε λειτουργία. Το κλείδωμα συστήματος μπορεί να ενεργοποιηθεί μόνο, όταν καμία ζώνη μαγειρέματος δεν είναι σε λειτουργία.

Ενεργοποίηση/απενεργοποίηση κλειδώματος συστήματος

- Ενεργοποιήστε την εστία.
- Ανοίξτε το αναπτυσσόμενο μενού.
- Αγγίξτε το σύμβολο  για 3 δευτερόλεπτα.

Αυτόματη απενεργοποίηση συσκευής

Η οθόνη αφής είναι καλυμμένη

Η λειτουργία της εστίας διακόπτεται αυτόματα, όταν ένα ή περισσότερα πλήκτρα αφής παραμένουν καλυμμένα για πάνω από περίπου 10 δευτερόλεπτα, π.χ. από την επαφή με τα δάχτυλα, από τροφές που έχουν ξεχειλίσει κατά το μαγείρεμα και έχουν πέσει πάνω στα πλήκτρα ή από διάφορα αντικείμενα που έχετε ακουμπήσει πάνω τους. Η οθόνη αφής εμφανίζει το μήνυμα σφάλματος F6716 και ακούγεται ένα ηχητικό σήμα. Όταν απομακρύνετε τα αντικείμενα ή/και τη βρωμιά, πατήστε OK και η εστία είναι ξανά έτοιμη για λειτουργία.

Πολύ μεγάλη διάρκεια λειτουργίας

Η λειτουργία αυτή ενεργοποιείται αυτόματα, αν αφήσετε μια περιοχή να λειτουργεί για ασυνήθιστα μεγάλο χρονικό διάστημα. Το χρονικό αυτό διάστημα εξαρτάται από την επιλεγμένη βαθμίδα ισχύος. Αν γίνει υπέρβαση του διαστήματος αυτού, τίθεται εκτός λειτουργίας η θέρμανση και εμφανίζεται η ένδειξη υπολοίπου θερμότητας. Μπορείτε να ρυθμίσετε μία βαθμίδα ισχύος ως συνήθως.

| Βαθμίδα ισχύος* | Μέγιστη διάρκεια λειτουργίας [ώρες] |
|-----------------|-------------------------------------|
| 1/1. | 9 |
| 2/2. | 8 |
| 3/3. | 7 |
| 4/4. | 6 |
| 5/5. | 5 |
| 6/6. | 4 |
| 7/7. | 3 |
| 8/8. | 2 |
| 9 | 1 |

* Οι βαθμίδες ισχύος με την τελεία δίπλα στον αριθμό υπάρχουν μόνο όταν έχετε προγραμματίσει ενδιάμεση βαθμίδα ισχύος (βλ. κεφάλαιο «Επίπεδα ρύθμισης»).

Προστασία από υπερθέρμανση

Αν η βάση του μαγειρικού σκεύους υπερθερμανθεί, η ισχύς μειώνεται αυτόματα. Η ένδειξη δεν αλλάζει. Η ισχύς θα επιστρέψει στην κανονική τιμή, όταν κρύνει το σκεύος.

Ρυθμίσεις

Στο μενού Ρυθμίσεις  μπορείτε να προσαρμόσετε την εστία στις δικές σας ανάγκες.

Εμφάνιση Ρυθμίσεις

Οι ρυθμίσεις μπορούν να αλλάξουν, μόνο όταν δεν διεξάγεται κάποια διαδικασία μαγειρέματος.

- Ενεργοποιήστε την εστία.
- Ανοίξτε το πτυσσόμενο μενού.
- Επιλέξτε Ρυθμίσεις .

Αλλαγή Ρυθμίσεις

- Επιλέξτε το επιθυμητό στοιχείο μενού.

Η τρέχουσα ρύθμιση είναι πορτοκαλί.

- Προβείτε στην επιθυμητή επιλογή.
- Επιβεβαιώστε με ΟΚ.

Όταν θέλετε να κλείσετε το στοιχείο μενού, χωρίς κάποια αλλαγή, αγγίξτε την ένδειξη Ρυθμίσεις.

Επισκόπηση των ρυθμίσεων

| Στοιχείο μενού | Πιθανές ρυθμίσεις |
|--|--|
| Φωτεινότητα οθόνης | 1-5 |
| Γλώσσα  | .../deutsch/english/... |
| Μόνιμη αναγνώριση σκεύους | ενεργό* |
| | μη ενεργό |
| Λειτουργία Recall | ενεργό* |
| | μη ενεργό |
| Ηχητικά σήματα | ενεργό* |
| | μη ενεργό |
| Power Management | 10.800 W* |
| | 7.200 W |
| Βαθμίδες ισχύος | χωρίς ενδιάμεσες βαθμίδες (1, 2, 3 κ.λπ.)* |
| | με ενδιάμεσες βαθμίδες (1, 1.5, 2, 2.5, 3 κ.λπ.) |
| Διάρκεια | ενεργό* |
| | μη ενεργό |
| Οδηγός | ενεργό* |
| | μη ενεργό |
| Εργοστασιακές ρυθμίσεις | Ναι |
| | Όχι |
| Έκδοση software | |
| Miele@home | βλ. κεφάλαιο «Αρχική λειτουργία», ενότητα «Δημιουργία Miele@home» και «Δημιουργία Con@ctivity» |
| Λειτουργία Demo | ενεργό |
| | μη ενεργό* |

Εργοστασιακή ρύθμιση

Στοιχεία για τα ινστιτούτα ελέγχου

Δοκιμαστικά φαγητά σύμφωνα με το EN 60350-2

Από το εργοστάσιο είναι προγραμματισμένες 9 βαθμίδες ισχύος.

Ρυθμίστε για τους ελέγχους σύμφωνα με το πρότυπο τις ενδιάμεσες βαθμίδες ισχύος (βλ. κεφάλαιο «Προγραμματισμός»).

Υποδείξεις ασφάλειας για τον καθαρισμό και τη φροντίδα

 Κίνδυνος εγκαύματος από καυτές επιφάνειες.

Μόλις ολοκληρωθεί η διαδικασία μαγειρέματος, όλα τα τμήματα της εστίας μπορεί να είναι καυτά.

Σβήστε την εστία.

Αφήστε την εστία να κρυώσει, προτού την καθαρίσετε.

Οι επιφάνειες μπορεί να αποχρωματιστούν ή να αλλοιωθούν, αν οι εστίες έρθουν σε επαφή με ακατάλληλα καθαριστικά ή αν υπολείμματα κατάλληλων καθαριστικών ζεσταθούν πάνω στην εστία. Οι επιφάνειες είναι ευαίσθητες στις γρατζουνιές.

Αφήστε τις επιφάνειες να κρυώσουν, προτού καθαρίσετε την εστία.

Αφαιρείτε τα υπολείμματα των καθαριστικών αμέσως.

Μην χρησιμοποιείτε ισχυρά ή σκληρά καθαριστικά.

- ▶ Μην χρησιμοποιείτε σε καμιά περίπτωση συσκευές ατμοκαθαρισμού για τον καθαρισμό της εστίας.
- ▶ Μην χρησιμοποιείτε αιχμηρά αντικείμενα για τον καθαρισμό.

Καθαρισμός και περιποίηση

Διάστημα καθαρισμού

- Να καθαρίζετε ολόκληρη την εστία μετά από κάθε χρήση.

Αφαίρεση εύκολης ρύπων

- Καθαρίστε ολόκληρη την υαλοκεραμική επιφάνεια με υγρό, μαλακό πανί και αραιωμένο υγρό απορρυπαντικό πιάτων. Λαμβάνετε υπόψη τις οδηγίες του κατασκευαστή του καθαριστικού.

Αφαίρεση επίμονων ρύπων

- Αφαιρέστε όλους τους χονδρούς ρύπους με ένα υγρό πανί και τους επίμονους, κολλημένους ρύπους με την ειδική ξύστρα.
- Καθαρίστε την κεραμική επιφάνεια με το ειδικό καθαριστικό κεραμικών και ανοξειδωτων επιφανειών της Miele (βλ. κεφάλαιο «Αγορά πρόσθετων εξαρτημάτων», παράγραφος «Προϊόντα καθαρισμού και φροντίδας») ή με κάποιο καθαριστικό κεραμικών επιφανειών του εμπορίου. Λαμβάνετε υπόψη τις οδηγίες του κατασκευαστή του καθαριστικού.

Ολοκλήρωση καθαρισμού

- Αφαιρέστε όλα τα υπολείμματα απορρυπαντικού με υγρό πανί.
- Στεγνώνετε τη γυάλινη κεραμική επιφάνεια μετά από κάθε καθαρισμό.

Ακατάλληλα καθαριστικά

Για να αποφύγετε φθορές στις επιφάνειες, μην χρησιμοποιείτε για τον καθαρισμό τίποτα από τα παρακάτω:

- Καθαριστικά που περιέχουν σόδα, αλκάλια, αμμωνία, οξέα ή χλώριο
- Αφαιρετικά λεκέδων και σκουριάς
- Ισχυρά καθαριστικά σε μορφή σκόνης, παχύρρευστου υγρού ή με κόκκους
- Καθαριστικά που περιέχουν διαλύτες
- Απορρυπαντικά πλυντηρίου πιάτων
- Σπρέι φούρνου και γκριλ
- Σκληρές βούρτσες
- Ειδικά σφουγγαράκια τύπου μαγικής γόμας
- Σφουγγάρια

Τι πρέπει να κάνετε, όταν...

Τις περισσότερες βλάβες και τα σφάλματα, που μπορεί να παρουσιαστούν κατά την καθημερινή χρήση, μπορείτε να τα αντιμετωπίσετε μόνοι σας. Σε πολλές περιπτώσεις εξοικονομείτε χρόνο και χρήμα, επειδή δεν χρειάζεται να καλέσετε το Miele Service.

Στην ενότητα www.miele.com/service θα βρείτε πληροφορίες για το πώς μπορείτε να αντιμετωπίσετε τις βλάβες/τα σφάλματα μόνοι σας.

Οι παρακάτω πίνακες αποτελούν ένα βοήθημα για να εντοπίσετε την αιτία μιας βλάβης ή ενός σφάλματος και να την εξαλείψετε.



Ενδείξεις/μηνύματα οθόνης

| Πρόβλημα | Αιτία και διόρθωση |
|--|---|
| Στην οθόνη αφής εμφανίζεται F6713 ή F6771, και η εστία απενεργοποιείται αυτόματα. | Θερμάνθηκε ένα κενό μαγειρικό σκεύος. ■ Αγγίξτε την ένδειξη OK. ■ Περιμένετε μέχρι να σβήσει η ένδειξη υπολειπόμενης θερμότητας  (βλ. κεφάλαιο «Χειρισμός», ενότητα «Ένδειξη υπολειπόμενης θερμότητας») ■ Μαγειρεύετε με γεμάτο σκεύος. |
| Στην οθόνη αφής εμφανίζεται η ένδειξη F6734, και η εστία απενεργοποιείται αυτόματα. | Το σκεύος δεν έχει τοποθετηθεί σωστά. ■ Τοποθετήστε σωστά το μαγειρικό σκεύος (βλ. κεφάλαιο «Χειρισμός», ενότητα «Τοποθέτηση μαγειρικού σκεύους») ■ Πατήστε OK. |
| Στην οθόνη αφής εμφανίζεται η ένδειξη F6716, και η εστία απενεργοποιείται αυτόματα. | Η οθόνη αφής είναι καλυμμένη, π.χ. από την επαφή με τα δάχτυλα, από τροφές που έχουν ξεχειλίσει κατά το μαγείρεμα και έχουν πέσει πάνω στα πλήκτρα ή από διάφορα αντικείμενα που έχετε ακουμπήσει πάνω τους. ■ Απομακρύνετε τη βρομιά ή αντικείμενα (βλ. κεφάλαιο «Συστήματα ασφαλείας» ενότητα «Αυτόματη απενεργοποίηση συσκευής») ■ Αγγίξτε την ένδειξη OK. |
| Στην οθόνη αφής εμφανίζεται η ένδειξη F6704, και η εστία απενεργοποιείται αυτόματα. | Τα ανοίγματα αναρρόφησης ή εξαερισμού της ψύξης είναι μπλοκαρισμένα. ■ Αφαιρέστε όλα τα εμπόδια μπροστά από τα ανοίγματα αναρρόφησης ή εξαερισμού της ψύξης. ■ Αγγίξτε την ένδειξη OK. |

Τι πρέπει να κάνετε, όταν...

| Πρόβλημα | Αιτία και διόρθωση |
|---|---|
| Στην οθόνη εμφανίζεται ένα μήνυμα που δεν περιλαμβάνεται σε αυτόν τον πίνακα. | Παρουσιάστηκε σφάλμα στο ηλεκτρονικό. ■ Διακόψτε την τροφοδοσία ρεύματος της εστίας για περίπου 1 λεπτό. ■ Αν μετά την αποκατάσταση της τροφοδοσίας ρεύματος το πρόβλημα παραμένει, ειδοποιήστε το Miele Service. |

Απρόβλεπτη συμπεριφορά

| Πρόβλημα | Αιτία και διόρθωση |
|--|---|
| Στην ένδειξη αναβοσβήνει - - -. | Δεν υπάρχει σκεύος ή υπάρχει ακατάλληλο σκεύος πάνω στην επιφάνεια. ■ Χρησιμοποιείτε κατάλληλα σκεύη (βλέπε κεφ. «Επαγωγή», ενότητα «Σκεύη μαγειρέματος»). |
| | Το σκεύος δεν έχει τοποθετηθεί σωστά. ■ Τοποθετήστε ξανά το σκεύος. |
| | Υπάρχουν μεταλλικά αντικείμενα στην επιφάνεια, π.χ. μαχαίροπίρουνα. ■ Απομακρύνετε τα αντικείμενα. |
| Η οθόνη αφής δεν αντιδρά. | Οι άκρες των δακτύλων σας είναι καλυμμένες. ■ Αγγίξτε την οθόνη αφής μόνο με γυμνά δάχτυλα |
| | Η προστασία για καθάρισμα  είναι ενεργοποιημένη. ■ Απενεργοποιήστε την προστασία για το καθάρισμα (βλ. κεφάλαιο «Πρόσθετες λειτουργίες», ενότητα «Προστασία για καθάρισμα  »). |
| | Αγγίξατε την οθόνη αφής, καθώς κρατούσατε ένα σκεύος. ■ Αγγίξτε την οθόνη αφής μόνο, όταν τα χέρια σας είναι ελεύθερα. |
| | Η οθόνη αφής είναι βρόμικη. ■ Αφαιρέστε τη βρομιά. |
| Τα σύμβολα αντιδρούν όταν αγγίζονται γειτονικές επιφάνειες. | Στην οθόνη αφής υπάρχει νερό ή άλλα υγρά. ■ Στεγνώστε την οθόνη αφής. |
| Η βαθμίδα ισχύος μειώνεται αυτόματα ή δεν μπορεί να αυξηθεί. | Σε μία επιφάνεια είναι ταυτόχρονα σε λειτουργία 2 μαγειρικά σκεύη (βλ. κεφάλαιο «Επαγωγή», ενότητα «Διαχείριση ισχύος»). |

Τι πρέπει να κάνετε, όταν...

| Πρόβλημα | Αιτία και διόρθωση |
|--|--|
| Ένας τομέας τίθεται αυτόματα εκτός λειτουργίας. | <p>Η διάρκεια λειτουργίας ήταν πολύ μεγάλη.</p> <ul style="list-style-type: none"> ■ Ρυθμίζετε εκ νέου μία βαθμίδα ισχύος (βλέπε κεφ. «Συστήματα ασφαλείας» ενότητα «Αυτόματη απενεργοποίηση συσκευής»). |
| Η επιφάνεια δεν λειτουργεί, όπως συνήθως, με τη ρυθμισμένη βαθμίδα ισχύος. | <p>Η προστασία από υπερθέρμανση έχει ενεργοποιηθεί.</p> <ul style="list-style-type: none"> ■ Αν η βάση του μαγειρικού σκεύους υπερθερμανθεί, η ισχύς μειώνεται αυτόματα. Η ένδειξη δεν αλλάζει. Η ισχύς θα επιστρέψει στην κανονική τιμή, όταν κρυώσει το σκεύος. |
| Μια περιοχή ή ολόκληρη η συσκευή σταματά αυτόματα να λειτουργεί. | <p>Η προστασία από υπερθέρμανση έχει ενεργοποιηθεί.</p> <ul style="list-style-type: none"> ■ Βλέπε κεφ. «Συστήματα ασφαλείας», ενότητα «Προστασία από υπερθέρμανση». |

Ανεπαρκές αποτέλεσμα

| Πρόβλημα | Αιτία και διόρθωση |
|--|--|
| Ο χρόνος προθέρμανσης είναι ασυνήθιστα μεγάλος. | <p>Το σκεύος δεν έχει τοποθετηθεί σωστά.</p> <ul style="list-style-type: none"> ■ Τοποθετήστε ξανά το μαγειρικό σκεύος (βλ. κεφάλαιο «Επαγωγή», ενότητα «Τοποθέτηση μαγειρικού σκεύους».) |
| | <p>Η βάση του σκεύους ή η υαλοκεραμική πλάκα είναι βρόμικα.</p> <ul style="list-style-type: none"> ■ Αφαιρέστε τη βρομιά. |
| | <p>Προσθέσατε νερό, λάδι ή φαγητό κατά τη διάρκεια του χρόνου προθέρμανσης.</p> <ul style="list-style-type: none"> ■ Κατά τη διάρκεια του χρόνου προθέρμανσης, μην προσθέτετε τίποτα. |
| Σε παρόμοιες διαδικασίες μαγειρέματος και ψησίματος υπάρχουν μικρές διαφορές στους χρόνους μαγειρέματος και στο ρόδισμα. | <p>Δεν πρόκειται για σφάλμα.</p> <p>Το υλικό της βάσης του μαγειρικού σκεύους και η θέση του μαγειρικού σκεύους επάνω στην εστία επηρεάζουν την απόδοση των επαγωγικών πηνίων. Αυτό επηρεάζει τη συμπεριφορά μαγειρέματος.</p> |

Τι πρέπει να κάνετε, όταν...

Γενικά προβλήματα ή τεχνικές βλάβες

| Πρόβλημα | Αιτία και διόρθωση |
|---|--|
| Η εστία δεν ενεργοποιείται. | <p>Η εστία δεν έχει ρεύμα.</p> <ul style="list-style-type: none">■ Ελέγξτε μήπως έχει πέσει η γενική ασφάλεια στον ηλεκτρικό πίνακα. Καλέστε έναν ηλεκτρολόγο ή το Miele Service (για την ελάχιστη ισχύ ασφάλειας βλέπε πινακίδα τύπου). <p>Ενδεχομένως υπάρχει κάποια τεχνική βλάβη.</p> <ul style="list-style-type: none">■ Αποσυνδέστε τη συσκευή για περίπου 1 λεπτό από το ηλεκτρικό δίκτυο<ul style="list-style-type: none">– κλείνοντας τον διακόπτη της αντίστοιχης ασφάλειας ή αφαιρώντας εντελώς τη βιδωτή ασφάλεια ή– απενεργοποιώντας τον διακόπτη προστασίας διαρροής ρεύματος.■ Σε περίπτωση που και πάλι δεν μπορείτε να θέσετε σε λειτουργία τη συσκευή, αφού ενεργοποιήσετε ή βιδώσετε και πάλι την ασφάλεια ή τον διακόπτη προστασίας ρεύματος διαρροής, ζητήστε τη βοήθεια ενός ηλεκτρολόγου ή επικοινωνήστε με το Miele Service. |
| Η επιφάνεια δεν θερμαίνεται. | <p>Η επιφάνεια είναι ακόμα πολύ ζεστή από μια προηγούμενη διαδικασία μαγειρέματος. Μόλις κρυώσει η επιφάνεια, θα θερμανθεί.</p> |
| Κατά τη λειτουργία της καινούργιας συσκευής δημιουργείται οσμή και ατμός. | <p>Τα εξαρτήματα από μέταλλο προστατεύονται από ένα προϊόν περιποίησης. Όταν η συσκευή τίθεται για πρώτη φορά σε λειτουργία τότε δημιουργούνται οσμές και ενδεχομένως ατμός. Ακόμη και το υλικό των επαγωγικών πηνίων δημιουργεί κατά την αρχική λειτουργία οσμή. Σε κάθε επόμενη χρήση μειώνεται η οσμή και στο τέλος εξαφανίζεται. Η οσμή αυτή και πιθανόν η παρουσία ατμών δεν έχουν καμία σχέση με λανθασμένη σύνδεση ή βλάβη της συσκευής και δεν είναι βλαβερά για την υγεία.</p> |
| Μετά τη διακοπή λειτουργίας της εστίας ακούγεται ένας θόρυβος λειτουργίας. | <p>Η τουρμπίνα κρύου αέρα λειτουργεί, έως ότου κρυώσει η εστία και τίθεται τότε αυτόματα εκτός λειτουργίας.</p> |

Ανάλογα με το μοντέλο της συσκευής η Miele προσφέρει μια πλούσια γκάμα προϊόντων, όπως πρόσθετα εξαρτήματα και υλικά καθαρισμού και φροντίδας.

Αυτά τα προϊόντα μπορείτε να τα προμηθευτείτε εύκολα και από το ηλεκτρονικό κατάστημα της Miele στη διεύθυνση: www.miele-shop.gr.

Τα προϊόντα αυτά μπορείτε να τα προμηθευτείτε από το τμήμα ανταλλακτικών της Miele (βλέπε στο τέλος αυτών των οδηγιών χρήσης) και από τα καταστήματά πώλησης προϊόντων Miele.

Σκευή μαγειρέματος

Η Miele προσφέρει μια μεγάλη γκάμα μαγειρικών σκευών. Είναι τέλεια προσαρμοσμένα, ως προς τη λειτουργία και τις διαστάσεις τους, στις συσκευές Miele. Αναλυτικές πληροφορίες θα βρείτε στην ιστοσελίδα της Miele.

Υλικά καθαρισμού και περιποίησης

Καθαριστικό για κεραμικές εστίες και ανοξείδωτες επιφάνειες 250 ml



Για την αφαίρεση των δύσκολων λεκέδων, των λεκέδων από άλατα και των υπολειμμάτων αλουμινίου.

Πανί καθαρισμού από μικροϊνα

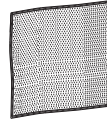

Για τον καθαρισμό δακτυλικών αποτυπωμάτων και εύκολων λεκέδων

Service

Στην ενότητα www.miele.com/service θα βρείτε πληροφορίες για το πώς μπορείτε να αντιμετωπίσετε τις βλάβες/τα σφάλματα μόνοι σας, καθώς και για ανταλλακτικά Miele.

Επικοινωνία σε περίπτωση βλάβης

Για να επισκευαστούν οι βλάβες στη συσκευή σας, τις οποίες δεν μπορείτε να διορθώσετε μόνοι σας, απευθυνθείτε π.χ. στο κατάστημα από το οποίο αγοράσατε τη συσκευή ή στο Miele Service.

Μπορείτε να επικοινωνήσετε με το Miele Service μέσω διαδικτύου στην παρακάτω ιστοσελίδα www.miele.com/service.

Στην τελευταία σελίδα του παρόντος βιβλίου, θα βρείτε τα τηλέφωνα με τα οποία μπορείτε να επικοινωνήσετε για θέματα Service.

Όταν πρόκειται να καλέσετε το Miele Service, θα χρειαστεί να αναφέρετε τον τύπο και τον αριθμό της παραγωγής (αριθμός παραγωγής/αριθμός κατασκευής SN). Τα δύο αυτά στοιχεία βρίσκονται στην πινακίδα τύπου.

Εγγύηση

Ο χρόνος εγγύησης της συσκευής είναι 2 χρόνια.

Περισσότερες πληροφορίες για τους όρους εγγύησης θα βρείτε στο συνοδευτικό έντυπο εγγύησης.

Υποδείξεις ασφαλείας για τον εντοιχισμό



Ζημιές λόγω λανθασμένης τοποθέτησης.

Λόγω λανθασμένης τοποθέτησης μπορεί να υποστεί ζημιές η εστία.

Να τοποθετείτε την εστία μόνο από καταρτισμένο τεχνικό.



Κίνδυνος ηλεκτροπληξίας λόγω τάσης δικτύου.

Λόγω λανθασμένης σύνδεσης στο ηλεκτρικό δίκτυο μπορεί να προκληθεί ηλεκτροπληξία.

Η σύνδεση της εστίας στο ηλεκτρικό δίκτυο πραγματοποιείται μόνο από καταρτισμένο τεχνικό.



Ζημιές από αντικείμενα που πέφτουν.

Κατά την τοποθέτηση πάνω ντουλαπιών ή ενός απορροφητήρα μπορεί να προκληθούν ζημιές στην εστία.

Να τοποθετείτε την εστία αφού έχετε τοποθετήσει τα πάνω ντουλάπια και τον απορροφητήρα.

- ▶ Η τοποθέτηση του καπλαμά στον πάγκο εργασίας πρέπει να γίνει με θερμοανθεκτική κόλλα (100°C), για να μην παραμορφωθεί η επιφάνειά του και ξεκολλήσει. Τα αρμοκάλυπτρα πάγκου πρέπει να είναι από θερμοανθεκτικό υλικό.
- ▶ Η εστία δεν επιτρέπεται να τοποθετείται πάνω από ψυγεία, πλυντήρια πιάτων, πλυντήρια ρούχων και στεγνωτήρια.
- ▶ Εξασφαλίστε ότι το καλώδιο που συνδέει τις εστίες με το ηλεκτρικό δίκτυο μετά τον εντοιχισμό δεν αγγίζεται.
- ▶ Το καλώδιο σύνδεσης μετά την τοποθέτηση της συσκευής δεν επιτρέπεται να έρχεται σε επαφή με κινούμενα μέρη της κουζίνας (π.χ. με ένα συρτάρι) και δεν επιτρέπεται να ασκείται σε αυτό πίεση από άλλα μηχανήματα
- ▶ Διατηρείτε τις αποστάσεις ασφαλείας που αναφέρονται στις επόμενες σελίδες.

Εγκατάσταση

Αποστάσεις ασφαλείας

Απόσταση ασφαλείας πάνω από την εστία

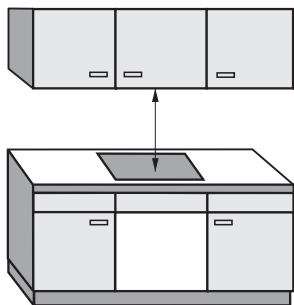

Μεταξύ της εστίας και ενός απορροφητήρα που τοποθετείται από πάνω πρέπει να τηρείται η απόσταση ασφαλείας που συνιστάται από τον κατασκευαστή.

Αν πάνω από την εστία έχουν τοποθετηθεί εύφλεκτα υλικά (π.χ. κρεμάστρες από εύφλεκτο υλικό), τότε η ελάχιστη απόσταση ασφαλείας που πρέπει να τηρείται είναι 500 χιλστ.

Να τηρείτε τη μέγιστη απαιτούμενη απόσταση ασφαλείας, όταν κάτω από έναν απορροφητήρα είναι τοποθετημένες διάφορες συσκευές, για τις οποίες δίνονται διαφορετικές αποστάσεις ασφαλείας.

Ελάχιστη απόσταση κάτω από την εστία

Προκειμένου να διασφαλίζεται ο αερισμός της εστίας, κάτω από την εστία πρέπει να τηρείται μια ελάχιστη απόσταση από φούρνο, ενδιάμεσο ράφι ή συρτάρι.

Ελάχιστη απόσταση από την κάτω πλευρά¹ της εστίας έως

- την επάνω ακμή φούρνου: ≥ 25 mm
- την επάνω ακμή ενδιάμεσου ραφιού: ≥ 25 mm
- την επάνω ακμή συρταριού: ≥ 5 mm
- τον πάτο συρταριού: ≥ 75 mm

¹ Η κάτω πλευρά είναι η εξωτερική πλευρά του κάτω πλαισίου της εστίας. Προσαρτώμενα μέρη που βρίσκονται σε μεγαλύτερο βάθος, όπως κουτιά σύνδεσης, ενδιάμεσα ελάσματα κτλ. δεν υπολογίζονται ως το χαμηλότερο σημείο και είναι ασήμαντα για τον υπολογισμό της ελάχιστης απόστασης.

Ενδιάμεσο ράφι

Η τοποθέτηση ενδιάμεσου ραφιού κάτω από την εστία δεν είναι απαραίτητη, αλλά επιτρέπεται.

Πλαϊνή όψη

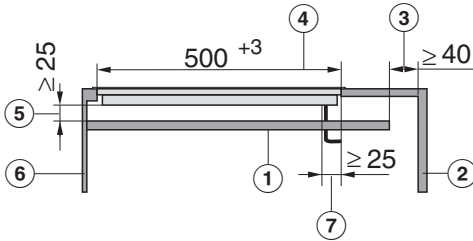

- ① Ενδιάμεσο ράφι
- ② Πίσω τοίχωμα ντουλαπιού
- ③ Ελάχιστη απόσταση μεταξύ του πίσω άκρου του ενδιάμεσου ραφιού και του πίσω τοιχώματος του ντουλαπιού για εξαερισμό της εστίας
- ④ Άνοιγμα πάγκου εργασίας
- ⑤ Ελάχιστη απόσταση μεταξύ του κάτω άκρου της εστίας και του άνω άκρου του ενδιάμεσου ραφιού για εξαερισμό της εστίας
- ⑥ μπροστά
- ⑦ Άνοιγμα για το πέρασμα του καλωδίου σύνδεσης
Ελάχιστη απόσταση από το πίσω άκρο του ανοίγματος του πάγκου εργασίας έως το άκρο του ανοίγματος

Κάτοψη

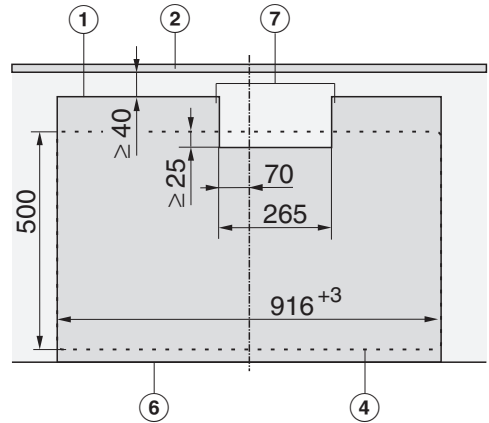

- ① Ενδιάμεσο ράφι
- ② Πίσω τοίχωμα ντουλαπιού
- ④ Άνοιγμα πάγκου εργασίας
- ⑥ μπροστά
- ⑦ Άνοιγμα για το πέρασμα του καλωδίου σύνδεσης
Ελάχιστη απόσταση από το πίσω άκρο του ανοίγματος του πάγκου εργασίας έως το άκρο του ανοίγματος

Εγκατάσταση

Απόσταση ασφαλείας στα πλαϊνά / στο πίσω μέρος της συσκευής

Κατά προτίμηση θα πρέπει η εστία να εντοιχίζεται με πολύ χώρο δεξιά και αριστερά.

Στην πίσω πλευρά της εστίας θα πρέπει να τηρείται η παρακάτω αναφερόμενη ελάχιστη απόσταση ασφαλείας ① από το ψηλό ντουλάπι ή τον τοίχο.

Στη μία πλευρά της εστίας (δεξιά ή αριστερά) πρέπει να τηρείται η παρακάτω αναφερόμενη ελάχιστη απόσταση ②, ③ από ένα ψηλό ντουλάπι ή τοίχο και στην απέναντι πλευρά μία ελάχιστη απόσταση 200 χιλστ.

① ελάχιστη απόσταση **πίσω** από το άνοιγμα του πάγκου εργασίας έως την πίσω άκρη του πάγκου εργασίας: 50 χιλστ.

② ελάχιστη απόσταση **δεξιά** από το άνοιγμα του πάγκου εργασίας σε σχέση με ένα γειτονικό ντουλάπι (π.χ. κολονάτο ντουλάπι) ή σε σχέση με έναν τοίχο: 50 χιλστ.

③ ελάχιστη απόσταση **αριστερά** από το άνοιγμα του πάγκου εργασίας σε σχέση με ένα γειτονικό ντουλάπι (π.χ. κολονάτο ντουλάπι) ή σε σχέση με έναν τοίχο: 50 χιλστ.

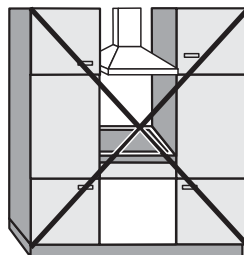

Απαγορεύεται

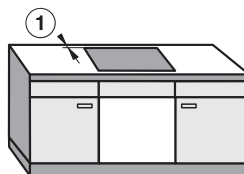

Συνοιστάται

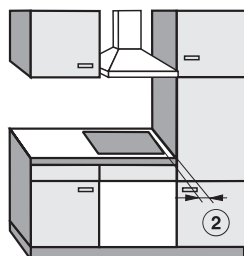

Δεν συνοιστάται

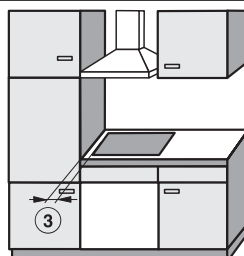

Δεν συνοιστάται

Απόσταση ασφαλείας από επένδυση εσοχής τοίχου

Αν υπάρχει επένδυση εσοχής τοίχου, πρέπει να τηρηθεί μια ελάχιστη απόσταση ανάμεσα στο άνοιγμα του πάγκου εργασίας και την επένδυση, επειδή οι υψηλές θερμοκρασίες μπορεί να αλλοιώσουν ή να καταστρέψουν τα υλικά.

Αν η επένδυση είναι από εύφλεκτο υλικό (π.χ. ξύλο), η ελάχιστη απόσταση ⑤ ανάμεσα στο άνοιγμα του πάγκου εργασίας και την επένδυση εσοχής τοίχου πρέπει να είναι 50 mm.

Αν η επένδυση είναι από μη εύφλεκτο υλικό (π.χ. μέταλλο, φυσική πέτρα, κεραμικό πλακάκι), η ελάχιστη απόσταση ⑤ ανάμεσα στο άνοιγμα του πάγκου εργασίας και την επένδυση εσοχής τοίχου πρέπει να είναι 50 mm μείον το πάχος της επένδυσης.

Παράδειγμα: Πάχος επένδυσης εσοχής τοίχου 15 mm
 $50 \text{ mm} - 15 \text{ mm} =$ ελάχιστη απόσταση 35 mm

Χωνευτός εντοιχισμός

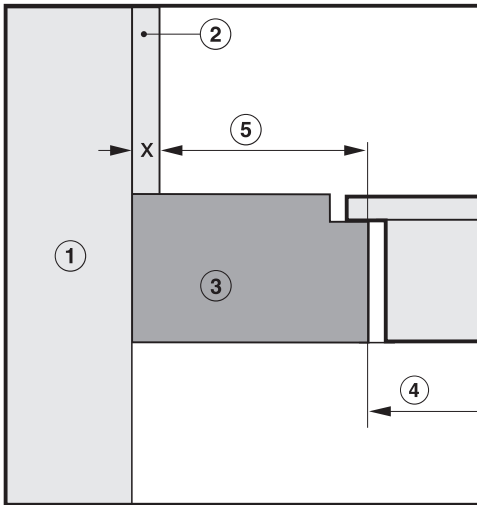

Εντοιχισμός από πάνω

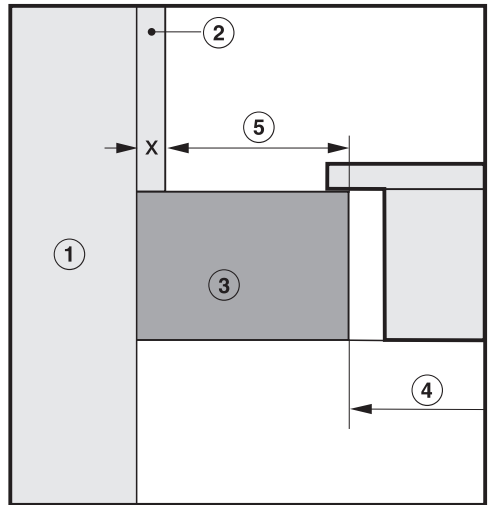

- ① Τοίχος
- ② Επένδυση εσοχής τοίχου, διάσταση $x =$ πάχος της επένδυσης εσοχής τοίχου
- ③ Πάγκος εργασίας
- ④ Άνοιγμα στον πάγκο εργασίας
- ⑤ Ελάχιστη απόσταση για
εύφλεκτα υλικά 50 mm
μη εύφλεκτα υλικά 50 mm – διάσταση x

Εγκατάσταση

Οδηγίες εντοιχισμού – Τοποθέτηση από πάνω

Μόνωση μεταξύ συσκευής και πάγκου
εργασίας

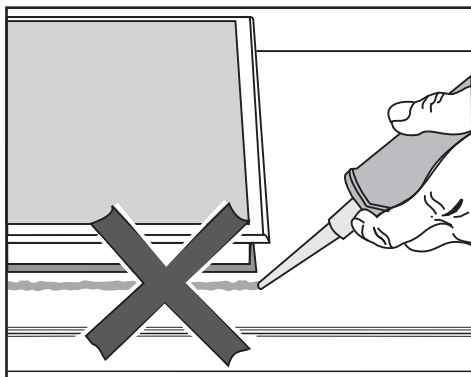

⚠ Ζημιές λόγω λανθασμένης τοποθέτησης.

Η εστία και η επιφάνεια εργασίας μπορούν να υποστούν ζημιιά σε περίπτωση ενδεχόμενης αφαίρεσης της εστίας, αν έχετε στεγανοποιήσει την εστία με μονωτικό υλικό.

Μην χρησιμοποιείτε μονωτικά υλικά μεταξύ εστίας και πάγκου εργασίας. Το στεγανοποιητικό κάτω από το άκρο της εστίας διασφαλίζει επαρκή μόνωση στον πάγκο εργασίας.

Πάγκος εργασίας από πλακάκια

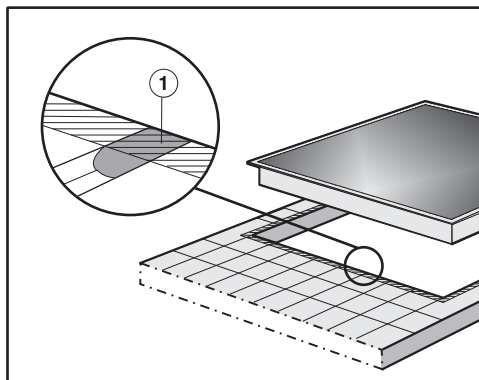

Τα σημεία ένωσης ① και η γραμμωτή περιοχή στην επιφάνεια που πρόκειται να τοποθετηθεί το κάτω τμήμα της συσκευής πρέπει να είναι λεία και ευθυγραμμισμένα, για να εφαρμόσει ομοιόμορφα το πλαίσιο και για να είναι εξασφαλισμένη η απαραίτητη στεγανότητα ανάμεσα στη μόνωση κάτω από το πλαίσιο του πάνω τμήματος της συσκευής και στον πάγκο εργασίας.

Μονωτική ταινία

Αν η εστία σε περίπτωση επισκευής ξεμονταριστεί, μπορεί η μονωτική ταινία που βρίσκεται κάτω από το περιθώριο της εστίας να πάθει ζημιιά. Αντικαθιστάτε τη μονωτική ταινία πάντα πριν ξαναμοντάρετε την εστία.

Διαστάσεις εντοιχισμού – τοποθέτηση από πάνω

Όλες οι διαστάσεις δίνονται σε χιλιοστά.

Διαστάσεις εντοιχισμού – KM 7999 FR

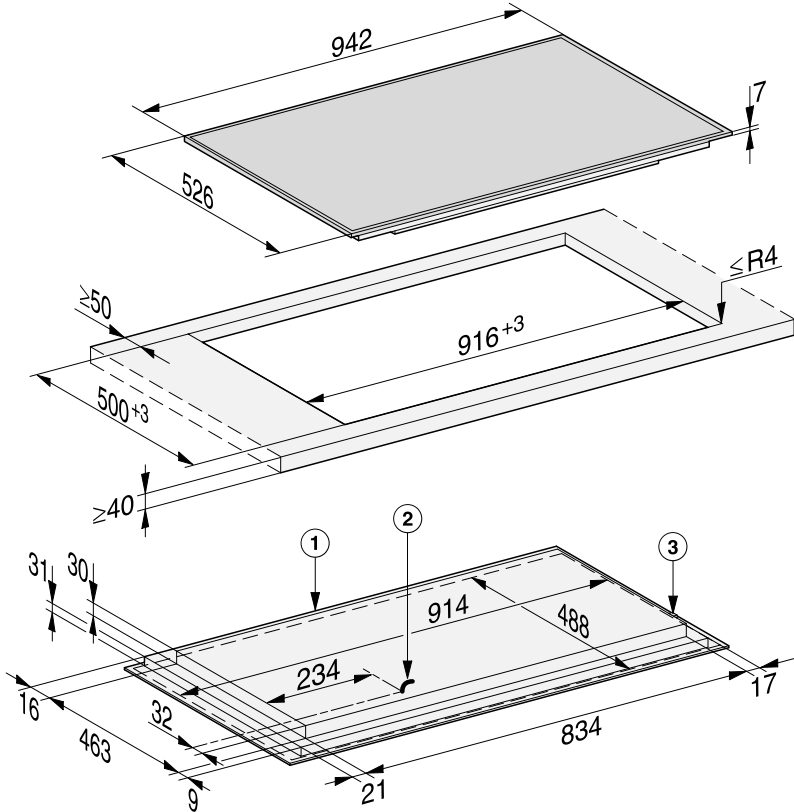

- ① Μπροστά
- ② Κουτί ηλεκτρικής σύνδεσης με καλώδιο ηλεκτρικής σύνδεσης
Καλώδιο ηλεκτρικής σύνδεσης L = 1.280 mm
- ③ Σύνδεση στικ WLAN

Εγκατάσταση

Διαστάσεις εντοιχισμού – KM 7999 FL

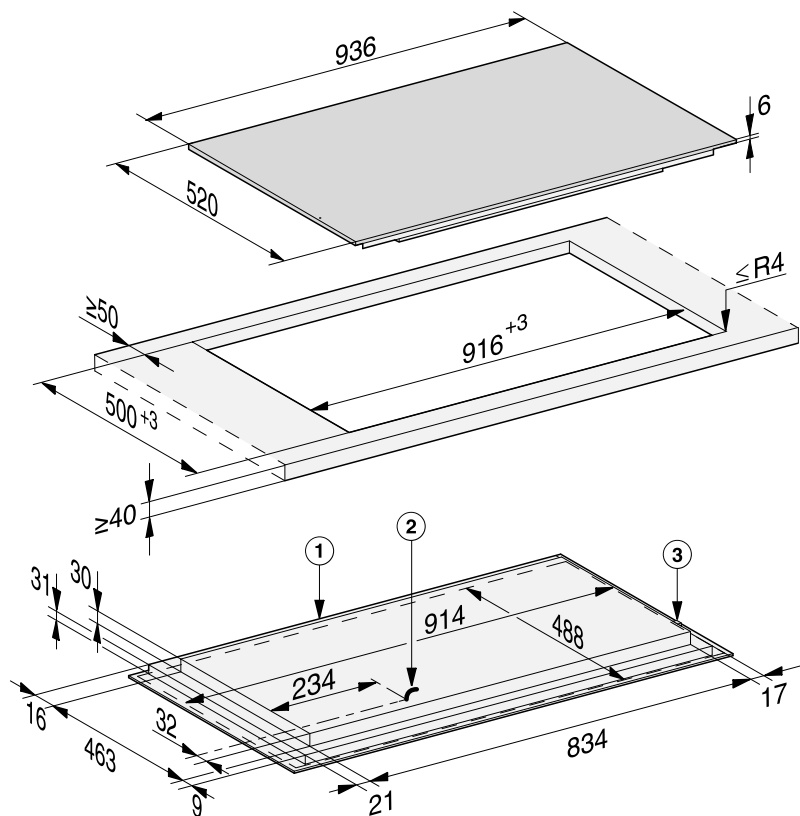

- 1 Μπροστά
- 2 Κουτί ηλεκτρικής σύνδεσης με καλώδιο ηλεκτρικής σύνδεσης
Καλώδιο ηλεκτρικής σύνδεσης L = 1.280 mm
- 3 Σύνδεση στικ WLAN

Εντοιχισμός από πάνω

- Κόψτε τον πάγκο εργασίας στο σημείο που θέλετε να δημιουργήσετε το άνοιγμα. Λάβετε υπόψη τις αποστάσεις ασφαλείας (βλέπε κεφάλαιο «Εγκατάσταση», ενότητα «Αποστάσεις ασφαλείας»).
- Στους **πάγκους εργασίας από ξύλο** περάστε κατά μήκος τις κομμένες επιφάνειες με ειδικό βερνίκι, καουτσούκ σιλικόνης ή ρητίνη, ώστε να εμποδίσετε την παραμόρφωση (φούσκωμα του ξύλου) από τυχόν συσσώρευση υγρασίας. Το μονωτικό υλικό πρέπει να είναι ανθεκτικό στις υψηλές θερμοκρασίες.

Προσέξτε, ώστε τα υλικά αυτά να μην έρθουν σε επαφή με την επιφάνεια του πάγκου εργασίας.

- Κολλήστε τη συνοδευτική στεγανωτική ταινία κάτω από το άκρο της εστίας. Προσέξτε η μονωτική ταινία να μην είναι πολύ τεντωμένη, όταν την κολλάτε.
- Περάστε το ηλεκτρικό καλώδιο της εστίας μέσα από το άνοιγμα του πάγκου προς τα κάτω.
- Τοποθετήστε την εστία κεντραρισμένα στο άνοιγμα. Φροντίστε το μονωτικό υλικό να ακουμπά στον πάγκο εργασίας, ώστε να είναι εγγυημένη η αποτελεσματικότητα της μόνωσης προς τον πάγκο εργασίας.

Μην χρησιμοποιείτε σε καμία περίπτωση πρόσθετο μονωτικό υλικό αρμών στην εστία (π.χ. σιλικόνη).

Αν κατά τον εντοιχισμό το μονωτικό υλικό στις γωνίες δεν στρώνει σωστά πάνω στον πάγκο εργασίας, τότε μπορείτε με κατάλληλο πριόνι να διορθώσετε προσεκτικά την ακτίνα γωνίας ($\leq R4$).

- Συνδέστε την εστία στο ηλεκτρικό δίκτυο.
- Ελέγξτε τη λειτουργία της εστίας.

Εγκατάσταση

Οδηγίες εντοιχισμού – Χωνευτός εντοιχισμός

Μία επίπεδη εστία είναι η ιδανική λύση μόνο για εντοιχισμό σε πάγκο από φυσική πέτρα (γρανίτη, μάρμαρο), μασίφ ξύλο και πλακάκια. Στο κεφάλαιο «Εγκατάσταση», ενότητα «Χωνευτός εντοιχισμός», οι εστίες που επισημαίνονται με αντίστοιχη υπόδειξη είναι κατάλληλες και για εντοιχισμό σε πάγκους εργασίας από γυαλί. Για εντοιχισμό σε πάγκους εργασίας από άλλα υλικά, ρωτήστε τον εκάστοτε κατασκευαστή αν ο πάγκος είναι κατάλληλος για χωνευτό εντοιχισμό εστίας.

Το ελεύθερο πλάτος του ντουλαπιού εντοιχισμού πρέπει να είναι τουλάχιστον το ίδιο με το εσωτερικό άνοιγμα του πάγκου εργασίας (βλ. κεφάλαιο «Εγκατάσταση», ενότητα «Διαστάσεις για χωνευτό εντοιχισμό»), έτσι ώστε η εστία μετά τον εντοιχισμό να είναι ελεύθερα προσβάσιμη από το κάτω μέρος, και το κάτω τμήμα της να μπορεί να αφαιρεθεί για λόγους συντήρησης. Αν η εστία μετά τον εντοιχισμό της δεν είναι ελεύθερα προσβάσιμη από το κάτω μέρος, τότε θα πρέπει να αφαιρεθεί το στεγανοποιητικό υλικό αρμών, για να μπορεί να αφαιρεθεί η εστία.

Πάγκοι εργασίας από φυσική πέτρα

Η εστία τοποθετείται απευθείας στο άνοιγμα.

Πάγκοι εργασίας από μασίφ ξύλο, πλακάκια, γυαλί

Η εστία στερεώνεται στο άνοιγμα κοπής με ξύλινους πήχεις. Αυτοί οι ξύλινοι πήχεις δεν παραδίδονται μαζί με τη συσκευή. Πρέπει να τους προμηθευτεί ο πελάτης.

Μονωτική ταινία

Αν η εστία σε περίπτωση επισκευής ξεμονταριστεί, μπορεί η μονωτική ταινία που βρίσκεται κάτω από το περιθώριο της εστίας να πάθει ζημιά. Αντικαθιστάτε τη μονωτική ταινία πάντα πριν ξαναμοντάρετε την εστία.

Διαστάσεις εντοιχισμού – κωνευτά

Όλες οι διαστάσεις δίνονται σε χιλιοστά.

Διαστάσεις εντοιχισμού – KM 7999 FL

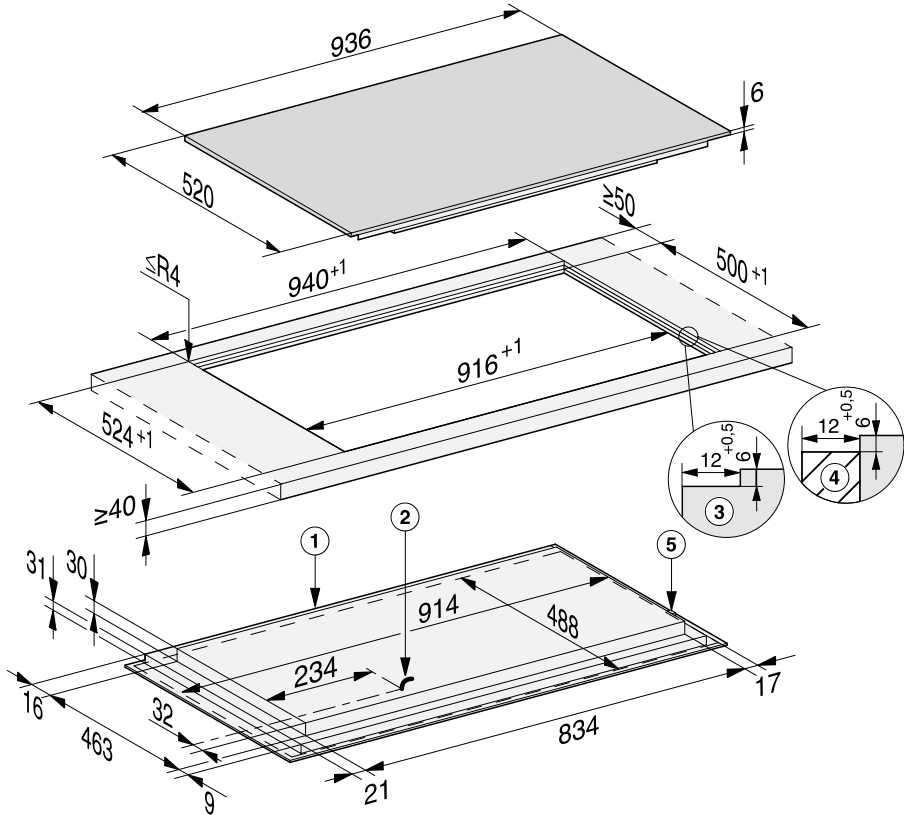

- ① Μπροστά
- ② Κουτί ηλεκτρικής σύνδεσης με καλώδιο ηλεκτρικής σύνδεσης
Καλώδιο ηλεκτρικής σύνδεσης L = 1.280 mm
- ③ Κλιμακωτή εγκοπή σε πάγκους εργασίας από γρανίτη ή μάρμαρο
- ④ Ξύλινος πήχης 12 mm (εξάρτημα που δεν παραδίδεται μαζί με τη συσκευή)
- ⑤ Σύνδεση στικ WLAN

Χωνευτός εντοιχισμός

- Κόψτε τον πάγκο εργασίας στο σημείο που θέλετε να δημιουργήσετε το άνοιγμα. Λάβετε υπόψη τις αποστάσεις ασφαλείας (βλ. κεφάλαιο «Αποστάσεις ασφαλείας»).
- Πάγκοι εργασίας από μασίφ ξύλο/πλακάκια/γυαλί:
Στερεώστε τους ξύλινους πήχεις 6 mm κάτω από την άνω ακμή του πάγκου εργασίας (βλέπε εικόνα κεφ. «Διαστάσεις εντοιχισμού – Ευθυγράμμιση»).
- Κολλήστε τη συνοδευτική στεγανωτική ταινία κάτω από το άκρο της εστίας. Προσέξτε η μονωτική ταινία να μην είναι πολύ τεντωμένη, όταν την κολλάτε.
- Περάστε το καλώδιο ηλεκτρικής σύνδεσης της εστίας μέσα από το άνοιγμα του πάγκου εργασίας προς τα κάτω.
- Τοποθετήστε την εστία στο άνοιγμα και κεντράρετέ την.

Ο αρμός ανάμεσα στην υαλοκεραμική επιφάνεια και στον πάγκο εργασίας πρέπει να έχει πλάτος τουλάχιστον 2 mm. Ο αρμός είναι απαραίτητος για να μπορεί να στεγανοποιηθεί η εστία.

- Συνδέστε την εστία στο ηλεκτρικό δίκτυο.
- Ελέγξτε τη λειτουργία της εστίας.
- Γεμίστε τον αρμό ανάμεσα στην εστία και τον πάγκο εργασίας με ένα σιλικονούχο υλικό στεγανοποίησης αρμών, ανθεκτικό στις υψηλές θερμοκρασίες (τουλάχιστον 160°C).

 Ζημιές λόγω ακατάλληλου μέσου στεγανοποίησης.

Αν το στεγανοποιητικό υλικό αρμών είναι ακατάλληλο, μπορεί να προκληθεί ζημιά στη φυσική πέτρα.

Για φυσική πέτρα και πλακάκια από φυσική πέτρα χρησιμοποιήστε αποκλειστικά και μόνο σιλικονούχο στεγανωτικό υλικό αρμών κατάλληλο για φυσική πέτρα. Λάβετε υπόψη σας τις οδηγίες του κατασκευαστή.

Ηλεκτρική σύνδεση

 Ζημιές λόγω λανθασμένης σύνδεσης.

Αν η εγκατάσταση, οι επισκευές και η συντήρηση δεν γίνουν από ειδικευμένους τεχνικούς, μπορεί να δημιουργηθούν σημαντικοί κίνδυνοι για το χειριστή.

Η εταιρεία Miele δεν ευθύνεται για βλάβες που μπορεί να προκύψουν εξαιτίας λανθασμένων εργασιών εγκατάστασης, συντήρησης ή επισκευής ή από έλλειψη ή διακοπή γείωσης κατά την εγκατάσταση (π.χ. ηλεκτροπληξία).

Η σύνδεση της εστίας στο ηλεκτρικό δίκτυο να πραγματοποιείται μόνο από καταρτισμένο τεχνικό.

Ο εξειδικευμένος ηλεκτρολόγος πρέπει να γνωρίζει καλά και να ακολουθεί προσεκτικά τους ισχύοντες κανονισμούς ασφαλείας και τους πρόσθετους κανονισμούς της τοπικής εταιρείας παροχής ηλεκτρικής ενέργειας.

Μετά τον εντοιχισμό, πρέπει να είναι εγγυημένη η προστασία σε κάθε άγγιγμα μερών της συσκευής, από τα οποία περνάει ηλεκτρικό ρεύμα!

Συνολική ισχύς

βλέπε πινακίδα τύπου

Στοιχεία σύνδεσης

Τα απαιτούμενα στοιχεία σύνδεσης θα τα βρείτε στην πινακίδα τύπου της συσκευής. Αυτά τα στοιχεία πρέπει να συμφωνούν με εκείνα του ηλεκτρικού σας δικτύου.

Από το ηλεκτρολογικό σχέδιο ενημερώστε για τις δυνατότητες σύνδεσης.

Διακόπτης προστασίας διαρροών

Για μεγαλύτερη ασφάλεια το σωματείο VDE (Αυστρία: ÖVE) συνιστά να τοποθετείται στην παροχή ρεύματος της συσκευής ένας διακόπτης προστασίας από διαρροή ρεύματος (FI), με ανοχή διέγερσης 30 mA.

Διατάξεις αποσύνδεσης

Πρέπει να έχετε προβλέψει τη δυνατότητα να αποσυνδέεται η συσκευή από όλους τους πόλους από το ηλεκτρικό δίκτυο με τη βοήθεια διατάξεων αποσύνδεσης. Όταν η συσκευή είναι απενεργοποιημένη, πρέπει να υπάρχει στους διακόπτες διάκενο επαφής τουλάχιστον 3 mm. Οι διατάξεις αποσύνδεσης είναι συστήματα προστασίας από υπερφόρτιση και διακόπτες προστασίας.

Αποσύνδεση από το δίκτυο

Η σύνδεση της εστίας πρέπει να είναι προσβάσιμη ανά πάσα στιγμή για τις εργασίες service και για τις εργασίες επισκευής.

Εγκατάσταση

Δεν επιτρέπονται όλοι οι τρόποι σύνδεσης στον χώρο εγκατάστασης.

Λάβετε υπόψη τους κατά τόπο κανονισμούς καθώς και τους πρόσθετους κανονισμούς της τοπικής εταιρείας παροχής ηλεκτρικής ενέργειας.

Wiring diagram

220-240 V ~

Yellow/Green — 

Gelb/Grün, Jaune/Vert

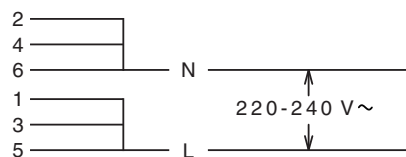

380-415 V 3N~

Yellow/Green — 

Gelb/Grün, Jaune/Vert

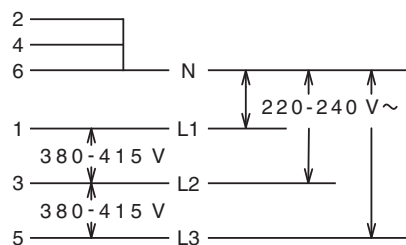

Η Miele συνιστά:

Εγκαταστήστε κατάλληλες προστατευτικές διατάξεις (επιτηρητές, σταθεροποιητές τάσης, συστήματα αδιάλειπτης τροφοδότησης ισχύος κ.λπ.) στην εσωτερική ηλεκτρική σας εγκατάσταση, ώστε να προλαμβάνεται η πρόκληση ζημιών ή η εμφάνιση ανωμαλιών στη λειτουργία των συσκευών σας.

Τεχνικά χαρακτηριστικά προϊόντος

Παρακάτω επισυνάπτονται τα τεχνικά χαρακτηριστικά προϊόντος των μοντέλων που περιγράφονται σε αυτές τις οδηγίες χρήσης και τοποθέτησης.

Πληροφορίες σχετικά με ηλεκτρικές εστίες οικιακής χρήσης

σύμφωνα με κανονισμό (ΕΕ) Αρ. 66/2014

| MIELE | |
|---|--|
| Όνομασία μοντέλου/χαρακτηριστικό μοντέλου | KM 7999 |
| Αριθμός εστιών και/ή επιφανειών μαγειρέματος | |
| Σε κυκλικές εστίες: διάμετρος των επιφανειών/εστιών που χρησιμοποιούνται Σε μη κυκλικές εστίες ή επιφάνειες: μήκος/πλάτος των επιφανειών/εστιών L/W που χρησιμοποιούνται | 1. = 2. = 3. = 4. = 5. = 6. = |
| Κατανάλωση ρεύματος ανάλογα με την εστία ή την επιφάνεια ανάλογα με τα κιλά (EC _{electric cooking}) | 1. = 189,0 Wh/kg 2. = 191,7 Wh/kg 3. = 191,9 Wh/kg |
| Κατανάλωση ρεύματος της εστίας ανά κιλό (EC _{ηλεκτρικού θαλάμου}) | 190,9 Wh/kg |

Δήλωση πιστότητας

Δια της παρούσης η εταιρεία Miele δηλώνει ότι αυτή η κεραμική εστία με επαγωγή ανταποκρίνεται στην οδηγία 2014/53/EU.

Το πλήρες κείμενο της Δήλωσης Πιστότητας της Ευρωπαϊκής Ένωσης είναι διαθέσιμο μέσω internet στις διευθύνσεις που ακολουθούν:

- Προϊόντα, λήψη, στη διεύθυνση www.miele.gr
- Service, ζήτηση πληροφοριών, οδηγίες χρήσης, στη διεύθυνση <https://miele.gr/manual> με εισαγωγή της ονομασίας του προϊόντος ή του αριθμού κατασκευής

| | |
|-----------------|----------------------------|
| Ζώνη συχνοτήτων | 2,4000 GHz – 2,4835 GHz |
|-----------------|----------------------------|

Μέγιστη ισχύς εκπομπής < 100 mW

ΟΙΚΙΑΚΕΣ ΣΥΣΚΕΥΕΣ

Πλυντήρια-στεγνωτήρια-σιδερωτήρια ρούχων, ηλεκτρικές σκούπες, πλυντήρια πιάτων, ψυγεία, οριζόντιοι καταψύκτες, συντηρητές κρασιών, κουζίνες, εστίες ηλεκτρικές ή αερίου, απορροφητήρες κουζίνας, φούρνοι μικροκυμάτων, φούρνοι ατμού, καφετιέρες.

ΕΠΙΠΛΑ ΚΟΥΖΙΝΑΣ

Συγκροτήματα επίπλων κουζίνας
και όλοι οι τύποι εντοιχιζόμενων ηλεκτρικών συσκευών.

ΕΠΑΓΓΕΛΜΑΤΙΚΕΣ ΣΥΣΚΕΥΕΣ

Επαγγελματική φροντίδα ιματισμού: πλυντήρια-στεγνωτήρια-σιδερωτήρια. Πλυντήρια πιάτων, πλυντήρια ποτηριών, ειδικά πλυντήρια για καθαρισμό και απολύμανση ιατροτεχνολογικών προϊόντων και σκευών εργαστηρίων.

ΑΘΗΝΑ
ΚΕΝΤΡΙΚΑ ΓΡΑΦΕΙΑ – ΕΚΘΕΣΗ
Λεωφόρος Κηφισίας 69
15124 Μαρούσι

801 222 4444 (αστική χρέωση πανελλαδικά)
210 679 4444 (από κινητό)

Fax: (+30) 210 679 4409
e-mail: miele@miele.gr
www.miele.gr

Υποκ/μα Κύπρου:
MIELE GALLERY
Λεωφ. Γρίβα Διγενή 46
1080 Λευκωσία

Τηλ.: (+357) 22 451 999
Service: 8000 2 999 (χωρίς χρέωση)

Fax: (+357) 22 451 909

Miele & Cie. KG
Carl-Miele-Straße 29
33332 Gütersloh
Germany

KM 7999 FR, KM 7999 FL

eI-GR

M.-Nr. 11 327 230 / 02