

Käyttö- ja asennusohje Sähkökeittotasot



Lue **ehdottomasti** käyttö- ja asennusohje ennen laitteen asennusta, liitännöjen tekemistä ja käyttöönottoa.
Näin vältät mahdolliset vahingot ja laitteesi rikkoontumisen.

Tärkeitä turvallisuusohjeita	5
Pidä huolta ympäristöstäsi	15
Laitteen osat	16
Keittotaso	16
KM 6540 FR	16
KM 6542 FR, KM 6542 FL.....	17
Merkkivalot ja käyttöpainikkeet	18
Keittoalueiden tiedot	20
Ensimmäinen käyttökerta	21
Keittotason ensimmäinen puhdistus	21
Keittotason ensimmäinen käyttökerta	21
Miele@home	22
Con@ctivity.....	25
Toimintaperiaate	27
Valmistusastiat	28
Energiansäästövihteitä	29
Säätöalue	30
Käyttö	31
Käyttöperiaate	31
Keittotason kytkeminen päälle	32
Tehon säätäminen	32
Tehon muuttaminen.....	32
Keittoalueen/Keittotason kytkeminen pois päältä	32
Jälkilämmön osoitin.....	33
Tehon säätäminen - laajennetut tehot	33
Päällekytkentä	34
Alkukuumennusautomaatiikka	35
Lämpimänäpito.....	36
Ajastin	37
Hälytyskello	37
Automaattinen virrankatkaisu	38
Ajastintoimintojen käyttö samanaikaisesti.....	39
Lisätoiminnot	40
Stop&Go	40
Recall-toiminto	40
Esittelytila	41

Sisältö

Keittotason tietojen tarkistaminen	41
Turvatoiminnot	42
Käytönesto/Turvalukitus	42
Turvakatkaisu.....	43
Ylikuumenemissuoja/Kattilansuoja.....	44
Ohjelmointi	45
Tietoja vertailutestejä varten	48
Puhdistus ja hoito	49
Vianetsintä	51
Näyttöihin tulevat ilmoitukset	51
Odottamaton käyttäytyminen	52
Tulos ei tyydytä.....	53
Yleiset ongelmat tai tekniset häiriöt	54
Erikseen ostettavat lisävarusteet	55
Huolto	56
Yhteydenotto häiriötilanteissa	56
Arvokilpi.....	56
Takuu	56
Asennus	57
Turvallisuusohjeita asentamista varten.....	57
Turvaetäisyydet	58
Ohjeita asennukseen	62
Kelluva asennus	62
Huullosasennus.....	63
Sijoitusmitat – kelluva asennus	64
KM 6540 FR	64
KM 6542 FR	65
Kelluva asennus	66
Sijoitusmitat – huullosasennus.....	68
KM 6542 FL.....	68
Huullosasennus	69
Sähköliitäntä.....	70
Tuotetiedot	73
Vaatimustenmukaisuusvakuutus	74

Tärkeitä turvallisuusohjeita

Tämä keittotasoa täyttää vaaditut turvallisuusmääräykset. Sen asianton käyttö voi kuitenkin aiheuttaa henkilö- tai esinevahinkoja.

Lue tämä käyttö- ja asennusohje tarkoin ennen kuin alat käyttää keittotasoa. Se sisältää laitteiden asennukseen, turvallisuuteen, käyttöön ja huoltoon liittyviä tärkeitä ohjeita. Näin vältät mahdolliset vahingot ja keittotason rikkoutumisen.

Standardin IEC 60335-1 vaatimusten mukaisesti Miele kehottaa sinua lukemaan kappaleet Asennus ja Tärkeät turvallisuusohjeet ja noudattamaan niitä.

Miele ei vastaa vahingoista, jotka aiheutuvat näiden ohjeiden noudattamatta jättämisestä.

Säilytä tämä käyttöohje! Jos luovutat laitteen toiselle käyttäjälle, muista antaa käyttöohje sen mukana.

Tärkeitä turvallisuusohjeita

Määräystenmukainen käyttö

- ▶ Tämä keittotaso on tarkoitettu käytettäväksi kotitalouksissa ja kotitalouksien kaltaisissa ympäristöissä.
- ▶ Tätä keittotasoa ei ole tarkoitettu käytettäväksi ulkotiloissa.
- ▶ Keittotasoa saa käyttää ainoastaan kotitalouksissa ja kotitalouksien kaltaisissa ympäristöissä ruokien valmistukseen ja lämpimänäpitoon. Kaikenlainen muu käyttö on kiellettyä.
- ▶ Henkilöt, jotka eivät pysty käyttämään keittotasoa turvallisesti fyysisten, aistillisten tai henkisten kykyjensä puutteellisuuden vuoksi tai jotka ovat kokemattomia ja tietämättömiä sen toiminnasta, eivät saa käyttää tätä laitetta ilman vastuullisen henkilön valvontaa tai opastusta. Tällaiset henkilöt saavat käyttää laitetta ilman valvontaa vain, kun heille on opetettu, miten sitä käytetään turvallisesti ja kun he ymmärtävät, mitä vaaratilanteita sen käyttöön saattaa liittyä. Heidän on tunnistettava ja ymmärrettävä laitteen vääränlaiseen käyttöön liittyvät vaaratilanteet.

Jos kotonasi on lapsia

- ▶ Pidä alle 8-vuotiaat lapset loitolla keittotasosta, jollet valvo heidän toimiaan koko ajan.
- ▶ Yli 8-vuotiaat saavat käyttää keittotasoa ilman valvontaa vain, kun heille on opetettu, miten sitä käytetään turvallisesti ja kun he ymmärtävät, mitä vaaratilanteita sen käyttöön saattaa liittyä. Lasten on tunnistettava ja ymmärrettävä vääränlaiseen käyttöön liittyvät vaaratilanteet.
- ▶ Lapset eivät saa puhdistaa keittotasoa ilman valvontaa.
- ▶ Valvo keittotason läheisyydessä oleskelevien lasten toimintaa. Älä koskaan anna lasten leikkiä laitteella.
- ▶ Keittotaso kuumenee käytön aikana ja pysyy jonkin aikaa kuuma-na pois päältä kytkemisen jälkeenkin. Pidä siksi lapset loitolla kuumasta laitteesta, kunnes se on jäähtynyt niin etteivät lapset voi vahingossakaan polttaa itseään.
- ▶ Palovamman vaara. Älä säilytä keittotason yläpuolella tai takana olevalla vapaalla työtasolla esineitä, jotka voisivat kiinnostaa lapsia. Lapsille voi tulla houkutus kiivetä keittotason päälle.
- ▶ Palovamman vaara. Käännä kuumien kattiloiden ja pannujen kondensijat työtasoon päin, jotta lapset eivät pääse vetämään astioita päälleen ja polttamaan itseään.
- ▶ Tukehtumisen vaara. Jos lapset saavat leikkiä pakkausmateriaaleilla, he saattavat vetää esim. pakkausmuoveja päänsä yli ja tukehtua niihin. Pidä siksi pakkausmateriaalit pois lasten ulottuvilta.
- ▶ Käytä käytön estävää turvalukitusta, niin lapset eivät pääse vahingossa kytkemään keittotasoa päälle. Kun käytät keittotasoa, kytke lukitustoiminto päälle, jotteivät lapset pääse vahingossa muuttamaan valitsemiasi asetuksia.

Tärkeitä turvallisuusohjeita

Tekninen turvallisuus

► Asiattomista korjauksista voi aiheutua vaaratilanteita laitteen käyttäjälle. Laitteen asennus, huolto ja korjaukset on jätettävä valtuutetun huoltoliikkeen tehtäväksi.

► Vaurioitunut keittotaso voi vaarantaa turvallisuutesi. Tarkasta keittotaso ulkoisten vaurioiden varalta. Vahingoittunutta keittotasoa ei saa ottaa käyttöön.

► Ajoittainen tai jatkuva käyttö itsenäisten tai verkon kanssa synkronoimattomien energiajärjestelmien (kuten erillisten verkkojen, vara-voimajärjestelmien) kanssa on mahdollista. Edellytyksenä on, että käytettävä energiajärjestelmä on standardin EN 50160 tai muun vastaavan standardin mukainen.

Asennus täytyy myös saarekekäytössä ja ei synkronoidussa käytössä varustaa suojalaitteilla, joita edellytetään tavanomaisen sähköasennuksen ja tämän Miele-tuotteen käytön yhteydessä, ja niiden asianmukainen toiminta on varmistettava, tai vaihtoehtoisesti asennus on varustettava muunlaisilla vastaavan suojaustason takaavilla suojalaitteilla. Tämä voidaan tehdä esimerkiksi VDE-AR-E 2510-2:n nykyisissä soveltamissäännöissä kuvatulla tavalla.

► Keittotason sähköturvallisuus on taattu ainoastaan silloin, kun se on liitetty asianmukaisesti asennettuun, maadoitettuun sukopistorasiaan. Asennuksen maadoituksen toimivuus on ehdottomasti testattava. Myös sijoituspaikan sähköjärjestelmä on epäselvissä tapauksissa testattava.

► Varmista ennen keittotason liittämistä sähköverkkoon, että käyttämäsi sähköliitännän tiedot vastaavat laitteen arvokilvessä mainittuja tietoja (sähköverkon taajuus ja jännite), muuten laite voi vahingoittua. Kysy tarvittaessa neuvoa sähköasentajalta.

► Jatkojohdot ja haaroituspistorasiat eivät takaa riittävää sähköturvallisuutta (tulipalon vaara). Älä siksi liitä keittotasoa sähköverkkoon jatkojohdon tai haaroituspistorasian välityksellä.

- ▶ Keittotasoa saa käyttää vain paikalleen asennettuna. Vain tällöin sen turvallinen toiminta on taattu.
- ▶ Tätä keittotasoa ei saa käyttää muualla kuin kiinteästi paikallaan pysyvissä sijoituspaikoissa (esim. asennus laivoihin on kielletty).
- ▶ Keittotason sähköä johtaviin osiin koskeminen voi olla hengenvaarallista. Muutokset keittotason sähköisissä tai mekaanisissa rakenteissa voivat vahingoittaa keittotason toimintaa.
Älä missään tapauksessa avaa keittotason ulkovaippaa.
- ▶ Takuuajana tehtävät korjaukset on jätettävä ainoastaan Mielen valtuuttaman huoltoliikkeen tehtäviksi, muuten takuu ei ole enää voimassa.
- ▶ Rikkinäiset osat saa vaihtaa vain alkuperäisiin Miele-varaosiin. Vain tällaisista varaosista Miele voi taata, että ne täyttävät vaaditut turvallisuusmääräykset.
- ▶ Keittotasoa ei ole suunniteltu käytettäväksi ulkoisen kellokytkimen tai etäkäyttöjärjestelmän kanssa.
- ▶ Anna sähköalan ammattilaisen liittää keittotaso sähköverkkoon (ks. kappale Asennus – Sähköliitäntä).
- ▶ Jos verkkoliitäntäjohto vahingoittuu, sen saa vaihtaa vain alkuperäisen kaltaiseen erikoisjohtoon ja vaihdon saa suorittaa vain sähköalan ammattilainen (ks. kappale Asennus – Sähköliitäntä).
- ▶ Keittotaso täytyy irrottaa sähköverkosta aina asennus-, huolto- ja korjaustöiden ajaksi. Toimi jollakin seuraavista tavoista:
 - kytke keittotason sulake pois päältä sulaketaulusta tai
 - kierrä keittotason sulake irti sulaketaulusta tai
 - vedä laitteen pistotulppa (jos sellainen on) pistorasiasta. Älä vedä tällöin verkkoliitäntäjohtosta, vaan tartu aina pistotulppaan.

Tärkeitä turvallisuusohjeita

- ▶ Sähköiskuvaara. Jos havaitset keittotasossa halkeamia tai säröjä, älä ota keittotasoa käyttöön, ja kytke päällä oleva keittotaso välittömästi pois päältä. Irrota keittotaso sähköverkosta. Ota yhteys huoltoon.
- ▶ Jos keittotaso on sijoitettu kalusteoven taakse, sitä saa käyttää vain kalusteovi avattuna. Jos suljet oven, lämpö ja kosteus pääsevät kertymään sen taakse, jolloin ne voivat vahingoittaa itse laitetta, ympäröiviä kalusteita ja lattiaa. Sulje kalusteovi vasta, kun jälkilämmön osoittimet ovat sammuneet.

Asianmukainen käyttö

- ▶ Keittotaso kuumenee käytön aikana ja pysyy jonkin aikaa kuumanä pois päältä kytkemisen jälkeenkin. Keittoalueisiin voi koskea vaaratta vasta, kun niiden jälkilämmön osoittimet ovat sammuneet.
- ▶ Kuuman keittotason läheisyydessä olevat esineet voivat kuumeta ja jopa syttyä palamaan.
Älä koskaan käytä keittotasoa huoneistosi lämmittämiseen.
- ▶ Valvo keittotason toimintaa koko ajan, kun kypsennät ruokia öljyssä tai rasvassa, sillä öljy ja rasvat voivat syttyä palamaan. Älä koskaan sammuta öljy- ja rasvapaloa vedellä.
Kytke keittotaso pois päältä ja tukahduta liekit varovasti esim. kattilankannella tai sammutuspeitteellä.
- ▶ Älä koskaan jätä keittotasoa toimimaan ilman valvontaa. Valvo lyhyitä keitto- ja paistotoimintoja koko ajan.
- ▶ Liekit voivat sytyttää liesituulettimen rasvansuodattimet palamaan. Älä koskaan liekitä ruokia liesituulettimen alla.
- ▶ Kun suihkepullot, helposti syttyvät nesteet tai syttyvät materiaalit kuumenevat liikaa, ne saattavat syttyä itsestään. Älä siksi koskaan säilytä herkästi syttyviä esineitä suoraan keittotason alla olevissa vetolaatikoissa. Mahdollisten laatikossa pidettävien ruokailuvälinekerojen on oltava kuumuutta kestävä materiaalia.
- ▶ Älä koskaan kuumenna valmistusastioita tyhjinä.
- ▶ Ilmatiiviisti suljettuihin tölkkeihin muodostuu umpioimisen ja kuumentamisen aikana ylipaine, joka voi saada tölkit halkeamaan. Älä siksi käytä keittotasoa tällaisten tölkkien umpioimiseen ja kuumentamiseen.
- ▶ Jos peität keittotason suojuksilla tms. esineillä, esineet voivat syttyä palamaan, hajota tai sulaa, jos kytket keittotason vahingossa päälle tai jos keittoalue on vielä kuuma. Älä siksi koskaan peitä keittotasoa keittolevyn suojuksilla, liinalla tai liesisuojujalla.

Tärkeitä turvallisuusohjeita

- ▶ Jos keittotaso on päällä, jos kytket keittotason epähuomiossa päälle tai jos keittoalue on vielä kuuma, keittotasolla olevat metalliesineet saattavat kuumentua (palovamman vaara). Muut keittoalueelle unohtuneet materiaalit voivat sulaa tai syttyä palamaan. Kosteiden kattilankansien alle voi syntyä tyhjiö, jolloin ne takertuvat kiinni keittotasoon. Älä käytä keittotasoa laskutilana. Kytke aina kaikki keittoalueet pois päältä käytön jälkeen!
- ▶ Voit saada palovammoja kuumaa keittoaluetta koskettaessasi. Käytä aina patakintaita, pannulappuja tai vastaavia suojavälineitä, kun työskentelet kuuman keittotason äärellä. Tarkista kuitenkin, etteivät patakintaat tai pannulaput ole kastuneet tai muuten kosteat. Märät tai kosteat tekstiilit eristävät lämpöä huonosti, jolloin voit polttaa kätesi.
- ▶ Jos käytät keittotason läheisyydessä jotain piensähkölaitetta, kuten sauvasekoitinta tai sähkövatkainta, varo ettei sähkölaitteen verkoliitântäjohto pääse kosketuksiin kuuman keittotason kanssa. Verkoliitântäjohdon sähköeristys voi vahingoittua.
- ▶ Suola, sokeri tai esim. vihannesten mukana tullut hiekka saattavat naarmuttaa keittotasoa, jos niitä pääsee kattilanpohjan alle. Varmista siksi aina, että sekä keittotason keraaminen pinta että valmistusastian pohja ovat puhtaita ennen kuin asetat valmistusastian keittotasolle.
- ▶ Jo suolasirotin voi huonolla onnella aiheuttaa tasolle pudotessaan halkeaman tai naarmun. Varo, ettet pudottele kevyitäkään esineitä keraamiselle pinnalle.
- ▶ Hipaisupainikkeiden ja näyttöjen päälle asetetut kuumat esineet saattavat vahingoittaa keraamisen pinnan alla olevaa elektroniikkaa. Älä missään tapauksessa aseta kuumia kattiloita tai pannuja hipaisupainikkeiden ja näyttöjen päälle.

- ▶ Jos kuumalle keittotasolle pääsee sokeria, sokeria sisältäviä ruokia, muovia tai alumiinifoliota siten, että ne ehtivät sulaa, ne vahingoittavat keraamista pintaa keittotason jäähtyessä. Kytke tällöin keittotaso välittömästi pois päältä ja kaavi tasolle joutuneet aineet heti pois lasikaapimella tason ollessa vielä kuuma. Suojaa kätesi esim. patakintailla. Puhdista keittotaso lopuksi vielä keraamisen tason puhdistusaineella, kun se on kokonaan jäähtynyt.
- ▶ Kuiviin kiehuvat kattilat voivat vahingoittaa keraamista tasoa. Älä jätä keittotasoa toimimaan ilman valvontaa!
- ▶ Karheat kattilan- ja pannunpohjat voivat naarmuttaa keraamista pintaa. Käytä ainoastaan sileäpohjaisia kattiloita ja pannuja.
- ▶ Kun siirret valmistusastioita keittotasolla, nosta aina astia irti tasosta. Näin välttyt astioiden pohjien aiheuttamilta naarmuilta ja hankaumilta.
- ▶ Muoviastiat ja alumiinifoliorasiat sulavat korkeissa lämpötiloissa. Älä käytä muovista tai alumiinifoliosta valmistettuja astioita.
- ▶ Keittotason kehykset tai viistetyn keittotason reunat ja valitsimet saattavat kuumeta seuraavien tekijöiden vaikutuksesta: toiminta-aika, suuret tehot, suuret ruoanvalmistusastiat, päällä olevien keittoalueiden määrä.
- ▶ Alumiiniset tai alumiinipohjaiset keittoastiat voivat aiheuttaa keittotason pintaan metallinhohtoisia laikkuja. Voit poistaa nämä laikut keraamisten keittotasojen puhdistusaineella tai teräspintojen puhdistusaineella (ks. kappale Puhdistus ja hoito – Keraamisen lasipinnan puhdistus).
- ▶ Jos likaantumat jäävät keittotasoon pitkäksi aikaa ne voivat pinttyä ja palaa kiinni, jolloin niiden poistaminen saattaa olla vaikeaa tai jopa mahdotonta. Poista lika mahdollisimman pian ja varmista aina ennen kuin asetat kattilan tai pannun keittotasolle, että sen pohja on puhdas, rasvaton ja kuiva.

Tärkeitä turvallisuusohjeita

► Älä missään tapauksessa aseta valmistettavaa elintarviketta suoraan keraamiselle tasolle. Käytä aina sopivaa ruoanvalmistusastiaa.

Puhdistus ja hoito

► Hörypuhdistimen höyry voi päästä laitteen sähköä johtaviin osiin ja aiheuttaa oikosulun.

Älä siksi koskaan käytä keittotason puhdistukseen hörypuhdistimia.

► Miele antaa toiminnallisille varaosille jopa 15 ja vähintään 10 vuoden toimitustakuun kyseisen keittotasomallin valmistuksen päättymisen jälkeen.

Kuljetuspakkauksen uusio- käyttö

Pakkaus suojaa laitetta vaurioilta kuljetuksen aikana. Pakkaukset on valmistettu luonnossa hajoavista ja uusiokäyttöön soveltuvista materiaaleista.

Kun palautat pakkausmateriaalit kierrtoon, säästät raaka-aineita ja vähennät syntyvien jätteiden määrää. Miele-kauppiasi huolehtii yleensä kuljetuspakkauksen talteenotosta. Voit myös itse palauttaa materiaalit kierrätykseen.

Vanhan laitteen käytöstä poistaminen

Sähkö- ja elektroniikkalaitteet sisältävät monenlaisia arvokkaita materiaaleja. Ne sisältävät kuitenkin myös aineita, seoksia ja osia, jotka ovat laitteiden toiminnan ja turvallisuuden kannalta välttämättömiä, mutta voivat tavallisen kuiva- tai sekajätteen joukossa tai muuten asiattomasti käsiteltyinä aiheuttaa haittaa terveydelle ja vahingoittaa ympäristöä. Älä siksi missään tapauksessa hävitä vanhaa laitettasi kuiva- tai sekajätteen mukana.



Vie käytöstä poistettava laite kotikuntasi järjestämään sähkö- ja elektroniikkaromun keräyspisteeseen tai kierrätyskeskukseen. Voit myös palauttaa sen kodinkoneliikkeeseen tai Mielelle. Lain mukaan olet itse vastuussa mahdollisten laitteessa olevien henkilötietojesi poistamisesta. Säilytä käytöstä poistettua laitetta lasten ulottumattomissa, kunnes viet sen keräyspisteeseen.

Laitteen osat

Keittotaso

KM 6540 FR

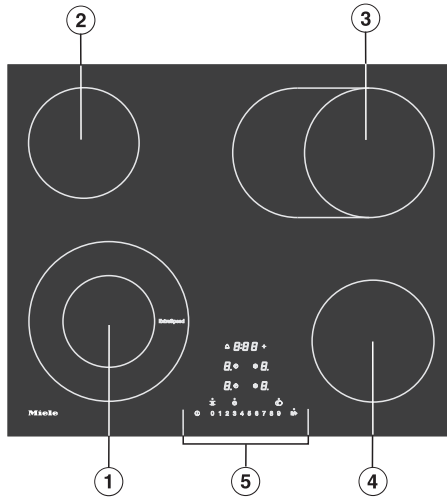

- ① Vario-keittoalue ExtraSpeed
- ② Yksivastuksinen keittoalue
- ③ Yksivastuksinen keittoalue/paistoalue
- ④ Yksivastuksinen keittoalue
- ⑤ Merkkivalot ja käyttöpainikkeet

KM 6542 FR, KM 6542 FL

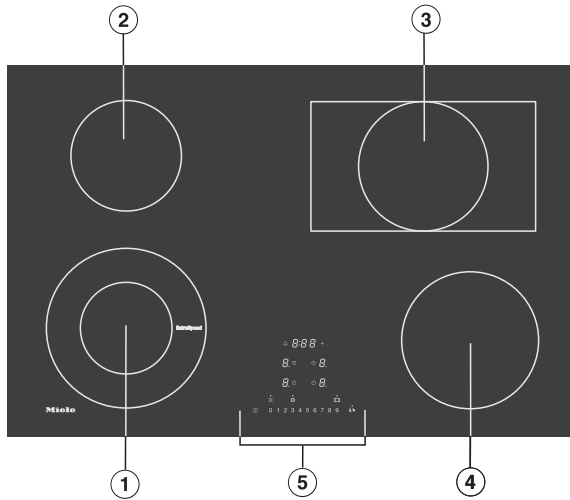

- ① Vario-keittoalue ExtraSpeed
- ② Yksivastuksinen keittoalue
- ③ Yksivastuksinen keittoalue/paistoalue
- ④ Yksivastuksinen keittoalue
- ⑤ Merkkivalot ja käyttöpainikkeet

Laitteen osat

Merkkivalot ja käyttöpainikkeet

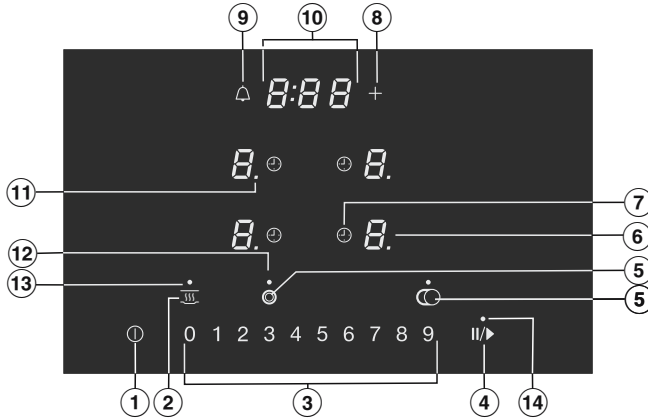

Hipaisupainikkeet

- ① Keittotason virtakytkin
- ② Lämpimänäpito
Lämpimänäpito toiminnon ottamiseen käyttöön/pois käytöstä
- ③ Numeroasteikko
- Tehon säätämiseen
- Aikojen asettamiseen
- ④ Stop&Go
Ruoanvalmistustoiminnon keskeyttämiseen ja uudelleen käynnistämiseen
- ⑤ Laajennusosan kytkeminen päälle
- ⑥ Keittoalueen valinta ja näyttö
 - 0* Keittoalue on toimintavalmis
 - 1 – 9* Keittoalueen teho
 - ≡* Jälkilämpö
 - R* Alkukuumennusautomaatiikka
 - h* Lämpimänäpito teho
- ⑦ Automaattinen virrankatkaisu
Kytkee keittotason automaattisesti pois päältä
- ⑧ Tietojen syöttäminen
- Ohjelmoinnin muuttamiseksi
- Aikojen asettamiseksi
- ⑨ Hälytyskello

Näytöt/merkkivalot

⑩ Ajastimen näyttö

0:00 – Aika

9:59

LOC Käytönesto/Turvalukitus on käytössä

dE Esittelytila on käytössä

⑪ Keittoalueen teho – laajennetut tehot

⑫ Päällekytkentä

Laajennusosa on kytketty päälle.

⑬ Lämpimänäpito

Lämpimänäpito toiminto on aktivoitu

⑭ Stop&Go

Stop & Go -toiminto on kytketty päälle

Laitteen osat

Keittoalueiden tiedot

KM 6540 FR		
Keittoalue	Ø cm	Teho watteina (liitänä 230 V)
①	12,0/21,0	1 200/2900
②	14,5	1 200
③	17,0/17,0x26,5	1 500/2 400
④	16,0	1 500
		Kokonaisteho: 8 000

KM 6542 FR, KM 6542 FL		
Keittoalue	Ø cm	Teho watteina (liitänä 230 V)
①	12,0/21,0	1 200/2900
②	14,5	1 200
③	17,0/17,0x29,0	1 500/2 600
④	18,0	1 800
		Kokonaisteho: 8 500

- Liimaa laitteen mukana saamasi arvokilpi tämän käyttöohjeen kappaleessa “Huolto” olevaan sille varattuun kohtaan.
- Irrota kaikki mahdolliset suojakalvot ja tarrat.

Keittotason ensimmäinen puhdistus

- Pyyhi keittotaso ennen ensimmäistä käyttökertaa kostealla liinalla ja kuivaa pinta lopuksi.

Keittotason ensimmäinen käyttökerta

Metalliset osat on suojattu hoitoaineella. Hoitoaine saattaa aiheuttaa ohimenevää käryä ja höyryä keittotason ensimmäisellä kuumennuskerralla.

Käryn ja mahdollisen höyryn muodostuminen on ohimenevä ilmiö, joka ei ole merkki mistään virheellisistä kytkennöistä tai laitteessa olevasta viasta. Käryt eivät ole myöskään terveydelle haitallisia.

Ensimmäinen käyttökerta

Miele@home

Edellytys: WLAN-kotiverkko

Keittotasossasi on sisäänrakennettu WLAN-moduuli. Voit liittää keittotasosi kotisi WLAN-verkkoon.

Jos myös Miele-liesituulettimesi on liitetty WLAN-kotiverkkoon, voit käyttää Con@ctivity-toimintoa, jolloin liesituuletin toimii automaattisesti, kun käytät keittotasoa. Katso lisätietoja ja ohjeita liesituulettimesi käyttöohjeesta.

Varmista, että WLAN-verkon signaalivoimakkuus on riittävä keittotason sijoituspaikassa.

Voit liittää keittotason kotisi WLAN-verkkoon monella eri tavalla.

Verkkovalmiustilassa keittotaso kuluttaa enint. 2 W.

WLAN-yhteyden käyttövarmuus

WLAN-yhteys toimii samalla taajuusalueella monien muiden laitteiden (kuten mikroaaltouunien ja kauko-ohjattavien lelujen) kanssa. Tämä voi aiheuttaa hetkellisiä yhteyshäiriöitä tai yhteyden katkeamisen kokonaan. Siksi emme voi taata, että järjestelmän tarjoamat toiminnot olisivat ehdottomasti jatkuvasti käytettävissä.

Miele@home:n käytettävyys

Käyttömaan Miele@home-palvelujen saatavuus vaikuttaa Miele-sovelluksen käyttöön.

Miele@home-palvelua ei ole saatavissa kaikissa maissa.

Lisätietoja palvelun käytettävyydestä löydät internetsivuiltamme www.miele.com.

Miele-sovellus

Voit ladata Miele-sovelluksen ilmaiseksi Apple App Storesta® tai Google Play Storesta™.



Kun olet asentanut Miele App -sovelluksen mobiililaitteeseesi, voit:

- saada tietoa keittotason senhetkisestä toimintatilasta
- saada tietoa keittotason ohjelmankulusta
- muodostaa Miele@home-verkon muiden WLAN-yhteensopivien Miele-koneidesi kanssa

Valmistelut Miele@home-käyttöä varten

Yhteyden muodostaminen sovelluksen kautta

Voit luoda verkkoyhteyden Miele App -sovelluksen kautta.

- Asenna Miele App -sovellus mobiililaitteeseesi.

Mobiilisovelluksen kautta kirjaamiseen tarvitaan:

1. WLAN-verkon salasana.
2. Keittotason salasana.

Keittotason salasananalla tarkoitetaan laitteen arvokilvestä löytyvän sarjanumeron yhdeksää viimeistä numeroa.

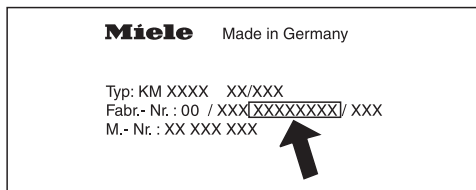

- Kytke keittotason virta päälle.
- Käynnistä Miele App -sovellus.
- Kosketa samanaikaisesti hipaisupainikkeita 0 ja 5 noin kuuden sekunnin ajan.

Ajastimen näyttö alkaa laskea aikaa taaksepäin. Kun aika on kulunut, ajastimen näytössä näkyy 10 sekunnin ajan koodi C:01.

Sinulla on nyt 10 minuuttia aikaa konfiguroida WLAN.

- Noudata sovelluksen ohjeita.

Yhteyden muodostaminen WPS:n kautta

Edellytys: Sinulla on reititin, jossa on WPS-painike (WiFi Protected Setup).

- Kytke keittotason virta päälle.
- Kosketa samanaikaisesti hipaisupainikkeita 0 ja 6 noin kuuden sekunnin ajan.

Ajastimen näyttö alkaa laskea aikaa taaksepäin. Kun aika on kulunut, ajastimen näytössä näkyy juokseva valonauha merkiksi siitä, että laite yrittää muodostaa yhteyttä (enintään 120 sekunnin ajan).

WPS-kirjaamistoiminto on aktiivinen vain näiden 120 sekunnin ajan.

- Aktivoi nyt WLAN-reitittimesi WPS-toiminto.

Jos yhteyden muodostaminen onnistui, ajastimen näyttöön tulee koodi C:02. Jos yhteyden muodostaminen ei onnistunut, ajastimen näyttöön tulee koodi C:01. Et ehkä aktivoinut reitittimesi WPS-toimintoa riittävän nopeasti. Tee edellä mainitut toimet uudelleen.

Vinkki: Jos WLAN-reitittimesi ei ole WPS-yhteysmahdollisuutta, luo yhteys käyttämällä Miele App -sovellusta.

Ensimmäinen käyttökerta

Toiminnon keskeyttäminen

- Kosketa mitä tahansa hipaisupainiketta.

Asetusten nollaaminen

Asetuksia ei välttämättä tarvitse nollata reitittimen vaihdon yhteydessä.

- Kytke keittotaso päälle.
- Kosketa samanaikaisesti hipaisupainikkeita 0 ja 9 noin 6 sekunnin ajan.

Ajastimen näyttö alkaa laskea aikaa taaksepäin. Kun aika on kulunut, ajastimen näytössä näkyy 10 sekunnin ajan koodi **C:00**.

Palauta tehdasasetukset ennen kuin viet keittotason kierrätykseen, myyt sen tai otat käyttöön käytetyn keittotason. Vain näin voit varmistaa, että poistat keittotasosta kaikki henkilötiedot ja ettei laitteen aiempi omistaja voi enää tarkastella tai muuttaa sen tietoja.

Con@ctivity

Con@ctivity kuvaa Mielen keittotason ja Mielen liesituulettimen välistä yhteyttä. Con@ctivityn ansiosta liesituuletin toimii automaattisesti samaan järjestelmään kirjatun Mielen keittotason toimintatilan mukaan.

Katso lisätietoja ja ohjeita liesituulettimesi käyttöohjeesta.

Verkkovalmiustilassa keittotaso kuluttaa enint. 2 W.

WLAN-yhteyden käyttövarmuus

WLAN-yhteys toimii samalla taajuusalueella monien muiden laitteiden (kuten mikroaaltouunien ja kauko-ohjattavien lelujen) kanssa. Tämä voi aiheuttaa hetkellisiä yhteyshäiriöitä tai yhteyden katkeamisen kokonaan. Siksi emme voi taata, että järjestelmän tarjoamat toiminnot olisivat ehdottomasti jatkuvasti käytettävissä.

Valmistelut Con@ctivity-käyttöä varten

Voit käyttää Con@ctivity-toimintoa kotisi WLAN-verkon välityksellä tai yhdistämällä keittotason ja liesituulettimen toisiinsa suoralla WLAN-yhteydellä.

Con@ctivity WLAN-kotiverkon kautta (Con@ctivity 3.0)

Edellytykset:

- WLAN-kotiverkko
- WLAN-yhteensopiva Mielen liesituuletin

- Liitä keittotaso ja liesituuletin kotisi WLAN-verkkoon (ks. kappale Käyttöönotto – Miele@home).

Con@ctivity-toiminto aktivoituu automaattisesti.

Katso ohjeet liesituulettimen liittämiseen sen omasta käyttö- ja asennusohjeesta.

Ensimmäinen käyttökerta

Con@ctivity suoran WLAN-yhteyden kautta (Con@ctivity 3.0)

Edellytys: WLAN-yhteensopiva Mielen liesituuletin.

Katso ohjeet liesituulettimen liittämiseen sen omasta käyttö- ja asennusohjeesta.

- Kytke keittotason virta päälle.
- Kosketa samanaikaisesti hipaisupainikkeita 0 ja 7 noin 6 sekunnin ajan.

Ajastimen näyttö alkaa laskea aikaa taaksepäin. Kun aika on kulunut, ajastimen näytössä näkyy juokseva valonauha merkiksi siitä, että laite yrittää muodostaa yhteyttä. Jos yhteyden muodostaminen onnistui, ajastimen näyttöön tulee koodi `C:02`. Jos yhteyden muodostaminen ei onnistunut, ajastimen näyttöön tulee koodi `C:01`. Tee edellä mainitut toimet uudelleen.

Kun yhteydenmuodostaminen on onnistunut, liesituulettimen merkkivalot **2** ja **3** palavat yhtäjaksoisesti.

- Poistu liesituulettimen yhteydenmuodostustilasta painamalla jälkikäyntipainiketta ⁵  ¹⁵.

Con@ctivity on nyt aktivoitu.

Kun keittotason ja liesituulettimen välille on muodostettu WLAN-yhteys, laitteita ei voi myöhemmin liittää muihin kotiverkkoon. Keittotason ja liesituulettimen välisen suoran WLAN-yhteyden voi myöhemmin tarvittaessa purkaa (ks. kappale Käyttöönotto – Con@ctivity sekä liesituulettimen käyttö- ja asennusohjeen kappale WLAN-yhteyden purkaminen).

Toiminnon keskeyttäminen

- Kosketa mitä tahansa hipaisupainiketta.

Asetusten nollaaminen

Asetuksia ei välttämättä tarvitse nollata reitittimen vaihdon yhteydessä.

- Kytke keittotaso päälle.
- Kosketa samanaikaisesti hipaisupainikkeita 0 ja 9 noin 6 sekunnin ajan.

Ajastimen näyttö alkaa laskea aikaa taaksepäin. Kun aika on kulunut, ajastimen näytössä näkyy 10 sekunnin ajan koodi `C:00`.

Palauta tehdasasetukset ennen kuin viet keittotason kierrätykseen, myyt sen tai otat käyttöön käytetyn keittotason. Vain näin voit varmistaa, että poistat keittotasosta kaikki henkilötiedot ja ettei laitteen aiempi omistaja voi enää tarkastella tai muuttaa sen tietoja.

Tavallisissa keittoalueissa on yksi nauhavastus, vario-keittoalueissa ja paisto-alueissa kaksi nauhavastusta. Joissakin malleissa nauhavastukset on erotettu toisistaan renkaalla.

Joka keittoalueella on oma ylikuumennemissuojansa (sisälämpötilanrajoitin), joka estää keraamisen lasilevyn ylikuumennemisen (ks. kappale Turvatoiminnot – Ylikuumennemissuoja).

Kun valitset jonkin tehon, lämmitys kytkeytyy päälle ja nauhavastus alkaa näkyä keraamisen lasipinnan alta. Keittoalueiden lämmitysteho määräytyy valitun tehon mukaan ja sitä ohjataan elektronisesti. Elektroniikka tahdistaa keittoalueiden lämmityksen päälle ja päältä pois kytkeytymistä.

Keittoalue

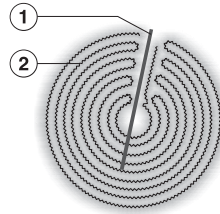

- ① Ylikuumennemissuoja
- ② Nauhavastus

Vario-keittoalue

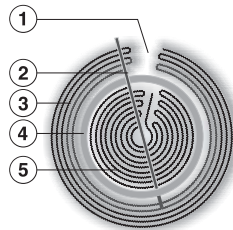

- ① Tekninen edellytys, ei vika
- ② Ylikuumennemissuoja
- ③ Ulompi nauhavastus
- ④ Erottava rengas
- ⑤ Sisempi nauhavastus

Valmistusastiat

Parhaiten käyttöön sopivat paksupohjaiset metallikattilat ja -pannut, joiden pohja on kylmänä aavistuksen kovera. Kuumetessaan pohja laajenee ja asettuu koko pinnaltaan keittoaluetta vasten. Näin lämpö pääsee jakautumaan pohjaan optimaalisesti.

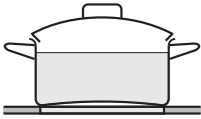

kylmä

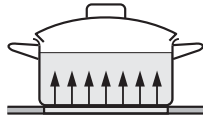

kuuma

Huonommin käyttöön sopivat lasiset, keraamiset tai kivitavarasta valmistetut keittoastiat. Ne eivät johda riittävän hyvin lämpöä.

Käyttöön eivät sovellu muoviset astiat ja alumiinifoliovuokat. Ne sulavat korkeissa lämpötiloissa.

Alumiiniset tai alumiinipohjaiset keittoastiat voivat aiheuttaa keittotason pintaan metallinhoitoisia laikkuja. Voit poistaa nämä laikut keraamisen keittotasojen puhdistusaineella tai teräspintojen puhdistusaineella (ks. kappale Puhdistus ja hoito – Keraamisen lasipinnan puhdistus).

Ota huomioon, että valmistusastian pohjan käyttöominaisuudet vaikuttavat myös valmistustuloksen tasaisuuteen (esim. lettuja paistaessasi).

- Hyödynnä keittoaluetta mahdollisimman hyvin, kun valitset valmistusastian, jonka pohja sopii keittoalueen kokoon (ks. kappale Laitteen osat – Keittoalueiden tiedot).

- Käytä ainoastaan sileäpohjaisia kattiloita ja pannuja. Karheat kattilan- ja pannunpohjat voivat naarmuttaa keeraamista pintaa.
- Kun siirrät valmistusastioita keittotasolla, nosta aina astia irti tasosta. Näin välttyt astioiden pohjien aiheuttamilta naarmuilta ja hankaumilta.
- Kun ostat uusia valmistusastioita, huomaa että pannujen ja kattiloiden läpimitta ilmaistaan yleensä suurimmasta mahdollisesta halkaisijasta tai kannen halkaisijasta. Tärkeintä tässä yhteydessä on kuitenkin valmistusastian pohjan halkaisija, joka on yleensä ilmoitettua halkaisijaa pienempi.

- Kattilan ja pannun pohjan tulee olla kulloinkin käytettävän keittoalueen kokoinen tai vähän sitä suurempi. Näin lämpöä ei pääse hukkaan.

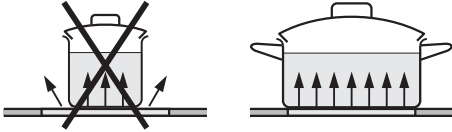

- Käytä mahdollisuuksien mukaan kannellisia kattiloita ja pannuja. Näin vältät lämmön tarpeettoman haihtumisen.
- Valitse pienille ruokamäärille pienempi astia. Pieni, pienelle keittoalueelle asetettava kattila kuluttaa vähemmän sähköä kuin suuri, vajaasti täytetty kattila suuremmalla keittoalueella.
- Käytä kypsentämiseen mahdollisimman vähän vettä.
- Säädä keittoalueen tehoa ajoissa pienemmälle kiehattamisen tai paistolämpötilan saavuttamisen jälkeen.
- Kun valmistat pitkän kypsennysajan vaativia ruokia, kytke keittoalue pois päältä 5–10 minuuttia ennen ruoan valmistumista. Näin saat hyödynnettyä jälkilämmön.
- Voit lyhentää kypsennysaikoja huomattavasti, kun käytät painekattilaa.

Säätöalue

Tehdasasetuksena käytössä on 9 tehoa. Jos haluat valita tehon vielä tätäkin täsmällisemmin, voit ohjelmoida tehot siten, että niitä on yhteensä 17 (ks. kappale Ohjelmointi).

	Tehon valinta	
	tehdasasetus (9 tehoa)	laajennetut (17 tehoa)
Voin, suklaan yms. sulatus Liivatteen liuotus	1–2	1–2.
Pienten nestemäärien lämmitys Helposti pohjaan tarttuvien ruokien lämpimänäpito Riisin haudutus	1–3	1–3.
Nestemäisten ja puolikiinteiden ruokien lämmitys Kiisseliä ja kastikkeiden, kuten Hollandaisen valmistus Maitopohjaisten puurojen keittäminen Munakkaiden valmistus ja häränsilmien paistaminen ruskistamatta Marjojen höyryttäminen	2–4	2–4.
Pakasteruokien sulatus Vihannesten ja kalan höyrytys Pastan ja papujen keittäminen Viljatuotteiden haudutus	3–6	3–5.
Suurten määrien alkukuumennus ja kypsennys	4–6	4.–5.
Kalan, leikkeiden, makkaroiden, munien, lettujen jne. hellävarainen paistaminen (ilman rasvan ylikuumentamista)	6–7	6–7.
Perunakuorukoiden, blinien jne. valmistus	7–8	7–8.
Suurten vesimäärien kiehutus Suurten lihamäärien ruskistus alkukuumennus	8–9*	8.–9*

Taulukon tiedot ovat vain ohjeellisia. Ne perustuvat normaaleihin 4 hengen annoksiin. Jos käytät korkeita kattiloita ja valmistat tätä suurempia määriä, valitse suurempi teho. Jos valmistat pienempiä määriä, valitse pienempi teho.

* ExtraSpeed-keittoalue toimii erityisyydellä teholla, kun teho 9 on valittuna.

Käyttöperiaate

Tässä keraamisessa tasossa on elektro-niset hipaisupainikkeet, jotka reagoivat sormen kosketukseen. Turvallisuuden vuoksi virtakytkintä ① täytyy koskettaa jonkin verran pitempään kuin muita hi-paisupainikkeita.

Laitteesta kuuluu merkkiääni aina, kun jokin painike reagoi kosketukseesi.

Kun keittotaso on pois päältä, näkyvis-sä ovat vain keraamiseen pintaan pai-netut hipaisupainikkeiden merkinnät se-kä tehonvalintaan käytettävä numeroas-teikko. Kun kytket keittotason päälle, näet useampia hipaisupainikkeita.

Keittoalueet täytyy ensin "herättää", en-nen kuin voit valita tehon tai muuttaa te-hoa. Kun haluat käyttää tiettyä keitto-alueetta, kosketa ensin kyseisen keitto-alueen valitsinta. Kun olet koskettanut valitsinta, valitsemasi keittoalueen näyt-tö alkaa vilkkua. Keittoalue on aktiivinen niin kauan kuin näyttö vilkkuu ja voit va-lita tehon tai asettaa ajan.

Poikkeus: Jos olet kytkenyt päälle vain yhden keittoalueen, voit milloin tahansa muuttaa sen tehoa.

 Likaiset ja/tai peitetyt hipaisupai-nikkeet aiheuttavat virhetoimintoja.

Hipaisupainikkeet eivät tällöin välttä-mättä reagoi kosketukseesi tai voivat toisaalta muuttaa säätöjä itsestään tai jopa kytkeä keittotason itsestään pois päältä (ks. kappale Turvatoimin-not – Turvakatkaisu). Keraamisen ta-son alla oleva elektroniikka saattaa vahingoittua, jos asetat kuumia keit-toastioita hipaisupainikkeiden/näyttö-jen tai merkkivalojen päälle.

Pidä hipaisupainikkeet ja näytöt puh-taina.

Älä aseta mitään esineitä hipaisupai-nikkeiden ja näyttöjen päälle.

Älä aseta kuumia keittoastioita hipai-supainikkeiden tai näyttöjen päälle.

Käyttö



Ylikuumenevan ruoan aiheuttama tulipalovaara.

Yksikseen kypsymään jäävä ruoka voi ylikuumeta ja syttyä palamaan.

Älä koskaan jätä keittotasoa toimimaan ilman valvontaa.

Keittotason kytkeminen päälle

- Kosketa hipaisupainiketta ①.

Kaikki hipaisupainikkeet syttyvät.

Jollet tee mitään valintoja, koko keittotaso kytkeytyy automaattisesti pois päältä muutaman sekunnin kuluttua.

Tehon säätäminen

- Aseta keittoastia haluamallasi keittotason alueelle.
- Kosketa kyseisen keittoalueen näyttöä.

Valitsemasi keittoalueen näyttö alkaa vilkkua.

- Valitse teho koskettamalla haluamasi tehon numeroa numeroasteikosta.

Valitsemasi tehon numero vilkkuu muutaman sekunnin ajan keittoalueen näyttössä ja alkaa sen jälkeen palaa yhtäjaksoisesti.

Tehon muuttaminen

- Kosketa kyseisen keittoalueen näyttöä.

Valitsemasi keittoalueen näyttö alkaa vilkkua.

- Valitse teho koskettamalla haluamasi tehon numeroa numeroasteikosta.

Keittoalueen/Keittotason kytkeminen pois päältä

- Kun haluat kytkeä jonkin keittoalueen pois päältä, kosketa sen näyttöä.

Valitsemasi keittoalueen näyttö alkaa vilkkua.

- Kosketa sitten numeroasteikon numeroa 0.
- Kun haluat kytkeä koko keittotason ja samalla kaikki keittoalueet pois päältä, kosketa hipaisupainiketta ①.

Jälkilämmön osoitin

Kun jokin keittoalue on kuuma, sen jälkilämmön osoitin palaa, kun kytket alueen pois päältä.

Jälkilämmön osoittimen palkit sammuvat yksi kerrallaan sitä mukaa kuin keittoalue jäähtyy. Viimeinen palkki sammuu vasta, kun keittoalueeseen on täysin turvallista koskea.

Sähkökatkon jälkeen jälkilämmön osoittimet alkavat vilkkua, jos keittotasoli oli käytössä tai jos keittoalueet olivat kuumia sähkökatkon sattuessa.



Kuumien keittoalueiden aiheuttama palovammojen vaara.

Keittoalueet ovat käytön jälkeen kuumia.

Älä koske keittoalueisiin, kun jälkilämmön osoittimet palavat.

Tehon säätäminen - laajennetut tehot

- Kosketa numeroasteikkoa kahden tehonumeron väliltä.

Valitsemasi tehon numero vilkkuu muutaman sekunnin ajan, jonka jälkeen se alkaa palaa yhtäjaksoisesti. Varsinaisten tehojen väliset tehot tunnistat siitä, että valittuna olevan tehon numeron jälkeen näkyy piste.

Käyttö

Päällekytkentä

Kaksi- tai kolmivastuksinen vario-keittoalue:

Toinen vastus kytkeytyy päälle automaattisesti, kun kytket keittoalueen päälle. Päällekytkennän merkkivalo vilkkuu niin kauan kuin kyseisen keittoalueen merkkivalokin.

Toisen vastuksen voi kytkeä päälle ja pois päältä vain, kun kyseisen keittoalueen merkkivalo vilkkuu.

Yksivastuksinen keitto-/paistoalue



Toinen vastus täytyy kytkeä päälle erikseen. Päällekytkennän merkkivalo palaa niin kauan kuin kyseinen vastus on kytkettynä päälle.

Kun haluat kytkeä toisen vastuksen päälle tai pois päältä, teho on valittava uudelleen.

Laajennusosan kytkeminen pois päältä

- Kosketa lyhyesti haluamasi keittoalueen näyttöä.

Valitsemasi keittoalueen näyttö alkaa vilkkua.

- Kosketa näytön vilkkuessa hipaisupainiketta ,  tai  (laitemallin mukaan) niin monta kertaa, että päällekytkennän merkkivalo sammuu.

Laajennusosan vastuksen kytkeminen päälle

- Kosketa lyhyesti haluamasi keittoalueen näyttöä.

Valitsemasi keittoalueen näyttö alkaa vilkkua.

- Kosketa näytön vilkkuessa hipaisupainiketta ,  tai  (vaihtelee malleittain).

Päällekytkennän merkkivalo syttyy.

- Säädä teho sopivaksi.

Alkukuumennusautomaatiikka

Kun olet kytkenyt alkukuumennusautomaatiikan päälle, keittoalue kuumenee aluksi suurimmalla teholla (alkukuumennusvaihe) ja kytkeytyy sitten valitsemalesi jatkokypsennysteholle automaattisesti. Alkukuumennusaika määräytyy valitsemasi jatkokypsennystehon perusteella (katso taulukkoa).

Alkukuumennusautomaatiikan kytkeminen päälle

- Kosketa lyhyesti haluamasi keittoalueen näyttöä.
- Kosketa haluamasi jatkokypsennystehon numeroa niin pitkään, että laitteesta kuuluu merkkiäni ja keittoalueen näytössä näkyy *R*.

Alkukuumennusaikana (ks. taulukko) käyttämäsi keittoalueen näyttöruudussa vilkkuu merkki *R* vuorotellen valitsemasi tehon numeron kanssa.

Jos muutat jatkokypsennystehoa kesken alkukuumennuksen, automaatiikka kytkeytyy pois päältä.

Alkukuumennusautomaatiikan kytkeminen pois päältä

- Kosketa lyhyesti haluamasi keittoalueen näyttöä.
- Kosketa valitsemaasi jatkokypsennystehoa niin pitkään, että *R* häviää näytöstä.

tai

- Valitse jokin toinen teho.

Jatkokypsennysteho*	Alkukuumennusaika [min:sek]
1	1:20
1.	2:00
2	2:45
2.	3:25
3	4:05
3.	4:45
4	5:30
4.	6:10
5	6:50
5.	7:10
6	1:20
6.	2:00
7	2:45
7.	2:45
8	2:45
8.	2:45
9	–

* Jatkokypsennystehot, joiden perässä näkyy piste, ovat käytössä vain, jos olet ottanut käyttöön laajennetut tehot (ks. kappale Ohjelmointi). Suurilla jatkokypsennystehoilla tarvitaan yleensä vain suhteellisen lyhyt alkukuumennusaika, koska näitä asetuksia käytettäessä tyhjä valmistusastia yleensä kuumennetaan paistamista varten.

Käyttö

Lämpimänäpito

Lämpimänäpitoa ei saa käyttää kylmien ruokien uudelleen lämmittämiseen, vaan juuri valmistuneen, vielä lämpimän ruuan lämpimänäpitoon.

Pisin lämpimänäpitoaika on 2 tuntia.

- Pidä ruokia lämpimänä niiden omassa valmistusastioissa (kattilassa/pannussa). Peitä valmistusastia kannella lämpimänäpidon ajaksi.
- Sekoita kiinteitä tai sakeita ruokia (perunamuusi, pataruoat) aika ajoin.
- Ruuan ravintoarvo alkaa heiketä heti elintarvikkeiden valmistamisen yhteydessä ja heikkeneminen jatkuu lämpimänäpidon aikana. Mitä kauemmin pidät ruokaa lämpimänä, sitä heikomaksi sen ravintoarvo käy. Pidä siksi lämpimänäpitojaksot mahdollisimman lyhyinä.

Lämpimänäpito käyttöön/pois käytöstä

- Kosketa lyhyesti haluamasi keittoalueen näyttöä.

Valitsemasi keittoalueen näyttö alkaa vilkkua.

- Kosketa hipaisupainiketta .

Kun haluat käyttää ajastinta, keittotason virran täytyy olla kytkettynä päälle.

Voit käyttää ajastinta kahteen tarkoitukseen:

- hälytyskellona munakellon tapaan
- kytkemään keittoalueen automaattisesti pois päältä.

Voit käyttää molempia toimintoja samanaikaisesti.

Voit valita ajan 1 minuutin (0:01) ja 9 tunnin 59 minuutin (9:59) väliltä.

Annat ajat minuutteina 59 minuuttiin saakka (0:59) ja yli 60 minuutin ajat tunteina ja minuutteina. Valitse aika seuraavassa järjestyksessä: tunnit, minuuttien kymmenluvut, minuuttien ykkösluvut.

Syötä ajat numeroasteikon avulla. Voit muuttaa aikoja myös hipaisupainikkeella +.

Esimerkki:

59 minuuttia = 0:59 tuntia,

valitse: 5-9

80 minuuttia = 1:20 tuntia,

valitse: 1-2-0

Kun valitset ensimmäisen numeron, ajastimen näyttö palaa yhtäjaksoisesti, kun valitset toisen numeron, ensimmäinen numero siirtyy vasemmalle ja kun valitset kolmannen numeron, ensimmäinen ja toinen numero siirtyvät vasemmalle.

Hälytyskello

Hälytyskellon asettaminen

- Kosketa hipaisupainiketta .

Ajastimen näyttö alkaa vilkkua.

- Aseta haluamasi aika.

Hälytysaika alkaa kulua, kun kosketat hipaisupainiketta  tai odotat 10 sekuntia.

Hälytysajan muuttaminen

- Kosketa hipaisupainiketta .

Ajastimen näyttö alkaa vilkkua.

- Aseta haluamasi aika.

Hälytysajan poistaminen

- Kosketa hipaisupainiketta .
- Kosketa numeroasteikon numeroa 0.

Ajastin

Automaattinen virrankatkaisu

Voit valita ajan, jonka kuluttua keittoalue kytkeytyy automaattisesti pois päältä. Voit käyttää toimintoa kaikilla keittoalueilla samanaikaisesti.

Jos asettamasi aika on pidempi kuin sallittu enimmäiskäyttöaika, turvakatkaisin kytkee keittoalueen pois päältä automaattisesti kun sallittu enimmäiskäyttöaika on kulunut (ks. kappale Turvatoiminnot, Turvakatkaisu).

Poiskytkentäajan asettaminen

- Valitse ensin haluamasi keittoalueen teho.
- Kosketa kyseisen keittoalueen näytön vieressä olevaa hipaisupainiketta ⏻.

Ajastimen näyttö ja hipaisupainike ⏻ vilkkuvat.

- Aseta haluamasi aika.

Asettamasi aika alkaa kulua, kun kosketat hipaisupainiketta ⏻ tai odotat 10 sekuntia.

Hipaisupainike ⏻ palaa yhtäjaksoisesti.

- Jos haluat ajastaa toisenkin keittoalueen kytkeytymään automaattisesti pois päältä, toimi samalla tavalla.

Jos olet ajastanut useita poiskytkentäaikoja, ajan näyttö näyttää lyhintä jäljellä olevaa aikaa ja vastaava hipaisupainike ⏻ sykkii. Muut hipaisupainikkeet ⏻ palavat yhtäjaksoisesti.

- Jos haluat tarkistaa muiden keittoalueiden jäljellä olevia aikoja, kosketa haluamasi keittoalueen hipaisupainiketta ⏻.

Poiskytkentäajan muuttaminen

- Kosketa haluamasi keittoalueen hipaisupainiketta ⏻.

Ajastimen näyttö alkaa vilkkua.

- Aseta haluamasi aika.

Poiskytkentäajan poistaminen

- Kosketa haluamasi keittoalueen hipaisupainiketta ⏻ niin pitkään, että ajastimen näyttöön tulee 0:00.



tai



- Kosketa haluamasi keittoalueen hipaisupainiketta ⏻.

Ajastimen näyttö alkaa vilkkua.

- Kosketa sitten numeroasteikon numeroa 0.

Ajastintoimintojen käyttö samanaikaisesti

Jos käytät molempia toimintoja samanaikaisesti, ajan näytössä näkyy aina ajoista lyhyempi. Hipaisupainike  (hälytyskello) tai sen keittoalueen hipaisupainike  (automaattinen virrankatkaisu), jolle olet valinnut lyhimmän poiskytentäajan, sykkii.

- Jos haluat tarkistaa muiden taustalla toimivien toimintojen jäljellä olevia aikoja, kosketa hipaisupainiketta  tai haluamasi keittoalueen painiketta .

Lisätoiminnot

Stop&Go

Keittotasossa on Stop&Go-toiminto, joka alentaa kaikkien päälle kytkettyjen keittoalueiden tehon samanaikaisesti teholle 1.

Et voi muuttaa keittoalueiden tehoja tai ajastimeen asetettua aikaa, voit ainoastaan kytkeä keittotason pois päältä.

Mahdolliset hälytysaika, poiskytkentäaika ja alkukuumennusaika jatkavat kulumistaan.

Kun kytket tämän toiminnon pois päältä, keittoalueet alkavat jälleen toimia viimeksi valitsemallasi teholla.

Jos et kytke toimintoa pois päältä 1 tunnin kuluessa, keittotaso kytkeytyy automaattisesti pois päältä.

Ottaminen käyttöön/pois käytöstä

- Kosketa hipaisupainiketta II/▶.

Käytä tätä toimintoa, jos käyttövalitsimille roiskuu jotain, niin voit puhdistaa ne nopeasti.

Recall-toiminto

Jos satut joskus kytkemään keittotason epähuomiossa pois päältä kesken ruoanlaiton, tällä toiminnolla voit palauttaa kaikki asetukset nopeasti takaisin. Keittotaso on kytkettävä takaisin päälle 10 sekunnin kuluessa pois päältä kytkemisestä.

- Kytke keittotaso takaisin päälle.
- Kosketa päälle kytkemisen jälkeen välittömästi yhtä vilkkuvista keittoalueiden hipaisupainikkeista.

Esittelytila

Tätä toimintoa voi myymälöissä käyttää laitteen esittelyyn ilman, että keittoalueet kuumenevat.

Esittelytilan ottaminen käyttöön/pois käytöstä

- Kytke keittotaso päälle.
- Kosketa numeroasteikon hipaisupainikkeita 0 ja 2 samanaikaisesti noin 6 sekunnin ajan.

Ajastimen näytössä vilkkuvat vuorotellen dE ja On (esittelytila käytössä) tai OFF (esittelytila pois käytöstä).

Keittotason tietojen tarkistaminen

Voit halutessasi tarkistaa keittotason tyyppinumeron ja ohjelmistoversion. Keittoalueilla ei tällöin saa olla keittoastioita.

Tyyppinumero/sarjanumero

- Kytke keittotaso päälle.
- Kosketa numeroasteikon hipaisupainikkeita 0 ja 4 samanaikaisesti noin 6 sekunnin ajan.

Ajastimen näyttöön tulee peräjälkeen numeroita, joiden välissä on viiva.

Esimerkki: $12\ 34$ (tyyppinumero KM 1234) – $1\ 23\ 45\ 57\ 89$ (sarjanumero)

Ohjelmistoversio

- Kytke keittotaso päälle.
- Kosketa numeroasteikon hipaisupainikkeita 0 ja 3 samanaikaisesti noin 6 sekunnin ajan.

Ajastimen näytössä näkyy 3 numeroa:

Esimerkki: 1.23 = Ohjelmistoversio 123.

Turvatoiminnot

Käytönesto/Turvalukitus

Keittotason käytön estävä lukitus ja turvalukitus estävät keittotason tai -alueiden päälle kytkemisen tai säätöjen muuttamisen vahingossa.

Käytön estävän lukituksen voit kytkeä päälle, kun keittotaso on pois päältä. Kun käytön estävä lukitus on päällä, et voi kytkeä keittotasoa päälle etkä käytää ajastinta. Asetettu hälytysaika jatkaa kulumistaan. Keittotaso on ohjelmoitu siten, että käytön estävä lukitus täytyy aktivoida manuaalisesti. Voit muuttaa ohjelmointia siten, että käytön estävä lukitus aktivoituu automaattisesti viiden minuutin kuluttua siitä, kun keittotaso on kytketty pois päältä (ks. kappale Ohjelmointi).

Voit kytkeä **turvalukituksen** päälle, kun keittotaso on kytketty päälle. Kun turvalukitus on aktivoitu, voit käyttää keittotasoa vain rajoitetusti:

- Voit kytkeä keittoalueet ja koko keittotason ainoastaan pois päältä, mutta et enää uudelleen päälle.
- Asetettua hälytysaika voit kuitenkin muuttaa.

Jos kosketat jotain lukittua hipaisupainiketta, kun lukitus on kytketty päälle, keittotasosta kuuluu merkkiääni ja ajastimen näytössä näkyy muutaman sekunnin ajan *LOC*.

Käytöneston aktivoiminen

- Kosketa hipaisupainiketta Ⓛ 6 sekunnin ajan.

Ajastimen näyttö alkaa laskea aikaa taaksepäin. Kun aika on kulunut loppuun, ajastimen näytössä näkyy *LOC*. Käytönesto on kytketty päälle.

Käytöneston kytkeminen pois päältä

- Kosketa hipaisupainiketta Ⓛ 6 sekunnin ajan.

Ajastimen näyttöön ilmestyy hetkeksi *LOC* ja näyttö alkaa laskea sekunteja taaksepäin. Kun aika on kulunut loppuun, käytönesto on kytketty pois päältä.

Turvalukituksen kytkeminen päälle

- Kosketa hipaisupainiketta + ja pidä sitä painettuna.
- Kosketa samalla hipaisupainiketta II► ja pidä molempia painikkeita painettuna 6 sekunnin ajan.

Ajastimen näyttö alkaa laskea aikaa taaksepäin. Kun aika on kulunut loppuun, ajastimen näytössä näkyy *LOC*. Turvalukitus on nyt kytketty päälle.

Turvalukituksen kytkeminen pois päältä

- Kosketa hipaisupainiketta + ja pidä sitä painettuna.
- Kosketa samalla hipaisupainiketta II► ja pidä molempia painikkeita painettuna 6 sekunnin ajan.

Ajastimen näyttöön ilmestyy hetkeksi *LOC* ja näyttö alkaa laskea sekunteja taaksepäin. Kun aika on kulunut loppuun, turvalukitus on pois toiminnasta.

Turvakatkaisu

Kun hipaisupainikkeet peittyvät

Keittotaso kytkeytyy automaattisesti pois päältä, jos yksi tai useampia hipaisupainikkeita on peitettyä yli 10 sekunnin ajan, esim. sormella, ylikiehuneella ruoalla tai päälle asetetulla esineellä. Ajastimen näytössä näkyy muutaman sekunnin ajan *F*. Jos peitettyä oleva hipaisupainike on $\text{\textcircled{1}}$, ajastimen näytössä näkyy *F*, kunnes painikkeen peittävä esine tai lika on poistettu. Kun poistat ylimääräiset esineet tai likaantumukset, *F* sammuu ja keittotaso on jälleen käyttövalmis.

Olet käyttänyt jotain keittoaluetta liian pitkään.

Jos jokin keittoalue on päällä epätavallisen pitkän ajan, turvakatkaisin kytkee sen pois päältä. Turvakatkaisuaika vaihtelee valitun tehon mukaan. Kun aika ylittyy, keittoalue kytkeytyy pois päältä ja jälkilämmösoitin syttyy. Keittoalue on jälleen käyttövalmis, kun kytket sen pois päältä ja uudelleen päälle.

Keittotason turvatasoksi on tehtaalla ohjelmoitu 0. Tarvittaessa voit ottaa käyttöön korkeamman turvatason, jolloin keittoalueiden enimmäiskäyttöajat lyhenevät (ks. taulukko).

Keittoalueen teho*	Enimmäiskäyttöaika [h:min]		
	Turvataso		
	0**	1	2
1	10:00	8:00	5:00
1.	10:00	7:00	4:00
2/2.	5:00	4:00	3:00
3/3.	5:00	3:30	2:00
4/4.	4:00	2:00	1:30
5/5.	4:00	1:30	1:00
6/6.	4:00	1:00	0:30
7/7.	4:00	0:42	0:24
8	4:00	0:30	0:20
8.	4:00	0:30	0:18
9	1:00	0:24	0:10

* Tehot, joiden jäljessä näkyy piste, ovat käytössä vain jos olet ottanut käyttöön laajennetut tehot (ks. kappaletta Tehoalue).

** Tehdasasetus

Turvatoiminnot

Ylikuumenemissuoja/Kattilansuoja

Jokainen keittoalue on varustettu ylikuumenemissuojalla (sisälämpötilanrajoitin).

ExtraSpeed-keittoalueella on lisäksi kattilansuoja. Jos haluat käyttää tätä toimintoa, sinun on otettava se käyttöön muuttamalla tehdasetusta (ks. kappale Asetukset).

Kun **ylikuumenemissuoja** laukeaa, lämmitys kytkeytyy pois päältä ja takaisin päälle myös silloin, kun olet valinnut suurimman mahdollisen tehon.

Kun **kattilansuoja** laukeaa, kyseisen keittoalueen lämmitys kytkeytyy kokonaan pois päältä. Keittoalueen näytössä vilkkuvat vuorotellen **9** ja **0**.

Ylikuumenemis- tai kattilansuoja voivat laueta seuraavissa tilanteissa:

- Päälle kytketyllä keittoalueella ei ole kattilaa tai pannua.
- Kuumennat kattilaa tai pannua tyhjänä.
- Kattilan tai pannun pohja ei ota kunnolla kiinni keittoalueeseen.
- Kattila tai pannu johtaa huonosti lämpöä.

Tunnistat ylikuumenemissuojan toiminnan siitä, kun lämmitys kytkeytyy päälle ja päältä pois myös silloin, kun olet valinnut suurimman mahdollisen tehon.

Voit muuttaa keittotasosi ohjelmointia omien tarpeidesi mukaan. Voit muuttaa useita asetuksia peräjälkeen.

Kun siirryt ohjelmointitilaan, hipaisupainike + tulee näkyviin ja ajastimen näyttöön syttyy *PC*. Muutaman sekunnin jälkeen ajastimen näytössä vilkkuvat vuoronperään *P:01* (ohjelma 01) ja *£:01* (koodi).

Ohjelmoinnin muuttaminen

Ohjelmointitoiminnon valinta

- **Kun keittotaso on pois päältä, kosketa samanaikaisesti** hipaisupainikkeita ① ja II/► niin kauan, että hipaisupainike + tulee näkyviin ja ajastimen näyttöön syttyy *PC*.

Ohjelman valitseminen

- Kun näytössä näkyy ohjelman numero (esim. *P:01*), kosketa hipaisupainiketta + niin monta kertaa, että haluamasi ohjelmanumero näkyy näytössä.

Koodin valitseminen

- Kun näytössä näkyy koodi (esim. *£:01*), kosketa hipaisupainiketta + niin monta kertaa, että haluamasi koodinumero näkyy näytössä.

Asetusten tallennus

- Kun valitsemasi ohjelma näkyy näytössä (esim. *P:01*), kosketa hipaisupainiketta ① niin kauan, että kaikki merkkivalot sammuvat.

Asetuksista poistuminen tallentamatta

- Kosketa hipaisupainiketta II/► niin kauan, että kaikki merkkivalot sammuvat.

Ohjelmointi

Ohjelmitava toiminto ¹		Koodi ²	Asetukset
P:01	Esittelytila	C:00	Esittelytila ei käytössä
		C:01	Esittelytila kytketty päälle ³
P:03	Tehdasasetus	C:00	Tehdasasetuksia ei palauteta
		C:01	Tehdasasetukset palautetaan
P:04	Keittoalueiden tehojen määrä	C:00	9 tehoa + booster
		C:01	17 tehoa + booster ⁴
P:05	ExtraSpeed-keittoalueen kattilansuoja	C:00	pois
		C:01	epäherkkä
		C:02	normaali
		C:03	herkkä
P:06	Painikeääni	C:00	pois ⁵
		C:01	hiljainen
		C:02	keskikova
		C:03	kova
P:07	Ajastimen merkkiääni	C:00	pois
		C:01	hiljainen
		C:02	keskikova
		C:03	kova
P:08	Käytön estävä lukitus	C:00	Lukitus kytketään päälle aina käsin
		C:01	Lukitus kytkeytyy päälle automaattisesti
P:09	Enimmäiskäyttöaika	C:00	Turvataso 0
		C:01	Turvataso 1
		C:02	Turvataso 2

Ohjelmitava toiminto ¹		Koodi ²	Asetukset
P:10	WLAN-kirjaaminen	C:00	ei aktiivinen/pois käytöstä
		C:01	aktiivinen, ei konfiguroitu
		C:02	aktiivinen ja konfiguroitu (ei valittavissa, näkyy, jos yhteydenmuodostus onnistui)
		C:03	Yhteyden muodostaminen WPS-painikkeella mahdollista
		C:04	WLAN asetukset palautetaan alkutilaan (C:00)
		C:05	Suora WLAN-yhteys keittotason ja liesituulettimen välillä ilman Miele@mobile-sovellusta (Con@ctivity 3.0)
P:12	Hipaisupainikkeiden reagointinopeus	C:00	hidas
		C:01	normaali
		C:02	nopea

¹ Ohjelmitavat toiminnot, joita ei ole lueteltu, eivät ole käytössä.

² Tehdasasetuksena valitun vaihtoehdon koodi näkyy lihavoituna.

³ Kun kytket keittotason päälle, ajastimen näytössä näkyy *dE* muutaman sekunnin ajan.

⁴ Tekstissä ja taulukoissa laajennetut tehot on selkeyden vuoksi merkitty pisteellä tehon numeron perässä.

⁵ Virtakytkimen painikeääni ei kytkeydy pois käytöstä.

Tietoja vertailutestejä varten

Normin EN 60350-2 mukaisia kokeiluruokia

Tehdasasetuksena käytössä on 9 tehoa.

Ota norminmukaisten testien ajaksi käyttöön laajennetut tehot (ks. kappale Ohjelmointi).

Kokeiluruoka	Valmistusastian pohjan Ø (mm)	Kansi	Keittoalueen teho	
			Esilämmitys	Kypsenys
Öljyn kuumennus	150	ei	–	1–2
Ohukaiset	180 (kerrospohja)	ei	7	5.–7
Pakasteranskanperunoiden uppoaisto	normin mukainen	ei	9	9

 Kuumien keittoalueiden aiheuttama palovammojen vaara.

Keittoalueet ovat käytön jälkeen kuumia.

Kytke keittotaso pois päältä.

Anna keittoalueiden jäähtyä ennen keittotason puhdistamista.

 Rakenteisiin tunkeutuvan kosteuden aiheuttamien vaurioiden vaara. Höyrypuhdistimen höyry voi päästä laitteen sähköä johtaviin osiin ja aiheuttaa oikosulun.

Älä siksi koskaan käytä höyrypuhdistimia keittotason puhdistukseen.

Kaikki pinnat voivat värjäytyä pysyvästi, jos käytät vääränlaisia puhdistusaineita. Pinnat naarmuuntuvat herkästi.

Älä missään tapauksessa jätä pintaan puhdistusaineiden jäämiä!

Älä käytä hankaavia tai naarmuttavia puhdistusaineita.

Anna keittotason jäähtyä ennen puhdistusta.

- Puhdista keittotaso jokaisen käyttökerran jälkeen.
- Kuivaa keittotaso aina kun olet pyyhkinyt sen kostealla. Näin välttyt kalkkijäämiltä.

Epäsopivat puhdistusaineet ja -välineet

Jotta pinnat eivät vahingoittuisi, älä käytä puhdistuksessa:

- käsiastianpesuainetta
- soodaa, alkalia, ammoniakkaa, happoa tai klooria sisältäviä puhdistusaineita
- kalkkia irrottavia puhdistusaineita
- tahran- tai ruosteenpoistoainetta
- hankaavia puhdistusaineita, esim. hankausjauhetta, nestemäistä hankausainetta, puhdistuskiviä
- liuotinaineita sisältäviä puhdistusaineita
- astianpesukoneen pesuaineita
- grillin- tai uuninpuhdistusaineita
- lasinpuhdistusaineita
- hankaavia kovia sieniä tai harjoja (kuten patasieniä tai käytettyjä pesusieniä, joissa voi olla vielä hankausainejäämiä)
- ihmisieniä (taikasieniä)

Puhdistus ja hoito

Keraamisen lasipinnan puhdistus

 Terävien esineiden aiheuttamien vaurioiden vaara.

Keittotason ja työtason välinen tiivistenauha voi vahingoittua.

Keraamisen lasipinnan ja kehysten välinen tiivistenauha voi vahingoittua.

Älä käytä puhdistukseen mitään teräviä välineitä.

Käsiastianpesuaine ei poista kaikkia likaantumia ja jäämiä keraamiselta pinnalta. Lisäksi astianpesuaineesta jää lasiin sinertäviä läikkeitä. Näitä värjäntymiä on myöhemmin mahdoton poistaa.

Puhdista keraaminen lasipinta säännöllisesti tarkoitukseen kehitetyllä keraamisen keittotason puhdistusaineella.

- Poista karkea lika kostealla liinalla, kiinnitarttunut lika puhdistuskaapimen avulla.
- Puhdista keraaminen lasipinta lopuksi Mielen keraamisten tasojen ja teräspintojen puhdistukseen tarkoitettulla puhdistusaineella (ks. kappale Erikseen ostettavat lisävarusteet – Puhdistus- ja hoitoaineet) tai muulla keraamisten keittotasojen puhdistukseen tarkoitettulla aineella sekä talouspaperilla tai puhtaalla liinalla. Älä levitä puhdistusainetta kuumalle keittotasolle, sillä siitä voi jäädä pysyviä läikkeitä. Noudata puhdistusainevalmistajan ohjeita.
- Poista puhdistusainejäämät kostealla liinalla ja kuivaa pinta lopuksi.

Muutoin puhdistusainejäämät palavat kiinni seuraavilla käyttökertoilla ja vahingoittavat laitteen keraamista lasipintaa. Poista puhdistusainejäämät tarkasti.

- Puhdista kalkin, veden ja alumiinijäämien aiheuttamat (metallinhoitoiset) **tahrat** keraamisten tasojen ja teräspintojen puhdistukseen tarkoitettulla puhdistusaineella.

 Kuumien keittoalueiden aiheuttama palovammojen vaara.

Keittoalueet kuumenevat käytön aikana.

Suojaa kätesi esim. patakintailla, ennen kuin alat kaapia kuumalle lasipinnalle joutunutta sokeria, muovia tai alumiinifoliota pois puhdistuskaapimella.

- Jos kuumalle lasipinnalle joutuu **sokeria, muovia tai alumiinifoliota**, kytke laite välittömästi pois päältä.
- Kaavi lasipinnalle joutuneet aineet **heti** pois puhdistuskaapimen avulla keittotason ollessa vielä kuuma.
- Kun keittotaso on ehtinyt jäähtyä, puhdista keraaminen lasipinta vielä edellä kerrotulla tavalla.

Useimmat päivittäisessä käytössä syntyvät häiriöt ja ongelmat voit poistaa itse. Monissa tapauksissa säästät sekä aikaa että rahaa, kun sinun ei tarvitse kutsua huoltoliikettä paikalle.



Seuraavien taulukoiden tarkoituksena on auttaa sinua löytämään häiriön tai vian mahdollinen syy.

Näyttöihin tulevat ilmoitukset

Ongelma	Syy ja toimenpide
Kun kytket keittotason päälle tai kosketat jostain hipaisupainiketta, ajastimen näytössä näkyy <i>LDC</i> muutaman sekunnin ajan.	Käytön estävä lukitus/turvalukitus on kytketty päälle. <ul style="list-style-type: none"> ■ Poista käytön estävä lukitus tai turvalukitus käytöstä (ks. kappale Turvatoiminnot – Käytön estävä lukitus/Turvalukitus).
Kun kytket keittotason päälle, ajastimen näytössä näkyy <i>dE</i> hetken ajan. Keittoalueet eivät kuumene.	Keittotaso on esittelytilassa. <ul style="list-style-type: none"> ■ Kosketa samanaikaisesti hipaisupainikkeita <i>D</i> ja <i>Z</i> niin kauan, että ajastimen näytössä vilkkuvat vuorotellen <i>dE</i> ja <i>OFF</i>.
Ajastimen näytössä vilkkuu <i>F</i> ja keittotaso kytketty automaattisesti pois päältä.	Yksi tai useampia hipaisupainikkeita on ollut peitettyinä, esim. sormella, ylikiehuneella ruoalla tai päälle asetetulla esineellä. <ul style="list-style-type: none"> ■ Poista likaantumet tai ylimääräiset esineet (ks. kappale Turvatoiminnot – Turvakatkaisu).

Vianetsintä

Odottamaton käyttäytyminen

Ongelma	Syy ja toimenpide
Hipaisupainikkeet reagoivat kosketukseen joko liian herkästi tai liian hitaasti.	Hipaisupainikkeiden tunnistimien herkkyys on muuttunut. <ul style="list-style-type: none">■ Varmista ensin, ettei keittotasoon osu suoraa valoa (auringonvaloa tai keinovaloa). Keittotason ympäristö ei saa toisaalta olla myöskään liian pimeää.■ Nosta kaikki keittoastiat keittotasolta ja puhdista keittotaso tarvittaessa. Tarkista myös, etteivät koko keittotaso tai hipaisupainikkeet ole peittyneet.■ Irrota keittotaso kokonaan sähköverkosta noin 1 minuutin ajaksi (esim. irrottamalla sulake).■ Jos häiriö toistuu, kun liität keittotason takaisin sähköverkkoon, ota yhteys valtuutettuun Miele-huoltoliikkeeseen.
Jonkin keittoalueen lämmitys kytkeytyy päälle ja päältä pois.	Tämä on normaalia. Laitteen elektroniikka ohjaa lämmitysvastusten päälle ja pois päältä kytkeytymistä (ks. kappale Keittoalueiden toimintaperiaate). Jos tätä tapahtuu myös suurimmilla tehoilla, ylikuumenemissuoja on lauennut (ks. kappale Turvatoiminnot – Ylikuumenemissuoja).
Keittoalue kytkeytyy automaattisesti pois päältä.	Olet käyttänyt sitä liian pitkään. <ul style="list-style-type: none">■ Kytke keittoalue takaisin päälle (ks. kappale Turvatoiminnot – Turvakatkaisu).
ExtraSpeed-keittoalueen näytössä vilkkuvat vuorotellen  ja .	Kattilansuoja on lauennut. <ul style="list-style-type: none">■ Kosketa lyhyesti kyseisen keittoalueen valitsinta. Näyttö muuttuu: vain  vilkkuu. Nyt voit jälleen käyttää kyseistä keittoaluetta.
Yksi tai useampi jälkilämmön osoitin vilkkuu.	Keittotaso on ollut käytössä tai keittoalueet ovat olleet kuumia sähkökatkon sattuessa.

Tulos ei tyydytä

Ongelma	Syy ja toimenpide
Alkukuumennusauto-matiikkaa käyttäessäsi valmistusastian sisältö ei ala kiehua lainkaan tai kiehuu vain heikosti.	Keitöt kerralla tavallista suuremman määrän ruokaa. <ul style="list-style-type: none"> ■ Jatka kuumennusta suurimmalla teholla ja säädä sitten tehoa käsin pienemmälle.
	Valmistusastia johtaa huonosti lämpöä. <ul style="list-style-type: none"> ■ Käytä jotain toista valmistusastiaa, joka johtaa paremmin lämpöä.
Valmistusastian sisältö ei ala kiehua lainkaan tai kiehuu vain heikosti.	Kattila tai pannu johtaa huonosti lämpöä. <ul style="list-style-type: none"> ■ Käytä jotain toista valmistusastiaa, joka johtaa paremmin lämpöä.
	Kattila on liian suuri keittoalueen kokoon nähden. <ul style="list-style-type: none"> ■ Käytä pienempää kattilaa.
	Vario-keittoalueen tai paistoalueen laajennusosaa ei ole kytketty päälle. <ul style="list-style-type: none"> ■ Kytke laajennusosa päälle.

Vianetsintä

Yleiset ongelmat tai tekniset häiriöt

Ongelma	Syy ja toimenpide
Keittotasoa tai keittotason alueet eivät kytkeydy päälle.	Keittotasoa ei saa virtaa. ■ Varmista ettei laitteen sulake ole lauennut. Ota yhteyttä sähköasentajaan tai Miele-huoltoon (ks. tarvittava sulakekoko laitteen arvokilvestä).
	Kyseessä voi olla tekninen häiriö. ■ Irrota laite sähköverkosta noin 1 minuutin ajaksi jollain seuraavista tavoista: – kytke automaattisulake pois päältä tai kierrä sulake kokonaan irti sulaketaulusta tai – kytke vikavirtasuojakytkin pois päältä. ■ Ellei keittotasoa kytkeydy päälle vielä sittenkään, kun kytket sulakkeen/vikavirtasuojakytkimen takaisin päälle, ota yhteyttä sähköalan ammattilaiseen tai Miele-huoltoon.
Kun käytät uutta keittotasoa ensimmäistä kertaa, siitä muodostuu häijä ja höyryä.	Metalliset osat on suojattu hoitoaineella. Hoitoaine saattaa aiheuttaa ohimenevää käryä ja höyryä keittotason ensimmäisellä kuumennuskerralla. Käryn ja mahdollisen höyryn muodostuminen on ohimenevä ilmiö, joka ei ole merkki mistään virheellisistä kytkennöistä tai laitteessa olevasta viasta. Ne eivät ole myöskään terveydelle haitallisia.

Erikseen ostettavat lisävarusteet

Miele on kehittänyt laajan valikoiman lisävarusteita sekä puhdistus- ja hoitotuotteita, jotka on sovitettu Mielen laitteisiin optimaalisella tavalla.

Voit hankkia näitä tuotteita kätevimmin Mielen verkkokaupasta.

Voit hankkia kaikkia tuotteita myös Miele-huollosta (katso tämän käyttöohjeen takakansi) tai Miele-kauppiaaltasi.

Puhdistus- ja hoitaineet

Keraamisten tasojen ja teräspintojen puhdistusaine 250 ml

Poistaa pinttyneitä likaantumia, kalkkitahroja ja alumiinijäämiä.

Mikrokuituliina

Sormenjälkien ja kevyiden tahrojen pyyhkimiseen.

Huolto

Yhteydenotto häiriötilanteissa

Ellet saa itse poistetuksi toimintahäiriötä, ota yhteys Mielen koneita ja laitteita myyvään liikkeeseen tai Mielen asiakaspalveluun.

Mielen huollon voit varata verkossa osoitteesta www.miele.fi/huolto.

Mielen asiakaspalvelun yhteystiedot löydät tämän vihkosen takakannesta.

Asiakaspalvelu tarvitsee laitteen mallitunnisteen ja valmistusnumeron (Fabr./SN/Nr.). Nämä tiedot löytyvät arvokilvestä.

Arvokilpi

Liimaa laitteen mukana toimitettu arvokilpi tähän. Varmista että arvokilvessä näkyvä tyyppinumero vastaa tämän vihkosen takakannessa ilmoitettua tyyppinumeroa.

Takuu

Tälle laitteelle on myönnetty kahden (2) vuoden takuu.

Lisätietoja takuuehdoista löydät laitteen mukana toimitetusta erillisestä takuuvihkosesta.

Turvallisuusohjeita asentamista varten

 Virheellisen asennuksen aiheuttamien vahinkojen vaara. Keittotaso voi vahingoittua, jos sijoitat sen paikalleen väärin. Jätä keittotason asennus alan ammattilaisen tehtäväksi.

 Sähköiskuvaara. Laitteen vääränlainen liittäminen sähköverkkoon voi aiheuttaa sähköiskun. Anna sähköalan ammattilaisen liittää keittotaso sähköverkkoon.

 Putoavien esineiden aiheuttama vaurioiden vaara. Keittotaso voi vahingoittua sen yläpuolisten yläkaappien ja liesituulettimen asennuksen yhteydessä. Asenna siksi keittotaso paikalleen vasta, kun yläkaapit ja liesituuletin on ensin asennettu.

- ▶ Työtason pinnoitteen on oltava liimattu kuumuutta kestäväällä (100 °C) liima-aineella, jottei pinnoite irtoa tai menetä muotoaan. Seinän ja keittotason väliin tulevien listojen on oltava kuumuutta kestäviä.
- ▶ Keittotasoa ei saa asentaa kylmälaitteiden, astianpesukoneen eikä pesukoneen tai kuivausrummun yläpuolelle.
- ▶ Verkkoliitäntäjohto on asennettava siten, ettei kukaan pääse koskemaan siihen asennuksen jälkeen.
- ▶ Keittotason verkkoliitäntäjohto ei saa joutua kosketuksiin liikkuvien keittiökalusteiden osien (esim. vetolaatikosto) kanssa eikä johtoon saa kohdistua minkäänlaista mekaanista rasitusta.
- ▶ Noudata seuraavilla sivuilla annettuja turvaetäisyyksiä.

Asennus

Turvaetäisyydet

Turvaetäisyys keittotason yläpuolella

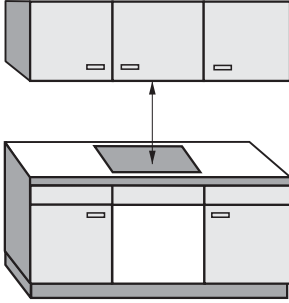

Keittotason ja sen yläpuolelle asennettavan liesituulettimen väliin on jätettävä liesituulettinvalmistajan suosittelema turvaväli.

Jos liesituulettimen valmistajan suositukset eivät ole käytettävissä, jätä keittotason ja helposti syttyvien materiaalien (esim. yläpuolelle ripustetun hyllyn) väliseksi turvaetäisyydeksi vähintään 600 mm.

Kun asennat liesituulettimen alle rinnakkain useita laitteita, joiden käyttö- ja asennusohjeissa suositeltu vähimmäisetäisyys liesituulettimesta on erilainen, etäisyydeksi tulee valita aina suurin ilmoitettu etäisyys.

Turvaetäisyys sivuilta/takaa

Keittotaso tulisi mieluiten sijoittaa siten, että sen molemmille puolille jää runsaasti vapaata tilaa.

Keittotason takana oleviin kaapistoihin tai takaseinään on jätettävä vähintään alla ilmoitettu vähimmäisetäisyys ①.

Keittotason toisella sivulla (vasemmalla tai oikealla puolella) olevaan kaapistoon tai seinään on jätettävä vähintään alla ilmoitettu vähimmäisetäisyys ②, ③ ja vastakkaisella sivulla vähimmäisetäisyys on 300 mm.

① vähimmäisetäisyys keittotason upotusaukosta **takaseinään**:
50 mm

② vähimmäisetäisyys keittotason upotusaukon **oikealta** sivulta sivuseinään (esim. komerokaappiin):
50 mm

③ vähimmäisetäisyys keittotason upotusaukon **vasemmalta** sivulta sivuseinään (esim. komerokaappiin):
100 mm

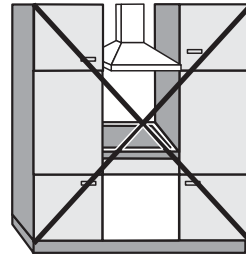

Ei sallittu

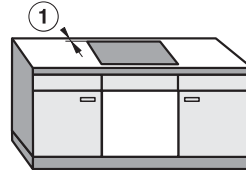
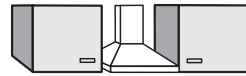

Erittäin suositeltava

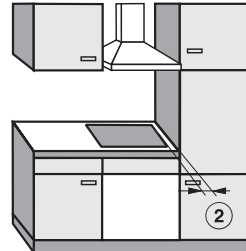

Ei suositeltava

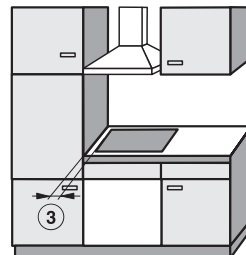

Ei suositeltava

Asennus

Välipohja

Keittotason alle ei tarvita välipohjaa, mutta haluttaessa sellaisen voi asentaa.

Jos keittotason alle asennetaan välipohja, työtason yläreunan ja välipohjan yläreunan välisen etäisyyden on oltava vähintään 110 mm.

Verkkoliitântäjohtodon vetämistä varten välipohjan taakse on varattava vähintään 10 mm:n ilmarako. Jos keittotasossa on ulkoinen verkkoliitântärasia, raon on oltava vähintään 30 mm.

Keittotason turvaetäisyys, kun välitilan seinässä on erikoispinnoite

Jos laitteen takana olevassa välitilaseinässä on erikoispinnoite, työtasoon tehtävän upotusaukon ja seinäpinnoitteen väliin täytyy jättää riittävä turvaetäisyys, koska korkeat lämpötilat voivat vahingoittaa tai muovata seinäpinnoitetta.

Kun välitilan seinäpinnoite on puuta tai muuta palavaa materiaalia, upotusaukon takareunan ja seinäpinnoitteen välisen etäisyyden on oltava vähintään 50 mm ⑤.

Jos seinäpinnoite on palamatonta materiaalia (metallia, luonnonkiveä, keraamisia laattoja tms.), upotusaukon ja seinäpinnoitteen välinen vähimmäisetäisyys ⑤ on 50 mm vähennettynä seinäpinnoitteen paksuudella.

Esimerkki: seinäpinnoitteen paksuus 15 mm

50 mm - 15 mm = vähimmäisetäisyys 35 mm

Huulloskeittotasot

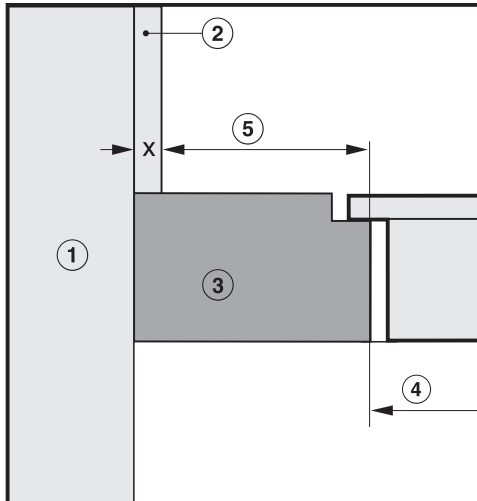

Kehykselliset / viistetyt keittotasot

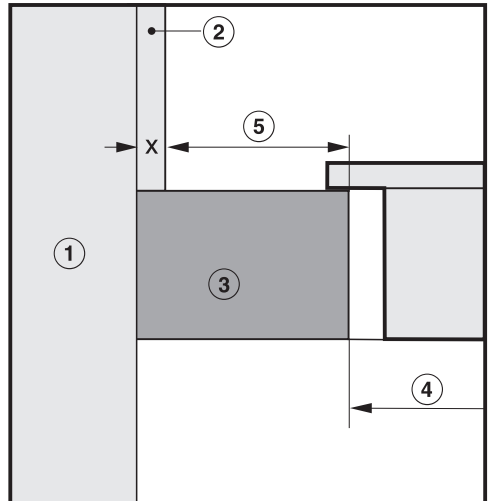

- ① Seinärakenne
- ② Seinäpinnoitteen mitta x = seinäpinnoitteen paksuus
- ③ Työtaso
- ④ Työtasoon tehty upotusaukko
- ⑤ Vähimmäisetäisyys
 - palaviin** materiaaleihin 50 mm
 - palamattomiin** materiaaleihin 50 mm - mitta x

Asennus

Ohjeita asennukseen

Kelluva asennus

Keittotason ja työtason välinen tiivistäminen

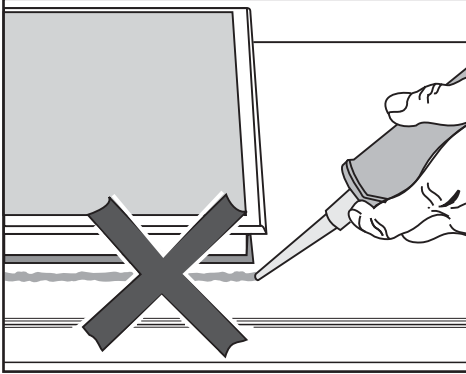

! Virheellisen asennuksen aiheuttama vaurioiden vaara.

Jos keittotaso täytyy myöhemmin irrottaa työtasosta, keittotaso ja työtaso voivat vahingoittua, jos olet käyttänyt saumausainetta keittotason tiivistämiseen.

Älä missään tapauksessa laita mitään saumausainetta keittotason ja työtason väliin.

Keittotason reunan alla oleva tiivistenauha toimii riittävänä tiivisteenä työtasoa vasten.

Tiivistenauha

Jos keittotaso joudutaan irrottamaan huoltoa varten, sen reunan alla oleva tiivistenauha voi vahingoittua.

Vaihda tiivistenauha aina, kun laite asennetaan uudelleen paikalleen.

Kaakeloitu työtaso

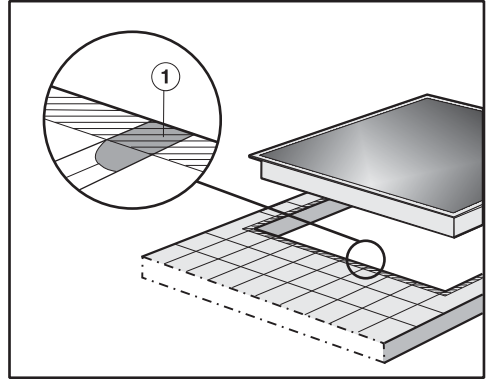

Tasoita kaakelisaumat ① ja varmista, että työtason pinta on upotusaukon reunan alueelta (kuvassa viivoitettuna näkyvä alue) sileää ja tasainen, jotta keittotaso painuisi tasaisesti upotusaukoon ja jotta sen reunan alla oleva tiivistenauha asettuisi riittävän tiiviisti työtason pintaa vasten.

Huullosasennus

Huullosasennus on mahdollinen vain luonnonkivestä (graniitti, marmori) tai massiivipuusta valmistettuihin sekä kaakeloituihin työtasoihin. Kappaleessa Asennus – Sijoitusmitat – Huullosasennus on lisäksi ilmoitettu erikseen sellaiset keittotasot, jotka sopivat asennettaviksi lasisiin työtasoihin. Jos työtaso on valmistettu jostakin muusta materiaalista, tarkista aina työtason valmistajalta, soveltuuko kyseinen materiaali laitteen asennukseen.

Alakaapin sisäleveyden on oltava vähintään yhtä leveä kuin työtasoon tehdyn upotusaukon sisäreuna (ks. kappale Asennus – Sijoitusmitat – Huullosasennus). Näin keittotasoon pääsee käsiksi alhaaltapäin myös asennuksen jälkeen ja keittotason asennuskotelo voidaan tarvittaessa irrottaa huoltotöitä varten. Jos keittotasoon ei pääse käsiksi alhaaltapäin asennuksen jälkeen, keittotason saumausaine täytyy ensin poistaa ja keittotaso täytyy irrottaa työtasosta.

Luonnonkiviset työtasot

Keittotaso asennetaan suoraan työtasoon jyrskytyyn aukkoon.

Massiivipuiset, kaakeloidut, lasiset työtasot

Keittotaso kiinnitetään sijoitusaukkoon puulistojen avulla. Kiinnityslistat eivät sisälly toimitukseen, vaan ne on hankittava erikseen.

Asennus

Sijoitusmitat – kelluva asennus

Kaikki asennuspiirroksissa ilmoitetut mitat ovat millimetrejä.

KM 6540 FR

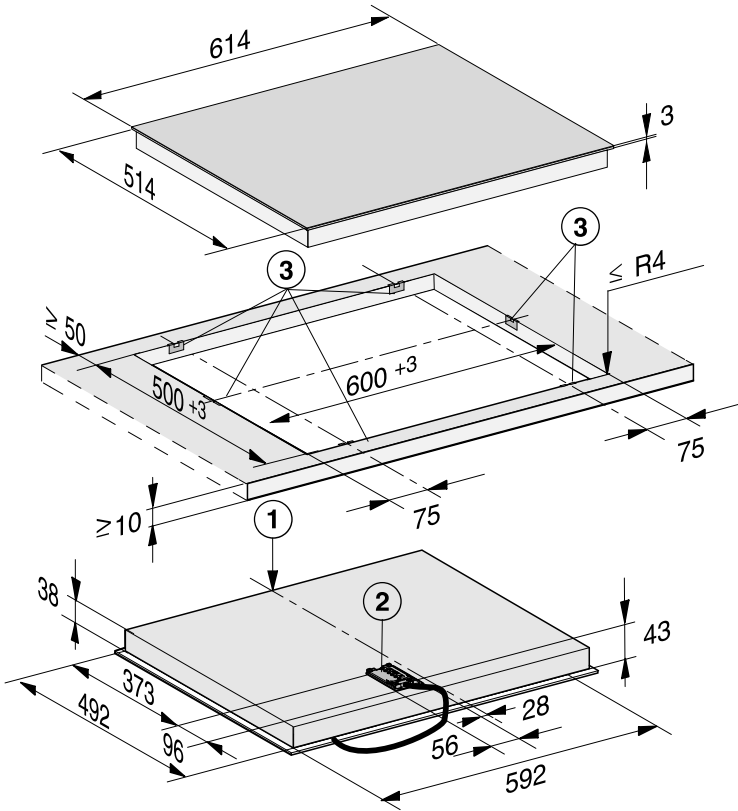

- ① Laitteen etupuoli
- ② Liitäntärasia ja verkkoliitäntäjohto
Verkkoliitäntäjohdon P = 1 440 mm
- ③ Kiinnitysrousset

KM 6542 FR

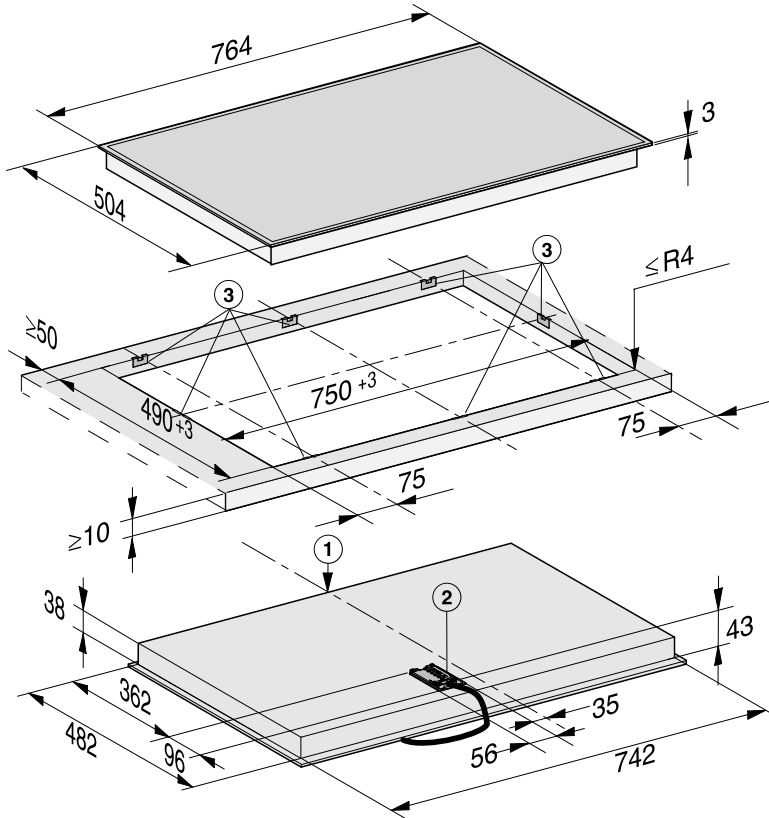

- ① Laitteen etupuoli
- ② Liitäntärasia ja verkkoliitäntäjohto
Verkkoliitäntäjohton P = 1 440 mm
- ③ Kiinnitysrousset

Asennus

Kelluva asennus

Työtason esivalmistelu

- Tee työtasoon tarvittava upotusaukko. Noudata tarvittavia turvaetäisyyksiä (ks. kappale Asennus – Turvaetäisyydet).
- **Kun työtaso on puuta**, tiivistä upotusaukon leikkauspinnat erikoislakalla, silikonilla tai valuhartsilla. Näin välttyt leikkauspintojen turpoamiselta mahdollisen kosteuden vaikutuksesta. Tiivistemateriaalin on oltava lämmönkestävää.

Ole huolellinen levittäessäsi tiivisteitä, ettei niitä joudu työtason yläpinnalle.

Keittotaso pysyy tukevasti paikallaan upotusaukossa erillisen tiivistelistan ansiosta. Keittotason ja työtason välissä näkyvä pieni rako pienenee keittotason käytön myötä.

Kiinnitysjosien kiinnitys – puinen työtaso

Kiinnitysjosien tarkka sijainti näkyy kunkin keittotason kuvasta.

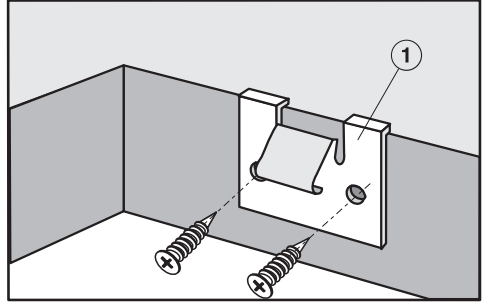

- Aseta kiinnitysjoset ① keittotason kuvassa näkyviin kohtiin työtasoon tehdyn aukon yläreunaan.
- Kiinnitä kiinnitysjoset ① mukana toimitetuilla puuruuveilla 3,5 x 25 mm.

Kiinnitysjousten kiinnitys – luonnonkivinen työtaso

Tarvitset kiinnitysjousten kiinnittämiseen vahvaa kaksipuolista tarranauhaa (ei kuulu toimitukseen).

Kiinnitysjousten tarkka sijainti näkyy kunkin keittotason kuvasta.

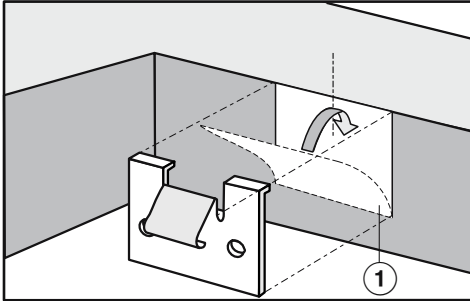

- Liimaa tarranauha ① keittotason kuvassa näkyviin kohtiin työtasoon tehdyn aukon yläreunaan.
- Aseta kiinnitysjouset upotusaukon yläreunaa vasten ja paina ne tiukasti kiinni tarroihin.

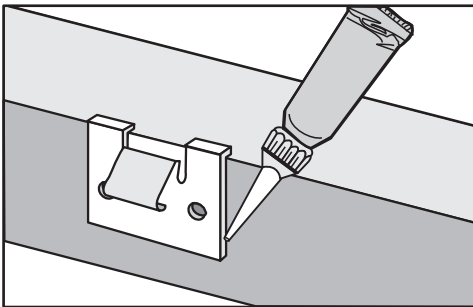

- Tiivistä lopuksi kiinnitysjouset lämmönkestävällä silikonilla molemmilta sivuilta ja alareunasta.

Keittotason upottaminen

- Pujota verkkoliitäntäjohto upotusaukon läpi.
- Aseta keittotaso upotusaukon kohdalle.
- Paina keittotasoa kaksin käsin reunoista tasaisesta alaspäin, kunnes se napsahtaa kuuluvasti paikalleen. Kun keittotaso on napsahtanut paikalleen, varmista, että tiivistenauha ottaa joka puolelta kiinni työtason pintaan, jotta laitteen ja työtason välisestä yhtymäkohdasta tulee tiivis.

Jollei tiivistenauha painu kaikista laitteen nurkista tiivisti työtason pintaa vasten, työstä nurkkien sädetä ($\leq R4$) varovasti pistosahalla.

Älä missään tapauksessa käytä saumausaineita (esim. silikonია) lisätiivisteenä!

- Liitä keittotaso sähköverkkoon.
- Tarkista keittotason toiminta.

Keittotason voi nyt irrottaa vain erikoistyökalun avulla.

Asennus

Sijoitusmitat – huullosasennus

Kaikki asennuspiirroksissa ilmoitetut mitat ovat millimetrejä.

KM 6542 FL

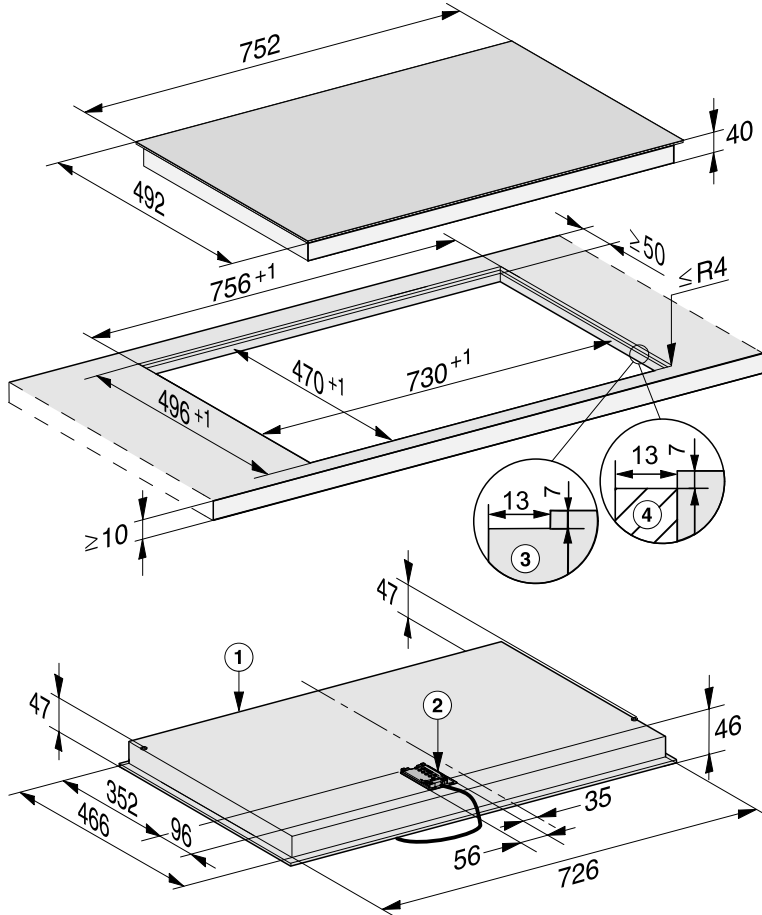

- ① Laitteen etupuoli
- ② Liitäntärasia ja verkkoliitäntäjohto
Verkkoliitäntäjohtonon P = 1 440 mm
- ③ Luonnonkiviyötäsöön tehty huullos
- ④ Puinen lista 13 mm (ei kuulu toimitukseen)

Huullosasennus

- Tee työtason tarvittava upotusaukko. Noudata tarvittavia turvaetäisyyksiä (ks. kappale Asennus – Turvaetäisyydet).
- Massiivipuiset / kaakeloidut / lasiset työtasot:
Kiinnitä puulistat 7 mm työtason pinnan alapuolelle (ks. kuva kappaleessa Asennus – Sijoitusmitat – Huullosasennus).
- Pujota keittotason verkkoliitäntäjohto upotusaukon läpi alas.
- Aseta keittotaso upotusaukkoon ja keskitä se paikalleen.

Keittotason ja työtason väliin on jäätävä vähintään 2 mm:n rako. Rako on välttämätön, jotta keittotason voi tiivistää asianmukaisesti.

- Liitä keittotaso sähköverkkoon.
- Tarkasta keittotason toiminta.
- Tiivistä työtason ja keittotason välinen rako lämmönkestävällä (vähintään 160 °C) silikonilla.

 Vääränlaisten tiivistysaineiden aiheuttama vaurioiden vaara.

Vääränlaiset saumausaineet voivat vaurioittaa luonnonkiveä.

Käytä luonnonkiveen ja luonnonkivestä valmistettuihin kaakeleihin ainoastaan luonnonkivelle tarkoitettua silikonია. Noudata valmistajan antamia ohjeita.

Sähköliitäntä



Virheellisen liitännän aiheuttamien vahinkojen vaara.

Asiattomista korjauksista voi aiheutua vaaratilanteita laitteen käyttäjälle.

Miele ei vastaa vahingoista, jotka johtuvat asiattomista asennus- ja huoltotoista sekä korjauksista tai laitteen puuttuvasta tai puutteellisesta maadoituksesta (esim. sähköiskut).

Anna sähköalan ammattilaisen liittää keittotaso sähköverkkoon.

Asentajan on tunnettava kansalliset määräykset sekä paikallisen sähköyhtiön ohjeet ja noudatettava niitä.

Suojaeristettyjen osien kosketussuojaus täytyy tarkistaa asennuksen jälkeen.

Kokonaisliitântäteho

katso arvokilpi

Sähköliitântätiedot

Tarvittavat sähköliitântätiedot löydät laitteen arvokilvestä. Tarkista, että arvokilven tiedot vastaavat käytettäviä suolakkeita ja sähköverkon jännitettä.

Erlaiset liitântämahdollisuudet käyvät ilmi oheisesta liitântäkaaviosta.

Vikavirtasuojakytkin

Turvallisuuden lisäämiseksi liitännän voi varustaa VDE-suositusten mukaisella vikavirtasuojakytkimellä, jonka laukeamisvirta on 30 mA.

Erotuskytkentä sähköverkosta

Keittotason asennus on varustettava erillisellä, kaikki koskettimet avaavalla erotuskytkimellä! Käytettävän kytkimen erotusvälin tulee olla vähintään 3 mm. Tällaisia kytkimiä ovat mm. ylivirtasuojakytkimet ja suojakytkimet.

Sähköverkosta irrottaminen



Sähköiskuvaara.

Laitteen liittäminen takaisin sähköverkkoon kesken korjaus- ja/tai huoltotoiden voi aiheuttaa sähköiskun.

Varmista siksi, ettei mikään tai kukaan pääse kytkemään laitetta vahingossa takaisin sähköverkkoon.

Jos laite on irrotettava sähköverkosta, toimi jollakin seuraavista tavoista:

Keraamiset sulakkeet

- Ota sulakkeet kokonaan pois paikaltaan.

Ruuvattavat automaattisulakkeet

- Paina testauspainiketta (punainen), kunnes keskipainike (musta) hyppää ulos.

Muut automaattisulakkeet

- (johdonsuojakatkaisin, vähintään tyyppi B tai C): Käännä vipu asennosta 1 (päällä) asentoon 0 (pois päältä).

Vikavirtasuojakytkin

- Kytke pääkytkin asennosta 1 (päällä) asentoon 0 (pois päältä) tai paina testauspainiketta.

Verkkoliitântäjohto

Laite on liitettävä sähköverkkoon liitântäkaavion mukaisesti tyyppiä H 05 VV-F (PVC-eristeinen) olevalla kaapelilla, jonka johdinten poikkipinta-ala on riittävä.

Erilaiset liitântämahdollisuudet käyvät ilmi oheisesta liitântäkaaviosta.

Sähköverkon jännitettä ja keittotason kokonaisliitântätehoa koskevat tiedot löydät laitteen arvokilvestä.

Verkkoliitântäjohdon vaihtaminen



Sähköiskuvaara.

Asiaton sähköliitântä voi aiheuttaa sähköiskun.

Jätä liitântäjohdon vaihto sähköalan ammattilaisen tehtäväksi.

Käytä verkkoliitântäjohtoa, jonka kaapelityyppi on H 05 VV-F ja poikkipinta-ala sopiva. Verkkoliitântäjohtoja voi tilata valmistajalta tai Miele-huollosta.

Asennus

Sähkökytkentäkaavio

Kaikki liitännät eivät välttämättä ole mahdollisia joka keittiössä. Tutustu kansallisiin määräyksiin ja paikallisen sähköyhtiön ohjeisiin ja noudata niitä.

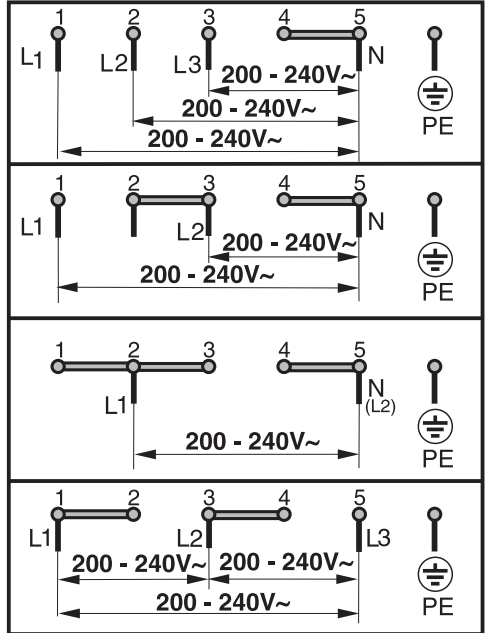

Kotitalouksien sähkökeittotasojen tuoteseloste

EU asetuksen 66/2014 mukaan

MIELE	
Mallitunniste / -merkki	KM 6540
Keittovyöhykkeiden ja/tai alueiden lukumäärä	4
Pyöreät sähkökeittovyöhykkeet, kunkin hyötypinta-alan/keittoalueen halkaisija Muut kuin pyöreät sähkökeittovyöhykkeet tai -alueet: keittovyöhykkeen tai -alueen hyötypinta-alan pituus/leveys	1. = Ø 120 / Ø 210 mm 2. = Ø 145 mm 3. = Ø 170 / 170x265 mm 4. = Ø 160 mm 5. = 6. =
Kunkin sähkökeittovyöhykkeen tai -alueen kilogrammaa kohti laskettu energiankulutus (EC _{electric cooking})	1. = 184,8 Wh/kg 2. = 189,8 Wh/kg 3. = 175,4 Wh/kg 4. = 179,2 Wh/kg
Keittotason kilogrammaa kohti laskettu energiankulutus (EC _{electric hob})	182,3 Wh/kg

Kotitalouksien sähkökeittotasojen tuoteseloste

EU asetuksen 66/2014 mukaan

MIELE	
Mallitunniste/-merkki	KM 6542
Keittovyöhykkeiden ja/tai alueiden lukumäärä	4
Pyöreät sähkökeittovyöhykkeet, kunkin hyötypinta-alan/keittoalueen halkaisija Muut kuin pyöreät sähkökeittovyöhykkeet tai -alueet: keittovyöhykkeen tai -alueen hyötypinta-alan pituus/leveys	1. = Ø 120 / Ø 210 mm 2. = Ø 145 mm 3. = Ø 170 / 170x290 mm 4. = Ø 180 mm 5. = 6. =
Kunkin sähkökeittovyöhykkeen tai -alueen kilogrammaa kohti laskettu energiankulutus (EC _{electric cooking})	1. = 188,3 Wh/kg 2. = 190,6 Wh/kg 3. = 177,2 Wh/kg 4. = 192,2 Wh/kg
Keittotason kilogrammaa kohti laskettu energiankulutus (EC _{electric hob})	187,1 Wh/kg

Vaatimustenmukaisuusvakuutus

Miele vakuuttaa, että tämä keraaminen keittotaso täyttää direktiivin 2014/53/EU vaatimukset.

Täydellinen vaatimustenmukaisuusvakuutus on tilattavissa verkosta osoitteesta:

- www.miele.fi/c/kaeyttoehjeet-385.htm
- Tarvitset tätä varten tuotteen nimen ja valmistusnumeron.

Taajuuskaista	2,4000 GHz – 2,4835 GHz
---------------	----------------------------

Enimmäislähetys-
teho < 100 mW

Miele Oy
Porttikaari 6
01200 Vantaa
Puhelin: (09) 875 970
Sähköposti: asiakaspalvelu@miele.fi
Internet: www.miele.fi

Saksa
Miele & Cie. KG
Carl-Miele-Straße 29
33332 Gütersloh

KM 6540 FR, KM 6542 FR, KM 6542 FL