

Miele

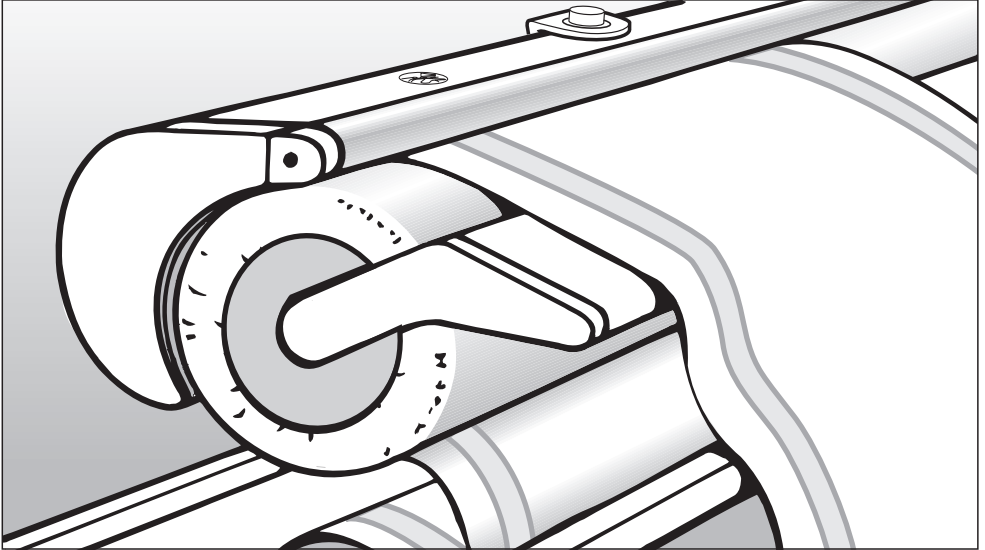

Istruzioni d'uso Stiratrice B 990

Leggere **assolutamente** le istruzioni d'uso prima di posizionare, installare e usare la stiratrice la prima volta per evitare di infortunarsi e di danneggiare l'apparecchiatura.

it - CH

M.-Nr. 07 660 100

Indice

Descrizione apparecchio	3
Consigli e avvertenze	5
Tutela dell'ambiente	7
Trasportare la stiratrice	8
Sicura per il trasporto	8
Spostare e ribaltare la stiratrice	9
Collegamento	10
Prima messa in funzione	11
Prima di stirare	12
Organizzare il posto di lavoro	12
Preparare la biancheria	12
Consigli per inumidire i diversi capi	12
Controllare l'efficienza del dispositivo proteggidita	13
Stirare	14
Accendere e spegnere la stiratrice	14
Selezionare la temperatura per stirare	14
Selezionare la velocità del rullo	15
Sistemare la biancheria	16
Togliere l'asse di appoggio	16
Asta portabiancheria	16
Dopo aver stirato	17
Interruzione dell'erogazione elettrica	17
Consigli per stirare	18
Asciugamani, canovacci, fazzoletti, tovaglioli e altri capi simili	18
Tovaglie	18
Copripiumoni	19
Camicie	19
Svaporare i pantaloni	23
Gonne	23
Manutenzione e pulizia	24
Pulire la placca stirante	24
Superfici esterne	24
Telo coprirullo	24
Sostituire il coprirullo	25
In caso di anomalie	28
Servizio assistenza	29
Dati tecnici	30

Descrizione apparecchio

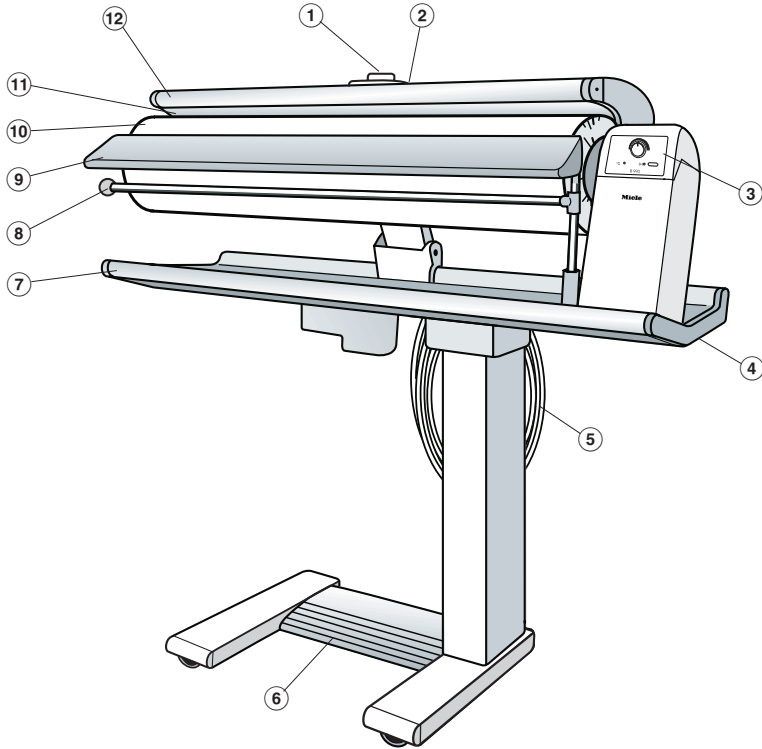

- | | |
|----------------------------|-------------------------|
| ① selettore temperatura | ⑦ tavola di appoggio |
| ② sblocco di emergenza | ⑧ barra portabiancheria |
| ③ quadro di comando | ⑨ asse di appoggio |
| ④ gancio di sblocco | ⑩ rullo stirante |
| ⑤ cavo elettrico | ⑪ placca stirante |
| ⑥ interruttore a pedaliera | ⑫ listello proteggidita |

Descrizione apparecchio

Quadro di comando

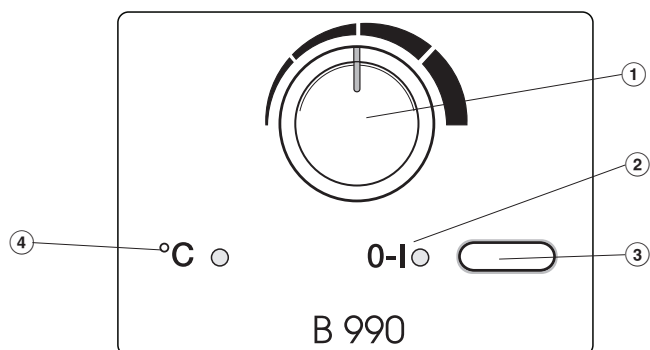

① selettore velocità rullo stirante

③ interruttore **I-O** "on/off"

② spia di controllo **I-O** "on/off"

④ spia di controllo **°C** "temperatura"

Leggere attentamente le istruzioni prima di usare la stiratrice la prima volta. Il libretto contiene importanti informazioni riguardanti l'installazione, la sicurezza, l'uso e la manutenzione per evitare di infortunarsi e di danneggiare la macchina.

Conservare il libretto delle istruzioni. Potrebbe rendersi necessario consultarlo o servire a un altro utente!

Uso specifico

► La stiratrice va usata esclusivamente per stirare indumenti e biancheria stirabili a macchina secondo le istruzioni sull'etichetta e che sono stati lavati con acqua.

► Le persone che a causa delle loro condizioni fisiche, sensoriali, mentali e anche per inesperienza non sono in grado di far funzionare la stiratrice da sole possono usarla solo se sorvegliate e istruite da una persona competente.

Sicurezza tecnica ed elettrica

► Al momento della consegna controllare se la stiratrice ha subito danni visibili. Se si notano danni, evitare assolutamente di usare la stiratrice. Se la macchina è danneggiata, la sicurezza dell'utente non è garantita!

► Se il cavo elettrico rimanesse danneggiato, dovrà venire sostituito con un cavo originale da parte del servizio assistenza Miele.

► Prima di collegare la stiratrice alla rete elettrica, accertarsi che i dati di allacciamento (sicurezza, tensione e frequenza) riportati nella targhetta di matricola corrispondano a quelli della rete elettrica.

In caso di dubbio rivolgersi a un elettricista qualificato.

► La sicurezza elettrica della stiratrice è garantita solo se è allacciata a un conduttore di protezione installato conformemente alle norme.

È oltremodo importante verificare l'efficienza di tale dispositivo di sicurezza e, in caso di dubbio, far controllare l'installazione da un elettricista qualificato.

Miele declina ogni responsabilità per eventuali infortuni (scosse elettriche!) e guasti derivanti dalla mancanza di un conduttore di protezione di messa a terra o se tale dispositivo è interrotto!

► Il collegamento della stiratrice alla rete elettrica non deve essere effettuato con prese multiple o prolunghe. La sicurezza elettrica non sarebbe garantita. Pericolo di surriscaldamento.

Consigli e avvertenze

► La stiratrice è fabbricata in conformità alle vigenti norme di sicurezza. Eventuali riparazioni non effettuate correttamente possono costituire gravi pericoli per l'utente per i quali la casa produttrice non si assume alcuna responsabilità. Le riparazioni devono pertanto essere effettuate esclusivamente da persone esperte, autorizzate da Miele.

► Sostituire le parti difettose solo con pezzi originali Miele. Solo se si usano pezzi originali, la casa produttrice garantisce la sicurezza dell'apparecchio.

► La stiratrice è staccata dalla rete elettrica se:

- la spina è staccata dalla presa oppure,
- la sicurezza elettrica dell'impianto elettrico è disinserita oppure,
- il fusibile a vite è svitato e tolto di sede.

► Evitare di danneggiare, togliere o manipolare i dispositivi di sicurezza e di comando della stiratrice.

► Usare la stiratrice solo se le parti esterne asportabili si trovano in sede per evitare di toccare componenti sotto tensione o girevoli.

► L'installazione della stiratrice in luoghi non fissi, ad esempio imbarcazioni, deve essere effettuata da ditte o persone qualificate, rispettando severamente le norme di sicurezza per il suo uso corretto.

Uso pratico

► Quando si usa la stiratrice indossare abiti piuttosto attillati. Maniche larghe, cinture di grembiuli, foulard e cravatte possono impigliarsi nel rullo stirante.

► Prima di usare la stiratrice, togliere anelli, braccialetti, catenelle e orologio.

► Quando la stiratrice è calda, si corre il rischio di scottarsi anche seriamente se:

- si tocca la placca stirante,
- si aziona l'interruttore a pedale mentre si stende e liscia la biancheria tra il rullo e la placca stirante.

► Non lasciar giocare i bambini in prossimità della stiratrice e non permettere che facciano funzionare la macchina.

► Evitare di sistemare la biancheria sopra la placca stirante calda. Pericolo di incendio!

► Usare l'asta portabiancheria mobile. Usare l'asta solo per appendervi biancheria e indumenti. Dopo l'uso sistemarla nuovamente al suo posto. Non far leva sull'asta portabiancheria aperta; la stiratrice potrebbe ribaltarsi.

► Spegnerla prima di togliere la spina dalla presa.

► Evitare di togliere la spina tirando il cavo elettrico! Afferrare quindi sempre la spina per toglierla dalla presa.

► Non sistemare il cavo elettrico sopra la placca stirante calda.

Il cavo rimarrebbe danneggiato: pericolo di folgorazione!

Avvolgere il cavo sull'apposito dispositivo della stiratrice.

Smaltimento imballaggio

L'imballaggio per proteggere la stiratrice da eventuali danni durante il trasporto è fatto con materiali conformi alla tutela della natura e pertanto riciclabili.

Se quindi le diverse parti dell'imballaggio vengono riciclate conformemente alle disposizioni previste si contribuisce a ridurre il consumo di materie prime e a diminuire il volume dei rifiuti.

Smaltimento apparecchi fuori uso

In generale gli apparecchi fuori uso contengono materiali riutilizzabili. Contengono pure sostanze nocive per l'ambiente ma necessarie per il corretto funzionamento e la sicurezza dell'apparecchio. Se non smaltite correttamente, queste sostanze possono danneggiare la salute delle persone e l'ambiente. Evitare quindi assolutamente di smaltire il vecchio apparecchio coi rifiuti convenzionali.

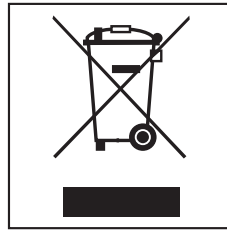

Si raccomanda quindi espressamente di depositarlo nei negozi autorizzati per la raccolta di apparecchiature elettriche ed elettroniche fuori uso.

Fino a quando il vecchio apparecchio non viene prelevato, accertarsi che non costituisca una fonte di pericolo per i bambini.

Trasportare la stiratrice

Sicura per il trasporto

Togliere la sicura per il trasporto solo dopo che la stiratrice è stata sistemata sulle sfere portanti per spostarla.

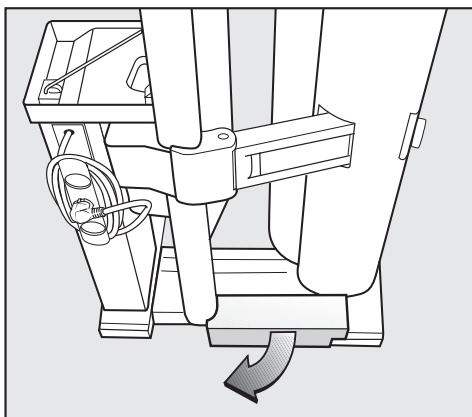

- Togliere di sede la sicura.

Conservare la sicura! In caso di trasloco, si dovrà sistemare nuovamente in sede dopo aver ribaltato la stiratrice in posizione verticale.

Spostare e ribaltare la stiratrice

La stiratrice è dotata di quattro sfere mobili.

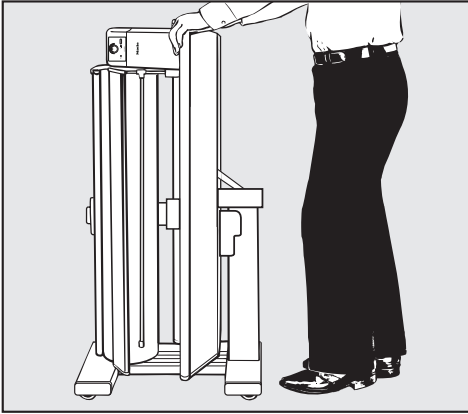

- Per spostarla o tirarla, afferrare il tavolo da stiro.

Per spostarla sopra la soglia delle porte, i bordi dei tappeti o nella direzione desiderata:

- alzare la stiratrice quel tanto che basta.

La stiratrice si può spostare sia in posizione orizzontale che ribaltata in posizione verticale.

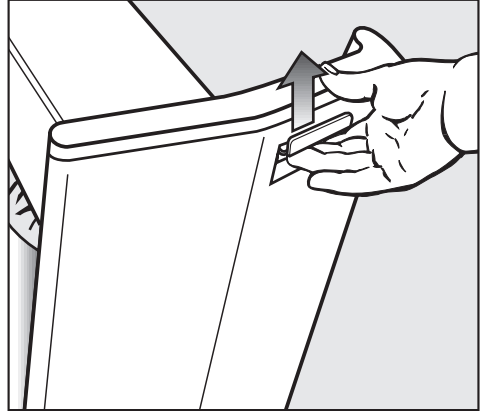

- Mantenendo fermo il tavolo da stiro, tirare la maniglia di sblocco, a destra sotto il tavolo da stiro.

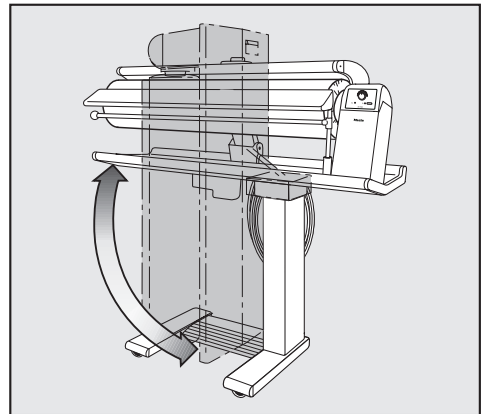

- A seconda del caso, ribaltare la parte superiore della stiratrice in posizione orizzontale o verticale. Rilasciare la maniglia solo dopo aver posizionato la parte superiore della stiratrice.

Collegamento

Collegamento elettrico

La stiratrice è predisposta per essere collegata a presa regolamentare AC 220-240 V 50-60 Hz.

I dati per l'assorbimento e la protezione sono riportati nella targhetta di matricola.

Per maggiore sicurezza si consiglia di interporre tra l'apparecchiatura e il collegamento un differenziale di sicurezza (salvavita) con soglia di intervento di 30 mA.

Collegamento

Il cavo di collegamento è avvolto dietro la tavola da stiro.

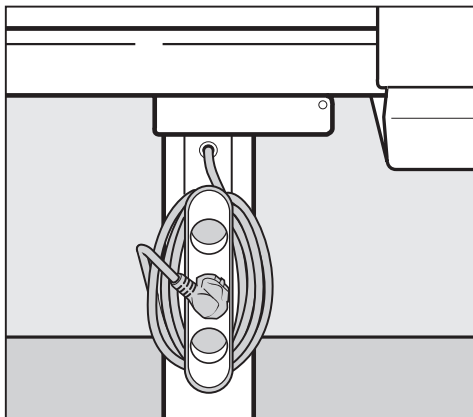

- Svolgere il cavo.
Non inserire ancora la spina nella presa.

Prima messa in funzione

Per il trasporto, il rullo è avvolto da un foglio per proteggerlo contro la polvere.

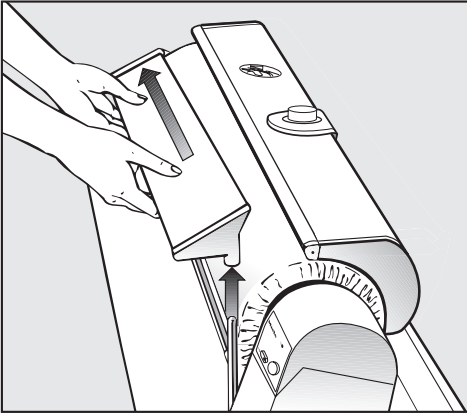

- Togliere l'asse di appoggio. Alzare l'asse di appoggio dal gancio di arresto sulla parte destra e spostarla all'esterno sul lato sinistro.

Appena la spina è inserita nella presa e la stiratrice viene accesa, la placca da stiro si alza automaticamente. Togliere solo ora dal rullo il foglio di protezione.

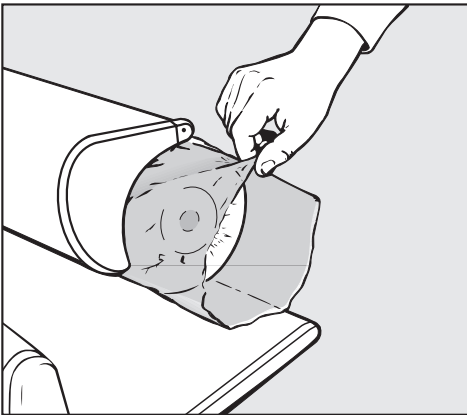

- Togliere il foglio di protezione dal rullo.

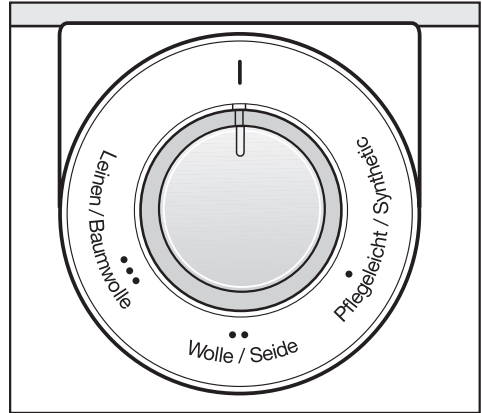

- Incollare intorno al selettore della temperatura l'adesivo in dotazione.

Prima di stirare

Organizzare il posto di lavoro

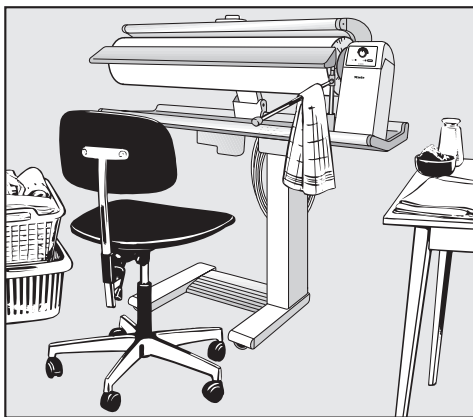

Per maggiore comodità, usare una sedia regolabile in altezza e un tavolo per sistemarvi la biancheria stirata.

Si raccomanda di sistemare la stiratrice in posizione orizzontale, facendo attenzione che non si sposti lateralmente.

In prossimità della stiratrice dovrebbero trovarsi:

- a sinistra, il cesto con la biancheria già preparata,
- a destra, il tavolo dove mettere la biancheria già stirata.

Camicie, camicette, grembiuli ecc. dovrebbero venire appesi su grucce.

I capi di biancheria più piccoli possono venire sistemati sull'apposita asta ribaltabile.

Tenere a portata di mano uno spruzzatore con acqua per inumidire eventualmente la biancheria.

Preparare la biancheria

Per una stiratura impeccabile si consiglia di preparare correttamente la biancheria e gli indumenti.

Prima di stirare quindi:

- inumidire la biancheria
- lisciarla e
- selezionare i capi.

Inumidire la biancheria

È necessario inumidire correttamente la biancheria in modo che, dopo averla stirata alla temperatura appropriata, risulti perfettamente asciutta e liscia. Spruzzare quindi la biancheria come se venisse stirata a mano, meglio alcune ore prima per permettere che risulti inumidita omogeneamente.

Se il bucato viene asciugato con l'asciugatrice, impostare il programma "stiratura a mano".

Se si ha poco tempo a disposizione, si consiglia di inumidire la biancheria con acqua calda.

Consigli per inumidire i diversi capi

materiale	consigli
seta	arrotolare in un panno umido per evitare macchie d'acqua
fibre sintetiche, ad es. dralon, nylon, perlon ecc.	inumidirli appena o stirarli asciutti
lana (ad.es. pantaloni)	vaporizzare usando un panno umido
cotone	poco umido
lino	molto umido

Lisciare la biancheria

Lisciare la biancheria inumidita come di consueto.

Srotolare e lisciare fettucce, spalline e bordi.

I capi di biancheria più grandi, ad es. tovaglie, lenzuola, copripiumoni vanno piegati per il lungo e a soffietto. In tal modo si potranno stirare a macchina con maggiore facilità.

Selezionare la biancheria

Per stirare in modo più scorrevole, selezionare la biancheria a seconda della forma e della temperatura di stiratura.

Stirare dapprima i capi più sensibili al calore, ad es. in perlon, nylon e seta artificiale. Poi, man mano che la temperatura aumenta, quelli in seta, lana e successivamente in cotone e lino.

Stirare per ultimo la biancheria inamidata per evitare che eventuali tracce di amido rimaste sulla piastra stirante si attacchino agli altri capi.

Controllare l'efficienza del dispositivo proteggidita

Il dispositivo di sicurezza salvadita dovrebbe venire azionato prima di iniziare a stirare per verificare se funziona correttamente.

- Dopo aver acceso la stiratrice, premere a fondo l'interruttore a pedale.
 - La piastra stirante si abbassa sul rullo.

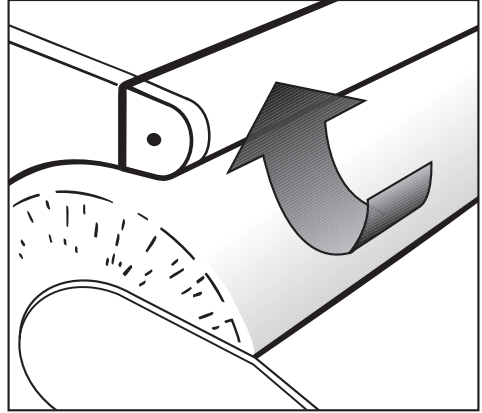

- Se ora si solleva il dispositivo salvadita, il rullo si ferma e la piastra stirante si alza.
- Rilasciare il dispositivo salvadita e togliere il piede dall'interruttore a pedale.
- Premere nuovamente a fondo l'interruttore a pedale.
 - La piastra stirante si abbassa sul rullo che ruota.

Alla prima messa in funzione:

sul rullo si nota anche al tatto un rialzo di 2-3 mm che tuttavia non compromette le operazioni di stiratura e che scompare dopo 3 ore circa usando la stiratrice. Successivamente il coprirullo sottostante si tende diventando quasi perfettamente liscio.

Stirare

Accendere e spegnere la stirotrice

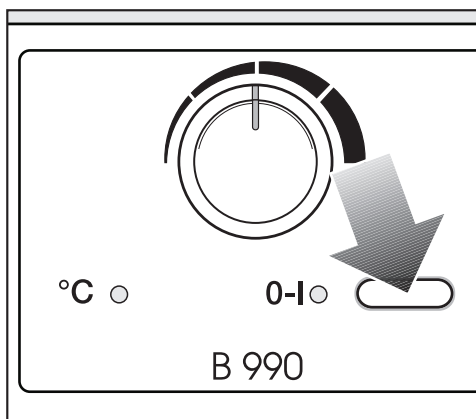

Per accendere e spegnere la stirotrice, azionare l'interruttore **I-O** "on-off".

Per accenderla

- premere l'interruttore.
- La spia di controllo a sinistra dell'interruttore si accende.

Per spegnerla

- premere l'interruttore e rilasciarlo.
- La spia di controllo a sinistra dell'interruttore si spegne.

Selezionare la temperatura per stirare

La temperatura si imposta con il selettore della temperatura.

Le temperature selezionabili sono contraddistinte da punti che corrispondono ai simboli internazionali per le modalità di stiratura riportati sulle etichette degli indumenti.

Tipo di tessuto	Simbolo	Livello temperatura
lana/indossa/sintetici	●	temperatura bassa
lana / seta	●●	temperatura media
lino / cotone	●●●	temperatura alta
	I	40 - 60°C

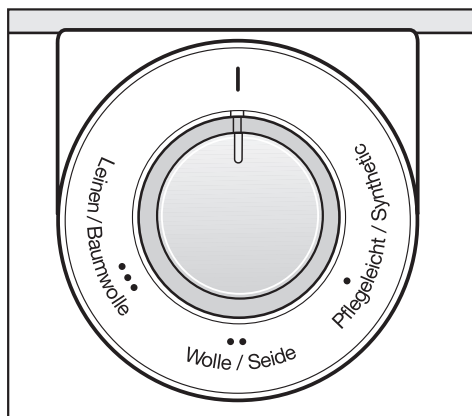

- Ruotare il selettore della temperatura sulla gradazione desiderata.
- La spia di controllo **°C** "temperatura" rimane accesa fintanto che la placca si riscalda. Si spegne quando la placca ha raggiunto la temperatura selezionata.

Nel caso di tessuti misti, selezionare la temperatura adatta per le fibre più delicate. I capi in poliacrile e cotone, ad esempio, si dovranno stirare con la gradazione ●● per lana / seta e non con quella per il cotone.

Selezionare la velocità del rullo

Per la velocità di rotazione del rullo si possono selezionare cinque livelli: da minima (ca. 2 m/min.) a massima (ca. 4,5 m/min.).

Selezionare una velocità bassa per stirare indumenti complicati, ad esempio camicie e camicette. Si consiglia di impostare una velocità bassa anche per stirare biancheria piegata più volte. In tal caso, basterà fare passare una o due volte questi capi di biancheria per asciugarli e stirarli bene.

I capi di biancheria sottili e non piegati, ad esempio fazzoletti, canovacci e altro, si possono stirare a una velocità del rullo più alta.

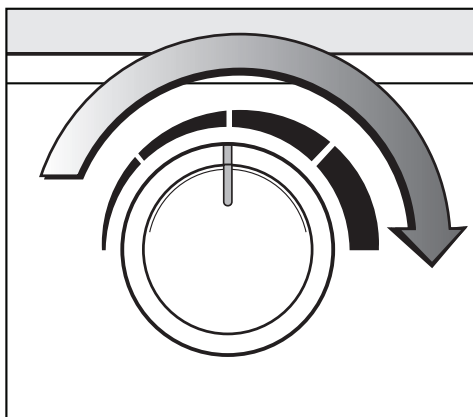

- Posizionare il selettore della velocità sul punto desiderato.

Stirare

Per stirare si usa l'interruttore a pedale. Con la pedaliera si attivano tre funzioni:

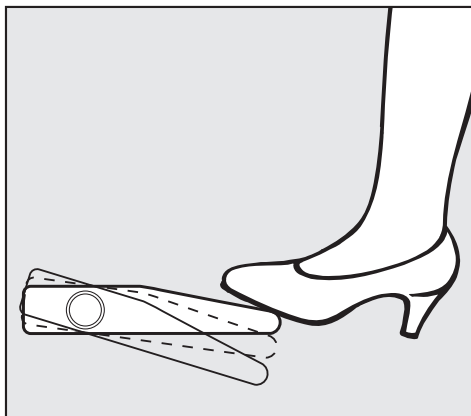

- alzare la piastra
- svaporare
- stirare.

Per stirare:

- premere completamente il pedale.

 Attenzione a non mettere dita e mani tra la piastra e il rullo. Pericolo di ustioni e contusioni!

Per svaporare:

- premere completamente il pedale e poi alzare un po' il piede. Il rullo si ferma con la piastra appoggiata.

Per alzare la piastra:

- togliere il piede dal pedale.

Stirare

Sistemare la biancheria

- Disporre sull'asse di appoggio la biancheria drittofilo e lisciarla con le mani.

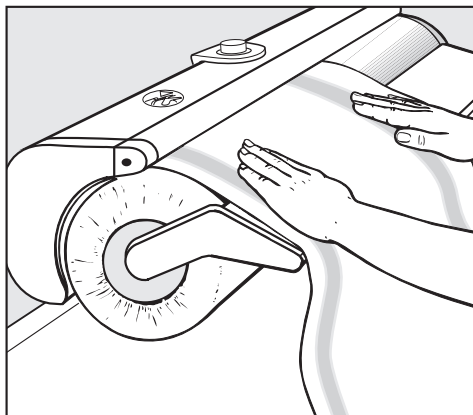

- Sistemare la biancheria sul rullo, farlo ruotare a mano finché il bordo della biancheria viene preso dalla placca stirante.

Successivamente:

- premere il pedale.

Togliere l'asse di appoggio

È possibile smontare l'asse di appoggio per stirare facilmente capi complicati facendoli girare intorno al rullo, ad es. gonne.

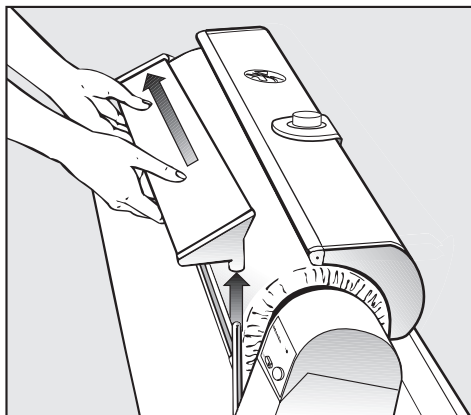

- Alzare l'asse di appoggio dal gancio di arresto sulla parte destra e spostarla all'esterno sul lato sinistro.

Asta portabiancheria

I capi stirati si possono sistemare sull'apposita asta mobile, per evitare che si stropicciano.

 Non far leva sull'asta portabiancheria aperta; la stiratrice potrebbe ribaltarsi.

Consigli

Se la biancheria dovesse formare pieghe mentre viene stirata: fermare il rullo, estrarre un po' il capo che si sta stirando e lisciarlo. Eventualmente inumidire la parte piegata con una spugna o straccio.

Nel limite del possibile, usare tutta la larghezza del rullo. In tal modo la superficie del coprirullo rimane liscia.

Stirare quindi i capi piccoli, ad esempio fazzoletti, in modo alterno sulla parte destra e sinistra del rullo.

Stirare le parti provviste di bottoni rivolte verso il rullo. In tal modo i bottoni sporgenti vengono premuti nel coprirullo elastico.

Coprire con un fazzoletto o straccio cerniere, bottoni o ganci metallici per non rovinare la placca stirante.

Per evitare di danneggiare la placca, non stirare bottoni che non siano termoresistenti o piuttosto voluminosi, ad es. a pallina.

Verso la fine, quando rimane ancora qualche capo piccolo da stirare, ruotare il selettore delle temperature su **I** e stirare i capi rimanenti a temperatura bassa.

Dopo aver stirato

- Spegnere la stiratrice,
- ruotare il selettore delle temperature su **I**,
- togliere la spina dalla presa elettrica.

Se si deve sistemare la stiratrice al suo posto:

- lasciar raffreddare la placca stirante,
- ribaltare la stiratrice in posizione verticale,
- avvolgere il cavo,

L'erogazione elettrica è stata interrotta.

Nel caso venisse a mancare l'elettricità, usare il dispositivo di sblocco di emergenza.

Se, infatti, si sta stirando e l'erogazione elettrica si interrompe, la piastra stirante rimane abbassata. Il capo di biancheria rimane bloccato tra rullo e piastra e può quindi bruciarsi.

Per togliere il capo di biancheria incastrato:

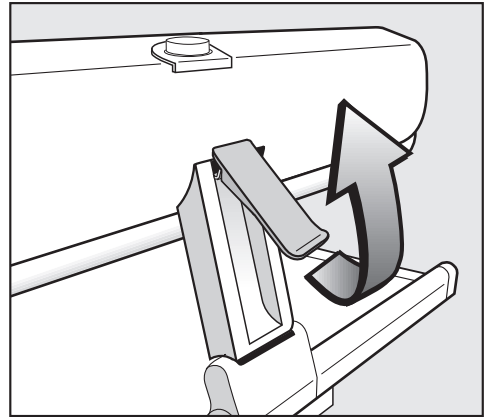

- tirare verso l'alto il dispositivo di sblocco d'emergenza.
- La pressione della piastra viene eliminata e successivamente si può togliere il capo di biancheria tirandolo in avanti o verso il basso.

Quando l'erogazione elettrica viene ripristinata (la spia di controllo dell'interruttore on-off si accende), premere il dispositivo di sblocco verso il basso. Successivamente si può continuare a stirare come di consueto.

Consigli per stirare

I consigli esposti propongono alcune possibilità, fra le tante, per usare razionalmente la stiratrice. Col tempo ognuno troverà il metodo più appropriato alle proprie abitudini e destrezza.

Asciugamani, canovacci, fazzoletti, tovaglioli e altri capi simili

Sistemare questi capi di biancheria drittofilo: non perderanno la forma e sarà quindi più facile piegarli.

Stirare fazzoletti e tovaglioli in senso diagonale ed eventualmente ripassarli dopo averli piegati.

Usare tutta la larghezza del rullo!

Tovaglie

Per evitare che si formino pieghe, stirarle prima al centro.



- Appoggiarle sul rullo per il lungo. I bordi laterali escono dal rullo.
- Piegarle per il largo.

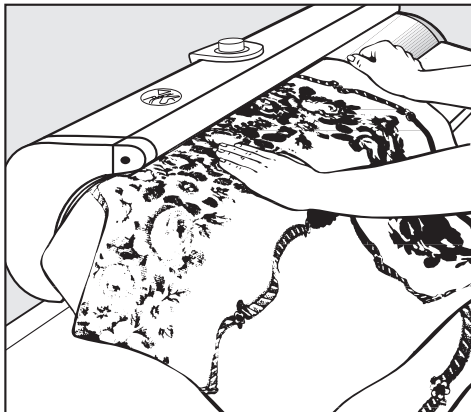

- Stirare poi da entrambe le parti i bordi laterali non ancora stirati, sistemandoli sulla parte sinistra del rullo. La parte centrale, già stirata, esce dall'estremità sinistra del rullo e in tal modo non rimane piegata.
- Dopo aver piegato le tovaglie, ripassarle eventualmente ancora una volta.

Lenzuola

Stirarle come le tovaglie oppure piegate per il lungo se la piega centrale non disturba.

Stirare i ricami delle lenzuola prima sul dritto e poi al rovescio. Risulteranno stirati meglio.

Copripiumoni

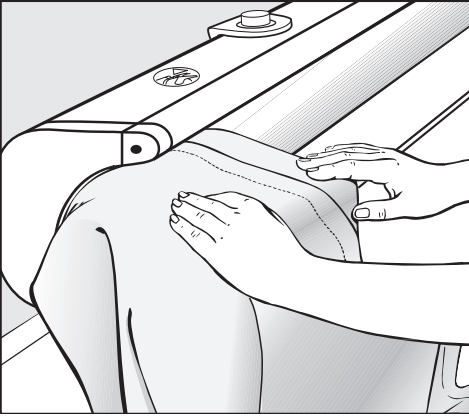

- Stirare prima il bordo dei bottoni chiusi sulla parte sinistra del rullo. Sistemare i bottoni verso il basso a contatto con il rullo.

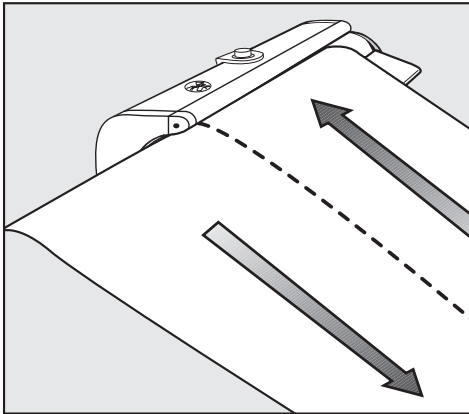

- Stirare i copripiumoni piegati a metà per il lungo.

Federe

- Stirare prima il bordo coi bottoni rivolti verso il rullo, come nel caso dei copripiumoni. Stirare poi le federe da entrambe le parti. Evitare di stirare i bottoni se sono rivolti verso la placca stirante.

Camicie

Per stirare le camicie si dovrà togliere l'asse di appoggio.

Le diverse operazioni:

- stirare prima le maniche e i polsini,
- schiena
- parti davanti
- colletto

Consigli per stirare

Maniche e polsini

- Lisciare le maniche e stirarle per il lungo. I polsini verranno stirati alla fine.

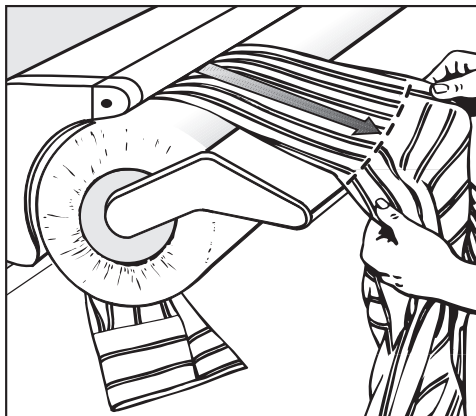

- Stirare le maniche partendo dalla cucitura dei polsini fino allo scallo.

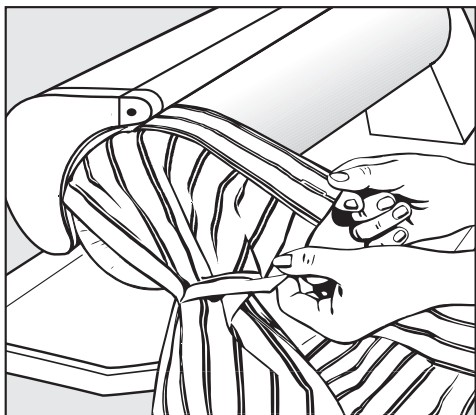

- Stirare i polsini da entrambe le parti sul bordo sinistro del rullo. Piegare i polsini doppi dopo averli stirati. Far combaciare le asole e ripassarli. Evitare di stirare il bottone dei polsini se è rivolto verso la piastra stirante.

Schiena e carrè

Se la camicia ha il carrè:

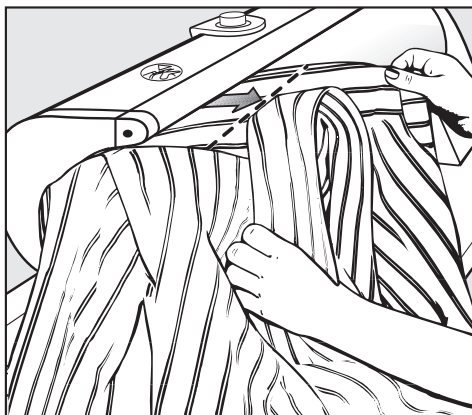

- Piegare il carrè lungo la cucitura orizzontale della schiena.
- Appoggiare la camicia di sbieco sul rullo e stirarla dalla cucitura sinistra della spalla fino al collo.

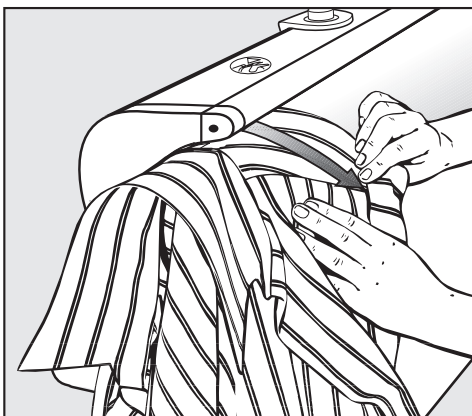

- Girare la camicia all'esterno del rullo e stirarla dal collo fino alla cucitura destra della spalla.

Schiena

La schiena viene stirata in due fasi, sempre dal centro fino alla cucitura laterale.

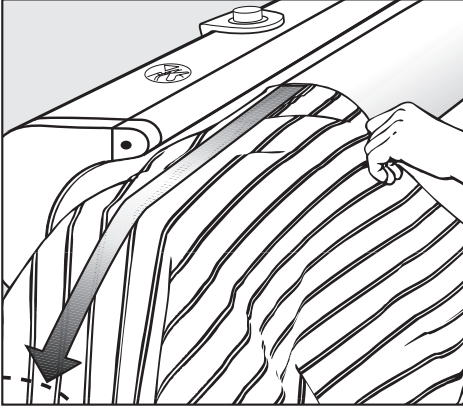

- Appoggiare sul rullo la parte destra della schiena fino alla cucitura del carrè o, se manca, fino alla cucitura del collo, tirarla e lisciarla.

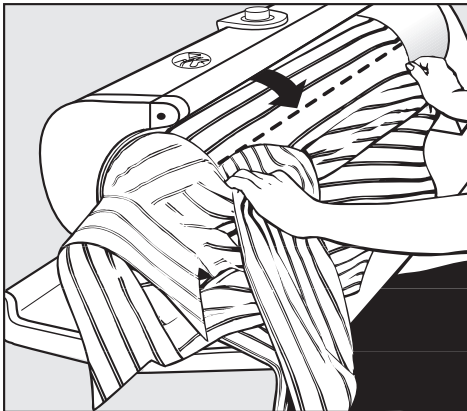

- Stirare dal centro della schiena fino alla cucitura delle maniche. La parte non stirata fino alla cucitura laterale verrà stirata con le due parti davanti.

Stirare l'altra metà della schiena ma a rovescio.

- Togliere la camicia dal rullo, girarla e sistemarla di nuovo sul rullo dalla parte rovescia.
- Stirare l'altra metà della schiena.

Parti davanti

Le due parti davanti e quelle laterali della schiena non ancora stirate vanno stirate sul bordo sinistro del rullo partendo dall'orlo in basso fino allo scaflo della manica.

- Cominciare con la parte sinistra!

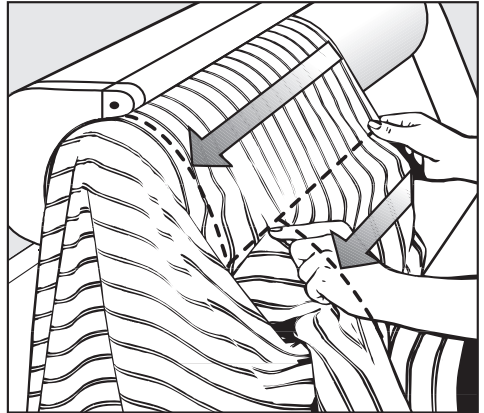

- Lisciare la camicia sul rullo e stirarla fino allo scaflo e poi spostarla e proseguire fino al collo.
- Stirare allo stesso modo la parte destra ma a rovescio.

Consigli per stirare

Colletto

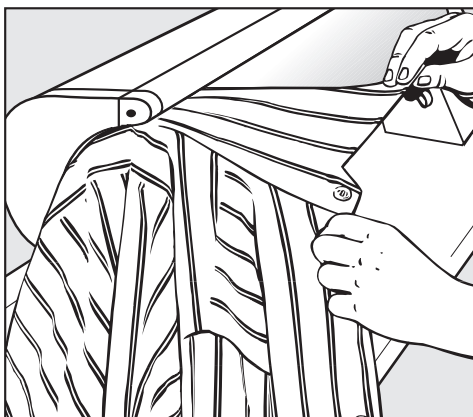

Stirare il colletto da entrambe le parti sul bordo sinistro del rullo. Se il bottone è rivolto verso la placca, evitare di stirarlo.

- Voltare il colletto e, se necessario, tirarlo per il lungo.

Camicia da notte

Chiudere i bottoni e stirare maniche, carrè e schiena come per le camicie.

Parte davanti

- Infilare la camicia da notte nel rullo lasciando pendere all'esterno le maniche e il petto.
- Stirare dalla cucitura laterale di sinistra fino a quella di destra. Spostare convenientemente la camicia per non stirare il petto, formare eventualmente la falda anteriore e stirarla insieme alla parte coi bottoni.
- Stirare eventualmente il colletto come quello delle camicie.

Pigiama

Stirare la giacca come le camicie. Stirare singolarmente le gambe dei pantaloni sul bordo sinistro del rullo.

- Una gamba sul diritto, l'altra a rovescio.
- Stirare i pantaloni dal risvolto inferiore fino al cavallo.
- Stirare poi la parte superiore fino al bordo elastico superiore. Tirare il cinturino elastico.

Grembiuli, camici

Stirarli come le camicie.

Grembiuli con bretelle

- Stirare le bretelle una accanto all'altra e proseguire con la pettorina fino alla cintura.
- Stirare la parte inferiore del grembiule per il lungo fino alla cintola. La pettorina spoggerà sulla parte sinistra del rullo.

Svaporare i pantaloni

- Sistemare singolarmente le gambe dei pantaloni sul rullo. La parte superiore spoggerà sul lato sinistro del rullo.

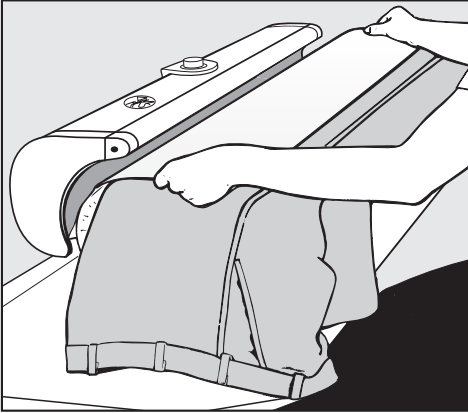

- Sistemare una pezza umida sulla gamba e girare a mano il rullo in modo che la parte da svaporare venga coperta dalla placca stirante. Per svaporare i capi di vestiario la placca stirante rimarrà appoggiata sul rullo fermo.
- Procedendo in questo modo, svaporare le pieghe da entrambe le parti.

Gonne

Togliere l'asse di appoggio e usare la parte libera del rullo!

- Inserire la gonna nel rullo fino alla cintura.
- Coprire con una pezza umida.
- Stirare la gonna o le pieghe una parte per volta.

Manutenzione e pulizia

 Prima di effettuare le pulizie, togliere sempre la spina dalla presa.

Pulire la placca stirante

Per eliminare dalla placca residui si calcare, di amido o appretto, usare prodotti convenzionali specifici per le pulizie. Pulire la placca stirante quando è fredda. Attivare il dispositivo di sblocco per pulirla più comodamente.

Evitare assolutamente di usare prodotti abrasivi grossolani!

Superfici esterne

A seconda dello sporco, pulirle con uno straccio asciutto o umido.

Anche in questo caso non usare prodotti abrasivi!

Telo coprirullo

Il telo è in cotone al 100%, con bordo tessuto, ed è a due strati per assorbire al massimo l'umidità. Durante il lavaggio può restringersi del 6% al massimo e quindi si può infilare sul rullo senza problemi. Il coprirullo sottostante, fissato al rullo, è pure in cotone ed evita che il coprirullo superiore si sposti quando si stira.

Alla consegna, il coprirullo è prelavato. In tal modo i capi di biancheria vengono trasportati meglio sotto la pressa.

Se i capi di biancheria non vengono trasportati in modo ottimale o il coprirullo è sporco, si può lavarlo a 60 °C.

Dopo averlo lavato, sistemare il coprirullo umido sul rullo, con la piastra stirante spenta, e successivamente stirarlo e asciugarlo.

Con l'uso è del tutto normale che il telo coprirullo assuma sfumature marron. Se con l'uso il coprirullo si macchia eccessivamente, è possibile sostituirlo.

Il coprirullo è a disposizione presso il servizio assistenza Miele.

Sostituire il coprirullo

Sostituire il coprirullo quando la placca stirante è fredda!

- Togliere l'asse di appoggio.

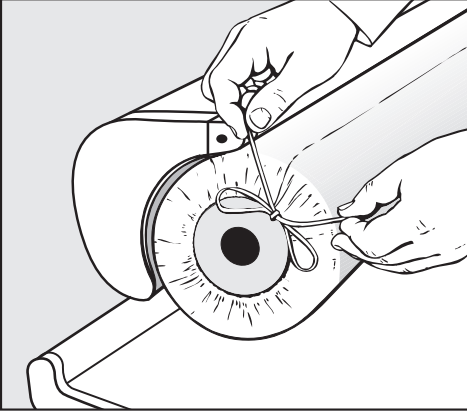

- Slacciare i cordoni sui bordi esterni del rullo.

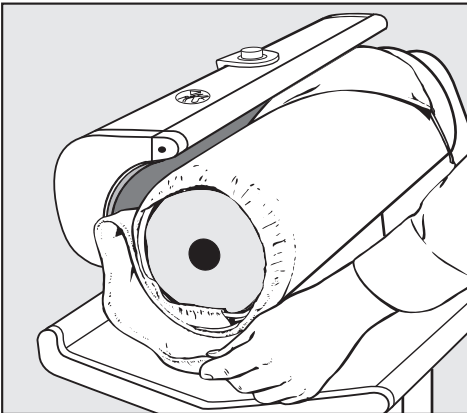

- Togliere il telo coprirullo.

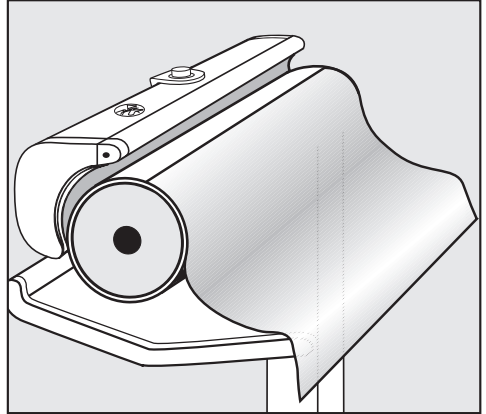

- Srotolare completamente il telo in cotone fissato al rullo e lasciarlo pendere senza pieghe.

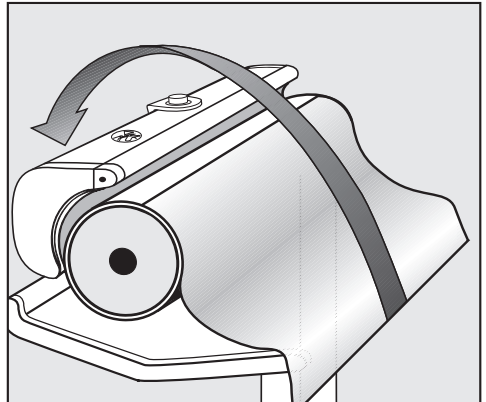

- Afferrare il telo sui due lati, tirarlo e ribaltarlo sopra la placca stirante.

La fessura di fissaggio del telo al tamburo si trova ora in alto!

Manutenzione e pulizia

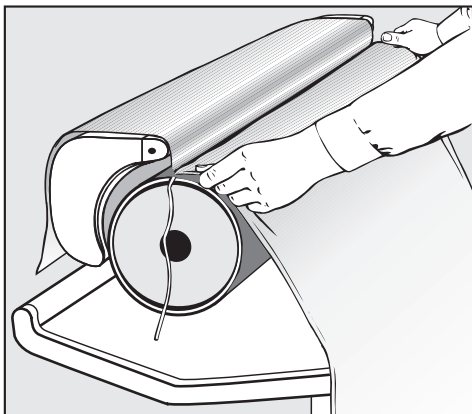

- Sistemare il bordo del nuovo coprirullo nella fessura di fissaggio (cordoni all'esterno, orlo cucito all'interno) e lasciare il telo.

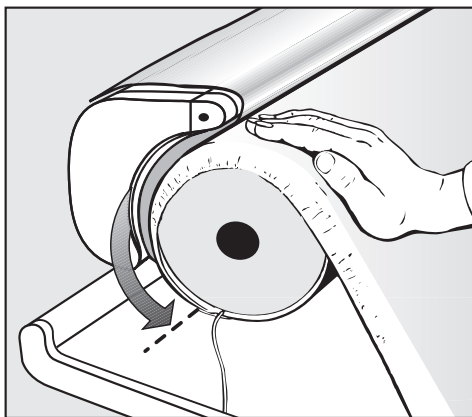

- Girare a mano il rullo nel senso di rotazione fino a quando la fessura di aggancio si trova sotto (v. freccia).

- Accendere la stiroatrice.

Dopo aver acceso la stiroatrice, la placca si riscalda subito. Posizionare assolutamente il regolatore della temperatura su **I**.

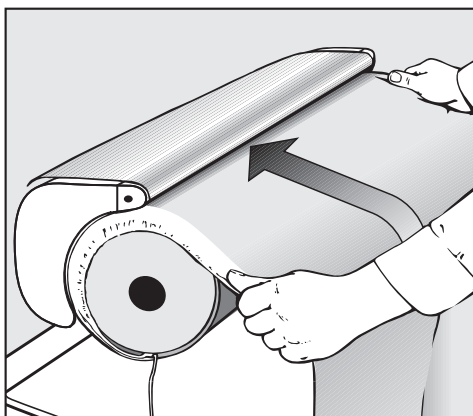

- Premere il pedale e stirare il telo coprirullo.

Fare attenzione a non avvolgere sul rullo i cordoni laterali del telo.

Dopo un paio di giri del rullo, quando il bordo finale del telo coprirullo si trova sotto la placca stirante:

- spegnere la stiratrice mantenendo premuto il pedale.
In tal modo la placca stirante rimane a contatto col telo coprirullo, mantenendolo fisso.

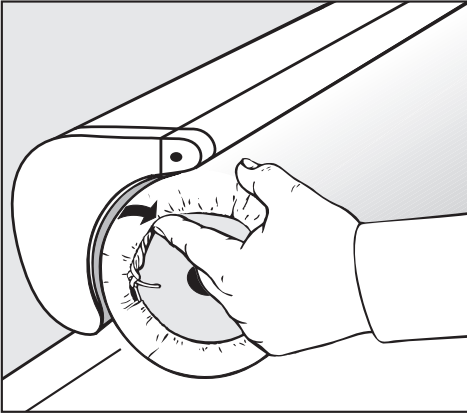

- Tirare bene i cordoni sulle due estremità del coprirullo, annodarli e sistemarli sotto i bordi liberi del telo.
- Sistemare in sede l'asse di appoggio.
- Accendere la stiratrice: la placca stirante di alza.

In caso di anomalie

Nella maggioranza dei casi è possibile eliminare da soli guasti e anomalie che si verificano con l'uso giornaliero. Se, quindi, non si ricorre subito al servizio assistenza, è possibile risparmiare tempo e denaro.

Nella tabella qui sotto sono riportate le anomalie più frequenti e le modalità per riconoscerle ed eliminarle. Attenzione!

 Di norma le riparazioni di apparecchiature elettriche vanno fatte esclusivamente da persone qualificate. Interventi fatti in modo non adeguato possono costituire una fonte di pericolo per l'utente e danneggiare altresì l'apparecchio.

Anomalia	Cause possibili	Intervento
Non è possibile accendere la stiratrice.	La macchina è staccata dalla rete elettrica.	Controllare se - la spina è correttamente nella presa, - il fusibile elettrico è in ordine.
La biancheria viene trasportata con difficoltà.	Il coprirullo è sporco.	Lavare il coprirullo a 60°C.
La biancheria viene trasportata con difficoltà.	Nella conca della macchina ci sono depositi di calcare o di amido.	Eliminare i depositi con detersivi convenzionali.
Nella biancheria si formano pieghe.	La piastra stirante è sporca (depositi di calcare).	Pulire la piastra con un detersivo convenzionale.
La tela coprirullo è molto sporca.	Sulla tela si è depositata sporcizia.	Lavare il coprirullo a 60°C.
La piastra stirante è senza pressione.	Attivare lo sblocco di emergenza.	Premere in basso il dispositivo di sblocco (v. anche " Interruzione dell'erogazione elettrica ")

Interventi



In caso di anomalie che non possono venire eliminate dall'utente, contattare:

la centrale assistenza Miele a Spreitenbach:

Telefono: 0 800 800 222

Fax: 056 / 417 29 04

Comunicare all'operatore il **modello** e il **numero di matricola** della stiratrice.
I dati sono riportati nella targhetta di matricola situata davanti, sotto il tavolo di stiratura.

IBN	Typ	①
	Fabr.Nr.	②
	Art.Nr.	
	M.-Nr.	
		③
		
		④
	Total	⑤
		
	⑥	

- ① modello
- ② numero matricola
- ③ tensione/frequenza
- ④ protezione (in sede)
- ⑤ assorbimento

Lo schema elettrico si trova nel tavolo di stiratura, anteriormente, a destra, dietro il coperchio di plastica.

Dati tecnici

altezza	95,9 (ribaltata in alto:105,2) cm
larghezza	98,5 (ribaltata in alto: 50) cm
profondità	38,0 cm
peso	38 kg
sollecitazione max. pavimento	372 Newton
tensione allacciamento	v. targhetta dati
valore allacciamento	v. targhetta dati
protezione	v. targhetta dati
marchi di controllo	ASE, VDE, antisturbi radio-TV

Miele

Miele AG

Limmatstrasse 4
8957 Spreitenbach

Miele SA

Sous-Riette 23
1023 Crissier

Tél. 0848 848 048
www.miele.ch/contact

www.miele.ch