

Miele



Bruks- och installationsanvisning
Professionell torktumlare
PDR 511 SL HP
PDR 516 SL EL/G

Läs **ovillkorligen** bruksanvisningen före installation och idrifttagning. På så vis undviker du skador och olyckor.

sv-SE

M.-Nr. 12 387 381

Innehåll

Bidra till att skona miljön	4
Säkerhetsanvisningar och varningar	5
Användningsområde	5
Förebygga felanvändning.....	6
Teknisk säkerhet	6
Gasuppvärmda torktumlare	8
Användning.....	9
Första idrifttagningen	10
Beskrivning av torktumlaren	11
PDR 511 SL (med värmepump)	11
PDR 516 SL (eluppvärmd)	12
PDR 516 SL (gasuppvärmd)	13
Använda torktumlaren	14
Modeller med restfuktighetsstyrning (ROP)	14
Torrhetsgrad	14
Torkprogram.....	14
Maskinmodeller med tidsstyrning (TOP).....	16
Torrhetsgrad (TOP).....	16
Tidsprogram.....	16
Torktumlare med betal-/bokningssystem (COP).....	18
Torkprogram.....	18
Manöverpanelens funktion	20
Displayenheter	20
Översikt över meddelanden i tidsdisplayen.....	21
Torkning	22
1. Tvätta rätt.....	22
Tvättning före torkning	22
Förbereda tvätten	22
Ta bort främmande föremål.....	22
2. Lägga in tvätten i torktumlaren	24
3. Välja program.....	25
Välja program.....	25
Tvättråd	25
Tillvalsfunktion "Täcken"	25
Torrhetsgraden för ett torrhetsgradsprogram.....	25
Tidsstyrda och andra program	25
Aktivera funktionen Senare Start	25
4. Starta program	27
5. Ta ut tvätten ur torktumlaren.....	28
Programslut	28
Ta ut tvätten.....	28
Skötselanvisningar.....	28
Programöversikt	29
Programpaket "Label"	29
Programpaket "Standard"	30
Ändra programförlopp	31
Ändra pågående program.....	31
Lägga i tvätt i efterhand	31
Resttid.....	32

Användarnivå (programmeringsläge)	33
Förutsättningar för aktivering.....	33
Aktivera användarnivån.....	33
Översikt över användarnivån.....	33
Temperatur värmeregister	38
Processlufttemperatur	39
Reverseringscykler.....	40
Paustider	41
Fläkt, intervalldrift efter start.....	41
Avsluta programmeringsläget.....	44
Nätanslutning	45
Instruktion pairing	45
Tekniska data.....	46
Rengöring och skötsel	48
Rengöra luddfiltret.....	48
Kompletterande årlig rengöring	49
Underhåll av skannrar på torktumlare med restfuktighetsstyrning (ROP)	49
Hur du klarar av mindre fel själv	50
Hjälp vid störningar	50
Åtgärda fel och störningar	50
Otillfredsställande torkresultat	51
Miele service	52
Få hjälp vid eventuella störningar	52
Installation	53
Förutsättningar för en installation	53
Allmänna driftvillkor.....	53
Transportera torktumlaren	53
Installera torktumlaren.....	54
Elanslutning.....	55
Installation av eluppvärmda och gasuppvärmda varianter	57
Tilluft/frånluft.....	57
Gasanslutning (endast gasuppvärmda modeller)	59
Installation av varianter med värmepump	66
Allmänna driftvillkor.....	66
Transport.....	66
Ventilationsöppning.....	66
Öppning för luftutsläpp.....	66
Kondensavlopp.....	67
Extra tillbehör	68
Kommunikationsbox.....	68
APCL106.....	68
Betal-/bokningssystem	69
Original reservdelar och tillbehör	69
Tekniska data	70
Tekniska data.....	70
EU-konformitetsdeklaration.....	70

Transportförpackning

Förpackningen skyddar torktumlaren mot transportskador. Förpackningsmaterialen är valda med hänsyn till miljön och är därför återvinningsbara.

Förpackning/emballage som återförs till materialkretsloppet innebär minskad råvaruförbrukning och mindre mängder avfall.

Hantering av uttjänat produkt

Uttjänade elektriska och elektroniska produkter innehåller i många fall material som kan återanvändas. Men de innehåller även skadliga ämnen som är nödvändiga beståndsdelar för produkternas funktion och säkerhet. Om sådana ämnen hamnar i hushållsavfallet eller hanteras på fel sätt kan det medföra skador på människors hälsa och på miljön. Kasta därför på inga villkor den uttjänade produkten i hushållsavfallet.

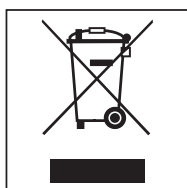

Lämna istället in uttjänade elektriska och elektroniska maskiner till en officiell insamlings- och återvinningscentral. Kontakta din återförsäljare vid behov.

Se till att den uttjänade produkten förvaras barnsäkert tills den lämnas in för omhändertagande.

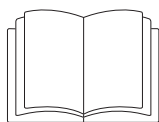

- Denna bruksanvisning ska ovillkorligen läsas.

Denna torktumlare uppfyller gällande säkerhetskrav. Felaktig användning kan medföra person- och sakskador.

Läs bruksanvisningen noga innan du installerar och tar torktumlaren i bruk. Det är viktigt eftersom den innehåller information om inbyggnad, säkerhet, användning och underhåll. På så vis skyddar du dig samt undviker skador på torktumlaren.

I enlighet med normen IEC 60335-1 påpekar Miele att det är viktigt att läsa och följa kapitlet om installation av torktumlaren samt säkerhetsanvisningarna och varningarna.

Miele tar inget ansvar för skador som har uppstått på grund av att säkerhetsanvisningarna och varningarna inte har följts.

Spara bruksanvisningen och överlämna den vid eventuellt ägarbyte.

Dessa säkerhetsföreskrifter och varningar ska finnas tillgängliga för alla personer som använder torktumlaren och/eller så ska dessa personer informeras om dem.

Användningsområde

- Den ska användas i utrymmen för professionellt bruk.
- Torktumlaren är uteslutande avsedd för textilier som har tvättats i vatten och enligt skötesetiketten tål torktumling. All annan användning kan innebära fara. Miele ansvarar inte för skador som har uppstått på grund av att torktumlaren har använts på annat sätt än den är avsedd för eller att den har använts på ett felaktigt sätt.
- Torktumlaren är inte avsedd att användas utomhus.
- Torktumlaren får inte användas på uppställningsplatser som inte står på fast mark (till exempel båtar).
- Ställ inte torktumlaren i rum eller utrymmen där det är risk för frost. Redan temperaturer kring fryspunkten påverkar torktumlarens funktion.
För eluppvärmda och gasuppvärmda torktumlare är en rumstemperatur på mellan 2 °C och 40 °C tillåten.
För torktumlare med värmepump är en temperatur på mellan 10 °C och 40 °C tillåten.
- Om produkten används i professionella områden får endast utbildad/instruerad personal eller auktoriserad personal från Miele använda den. Om produkten används i ett offentligt utrymme måste användaren säkerställa att den kan användas utan risker.
- Personer, som på grund av sina fysiska, sensoriska eller mentala förmågor eller på grund av oerfarenhet eller okunskap inte kan använda torktumlaren på ett säkert sätt, får endast använda den under uppsikt eller anvisning av en ansvarig person.
- Barn under åtta år ska hållas borta från torktumlaren, om de inte hålls under ständig uppsikt.
- Barn från åtta år och uppåt får endast använda torktumlaren utan uppsikt under förutsättning att de känner till hur man använder den på ett säkert sätt.
- Barn får inte rengöra eller göra underhåll på torktumlaren utan uppsikt.
- Håll uppsikt över barn som befinner sig i närheten av torktumlaren. Låt inga barn leka med torktumlaren.
- Denna torktumlare får också användas i offentliga utrymmen.
- All annan användning än ovan nämnda användningsområden anses som felaktig och frångår tillverkarens ansvar.

Säkerhetsanvisningar och varningar

Förebygga felanvändning

- ▶ Gör inga ändringar på torktumlaren som inte uttryckligen har godkänts av Miele.
- ▶ På delar som har förseglats av Miele får förseglingen inte brytas upp. Om denna försegling behöver brytas upp för en reparation eller ombyggnation så ska en ny försegling säkerställas efter kontrollen.
- ▶ Stå, sitt eller luta dig inte mot torktumlarens lucka. Torktumlaren kan välta och skada dig eller andra personer i närheten.
- ▶ Torktumlaren får inte rengöras med högtryckstvätt och inte spolas av med vatten.
- ▶ Torktumlaren måste underhållas regelbundet och fackmannamässigt. Om torktumlaren inte underhålls regelbundet och fackmannamässigt kan reducerad effekt, funktionsstörningar och brandrisk inte uteslutas.
- ▶ Förvara eller använd inte bensin, petroleum eller andra lättantändliga ämnen i närheten av torktumlaren. Det finns en brand- och explosionsrisk.
- ▶ Se till att torktumlaren inte får friskluft som innehåller ångor av klor, fluor eller andra lösningsmedel. Brandrisk!
- ▶ På grund av brandrisken är det inte tillåtet att torka textilier som
 - inte har tvättats,
 - inte är tillräckligt rena och har kvar rester av olja, fett eller annan smuts (till exempel kökstextilier, textilier som används för kosmetik med rester av oljor, fett och krämer). Textilier som inte är tillräckligt rena riskerar att självantända. Det kan till och med ske efter avslutad torktumling och utanför torktumlaren.
 - innehåller brandfarliga rengöringsmedel eller rester av aceton, alkohol, bensin, petroleum, fotogen, fläckborttagningsmedel, terpentin, vax, vaxborttagningsmedel eller kemikalier (kan till exempel förekomma i moppar, kärl och skurtrasor).
 - innehåller rester av läggningssväska, hårspray, nagellacksborttagningsmedel eller liknande.

Sådana typer av starkt nedsmutsade textilier måste därför tvättas särskilt noggrant. Använd en större mängd tvättmedel och välj en hög tvättemperatur. Tvätta tvätten flera gånger om det skulle behövas.

- ▶ Det finns risk för att du klämmer eller skär dig på luckans gångjärn eller luddfilterluckan. Använd bara de avsedda handtagen och snabblåsen.
- ▶ Försäkra dig om att tvättrumman har stannat innan du tar ut tvätten. Stoppa aldrig in handen i torktumlaren så länge trummar roterar.
- ▶ **Varning:** Stäng aldrig av torktumlaren innan ett program gått färdigt. Du får endast göra detta om du tar ut alla textilier direkt och placerar dem så att värmen kan avges.

Teknisk säkerhet

- ▶ Torktumlaren får endast installeras och tas i drift av Miele service eller av auktoriserad fackman.
- ▶ Kontrollera att torktumlaren inte är skadad innan du installerar den. Om torktumlaren är skadad får den inte installeras eller tas i drift.
- ▶ Använd av säkerhetsskäl inte förlängningskabel (den kan orsaka överhettning och därmed brandfara).
- ▶ Torktumlaren får inte placeras i samma rum som kemtvättmaskiner som arbetar med freonhaltiga lösningsmedel samt lösningsmedlet perkloretylen. Den ånga som bildas omvandlas vid förbränning till saltsyra, vilket orsakar skador på tvätt och maskin. Vid uppställning i skilda rum får inget luftutbyte mellan rummen ske.

Säkerhetsanvisningar och varningar

► Brandrisk på grund av reglerat uttag. Torktumlaren får inte anslutas till ett uttag som regleras (till exempel via ett tidur). Om torkprogrammets avkylningsfas avbryts så finns det risk att tvätten självantänder.

► Torktumlarens elektriska säkerhet garanteras endast om den ansluts till jordad säkerhetsbrytare som är installerad enligt gällande föreskrifter. Det är mycket viktigt att denna grundläggande säkerhetsförutsättning kontrolleras. Låt en fackman kontrollera installationen vid tveksamhet. Miele ansvarar inte för skador som har uppstått på grund av att jordad kabel saknas eller att det uppstått ett brott på kabeln.

► Torktumlaren är endast skild från elnätet i något av följande fall:

- när stickproppen är utdragen.
- när huvudströmbrytaren är avstängd eller säkringarna är utskruvade/avstängda.

► För att alltid kunna bryta strömmen till torktumlaren måste kontakten alltid vara lättåtkomlig. Servicepersonalen måste hela tiden kunna se att kontakten fortfarande är utdragen.

► Vid fast anslutning måste strömmen till torktumlaren kunna brytas allpoligt på uppställningsplatsen.

► Om nätanslutningskabeln är skadad måste den bytas ut av Miele service eller en av Miele auktoriserad serviceverkstad för att undvika fara för användaren.

► En torktumlare som har defekta knappar eller vred eller vars kabelisolering är skadad får inte användas innan den har reparerats.

► Ej fackmässigt utförda reparationer kan innebära allvarlig fara för användaren, för vilket Miele inte tar något ansvar. Reparationer får endast utföras av fackmän auktoriserade av Miele, i annat fall kan inte garantibestämmelserna åberopas vid efterföljande skador.

► Defekta delar får endast bytas ut mot originaldelar från Miele. Endast för dessa delar garanterar Miele att alla säkerhetskrav uppfylls.

► Använd endast torktumlaren när alla demonterbara delar är monterade så att det inte är möjligt att komma åt strömförande eller roterande maskindelar.

► Under torkningen uppstår höga temperaturer på luckglaset och kanten på luckan. Tänk på att även tvätten kan vara varm om du tar ut den innan torktumlprogrammet är färdigt.

► Vid eventuellt fel på torktumlaren, vid byte av komponenter eller vid rengöring och skötsel måste göras den spänningsfri. Torktumlaren är endast spänningsfri i något av följande fall:

- elanslutningen är bruten,
- huvudströmmen är avstängd eller
- säkringarna är urskruvade eller frånslagna.

► Om värmeelementet har ett fel så kan det uppstå mycket höga temperaturer på delar som är åtkomliga på utsidan.

► Se avsnitten "Installation" och "Tekniska data".

► Se till att bara tillföra ren friskluft till torktumlaren. Den tillförda luften får inte ha blandats med ångor av klor, fluor eller andra lösningsmedel.

► Elektriskt uppvärmda och gasuppvärmda torktumlare får endast användas när en frånluftsledning är installerad och uppställningsrummet har tillräcklig ventilation. För torktumlare med värmepump krävs ingen frånluftsledning.

► Frånluftsledningen får aldrig installeras i en av följande skorstenar eller öppningar:

- Rök- eller imkanaler som används.
- Öppningar som används för ventilation av rum med värmekällor.
- Skorstenar som används till andra ändamål.

Risk för förgiftning när rök eller avgaser trycks tillbaka.

Säkerhetsanvisningar och varningar

► Kontrollera regelbundet alla frånluftledningens komponenter (till exempel murröret, yttergaller, krökar, böjar och annat) med avseende på luftgenomflöde och felfri funktion. Rengör delarna vid behov. Om det har samlats ludd i frånledningen så hindras utblåsningen av luft, vilket påverkar torktumlarens funktion.

Om det redan finns en använd frånluftsledning, så måste den kontrolleras innan den installeras till torktumlaren.

Det får inte finnas något undertryck i frånluftsledningen.

► Risk för kvävning och förgiftning på grund av återsugning av avgaser uppstår om gasgenomströmningssvärmare, rumsuppvärmning med gas, kolugn med skorstensanslutning och så vidare är installerade i samma rum, i huset eller i närliggande rum och undertrycket är 4 Pa eller mer.

Du kan undvika ett övertryck i uppställningsrummet om du säkerställer en tillräcklig ventilation genom följande åtgärder (exempel):

- Installera ventilationsöppningar i ytterväggen.
- Använd fönsterbrytare så att torktumlaren bara slås på när fönstret är öppet.

Kontrollera med behörig sotare att en säker drift kan garanteras och att ett undertryck på 4 Pa eller mer kan undvikas.

► Vid installation av flera torktumlare till en gemensam frånluftsledning måste ett kallras-skydd för varje torktumlare installeras direkt till samlingsledningen.

Om detta inte görs så kan torktumlarna skadas och den elektriska säkerheten påverkas.

► I torktumlarluckans öppningsutrymme får ingen låsbar dörr, skjutdörr eller upphängd dörr monteras.

Gasuppvärmda torktumlare

► Om fel uppstår och vid rengöring och skötsel måste handavstängningsventilen för gas och avstängningsenheten på gasmätaren på uppställningsplatsen stängas.

► Innan arbeten vid idrifttagning, underhåll, ombyggnad och reparation avslutas måste samtliga gasledande byggdelar, från handspärrventilen till brännardysan, kontrolleras med avseende på täthet. Mätstutsen på gasventilen och på brännaren måste beaktas särskilt. Kontrollen ska genomföras vid inkopplad och vid frånkopplad brännare.

► Genomför en årlig visuell kontroll av gasledningarna och gasenheterna. Beakta de föreskrifter som gäller för respektive land.

Försiktighetsåtgärder vid gasluk

- Släck genast alla eldslågor.
- Stäng genast gasavstängningsventilen på uppställningsplatsen och gaskranen på gasmätaren eller på huvudkranen för gas.
- Öppna genast alla fönster och dörrar.
- Tänd ingen öppen eld (till exempel tändstickor eller tändare).
- Rök inte.
- Öppna flammor får inte tändas i rum där gasluk förekommer.
- Utför ingen handling som bildar elektriska gnistor (som att till exempel dra ut elektriska kontakter eller använda elektriska brytare och dörrklockor).
- Om du inte kan hitta orsaken till gaslukten, trots att alla gasarmaturer är stängda, ring genast till den lokala gasdistributören.

Om fler personer introduceras till att använda produkten ska dessa viktiga försiktighetsåtgärder finnas tillgängliga och/eller presenteras för dem.

Användning

- ▶ Torktumlarens skyddsanordningar och manöverelement får inte skadas, tas bort eller förbikopplas.
- ▶ Stäng luckan efter varje användning av torktummlaren. På detta sätt kan du undvika att:
 - barn försöker klättra in i torktummlaren eller gömma föremål i den.
 - smådjur tar sig in i torktummlaren.
- ▶ Håll alltid rummet där torktummlaren står fritt från damm och ludd. Smutspartiklar i den insugna luften kan orsaka blockeringar. Detta kan leda till fel och brandrisk.
- ▶ Torktummlaren får inte användas utan luddfilter eller med ett skadat luddfilter. Det kan uppstå funktionsstörningar. Ludd blockerar luftvägarna, värmeelementet och frånluftsledningen, vilket kan leda till brand. Ta omedelbart torktummlaren ur drift och byt ut det skadade luddfiltret.
- ▶ Luddfiltret måste rengöras regelbundet.
- ▶ För att inga funktionsstörningar ska uppstå vid torkning:
 - Rengör luddfiltrets yta efter varje torkomgång.
 - Luddfiltret samt luftkanalerna måste alltid rengöras extra om en uppmaning visas i displayen.
- ▶ Alla föremål måste tas ut ur fickorna på de kläder som ska torkas (till exempel tändare, tändstickor, nycklar).
- ▶ Avkylningsfasen följer i många program för att säkerställa att textilierna håller en temperatur som inte skadar dem (till exempel för att förhindra att de självantänder). Ta alltid ut all tvätt ur torktummlaren direkt efter avkylningsfasen.
- ▶ Endast tillbehör som uttryckligen har godkänts av Miele får användas. Om ej godkända tillbehör används gäller inte längre garanti och/eller produktansvar och Miele kan inte längre garantera att säkerhetsbestämmelserna uppfylls.

 Miele tar inget ansvar för skador som har uppstått på grund av att säkerhetsanvisningarna och varningarna inte har följts.

Första idrifttagningen

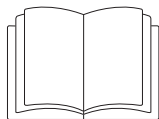

⚠ Person- och saksador på grund av felaktig uppställning.
Om torktumlaren inte installeras korrekt så kan det leda till person- och saksador.
Innan torktumlaren används första gången måste den vara rätt installerad.
Anslut torktumlaren korrekt.
Se anvisningarna i avsnittet "Installation".

⚠ Skador på grund av för tidig idrifttagning efter uppställning av torktumlare med värmepumpsuppvärmning.
En för tidig idrifttagning kan skada värmepumpen i torktumlaren.
Vänta en timme efter att du har ställt upp torktumlaren innan du startar ett torkprogram.

Genomför den första idrifttagningen helt. Vid den första idrifttagningen fastställer du inställningar för torktumlarens dagliga drift. En del inställningar kan endast ändras vid den första idrifttagningen. Efter det är det bara Miele service som kan ändra dem.

Inställningarna beskrivs även i avsnittet "Användarnivå".

PDR 511 SL (med värmepump)

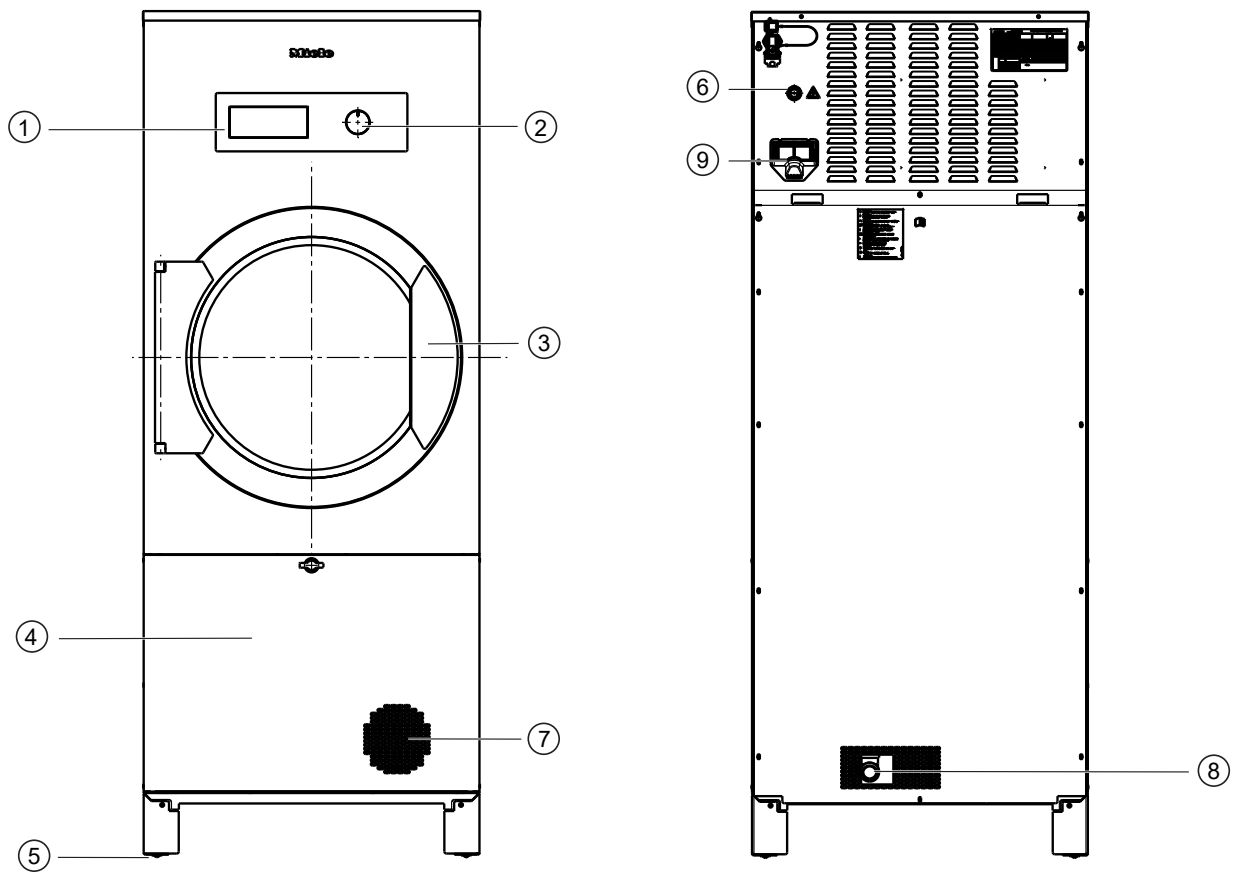

① **Manöverpanel**

② **Funktionsväljare**

Genom att vrida på funktionsväljaren kopplas torktumlaren in och torkprogrammet väljs.

③ **Lucka**

Du öppnar luckan genom att dra i handtaget.

④ **Luddfilterlucka med handtag**

Du öppnar luddfilterluckan genom att vrida handtaget. Luddfiltret sitter bakom luddfilterluckan.

⑤ **Skruvfötter (4 stycken)**

Torktumlaren kan riktas genom vridning av de justerbara fötterna på höjden.

⑥ **Elanslutning**

Tillåten anslutningsspänning finns angiven på torktumlarens typskylt.

⑦ **Ventilationsöppning**

⑧ **Kondensavlopp**

⑨ **Kommunikationsöppning för kommunikationsmodul**

Beskrivning av torktumlaren

PDR 516 SL (eluppvärmd)

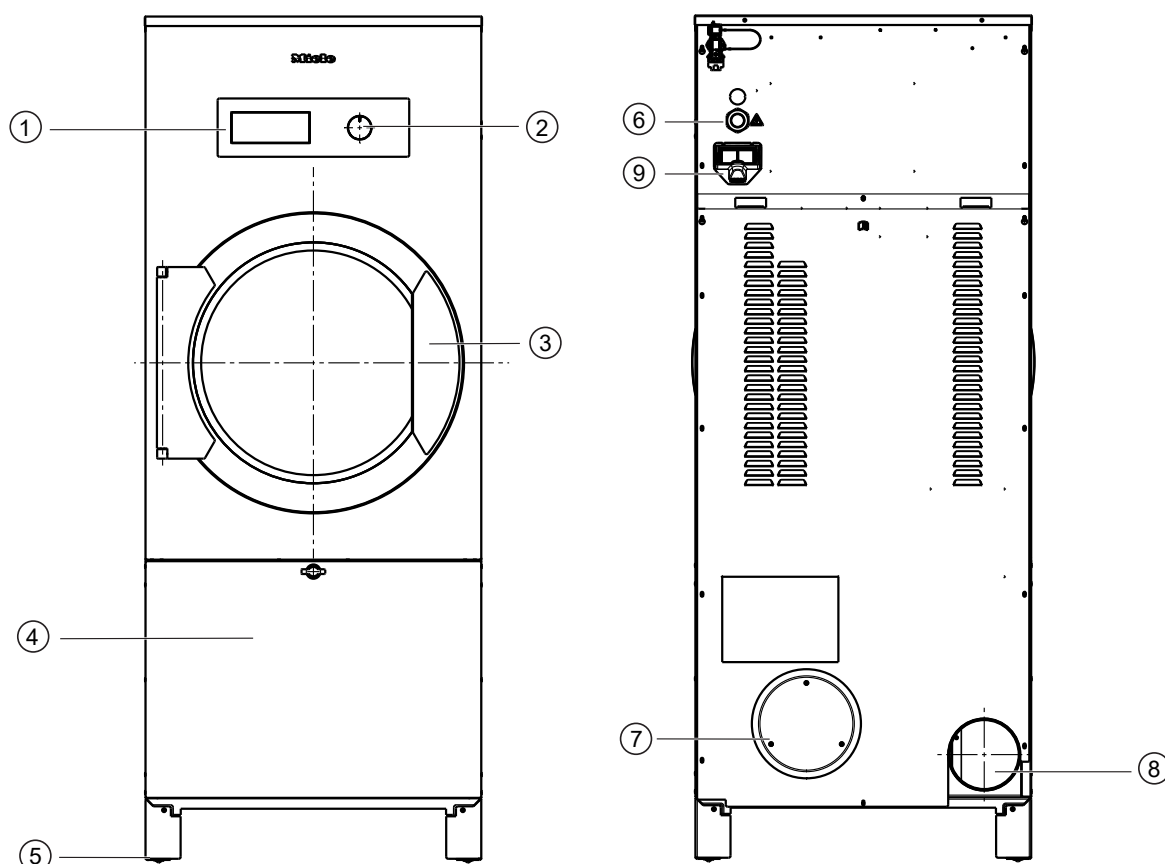

① **Manöverpanel**

② **Funktionsväljare**

Genom att vrida på funktionsväljaren kopplas torktumlaren in och torkprogrammet väljs.

③ **Lucka**

Du öppnar luckan genom att dra i handtaget.

④ **Luddfilterlucka med handtag**

Du öppnar luddfilterluckan genom att vrida handtaget. Luddfiltret sitter bakom luddfilterluckan.

⑤ **Skruvfötter (4 stycken)**

Torktumlaren kan riktas genom vridning av de justerbara fötterna på höjden.

⑥ **Elanslutning**

Tillåten anslutningsspänning finns angiven på torktumlarens typskylt.

⑦ **Ventilationsöppning**

⑧ **Frånluftsanslutning**

⑨ **Kommunikationsöppning för kommunikationsmodul**

PDR 516 SL (gasuppvärmd)

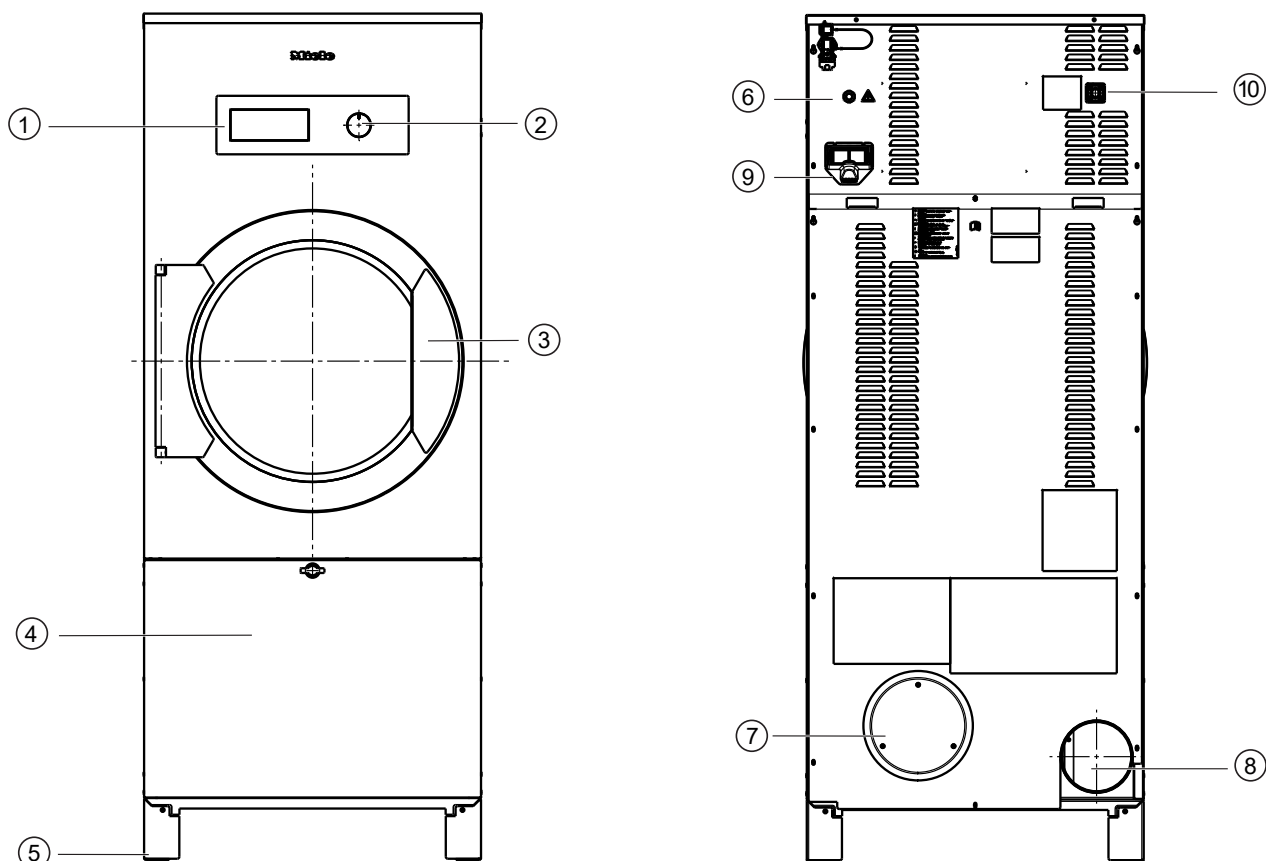

① **Manöverpanel**

② **Funktionsväljare**

Genom att vrida på funktionsväljaren kopplas torktumlaren in och torkprogrammet väljs.

③ **Lucka**

Du öppnar luckan genom att dra i handtaget.

④ **Luddfilterlucka med handtag**

Du öppnar luddfilterluckan genom att vrida handtaget. Luddfiltret sitter bakom luddfilterluckan.

⑤ **Skruvfötter (4 stycken)**

Torktumlaren kan riktas genom vridning av de justerbara fötterna på höjden.

⑥ **Elanslutning**

Tillåten anslutningsspänning finns angiven på torktumlarens typskylt.

⑦ **Ventilationsöppning**

⑧ **Frånluftsanslutning**

⑨ **Kommunikationsöppning för kommunikationsmodul**

⑩ **Gasanslutning**

Använda torktummlaren

Modeller med restfuktighetsstyrning (ROP)

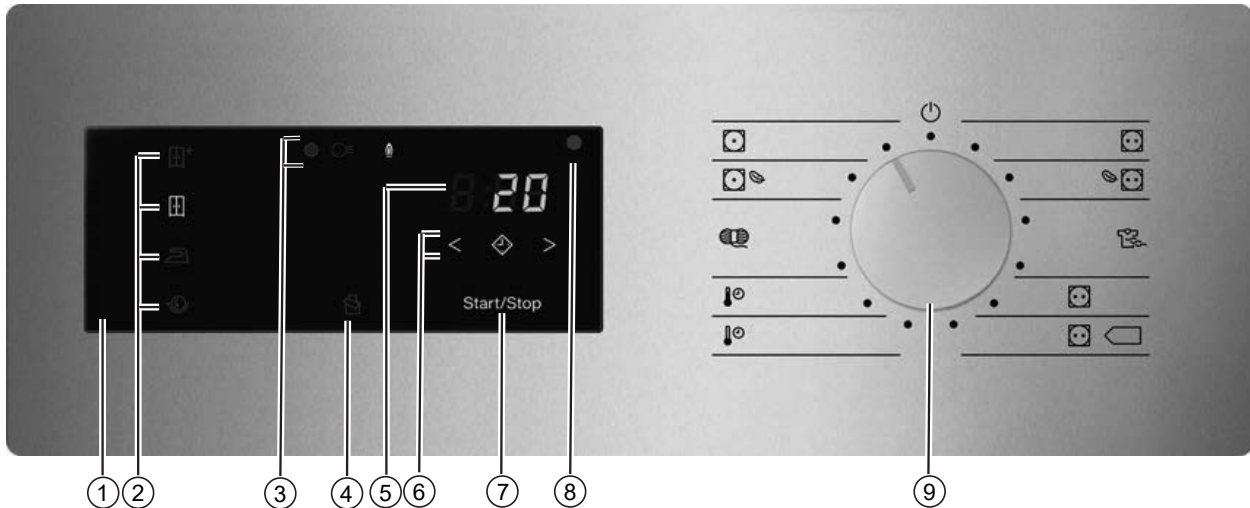

① Manöverpanel

② Touchknappar för torrhetsgrader

③ Statusindikeringar

Kontrolllampor som lyser vid behov



④ Touchknapp

Aktiverar fläkttaktningen för optimal torkning av lätta textilier, till exempel sängkläder eller trasor.

⑤ Tidsdisplay 8:88

Visar meddelanden eller kvarvarande programtid i timmar och minuter.

⑥ Touchknappar < >

För funktionen Senare start. Efter tryck på touchknappen  väljer du en senare programstart (Senare start). Vid val lyser touchknappen  med fast sken. Med touchknapparna < och > väljer du tiden för funktionen Senare start.

⑦ Touchknapp Start/Stop

Startar det valda torkprogrammet eller avbryter ett startat program. När touchknappen blinkar kan det valda programmet startas.





⑧ Optiskt gränssnitt

Används av Miele service för dataöverföring.

⑨ Programväljare

För val av program och avstängning av torktummlaren. Torktummlaren startas vid val av program och stängs av när programväljaren ställs i läget .

Torrhetsgrad

- Touchknapp  = "Skåptorrt plus"
- Touchknapp  = "Skåptorrt"
- Touchknapp  = "Stryktorrt"
- Touchknapp  = "Mangeltorrt"
- Touchknapp : funktion "Täcken"

Torkprogram

- Position  = program "Vit-/Kulörtvätt"





För torkning av textilier av bomull och linne.

- Position   = program "Vit-/Kulörtvätt Låg temperatur"



För torkning av omtåliga textilier av bomull och linne.

- Position  = program "Syntet/Fintvätt"

För torkning av syntetfiber och konstsidan på 20 % restfukt

- Position  PRO = program "Energimärkningsprogram"
- Position   = program "Energimärkningsprogram"
- Position   = program "Tidprogram kallt"





För luftning av textilierna med 10 minuters torktid

- Position   = program "Tidprogram varmt"

För torkning av textilierna med hög temperatur och 20 minuters torktid

- Position  = program "Ylle"

För torkning av textilier av ylle med 5 minuters torktid

- Position   = program "Strykfri tvätt Låg temperatur"
- Position  = program "Strykfri tvätt"
- Position  = torktumlaren avstängd

Använda torktummlaren

Maskinmodeller med tidsstyrning (TOP)

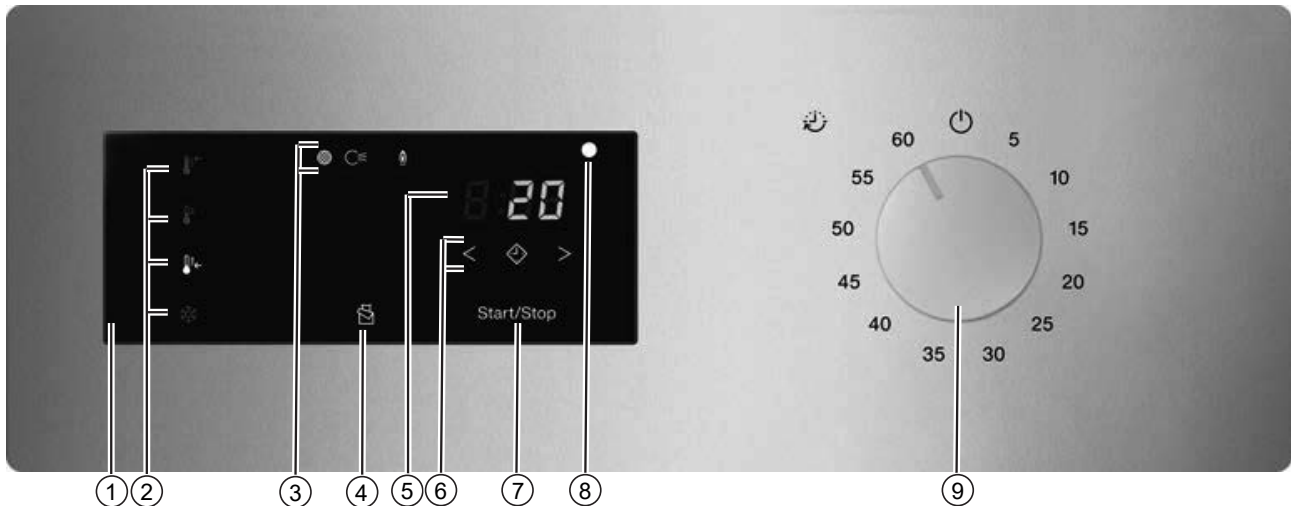

① Manöverpanel

② Touchknappar för torrhetsgrader

③ Statusindikeringar

Kontrolllampor som lyser vid behov



④ Touchknapp

Aktiverar fläkttakningen för optimal torkning av lätta textilier, till exempel sängkläder eller trasor.

⑤ Tidsdisplay 8:88

Visar meddelanden eller kvarvarande programtid i timmar och minuter.

⑥ Touchknappar < >

För funktionen Senare start. Efter tryck på touchknappen  väljer du en senare programstart (Senare start). Vid val lyser touchknappen  med fast sken.

Med touchknapparna < och > väljer du tiden för funktionen Senare start.

⑦ Touchknapp

Startar det valda torkprogrammet eller avbryter ett startat program. När touchknappen blinkar kan det valda programmet startas.





⑧ Optiskt gränssnitt

Används av Miele service för dataöverföring.

⑨ Tidväljare

För tidval och avstängning av torktummlaren. Torktummlaren startas vid val av tid och stängs av när tidväljaren ställs i läget .

Torrhetsgrad (TOP)

- Touchknapp  = temperaturnivå "hög"
- Touchknapp  = temperaturnivå "medel"
- Touchknapp  = temperaturnivå "låg"
- Touchknapp  = temperaturnivå "kallt"

Tidsprogram

- Position 5 = Tidsprogram 05 minuter
- Position 10–55 = Tidsprogram 10–55 minuter

Använda torktumlaren



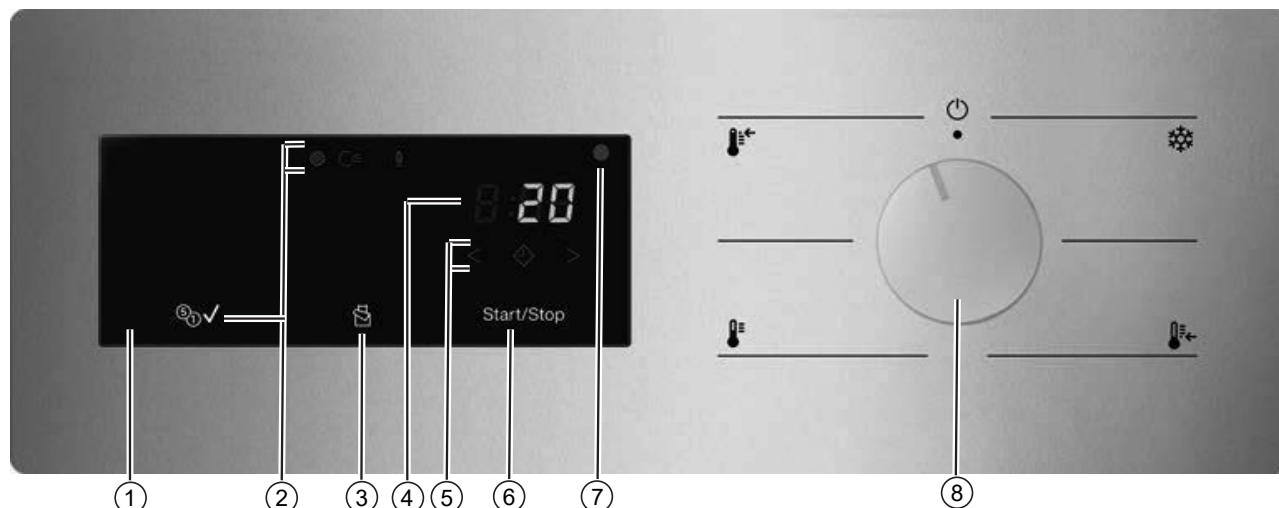

- Position 60 = Tidsprogram 60 minuter
- Position  = torktumlaren avstängd

Använda torktumlaren

Torktumlare med betal-/bokningssystem (COP)



① Manöverpanel

② **Statusindikeringar**    
Kontrolllampor som lyser vid behov



③ **Touchknapp**

Aktiverar fläkttakningen för optimal torkning av lätta textilier, till exempel sängkläder eller trasor.

④ **Tidsdisplay** 8:88

Visar meddelanden eller kvarvarande programtid i timmar och minuter.

⑤ **Touchknappar** < >

För funktionen Senare start. Efter tryck på touchknappen  väljer du en senare programstart (Senare start). Vid val lyser touchknappen  med fast sken. Med touchknapparna < och > väljer du tiden för funktionen Senare start.

⑥ **Touchknapp** Start/Stop

Startar det valda torkprogrammet eller avbryter ett startat program. När touchknappen blinkar kan det valda programmet startas.





⑦ **Optiskt gränssnitt**

Används av Miele service för dataöverföring.

⑧ **Temperaturnivåväljare**

För val av temperaturnivå och för avstängning. Torktumlaren startas vid val av temperaturnivå och stängs av när temperaturnivåväljaren ställs i läget .

Torkprogram

- Positionsområde  = temperaturnivå "kallt"
För luftning av textilier
- Positionsområde  = temperaturnivå "låg"
För torkning av fintvätt av konstsidan eller syntetfiber
- Positionsområde  = temperaturnivå "medel"
För torkning av strykfria textilier av syntet och blandmaterial
- Positionsområde  = temperaturnivå "hög"
För torkning av vit-/kulörtvätt av bomull och linne

- Position  = torktummlaren avstängd

Använda torktumblaren

Manöverpanelens funktion

Touchknapparna reagerar på beröring med fingrar. Alternativet kan väljas så länge som den aktuella touchknappen lyser.





När en touchknapp lyser ljusstarkt betyder detta att den är vald.

När en touchknapp är dimmad betyder detta att den kan väljas.





Touchknappar för torrhetsgrader

Efter att ha valt ett program med programväljaren så lyser det föreslagna torrhetsgraden. Valbara torrhetsgrader lyser dimmade.





Torrhetsgrad

- Touchknapp  = "Skåptorrt plus"
- Touchknapp  = "Skåptorrt"
- Touchknapp  = "Stryktorrt"
- Touchknapp  = "Mangeltorrt"





Torrhetsgrad (TOP)

- Touchknapp  = temperaturnivå "hög"
- Touchknapp  = temperaturnivå "medel"
- Touchknapp  = temperaturnivå "låg"
- Touchknapp  = temperaturnivå "kallt"













Torrhetsgrad vid betal-/bokningssystem

- Touchknapp  = temperaturnivå "hög"
- Touchknapp  = temperaturnivå "medel"
- Touchknapp  = temperaturnivå "låg"
- Touchknapp  = temperaturnivå "kallt"

Displayenheter

- Kontrollampa : tänds när luddfiltret måste rengöras.
- Kontrollampa : tänds om ett fel föreligger i frånluftsledningen.
- Kontrollampa  (gäller endast gasuppvärmda modeller): tänds när uppvärmningen är aktiv.
- Kontrollampa  (gäller endast modeller med betal-/bokningssystem): tänds när betalningen är gjord.
- Tidsdisplay : Visar meddelanden eller kvarvarande programtid i timmar och minuter. Längden på de flesta torkprogram kan variera, vilket kan leda till hopp i tid. Tiden beror på olika parametrar, bland annat på mängd, typ av tvätt eller restfukt. Elektroniken anpassar sig efter dessa parametrar och blir alltid mer och mer exakt.

Översikt över meddelanden i tidsdisplayen

-  = Programval inte möjligt. Visas när programväljaren vrids till ett annat torkprogram medan torkprogrammet är igång.
-  (roterande) =
 - Torkprogrammet har startats och kommer att börja om några sekunder.
 - Den externa frånluftsventilen öppnas medan torkprogrammet pågår.
 - Tvätten kyls ned efter torktning.
-  = Stoppat torkprogram efter avbrott i energitillförseln. Det ursprungligen startade torkprogrammet avbröts före programslutet (till exempel genom att torktumlaren stängdes av). Torkprogrammet kan fortsätta genom tryck på den blinkande touchknappen Start/Stop.
-  (nyckel) = torkprogram spärrat
-  = installera wifi eller lokal åtkomstpunkt.
-  = installera wifi via Soft-AP (= mjukvaruåtkomstpunkt).
-  = installera wifi via Waterproof-system.
-  = anslutning utförd
-  = anslutning inte utförd
-  = uppdatering tillgänglig
-  = effekttoppsbrytning aktiv (endast vid anslutning av eluppvärmda torktumlare till ett energihanteringssystem)
-  (endast för användning med betal/bokningssystem som tillval) = uppmanar till betalning eller extra betalning om den betalda tiden har löpt ut.

Torkning

Tvättning före torkning

1. Tvätta rätt

Tvätta mycket smutsiga textilier extra noggrant. Använd en tillräcklig mängd tvättmedel och välj en hög tvättemperatur. Tvätta tvätten flera gånger om det skulle behövas.

Om industriella kemikalier används för rengöringen av tvätten får torktummlaren inte användas för torkning av kemiskt rengjord tvätt.

Tvätta nya, mörka och färgade textilier extra noggrant och separat. Torka inte mörka och färgade textilier tillsammans med ljusa textilier. De kan färga av sig under torkning (även på torktummlarens plastdelar). Det finns också risk för att färgat ludd lägger sig på textilier av andra färger.

Förbereda tvätten

Alla typer av textilier lämpar sig inte för torkning i torktummlare. Beakta alltid skötseletiketten.

Beakta informationen på skötsel etiketterna:

- ☉ Torkning i normal temperatur
- ☉ Torkning med låg temperatur
- ☒ Bör ej torkas i torktummlare

Tips! Om du sorterar tvätten efter typ av textil så uppnår du ett jämnare torkningsresultat och förhindrar att textilierna tar skada.

⚠ Vid torkning av textilier finns brandrisk.
Vid torkning av textilier som inte är lämpliga för torktummlare finns brandrisk.
Torka bara textilier som enligt skötsel etiketten kan torkas i torktummlare.

Följande textilier får inte torkas i torktummlaren

- textilier som innehåller skumgummi, gummi eller gummiliknande material,
- textilier som är behandlade med brandfarliga rengöringsmedel,
- textilier som innehåller rester av läggningssvetska, hårspray, nagel-lacksborttagningsmedel eller liknande,
- textilier som innehåller rester av olja, fett eller annan smuts som till exempel kökshanddukar och tvättlappar som använts till kosmetik,
- textilier som har rester av vax eller kemikalier som till exempel moppar och skurtrasor,
- skadade textilier med fyllning som exempelvis kuddar och jackor,
- textilier som inte är tillräckligt rena och är nedsmutsade med fett och oljor. Tvätta starkt nedsmutsade textilier (till exempel yrkeskläder) med specialtvättmedel. Rådfråga din återförsäljare om speciella tvätt- och rengöringsmedel. Kontrollera med återförsäljare av tvätt- och rengöringsmedel.

Ta bort främmande föremål

Kontrollera att det inte finns några främmande föremål i tvätten innan den torkas.

⚠ Skador på grund av att föremål inte tagits ur tvätten.
Främmande föremål kan smälta, brinna eller explodera.
Ta ur föremål som till exempel tvättbollar ur tvätten.

Kontrollera att textilierna/tvätten har hela fållar och sömmar. På så sätt kan du undvika att textilfyllningar läcker ut och orsakar brand. Avlägsna eller sy fast behåbyglar som har lossnat.

 Brandrisk på grund av felaktig användning.

Tvätten kan antända och förstöra torktummlaren och resten av rummet.

Läs och följ anvisningarna i avsnittet "Säkerhetsanvisningar och varningar".

2. Lägga in tvätten i torktumlaren

Lägga i tvätt

⚠ Skador på textilier orsakad av felaktig hantering.
Om inte tvättipsen följs kan textilierna skadas under torkning.
Läs först avsnitt "1. Tvätta rätt".

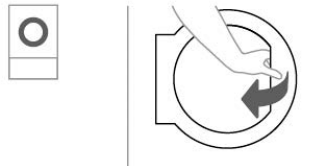

- Öppna luckan.

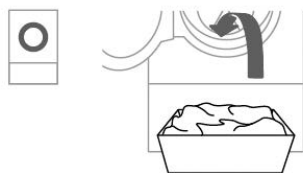

- Sätt in tvätten i torktumlaren.

Överbelasta inte trumman.
Om trumman fylls på för mycket kan det slita på tvätten och försämra torkresultatet. Tvätten kan bli mycket skrynkligare.

Stänga luckan

⚠ Skador på grund av tvätt som kläms fast.
Textilier kan klämmas fast och skadas när luckan stängs.
Se till att tvätten inte kläms i luckan när den stängs.

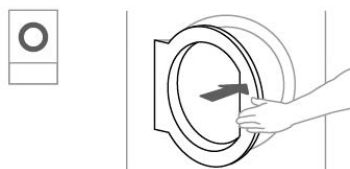

- Stäng luckan med en lätt svängrörelse.

3. Välja program

Välja program

Torktummlaren startas vid val av program och stängs av när programväljaren ställs i läget ☺.

- Vrid programväljaren till önskat program.

Dessutom kan en torrhetsgrad lysa och tider visas i tidsdisplayen.

Tvättråd

Torkning	
<input type="checkbox"/>	normal/högre temperatur (se manöverpanelen: programmet "Vit-/kulörtvätt")
<input type="checkbox"/>	reducerad temperatur (se manöverpanelen: programmet "Strykfri tvätt")
<input checked="" type="checkbox"/>	inte lämplig att torka i torktummlare
Strykning och mangling	
<input type="checkbox"/>	väldigt hett
<input type="checkbox"/>	hett
<input type="checkbox"/>	varmt
<input checked="" type="checkbox"/>	ej strykning/mangling

Tillvalsfunktion "Täcken"

För att aktivera funktionen "Täcken" trycker du på touchknappen .

Denna funktion aktiverar fläktcykeln och förhindrar att lätta textilier (lakan eller tunna tyger, till exempel mikrofiberdukar) fastnar i trummans perforering på grund av luftflödestrycket. Funktionen "Täcken" ger på detta sätt en jämn torkning av lätta textilier och skyddar mot skrynklor.

Torrhetsgraden för ett torrhetsgradsprogram.

Du kan ändra de förinställda torrhetsgraderna.

- Tryck på touchknappen för önskat varvtal som då lyser ljust.

De valbara torrhetsgraderna är beroende på valt program.

Tidsstyrda och andra program Varmluft

Du kan ställa in tid i minuterssteg från 0:20 minuter till 2:00 timmar.

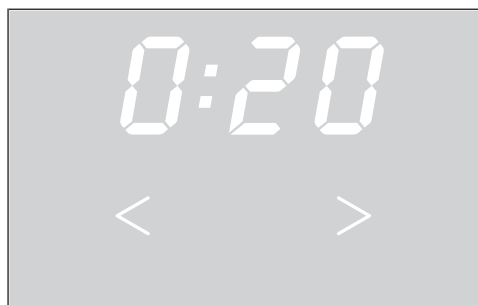

- Tryck på touchknappen < eller > tills önskad programtid visas i tidsdisplayen.

Torkresultatet anges av torktummlaren och kan inte ändras.



Aktivera funktionen Senare Start

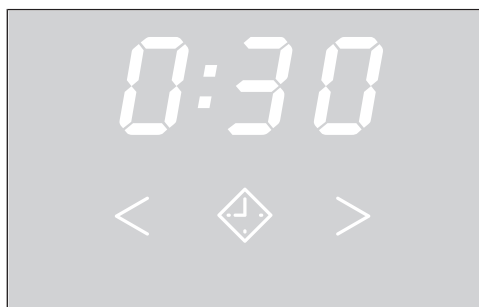

Du kan välja en senare tidpunkt från 0:30 minuter till 24h (timmar).





- Tryck på touchknappen .

 lyser.

- Tryck på touchknappen  eller  tills önskad tid för senare start visas i tidsdisplayen.

Tips! Om du trycker in någon av touchknapparna  eller  räknas timmarna/minuterna automatiskt upp eller ner.

Ändra Senare start

- Tryck på touchknappen *Start/Stop*.
- Tryck på touchknappen  eller  tills önskad tid för senare start visas i tidsdisplayen.
- Tryck på touchknappen *Start/Stop*.

Funktionen Senare start fortsätter.

Avbryta/radera senare start

- Vrid programväljaren till positionen . Du kan också avbryta funktionen Senare start genom att öppna luckan.

Tiden för Senare start räknas ner

- Över *10h* räknas fördröjningen av starten ner timvis, därefter räknas den ner minutvis.
- Efter varje timme kommer trumman rotera kort fram till programstart (skrynkelförkortning).

4. Starta program

Starta program

- Tryck på touchknappen *Start/Stop* som lyser med blinkande ljus. Touchknappen *Start/Stop* lyser.

Programförlopp

- Om en tid för Senare start har valts, så börjar denna tid att räknas ner.
- Programmet startar.

Programtid/rest-tidsprognos

Programtiden beror bland annat på mängd, typ av tvätt och tvättens restfukt. Därför kan den visade programtiden för torrhetsgradsprogrammen variera eller "växla". Den smarta elektroniken i torktumslaren anpassar sig under det pågående torkprogrammet. Den visade programtiden blir alltmer exakt.

De första gångerna som programmen används skiljer sig den visade tiden delvis tydligt från den verkliga torkresttiden. Skillnaden mellan beräknad och uppnådd tid blir mindre om det specifika programmet används ofta. Om olika tvättmängder torkas i ett program kan resttidsindikeringen bara visa en ungefärlig tid.

Tvätt och textilier kan slitas i onödan.
Undvik att torka textilier för länge.

Energibesparing

Efter den programmerade tiden blir displayenheterna mörka. Touchknappen *Start/Stop* lyser med blinkande ljus.

- Tryck på touchknappen *Start/Stop* för att koppla in displayenheterna igen.

Energibesparingen av displayenheterna har ingen inverkan på pågående program.

- Beroende på inställningen i programmeringsfunktionen så kyls tvätten ner innan programmet avslutas.

5. Ta ut tvätten ur torktumlaren

Programslut

Torktumlaren kan ställas in att en ljudsignal hörs vid programslut.

Efter programslut (i tidsdisplayen visas 0:00) har tvätten svalnat och kan tas ut.

Om funktionen *Skrynkelskydd* har valts så roterar trumman vidare i intervaller. Det bidrar till att minska skrynklor om tvätten inte tas ut direkt efter torkningen.

Torktumlaren stängs av automatiskt efter den programmerade tiden.

Ta ur tvätten

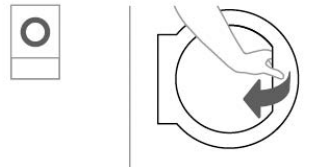

- Öppna luckan.

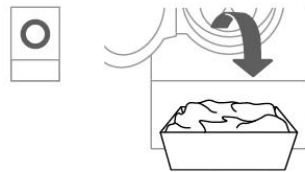

- Ta ut all tvätt ur trumman.

⚠ Skador på grund av övertorkning.
Textilier som lämnas kvar i torktumlaren kan skadas på grund av övertorkning.
Ta alltid ut alla textilier ur trumman efter torkning.

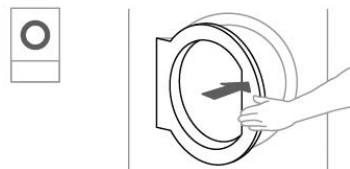

- Stäng luckan.
- Stäng av torktumlaren.

Skötselansvisningar

Denna torktumlare behöver underhållas regelbundet, särskilt om den går i oavbruten drift. Se avsnittet "Rengöring och skötsel".









Programpaket "Label"

Programnamn	Lämplig textilsort	Valbara torrhetsgrader (restfukt i %)	Aktiveringsbara tillvalsfunktioner	Maximal tvättmängd
☺ Bomull <input type="checkbox"/>	Normalt blöt bomulls- tvätt	<ul style="list-style-type: none"> - Mangeltorr (40 %) - Stryktorr (25 %) - Skåptorr (0 %) - Skåptorr plus (-2 %) 	- (☺) Skrynkelkydd*	PDR 511: 11 kg PDR 516: 16 kg
☺ Bomull PRO	Normalt blöt bomulls- tvätt	<ul style="list-style-type: none"> - Mangeltorr (40 %) - Stryktorr (25 %) - Skåptorr (0 %) - Skåptorr plus (-2 %) 	- (☺) Skrynkelkydd*	

* Om tillvalsfunktionen är aktiverad i användarnivåns programmeringsfunktion.

Programöversikt

Programpaket "Standard"

Programnamn	Lämplig textilsort	Valbara torrhetsgrader (restfukt i %)	Aktiveringsbara tillvalsfunktioner	Maximal tvättmängd
 Vit-/kulörtvätt	Textilier av bomull/linne i ett eller flera lager	<ul style="list-style-type: none"> - Mangeltorrt (40 %) - Stryktorrt (25 %) - Skåptorrt (0 %) - Skåptorrt plus (-2 %) 	- (☞) Skrynkeltskydd*	PDR 511: 11 kg PDR 516: 16 kg
 Strykfri tvätt	Strykfria textilier av syntet, bomull och blandmaterial	<ul style="list-style-type: none"> - Stryktorrt (20 %) - Skåptorrt (2 %) - Skåptorrt plus (0 %) 	- (☞) Skrynkeltskydd*	PDR 511: 4,5 kg PDR 516: 6 kg
 Ylle	Textilier av ylle	-	-	
 Fintvätt	Ömtåliga textilier av syntet, bomull eller blandmaterial	<ul style="list-style-type: none"> - Stryktorrt (20 %) - Skåptorrt (2 %) - Skåptorrt plus (0 %) 	- (☞) Skrynkeltskydd*	PDR 511: 2 kg PDR 516: 3 kg
 Tidsprogram kallt	Textilier som behöver vädras	-	- (☞) Skrynkeltskydd*	
 Tidsprogram varmt	För torkning av små mängder tvätt eller för eftertorkning av enskilda plagg	-	- (☞) Skrynkeltskydd*	
 Vit-/kulörtvätt Låg temperatur	För torkning av små mängder tvätt eller för eftertorkning av enskilda plagg	<ul style="list-style-type: none"> - Mangeltorrt (40 %) - Stryktorrt (25 %) - Skåptorrt (0 %) - Skåptorrt plus (-2 %) 	- (☞) Skrynkeltskydd*	PDR 511: 11 kg PDR 516: 16 kg
 Strykfri tvätt Låg temperatur	Textilier som kan torkas som inte ska utsättas för mekanisk påverkan.	<ul style="list-style-type: none"> - Stryktorrt (20 %) - Skåptorrt (2 %) - Skåptorrt plus (0 %) 	- (☞) Skrynkeltskydd*	PDR 511: 4,5 kg PDR 516: 6 kg

* Om tillvalsfunktionen är aktiverad i användarnivåns programmeringsfunktion.



Ändra pågående program

Det är inte möjligt att välja ett nytt program under ett pågående program (skydd mot oavsiktliga ändringar). Om du väljer ett nytt program måste du först avbryta det pågående programmet.

 Brandrisk på grund av felaktig användning.

Tvätten kan antända och förstöra torktummlaren och resten av rummet.

Läs och följ anvisningarna i avsnittet "Säkerhetsanvisningar och varningar".

Om du ändrar programväljarens position medan torkprogrammet pågår visas meddelandet  i tidsdisplayen. Meddelandet  försvinner när du ställer tillbaka programväljaren till det ursprungliga programmet.

Avbryta pågående program

- Tryck på touchknappen *Start/Stop* längre än 2 sekunder.

När programmet är avslutat eller avbrutet och tvättemperaturen är tillräckligt hög så kyls textilerna ner.

Om du trycker på knappen *Start/Stop* igen så lyser .

- Öppna luckan.

Lägga i tvätt i efterhand

- Öppna luckan.

 Risk för brännskada vid beröring av het tvätt eller trumman.

Tvätten och torktummlarens trumma är fortfarande varma och kan orsaka brännskador vid beröring.

Låt tvätten svalna och ta ut den försiktigt.

- Lägg i mer tvätt.
- Stäng luckan.
- Starta programmet.

Ändra programförlopp

Lägga i tvätt i efterhand under pågående Senare Start

Du kan öppna luckan och lägga i eller plocka ur tvätt i efterhand.

- Alla programmeringsinställningar bibehålls.
- Om du vill ändra torrhetsgrader kan du dock göra det.

- Öppna luckan.
- Lagg i eller plocka ur tvätt.
- Stäng luckan.
- Tryck på *Start/Stop* så att tiden fortsätter att gå.

Resttid

Ändringar i programförloppet kan leda till tidshopp i displayen.

Förutsättningar för aktivering

- Produkten är inkopplad.
- Luckan är öppen.

Aktivera användarnivån

- Håll touchknappen *Start/Stop* intryckt och stäng torktumlarens lucka.

Touchknappen *Start/Stop* blinkar snabbt i 2 sekunder.

- Fortsätt att hålla fingret på touchknappen *Start/Stop* i minst 4 sekunder.

Touchknappen *Start/Stop* lyser statiskt. Detta indikerar att du nu är inne i användarnivåns programmeringsläge.

- Släpp touchknappen *Start/Stop*.

Om den statiskt lysande touchknappen *Start/Stop* inte släpps igen inom 6 sekunder identifieras en felaktig aktivering eller att luckan sitter fast.

Aktiveringsförsöket kan pågå i maximalt 10 sekunder. Sedan avbryts aktiveringsförsöket.

Översikt över användarnivån

Om de förprogrammerade värdena i användarnivån ändras så kan torktumlarens energibehov ändras.

program	Beteckning	Möjligt inställningsvärde	Förinställning	Förklaring
P01	Torrhetsgrad Vit-/kulörtvätt	01 02 03 04 05 06 07	04	01 = fuktigare 3 02 = fuktigare 2 03 = fuktigare 1 04 = Standard 05 = torrare 1 06 = torrare 2 07 = torrare 3
P02	Torrhetsgrad Strykfri tvätt	01 02 03 04 05 06 07	04	01 = fuktigare 3 02 = fuktigare 2 03 = fuktigare 1 04 = Standard 05 = torrare 1 06 = torrare 2 07 = torrare 3
P03	Vit-/kulörtvätt & tid in/ex 1 Temperatur värmeregister	01–20	20	se tabell "Temperatur värmeregister"
P04	Vit-/kulörtvätt & tid in/ex 1 Temperatur processluft	00–36	PDR 516: 36 PDR 511: 26	se tabell "Processlufttemperatur"
P05	Vit-/kulörtvätt & tid in/ex 1 Drivenhet VZ gångtid	01–51	21	se tabell "Reverseringstider"
P06	Vit-/kulörtvätt & tid in/ex 1 Drivenhet GR gångtid	01–51	21	se tabell "Reverseringstider"
P07	Vit-/kulörtvätt & tid in/ex 1 Motor paustid	01–14	01	se tabell "Paustider"

Användarnivå (programmeringsläge)

program	Beteckning	Möjligt inställningsvärde	Förinställning	Förklaring
P08	Vit-/kulörtvätt & tid in/ex 2 Temperatur värmeregister	01–20	10	se tabell "Temperatur värmeregister"
P09	Vit-/kulörtvätt & tid in/ex 2 Temperatur processluft	00–36	PDR 516: 31 PDR 511: 26	se tabell "Processlufttemperatur"
P10	Vit-/kulörtvätt & tid in/ex 2 Drivenhet VZ gångtid	01–51	21	se tabell "Reverseringstider"
P11	Vit-/kulörtvätt & tid in/ex 2 Drivenhet GR gångtid	01–51	21	se tabell "Reverseringstider"
P12	Vit-/kulörtvätt & tid in/ex 2 Motor paustid	01–14	01	se tabell "Paustider"
P13	Syntet/Fintvätt och tid in/ex 3 Temperatur värmeregister	01–20	03	se tabell "Temperatur värmeregister"
P14	Syntet/Fintvätt och tid in/ex 3 Temperatur processluft	00–36	PDR 516: 11 PDR 511: 26	se tabell "Processlufttemperatur"
P15	Syntet/Fintvätt och tid in/ex 3 Drivenhet VZ gångtid	01–51	05 TOP/COP: 21	se tabell "Reverseringstider"
P16	Syntet/Fintvätt och tid in/ex 3 Drivenhet GR gångtid	01–51	05 TOP/COP: 21	se tabell "Reverseringstider"
P17	Syntet/Fintvätt och tid in/ex 3 Motor paustid	01–14	01	se tabell "Paustider"
P18	PRO och tid intern/extern 4 Temperatur värmeregister	01–20	20 TOP/COP: 00	se tabell "Temperatur värmeregister"
P19	PRO och tid intern/extern 4 Temperatur processluft	00–36	PDR 516: 36 PDR 511: 26 TOP/COP: 00	se tabell "Processlufttemperatur"
P20	PRO och tid intern/extern 4 Drivenhet VZ gångtid	01–51	21	se tabell "Reverseringstider"
P21	PRO och tid intern/extern 4 Drivenhet GR gångtid	01–51	21	se tabell "Reverseringstider"
P22	PRO och tid intern/extern 4 Motor paustid	01–14	01	se tabell "Paustider"
P23	Etikett Temperatur värmeregister	01–20	20	se tabell "Temperatur värmeregister"
P24	Etikett Temperatur processluft	00–36	PDR 516: 36 PDR 511: 26	se tabell "Processlufttemperatur"
P25	Etikett Trummotor föredragen riktning	01–51	21	se tabell "Reverseringstider"
P26	Etikett Trummotor motriktning	01–51	21	se tabell "Reverseringstider"

Användarnivå (programmeringsläge)

program	Beteckning	Möjligt inställningsvärde	Förinställning	Förklaring
P27	Etikett Trummotor paus	01-14	01	se tabell "Paustider"
P28	Tid kallt Trummotor föredragen riktning	01-51	21	se tabell "Reverseringstider"
P29	Tid kallt Trummotor motriktning	01-51	21	se tabell "Reverseringstider"
P30	Tid kallt Trummotor paus	01-14	01	se tabell "Paustider"
P31	Tid varmluft Temperatur värmeregister	01-20	20	se tabell "Temperatur värmeregister"
P32	Tid varmluft Temperatur processluft	00-36	PDR 516: 36 PDR 511: 26	se tabell "Processlufttemperatur"
P33	Tid varmluft Trummotor föredragen riktning	01-51	21	se tabell "Reverseringstider"
P34	Tid varmluft Trummotor motriktning	01-51	21	se tabell "Reverseringstider"
P35	Tid varmluft Trummotor paus	01-14	01	se tabell "Paustider"
P36	Ylle Temperatur värmeregister	01-20	20	se tabell "Temperatur värmeregister"
P37	Ylle Temperatur processluft	00-36	PDR 516: 36 PDR 511: 26	se tabell "Processlufttemperatur"
P38	Ylle Drivenhet VZ gångtid	01-51	21	se tabell "Reverseringstider"
P39	Ylle Drivenhet GR gångtid	01-51	01	se tabell "Reverseringstider"
P40	Ylle Motor paustid	01-14	09	se tabell "Paustider"
P41	Strykfri tvätt Skongång Temperatur värmeregister	01-20	03	se tabell "Temperatur värmeregister"
P42	Strykfri tvätt Skongång Temperatur processluft	00-36	PDR 516: 11 PDR 511: 26	se tabell "Processlufttemperatur"
P43	Strykfri tvätt Skongång Drivenhet VZ gångtid	01-51	21	se tabell "Reverseringstider"
P44	Strykfri tvätt Skongång Drivenhet GR gångtid	01-51	21	se tabell "Reverseringstider"
P45	Strykfri tvätt Skongång Motor paustid	01-14	01	se tabell "Paustider"
P46	Strykfri tvätt Temperatur värmeregister	01-20	09	se tabell "Temperatur värmeregister"
P47	Strykfri tvätt Temperatur processluft	00-36	PDR 516: 31 PDR 511: 26	se tabell "Processlufttemperatur"

Användarnivå (programmeringsläge)

program	Beteckning	Möjligt inställningsvärde	Förinställning	Förklaring
P48	Strykfri tvätt Drivenhet VZ gångtid	01–51	21	se tabell "Reverseringstider"
P49	Strykfri tvätt Drivenhet GR gångtid	01–51	21	se tabell "Reverseringstider"
P50	Strykfri tvätt Motor paustid	01–14	01	se tabell "Paustider"
P51	Fläkt, intervalldrift av/på	00 01	00	00 = av 01 = på
P52	Fläkt, intervalldriftTid efter start utan fläktaktning	01–99	30	se tabell Fläkt, intervalldrift efter start
P54	Fläkt, intervalldrift: Antal reverseringscykler till nästa fläktaktning	01–99	02	01 = 1 cykel 02 = 2 cykler xx = xx cykler
P55	Slutsignal	00 01 02	01	00 = av 01 = normal 02 = hög
P56	Knappljud	00 01 02	01	00 = av 01 = normal 02 = hög
P57	Hälsningssignal	00 01 02	01	00 = av 01 = normal 02 = hög
P58	Felsignal	00 01	00	00 = av 01 = på
P59	Ljusstyrka touchknappar	01 02 03 04 05 06 07	07	Ljusstyrka på vald touchknapp
P60	Ljusstyrka touchknappar dimmade	01 02 03 04 05 06 07	02	01 = 10 % av maximal ljusstyrka 02 = 20 % av maximal ljusstyrka 03 = 30 % av maximal ljusstyrka 04 = 40 % av maximal ljusstyrka 05 = 50 % av maximal ljusstyrka 06 = 60 % av maximal ljusstyrka 07 = 70 % av maximal ljusstyrka

Användarnivå (programmeringsläge)

program	Beteckning	Möjligt inställningsvärde	Förinställning	Förklaring
P61	Ljusstyrka för 7-segmentsindikering	01 02 03 04 05 06 07 08 09 10 11 12 13 14 15	07	Ljusstyrka för sju-segmentsindikeringen
P62	Standbystatus displayenhet	00 01 02 03 04	04	00 = av 01 = på efter 10 min, ej i pågående program 02 = på efter 10 min 03 = på efter 30 min, ej i pågående program 04 = på efter 30 min
P63	Standbystatus produkt	00 01 02 03	01	00 = ingen avstängning 01 = efter 15 minuter 02 = efter 20 minuter 03 = efter 30 minuter
P65	Förlängd avkylning	00 01	01	00 = av 01 = på
P66	Avkylningstemperatur	00–15	15	00 = 40 °C/104 °F 01 = 41 °C/106 °F 02 = 42 °C/108 °F 03 = 43 °C/109 °F 04 = 44 °C/111 °F 05 = 45 °C/113 °F 06 = 46 °C/115 °F 07 = 47 °C/117 °F 08 = 48 °C/118 °F 09 = 49 °C/120 °F 10 = 50 °C/122 °F 11 = 51 °C/124 °F 12 = 52 °C/126 °F 13 = 53 °C/127 °F 14 = 54 °C/129 °F 15 = 55 °C/131 °F
P67	Memory	00 01	00	00 = av 01 = på

Användarnivå (programmeringsläge)

program	Beteckning	Möjligt inställningsvärde	Förinställning	Förklaring
P68	Skrynkelskydd	00 01 02 03 04 05 06 07 08 09 10 11 12	02	00 = av 01 = 1 tim 02 = 2 tim 03 = 3 tim 04 = 4 tim 05 = 5 tim 06 = 6 tim 07 = 7 tim 08 = 8 tim 09 = 9 tim 10 = 10 tim 11 = 11 tim 12 = 12 tim
P70	Rengör filter	00–55	55	00 = av xx = xx h 55 = 55 tim
P71	Senare start	00 01	01	00 = av 01 = på
P74	Fortsättning av programmet efter öppnad lucka	00 01	00	00 = av = programavbrott vid öppen lucka 01 = på = programavbrott vid öppen lucka
P85	Trycksensor (extern)	00 01 02	00	00 = av 01 = stängare 02 = öppnare
P86	Extern frånluftsventil	00 01	00	00 = nej 01 = ja
P87	Extern frånluftsventil fördröjning	00–99	00	00 = ingen 01 = 1 sek 02 = 2 sek 99 = 99 sek
P88	Extra fläkt	00 01	00	00 = av 01 = på
P91	Val KOM-modul	00 01 02	00	00 = av 01 = intern modul 02 = extern modul
P92	Extern programspärr	00 01	01	00 = av 01 = på

Temperatur värmeregister

Inställningsvärde i displayen	Temperatur
01	55 °C/131 °F
02	60 °C/140 °F
03	65 °C/149 °F
04	70 °C/158 °F
05	75 °C/167 °F
06	80 °C/176 °F
07	85 °C/185 °F

Användarnivå (programmeringsläge)

Inställningsvärde i displayen	Temperatur
08	90 °C/194 °F
09	95 °C/203 °F
10	100 °C/212 °F
11	105 °C/221 °F
12	110 °C/230 °F
13	115 °C/239 °F
14	120 °C/248 °F
15	125 °C/257 °F
16	130 °C/266 °F
17	135 °C/275 °F
18	140 °C/284 °F
19	145 °C/293 °F
20	150 °C/302 °F

Processlufttemperatur

Inställningsvärde i displayen	Temperatur
00	0 °C/32 °F
01	30 °C/86 °F
02	31 °C/88 °F
03	32 °C/90 °F
04	33 °C/91 °F
05	34 °C/93 °F
06	35 °C/95 °F
07	36 °C/97 °F
08	37 °C/99 °F
09	38 °C/100 °F
10	39 °C/102 °F
11	40 °C/104 °F
12	41 °C/106 °F
13	42 °C/108 °F
14	43 °C/109 °F
15	44 °C/111 °F
16	45 °C/113 °F
17	46 °C/115 °F
18	47 °C/117 °F
19	48 °C/118 °F
20	49 °C/120 °F
21	50 °C/122 °F
22	51 °C/124 °F
23	52 °C/126 °F
24	53 °C/127 °F
25	54 °C/129 °F
26	55 °C/131 °F
27	56 °C/133 °F

Användarnivå (programmeringsläge)

Inställningsvärde i displayen	Temperatur
28	57 °C/135 °F
29	58 °C/136 °F
30	59 °C/138 °F
31	60 °C/140 °F
32	61 °C/142 °F
33	62 °C/144 °F
34	63 °C/145 °F
35	64 °C/147 °F
36	65 °C/149 °F

Reverseringscykler

Inställningsvärde i displayen	Sekunder
01	20 s
02	22 s
03	24 s
04	26 s
05	28 s
06	30 s
07	32 s
08	34 s
09	36 s
10	38 s
11	40 s
12	42 s
13	44 s
14	46 s
15	48 s
16	50 s
17	52 s
18	54 s
19	56 s
20	58 s
21	60 s
22	62 s
23	64 s
24	66 s
25	68 s
26	70 s
27	72 s
28	74 s
29	76 s
30	78 s
31	80 s
32	82 s

Användarnivå (programmeringsläge)

Inställningsvärde i displayen	Sekunder
33	84 s
34	86 s
35	88 s
36	90 s
37	92 s
38	94 s
39	96 s
40	98 s
41	100 s
42	102 s
43	104 s
44	106 s
45	108 s
46	110 s
47	112 s
48	114 s
49	116 s
50	118 s
51	120 s

Paustider

Inställningsvärde i displayen	Sekunder
01	2 s
02	3 s
03	4 s
04	5 s
05	6 s
06	7 s
07	8 s
08	9 s
09	10 s
10	11 s
11	12 s
12	13 s
13	14 s
14	15 s

Fläkt, intervalldrift efter start

Inställningsvärde i displayen	Sekunder
01	30 s
02	60 s
03	90 s
04	120 s
05	150 s

Användarnivå (programmeringsläge)

Inställningsvärde i displayen	Sekunder
06	180 s
07	210 s
08	240 s
09	270 s
10	300 s
11	330 s
12	360 s
13	390 s
14	420 s
15	450 s
16	480 s
17	510 s
18	540 s
19	570 s
20	600 s
21	630 s
22	660 s
23	690 s
24	720 s
25	750 s
26	780 s
27	810 s
28	840 s
29	870 s
30	900 s
31	930 s
32	960 s
33	990 s
34	1020 s
35	1050 s
36	1080 s
37	1110 s
38	1140 s
39	1170 s
40	1200 s
41	1230 s
42	1260 s
43	1290 s
44	1320 s
45	1350 s
46	1380 s
47	1410 s
48	1440 s
49	1470 s

Användarnivå (programmeringsläge)

Inställningsvärde i displayen	Sekunder
50	1500 s
51	1530 s
52	1560 s
53	1590 s
54	1620 s
55	1650 s
56	1680 s
57	1710 s
58	1740 s
59	1770 s
60	1800 s
61	1830 s
62	1860 s
63	1890 s
64	1920 s
65	1950 s
66	1980 s
67	2010 s
68	2040 s
69	2070 s
70	2100 s
71	2130 s
72	2160 s
73	2190 s
74	2220 s
75	2250 s
76	2280 s
77	2310 s
78	2340 s
79	2370 s
80	2400 s
81	2430 s
82	2460 s
83	2490 s
84	2520 s
85	2550 s
86	2580 s
87	2610 s
88	2640 s
89	2670 s
90	2700 s
91	2730 s
92	2760 s
93	2790 s

Användarnivå (programmeringsläge)

Inställningsvärde i displayen	Sekunder
94	2820 s
95	2850 s
96	2880 s
97	2910 s
98	2940 s
99	2970 s

Avsluta programmeringsläget

- Vrid funktionsvredet på torktummlaren åt vänster till positionen  för att avsluta programmeringsläget.

Torktummlaren stängs av.

Instruktion pairing





Med följande steg kan du ansluta torktumlaren till ett nätverk.

Öppna användarnivån

- Koppla in torktumlare genom att vrida funktionsvredet från position  till en annan, valfri position.
- Öppna luckan till torktumlaren.
- Håll nu touchknappen *Start/Stop* intryckt samtidigt som du stänger luckan.
- Fortsätt att hålla touchknappen *Start/Stop* intryckt tills *Start/Stop* först blinkar och sedan lyser permanent.

Du är nu i användarnivån.

Upprätta lokal nätverksanslutning via WPS

- Gå till användarnivån *P91* och välj med hjälp av pilknapparna *<* eller *>*.
- Välj sedan den interna kommunikationsmodulen *-01* med pilknapparna *<* eller *>*.
- Bekräfta genom att trycka på touchknappen *Start/Stop*.
- Starta om torktumlaren genom att vrida funktionsväljaren till position .
- Koppla in torktumlaren igen genom att vrida funktionsväljaren från position  till en annan, valfri position.
- Håll knappen  intryckt i 4 sekunder tills displayen visar *APP*.
- Håll sedan knappen  intryckt i 2 sekunder tills displayen visar *WPS*.

Nu startar en timer.



- Tryck på WPS-knappen på din router under den angivna tiden.

Nätverksanslutningen upprättas via WPS.

Torktumlaren är nu ansluten.

Upprätta tillfällig nätverksanslutning via Soft-AP

Nätverksanslutningen av produkten via Soft-AP (= Softwareaccesspoint) är endast möjlig om torktumlaren redan är ansluten till ett nätverk.

- Gå till användarnivån *P91* och välj med hjälp av pilknapparna *<* eller *>*.
- Välj sedan den interna kommunikationsmodulen *-01* med pilknapparna *<* eller *>*.
- Bekräfta genom att trycka på touchknappen *Start/Stop*.
- Starta om torktumlaren genom att vrida funktionsväljaren till position .
- Koppla in torktumlaren igen genom att vrida funktionsväljaren från position  till en annan, valfri position.
- Håll touchknappen  intryckt tills *APP* visas i displayen.

Nu startar en timer. Torktumlaren öppnar nu Soft-AP i 10 minuter.

- Upprätta anslutningen till Device Connector in Miele MOVE.

När en anslutning har upprättats blinkar punkterna i ordet *A.P.P.*

Fortsätt sedan med Device Connector i Miele MOVE.

Nätanslutning

Upprätta nätverksanslutning via LAN-kabel

För en kabelbunden nätverksanslutning krävs kommunikationsmodul "XKM 3200 WL PLT" (extra tillbehör).

- Gå till användarnivån *P91* och välj med hjälp av pilknapparna < eller >.
- Välj sedan KOM-modulen *-02* med pilknapparna < eller >.
- Bekräfta genom att trycka på touchknappen start/Stop.
- Anslut torktumlarens nätverkskabel till din router/switch. Routern/switchen måste vara ansluten till internet.

Torktummlaren är nu ansluten.

Tekniska data

Systemkrav för wifi

- Wifi 802.11b/g/n
- 2,4-GHz-band
- WPA/WPA2-kryptering
- DHCP-aktiverad
- aktiverat för multicastDNS/Bonjour/IGMP Snooping
- Öppna portar 443, 80, 53 och 5353
- IP DNS-Server = IP standardgateway/router
- Mesh-/repeater-användning: samma SSID och lösenord som standardgateway/router
- SSID måste synas permanent



Systemkrav för LAN

- DHCP-aktiverad
- aktiverat för multicastDNS/Bonjour/IGMP Snooping
- Öppna portar 443, 80, 53 och 5353
- IP DNS-Server = IP standardgateway/router

Wifi-signalstyrka – riktvärden

Wifi-signalstyrkan är endast ett grovt riktvärde. Det går inte att bedöma den med all säkerhet.

Wifi-signalstyrka kan avläsas per MDU eller direkt på torktummlaren.

Wifi-signalstyrka		Betydelse
MDU	 *	
76–100 %	3/3**	Säker drift garanteras normalt
51–75 %	2/3	
26–50 %	1/3	Drift garanteras normalt
1–25 %	0/3	Säker drift garanteras inte normalt
0 %		Drift ej möjlig

* visas på torktummlaren

**antal staplar  3/3 - 0/3

Signalstyrkan kan störas av olika faktorer, till exempel:

- personer i rummet

- eller stängda dörrar
- flyttade föremål
- radiokällor som ändras eller störningar
- ytterligare produkter med Bluetooth eller wifi-radioteknik

Rengöra luddfiltret

⚠ Brandrisk om torktummlaren används utan luddfilter. Luftvägar, värmeelement och frånluftsledning kan sättas igen och antändas om torktummlaren används utan luddfilter. Ta inte bort luddfiltret när det ska göras rent. Använd aldrig torktummlaren utan insatta luddfilter. Byt alltid ut ett skadat luddfilter mot ett nytt.

Luddfiltret samlar upp det ludd som bildas. Det ska rengöras minst 1 gång varje arbetsdag och varje gång en uppmaning om detta visas i displayen. Om mycket ludd har bildats ska luddfiltret rengöras flera gånger per dag.

- För att öppna luddfilterluckan vrider du det tillhörande handtaget 90° moturs.
- Dra luddfilterluckan framåt och ta försiktigt loss den.

Om luddfilterluckan är borttagen finns risk att någon snubblar på den. Om luddfilterluckan är borttagen finns risk att någon snubblar eller ramlar på den. Se till att luckan alltid är stängd. Öppna endast luddfilterluckan när luddfiltret ska rengöras.

- Placera luddfilterluckan på ett säkert ställe där den är väl synlig. Det får inte finnas någon risk att luddfilterluckan tippar.
- Ta bort luddet från luddfiltret för hand.

⚠ Skaderisk på grund av föremål som är spetsiga eller har vassa kanter. Luddfiltret kan skadas vid rengöring med spetsiga eller vassa föremål. Använd inga spetsiga eller vassa föremål för att rengöra luddfiltret.

⚠ Risk för klämskada när luddfilterluckan stängs. När luddfilterluckan stängs finns det risk att något kläms emellan. Stäng alltid luddfilterluckan försiktigt.

- Sätt försiktigt luddfilterluckan i torktummlaren efter rengöring och stäng luddfilterluckan.
- För att stänga luddfilterluckan vrider du det tillhörande handtaget 90° medurs.

Rengöra trumman och höljets ytterdelar

⚠ Risk för livsfarliga elektriska stötar. Strömmen till torktummlaren måste vara helt bruten innan den får rengöras eller underhållas. Stäng alltid av huvudströmbrytaren på plats. Torktummlaren får inte rengöras med högtryckstvätt och inte spolas av med vatten.

⚠ Skaderisk på grund av rengörings- och skurmedel som innehåller lösningsmedel.

Rengörings-, skur-, fönsterputs- eller allrengöringsmedel som innehåller lösningsmedel kan skada plastytorna och andra delar av produkter.

Rengör endast torktummlaren med en lätt fuktad trasa och ett mildt rengöringsmedel eller tvål och vatten.

- Rengör tätningen runt insidan av lucköppningen med en fuktig trasa.
- Torka trumman med en mjuk, fuktig trasa efter torkning av stärkta textilier.
- Torka därefter allt torrt med en mjuk trasa.
- Rostfritt stål (till exempel trumman) kan du även rengöra med ett lämpligt rengöringsmedel för rostfritt stål.

Ventilationsöppningen finns på torktummlarens baksida.

Luftinsugsöppningen får absolut inte blockeras.

Försök att hålla torktummlarens omgivning så dammfri som möjligt.

Kompletterande årlig rengöring

En gång om året bör Miele service kontrollera hela torktummlarens insida och frånluftsledningen med avseende på luddavlagringar och rengöra dem vid behov. I eluppvärmda torktummlare måste även värmeregistret och värmeutrymmet kontrolleras av Miele service. I gasuppvärmda torktummlare måste brännare och brännarrum kontrolleras.

Underhåll av skannrar på torktummlare med restfuktighetsstyrning (ROP)

Torktummlare med restfuktighetsstyrning (ROP) innehåller sensorer med kolborstar, som krävs för att detektera restfuktigheten. Eftersom kolborstarna utsätts för slitage måste de bytas ut regelbundet av Miele Service eller av utbildad fackpersonal. En lämplig underhållssats kan beställas separat från Miele.

Miele rekommenderar att skannrarna underhålls med fyra års intervall.



Hur du klarar av mindre fel själv . .

Hjälp vid störningar

Du kan åtgärda de flesta störningar själv. Nedanstående översikt hjälper dig att hitta orsak/er till en störning och hur du kan åtgärda den. Tänk dock på att:

 Reparationer endast får utföras av en av Miele auktoriserad fackman. Ej fackmässigt utförda reparationer kan medföra avsevärda risker för användaren.

Åtgärda fel och störningar

Problem	Orsak och åtgärd
Displayen förblir släckt.	Torktummlaren har ingen ström. ■ Kontrollera stickkontakt, strömbrytare och säkringar (på torktummlaren).
Symbolen // visas i tidsdisplayen efter att torktummlaren har slagits på. Touchknappen <small>Start/Stop</small> blinkar.	Det pågående torkprogrammet avbröts genom avbrott i energitillförseln eller genom att programväljaren vreds till läget  . ■ Tryck på den blinkande touchknappen <small>Start/Stop</small> . Det avbrutna torkprogrammet fortsätter.
Torktummlarens funktion försämras.	Luddfiltret i torktummlaren är smutsigt. ■ Kontrollera om torktummlarens luddfilter är smutsigt och rengör det vid behov. Otillräcklig ventilation ■ Kontrollera att luftinsugsöppningen och torktummlarens frånluftsledning inte är stängda eller övertäckta av föremål. För hög rumstemperatur (>40 °C) ■ Se alltid till att ventilationen i uppställningsrummet är tillräcklig. ■ Anslut torktummlaren till en extern tillufts- och frånluftsledning.
Lätt tvätt fastnar i trummans perforering när den torkas.	Lätta textilier som lakan eller tunna tyger och dukar kan fastna i trummans perforering på grund av luftflödestrycket utan aktiverad fläktcykel. ■ Tryck på touchknappen  . Fläktcykeln aktiveras. Lätta textilier faller nu bort från trummans perforering.
Torkningen tar för lång tid eller avbryts.	Du kommer att uppmanas att rengöra ventilationsområdet. ■ Kontrollera om felet beror på någon av följande orsaker. Luddfiltret är igensatt med ludd. ■ Ta bort luddet. Luftkanalen är eventuellt igensatt med hår eller ludd. ■ Rengör ventilationsområdet. ■ För att rengöra ventilationsområdet under påfyllningsområdet tar du bort skyddet framför påfyllningsområdet. Frånluftsledningen och dess mynning är till exempel igensatta med hår eller ludd.

Hur du klarar av mindre fel själv . .

Problem	Orsak och åtgärd
	<ul style="list-style-type: none"> ■ Kontrollera och rengör alla frånluftledningens komponenter (till exempel murröret, yttergaller, krökar osv.).
	<p>Ventilationen är inte tillräcklig, till exempel för att uppställningsrummet är för litet.</p> <ul style="list-style-type: none"> ■ Öppna en dörr eller ett fönster för att ventilera rummet under torkning.
	<p>Textilierna har inte centrifugerats tillräckligt.</p> <ul style="list-style-type: none"> ■ Centrifugera i fortsättningen textilierna med ett högre varvtal i tvättmaskinen.
	<p>Torktummlaren är överbelastad.</p> <ul style="list-style-type: none"> ■ Följ anvisningarna för maximal tvättmängd för de olika torkprogrammen.
	<p>På grund av metalliska blixtlås kan tvättens fuktighetsgrad inte kännas av exakt.</p> <ul style="list-style-type: none"> ■ Öppna blixtlåsen i fortsättningen. ■ Om problemet återkommer, torka textilier med långa blixtlås endast i varmluftsprogrammet.
Kondensvatten bildas i trumman.	<p>Torktummlaren är installerad till en samlingsledning för frånluft.</p> <ul style="list-style-type: none"> ■ Den får bara installeras till en samlingsledning om den har ett kallrasskydd. ■ Kontrollera regelbundet att inte kallrasskyddet har någon defekt och byt ut det vid behov.

Otillfredsställande torkresultat

Problem	Orsak och åtgärd
Tvätten är inte tillräckligt torr.	<p>Tvätten bestod av textilier i olika material.</p> <ul style="list-style-type: none"> ■ Fortsätt torka tvätten med programmet <i>Tidsprogram varmt</i>.
Tvätt eller fjäderfyllda huvudkuddar kan börja lukta oangenämt av torkningen.	<p>För lite tvättmedel användes.</p> <p>Fjädrar kan börja utveckla lukter när de värms upp.</p> <ul style="list-style-type: none"> ■ Använd tillräckligt med tvättmedel. ■ Låt huvudkuddar torka utanför torktummlaren.
Syntetplagg är laddade med statisk elektricitet efter torkningen.	<p>Syntetiska material tenderar att bli statiskt uppladdade.</p> <ul style="list-style-type: none"> ■ Sköljmedel i sista sköljgången kan minska den statiska laddningen.
Det bildas ludd under torkning.	<p>Vid torkning bildas ludd som framför allt kommer från att man använt och tvättat textilierna. Spänningen i torktummlaren är ganska låg. Ludd som bildas fångas upp av luddfiltret och kan enkelt tas bort.</p> <ul style="list-style-type: none"> ■ Se avsnittet "Rengöring och skötsel".

Miele service

Få hjälp vid eventuella störningar

Om det uppstår fel som du själv inte kan åtgärda, var god kontakta din Mieleåterförsäljare eller Miele service.

Du hittar telefonnummer på baksidan av den här anvisningen.

Service behöver modellbeteckning och tillverkningsnummer. Båda dessa uppgifter finns på typskylten.

Förutsättningar för en installation

⚠ Person- och sakskador på grund av felaktig uppställning.

Om torktumlaren inte installeras korrekt så kan det leda till person- och sakskador.

Torktumlaren får endast installeras och tas i drift av Miele service eller av auktoriserad fackman.

- ▶ Lämplig personlig skyddsutrustning måste användas vid installation eller underhåll.
- ▶ Torktumlaren måste installeras enligt gällande regler och giltiga normer.
- ▶ Använd endast torktumlaren i rum eller utrymmen med tillräcklig luftcirkulation och där det inte finns risk för frost.
- ▶ Torktumlaren får inte installeras bakom en stängbar dörr eller en skjutdörr. Den maximala öppningsvinkeln på torktumlarens lucka får inte begränsas av föremål eller dörrar. Luckan måste alltid kunna öppnas helt och utan begränsning.

Allmänna driftvillkor

Denna torktumlare är endast avsedd för professionellt bruk och får bara användas inomhus.

Ställ inte torktumlaren i rum eller utrymmen där det är risk för frost.

Ljud och vibrationer kan sprida sig i byggnaden beroende på hur uppställningsplatsen är konstruerad.

Tips! Där det finns höga krav på ljudmiljön rekommenderar vi tillsyn av en specialist på buller och bullerskydd.

Transportera torktumlaren

⚠ Risk för skador om torktumlaren välter.

Det finns risk att torktumlaren välter vid transport.

Torktumlaren får bara transporteras med transportpallen.

Produkterna ska alltid transporteras med lämpliga transporthjälpmiddel.

- Använd en låglyftande truck för att flytta torktumlaren till uppställningsplatsen.
- Ta bort transportförpackningen på uppställningsplatsen.

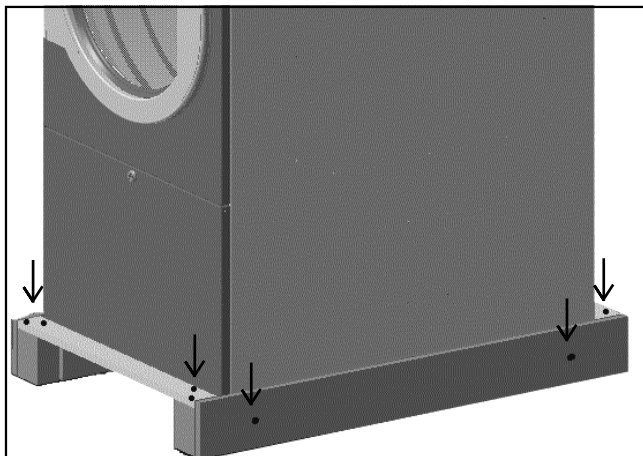

- Skruva ut skruvarna (Torx T 20 och T 30) från trähöljet.
- Ta bort trähöljet.
- Använd en låglyftande truck för att flytta torktumlaren.
- Montera de medföljande ställfötterna (4 stycken)

Installation

Installera torktumlaren

- Ställ torktumlaren på en helt jämn, vågrät och fast yta som håller för angiven belastning.

Golvbelastningen koncentreras punktvis på uppställningsytan i området kring respektive produktfot. Ett fundament behövs inte. Däremot så måste ojämnheter i golvet jämnas ut.

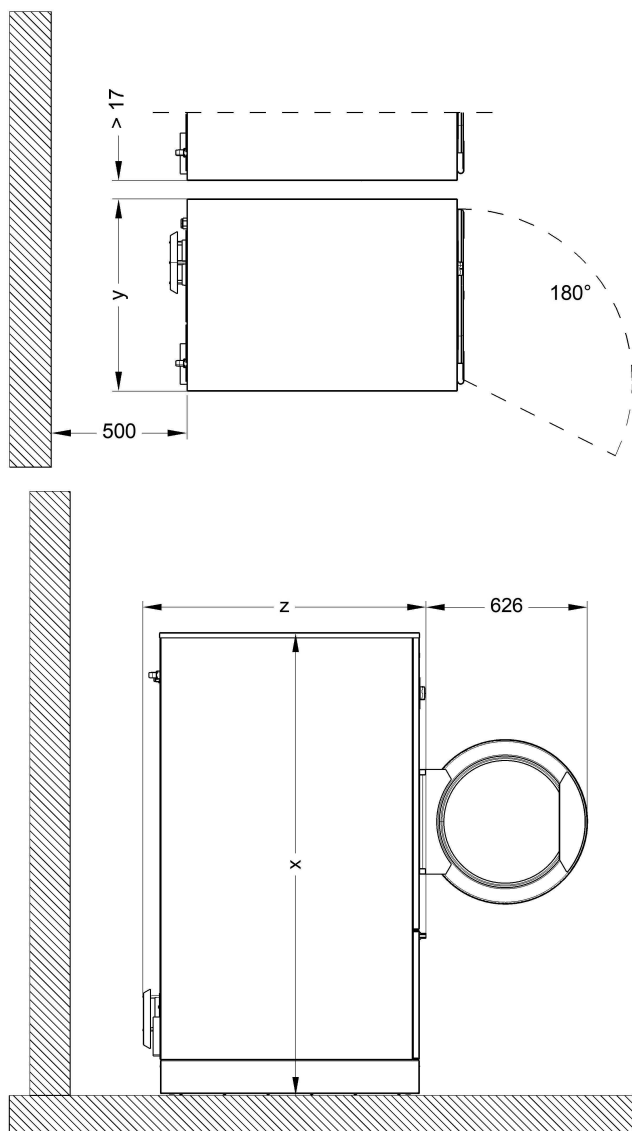

	PDR 516 SL
x	1800 mm
y	710 mm
z	1090 mm

- För att säkerställa en tillräcklig lufttillförsel till torktumlaren och underlätta framtida underhåll måste en underhållskanal med en bredd på minst 500 mm tillhandahållas. Den ska alltid hållas fritt tillgänglig. De angivna väggavstånden får inte underskridas.
- Torktumlaren måste riktas och ställas upp på en jämn yta. Rikta torktumlaren genom att justera skruvfötterna vågrätt. Efter riktningen drar du fast muttrarna med en skruvdragare mot bottenplåten.

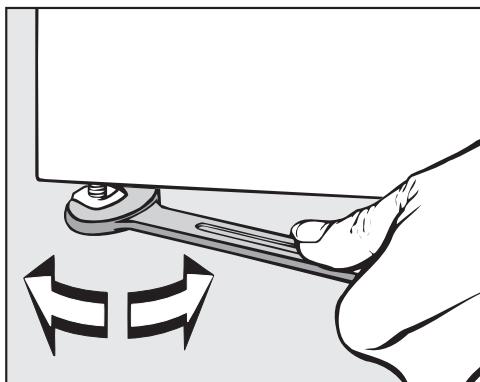

Tips! Använd ett vattenpass till hjälp.

- Gasuppvärmda torktumlare eller torktumlare som är installerade på en sockel eller offshore måste ovillkorligen fästas med spännband i golvet efter uppställningen.

⚠ Risk för gasutsläpp från gasuppvärmda torktumlare orsakat av att torktumlaren inte har fästs i golvet.

Om en gasuppvärmd torktumlare flyttas oavsiktligt kan gasledningen skadas och det kan sippra ut gas.

Fäst alltid gasuppvärmda torktumlare i golvet med lämpligt material efter uppställningen.

Elanslutning

⚠ Fara på grund av felaktig elanslutning.

Felaktiga installationsarbeten kan leda till omfattande egendomsskador och allvarliga personskador eller dödsfall.

Alla arbeten som rör elanslutningen får endast utföras av behörig specialist.

Specifikationerna i IEC 60364-4-41 eller de lokala specifikationerna för elektrisk installation måste följas.

Nödvändig anslutningsspänning, effekt och information om säkring finns på torktumlarens typskylt. Försäkra dig om att anslutningsspänningen stämmer överens med typskylten innan du ansluter till elnätet!

Vid avvikande spänningvärden finns det risk för att torktumlaren förstörs av en för hög elektrisk anslutningsspänning.

Om det finns flera spänningvärden på typskylten så kan torktumlaren kopplas om till de motsvarande spänningvärdena. Omkopplingen får endast utföras av behörig elektriker eller Miele service. För detta ska anvisningen om omläggning av kablarna i kopplingsschemat beaktas.

Torktumlaren kan anslutas antingen via fast anslutning eller via anslutningsdon enligt IEC 60309-1. Vid fast anslutning måste strömmen kunna brytas allpoligt på uppställningsplatsen.

Som frånkopplingsdon gäller en tillgänglig strömbrytare med ett kontaktavstånd på minst 3 mm. Till detta hör till exempel skyddssäkring för strömbrytare, säkringar och kontaktorer (IEC/EN 60947).

Strömbrytaren (inklusive uttaget) måste vara säkrad mot oavsiktlig och obefogad återin-koppling om ett permanent avbrott av energitillförseln inte ska övervakas från varje åtkomstställe.

Installation

Tips! Det rekommenderas att torktumlaren ansluts till ett uttag som är placerat så att elektriska säkerhetskontroller enkelt kan genomföras (till exempel i samband med reparationer eller underhållsarbeten).

► Anordningar som automatiskt stänger av torktumlaren (till exempel kopplingsur) får inte installeras.

► För att öka säkerheten måste en RCD-brytare typ B anslutas före produkten i enlighet med installationsplanen. Installationen måste utföras av användaren på uppställningsplatsen.

 Det kan uppstå en kraftig rökbildning och skaderisk på grund av felaktig fasanslutning hos värmepumpstumlare.

En felaktig fasföljd orsakar en kraftig luktutveckling hos torktumlare med värmepump och kan medföra skador på kompressorn.

Vid nätanslutning av en värmepumpstumlare ska du kontrollera att fasföljden är enligt kopplingsschemat.

Installation av eluppvärmda och gasuppvärmda varianter

Tilluft/frånluft

Torktumlaren får endast användas när en frånluftsledning är korrekt installerad och uppställningsrummet har tillräcklig ventilation.

Ljuddämpare (extra Miele tillbehör)

Användningen av ljuddämpare för frånluftskanaler som är anslutna till gasuppvärmda torktumlare, tvättmaskiner eller manglar är inte tillåtet. Tätheten på ljuddämparen är klassad som kategori B enligt DIN EN 13180.

Vid gasuppvärmda torktumlare måste hela anläggningen för frånluft godkännas av en sotare. Det är inte tillåtet att ansluta flera torktumlare till en ljuddämpare. Om torktumlaren är ansluten till en samlingskanal installeras ljuddämparen direkt bakom torktumlarens frånluftsanslutning. Backspjället måste då installeras i ventilationsriktningen bakom ljuddämparen.

Bestäm den totala rörlängden och diametern för en tilluftskanal eller frånluftsledning

Längden på rörkanalen såväl som böjarnas antal och form beror på hur platsen för montering ser ut. För att undvika att luftflödet blir för lågt så bör rörkanalen vara så kort som möjligt och dras utan några böjar.

Ett rör med runt eller kvadratisk tvärsnitt av flexibelt rör eller plåtrör kan användas för installationen.

Om torktumlaren är ansluten till en tilluftsanslutning, blir den sammanlagda rörlängden summan av frånlufts- och tilluftskanalerna. Den maximala rörlängden för tilluft bör inte vara längre än hälften av den sammanlagda längden.

 Brandrisk vid användning av lättantändliga material.

Frånluftskanalen får inte bestå av brännbart material.

Använd för frånluftskanalen endast material som inte är brännbara.

För stigande frånluftskanaler ska en kondensatavledare monteras på det lägst liggande stället. Kondensat ska avledas via en vattenränna eller via en golvbrunn.

Vid avledning av flera maskiner i en samlingsledning måste ett fjäderbelastat backspjäll för varje enskild maskin installeras.

För att underlätta senare rengöring av rören bör luckor för rengöring sättas på böjarna.

Frånluftskanalen och utblåset som leder utomhus måste regelbundet kontrolleras och rengöras vid behov.

Installation

Längd på ersättningsrör

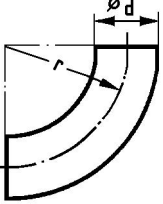
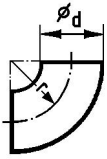
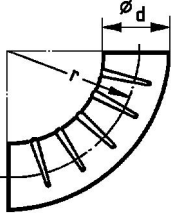
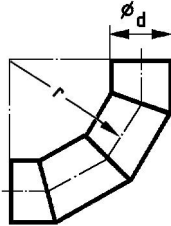
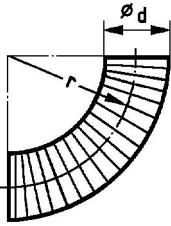
Formstycke	Typ		PDR 516 SL
	90° krök	$r = 2d$	1,1 m
	45° krök	$r = 2d$	0,7 m
	90° krök	$r = d$	1,9 m
	45° krök	$r = d$	1,1 m
	90° böj, veckat rör	$r = 2d$	3,2 m
	45° böj, veckat rör	$r = 2d$	2,0 m
	90° segmentböj (3 svetssömmar)	$r = 2d$	1,2 m
	90° böj av Westaflex-rör	$r = 2d$ $r = 4d$	1,2 m 0,9 m
	45° böj av Westaflex-rör	$r = 2d$ $r = 4d$	1,0 m 0,8 m
	Kallrasskydd		5,5 m

Maximalt tillåten total rörlängd

Minsta innerdiameter rör (plåtrör)	PDR 516
150 mm	10 m
180 mm	27 m
200 mm	48 m
Tillåtet mottryck i frånlufts- eller avgasledningen	EL: 350 Pa G: 290 Pa
EL: eluppvärmd G: gasuppvärmd	

Vid anslutning av frånluftskanalen till frånluftsanslutningen på en produkt är det viktigt att anslutningen och lufttäteten är väldigt god.

Vid komplexa ledningsdragningar med många böjar, extra inbyggnadsdelar eller vid anslutning av flera olika torktumlare till en samlingsledning, rekommenderas en detaljerad rörnätsberäkning av en installatör eller behörig fackman.

Frånluftsledningen får inte dras ut i använda skorstenar med anslutning till gas-, kol- eller oljeeldade värmekällor. Den varma och fuktiga luften ska ledas ut kortast möjliga väg eller genom en för detta ändamål konstruerad ventilationskanal. Frånluftsledningen ska förläggas på ett sätt som lämpar sig strömningstekniskt. Använd så få böjar som möjligt och korta kanaler, samt välutformade anslutningar och övergångar. I frånluftskanalen får inga filter eller galler monteras.

Rörändrar på frånluftsledningar som leder ut utomhus bör skyddas mot väder och vind, till exempel med en 90° böj som är neråtriktad.

⚠ Rummet där torktumlarerna används måste vara tillräckligt ventilerat.

Rummets ventilationsöppning vid luftintag ur uppställningsrummet

Det minsta måttet för avluftningsöppningen beror på frånluftsrörets tvärsnitt. Om torktumlarerna är anslutna med tilluftsanslutning så behövs i regel inga ytterligare ventilationsöppningar.

Frånlufts rör			Minsta mått för ventilationsöppning		
⊘	□	A	A	⊘	□
150 mm	-	177 cm ²	531 cm ²	260 mm	230 mm
-	150 mm	225 cm ²	675 cm ²	295 mm	260 mm
180 mm	-	254 cm ²	762 cm ²	315 mm	280 mm
-	180 mm	324 cm ²	972 cm ²	355 mm	315 mm
200 mm	-	314 cm ²	942 cm ²	350 mm	310 mm
-	200 mm	400 cm ²	1200 cm ²	395 mm	350 mm
220 mm	-	380 cm ²	1140 cm ²	381 mm	377 mm
-	220 mm	484 cm ²	1452 cm ²	430 mm	382 mm
250 mm	-	491 cm ²	1473 cm ²	435 mm	385 mm
-	250 mm	625 cm ²	1875 cm ²	490 mm	435 mm
300 mm	-	707 cm ²	2121 cm ²	520 mm	460 mm
-	300 mm	900 cm ²	2700 cm ²	590 mm	520 mm

Gasanslutning (endast gasuppvärmda modeller)

Gasanslutningen får endast utföras av en auktoriserad installatör enligt gällande nationella föreskrifter.

På grund av en för liten flödesmängd är det inte tillåtet att använda en gaskontakt dosa vid den angivna värmeeffekten.

Gasuppvärmningen är vid leverans inställd enligt de gastekniska angivelserna på etiketten på produktens baksida.

Vid byte av gasfamilj måste en motsvarande ombyggnadssats beställas från Miele service. Följande information behövs: produktmodell, produktnummer, såväl som gasfamilj, gasgrupp, gasanslutningstryck samt det land där torktumlarerna är uppställda. Ombyggnaden av gas får endast utföras av en auktoriserad installatör.

Denna torktumlare är lämplig för användning med naturgas E och H med en inblandning av upp till 20 % väte.

För att göra detta måste torktumlarerna ställas in på inställningarna för naturgas E, H.

Installation

Försiktighetsåtgärder vid gasluk

- Släck genast alla eldslågor.
- Stäng genast gasavstängningsventilen på uppställningsplatsen och gaskranen på gasmätaren eller på huvudkranen för gas.
- Öppna genast alla fönster och dörrar.
- Tänd ingen öppen eld (till exempel tändstickor eller tändare).
- Rök inte.
- Öppna flammor får inte tändas i rum där gasluk förekommer.
- Utför ingen handling som bildar elektriska gnistor (som att till exempel dra ut elektriska kontakter eller använda elektriska brytare och dörrklockor).
- Om du inte kan hitta orsaken till gaslukten, trots att alla gasarmaturer är stängda, ring genast till den lokala gasdistributören.

Om fler personer introduceras till att använda produkten ska dessa viktiga försiktighetsåtgärder finnas tillgängliga och/eller presenteras för dem.

Gasanslutningen får endast utföras av en auktoriserad installatör enligt gällande nationella föreskrifter.

Vid installationen måste de tekniska reglerna för gasinstallationer såväl som de nationella och regionala byggreglerna, eldningsföreskrifterna samt föreskrifterna från den lokala gasdistributören hållas.

Om det finns planer på en gasuppvärmd anläggning, kontakta gasleverantören och en sotare.

Uppställningsplats

Gasuppvärmda torktumlare får **inte** användas i samma rum som kemtvättmaskiner som arbetar med freonhaltiga lösningsmedel samt lösningsmedlet perkloretylen. Utträdande ångor omvandlas vid förbränning till saltsyra vilket orsakar skador på tvätt och produkt. Vid uppställning i skilda rum får inget luftutbyte mellan rummen ske.

Rum där förbränningsanläggningar finns måste vara tillräckligt ventilerade. Varje gasuppvärmd produkt är att betrakta som en förbränningsanläggning (oavsett gasgenomflöde).

Vid placering av gasoluppvärmda produkter under marknivå ska driftansvarig person sörja för nödvändig anordning för luftning och tvångsventilation enligt gällande reglemente.

Luftningen av rummet är godkänd när inget undertryck uppträder vid full förbränning i samtliga förbränningsanläggningar, även om deras avgaser suggs upp mekaniskt. Därmed är en oklanderlig gasförbränning och en fullständig avledning av avgaserna säkerställd.

Luftningsöppningarna ska inte gå att stänga.

⚠ Innan arbeten vid idrifttagning, underhåll, ombyggnad och reparation avslutas måste samtliga gasledande byggdelar, från handspärrventilen till brännardysan, kontrolleras med avseende på täthet.

Mätstutsen på gasventilen måste beaktas särskilt. Kontrollen ska genomföras vid inkopplad och vid frånkopplad brännare.

- ▶ En termisk spärranordning på uppställningsplatsen rekommenderas.
- ▶ Om gasuppvärmda maskiner är allmänt tillgängliga måste det dessutom kontrolleras huruvida en flödesvakt måste installeras.

Gaskanal

Nödvändig genomflödesmängd

Produkttyp	Nominell värmebelastning (Hi)	Naturgas (LL)	Naturgas (E)	Gasol
PDR 516	18 kW	2,22 m ³ /h	1,90 m ³ /h	1,42 kg/h

Följande användningsvärmevärden ligger till grund för anslutningsvärdet:

Naturgas LL (G 25): 29,25 MJ/m³ (Hi)

Naturgas E (G 20): 34,02 MJ/m³ (Hi)

Gasol (G 30): 45,65 MJ/m³ (Hi)

Naturgas

	Gaskanalens längd (naturgas)						
	3 m	5 m	10 m	20 m	30 m	50 m	100 m
Innermått	Maximal genomflödesmängd						
¾" (20 mm)	4,7 m ³ /h	3,7 m ³ /h	2,6 m ³ /h	1,6 m ³ /h	1,1 m ³ /h	0,7 m ³ /h	0,3 m ³ /h
1" (25 mm)	8,6 m ³ /h	6,9 m ³ /h	4,8 m ³ /h	3,1 m ³ /h	2,4 m ³ /h	1,9 m ³ /h	0,9 m ³ /h
1¼" (32 mm)	16,0 m ³ /h	12,4 m ³ /h	8,7 m ³ /h	6,2 m ³ /h	5,0 m ³ /h	3,8 m ³ /h	2,4 m ³ /h
1½" (40 mm)	26,5 m ³ /h	20,5 m ³ /h	14,5 m ³ /h	10,3 m ³ /h	8,4 m ³ /h	6,5 m ³ /h	4,0 m ³ /h
2" (50 mm)	60,0 m ³ /h	47,0 m ³ /h	33,0 m ³ /h	23,0 m ³ /h	19,0 m ³ /h	15,0 m ³ /h	10,0 m ³ /h

Gasol

	Gaskanalens längd (gasol)			
	5 m	10 m	20 m	50 m
Innermått	Maximal genomflödesmängd			
10 mm	1,3 kg/h	1,0 kg/h	-	-
12 mm	2,0 kg/h	1,5 kg/h	1,0 kg/h	-
16 mm	4,0 kg/h	3,0 kg/h	2,0 kg/h	1,5 kg/h
22 mm	9,0 kg/h	6,5 kg/h	4,5 kg/h	3,0 kg/h
27 mm	-	12,0 kg/h	8,0 kg/h	5,0 kg/h

Avgasavledningar

Gasuppvärmda Miele-torktumlare är förbränningsanläggningar utan strömningssäkring av konstruktionstypen B₂₂ med fläkt bakom uppvärmningen.

- Blandningen av luft och avgaser från gasuppvärmda torktumlare måste ledas ut utomhus genom en lämplig skorsten och ut över taket.
- Frånlufts- och avgaskanaler ska hållas så korta som möjligt. Kanalerna ska läggas stigande mot ventilationskanalen.
- Endast material som tål värme och sot får användas.
- Det lägst liggande stället på frånlufts-/avgasledningen ska förses med en kondensatavledning. Kondensat ska avledas via en vattenränna eller via en golvbrunn. I rörledningen får inga filter eller galler monteras. Frånlufts-/avgasledningen måste dras trycktätt.

Aktuella riktlinjer för tillstånd av avgasanläggningar för avgaser med låga temperaturer ska efterföljas.

Installation

Undantag

1. Om en enskild frånluftsavledning inte är genomförbar, så måste du genom lämpliga åtgärder se till att avgaser inte kan läcka ut i uppställningsrummet genom de andra produkternas frånluftsavledningar under drift (till exempel genom ledplåt och strömningstekniskt gynnsamma sammanfogningar). Det måste säkerställas att inget övertryck kan uppstå på sidan som inte är i drift. Produkter med fläktar får inte anslutas till samma ventilationskanal som produkter utan fläktar.
2. Vid avledning av luft-avgasblandningen genom ytterväggen får inga faror eller omotiverade störningar uppstå.
3. Vid installation av en samlingsledning ska de enskilda produkternas frånluftsledningar föras in vågrätt i samlingsledningen strömningstekniskt gynnsamt. Ventilationskanalens tvärsnitt får inte vara mindre än samlingsledningens tvärsnitt. Samlingsledningar måste hållas så korta som möjligt och läggas stigande mot ventilationskanalen. På det lägst liggande stället ska en kondensatavledning anskaffas.

För alla undantag, i synnerhet installering av en samlingsledning, behövs ett särskilt godkännande från den lokala sotaren.

Avgasledningens diameter och tvärsnittsarea

Torktumlare	Avgasstuts Diameter/tvärsnittsarea
PDR 5xx SL	150 mm/176 cm ²

Anslutnings- och omställningsanvisningar

Anslutnings- och omställningsarbeten får bara genomföras av Miele Service eller av en auktoriserad fackman.

Torktumlar är vid leverans inställd enligt de gastekniska angivelserna på maskinens baksida.

Gasslang

För anslutning av den gasuppvärmda varmmangeln ska man använda en veckad metallslangedledning av rostfritt stål enligt DIN 3384. Alternativt kan man använda en slang enligt DIN EN 16617 med anslutningar enligt DIN 3384.

Slangen får ha en maximal längd på 2 m. Beakta nödvändig flödesmängd och nationella föreskrifter vid val av slang.

Huvudanslutning

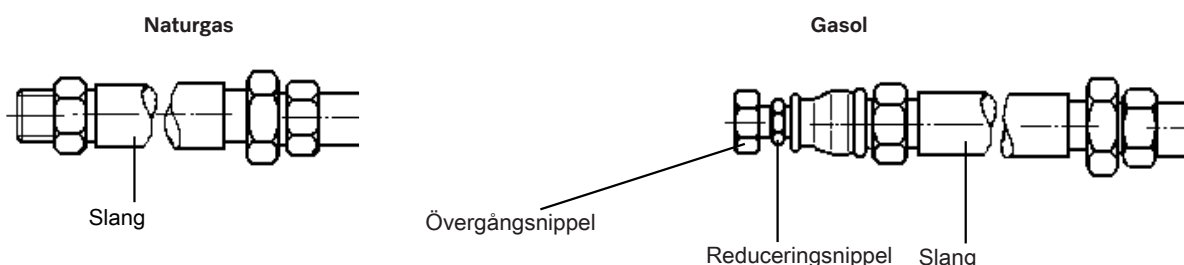

Gasregleringsventil

För inställning av dystrycket måste den övre plastkåpan dras loss. Under plastkåpan finns en skruv i en sexkant. För att ställa in dystrycket måste denna skruv justeras med en spårskruvmejsel.

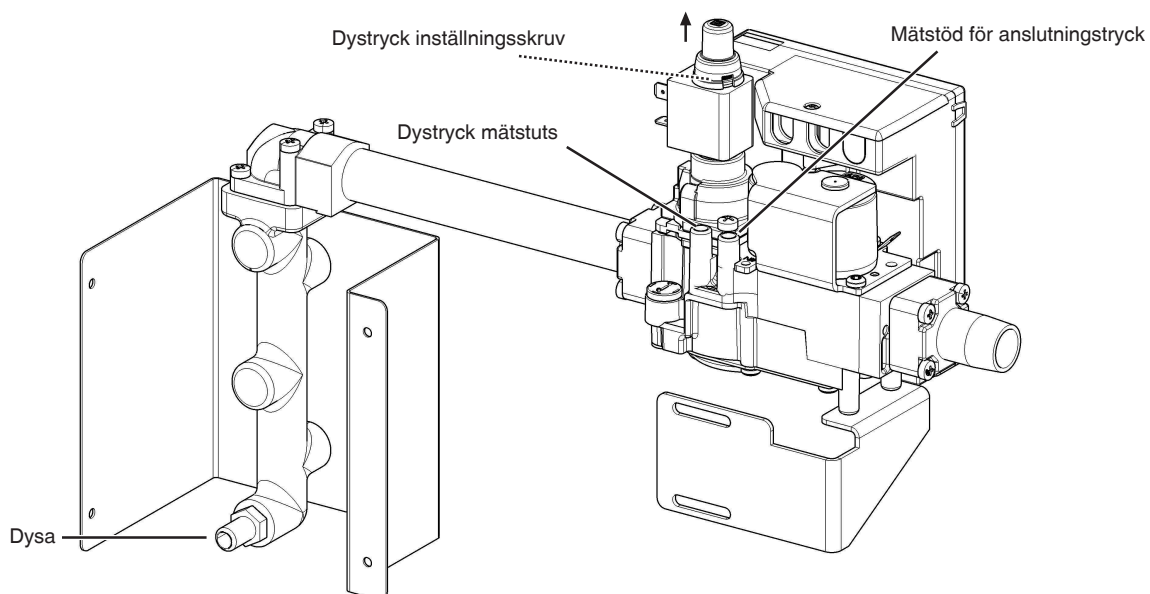

Gasanslutningstryck

Informera gasdistributören om ett anslutningstryck på 15 mbar underskrids för naturgas (till exempel genom ett tryckfall i försörjningsnätet).

Land	Gaskategori	Anslutningstryck naturgas (mbar)			Anslutningstryck gasol (mbar)			Anslutningstryck stadsgas* (mbar)		
		n _p	min _p	max _p	n _p	min _p	max _p	n _p	min _p	max _p
AT	I ² H3B/P	20	17	25	50	42,5	57,5	-	-	-
BE	I ² E(R)B	20	17	25	-	-	-	-	-	-
		25	20	30	-	-	-	-	-	-
	I ³ P	-	-	-	37	25	45	-	-	-
BG	I ² H3B/P	20	17	25	29	25	35	-	-	-
CH	I ² H3B/P	20	17	25	50	42,5	57,5	-	-	-
CY	I ² H3B/P	20	17	25	29	25	35	-	-	-
CZ	I ² H3B/P	20	17	25	29	25	35	-	-	-
DE	I ² ELL3B/P	20 (E)	17 (E)	25 (E)	50	42,5	57,5	-	-	-
		20 (LL)	18 (LL)	25 (LL)						
DK	III ^{1e2} H3B/P	20	17	25	29	25	35	8	6	15
EE	I ² H3B/P	20	17	25	29	25	35	-	-	-
ES	I ² H3P	20	17	25	37	25	45	-	-	-
FI	I ² H3B/P	20	17	25	29	25	35	-	-	-

Installation

Land	Gaskategori	Anslutningstryck naturgas (mbar)			Anslutningstryck gasol (mbar)			Anslutningstryck stadsgas* (mbar)		
		n p	min p	max p	n p	min p	max p	n p	min p	max p
FR	I ² Er	20	17	25	-	-	-	-	-	-
		25	20	30	-	-	-	-	-	-
	I ³ P	-	-	-	37	25	45	-	-	-
GB	I ² H3P	20	17	25	37	25	45	-	-	-
GR	I ² H3B/P	20	17	25	29	25	35	-	-	-
HR	I ² H3B/P	20	17	25	29	25	35	-	-	-
HU	I ² H3B/P	25	20	30	50	42,5	57,5	-	-	-
IE	I ² H3P	20	17	25	37	25	45	-	-	-
IS	I ² H3P	20	17	25	30	25	35	-	-	-
IT	I ² H3B/P	20	17	25	29	25	35	-	-	-
LT	I ² H3B/P	20	17	25	29	25	35	-	-	-
LU	I ² E3B/P	20	17	25	29	25	35	-	-	-
LV	I ² H3B/P	20	17	25	29	25	35	-	-	-
MT	I ³ B/P	-	-	-	29	25	35	-	-	-
NL	I ² EK3B/P	20 (E)	17 (E)	25 (E)	29	25	35	-	-	-
		25 (K)	20 (K)	30 (K)						
	I ² L3B/P	25	20	30	29	25	35	-	-	-
NO	I ² H3B/P	20	17	25	29	25	35	-	-	-
PL	I ² E3P	20	17	25	37	25	45	-	-	-
PT	I ² H3P	20	17	25	37	25	45	-	-	-
RO	I ² H3B/P	20	17	25	29	25	35	-	-	-
SE	I ² H3B/P	20	17	25	29	25	35	-	-	-
SI	I ² H3B/P	20	17	25	29	25	35	-	-	-
SK	I ² H3B/P	20	17	25	29	25	35	-	-	-
TT	I ² H3B/P	20	17	25	29	25	35	-	-	-

* Gäller endast Danmark

Inställningsvärden gas

Modell	Värmeeffekt	Dysdiameter	Dystryck i mbar					
			2E/2H (AT, BE, CH, CY, CZ, DE, DK, EE, ES, FI, FR, GB, GR, HR, IE, IT, IS, LT, LV, NL, NO, PL, PT, RO, SE, SI, SK, TR)	2LL/2L (DE, NL)	2K** (NL)	3B/P (AT, CH, CY, CZ, DE, DK, EE, FI, GR, HR, IT, LT, LV, NL, NO, RO, SE, SI, SK, TR)	3P (BE, CH, ES, FR, GB, IE, IS, PL, PT)	1e* (DK)
Naturgas PDR 516	18 kW	4,0 mm	8,0	12,5	12,5	-	-	-
Gasol PDR 516	18 kW	2,6 mm	-	-	-	14,4	18,6	-
Stadsgas* PDR 516	18 kW	6,9 mm	-	-	-	-	-	5,0

* Gäller endast Danmark

** Gäller endast Nederländerna

Denna torktumlare är lämplig för användning med naturgas E och H med en inblandning av upp till 20 % väte.

För att göra detta måste torktumlaren ställas in på inställningarna för naturgas E, H.

Installation

Installation av varianter med värmepump

Allmänna driftvillkor

Denna värmepumpstumlare är endast avsedd för professionellt bruk och får bara användas inomhus.

Omgivande temperatur för att värmepumpen ska arbeta optimalt:
+10 °C till +40 °C

Den omgivande temperaturen kring värmepumpstumlaren ska vara minst 10 °C. Vid lägre omgivningstemperaturer finns en risk att is bildas på den undre värmeväxlaren. Det kan även bildas oönskat kondensat.

Ljud och vibrationer kan sprida sig i byggnaden beroende på hur uppställningsplatsen är konstruerad.

Tips! Där det finns höga krav på ljudmiljön rekommenderar vi tillsyn av en specialist på buller och bullerskydd.

Transport

Torktumlaren och värmepumpen får inte transporteras utan transportpall. Produkterna ska alltid transporteras med lämpliga transporthjälpmiddel. Undvik att luta värmepumpen mer än 30°.

Efter en transport ska värmepumpen stå stilla ungefär en timme innan den tas i drift. Om produkten har skakats mycket eller lutats mer än 30° så förlängs tiden för stillastående till upp till 24 timmar.

På uppställningsplatsen måste torktumlaren och värmepumpen lyftas från transportpallen med en lämplig lyftanordning.

Om värmepumpsaggregatet har tippats **över 30°** under transport, så måste det stå stilla i minst en timme innan värmepumpstumlaren börjar användas.

Om värmepumpsaggregatet har tippats **över 30°** eller har skakats på något sätt så måste det stå stilla i 24 timmar innan det börjar användas.

Efter transport och uppställning måste torktumlaren stå stilla minst en timme innan den ansluts till elnätet. Om inte värmepumpen står stilla tillräckligt länge innan idrifttagning så kan den skadas!

Ventilationsöppning

Lufttillförseln för avkylaren sker via den främre torktumlarens ventilationsöppning och tas direkt från uppställningsrummet.

I torktumlarens ventilationsöppning finns ett luddfilter som regelbundet ska befrias från ludd för hand.

Ventilationsöppningen måste alltid vara helt fri och får på inga villkor täckas över!

Öppning för luftutsläpp

Tack vare det slutna luftkretsloppet behövs ingen separat frånluftsledning.

Den varma luften som blåses ut för att kyla värmeväxlaren värmer upp rumsluften. Se därför till att det är tillräckligt ventilerat, till exempel med icke förslutningsbara ventilationsöppningar. Om ventilationen är otillräcklig, så förlängs torktiden och torktumlarens energibehov ökar.

Öppningen för luftutsläpp får inte stängas eller täckas över med föremål!

Kondensavlopp

Torktumlarens värmepump arbetar enligt kondensationsprincipen. För den kondens som bildas under torkning måste en separat, ventilerad golvbrunn installeras i uppställningsrummet.

Kondensavloppet sitter på värmepumpstumlarens baksida och kan ledas till golvbrunnen via en rörledning med lutning. Under detta måste säkerställas att kondens inte kan vända tillbaka in i torktumlaren.

Kondensatavloppet får inte anslutas direkt till ett slutet avloppssystem.

Den luft som strömmar ut samtidigt med kondensatet måste kunna strömma ut fritt och utan avsmalning från kondensatavloppet.

 Risk för elektriska stötar och skador om torktumlaren används utan komplett ytterbeklädnad.

Vid demonterad ytterbeklädnad kommer man åt maskindelar som är strömförande eller roterar.

Efter installationen av torktumlaren ska kontrolleras att alla borttagbara ytterbeklädnadsdelar är komplett monterade igen.

Extra tillbehör

Till denna torktumlare finns extra tillbehör som kan köpas hos Miele's återförsäljare eller hos Miele's reservdelsavdelning.

► Endast tillbehör som uttryckligen har godkänts av Miele får användas. Om ej godkända tillbehör används gäller inte längre garanti och/eller produktansvar och Miele kan inte längre garantera att säkerhetsbestämmelserna uppfylls.

Kommunikationsbox

Med kommunikationsboxen (extra tillbehör) kan du ansluta extern hårdvara från Miele och andra leverantörer till Miele Professional-produkten. Extern hårdvara är till exempel betal-/bokningssystem, effekttoppsbrytare, trycksensor och extern frånluftsväntil.

Kommunikationsboxen får nätspänning via Miele Professional-produkten.

Detta set (extra tillbehör) består av kommunikationsboxen och tillhörande fästmaterial för en enkel montering på produkten eller på väggen.

APCL106

Med Miele's kommunikationsmodul (extra tillbehör) går det att skapa en dataförbindelse mellan en kommunicerbar Miele Professional-produkt och en databehandlingsenhet enligt Ethernet- eller wifi-standard.

Kommunikationsmodulen sätts in i produktens som standard befintliga kommunikationsöppning. Kommunikationsmodulen gör det möjligt att kommunicera intelligent med extra system (till exempel central intelligent betalterminal eller betalningslösningar) med en app. Dessutom kan den ge detaljerad information om produktstatus och programstatus.

Denna modul utgör grunden till den kabelbundna kommunikationen med Miele MOVE.

Det går inte att integrera produkten i appen "Miele@Home" för hushåll.

Kommunikationsmodulen är endast avsedd för professionell användning och försörjs med nätspänning via Miele Professional-produkten. En ytterligare elanslutning behövs inte. Det Ethernet-gränssnitt som finns för kommunikationsmodulen motsvarar SELV (säkerhetsklenspänning) enligt EN 60950. Även anslutna externa produkter måste motsvara SELV.

Dataskydd och datasäkerhet

När du har aktiverat nätanslutningsfunktionen och anslutit din produkt till internet, så skickar produkten följande uppgifter till Miele Cloud:

- Produktens tillverkningsnummer
- Produktmodell och teknisk utrustning
- Produktstatus
- Information om produktens programversion

Dessa uppgifter tilldelas till en början ingen specifik användare och sparas inte heller permanent. Det är först när du kopplar produkten till en användare som uppgifterna sparas permanent och tilldelas specifikt. Överföringen och hanteringen av datan sker i enlighet med Miele's höga säkerhetsstandard.

Nätverkskonfigurering fabriksinställning

Alla inställningar för kommunikationsmodulen eller din integrerade wifi-modul kan återställas till fabriksinställningar. Återställ nätverkskonfigurationen innan du lämnar in produkten för återvinning, säljer den eller tar en använd produkt i drift. Endast så garanteras att alla personliga uppgifter är borttagna och att den tidigare ägaren inte längre har åtkomst till produkten.

Upphovsrättsliga föreskrifter och licenser

För användning och styrning av kommunikationsmodulen använder Miele såväl egen programvara som programvara från andra företag som inte täcks av licensvillkor för en så kallad öppen källkod. Denna programvara/dessa programvarukomponenter skyddas av upphovsrätt. Miele och tredje parts upphovsrättsliga befogenheter måste respekteras.

Dessutom finns det programvarukomponenter i denna kommunikationsmodul som omfattas av licensvillkor för öppen källkod. Komponenterna med öppen källkod tillsammans med tillhörande upphovsrättstexter, kopior av gällande licensvillkor och ytterligare information kan hämtas lokalt per IP via en webbläsare (https://<ip_adresse>/Licenses). De där angivna ansvars- och garantibestämmelserna för licensvillkoren för öppen källkod gäller endast gentemot den aktuella rättighetshavaren.

Betal-/bokningssystem

Alla torktumlare kan via kommunikationsboxen (extra tillbehör) utrustas med ett betal-/bokningssystem (till exempel för användning i tvättstugor).

Programmeringen som krävs för anslutningen får endast utföras av Miele service eller en av Miele auktoriserad fackhandel. Det behövs ingen extern spänningsförsörjning för anslutningen av ett betal-/bokningssystem.

Myntinkastet ska tömmas dagligen för att förhindra att det samlas för mycket mynt eller polletter.

Om myntinkastet är för fullt så leder detta till en driftstörning.

Original reservdelar och tillbehör

Miele garanterar tillgängligheten av reservdelar till din produkt i upp till 15 år efter att modellserien har utgått ur sortimentet (detta gäller inte digitala produkter eller produkter för processdokumentationen). Ofta finns originalreservdelar till viktiga produktfunktioner tillgängliga även utöver denna tid.

Tack vare sin höga kvalitet håller Miele produkter länge. Om en produkt ändå behöver repareras så finns reservdelar till viktiga produktfunktioner tillgängliga i upp till 15 år efter modellserien har utgått (detta gäller inte för digitala produkter eller produkter för processdokumentationen).

Kontakta Miele service om du behöver reservdelar och tillbehör eller vill ha en privat rådgivning.

 Risker vid felaktiga reparationsarbeten.

Reparationsarbeten får utföras endast av behörig elfackman under beaktande av gällande säkerhetsföreskrifter.

Vid reparation, ändring, kontroll och underhåll av elektriska produkter ska lagstadgade, gällande säkerhetsföreskrifter och normer beaktas.

Innan underhålls- och reparationsarbeten utförs måste produkten ovillkorligen skiljas allpoligt från elnätet.

Tekniska data

Tekniska data

		PDR 51x SL
Höjd		1800 mm
Bredd		711 mm
Djup		1075 mm
Djup med öppen lucka		1760 mm
Nettovikt	med värmepump	193 kg
	Eluppvärmd	146 kg
	Gasuppvärmd	150 kg
Trumvolym		PDR 511: 200 l
		PDR 516: 300 l
Maximal tvättmängd (torr tvätt)		PDR 511: 11 kg
		PDR 516: 16 kg
Anslutningsspänning		Se typskylt
Säkring (på uppställningsplatsen)		Se typskylt
Anslutningseffekt		Se typskylt
Tilldelade godkännandemärken		Se typskylt
Tillåten rumstemperatur	PDR 511 (med värmepump)	10–40 °C
	PDR 516 (eluppvärmd)	2–40 °C
	PDR 516 (gasuppvärmd)	2–40 °C
Maximal golvbelastning vid drift	med värmepump	2052 N
	Eluppvärmd	1664 N
	Gasuppvärmd	1704 N
Normanvändning för produktsäkerhet		EN/IEC 60335-1; EN 50570; IEC 60335-2-11
Ljudtrycksnivå, EN ISO 11204		< 70 dB (A)
Ljudeffektsnivå, EN ISO 9614-2		< 80 dB (A)
Frekvensband		2,4000 GHz – 2,4835 GHz
Maximal sändningseffekt		< 100 mW

EU-konformitetsdeklaration

Miele förklarar härmed att torktumlarna av typ PT016, PT017 och PT018 uppfyller kraven i direktiv 2014/53/EU.

EU-konformitetsdeklarationens fulla text finns tillgänglig här:

- På www.miele.se/professional/index.htm under "Produkter", "Ladda ner"
- På <https://miele.se/bruksanvisningar> genom att ange produktens namn eller serienummer

Miele

Miele AB
Svetsarvägen 17
171 41 Solna

Postadress:
Miele AB
Box 1397
171 27 Solna

Tel: 08 562 29 000
E-post: professionalservice@miele.se
www.miele.se/professional



Miele & Cie. KG
Carl-Miele-Straße 29, 33332 Gütersloh, Tyskland