



Naudojimo instrukcija Džiovyklė su šiluminiu siurbliu



Būtinai perskaitykite naudojimo instrukciją prieš statydami, įrengdami ir **paleisdami**. Šios instrukcijos nurodymų laikymasis padės apsaugoti save ir išvengti pažeidimų.

Turinys

Prisidėjimas prie aplinkos apsaugos	6
Pūkelių arba priedų šalinimas	6
Saugos nurodymai ir įspėjimai	7
Džiovyklės valdymas	15
Valdymo skydelis	15
Jutiklinis ekranas ir mygtukai	15
Pagrindinis meniu	16
Valdymo pavyzdžiai	17
Programų perkėlimas	18
Valdymo skydelių paaiškinimų apžvalga	20
Pirmasis paleidimas	26
Montavimas	26
Prastovos trukmė pastačius	26
“Miele@home”	26
Ekranų kalbos nustatymas	27
Energijos taupymas	29
Energijos taupymas	29
Sąnaudų rodymas	30
1. Teisingas skalbinių priežiūros laikymasis	31
Būtina atsižvelgti skalbimo metu	31
Skalbinių paruošimas džiovyklei	31
Džiovinimas	32
Priežiūros simboliai	32
Tinkama džiovinimo pakopa	32
2. Džiovyklės pakrovimas	33
Skalbinių sudėjimas	33
“FragranceDos” kontrolė	33
3. Programos pasirinkimas	34
Džiovyklės įjungimas	34
Programos pasirinkimas	34
4. Programų nustatymų pasirinkimas	35
Džiovinimo lygio pasirinkimas	35
Reguliuojamo laiko programų programos trukmės pasirinkimas	36
Papildomų funkcijų pasirinkimas	36
5. Programos paleidimas	37
Programos paleidimas	37
6. Programos pabaiga – skalbinių išėmimas	38
Programos pabaiga	38
Skalbinių išėmimas	38

Programų apžvalga	39
Papildomos funkcijos	46
“DryFresh”	46
“PowerFresh”	46
“DryCare 40”	47
Švelnus džiovinimas plus	47
Atnaujinimas.....	47
Džiovinimo programų apžvalga – papildomos funkcijos	48
“Wash2Dry” 	49
Naudojimo sąlygos	49
Pasirinkite funkciją “Wash2Dry” 	49
Parankinės programos	50
Parankinės programos sukūrimas	50
1 galimybė	50
2 galimybė.....	50
Pavadinimo įvedimas.....	50
Parankinių programų keitimas.....	50
Džiovinimo pagalbininkas	51
Laikmatis	52
Laikmačio nustatymas	52
Laikmačio keitimas	52
Laikmačio ištrynimasis	52
Laikmačio paleidimas.....	52
“SmartStart”	53
Laiko tarpo nustatymas.....	53
Programos eigos keitimas	54
Skalbinių papildymas arba išėmimas	54
Kondensato rezervuaras	55
Kondensato indo ištuštinimas	55
Kondensato rezervuaro pildymas	56
Gaiviklio flakonėlis	57
“FragranceDos”	57
Apsauginės kvapų flakonėlio juostelės nuėmimas	57
Kvapų flakonėlio įdėjimas	58
Kvapų flakonėlio atidarymas	59
Kvapų flakonėlio uždarymas.....	59
Kvapų flakono išėmimas / keitimas.....	60

Turinys

Valymas ir priežiūra	61
Pūkelių filtras.....	61
Kvapų flakonėlio išėmimas.....	61
Matomų pūkelių pašalinimas.....	61
Kruopštus pūkelių filtro ir ortakio valymas.....	62
Pūkelių filtro valymas šluoste.....	63
Tankiojo filtro valymas.....	63
Tankiojo filtro išėmimas.....	63
Tankiojo filtro plovimas.....	64
Tankiojo filtro dangtelio valymas.....	65
Džiovyklės valymas.....	66
Ką daryti, jeigu	67
Klaidų pranešimai ekrane, jeigu programa buvo nutraukta.....	67
Nuorodos ekrane.....	68
Netenkinantis džiovinimo rezultatas.....	69
Džiovinimo ciklas trunka labai ilgai.....	71
Bendrieji džiovyklės veikimo sutrikimai.....	71
Tankiojo filtro keitimas.....	74
Tankiojo filtro atnaujinimas.....	75
Šilumokaičio tikrinimas.....	75
Kondensato rezervuaro pūkelių filtro valymas.....	75
Kondensato purškimo antgalio keitimas.....	77
Garantinio aptarnavimo skyrius	78
Sutrikus prietaiso veikimui, susisieki­te.....	78
EPREL duomenų bazė.....	78
Pasirenkamieji priedai.....	78
Garantija.....	78
Įrengimas	79
Vaizdas iš priekio.....	79
Vaizdas iš galo.....	80
Džiovyklės pervežimas.....	80
Džiovyklės pernešimas į pastatymo vietą.....	80
Pastatymas.....	81
Džiovyklės išlygiavimas.....	81
Prastovos trukmė pastačius.....	81
Vėdinimas.....	81
Prieš transportuojant vėliau.....	81
Papildomos įrengimo sąlygos.....	82
Kondensato išleidimas per išorę.....	83
Prijungimo sąlygos, kai naudojamas atbulinis vožtuvas.....	83
Vandens išleidimo žarnos tiesimas.....	84
Pavyzdžiai.....	84

Durelių stabdiklio keitimas	86
Lankstų perdėjimas.....	86
Montavimas.....	90
Elektros jungtis	92
Techniniai duomenys.....	93
Buitinių džiovyklių duomenų lapas.....	94
Atitikties deklaracija	95
Sąnaudos	96
Nustatymai	98
Nustatymų įjungimas	98
Valdymas / rodmuo ▾	98
“Language” ▾.....	98
“Code”.....	98
“Clock display”.....	99
“Consumption”	99
“Memory”	99
“Volume”	99
“Behaviour finish tone”	99
“Display brightness”.....	99
“Wash2Dry”	99
““Display” off status”	100
Jungimas į tinklą.....	100
“Miele@home”	100
SmartGrid	101
Remote control	101
“RemoteUpdate”	101
Programos eiga	102
“Anti-crease”	102
“Cooling down temp.”	103
“Drying levels”	103
Prietaiso parametrai	103
“Airways indicator”	103
“Conductivity”	103
“Operating hours”	103
“Factory default”	103
“Legal information”	104
Garantijos sąlygos.....	105

Prisidėjimas prie aplinkos apsaugos

Pakuotės utilizavimas

Pakuotė, skirta prietaiso gabenimui, apsaugo jį nuo pažeidimų gabenant. Pakavimo medžiagos pasirinktos atsižvelgiant į ekologinį tvarumą ir techninius utilizavimo veiksnius, jas galima perdirbti.

Grąžinant pakuotę perdirbimui, taupomos žaliavos. Pasinaudokite konkrečių medžiagų surinkimo punktais ir grąžinimo galimybėmis. Jums prietaisą pardavęs "Miele" pardavėjas pakuotę priims atgal.

Seno prietaiso utilizavimas

Elektros ir elektroniniuose prietaisuose naudojamos vertingos medžiagos. Juose taip pat yra medžiagų, mišinių ir konstrukcinių elementų, kurie reikalingi nepriekaištingam įrangos veikimui bei saugumui užtikrinti. Patekusios į buitines atliekas arba naudojamos netinkamai, šios medžiagos gali pakenkti žmonių sveikatai ir aplinkai. Senos įrangos joki būdu nemeskite kartu su buitinėmis atliekomis.



Pristatykite prietaisą į artimiausią nenaudojamos elektros ir elektroninės įrangos nemokamo surinkimo punktą perdirbimui ir utilizavimui, grąžinkite pardavėjui arba "Miele". Prieš pristatydami seną prietaisą utilizuoti, ištrinkite visus asmeninius duomenis. Įstatymuose numatyta tvarka esate įpareigotas išimti iš prietaiso senas baterijas ir akumuliatorius, kurių nereikia išardyti. Taip pat galima išimti ir nepažeisti lempas. Pristatykite juos į specializuotą surinkimo punktą, kur šie yra neatlygintinai surenkami.

Pasirūpinkite, kad išvežti skirta sena įranga būtų laikoma vaikams nepasiekiamoje vietoje.

Pūkelių arba priedų šalinimas

Iš drabužių, kurių dalį sudaro sintetinis pluoštas, dėl trinties atsilaisvina aplinkai kenksmingos mikroplastiko dalelės, kurios po skalbimo lieka taip pat ir ant drabužių. Todėl pūkelius iš pūkelių filtro visada meskite kartu su buitinėmis atliekomis į šiukšlių dėžę. Kad mikroplastiko dalelės nepatektų į nuotekų surinkimo sistemą, pūkeliai neturėtų patekti į vandens išleidimo sistemą.

Panaudotus priedus, pvz., tuščius kvapų flakonėlius arba panaudotą tankųjį filtrą, išmeskite kartu su buitinėmis atliekomis.

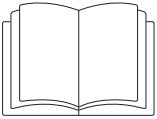

- ▶ Būtinai perskaitykite šią naudojimo instrukciją.

Ši džiovyklė atitinka nustatytus saugos reikalavimus. Netinkamai naudojant, kyla pavojus susižaloti ir patirti materialinę žalą.

Prieš naudodami prietaisą, atidžiai perskaitykite naudojimo instrukciją. Joje pateikta svarbi informacija apie prietaiso montavimą, saugą, naudojimą ir techninę priežiūrą. Taip apsisaugosite patys ir apsaugosite prietaisą nuo pažeidimų.

“Miele” primygtinai rekomenduoja perskaityti ir vadovautis džiovyklės įrengimo instrukcija bei saugos nurodymais ir įspėjimais, kaip nurodyta standarte IEC 60335-1.

“Miele” neatsako už žalą, atsiradusią dėl šių nurodymų nepaisymo. Išsaugokite naudojimo instrukciją ir perduokite kitam galimam savininkui.

Tinkamas naudojimas

- ▶ Ši džiovyklė naudojama buityje ir panašioje aplinkoje.
- ▶ Ši džiovyklė nėra skirta naudoti lauke.
- ▶ Skalbinių džiovyklę naudokite tik buityje ir tik norėdami džiovinti tekstilės gaminius, kurių priežiūros etiketėse gamintojas nurodo, kad juos galima džiovinti džiovyklėse. Bet koks kitoks naudojimas yra draudžiamas. “Miele” neatsako už žalą, atsiradusią dėl naudojimo ne pagal paskirtį arba netinkamo valdymo.
- ▶ Asmenims, kurie dėl nepakankamų fizinių, jutiminių ar protinių gebėjimų, nepatyrimo ar nežinojimo nėra pajėgūs saugiai valdyti džiovyklę, draudžiama ją naudoti be atsakingo asmens priežiūros arba mokyimo.

Vaikai buityje

- ▶ Aštuonerių metų neturintys vaikai prietaiso naudoti negali, nebent jie yra nuolat prižiūrimi.

Saugos nurodymai ir įspėjimai

- ▶ Vaikai nuo aštuonerių metų be priežiūros gali naudotis džiovykle tik tada, kai apie džiovyklės valdymą jiems buvo paaiškinta tiek, kad jie galėtų saugiai ją valdyti. Vaikai turi gebėti atpažinti ir suprasti galimus netinkamo naudojimo pavojus.
- ▶ Neprižiūrimi vaikai negali valyti arba prižiūrėti džiovyklės.
- ▶ Prižiūrėkite vaikus, esančius netoli džiovyklės. Vaikams niekada neleiskite žaisti su prietaisu.

Techninė sauga

- ▶ Atkreipkite dėmesį į skyriaus “Įrengimas” bei skyriaus “Techniniai duomenys” pateiktus nurodymus.
- ▶ Prieš statydami ir paleisdami džiovyklę, patikrinkite, ar nėra pastebimų išorinių pažeidimų.
Pažeistos džiovyklės nebandykite pastatyti ir paleisti.
- ▶ Prieš prijungdami džiovyklę, būtinai palyginkite specifikacijų lentelėje nurodytus prijungimo duomenis (saugiklį, įtampą ir dažnį) su elektros tinklo duomenimis. Jeigu abejojate, kreipkitės į elektros specialistą.
- ▶ Galimas epizodinis arba nepertraukiamas eksploatavimas su autonominė arba tinklo sinchroninė elektros tiekimo sistema (pavyzdžiui, autonominiams elektros tinklais, rezervinėms sistemoms). Eksploatavimo sąlyga, kad elektros tiekimo sistema atitiktų EN 50160 arba panašių standartų nustatytąsias vertes.
Buitinėje instaliacijoje ir šiame “Miele” produkte numatytų saugos priemonių funkcijos ir veikimo principas turi būti užtikrinti veikiant autonominiu ir ne tinklo sinchroniniu režimu arba pakeisti lygiavertėmis įrengimo priemonėmis. Kaip, pavyzdžiui, aprašyta naujausios redakcijos VDE-AR-E 2510-2.
- ▶ Džiovyklės elektros sauga užtikrinama tik tuomet, jei ji prijungiama prie pagal taisykles įrengtos sistemos su įžeminimo laidu. Svarbu, kad būtų patikrinta ši saugumo sąlyga, o, jeigu abejojate, elektros instaliaciją namuose patikėkite patikrinti elektros specialistui. “Miele” neat-sako už žalą, atsiradusią dėl pažeisto arba nesamo įžeminimo laido.
- ▶ Dėl saugumo sumetimų nenaudokite ilginamųjų kabelių, šakotuvų ar pan. (gaisro pavojus dėl perkaitimo).
- ▶ Sugedusias dalis galima pakeisti tik originaliomis atsarginėmis “Miele” dalimis. “Miele” užtikrina, kad tik šios dalys atitinka visus saugos reikalavimus.

▶ Dėl netinkamai atliktų remonto darbų naudotojui gali kilti nenumatytų pavojų, už kuriuos “Miele” neprisiima jokios atsakomybės. Atlikti remonto darbus turi teisę tik “Miele” įgalioti specialistai, antraip, jei vėliau atsirastų pažeidimų, nebus galima pateikti jokių garantinių pretenzijų.

▶ Visada turi būti užtikrinta prieiga prie šakutės, kad būtų galima džiovyklę atjungti nuo maitinimo tinklo.

▶ Jei jungiamasis tinklo laidas pažeistas, jis turi būti pakeistas “Miele” įgaliotose dirbtuvėse, kad būtų išvengta pavojaus naudotojui.

▶ Ši džiovyklė, atsiradus gedimui arba valant ir atliekant priežiūrą, yra atjungta nuo elektros tinklo tik tada, kai:

- džiovyklės šakutė ištraukta arba
- išjungtas namo instaliacijos saugiklis, arba
- visiškai išsukti įsukamieji namų instaliacijos saugikliai.

▶ Paaiškinimai apie šilumos siurblių ir šaldomąją medžiagą: ši džiovyklė veikia su dujine šaldomąja medžiaga, kuri sandarina kompresorių. Suspaudus padidėja šaldomosios medžiagos temperatūra ir ji suskystėja, tada uždaru kontūru cirkuliuoja šilumokaičio bloku, kur vyksta apsikeitimas šiluma su pro šalį srūvančiu džiovinimo oru.

 Džiovyklės pažeidimai per anksti įjungus.

Galite sugadinti šilumos siurblių.

Pastatę prietaisą, palaukite apie valandą, tada įjunkite džiovyklę.

- Dėl veikiančio šilumos siurblio džiovinant girdisi zirzimas. Tai yra normalu ir neturi įtakos džiovyklės veikimui.
- Šaldomoji medžiaga nedegi ir nesprogi.
- Džiovyklėje yra fluorintų šiltnamio efektą sukeliančių dujų. Sandaru.

Saugos nurodymai ir įspėjimai

Šaldymo agento pavadinimas	R134a	R134a	R450a
Šaldymo agento kiekis	0,48 kg	0,30 kg	0,31 kg
Šaldymo agento sukeliama visuotinio šiltėjimo galimybė	1430 kg CO ₂ e	1430 kg CO ₂ e	605 kg CO ₂ e
Šaldymo agento sukeliama visuotinio šiltėjimo galimybė	686 kg CO ₂ e	429 kg CO ₂ e	188 kg CO ₂ e
Džiovyklės specifikacijų lentelėje nurodyti naudojamo šaldymo agento pavadinimas ir kiekis, taip pat sukeliama visuotinio šiltėjimo galimybė (džiovyklės užpakalinėje pusėje).			

- ▶ Oro tarpo tarp džiovyklės apačios ir grindų negalima sumažinti cokolių lentelėmis, aukštų pūkų kilimine danga ir pan. Antraip nebus užtikrintas pakankamas oro tiekimas.
- ▶ Džiovyklės durelių judėjimo zonoje neturi būti jokių rakinamų, stumdomų ar į jas atsiveriančių durų.
- ▶ Šios džiovyklės negalima naudoti nestacionariose vietose (pvz., laivuose).
- ▶ Nedarykite jokių džiovyklės pakeitimų, kuriems “Miele” nedavė aiškaus leidimo.
- ▶ Dėl keliamų aukštų reikalavimų (pvz., dėl temperatūros, drėgmės, atsparumo cheminiam poveikiui, susidėvimui ir vibracijos) šioje džiovyklėje įrengtas specialus apšvietimas. Šis specialus apšvietimas gali būti naudojamas tik pagal numatytą paskirtį. Jis nėra pritaikytas patalpų apšvietimui. Keitimą gali atlikti tik “Miele” įgaliotas specialistas arba “Miele” klientų aptarnavimo tarnyba.

Tinkamas naudojimas

- ▶ Nestatykite džiovyklės šaltose patalpose. Temperatūra, artima užšalimo temperatūrai, gali pakenkti džiovyklės funkcionalumui. Dėl šaltinio kondensacinio vandens siurblyje ir išleidimo žarnoje galimi džiovyklės pažeidimai. Leistina patalpos temperatūra gali svyruoti nuo 2 °C iki 35 °C.
- ▶ Didžiausias pakrovimo kiekis yra 9,0 kg (sausai skalbiniai). Informaciją apie šiek tiek mažesnius pakrovimo kiekius, naudojant atskiras programas, rasite skyriuje “Programų apžvalga”.

► Gaisro pavojus!

Šios džiovyklės negalima naudoti su valdomu kištukiniu lizdu (pvz., valdomu laikmačio arba el. įrenginio su išjungimo funkcija, pasiekus didžiausią apkrovą).

Jeigu džiovinimo programa buvo nutraukta nepabaigus vėsinti, kyla skalbinių užsidegimo pavojus.

► **Įspėjimas!** Džiovyklės niekada neišjunkite prieš džiovinimo programos pabaigą. Nebent visi skalbiniai būtų greitai išimami ir ištiesiami taip, kad galėtų atvėsti.

► Daugelyje programų po šildymo fazės yra vėsavimo fazė, sukurta siekiant užtikrinti, kad skalbiniai būtų tokios temperatūros, kuriai esant jie nebūtų pažeisti (pvz., kad skalbiniai savaime neužsiliepsnotų). Tik tuomet programa laikoma baigta.

Pasibaigus programai išimkite visus skalbinius.

- Dėl gaisro pavojaus draudžiama džiovinti tekstilės gaminius, jei šie
- neišskalbti;
 - negerai išvalyti ir juose yra riebalų arba kitokių likučių (pvz., virtuvės arba kosmetiniai skalbiniai su aliejaus, alyvos, riebalų, kremo likučiais). Jeigu tekstilės gaminiai buvo nevisiškai išvalyti, kyla gaisro pavojus dėl savaiminio skalbinių užsidegimo net ir pabaigus džiovinimo procesą ir net ne džiovyklėje;
 - ištepti degiomis valymo priemonėmis arba acetonu, alkoholiu, benzinu, nafta, dėmių valikliu, terpentinu, vašku ir vaško valikliu arba chemikalais (pvz., šluostės, grindų skudurai, pašluostės);
 - juose yra plaukų tvirtinimo priemonių, plaukų lako, nagų lako valiklių arba panašių likučių.

Todėl labai suteptus tekstilės gaminius skalbkite itin kruopščiai: naudokite pakankamai skalbiklio ir pasirinkite aukštą temperatūrą. Jeigu abejojate, skalbkite keletą kartų.

► Iš kišenių išimkite visus daiktus (pvz., žiebtuvėlius, degtukus).

Saugos nurodymai ir įspėjimai

- ▶ Dėl gaisro pavojaus visada draudžiama džiovinėti tekstilės gaminius arba produktus,
 - jei valant buvo naudojamos pramoninės cheminės medžiagos (pvz., atliekant cheminį valymą);
 - jie sudaryti daugiausia iš porolono, gumos ar į gumą panašios medžiagos. Tokie yra, pvz., gaminiai iš latekso ir porolono, dušo kepurėlės, neperšlampami audiniai, guminiai daiktai ir drabužiai, pagaldės su porolono granulėmis;
 - kurie turi užpildus ir yra pažeisti (pvz., pagaldės arba striukės). Iškritęs užpildas gali sukelti gaisrą.
 - ▶ Dureles uždarykite po kiekvieno džiovinimo ciklo. Taip išvengsite, kad
 - vaikai nebandytų lipti į džiovyklę arba ten slėpti daiktus,
 - į džiovyklę neliptų maži gyvūnai.
 - ▶ Nesiremkite į dureles. Antraip ši džiovyklė gali apvirsti.
 - ▶ Po kiekvieno džiovinimo būtina išvalyti pūkelių filtrą!
 - ▶ Išplautus pūkelių ir cokolio filtrus būtina kruopščiai nusausinti. Dėl šlapių pūkelių filtrų gali sutrikti prietaiso veikimas.
 - ▶ Šios džiovyklės negalima eksploatuoti be arba
 - su pažeistais pūkelių filtrais,
 - su pažeistu tankiuoju filtru.
- Šioje džiovyklėje prisikaupė per daug pūkelių, todėl atsirado defektas!
- ▶ Jei kondensacinį vandenį išleidžiate per išorę, vandens išleidimo žarną užfiksuokite taip, kad ši neišslystų, pvz., kai kabinatė prie praustuvės.
- Išslydus žarnai gali padaryti žalos ištekantis kondensacinis vanduo.
- ▶ Kondensatas nėra geriamasis vanduo.
- Žmonės ir gyvūnai, išgėrę šio vandens, gali pakenkti savo sveikatai.
- ▶ Džiovyklės pastatymo patalpoje būtina valykite dulkes ir pūkelius. Purvo dalelės įsiurbtame aušinimo ore ilgai gali užkimšti šilumokaitį.
 - ▶ Neplaukite džiovyklės žarna.
 - ▶ Minkštiklius arba panašius produktus reikia naudoti pagal kartu su jais pateikiamus nurodymus.

Gaiviklio flakonėlio naudojimas (įsigyjamas priedas)

- ▶ Galima naudoti tik originalius “Miele” gaiviklio flakonėlius.
- ▶ Gaiviklio flakonėlį galima laikyti tik originalioje pakuotėje, todėl ją būtina saugoti.
- ▶ Dėmesio, kvapioji medžiaga gali ištekėti! Gaiviklio flakonėlį arba pūkelių filtrą su įmontuotu gaiviklio flakonėliu laikykite tiesiai ir niekada nedėkite ant šono ir nepakreipkite.
- ▶ Išbėgusią kvapiąją medžiagą nedelsdami nuvalykite sugeriančia servetėle: nuo grindų, nuo džiovyklės, nuo džiovyklės dalių (pvz., pūkelių filtro).
- ▶ Jeigu palietėte ištekėjusią kvapiąją medžiagą: **odą** kruopščiai nuplaukite vandeniu ir muilu. **Akis** mažiausiai 15 minučių plaukite švariu vandeniu. Jeigu nurijote, **burną** kruopščiai išskalaukite švariu vandeniu. Jeigu buvo sąlytis su akimis arba nurijote, kreipkitės į gydytoją!
- ▶ Nedelsdami nusirenkite drabužius, ant kurių pateko kvapiųjų medžiagų. Drabužius ir rankšluosčius kruopščiai išplaukite dideliu kiekiu vandens ir skalbimo priemonių.
- ▶ Jei nepaisysite šių nurodymų, kyla pavojus sukelti gaisrą arba sugadinti džiovyklę:
 - Niekada nebandykite įpilti papildomai kvapiųjų medžiagų į flakonėlį.
 - Niekada nenaudokite sugadinto gaiviklio flakonėlio.
- ▶ Tuščią gaiviklio flakonėlį išmeskite su buitinėmis atliekomis ir nenaudokite kitoms reikmėms.
- ▶ Taip pat atkreipkite dėmesį į informaciją, pridedamą prie gaiviklio flakonėlio.

Priedai

- ▶ Leidžiama pritvirtinti arba įrengti tik tuos priedus, kuriuos aiškiai patvirtino “Miele”.
- Jei pritvirtinamos arba įrengiamos kitos dalys, prarandama teisė į pretenzijas pagal garantiją, laidavimą ir (arba) atsakomybę už produktą.
- ▶ “Miele” džiovyklės ir skalbyklės gali būti pastatomos kaip skalbimo ir džiovinimo kolonėlės. Tokiu atveju būtinas įsigyjamas “Miele” džiovinimo-skalbimo kolonėlės sujungimo komplekto priedas. Būtina atkreipti dėmesį, kad skalbimo ir džiovinimo kolonėlės sujungimo komplektas tiktų “Miele” skalbyklei ir džiovyklei.

Saugos nurodymai ir įspėjimai

- ▶ Atkreipkite dėmesį, kad papildomai įsigijamas “Miele” cokolio priedas tiktų šiai džiovyklei.
- ▶ “Miele” suteikia iki 15 metų arba mažiausiai 10 metų garantiją at-sarginėms dalims, kurios reikalingos prietaiso funkcijoms užtikrinti, atsižvelgiant į Jūsų džiovyklės gamybos seriją.

 “Miele” negali būti patraukta atsakomybėn už žalą, atsiradusią dėl saugos nurodymų ir įspėjimų nesilaikymo.

Valdymo skydelis

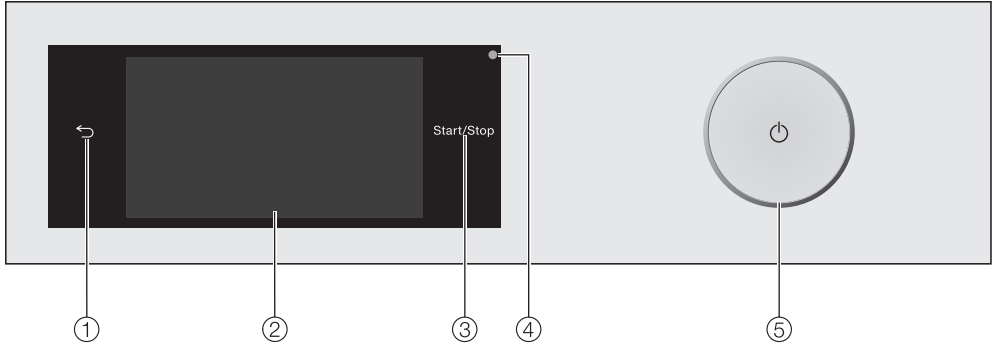

- 1 Jutiklinis mygtukas ↵**
Perjungia ankstesnį meniu lygmenį.
- 2 Jutiklinis ekranas**
- 3 Paleisti / sustabdyti**
Palietę *Paleisti / sustabdyti* jutiklinį mygtuką, galėsite paleisti programą arba sustabdyti ją vykdomą. Iki programos paleidimo mirksės jutiklinis mygtukas, paleidus programą, jis pradės šviesti nuolat.
- 4 Optinė sąsaja**
Garantinės priežiūros skyrius naudoja duomenų tikrinimui ir perdavimui.
- 5 Mygtukas ⏻**
Įjungti ir išjungti džiovyklę. Taupydama energiją, džiovyklė išsijungia automatiškai. Tai įvyksta praėjus 15 minučių nuo programos arba apsaugos nuo glamžymo si pabaigos, jeigu neatliekami jokie kiti veiksmai.

Jutiklinis ekranas ir mygtukai

Jutikliniai mygtukai ↵ ir *Paleisti / sustabdyti* bei ekrano jutikliniai mygtukai reaguoja į bakstelėjimą pirštų galiukais.

Jutiklinį ekraną galite subraižyti smailiais arba aštriais daiktais, pavyzdžiui, pieštukais.

Lieskite ekraną tik pirštais.

Džiovyklės valdymas

Pagrindinis meniu

Ijungus džiovyklę, ekrane rodomas pagrindinis meniu.

Iš pagrindinio meniu pateksite į visus svarbius submeniu.

Palietę jutiklinį mygtuką , bet kada galėsite grįžti į pagrindinį meniu. Anksčiau nustatyti pasirinkimai nebus išsaugoti.

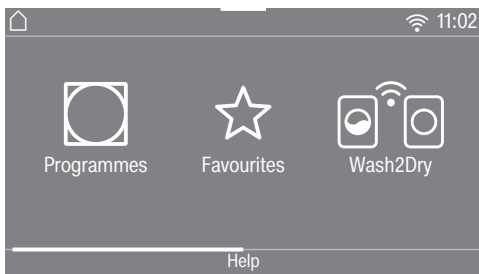

Pagrindinio meniu 1 puslapis

Braukite per ekraną ir pereikite į antrą meniu puslapį.

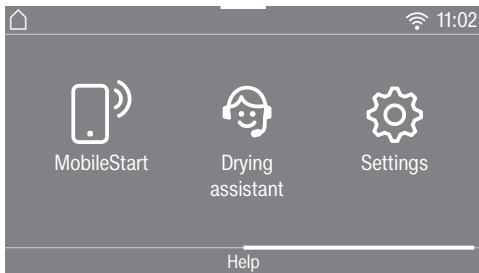

Pagrindinio meniu 2 puslapis

Symbolis  šalia paros laiko rodomas tik jeigu džiovyklė prijungta prie bendrojo namų tinklo.

Programos

Džiovinimo programų pasirinkimui.

☆ Parankinės programos

Galite išsaugoti iki 12 savo pritaikytų džiovinimo programų (žr. skyrių “Parankinės programos”).

“Wash2Dry”

Jeigu skalbyklė prijungta prie namų interneto tinklo, nustatoma prie skalbinių pritaikyta džiovinimo programa.

Patarimas: kad funkciją “Wash2Dry” būtų galima naudoti, džiovyklę reikia prijungti prie tinklo.

“MobileStart”

Su “MobileControl” savo džiovyklę galėsite valdyti nuotoliniu būdu “Miele” programėlėje.

Turi būti įjungtas nustatymas “Fernsteuerung”.

Palieskite jutiklinį mygtuką “MobileStart” ir vadovaukitės ekrane pateiktais nurodymais.

Džiovinimo pagalbinė sistema

Džiovinimo pagalbinė sistema padės pasirinkti optimalią džiovinimo programą (žr. skyrių “Džiovinimo pagalbinė sistema”).

Nustatymai

Nustatymų meniu galite priderinti džiovyklės elektroninę įrangą prie kintamų sąlygų (žr. skyrių “Nustatymai”).

Valdymo pavyzdžiai

Parinkčių sąrašai

Programų meniu

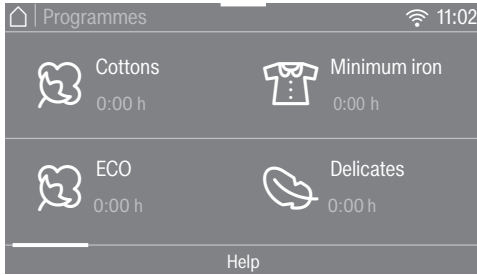

Slinkite ekraną arba verskite puslapius į dešinę arba į kairę. Uždėkite pirštą ant jutiklinio ekrano ir slinkite norima kryptimi.

Oranžinė slankjuostė parodo, jeigu yra daugiau pasirinkimo galimybių.

Norėdami pasirinkti džiovinimo programą, palieskite programos pavadinimą.

Ekranas persijungia į pasirinktos programos pagrindinio meniu rodyimą.

Papildomų funkcijų meniu

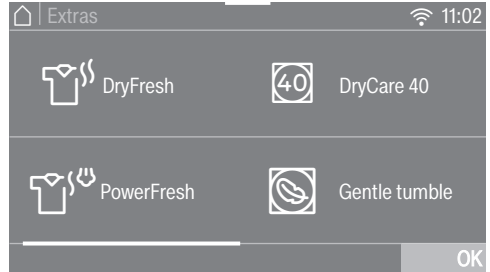

Slinkite ekraną arba verskite puslapius į dešinę arba į kairę. Uždėkite pirštą ant jutiklinio ekrano ir slinkite norima kryptimi.

Oranžinė slankjuostė parodys, jeigu yra daugiau pasirinkimo galimybių.

Norėdami pasirinkti papildomą funkciją, dar kartą palieskite papildomos funkcijos jutiklinį mygtuką.

Pasirinkta papildoma funkcija pažymima oranžine spalva.

Norėdami papildomą funkciją išjungti, dar kartą palieskite mygtuką.

Jutikliniu mygtuku *OK* suaktyvinama pažymėta papildoma funkcija.

Džiovyklės valdymas

Programų perkėlimas

Meniu “Programos” galite perkelti programą ir taip pakeisti jų eiliškumą.

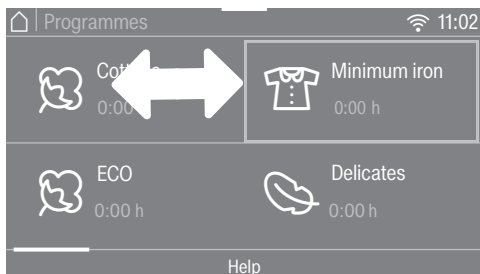

- Lieskite pirštu norimą programą, kol programa bus pažymėta rėmeliu.
 - Slinkite pirštą norima kryptimi ir perkeltkite programą į pasirinktą vietą.
 - Pasirinktoje vietoje pirštą atleiskite.
- Programa perkelta.

Skaitinių verčių nustatymas

Kai kuriuose meniu galima nustatyti skaitines vertes.

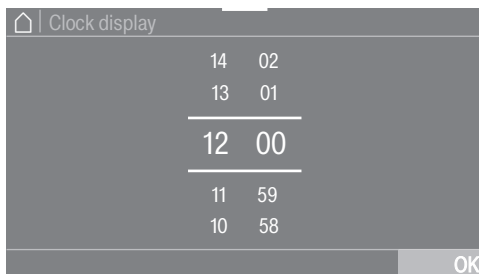

Braukite per ekraną į viršų arba žemyn ir įveskite skaičius. Uždėkite pirštą ant skaitmens ir slinkite norima kryptimi. Jutikliniu mygtuku “OK” patvirtinkite nustatytą skaitinę vertę.

Patarimas: trumpai palietus oranžine spalva pažymėtus skaičius tarp abiejų linijų, atsidarys skaičių klaviatūra. Kai tik įvesite galiojančią vertę, mygtukas “OK” pradės šviesti žaliai.

“Pull-down” (išskylantysis) meniu

“Pull-down” meniu galite peržiūrėti įvairią informaciją (pvz., apie džiovinimo programą).

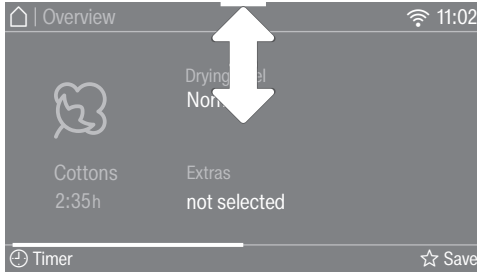

Pridėkite pirštą ekrano viršuje, per vidurį, ir slinkite ekranu žemyn.

Pagalbinės nuorodos

Kai kuriuose meniu apatinėje ekrano eilutėje pasirodo “Help”.

- Norėdami peržiūrėti nuorodas, palieskite jutiklinį mygtuką “Help”.
- Norėdami grįžti į ankstesnį ekraną, palieskite jutiklinį mygtuką “Close”.

Išėjimas iš meniu lygmens

- Norėdami grįžti į ankstesnį ekraną, palieskite jutiklinį mygtuką ↶.

Nebus išsaugoti pasirinkti, bet mygtuku “OK” nepatvirtinti nustatymai.

Džiovyklės valdymas

Valdymo skydelių paaiškinimų apžvalga

en	lt
Activate	Suaktyvinti
Activate "Remote control" in "Settings" first	Pirmiausia užeikite į Nuostatos ir suaktyvinkite Nuotolinis valdymas
Add laundry	Papildyti skalbinių
Airways indicator	Ortakių rodmuo
Anti-crease	Apsauga nuo glamžymosi
Appliance not networkable. Call customer service.	Prietaisas atjungtas nuo interneto tinklo. Susisiekti su klientų aptarnavimo skyriumi.
Appliance parameters	Nuostatų parametrai
Automatic	Automatinis
Basket programme	Krepšio programa
Bed linenen	Patalynė
Behaviour finish tone	Garso signalas pabaigoje
Blouses	Palaidinės
Cancel the programme?	Nutraukti programą?
Change	Keisti
Clean the fluff and plinth filters. See the operating instruction manual for more information.	Išvalyti pūkelių filtrą ir tankųjį filtrą. Daugiau informacijos žr. prietaiso naudojimo instrukcijoje.
Clean the fluff filter. Check the airways.	Išvalyti pūkelių filtrą. Patikrinti ortakius.
Clock display	Laiko rodymo ekranas
Clock format	Laiko rodymo formatas
Close	Uždaryti
Code	Kodas
Conductivity	Laidumas
Connection status	Jungimo būseną
Consumption	Sąnaudos
Cooling down temperature	Atvėsavimo temperatūra

Džiovyklės valdymas

en	lt
Cottons	Medvilnė
Create	Sukurti
Create Favourites	Sukurti parankinius
Cupboard Dry	Sausi
Cupboard Dry +	Sausi +
Cupboard Dry plus	Sausi plius
Delicates	Gležni audiniai
Denim	Džinsai
Display brightness	Ekrano ryškumas
Display off	Ekranas išjungtas
Display off status	Būsena – ekranas išjungtas
DryCare 40	“DryCare 40”
DryFresh	“DryFresh”
Drying	Džiovinimas
Drying assistant	Džiovinimo asistentas
Drying level	Džiovinimo pakopa
Drying levels	Džiovinimo pakopos
Duration	Trukmė
Energy save	Ekonomiškoji
EcoFeedback	Numatomos ekonomiškiosios programos sąnaudos
Empty the container or check the drain outlet.	Ištuštinkite rezervuarą arba patikrinkite vandens išleidimo žarną.
Energy consumption	Energijos sąnaudos
Express	Skubioji
Extra dry	Labai sausi
Extra quiet	Ypač tyli
Extras	Papildomos funkcijos
Factory default	Numatytasis gamyklinis nustatymas

Džiovyklės valdymas

en	lt
Fault FXXX. If restart fails, call Service.	Klaida FXXX. Jeigu klaidos pranešimas išlieka, kreiptis į klientų aptarnavimo skyrių.
Favourites	Parankinės programos
Fill the condensate container with water	Įpilti vandens į kondensato indą
Filter soiling	Nešvarus filtras
Finish at	Pabaigos val.
Finish tone	Pabaigos signalas
Finish/Anti-crease	Programos pabaiga / apsauga nuo glamžymosi
Finish/Cooling down	Programos pabaiga / atvėsinimas
FragranceDos	“FragranceDos”
Freshen up	Atnaujinti
Gentle tumble	Švelnūsis džiovinimas
h	val.
Hand iron	Tinkami lyginti
Heavy	Labai ištepti
Help	Pagalba
Hygiene	Higiena
It is possible to set up later in "Settings".	Yra galimybė atidėti diegimą užėjus į Nuostatos.
Keypad tone	Klaviatūros mygtukų signalai
Language	Kalba
Large pillows	Didelės pagalvės
Legal information	Teisinė informacija
Light	Lengvai ištepti
Low <150mS	Žemas <150 mS
Machine iron	Tinkami lyginti volu
Memory	Atmintis

Džiovyklės valdymas

en	It
Miele@home	“Miele@home”
Miele@mobile	“Miele@mobile”
Minimum iron	Mažiau lyginimo
MobileControl	“MobileControl”
MobileStart	“MobileStart”
Move	Perkelti
not selected	nepasirinkta
Obstruction detected. Untangle laundry and restart.	Atpažintas blokavimas. Išpurenkite skalbinius ir paleiskite iš naujo.
Off	Išjungti / išjungta
OK	Gerai
On	Ijungti / įjungta
On. Not in current programme	Ijungta. Ne vykdomoje programoje
Open source licences	Atvirojo kodo licencijos
Operating hours	Veikimo valandos
Outerwear	Lauko drabužiai
Overview	Apžvalga
Perfect Dry	“Perfect Dry”
Please open and close the door	Atidarykite ir uždarykite dureles
PowerFresh	“PowerFresh”
Pre-ironing	Pirminis lyginimas
Previous programme	Paskutinė programa
Programme cancelled	Programa atšaukta
Programmes	Programos
Proofing	Impregnavimas
Proofing/Reactivation	Impregnavimas / atnaujinimas
Pulldown	Išskleidžiamasis meniu
Purpose	Tikslas

Džiovyklės valdymas

en	lt
Quick	Sparčioji
Rename	Pervadinti
Remote	Nuotolinis
Remote control active	Nuotolinis valdymas veikia
RemoteUpdate	Naujinimas nuotoliniu būdu
Reset	Nustatyti iš naujo
Save	Išsaugoti
Set	Nustatyti
Set the cost	Nustatyti išlaidas
Set up	Įdiegti
Set up “Miele@home”?	Diegti “Miele@home”?
Set up again	Diegti iš naujo
Settings	Nustatymai
Shirts	Marškiniai
Silks handcare	Rankomis skalbiami šilkiniai audiniai
Skip	Praleisti
Slightly dry	Lengvai drėgni
SmartFinish by	“SmartFinish” pabaigos val.
SmartGrid	“SmartGrid”
SmartStart	“SmartStart”
SmartStart by	“SmartStart” pradžios val.
Smooth damp items	Lyginti drėgnus skalbinius
Smooth dry items	Lyginti sausus skalbinius
Sportswear	Sportinė apranga
Standard pillows	Standartinio dydžio pagalvės
Start at	Paleidimo val.
Start immediately	Paleisti iš karto
Start/Stop	Paleisti / sustabdyti

Džiovyklės valdymas

en	lt
Status	Būsena
Steam care	Baigiamasis apdorojimas garais
Textiles	Tekstilės gaminiai
The door can be opened.	Galima atidaryti dureles.
Time	Laikas
Time left	Likęs laikas
Timed drying Cool air	Reguliuojamo laiko vėdinimas šaltu oru
Timed drying Warm air	Reguliuojamo laiko vėdinimas šiltu oru
Timer	Laikmatis
Total consumption	Bendrosios sąnaudos
T-Shirts	Marškinėliai
Via App	Per programėlę
Via WPS	Per WPS
Volume	Garsumas
Wash2Dry	“Wash2Dry”
Welcome tone	Pasveikinimo signalas
Which connection method do you want to use?	Kurį prisijungimo būdą norėtumėte naudoti?
WiFi	WiFi
Woollens handcare	Rankomis skalbiami vilnoniai audiniai
Yes	Taip

Pirmasis paleidimas

Montavimas

Prieš pirmąjį prietaiso paleidimą įsitinkinkite, kad buvo laikomasi visų skyriuje "Montavimas" pateiktų nurodymų.

Būtinai perskaitykite šią naudojimo instrukciją, o ypač jos skyrių "Montavimas".

Apsauginės plėvelės ir reklaminio lipduko pašalinimas

■ Nulupkite:

- nuo durelių apsauginę plėvelę (jeigu yra),
- nuo priekinės dalies ir nuo dangčio pašalinkite visus reklaminis lipdukus (jeigu yra).

Palikite lipdukus, kurie matosi atidarius prietaiso dureles (pvz., specifikacijų lentelę).

Prastovos trukmė pastačius

⚠ Džiovyklės pažeidimai per anksti įjungus.

Galite sugadinti šilumos siurbį.

Pastatę prietaisą, palaukite apie valandą, tada įjunkite džiovyklę.

"Miele@home"

Jūsų džiovyklėje yra integruotas WLAN modulis.

Kad galėtumėte naudoti šią funkciją, jums reikės:

- WLAN tinklo,
- "Miele" programėlės,
- "Miele" naudotojo paskyros. Naudotojo paskyrą galite susikurti per "Miele" programėlę.

Su "Miele" programėle galėsite prijungti džiovyklę prie namų interneto tinklo.

Prijungę džiovyklę prie savo WLAN, programėleje galėsite atlikti šiuos veiksmus:

- valdyti džiovyklę nuotoliniu būdu,
- atsisiųsti informaciją apie prietaiso veikimą,
- atsisiųsti informaciją apie vykdomos programos eigą.

Įjungus džiovyklę į WLAN tinklą, padidėja energijos sąnaudos, net tada, kai džiovyklė išjungta.

Užtikrinkite, kad prietaiso pastatymo vietoje būtų pakankamai stiprus WLAN ryšys.

WLAN ryšio pasiekiamumas

WLAN ryšys dalinasi dažnio diapazonu su kitais prietaisais (pvz., mikrobangų krosnelėmis, nuotoliniu būdu valdomais žaislais). Galimi laikini arba nuolatiniai ryšio sutrikimai. Todėl gali nepavykti užtikrinti nuolatinį siūlomų funkcijų pasiekiamumą.

"Miele@home" pasiekiamumas

Galimybė naudoti "Miele" programėlę priklauso nuo "Miele@home" paslaugos pasiekiamumo jūsų šalyje.

"Miele@home" paslauga veikia ne visose šalyse.

Daugiau informacijos apie paslaugų pasiekiamumą ieškokite tinklalapyje www.miele.com.

"Miele" programėlė

"Miele" programėlę galima nemokamai atsisiųsti iš "Apple App Store" arba "Google Play Store".



“Miele@home” diegimas

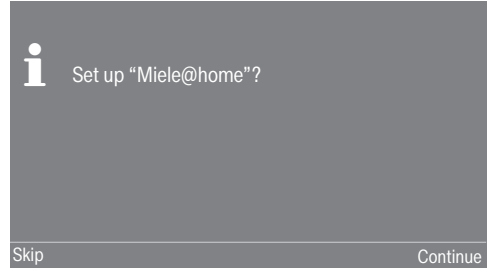

- Norėdami iš karto įdiegti “Miele@home”, palieskite jutiklinį mygtuką “Kita”.

Patarimas: jeigu norite diegimą atidėti vėlesniam laikui: palieskite jutiklinį mygtuką “Pereiti”. Ekrane pasirodo pranešimas:

i “It is possible to set up later in “Settings” / “Miele@home”.”

Patvirtinkite jutikliniu mygtuku “OK”.

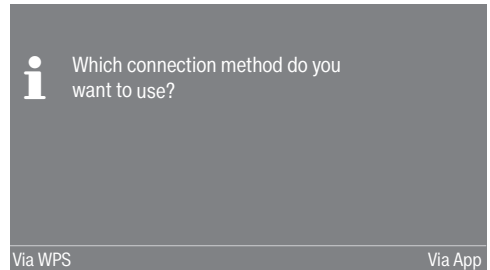

- Pasirinkite norimą prisijungimo būdą.

Ekrane ir “Miele” programėlėje rodomi tolesni etapai.

Prisijungimui “Via WPS” Jums reikės maršruto parinktuvo.

- Per 2 minutes savo maršruto parinktuve suaktyvinkite WPS.

Laiko rodymo formato nustatymas

Laikas gali būti rodomas 24 arba 12 valandų formatu.

Džiovyklės įjungimas

- Paspauskite mygtuką ⓘ.

Atveriamas pasveikinimo ekranas.

Ekrane rodomi pirmojo paleidimo etapai.

Ekranų kalbos nustatymas

Būsime paraginti pasirinkti ekranų kalbą. Pakeisti kalbą galima nustatymų meniu Nustatymai.

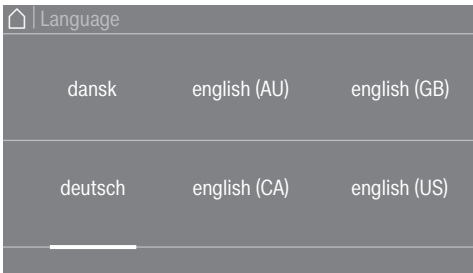

- Braukite per ekraną į kairę ar dešinę, kol pasirodys norima kalba.
- Palieskite norimos kalbos jutiklinį mygtuką.

Pasirinkta kalba pažymima oranžine spalva, ekrane rodomas kitas nustatymas.

Pirmasis paleidimas

- Pasirinkite norimą laiko rodyimo formata ir patvirtinkite jutikliniu mygtuku "OK".

Ekranas persijungia į kito nustatymo rodyimą.

Paros laiko nustatymas

Jeigu džiovyklė įjungta į WLAN tinklą, šis raginimas nerodomas.

Įjungus prietaisą į WLAN tinklą, paros laikas rodomas automatiškai.

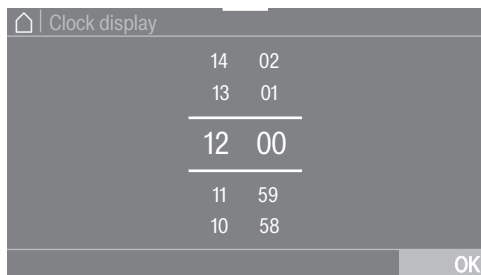

- Uždėkite pirštą ant skaitmens ir slinkite norima kryptimi.
- Patvirtinkite mygtuku "OK".

Ekrane rodoma kita informacija.

Pirmojo paleidimo pratęsimas

- Perskaitykite skyriuje "1. Tinkama skalbinių priežiūra" pateiktą informaciją.
- Tada galite pasirinkti programą ir pakrauti džiovyklę, kaip aprašyta skyriuose "2. Džiovyklės pakrovimas" ir "3. Programos pasirinkimas".

Pirmasis paleidimas laikomas užbaigtu, jeigu programa buvo vykdoma ilgiau negu 1 val.

Energijos taupymas

Ši džiovyklė su šiluminiu siurbliu orientuota į energiją taupantį džiovinimą. Toliau nurodytos priemonės padės sumažinti džiovinimo trukmę ir energijos sąnaudas.

- Skalbinius skalbyklėje gręžkite pasirinkę didžiausią gręžimo greitį. Gręžimui pasirinkę 1600 sūk./min. vietoje 1000 sūk./min., džiovindami galite sutaupyti ne tik apie 20 % energijos, bet ir laiko.
- Jeigu įmanoma, džiovinimui naudokite didžiausią prie atitinkamos programos nurodytą pakrovimo kiekį. Pilnas būgnas prisideda prie energijos taupymo, nes nereikia paleisti jokios kitos džiovinimo programos. Tada energijos sąnaudos, skaičiuojant pagal visą skalbinių kiekį, bus mažiausios.
- Pasirūpinkite, kad patalpos temperatūra nebūtų per aukšta. Jeigu patalpoje yra kitų šilumą išskiriančių prietaisų, išvėdinkite patalpą arba išjunkite šiuos prietaisus.
- Kiekvieno džiovinimo pabaigoje pildymo srityje išvalykite pūkelių filtrus.

Nurodymus apie pūkelių filtro ir tankiojo filtro valymą rasite skyriuje "Valymas ir priežiūra".

- Pasinaudokite kintamais, palankiais elektros energijos tarifais. Daugiau informacijos teiraukitės elektros tiekimo bendrovės. Čia padės šios džiovyklės laikmatis: galite pasirinkti, kada džiovinimo procesas turi būti automatiškai paleidžiamas per kitas 24 valandas.

Energijos taupymas

Sąnaudų rodymas

“Pulldown” meniu galėsite peržiūrėti informaciją apie savo džiovyklės energijos sąnaudas.

Ekране rodoma ši informacija:

- Prieš prasidedant džiovinimo ciklui – numatomos energijos ir vandens sąnaudos.
- Programos vykdymo metu arba programos pabaigoje galėsite peržiūrėti tikrąsias energijos ir vandens sąnaudas.



- Atverkite “Pulldown” meniu.

1. Prognozė

Stulpelinėje diagramoje rodomos numatomos energijos sąnaudos.

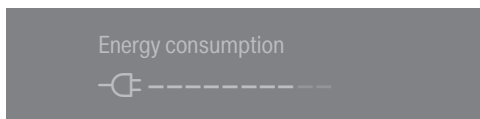

Kuo daugiau stulpelių, tuo daugiau energijos suvartojama.

Prognozė keičiasi, atsižvelgiant į parinktą džiovinimo programą, temperatūrą ir papildomas funkcijas.

2. Faktinės sąnaudos

Programos vykdymo metu arba programos pabaigoje galėsite peržiūrėti faktines energijos sąnaudas ir išlaidas.

Kol energijos sąnaudos per žemos, bus rodomas < 0,1 kWh ir 0,00 išlaidos. Daugiau informacijos apie išlaidų rodymą ieškokite skyriaus “Nustatymai” poskyryje “Sąnaudos”.

Programos eigos metu keičiasi sąnaudos ir išlaidos.

Programos pabaigoje, prieš atidarydami dureles, galite peržiūrėti filtrų užterštumą %.

“Filter soiling”

0 % = lengvai

50 % = vidutiniškai

100 % = labai užsiteršęs

Kuo didesnis užterštumo procentas, tuo ilgesnė programos trukmė, tuo didesnės energijos sąnaudos.

Atidarius dureles arba džiovyklei automatiškai išsijungus programos pabaigoje, duomenys grąžinami į prognozės režimą.

Patarimas: galite peržiūrėti paskutinio džiovinimo ciklo arba bendrąsias sąnaudas (žr. skyriaus “Nustatymai” poskyrį “Sąnaudos”).

1. Teisingas skalbinių priežiūros laikymasis

Būtina atsižvelgti skalbimo metu

- Šiuos labai suteptus audinius skalbkite itin kruopščiai: naudokite pakankamai skalbimo priemonių ir pasirinkite aukštą temperatūrą, jei abejojate, ar išsiskalbė, skalbkite kelis kartus.
 - Nedžiovinkite visiškai šlapių tekstilės gaminių. Skalbinius automatinėje skalbyklėje išgręžkite didžiausiu gręžimo greičiu. Kuo didesnis gręžimo greitis, tuo daugiau energijos ir laiko galite sutaupyti džiovindami.
 - Naujus spalvotus tekstilės gaminius prieš pirmąjį džiovinimą kruopščiai išskalbkite atskirai ir nedžiovinkite jų kartu su šviesiais tekstilės gaminiiais. Jie gali nudažyti (taip pat ir džiovyklės plastikines dalis). Taip pat ant tekstilės gaminių gali nusėsti kitos spalvos pūkeliai.
 - Galite džiovinti ir standintus skalbinius. Tačiau norėdami įprasto standinančio efekto, naudokite dvigubą standiklio kiekį.
- Išrūšiuokite tekstilės gaminius pagal pluošto ir audinio rūšį, vienodą dydį, vienodus priežiūros ženklus ir pageidaujamą džiovinimo lygį.
 - Patikrinkite, ar nepažeistos siūlės ir apsiuvai. Taip apsisaugosite, kad neiškristų tekstilės gaminių užpildai, kurie džiovinimo metu gali sukelti gaisrą.
 - Išpurtykite skalbinius.
 - Suriškite tekstilės gaminių dirželius ir prijuosčių juosteles.
 - Užsekite patalynės ir pagalvių užvalkalus, kad į juos nepatektų smulkių detalių.
 - Užsekite kabliukus ir kilputes.
 - Atsekite striukes, atitraukite užtrauktukus, kad tekstilės gaminiai tolygiai išdžiūtų.
 - Užsiūkite arba išimkite atsilaisvinusius liemenėlių lankelius.
 - Išskirtiniais atvejais sumažinkite pakrovimo kiekį. Kuo didesnis džiovinamų skalbinių kiekis, tuo labiau glamžysis lengvai prižiūrimi tekstilės gaminiai. Tai taikoma itin gležniems audiniams (pvz., marškiniams, palaidinėms).

Skalbinių paruošimas džiovyklei

 Skalbiniuose likę pašaliniai daiktai gali apgadinti prietaisą.

Jie gali sutirpti, užsidegti arba sprogti. Iš skalbinių pašalinkite visus pašalinius daiktus (pvz., pagalbines skalbiklio dozavimo priemones, degtukus ir pan.)!

 Netinkamai naudojant ir valdant prietaisą, kyla gaisro pavojus!

Skalbiniai gali užsidegti ir taip sunaikinti prietaisą ar patalpą.

Vadovaukitės skyriuje "Saugos nurodymai ir įspėjimai" pateikta informacija.



1. Teisingas skalbinių priežiūros laikymasis

Džiovinimas



Patarimas: perskaitykite skyrių “Programų apžvalga”, kuriame rasite visą informaciją apie programas ir pakrovimo kiekius.

- Atkreipkite dėmesį į kiekvienos programos didžiausią pakrovimo kiekį. Tada energijos sąnaudos, skaičiuojant pagal visą skalbinių kiekį, bus mažiausios.
- Tekstilės gaminių su pūku užpildu plonasis vidinis audinys, atsižvelgiant į kokybę, linkęs trauktis. Šių tekstilės gaminių priežiūrai rinkitės programą “*Pirminis lyginimas*”.
- Audinius iš natūralaus lino galima džiovinti tik jeigu tai nurodyta priežiūros etiketėje. Audinys gali pasišiaušti. Šių tekstilės gaminių priežiūrai rinkitės programą “*Pirminis lyginimas*”.
- Vilna ir vilnos mišiniai linkę veltis ir trauktis. Šių tekstilės gaminių priežiūrai rinkitės programą “*Vilnionių audinių baigiamasis apdorojimas*”.
- Trikotažiniai audiniai (pvz., marškinėliai, apatiniai drabužiai) dažnai susitraukia jau po pirmojo skalbimo. Kad skalbiniai nesusitrauktų, trikotažinių skalbinių stenkitės neperdžiovinti. Jeigu įmanoma, trikotažinius gaminius pirkite vienu ar dviem dydžiais didesnius.
- Jeigu tekstilės gaminiai itin jautrūs temperatūrai ir lengvai glamžosi, sumažinkite pakrovimo kiekį. Papildomai pasirinkite papildomą funkciją “*Švelnus džiovinimas plus*”, o jeigu džiovinate tekstilės gaminius, kurie itin jautrūs aukštai temperatūrai, rinkitės papildomą funkciją “*DryCare 40*”.

Priežiūros simboliai

Džiovinimas	
	Temperatūra
	įprasta arba padidinta
	sumažinta *
	negalima džiovinti džiovyklėje

* Rekomendacija: rinkitės “*DryCare 40*” arba “*Švelnus džiovinimas plus*”

Lyginimas ir lyginimas volu	
	Temperatūra
	••• aukšta, •• vidutinė, • žema
	negalima lyginti / lyginti volu

Tinkama džiovimo pakopa

- *Higieninis džiovinimas* – temperatūros poveikiui atspariems tekstilės gaminiams, kuriems keliami labai aukšti higienos reikalavimai
- *Labai sausi* – kelių sluoksnių arba labai storiems tekstilės gaminiams
- *Sausi, tinkami dėti į spintą +* – visiems tekstilės gaminiams džiovinti, kurie paskui iš karto bus dedami į spintą
- *Sausi, tinkami dėti į spintą* – tekstilės gaminiams, kurie gali susiglamžyti. Arba tekstilės gaminiams iš plonos medvilnės arba džersio audinio
- *Tinkami lyginti + / tinkami lyginti* arba *Tinkami lyginti volu* – tekstilės gaminiams papildomai apdoroti

Patarimas: Programose *Medvilnė*, *Lengvai prižiūrimi* ir *Automatinė* galima asmeniškai pritaikyti džiovimo pakopas (drėgniau arba sausiau). Žr. skyriaus “Nustatymai” poskyrį “Programos eiga”.

2. Džiovyklės pakrovimas

Skalbinių sudėjimas

Gali sugadinti tekstilės gaminius. Prieš sudėdami skalbinius perskaitykite 1 skyriuje "Tinkama skalbinių priežiūra" pateiktą informaciją.

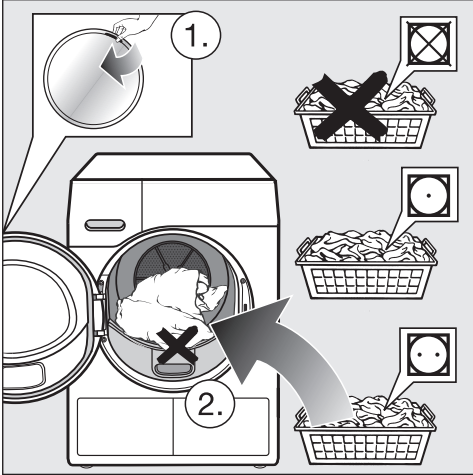

- Atidarykite dureles.
- Išimkite iš būgno likusius skalbinius arba jų dalis.
- Dėkite į būgną išpurentus skalbinius.

Stenkitės neperkrauti būgno. Skalbiniai labiau dėvisi, pablogėja džiovinimo rezultatas. Turėkite omenyje, kad skalbiniai labiau glamžysis.

Tarp durelių angos ir durelių įstrigę skalbiniai taip pat gali būti pažeisti.

"FragranceDos" kontrolė

Jeigu džiovinate be kvapų flakono, patikrinkite, ar uždaryti abu "FragranceDos" lizdai.

Kvapų flakono naudojimas išsamiau aprašytas skyriuje "Kvapų flakonas".

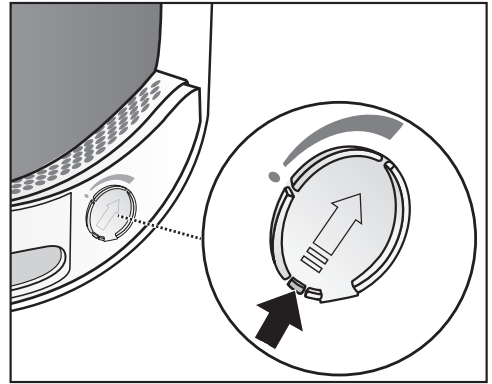

- Slankiklį už liežuvėlio iki galo slinkite žemyn (rodyklė), kol užsidarys lizdas. Kitaip jame kaupsis pūkeliai.

Durelių uždarymas

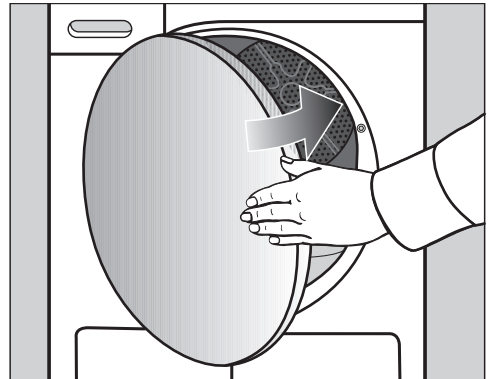

- Lengvu stumtelėjimu uždarykite dureles.

3. Programos pasirinkimas

Džiovyklės įjungimas

- Palieskite jutiklinį mygtuką  ir įjunkite.

Patarimas: kondensatas gali būti įvairiai naudojamas skirtingose programos parinktyse.

Daugiau informacijos žr. skyriaus “Kondensato rezervuaras” poskyryje “Kondensato rezervuaro pildymas”. Skyriuose “Programų apžvalga” ir “Papildomos funkcijos” galima peržiūrėti, kokios tai gali būti programų parinktys.

Programos pasirinkimas

Galimi skirtingi programos pasirinkimo būdai.

- Palieskite jutiklinį mygtuką “Programmes”.

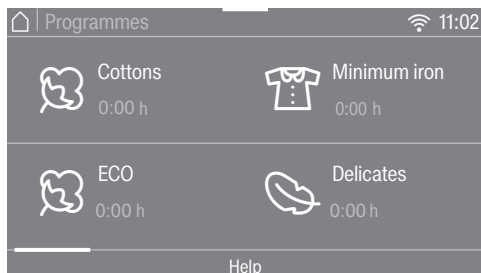

- Slinkite ekraną į dešinę, kol pasirodys norima programa.
- Palieskite programos jutiklinį mygtuką.

Ekranas persijungia į meniu “Overview” rodymą.

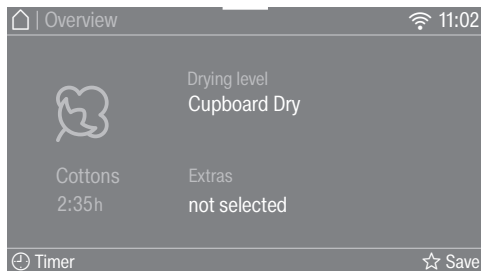

Patarimas: Išskleidžiamajame meniu galite peržiūrėti pasirinktos programos didžiausią pakrovimo kiekį.

Galimi 4 papildomi programos pasirinkimo būdai:

1. funkcija “Wash2Dry”;
2. parankinės programos;
3. pagalbinės džiovinimo programos;
4. “MobileStart”.

4. Programų nustatymų pasirinkimas

Džiovinimo lygio pasirinkimas

Skyriuje “Programų apžvalga” nurodyta, kuriose programose galima pasirinkti džiovinimo lygį ir kuris džiovinimo lygis labiausiai atitinka jūsų lūkesčius.

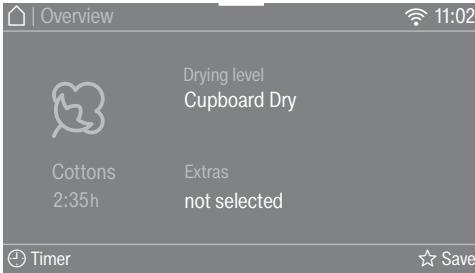

- Palieskite jutiklinį mygtuką “Drying level”.

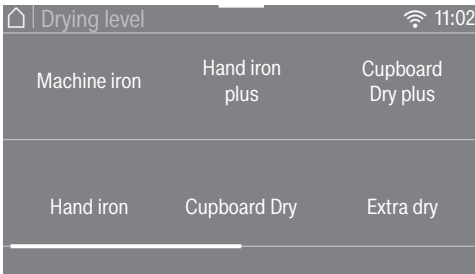

- Braukite ekrane į dešinę, kol pasirodys norimas džiovinimo lygis.
- Palieskite norimo džiovinimo lygio jutiklinį mygtuką.

Džiovinimo pakopa *Higieninis džiovinimas*

Patarimas: norėdami įvykdyti specialius higienos reikalavimus, taikomus nejudantiems tekstilės gaminiams su priežiūros simboliu, ☹, pasirinkite šį džiovinimo lygį

Pasirinkus “Higieninio džiovinimo” programą, skalbiniai džiovinami pastovioje temperatūroje (ilgesnė temperatūros išlaikymo trukmė). Sunaikinami mikroor-

ganizmai (pvz., mikrobai ir namų dulkių erkutės) ir sumažinamas alergenu kiekis skalbiniuose.

Patarimas: šiai programai iki pusės sumažinkite naudojimo instrukcijoje nurodytą maksimalų pakrovimo kiekį.

Temperatūros išlaikymo trukmė *Higieninis džiovinimas*

- Programos pradžioje rodoma numatoma programos eiga.
- Programa pirmiausia vykdo įprastai skalbinių priežiūroje naudojamą džiovinimo procesą. Džiovinimo trukmė rodoma iki 0 minučių. Paskui pradeda ma temperatūros išlaikymo fazę.
- Prasidėjus temperatūros išlaikymo fazei, likusi programos trukmė pailginama 85 minutėmis. Tai padeda užtikrinti higieninius džiovinimo rezultatus.

Programą su pasirinkta *Higieninio džiovinimo* pakopa būtina įvykdyti iki galo, jos negalima nutraukti. Kitaip mikroorganizmai nežus. Nenutraukite džiovinimo programos.

4. Programų nustatymų pasirinkimas

Reguliuojamo laiko programų programos trukmės pasirinkimas

Trukmę galite keisti 10 min. intervalais.

Programa:

“Vėdinimas šaltu oru”: 20 min.–1.00 val.

“Vėdinimas šiltu oru”: 20 min.–2.00 val.

Programos su krepšiu: 40 min.–2.30 val.

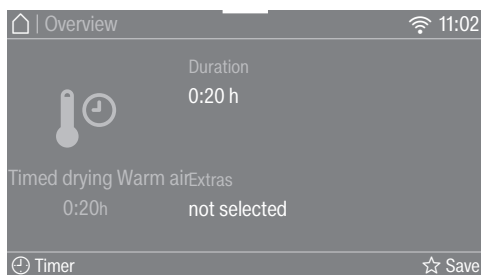

- Palieskite jutiklinį mygtuką “Duration” (tik programoje “Vėdinimas šiltu oru”).

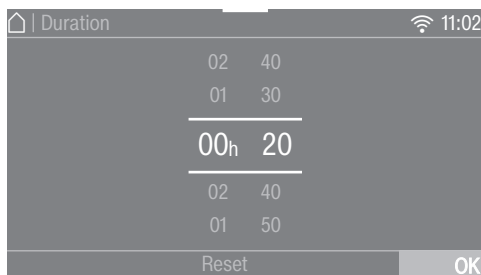

- Uždėkite pirštą ant skaitmens, kurį norite pakeisti, ir slinkite norima kryptimi.

- “Vėdinimas šiltu oru”

- Patvirtinkite mygtuku “OK”.

- “Vėdinimas šaltu oru”, “Programos su krepšiu”

- Palieskite jutiklinį mygtuką *Paleisti / sustabdyti*.

Programa paleidžiama.

Papildomų funkcijų pasirinkimas

Skyriuje “Papildomos funkcijos” nurodyta, kuriose programose galima pasirinkti papildomą funkciją ir kuri papildoma funkcija labiausiai atitinka jūsų lūkesčius.

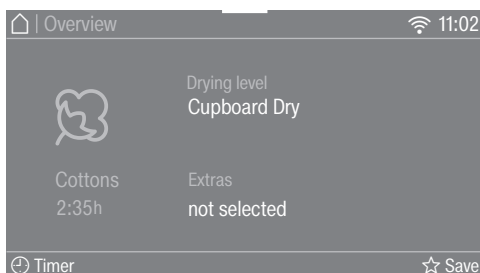

- Palieskite jutiklinį mygtuką “Extras”.

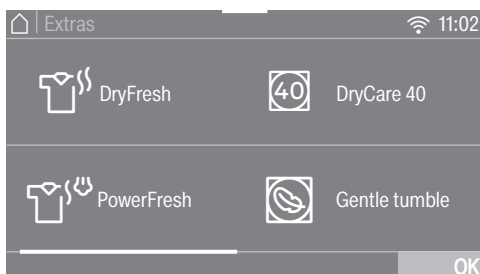

- Palieskite norimos papildomos funkcijos jutiklinį mygtuką.

Patarimas: dar kartą palietę papildomos funkcijos mygtuką, galėsite jos atsisakyti.

- Norėdami peržiūrėti daugiau papildomų funkcijų, braukite per ekraną.

- Patvirtinkite mygtuku “OK”.

Ekrane rodomas pasirinktos papildomos funkcijos simbolis.

5. Programos paleidimas

Programos paleidimas

Kai pradės mirksėti *Paleisti / sustabdyti* mygtukas, galima paleisti programą.

- Palieskite *Paleisti / sustabdyti* jutiklinį mygtuką.

Mygtukas *Paleisti / sustabdyti* šviečia.

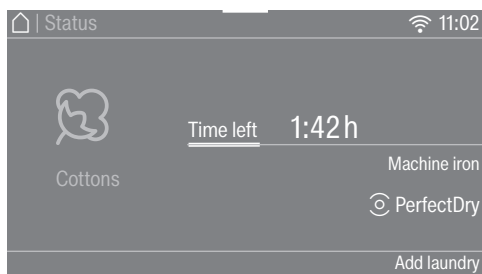

Ekране užsidega Dry ir likusi programos trukmė.

Programos pabaigoje skalbiniai atvėsina.

Patarimas: išskleidžiamajame meniu galite peržiūrėti pasirinktą džiovinimo lygį arba trukmę bei energijos sąnaudas.

Indikatorius “Perfect Dry” šviečia tik šiose džiovinimo lygio programose:

- tuščias taškas ☺ paleidus programą
Vėliau bus rodomas pasiektas džiovinimo lygis.
- užpildytas taškas ● užsidega pasiekus nustatytą džiovinimo lygį

“PerfectDry” matuoja skalbinių liekamąją drėgmę. Džiovinimo lygio programose “PerfectDry” užtikrina tikslų skalbinių džiovinimą, kuris taip pat priklauso nuo kalkių kiekio vandenyje. “Perfect Dry” prisitaiko prie šių sąlygų, vis tiksliau rodoma likusi programos trukmė.

Jeigu į džiovyklę įdėsite nedaug tekstilės gaminių arba sausų skalbinių, būgno pakrovimo jutikliai užfiksuoja šį pokytį. Iš karto po programos paleidimo automati-

nio būgno atpažinimo funkcija perjungia pasirinktą programą į apribotos programos eigos, o jūsų skalbiniai ar tekstilės gaminiai ir toliau švelniai džiovinami arba vėdinami.

Gali apgadinti atskiras skalbinių dalis ir tekstilės gaminius.

Stenkitės neperdžiovinti savo skalbinių ir tekstilės gaminių.

Energijos taupymas

Po 10 minučių užgęsta visi indikacijos elementai, pradeda mirksėti *Paleisti / sustabdyti* jutiklinis mygtukas.

- Norėdami vėl įjungti indikacijos elementus, palieskite jutiklinį mygtuką *Paleisti / sustabdyti* (neturi įtakos programos veikimui).

Paleidus programą, išsijungia būgno apšvietimas.

Skalbinių papildymas

Įjungę programą, galėsite papildomai įdėti skalbinių.

- Vadovaukitės skyriaus “Programos eigos keitimas” poskyryje “Skalbinių papildymas arba išėmimas” pateiktu aprašymu.

6. Programos pabaiga – skalbinių išėmimas

Programos pabaiga

Jeigu ekrane rodoma “Finish/Anti-crease” arba “Finish/Cooling down”, programa yra baigta. Užgęsta *Įjungimo / išjungimo* jutiklinis mygtukas.

Praėjus 15 minučių po apsaugos nuo glamžymosi pabaigos, džiovyklė automatiškai išsijungs (programose be apsaugos nuo glamžymosi, praėjus 15 minučių nuo programos pabaigos).

Skalbinių išėmimas

Dureles atidarykite tik pasibaigus džiovinimo ciklui. Kitaip skalbiniai nebus tinkamai išdžiovinti ir atvėsinti.

- Dureles traukite šone už oranžinės spalvos žymos.

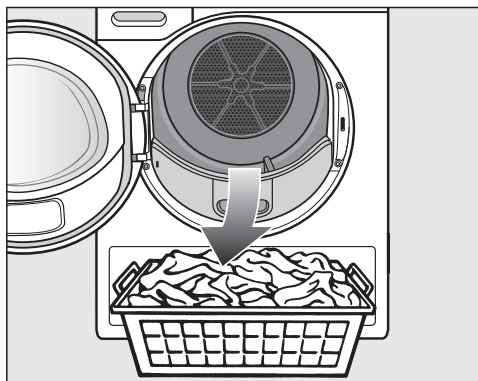

- Išimkite skalbinius.

Pasilikę skalbiniai gali perdžiūti. Stenkitės nepalikti būgne skalbinių.

- Palieskite jutiklinį mygtuką  ir išjunkite.
- Išvalykite pūkelius iš 2 pūkų surinkimo filtrų durelių pildymo skyriuje (žr. skyriaus “Valymas ir priežiūra”, poskyrį “Pūkų surinkimo filtras”).

- Lengvu stumtelėjimu uždarykite dureles.

- Ištuštinkite kondensato rezervuarą.

Patarimas: džiovinant programose *Medvilnė* ir *ECO* su pilnu pakrovimu, kondensatą rekomenduojame išleisti į išorę per išleidimo žarną. Tokiu atveju nereikės kartais ištuštinti kondensato rezervuaro.

Būgno apšvietimas

Atidarius būgno dureles, apšviečiamas būgnas ir sritis priešais džiovyklę. Taip skalbimo būgne arba skalbinių krepšyje neliks nepastebėtų skalbinių.

Būgno apšvietimas išsijungia automatiškai (energijos taupymo režimas).

Patarimas: kad įsijungtų būgno apšvietimas, meniu apžvalgoje atverkite “Pull-down” meniu ir palieskite jutiklinį mygtuką .

Visi * pažymėti svoriai nurodo sausų skalbinių svorį.

Medvilnė		daugiausia 9 kg*
Higieninis džiovinimas		
Daiktai	<ul style="list-style-type: none"> - Medvilniniai ar lininiai tekstilės gaminiai, pvz., apatiniai drabužiai, kūdikių skalbiniai, patalynė, kilpiniai rankšluosčiai. - Kiti, dėvėjimui atsparūs tekstilės gaminiai, kuriems taikomi ypatingi higienos reikalavimai. 	
Patarimas	<ul style="list-style-type: none"> - Rinkitės, jeigu taikomi ypatingi higienos reikalavimai. - Maksimalų pakrovimo kiekį sumažinkite iki pusės. 	
Ypač sausi, Sausi, tinkami dėti į spintą plius, Sausi, tinkami dėti į spintą		
Daiktai	Vieno ir kelių sluoksnių medvilniniai tekstilės gaminiai. Marškinėliai, apatiniai drabužiai, kūdikių drabužiai, darbo drabužiai, striukės, apklotai, prijuostės, chalatai, kilpiniai rankšluosčiai, vonios rankšluosčiai, vonios chalatai, kastoro patalynė, kilpinė patalynė.	
Patarimas	<ul style="list-style-type: none"> - <i>Labai sausi</i> rinkitės skirtingiems, kelių sluoksnių ir labai storiems tekstilės gaminiams džiovinti. - Trikotažiniams tekstilės gaminiams (pvz., marškinėliams, apatiniais ar kūdikių drabužėliams) džiovinti nesirinkite džiovinimo lygio <i>Labai sausi</i>, nes jie gali susitraukti. 	
Sausi, tinkami lyginti +; tinkami lyginti; tinkami lyginti volu		
Daiktai	Medvilniniai arba lininiai tekstilės gaminiai, kuriuos būtina papildomai apdoroti. Stalo skalbiniai, patalynė, krakmolyti skalbiniai.	
Patarimas	Prieš dėdami skalbinius į lyginimo volą, juos suvyniokite, kad šie išliktų drėgni.	

Programų apžvalga

ECO		daugiausia 9 kg*
Daiktai	Sausi, tinkami dėti į spintą drėgni medvilniniai skalbiniai, kaip nurodyta <i>Medvilnė; sausi, tinkami dėti į spintą.</i>	
Nurodymas	<ul style="list-style-type: none"> - Programoje <i>ECO</i> pasiekiamas džiovinimo laipsnis <i>Sausi, tinkami dėti į spintą.</i> - Atsižvelgiant į elektros energijos sąnaudas, programa <i>ECO</i> yra efektyviausia, kai džiovinami Sausi, tinkami dėti į spintą drėgni medvilniniai skalbiniai. 	
Nuoroda bandymų institutams	<p>Pagal reglamentus galioja iki 2025-06-30.</p> <ul style="list-style-type: none"> - Programa <i>ECO</i> yra bandymo programa pagal reglamentus 932/2012/ES ir 392/2012/ES (programai <i>Medvilnė</i> <input type="checkbox"/>), vertinant pagal EN 61121. Ši programa naudojama vertinant atitiktį ES ekologinio projektavimo teisės aktams. - Jeigu naudojamos programos <i>Medvilnė</i> ir <i>ECO</i>, kondensatą išleiskite į išorę per išleidimo žarną. 	
Nuoroda bandymų institutams	<p>Pagal reglamentus galioja nuo 2025-07-01.</p> <ul style="list-style-type: none"> - Programa <i>ECO</i> yra bandymo programa pagal reglamentus (ES) 2023/2533 ir (ES) 2023/2534 energijos vartojimo etiketei vertinant pagal EN 61121. Ši programa naudojama vertinant atitiktį ES ekologinio projektavimo teisės aktams. - Jeigu naudojate programą <i>Medvilnė</i> ir <i>ECO</i>, kondensatą išleiskite į išorę per vandens išleidimo žarną. 	
Lengvai prižiūrimi		daugiausia 4 kg*
Higieninis džiovinimas; sausi, tinkami dėti į spintą +; sausi, tinkami dėti į spintą; tinkami lyginti +; tinkami lyginti		
Daiktai	Lengvai prižiūrimi sintetiniai, medvilniniai arba mišraus audinio skalbiniai. Darbo drabužiai, chalatai, megztiniai, suknelės, kelnės, stalo skalbiniai ir kojinės.	
Patarimas	<ul style="list-style-type: none"> - <i>Higieninis džiovinimas</i> – atspariems dėvėjimuisi tekstilės gaminiams, kuriems taikomi ypatingi higieniniai reikalavimai. - Maksimalų pakrovimo kiekį sumažinkite iki pusės. 	

Programų apžvalga

Gležni skalbiniai		daugiausia 2,5 kg*
Sausi, tinkami dėti į spintą; tinkami lyginti +; tinkami lyginti		
Daiktai	Temperatūrai jautrūs tekstilės gaminiai su priežiūros simboliu ☐, sintetinio pluošto, mišrios sudėties audinio, dirbtinio šilko gaminiai arba lengvai prižiūrimi medvilniniai tekstilės gaminiai. Pvz., marškiniai, palaidinės, moteriški apatiniai drabužiai, tekstilės gaminiai su aplikacijomis.	
Patarimas	Džiovinkite mažesnį skalbinių kiekį, taip jie mažiau susiglamžys.	
Patalynė		daugiausia 4 kg*
Higieninis džiovinimas; labai sausi; sausi, tinkami dėti į spintą +; tinkami lyginti +; tinkami lyginti; tinkami lyginti volu		
Daiktai	Patalynė, paklodės, pagalvių užvalkalai	
Patarimas	<ul style="list-style-type: none"> - <i>Higieninis džiovinimas</i> – atspariems dėvėjimuisi tekstilės gaminiams, kuriems taikomi ypatingi higieniniai reikalavimai. - Maksimalų pakrovimo kiekį sumažinkite iki pusės. 	
Automatinė		daugiausia 5 kg*
Sausi, tinkami dėti į spintą +; sausi, tinkami dėti į spintą; tinkami lyginti +; tinkami lyginti		
Daiktai	Įvairūs tekstilės gaminiai, pasirinkus programas <i>Medvilnė</i> ir <i>Lengvai prižiūrimi</i> .	
Vilnos baigiamasis apdorojimas		daugiausia 2 kg*
Daiktai	Vilna ir vilnos mišiniai: megztiniai, kardiganai, kojinės.	
Nuoroda	<ul style="list-style-type: none"> - Vilnoniai tekstilės gaminiai per trumpą laiką išpurenami ir džiovinami iki minkštumo, bet neišdžiovinami iki galo. - Pasibaigus programai, iš karto išimkite tekstilės gaminius. 	
Šilkinų audinių baigiamasis apdorojimas		daugiausia 1 kg*
Daiktai	Šilkiniai tekstilės gaminiai (pvz., palaidinukės, marškiniai), kuriuos galima džiovinti džiovyklėje.	
Nuoroda:	<ul style="list-style-type: none"> - Programa sumažina raukšlių susidarymą, bet tekstilės gaminiai lieka šiek tiek drėgni. - Pasibaigus programai, iš karto išimkite tekstilės gaminius. 	

Programų apžvalga

Skubioji		daugiausia 4 kg*
Labai sausi; sausi, tinkami dėti į spintą +; sausi, tinkami dėti į spintą; tinkami lyginti +; tinkami lyginti; tinkami lyginti volu		
Daiktai	Temperatūrai atspariems tekstilės gaminiams, pažymėtiems simboliu ☺, naudojama programa <i>Medvilnė</i> .	
Nurodymas	Sutrumpinta programos trukmė.	
Marškiniai		daugiausia 2 kg*
Sausi, tinkami dėti į spintą +; sausi, tinkami dėti į spintą; tinkami lyginti +; tinkami lyginti		
Daiktai	Marškiniai ir palaidinės	
Džinsai		daugiausia 3 kg*
Sausi, tinkami dėti į spintą +; sausi, tinkami dėti į spintą; tinkami lyginti +; tinkami lyginti		
Daiktai	Visi gaminiai iš džinsinės medžiagos, pvz., kelnės, švarkai, sijonai ar marškiniai.	
Baigiamasis apdorojimas garais		daugiausia 1 kg*
Sausi, tinkami dėti į spintą; tinkami lyginti		
Daiktai	<ul style="list-style-type: none"> - Visi medvilniniai arba lininiai gaminiai - Lengvai prižiūrimi medvilniniai, mišraus audinio arba sintetiniai skalbiniai. Pvz., medvilninės kelnės, striukės ir marškiniai. 	
Patarimas	<ul style="list-style-type: none"> - Tekstilės gaminiams sudrėkinti prieš lyginimą - Susiglamžiusiems tekstilės gaminiams ištiesinti - Kad pasiektumėte norimą skalbinių atnaujinimo efektą, šioje programoje galima naudoti “DryFresh” flakoną (papildomas priedas). 	
Nurodymas	<ul style="list-style-type: none"> - Todėl į kondensato rezervuarą reikia įpilti vandens ne mažiau kaip iki —min— žymos. - Kol vanduo purškiamas į būgną, girdisi gaudimo garsas. 	
Sporto apranga		daugiausia 3 kg*
Sausi, tinkami dėti į spintą +; sausi, tinkami dėti į spintą; tinkami lyginti +; tinkami lyginti		
Daiktai	Sporto ir lengvojo kultūrizmo drabužiai, pritaikyti džiovinti džiovyklėje.	

Programų apžvalga

Krepšio programa		didžiausias krepšio pakrovimas 3,5 kg
Nurodymas	<ul style="list-style-type: none"> - Programą leidžiama naudoti tik kartu su “Miele” džiovyklės krepšiu (papildomai įsigyjamas priedas). - Šią programą naudokite tekstilės gaminiams, kuriuos galima džiovinti arba vėdinti džiovyklėje, bet jų negali veikti mechaninė apkrova. - Būtina vadovautis džiovyklės krepšio naudojimo instrukcija! 	
Tekstilės gaminiai / produktai	Žr. džiovyklės krepšio naudojimo instrukciją.	
Lauko drabužiai		daugiausia 2,5 kg*
Sausi, tinkami dėti į spintą; tinkami lyginti +		
Daiktai	Lauko drabužiai, kuriuos galima džiovinti džiovyklėje.	
Impregnavimas		daugiausia 2,5 kg*
Daiktai	Visi tekstilės gaminiai, kuriuos galima džiovinti džiovyklėje (pvz., audiniai iš mikropluošto, slidininko apranga ir lauko drabužiai, drobinio pynimo audinys (poplinas) ir staltiesės).	
Nuoroda	<ul style="list-style-type: none"> - Šioje programoje galima rinktis tik <i>Sausi, tinkami dėti į spintą</i> džiovavimo lygį. - Ši programa turi papildomą, impregnavimui naudojamą fiksavimo fazę. - Impregnuotus tekstilės gaminius leidžiama apdoroti tik su impregnavimo priemonėmis, su nuoroda “tinka gaminiams iš membraniškos medžiagos”. Šios medžiagos pagamintos fluoro cheminių junginių pagrindu. - Nedžiovinkite parafininėmis priemonėmis impregnuotų tekstilės gaminių. Gali kilti gaisras! 	

Programų apžvalga

Vėdinimas šiltu oru		daugiausia 9 kg*
Daiktai	<ul style="list-style-type: none"> - Kelių sluoksnių tekstilės gaminiai, kurie dėl savo savybių džiušta netolygiai, pvz., švarkai, pagalvės, miegmaišiai ir kiti didesni tekstilės gaminiai. - Atskirų skalbinių džiovinimas, pvz., vonios rankšluosčių, maudymosi kostiumų, indų plovimo ir valymo šluosčių. 	
Patarimas	Iš pradžių nesirinkite ilgiausios trukmės. Bandykite ir nustatykite, kokia trukmė Jums yra tinkamiausia.	
Vėdinimas šaltu oru		daugiausia 9 kg*
Daiktai	Visi tekstilės gaminiai, kuriuos reikia išvėdinti.	
Pagalvės	1–2 pagalvės 40 x 80 cm arba	
Pagalvės, didelės	1 pagalvė 80 x 80 cm	
Higieninis džiovinimas; sausi, tinkami dėti į spintą		
Daiktai	Pagalvės su plunksniniu, pūkiniu arba sintetiniu užpildu, kurias galima džiovinti džiovyklėje.	
Patarimas	<i>Higieninis džiovinimas</i> – tekstilės gaminiams, kuriems keliami ypatingi higieniniai reikalavimai.	
Nurodymas	<ul style="list-style-type: none"> - Šilumoje plunksnos skleidžia savitą kvapą. Iš džiovyklės išimtą patalynę papildomai išvėdinkite. - Pagalvės po džiovinimo gali likti šiek tiek drėgnos. Džiovinkite pasirinkę šią programą, kol nesijaus drėgmės. 	
Higieninė programa medvilnei		daugiausia 4 kg *
“HygieneDry”, Sausi, tinkami dėti į spintą		
Daiktai	Medvilniniai ar lininiai tekstilės gaminiai, pvz., apatiniai drabužiai, kūdikių skalbiniai, patalynė, kilpiniai rankšluosčiai.	
Patarimas	“HygieneDry” – dėvėjimui atspariems tekstilės gaminiams džiovinti, kuriems taikomi ypatingi higieniniai reikalavimai.	
Nuoroda	Šioje programoje džiovinimui naudojama pastovi temperatūra. Tai padeda sunaikinti mikroorganizmus, pvz., mikrobus ir namų dulkių erkutes, bei sumažina alergenų kiekį skalbiniuose. Todėl programos negalima nutraukti, kitaip mikroorganizmai nežus.	

Programų apžvalga

Pirminis lyginimas		daugiausia 1 kg*
Sausi, tinkami dėti į spintą; tinkami lyginti		
Daiktai	<ul style="list-style-type: none">- Medvilniniai arba lininiai tekstilės gaminiai.- Lengvai prižiūrimi medvilniniai, mišraus audinio arba sintetiniai skalbiniai. Pvz., medvilninės kelnės, striukės ir marškiniai.	
Patarimas	<ul style="list-style-type: none">- Programa sumažina gręžimo metu susidariusias raukšles.- Galima naudoti ir sausus tekstilės gaminius.- Pasibaigus programai, tekstilės gaminius iš karto išimkite.	

Papildomos funkcijos

Džiovinimo programas galite papildyti papildomomis funkcijomis. Lentelėje išvardintos pasirinkimo galimybės.

“DryFresh”

Švarūs, sausi tekstilės gaminiai atnaujinami be papildomo sudrėkinimo, naudojant džiovinimo lygį *Sausi, tinkami dėti į spintą*.

Šiek tiek sudėtingiau atnaujinti sintetinius gaminius.

Patarimas: norint sustiprinti skalbinių atnaujinimo efektą, papildomai galima naudoti “DryFresh” flakonėlį (papildomas priedas). Taip pat sumažinti pakrovimo kiekį.

“DryFresh” veikia ne su visais džiovinimo lygiais.

“PowerFresh”

Švarūs, sausi tekstilės gaminiai atnaujinami naudojant garus.

Tekstilės gaminiai automatiškai sudrėkinami. Džiovinimo metu susiformavę vandens garai užtikrina tikslingą temperatūros perdavimą į tekstilės gaminius. Taip kvapo molekulės lengviau ištirpinamos tekstilės gaminiuose.

Šiek tiek sudėtingiau atnaujinti sintetinius gaminius.

Sumažinkite pakrovimą iki 1 kg.

“PowerFresh” veikia ne su visais džiovinimo lygiais.

Patarimas: norint dar labiau sustiprinti atnaujinimo efektą, papildomai galima naudoti “DryFresh” kvapų flakonėlį (papildomas priedas).

Į būgną iš kondensato rezervuaro purškiamas kondensatas. Todėl kondensato rezervuaras turi būti pripildytas min. iki —min— žymos.

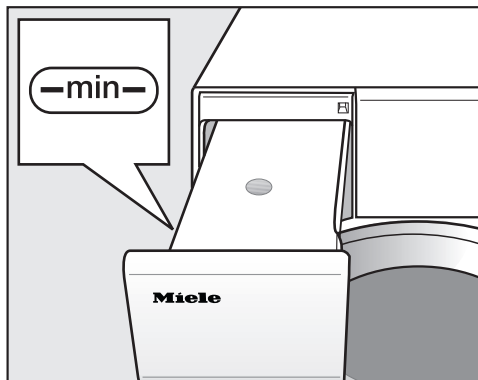

■ Pripildykite kondensato rezervuarą.

Daugiau informacijos žr. skyriaus “Kondensato rezervuaras” poskyryje “Kondensato rezervuaro pildymas”.

“DryCare 40”

Tekstilės gaminiai švelniai džiovinami itin žemoje temperatūroje.

Visiems tekstilės gaminiams, kurių sudėtyje nėra vilnos ir kurie skalbiami 40 °C ir aukštesnėje temperatūroje.

Jeigu norite, kad džiovinimo rezultatas būtų optimalus:

perpus sumažinkite atitinkamos programos naudojimo instrukcijoje nurodytą maksimalų pakrovimo kiekį.

Išimtis: programose, kurių nurodytas maksimalus pakrovimo kiekis yra 9 kg, šį kiekį sumažinkite iki 4 kg.

“DryCare 40” veikia ne visose džiovinimo pakopose.

Švelnus džiovinimas plus

Tekstilės gaminiai džiovinami tinkamoje temperatūroje.

Tinka visiems tekstilės gaminiams, kurie pažymėti priežiūros simboliu , pvz., iš akrilo.

Pailgėja programos trukmė.

Atnaujinimas





Padeda sumažinti nemalonius sausų, švarių skalbinių kvapus.

Visi tekstilės gaminiai vėdinami naudojant džiovinimo lygį *Sausi, tinkami dėti į spintą*.

Patarimas: gaivumo efektą dar labiau sustiprinsite, jeigu tekstilės gaminius prieš vėdinimą sudrėkinsite ir papildomai naudosite kvapų flakonėlį.

Papildomos funkcijos

Džiovinimo programų apžvalga – papildomos funkcijos

	 DryFresh	 PowerFresh	 DryCare 40	 Gentle tumble	 Freshen up
ECO	–	–	–	–	–
Cottons	X	X	X	X	X
Minimum iron	X	X	X	X	X
Delicates	–	–	✓	–	–
Bed linen	–	–	–	–	–
Automatic	X	X	X	X	–
Woolens handcare	–	–	–	–	–
Silks handcare	–	–	✓	–	–
Express	–	–	–	–	–
Shirts	X	X	X	X	X
Denim	X	X	X	X	X
Steam care	–	–	–	–	–
Sportswear	–	–	X	X	–
Basket programme	–	–	–	–	–
Outerwear	–	–	X	X	–
Proofing	–	–	–	–	–
Timed drying Warm air	–	–	X	X	–
Timed drying Cool air	–	–	–	–	–
Pillows	–	–	–	–	–
Large pillows	–	–	–	–	–
Cottons hygiene	–	–	–	–	–
Pre-ironing	–	–	✓	–	–

- X** = galima rinktis
– = negalima rinktis
✓ = automatiškai įjungta

Papildomos funkcijos nėra derinamos tarpusavyje.

Programos pabaigoje “Miele” skalbyklė perduoda programos duomenis per maršruto parinktuvą džiovyklei, kuri taip pat prijungta prie bendro namų tinklo, ir į “Miele Cloud” serverį. Pagal perduodamus programos duomenis džiovyklė automatiškai pagal skalbinių tipą pritaiko džiovinimo programą.

Pakrovus džiovyklę, turėsite tik paleisti džiovinimo programą. Daugiau nereikės atlikti jokių džiovyklės nustatymų.

Patarimas: džiovinimo programą reikia paleisti per 24 valandas po skalbimo programos pabaigos. Kai užbaigiama nauja skalbimo programa, duomenys išsaugomi ir perrašomi džiovyklei.

Patarimas: neatjunkite džiovyklės nuo tinklo. Tuomet skalbimo mašinos perduodamus programos duomenis priims džiovyklė, kai tik pasirinksite funkciją “Wash2Dry”.

Per anksti atjungus nuo tinklo, duomenų perdavimas gali užtrukti.

Naudojimo sąlygos

Kad galėtumėte naudoti funkciją “Wash2Dry”, “Miele” skalbimo mašiną ir džiovyklę reikia susieti su “Miele@home” paslauga.

Patarimas: įdiekite “Miele@home”, kaip aprašyta skyriuje “Pirmasis paleidimas”.

Pasirinkite funkciją “Wash2Dry”



Veikiant skalbimo programai džiovyklės ekrane dega : “Please wait”.

Pasibaigus skalbimo programai džiovyklės ekrane rodomas pagal skalbinių tipą pritaikytas džiovinimo laikas.

- Pasibaigus skalbimo programai sudėkite į džiovyklę švarius skalbinius.
- Kad būtų paleista programa, pakanka tik paliesti džiovyklės jutiklinį mygtuką *Paleisti / sustabdyti*.

Specialios skalbimo programos, naudojamos temperatūrai jautriems tekstilės gaminiams (pvz., užuolaidoms), pabaigoje, džiovyklėje negalima džiovinimo programos pasirinktis.

Parankinės programos

Parankinės programos sukūrimas

Individualiai sukurtą programą galima išsaugoti atskiru pavadinimu.

Siūlomos dvi galimybės sukurti parankinę programą:

1 galimybė

- Ekране rodomas pagrindinis meniu. Palieskite jutiklinį mygtuką “Favourites”.

Ekране rodomas parankinių programų meniu.

- Palieskite jutiklinį mygtuką “Create”.

Ekranas persijungia į meniu “Create Favourites”.

- Pasirinkite norimą programą.
- Pasirinkite visus norimus programos nustatymus.
- Tada pasirinkite “Save”.
- Įveskite pavadinimą.

2 galimybė

Prieš paleisdami pasirinktą programą galite pridėti ją prie parankinių.

- Palieskite jutiklinį mygtuką “☆ Save”.
- Įveskite pavadinimą.

Jeigu jau išsaugota 12 pagalbinių programų, mygtukas “Create” arba “☆ Save” nerodomas. Norėdami išsaugoti naujas parankines programas, ištrinkite jau esamas.

Pavadinimo įvedimas

Pasirinkite trumpus, aiškius pavadinimus.

- Palieskite norimas raides arba ženklus.
- Patvirtinkite mygtuku “Save”.

Programa išsaugoma pagalbinių programų sąrašė.

Parankinių programų keitimas

Išsaugotą parankinę programą galite pervadinti, ištrinti arba perkelti.

- Pagrindiniame meniu pasirinkite jutiklinį mygtuką “Favourites”.
- Kol atsidarys kontekstinis meniu, palieskite parankinę programą, kurią norite pakeisti.
- Pasirinkite “Rename”, “Delete” arba “Move”.

Džiovinimo pagalbininkas

Džiovinimo pagalbinė sistema padės džiovinant skirtingus tekstilės gaminius. Pagal pasirinktus daiktus kiekvienam džiovinimo ciklui priderinama atitinkama džiovinimo programa.

- Pereikite į antrąjį pagrindinio meniu puslapį.
- Palieskite jutiklinį mygtuką Džiovinimo pagalbinė sistema.

Atsidaro sąrašas. Džiovinimo paskirtis suskirstyta į keletą sričių.



Patarimas: spustelėję jutiklinį mygtuką **i**, galėsite susipažinti su atitinkama džiovinimo paskirtimi.

- Palieskite Tikslas, kuri labiausiai atitinka Jūsų pageidavimus, jutiklinį mygtuką.

Ekране rodomas daiktų sąrašas.

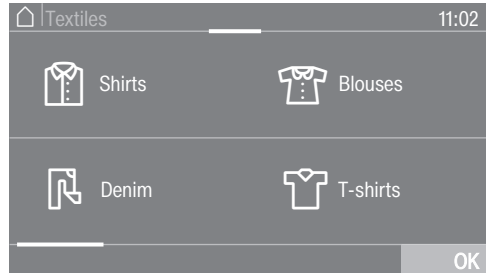

- Palieskite daikto, kurį ketinate skalbti, jutiklinį mygtuką.

Pasirinktas daiktas pažymimas oranžine spalva. Galite pasirinkti keletą daiktų.

Pasirenkant daiktus, rodomi pagalbiniai informaciniai tekstai.

- Patvirtinkite mygtuku "OK".
- Laikykitės ekrane pateiktų nurodymų.

Galiausiai ekrane rodomi visi pasirinkti parametrai.

- Patvirtinkite juos mygtuku "OK" arba pasirinkite "pakeisti", jeigu norite pakeisti kažkurį parametą.

Pagal skalbinių rūšį nustatyta programa paruošta paleisti.

Patarimas: prieš paleisdami programą, galite papildomai pasirinkti atskirus jos nustatymus, pvz., papildomas funkcijas.

Laikmatis



Laikmačiu galite pasirinkti laiką iki programos paleidimo arba iki programos pabaigos. Programos paleidimą galite atidėti iki 24 val.

Laikmačio nustatymas

- Palieskite jutiklinį mygtuką  "Timer".
- Naudokite parinktį Pabaigos val. arba Paleidimo val.
- Nustatykite valandas, minutes ir patvirtinkite mygtuku "OK".

Laikmačio keitimas

Prieš paleidžiant programą galima pakeisti pasirinktą laikmačio laiką.

- Palieskite jutiklinį mygtuką  arba .
- Galite pakeisti nurodytą laiką ir patvirtinti mygtuku OK.

Laikmačio ištrynimasis

Prieš programos paleidimą galima ištrinti pasirinktą laikmačio laiką.

- Palieskite jutiklinį mygtuką  arba .

Ekrane rodomas pasirinktas laikmačio laikas.

- Palieskite jutiklinį mygtuką Ištrinti.
- Patvirtinkite mygtuku OK.

Ištrinamas pasirinktas laikmačio laikas.

Laikmačio paleidimas

- Palieskite *Ijungimo / Išjungimo* jutiklinį mygtuką.

Ekrane rodomas laikas iki programos paleidimo.

Paleidus programą, pasirinktą uždelsto paleidimo laiką bus galima ištrinti arba pakeisti tik nutraukus programą.

Programą galite bet kada paleisti.

- Palieskite jutiklinį mygtuką Paleisti iš karto.

Skalbinių papildymas uždelsto paleidimo metu

- Vadovaukitės skyriaus "Programos eigos keitimas" poskyryje "Skalbinių papildymas arba išėmimas" pateiktu aprašymu.

Jeigu laikmačio laikas yra ilgesnis, būgnas reguliariai apsisuka, kad išpurentų skalbinius. Tai ne triktis.

“SmartStart”

Naudodami “SmartStart” funkciją, galėsite nustatyti laiko tarpą, per kurį jūsų džiovyklė įsijungs automatiškai. Prietaisas įsijungs, kai energijos tarifai bus naudingiausi, pvz., elektros energijos tiekėjui perdavus signalą.

Funkcija veiks tik jeigu įjungtas nustatymas “SmartGrid”.

Galima nustatyti nuo 1 min. iki 24 val. laiką. Tiek džiovyklė lauks elektros energijos tiekėjo siunčiamo signalo. Jeigu per nustatytą laiko tarpą nebus gautas signalas, džiovyklė paleis džiovinimo programą.

Laiko tarpo nustatymas

Jeigu nustatymuose aktyvinote funkciją “SmartGrid”, palietus jutiklinį mygtuką “☺” *Laikmatis*, ekrane bus rodoma ne *Paleidimo laikas* arba *Pabaigos laikas*, bet “SmartStart” iki arba “SmartEnde” iki (žr. skyriaus “Nustatymai” poskyrį “SmartGrid”).

Atlikite tuos pačius veiksmus, kaip ir nustatydami laikmatį.

- Nustatykite norimą laiką ir patvirtinkite mygtuku OK.
- Palieskite *Įjungimo / Išjungimo* jutiklinį mygtuką, jeigu norite paleisti programą su “SmartStart”.

Pasirinkta programa paleidžiama automatiškai, energijos tiekėjui perdavus signalą arba pasiekus apskaičiuotą vėliausią galimą paleidimo laiką.

Norėdami pakeisti arba ištrinti “SmartStart” funkciją, atlikite tuos pačius veiksmus, kaip aprašyta skyriuose “Laikmačio keitimas” ir “Laikmačio ištrynimasis”.

Programos eigos keitimas

Vykdomos programos keitimas

Negalima keisti programos (apsauga nuo atsitiktinio pakeitimo).

Norėdami pasirinkti kitą programą, turite nutraukti vykdomą.

Programos nutraukimas

- Palieskite *Paleisti / sustabdyti* jutiklinį mygtuką.

Ekrane rodoma: **i** “Cancel the programme?”

- Pasirinkite “yes”.

Ekrane rodoma: “Programme cancelled”.

- Atidarykite dureles.

Kitos programos pasirinkimas

- Uždarykite dureles.
- Pasirinkite norimą programą.
- Palieskite *Paleisti / sustabdyti* jutiklinį mygtuką.

Skalbinių papildymas arba išėmimas

Pamiršote kažką įdėti, bet programa jau paleista.

- Palieskite jutiklinį mygtuką “Add laundry”.

Ekrane rodoma: “Add laundry” ir “The door can be opened.”. Mirksi *Paleisti / sustabdyti* jutiklinis mygtukas.

- Atidarykite dureles.
- Įdėkite daugiau skalbinių arba dalį jų išimkite.
- Uždarykite dureles.
- Palieskite *Paleisti / sustabdyti* jutiklinį mygtuką.

Programa tęsiama.

Skalbinių papildymo išimtys

Tam tikrais atvejais, pvz., vykstant atvėsinimo fazei arba jeigu įjungta programa <i>Impregnavimas</i> , negalėsite papildyti skalbinių.
--

Išimtiniais atvejais programos vykdymo metu galima atidaryti dureles.

Kondensato indo ištuštinimas

Džiovinant susikaupęs kondensatas surenkamas į kondensato rezervuarą.

Ištuštinimo intervalas: baigus džiovinti ištuštinkite kondensato rezervuarą.

Kondensato rezervuarui maksimaliai pripildžius, ekrane rodomas pranešimas: “Empty the container or check the drain outlet”

- Norėdami ištrinti pranešimą, kai džiovyklė yra įjungta, atidarykite ir uždarykite džiovyklės dureles.

⚠ Durelių ir rankenėlės pažeidimas išimant kondensato rezervuarą. Galite pažeisti dureles ir rankenėlę. Visada iki galo uždarykite dureles.

*Jeigu rodomas įspėjimas “Durelių stabilus dešinėje”, jį galite ignoruoti.

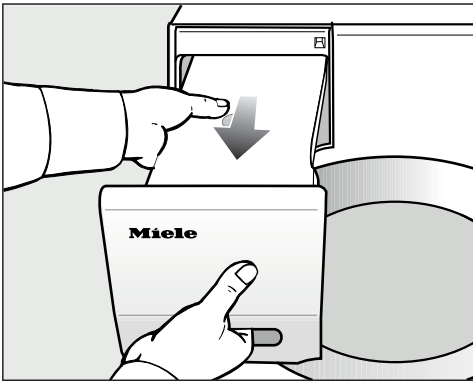

- Išimkite kondensato rezervuarą.
- Kondensato rezervuarą laikykite horizontaliai, kad neišsilaištytų vanduo. Laikykite jį už galo ir už rankenos.

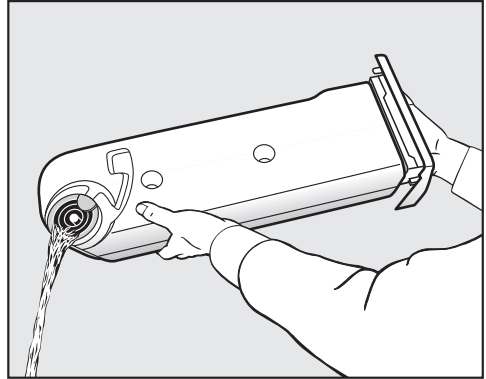

- Ištuštinkite kondensato rezervuarą.
- Tada įdėkite jį atgal į džiovyklę.

Galite pakenkti savo arba gyvūnų sveikatai. Negerkite kondensato!

Patarimas: Naudojant tam tikras programų parinktis, vanduo imamas iš kondensato rezervuaro ir naudojamas pakartotinai. Tam kondensato rezervuaras turi būti pripildytas, žr. poskyrį “Kondensato rezervuaro pildymas”.

Patarimas: Kondensatą galite panaudoti lygindami. Tik pirma kondensatą reikėtų perkošti per tankųjį sietelį arba kavos filtrą. Jeigu kondensatą norite naudoti gariame lygintuve arba patalpos oro drėkintuve, atsižvelkite į atitinkamo gamintojo nurodymus.

Kondensato rezervuaras

Kondensato rezervuaro pildymas

Džiovinimo metu susikaupęs kondensatas pakartotinai naudojamas kitose programose ir per purškimo antgalį purškiamas į būgną.

Todėl kondensato rezervuaras turi būti pripildytas maž. iki —min— žymos. Prietaisas gali sugesti.

—min— žymą rasite priekyje, kairėje pusėje. Jeigu kondensato nuleidimas ištiestas į išorę, kondensato rezervuaras yra tuščias.

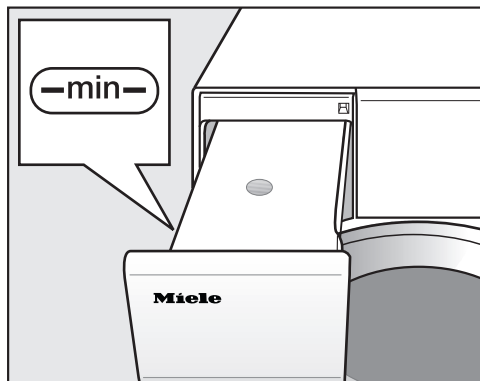

- Patikrinkite kondensato rezervuaro pripildymo lygį.
- Pilkite tik buitinį kondensatą (skirtą lyginti).

Išskirtiniais atvejais naudokite vandentiekio vandenį.

Dažnai naudojant vandentiekio vandenį, gali užkalkėti purkštukai.

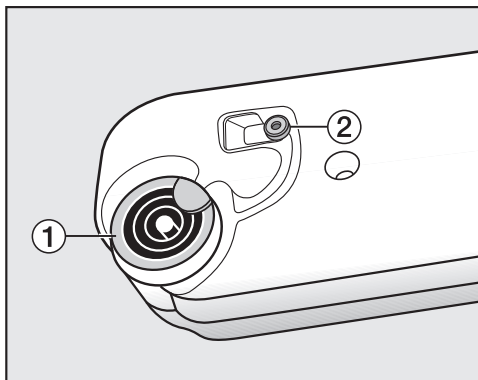

1 Išleidimo atvamzdis 2 Guminis tarpiklis

- Kondensatą pilkite per išleidimo atvamzdžio 1 žiedus.

Pildymo angoje gali užsikimšti purkštukas.

Pilkite tik švarų vandenį. Nedėkite kvapiųjų medžiagų, skalbimo priemonių ar kitų medžiagų.

Kondensato rezervuare naudojamas pūkelių filtras apsaugo nuo pūkelių patekimo į kondensatą.

Guminio tarpiklio valymas

Jeigu dažnai buvo pilamas vandentiekio vanduo, ant guminio tarpiklio 2 gali atsirasti baltos spalvos kalkių apnašų.

Valymo rekomendacija: valykite 1–2 kartus per metus ir pagal poreikį.

- Kalkių apnašas nuo guminio tarpiklio 2 atsargiai nuvalykite drėgna šluoste.

“FragranceDos”

Kvapų flakonėlis (papildomai įsigyjamas priedas) džiovinamiems skalbiniams suteiks ypatingą kvapą.

Džiovyklėje yra 2 lizdai kvapų flakonėliui. Todėl galėsite juos įvairiai naudoti.

- Naudokite abu lizdus, jei pakaitomis norėtumėte mėgautis abiem aromatais. Nenaudojamą flakonėlį galite uždaryti.
- Naudokite abu lizdus, jeigu norėsite sustiprinti to paties kvapo intensyvumą. Arba vieną aromatą norėdami naudoti įprastiems skalbiniams, o “DryFresh” – atnaujinti skalbinius.
- Jeigu norite naudoti tik vieną kvapą, naudokite tik vieną lizdą.

⚠ Netinkamai naudojamas, kvapų flakonėlis gali sukelti sveikatos sutrikimus ir netgi gaisrą.

Ant kūno išsiliejusi flakonėlio kvapioji medžiaga gali sukelti sveikatos sutrikimus. Išsiliejus kvapiajai medžiagai, gali kilti gaisras.

Pirmiausia perskaitykite skyriaus “Saugos nurodymai ir įspėjimai” poskyrį “Kvapų flakonėlio naudojimas (papildomai įsigyjamas priedas)”.

Apsauginės kvapų flakonėlio juostelės nuėmimas

Laikykite flakonėlį, kaip parodyta. Nelaikykite įstrižai ir neapverskite, nes ištekės kvapioji medžiaga.

- Išimkite iš pakuotės kvapų flakonėlį.

Nebandykite atsukti kvapų flakonėlio.

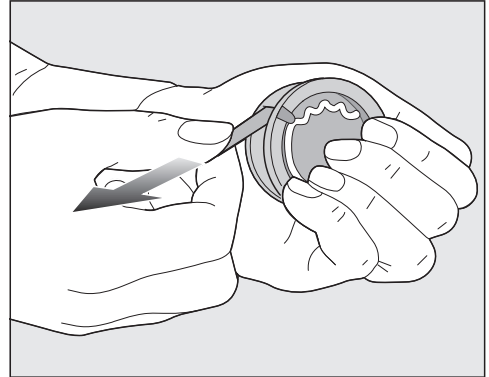

- Kvapų flakonėlį tvirtai užspauskite, kad jis netyčia neatsidarytų!
- Nuimkite apsauginę juostelę.

Gaiviklio flakonėlis

Kvapų flakonėlio įdėjimas

- Atidarykite džiovyklės dureles.

Kvapų flakonėlis dedamas į viršutinįjį pūkelių filtrą. Angos yra kairėje ir dešinėje pusėje, šalia rankenėlės.

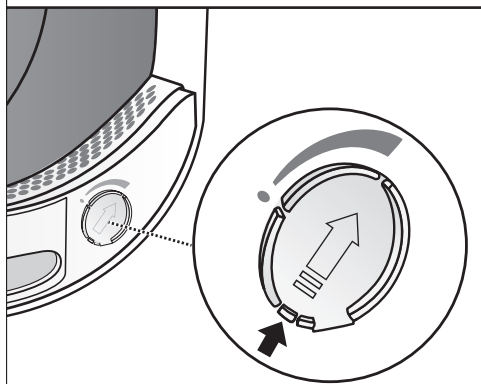
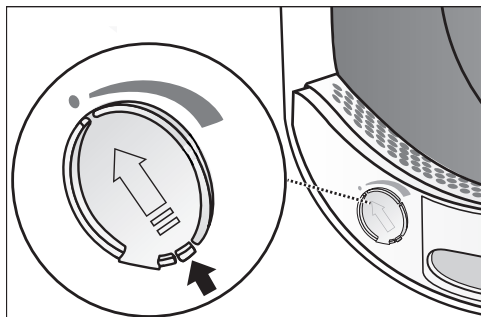

- Suėmę už liežuvėlio, slinkite slankiklį, kad liežuvėlis būtų viršuje.

Kad nesikaupytų pūkeliai, nenaudojamo lizdo slankiklį laikykite uždarytą. Slankiklio liežuvėlį slinkite žemyn (rodyklė), kol girdimai užsifiksuos.

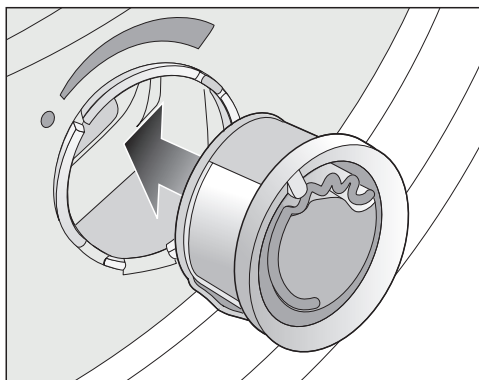

- Įdėkite gaiviklio flakonėlį į lizdą iki atramos.

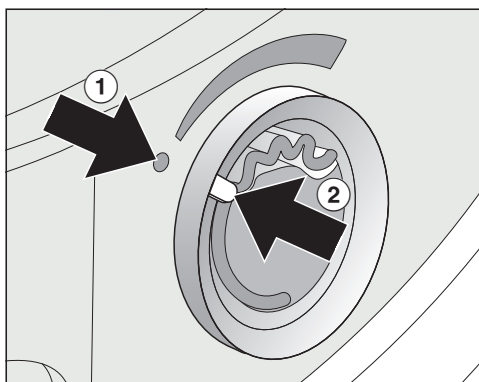

Žymos ① ir ② turi likti priešingose pusėse.

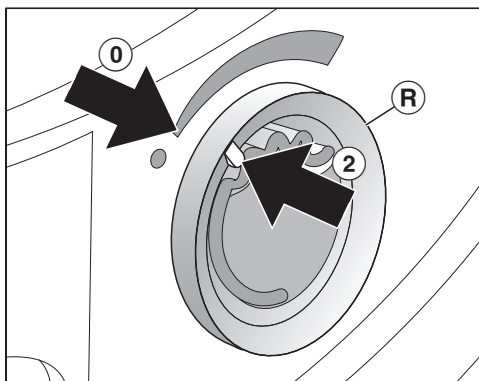

- Išorinį žiedą **®** šiek tiek pasukite į dešinę.

Kvapų flakonėlis gali išslysti. Sukite išorinį žiedą, kol žymos **2** ir **0** bus viena prieš kitą.

Kvapų flakonėlio atidarymas

Džiovinimo pradžioje galima nustatyti kvapo intensyvumą.

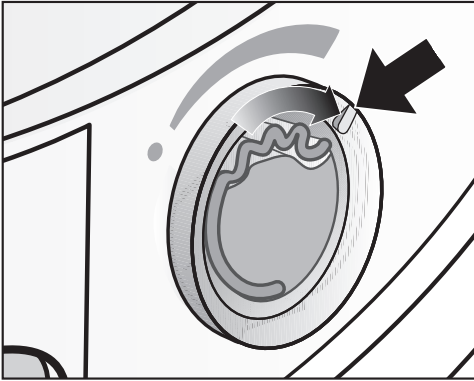

- Išorinį žiedą sukite į dešinę: kuo plačiau atidarytas kvapų flakonėlis, tuo intensyvesnį kvapą galima nustatyti.

Kvapas geriausiai perduodamas drėgniems skalbiniams, pasirinkus ilgesnę džiovinimo trukmę, kai perduodamas pakankamas šilumos kiekis. Kvapas juntamas ir patalpoje, kurioje stovi džiovyklė. Kvapas nebus perduodamas pasirinkus programą *Reguliuojamo laiko vėdinimas šaltu oru*.

Kvapų flakonėlio uždarymas

Pasibaigus džiovinimui, rekomenduojama uždaryti kvapų flakonėlį, kad neišgaruotų kvapioji medžiaga.

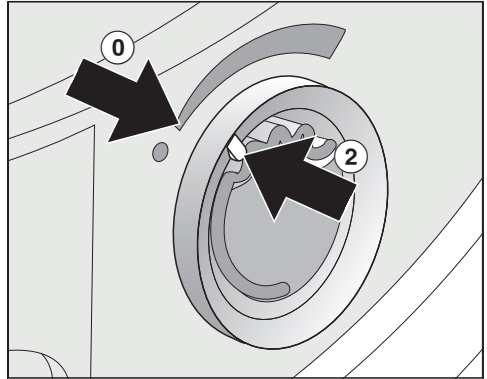

- Išorinį žiedą sukite į kairę, kol žyma **2** bus **0** padėtyje.

Jeigu kartkartėmis ketinate džiovinti be kvapų flakonėlio: išimkite jį ir įdėkite į originalią pakuotę.

Jeigu kvapas nepakankamai intensyvus, įdėkite naują flakonėlį.

Gaiviklio flakonėlis

Kvapų flakono išėmimas / keitimas

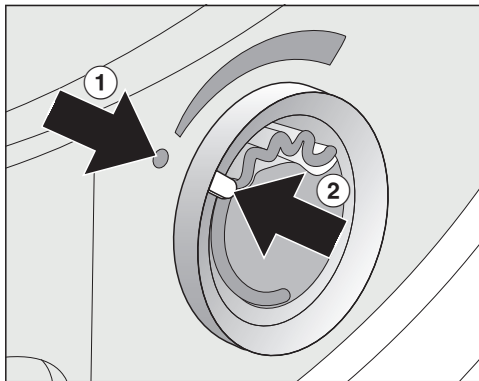

- Išorinį žiedą sukite į kairę, kol žymos ① ir ② bus viena prieš kitą.

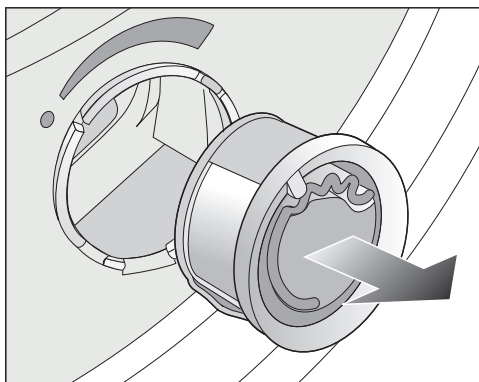

- Pakeiskite kvapų flakoną.

Tuo tarpu nenaudojamą kvapų flakoną galite laikyti originalioje pakuotėje.

Keitimo intervalas: kvapų flakoną pakeiskite, kai šis yra tuščias arba kai kvapas tampa nepakankamai intensyvus.

Kvapų flakoną galima įsigyti iš "Miele" prekybos partnerių, "Miele" garantinio aptarnavimo skyriuje arba užsisakyti internetu.

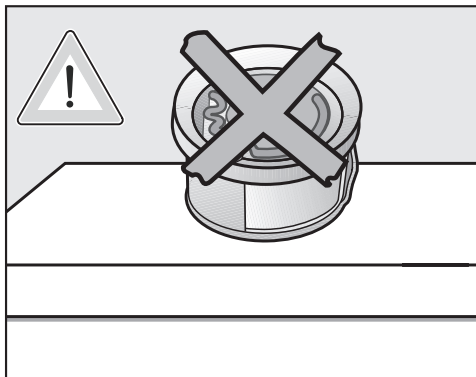

Gali ištekėti kvapioji medžiaga.
Nelaikykite kvapų flakonėlio paguldyto.

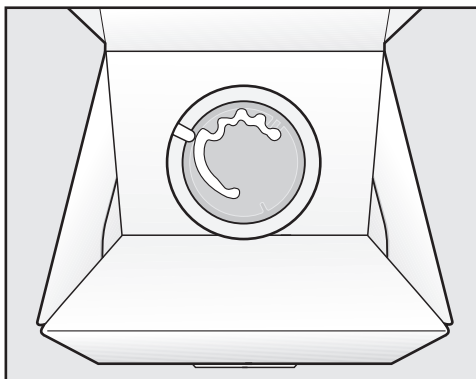

- Pakuotės su panaudotu kvapų flakonėliu nelaikykite paguldytos ant šono arba apverstos. Gali ištekėti kvapioji medžiaga.
- Laikykite sausoje ir vėsioje vietoje, saugokite nuo tiesioginių saulės spindulių.
- Įsigijus papildymą: nuimkite apsauginę juostelę tik prieš pat naudojimą.

Pūkelių filtras

Aplinkos tarša dėl netinkamai pašalintų pūkelių.

Kad mikroplastiko dalelės nepatektų į nuotekų surinkimo sistemą, pūkeliai neturėtų patekti į vandens išleidimo sistemą.

Pūkelius iš pūkelių filtro meskite kartu su buitinėmis atliekomis į šiukšlių dėžę.

Džiovyklės durelėse esančiame pildymo skyriuje yra 2 pūkelių filtrai. Abu pūkelių filtrai sulaiko per džiovinimą susikaupusius pūkelius.

Valymo intervalas: pūkelių filtrą valykite po kiekvieno džiovinimo ciklo.

Išvalykite pūkelių filtrą taip pat ir tada, kai ekrane bus rodomas pranešimas: “Clean the fluff and plinth filters. See the operating instruction manual for more information.”

Jeigu filtro neišvalysite, pailgės programos trukmė.

Programa nutraukiama, rodomas gedimas.

- Norėdami ištrinti pranešimą, patvirtinkite jį mygtuku OK.

Kvapų flakonėlio išėmimas

Jeigu pūkelius ir tankusis filtras nevalomi, sumažėja kvapo intensyvumas.

- Išimkite kvapų flakonėlį. Žr. skyriaus “Kvapų flakonėlis” poskyrį “Kvapų flakonėlio išėmimas / keitimas”.

Matomų pūkelių pašalinimas

Patarimas: pūkelius galite išsiurbti dulkių siurbliu.

- Atidarykite dureles.

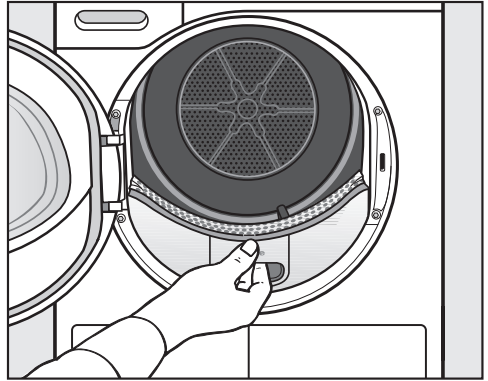

- Patraukite į save ir išimkite viršutinį pūkelių filtrą.

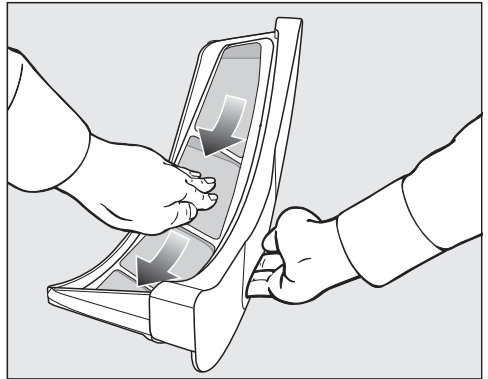

- Išvalykite pūkelius (žr. rodyklę).

Valymas ir priežiūra

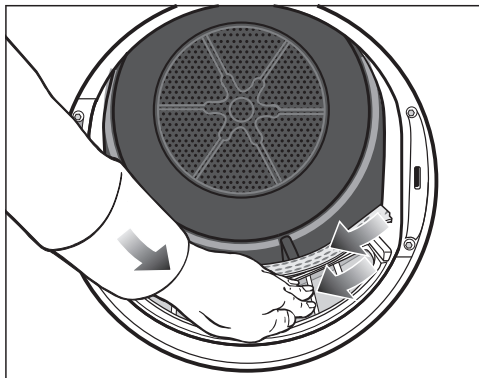

- Išvalykite pūkelius (žr. rodyklę) iš visų pūkelių filtrų sietelių ir iš raukšlėtojo skalbinių atskyriklio.
- Įdėkite viršutinį pūkelių filtrą ir užfiksuokite.
- Uždarykite dureles.

Krupoščius pūkelių filtro ir ortakio valymas

Krupoščiai išvalykite, jeigu pailgėjo džiovinimo trukmė arba pūkelių filtro sieteliai yra matomai susiklijavę arba užsikimšę.

- Išimkite kvapų flakoną. Žr. skyrių “Kvapų flakonas”.
- Patraukite į save ir išimkite viršutinį pūkelių filtrą.

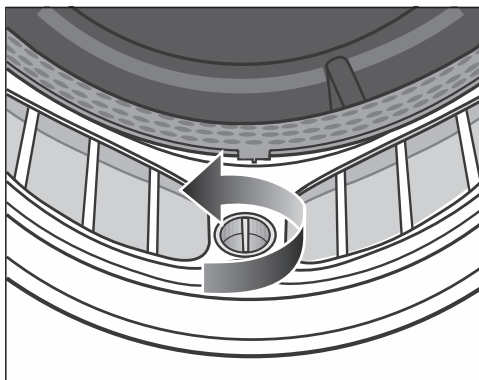

- Geltoną apatiniojo pūkelių filtro rankenėlę pasukite rodyklės kryptimi (kol girdimai užsifiksuos).

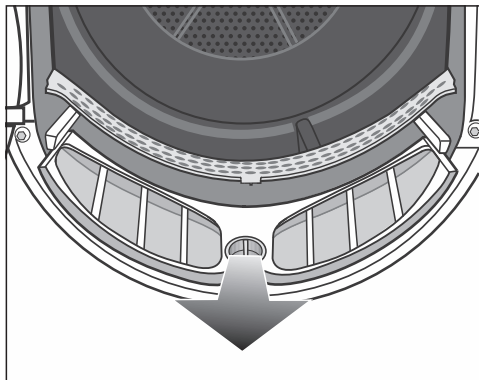

- Patraukite į save (suėmę už rankenėlės) ir išimkite pūkelių filtrą.

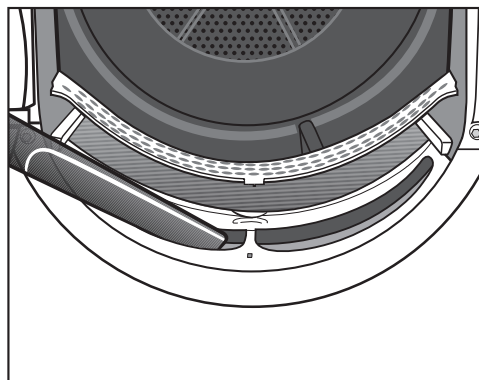

- Dulkių siurbliu išsiurbkite matomus pūkelius, pūkeliams iš viršutiniojo ortakio (angų) naudokite ilgą siurbimo antgalį.

Pūkų filtrą išplaukite vandeniu.

Pūkelių filtro valymas šluoste

- Lygias plastikines pūkelių filtro dalis išvalykite drėgna šluoste.
- Filtrų paviršius nuskalaukite po tekančiu šiltu vandeniu.
- Kruopščiai išpurtykite pūkelių filtrus ir atsargiai išdžiovinkite.

Dėl šlapių pūkelių filtrų gali sutrikti prietaiso veikimas.

- Įstumkite apatinįjį pūkelių filtrą iki galo ir užfiksuokite geltoną rankenėlę.
- Įstatykite iki galo ir viršutinįjį pūkelių filtrą.
- Uždarykite dureles.

Tankiojo filtro valymas

Aplinkos tarša dėl netinkamai pašalintų pūkelių.

Kad mikroplastiko dalelės nepatektų į nuotekų surinkimo sistemą, pūkeliai neturėtų patekti į vandens išleidimo sistemą.

Norėdami surinkti plovimo vandenį, tankųjį filtrą plaukite dubenyje arba kibire.

Valymo intervalas: tankųjį filtrą išvalykite, jeigu pailgėjo programos trukmė arba ekrane rodomas pranešimas: "Clean the fluff and plinth filters. See the operating instruction manual for more information."

Jeigu filtro neišvalysite, pailgės programos trukmė.

Programa nutraukiama, rodomas gedimas.

- Norėdami ištrinti pranešimą, patvirtinkite jį mygtuku OK.

Tankiojo filtro išėmimas

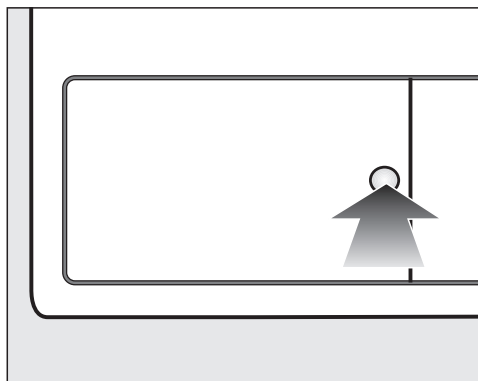

- Norėdami atidaryti, paspauskite apvalų, įgilintą paviršių ant šilumokaičio dangtelio.

Dangtelis atšoka.

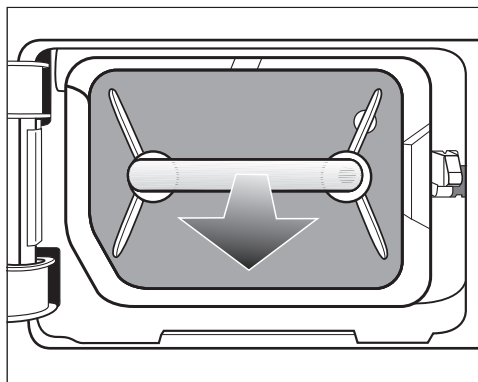

- Už rankenos išimkite tankųjį filtrą.

Išimant filtrą, kartu išsiima ir dešinysis krepiamasis kaištis. Krepiamasis kaištis apsaugo, kad nebūtų uždarytas dangtelis be įdėto tankiojo filtro.

Valymas ir priežiūra

Tankiojo filtro plovimas

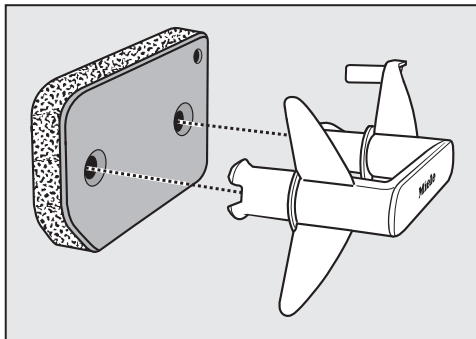

- Ištraukite iš tankiojo filtro rankenėlę.
- Tankųjį filtrą švelniai ir kruopščiai išplaukite po tekančiu vandeniu.

⚠ Norėdami surinkti plovimo vandenį, po vandens čiaupu pastatykite dubenį arba kibirą.

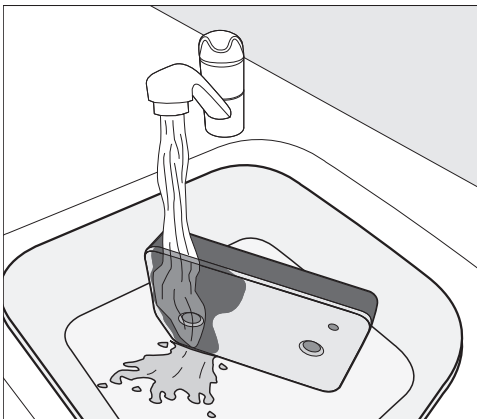

Patarimas: norėdami greičiau išsklaidyti ant paviršiaus esančius likučius, paleiskite vandens srovę vertikaliai per tankiojo filtro priekinę pusę.

- Filtrą protarpiais atsargiai spustelėkite.

Patarimas: tankųjį filtrą paguldykite į dubenį arba į kibirą.

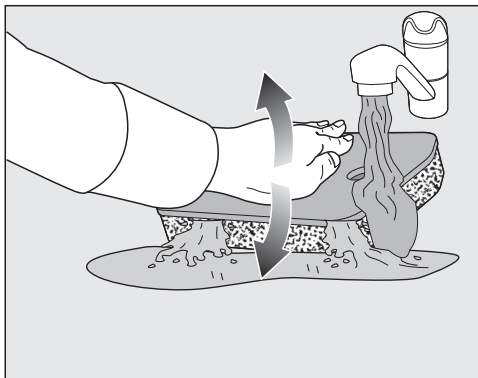

- Kad būtų veiksmingai išplauti net giliau įstrigę nešvarumai, tankųjį filtrą plaudami kartais atsargiai spustelėkite delnu.
- Visą tankųjį filtrą išplaukite ir išskalaukite, kol neliks jokių matomų nešvarumų.
- Tankųjį filtrą atsargiai vis spustelėkite delnu, kol vandeniu nebelašės.

Patarimas: drėgną tankųjį filtrą padėkite tarp 2 rankšluosčių, kad šie sugertų vandenį. Ant lygaus paviršiaus padėtą tankųjį filtrą vis švelniai spustelėkite delnu. Tankusis filtras išdžiūsta greičiau.

Nedėkite tankiojo filtro, jeigu jis šlapas.
Prietaisas gali sugesti.
Tankųjį filtrą atsargiai išimkite.

Įdėjus išplautą tankųjį filtrą, džiovinimo programa nutraukiama, rodomas klaidos pranešimas: tankusis filtras buvo įdėtas šlapias. Tankųjį filtrą dar kartą atsargiai išimkite. Palikite gryname ore išdžiūti.

Jeigu, nepaisant to, sutrikimas ir pasikartoja dar kartą, priežastis gali būti įsi-senėję skalbiklio likučiai. Tankųjį filtrą atnaujinkite skalbyklėje. Žr. skyriaus “Ką daryti, jeigu ...” poskyrį “Tankiojo filtro atnaujinimas”.

⚠ Pažeidimai, atsiradę dėl pažeisto arba nusidėvėjusio tankiojo filtro.
Jeigu užsikimšo šilumokaitis, galite patirti žalą.

Patikrinkite tankųjį filtrą, kaip nurodyta skyriaus “Tankiojo filtro keitimas” poskyryje “Ką daryti, jeigu ...”. Jeigu reikia, pakeiskite tankųjį filtrą.

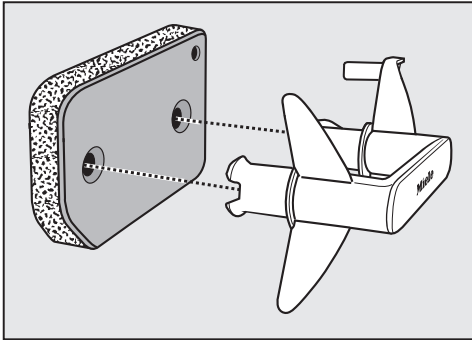

- Drėgna šluoste nuvalykite nuo rankenėlės likusius pūkelius.
- Tankųjį filtrą tinkamai įstatykite į rankeną.

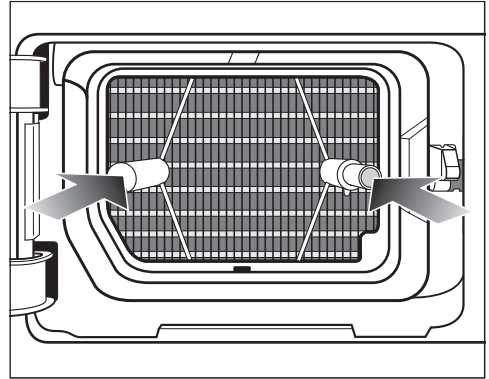

- Tankųjį filtrą įstumkite iki galo.

Tuo pačiu metu įstumiamas dešinysis kreipiamasis kaištis.

Plovimo vandens išpylimas

- Kad surinktumėte galimai esančias kietąsias daleles arba pūkelius, indo arba kibiro turinį nukoškite per sietelį (pvz., kavos filtrą).
- Filtrą išmeskite kartu su buitėmis atliekomis į šiukšlių dėžę.

Tankiojo filtro dangtelio valymas

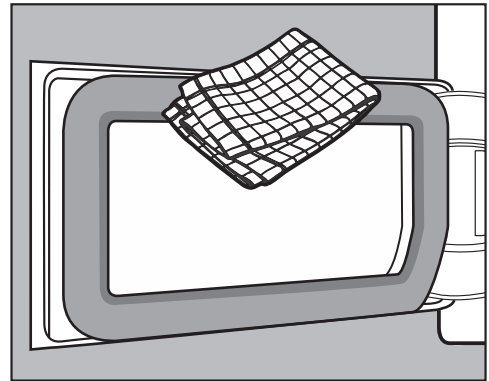

- Drėgna šluoste nuvalykite nuo rankenėlės likusius pūkelius. Nepažeiskite guminio sandariklio!
- Uždarykite šilumokaicio dangtelį.

Valymas ir priežiūra

⚠ Jeigu nenaudosite tankiojo filtro arba paliksate atidarytą šilumokaičio dangtelį, džiovinimas bus neefektyvus, gali sutrikti džiovyklės veikimas. Per didelės pūkelių sankaupos gali sugadinti džiovyklę. Dėl nesandarios sistemos džiovinimas bus neefektyvus.

Džiovyklę visada naudokite tik su įdėtu tankioju filtru ir uždarytu šilumokaičio dangteliu.

Džiovyklės valymas

Atjunkite džiovyklę nuo maitinimo tinklo.

⚠ Netinkamos priežiūros priemonės gali pažeisti prietaisą. Jos gali pažeisti plastikinius paviršius ir kitas dalis.

Nenaudokite valiklių, abrazyvų, stiklo arba įvairios paskirties valiklių, kurių sudėtyje yra tirpiklių.

Valymo rekomendacija: valykite nuo 1 iki 2 kartų per metus ir pagal poreikį.

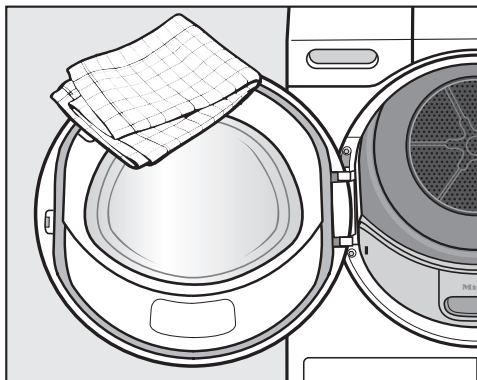



- Džiovyklę ir tarpiklių durelių vidinėje pusėje valykite truputį sudrėkinta šluoste, švelnia valymo priemone arba muilo šarmu.
- Nusausinkite minkšta šluoste.

Daugumą prietaiso veikimo sutrikimų, galinčių atsirasti kasdienio naudojimo metu, galima pašalinti savarankiškai. Tai padės sutaupyti laiko ir pinigų, nes nereikės kreiptis į garantinio aptarnavimo skyrių.

Užėję į www.miele.com/service rasite informacijos apie savarankišką sutrikimų šalinimą.

Toliau pateiktos lentelės padės rasti prietaiso veikimo sutrikimo priežastį ir saugiai ją pašalinti.

Klaidų pranešimai ekrane, jeigu programa buvo nutraukta

Pranešimas	Priežastis ir šalinimas
 Empty the container or check the drain outlet	Pilnas kondensato rezervuaras arba sulenkta išleidimo žarna. <ul style="list-style-type: none"> ■ Norėdami išjungti pranešimą, atidarykite ir vėl uždarykite dureles (džiovyklė turi būti įjungta). Taip pat galite išjungti ir vėl įjungti džiovyklę. ■ Išpilkite kondensatą. ■ Patikrinkite išleidimo žarną.
 Obstruction detected. Untangle laundry and restart.	Skalbiniai netinkamai pasiskirstė arba susipynė. <ul style="list-style-type: none"> ■ Atidarykite dureles ir išpurenkite skalbinius. Jeigu būtina, išimkite dalį skalbinių. ■ Išjunkite ir vėl įjunkite džiovyklę. ■ Paleiskite programą.
 Fault F. If restart fails, call Service.	Nepavyksta nustatyti priežasties. <ul style="list-style-type: none"> ■ Išjunkite ir vėl įjunkite džiovyklę. ■ Paleiskite programą. Jeigu programa vėl nutrūksta ir rodomas klaidos pranešimas, vadinasi, yra gedimas. Informuokite "Miele" garantinio aptarnavimo skyrių.

Ką daryti, jeigu ...

Pranešimas	Priežastis ir šalinimas
 Clean the fluff filter. Check the airways.	<p>Iš skalbiklio likučių ir pūkelių susiformavo kamštis.</p> <ul style="list-style-type: none"> ■ Norėdami išjungti pranešimą, patvirtinkite mygtuku OK. ■ Išvalykite pūkelių filtrus ir tankųjų filtrą. <ul style="list-style-type: none"> – Vadovaukitės skyriuje “Valymas ir priežiūra” pateiktais valymo patarimais. – Jeigu pūkelių ir (arba) tankusis filtras yra pažeisti arba deformuoti arba jų nepavyksta išvalyti, filtrus reikia pakeisti. – Jeigu išvalius filtrus klaidos pranešimas rodomas ir toliau, taip gali nutikti dėl keletu priežasčių.
	<p>Tankusis filtras įdėtas per šlapias.</p> <ul style="list-style-type: none"> ■ Tankųjų filtrą dar kartą atsargiai išimkite. ■ Palikite gryname ore nudžiūti.
	<p>Gali būti, kad filtro viduje, giliau dar liko nešvarumų, kurie plaunant nebuvo pašalinti.</p> <ul style="list-style-type: none"> ■ Patikrinkite ir tankųjų filtrą. Vadovaukitės skyriaus “Ką daryti, jeigu ...” poskyrį “Tankiojo filtro keitimas”. ■ Jeigu tankusis filtras nepažeistas ir nedeformuotas, jį galima atnaujinti skalbyklėje. Žr. skyriaus “Ką daryti, jeigu ...” poskyrį “Tankiojo filtro atnaujinimas”.
	<p>Užsikimšo šilumokaitis.</p> <ul style="list-style-type: none"> ■ Patikrinkite šilumokaitį. Žr. skyriaus “Ką daryti, jeigu ...” poskyrį “Šilumokaičio tikrinimas”.

Nuorodos ekrane

Pranešimas	Priežastis ir šalinimas
000	<p>Aktyvintas PIN kodas.</p> <ul style="list-style-type: none"> ■ Įveskite ir patvirtinkite PIN kodą. Jeigu kitą kartą įjungus užklausa nepasirodys, panaikinkite PIN kodą.
“Finish/Cooling down”	<p>Programos pabaigoje skalbiniai papildomai atvėsunami.</p> <ul style="list-style-type: none"> ■ Galite išimti ir išskirstyti skalbinius arba palaukti, kol jie bus atvėsinti džiovyklėje.

Pranešimas	Priežastis ir šalinimas
<p>i Clean the fluff and plinth filters. See the operating instruction manual for more information.</p>	<p>Džiovyklė veikia ne visa galia arba neekonomiškai. Galimos priežastys: pūkeliais arba skalbiklio likučiais užsikimšęs filtras.</p> <ul style="list-style-type: none"> ■ Norėdami išjungti nuorodą, patvirtinkite ją mygtuku "OK". ■ Vadovaukitės skyriuje "Valymas ir priežiūra" pateiktomis valymo nuorodomis. ■ Išvalykite pūkelių filtrą. ■ Patikrinkite ir tankųjį filtrą cokolyje, prireikus išvalykite. <p>Galite savarankiškai pasirinkti, ar turi būti rodomas pranešimas "Clean the fluff and plinth filters. See the operating instruction manual for more information."</p> <ul style="list-style-type: none"> ■ Vadovaukitės aprašymu, kuris pateiktas skyriaus "Nustatymai" poskyryje "Ortakių rodmuo".
<p>i Fill the condensate container with water</p>	<p>Kondensato rezervuaras tuščias. Naudojant skirtingas programas, vanduo imamas iš kondensato rezervuaro ir naudojamas pakartotinai.</p> <ul style="list-style-type: none"> ■ Norėdami išjungti nuorodą, patvirtinkite ją mygtuku OK. ■ Kondensato rezervuarą pripildykite min. iki —min— žymos.
<p>i "Please open and close the door"</p>	<p>Pasirinkus programą "Steam care", jums bus priminta sudėti skalbinius.</p> <ul style="list-style-type: none"> ■ Sudėkite skalbinius į būgną.

Netenkinantis džiovinimo rezultatas.

Problema	Priežastis ir šalinimas
<p>Skalbiniai nepakankamai sausi naudojant papildomą funkciją "DryCare 40".</p>	<p>Patalpoje, kurioje stovi prietaisas, per šilta. Todėl procesas "DryCare" buvo užbaigtas anksčiau laiko.</p> <ul style="list-style-type: none"> ■ Išvėdinkite patalpą. ■ Norėdami baigti džiovinimą skalbinius, pasirinkite <i>Vėdinimas šilto oru</i> ir papildomą funkciją "DryCare 40".

Ką daryti, jeigu ...

Problema	Priežastis ir šalinimas
Skalbiniai netinkamai išdžiovinti.	Buvo džiovinami įvairaus pluošto skalbiniai. ■ Džiovinkite papildomai su pasirinkę <i>Vėdinimas šiltu oru</i> . ■ Kitą kartą pasirinkite tinkamą programą. Patarimas: kai kuriose programose galite individualiai priderinti liekamąją drėgmę. Žr. skyrių "Nustatymai".
Džiovinami skalbiniai arba pagalvės su pūkų užpildu skleidžia nemalonų kvapą.	Naudojote per mažai skalbiklio. Plunksnos turi savybę šilumoje skleisti savitą kvapą. ■ Skalbiniai: naudokite pakankamai skalbiklio. ■ Pagalvės: išėmę iš džiovyklės išvėdinkite. ■ Džiovindami naudokite kvapų flakonėlį (papildomas priedas), jeigu turite savo mėgstamą kvapą.
Po džiovinimo sintetinio pluošto skalbiniuose atsiranda statinis krūvis.	Sintetiniai skalbiniai linkę kaupti statinę elektrą. ■ Minkštiklis, naudojamas paskutiniame skalavimo cikle, gali sumažinti statinį krūvį džiovinant.
Džiovinant kaupiasi pūkeliai.	Atsiskiria pūkeliai, susiformavę ant tekstilės gaminių nuo dėvėjimo arba skalbimo. Skalbiniai džiovyklėje mažai mechaniškai veikiami. Pūkeliai surenkami pūkelių arba tankiajame filtre, juos lengva pašalinti. ■ Žr. skyrių "Valymas ir priežiūra".

Džiovinimo ciklas trunka labai ilgai

Problema	Priežastis ir šalinimas
Džiovinimo ciklas trunka labai ilgai arba net nutraukiamas*.	Patalpoje, kurioje stovi prietaisas, per šilta. ■ Išvėdinkite patalpą.
	Iš skalbiklio likučių, plaukų ir smulkių pūkelių galimai susiformavo kamščiai. ■ Išvalykite visus pūkelių filtrus ir tankųjį filtrą. ■ Nuo šilumokaičio nuvalykite matomus pūkelius.
	Skalbiniai netinkamai pasiskirstė arba susipynė. Būgnas yra perkrautas. ■ Skalbinius išpainiokite, jei reikia, dalį išimkite. ■ Paleiskite programą.
	Užstatytos grotelės prietaiso apačioje, dešinėje pusėje. ■ Patraukite skalbinių krepšelį arba kitus daiktus.
	Tekstilės gaminiai per šlapi. ■ Rinkitės didesnį skalbyklės gręžimo greitį.
	Dėl metalinių užtrauktukų netiksliai nustatomas skalbinių drėgnumo laipsnis. ■ Ateityje atitraukite užtrauktukus. ■ Jei problema pasikartos, džiovinimui rinkitės programą <i>Vėdinimas šiltu oru</i> .

* Jeigu norite paleisti kitą programą, išjunkite ir vėl įjunkite džiovyklę.

Bendrieji džiovyklės veikimo sutrikimai

Problema	Priežastis ir šalinimas
Veikimo metu girdisi garsai (zirzimas / burzgimas).	Veikia kompresorius (šilumos siurblio). Arba pasirinkote programos parinktį, kurios metu į būgną purškiamas kondensatas. ■ Nereikia nieko daryti. Tai yra įprasti kompresoriaus arba kondensato vandens siurblio veikimo garsai.
	Tai ne gedimas.

Ką daryti, jeigu ...

Problema	Priežastis ir šalinimas
<p>Nepavyksta įjungti programos.</p>	<p>Priežasties nepavyksta nustatyti tiesiogiai.</p> <ul style="list-style-type: none"> ■ Įkiškite kištuką. ■ Įjunkite džiovyklę. ■ Uždarykite džiovyklės dureles. ■ Patikrinkite namų instaliacijos saugiklį. <p>Dingusi elektros srovė? Atsiradus elektros srovei, prieš tai vykdyta programa paleidžiama automatiškai.</p>
<p>Pasirinkus papildomą funkciją „DryFresh“, „PowerFresh“ arba „DryCare 40“ džiovinimo lygis „peršoka“ atgal į kitą galimą džiovinimo lygį.</p>	<p>Prieš tai pasirinkto džiovinimo lygio negalima derinti su papildoma funkcija. Automatiškai parenkamas kitas galimas džiovinimo lygis.</p>
<p>Ekranas yra užtamsintas, lėtai mirksi mygtuko „Paleisti / sustabdyti“ jutiklinis mygtukas.</p>	<p>Taupydamas energiją, ekranas išsijungia automatiškai (budėjimo režimas).</p> <p>Jeigu džiovyklėje įjungta apsauga nuo glamžymosi, būgnas retais intervalais suksis.</p> <ul style="list-style-type: none"> ■ Paspauskite mygtuką. Budėjimo režimas baigsis.
<p>Pasibaigus programai, džiovyklė yra išjungta.</p>	<p>Ši džiovyklė išsijungia automatiškai. Tai yra ne gedimas, bet prietaiso funkcija.</p>
<p>Ekране rodoma nežinoma kalba.</p>	<p>Skyriuje „Nustatymai, Language “ buvo pasirinkta kita kalba.</p> <ul style="list-style-type: none"> ■ Nustatykite įprastą kalbą. Orientuotis padės vėliavėlės simbolis.
<p>Neveikia būgno apšvietimas.</p>	<p>Būgno apšvietimas išsijungia automatiškai po tam tikro laiko ir paleidus programą (energijos taupymo režimas).</p> <ul style="list-style-type: none"> ■ Išjunkite ir vėl įjunkite džiovyklę. ■ Kad būgno apšvietimas ir vėl įsijungtų, atidarykite džiovyklės dureles. <p>Neveikia būgno apšvietimas.</p> <p>Būgno apšvietimo naudojimo trukmė yra ilga, jos paprastai keisti nereikia.</p> <ul style="list-style-type: none"> ■ Jeigu būgno apšvietimas neįsijungia po kelių bandymų, informuokite „Miele“ garantinio aptarnavimo skyrių.

Problema	Priežastis ir šalinimas
<p>Per silpna į džiovinimo būgną purškiamas kondensato srovė.</p>	<p>Naudojant skirtingas programų parinktį, vanduo imamas iš kondensato rezervuaro ir purškiamas į būgną. Per silpna purškimo srovė.</p>
	<p>Užsikimšo kondensato rezervuaro pūkelių filtras.</p> <ul style="list-style-type: none"> ■ Išvalykite kondensato rezervuaro pūkelių filtrą. Žr. šio skyriaus poskyrį “Kondensato rezervuaro pūkelių filtro valymas”.
	<p>Ant purškimo antgalio pildymo angoje matosi kalkių nuosėdos.</p> <ul style="list-style-type: none"> ■ Pakeiskite purškimo antgalį. Žr. šio skyriaus poskyrį “Kondensato purškimo antgalio keitimas”. ■ Naudokite kondensatą, bet ne vandentiekio vandenį. <p>Ilgiau naudojant vandentiekio vandenį pradės kauptis kalkių nuosėdos.</p>

Ką daryti, jeigu ...

Tankiojo filtro keitimas

Šilumokaitis gali užsikimšti.

Jei prieš valydami filtrą arba išvalę atpažinsite toliau aprašytus nusidėvėjimo požymius, filtrą iš karto pakeiskite (papildomai įsigyjamas priedas).

Filtras neteisingai įdėtas

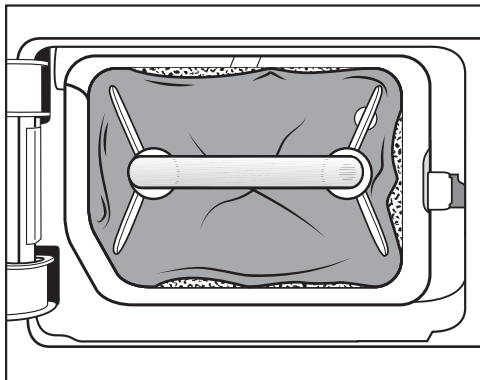

Tankiojo filtro kraštai nepriglundę, filtras yra deformuotas. Per nepriglundusius kraštus į šilumokaitį patenka pūkeliai. Ilgainiui šilumokaitis dėl to užsikemša.

Deformacijos

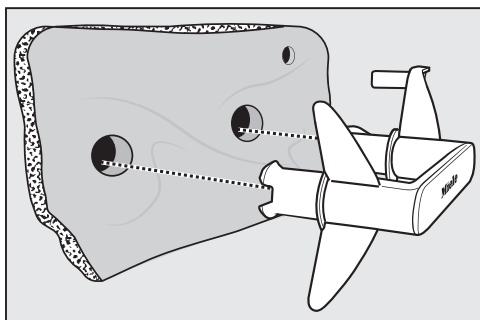

Deformacijos parodo, kad tankusis filtras yra nusidėvėjęs.

Plyšiai, įtrūkimai, įspaudai

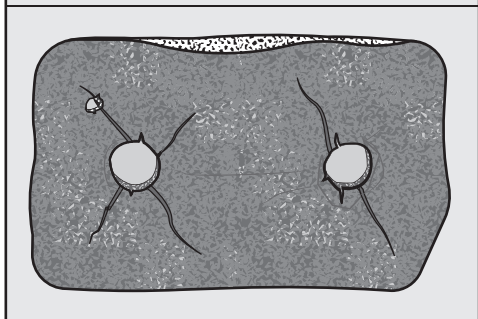
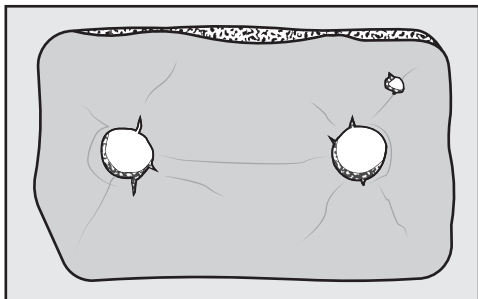

Pro filtro plyšelius ir įtrūkimus pūkeliai patenka į šilumokaitį. Ilgainiui šilumokaitis dėl to užsikemša.

Baltos arba kitos spalvos likučiai

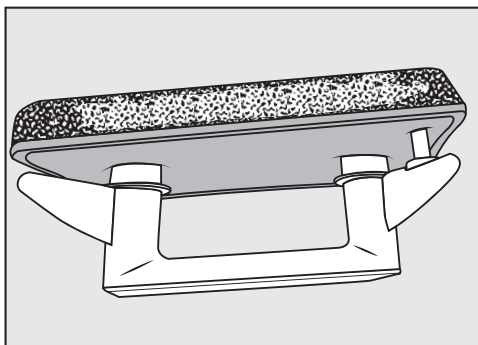

Tai gali būti skalbinių pluošto arba skalbiklio likučiai. Likučiai kaupiasi filtro priekinėje dalyje ir ant šoninių sienelių. Tam tikrais išskirtiniais atvejais likučiai sukietėja, juos tampa sunku išvalyti.

Susikaupę likučiai yra ženklas, kad tankusis filtras nepriglunda prie šoninių sie-

nelių, net jeigu atrodo kitaip: per kraštus patenka filtro nesulaikomi pūkeliai.

Atnaujinkite tankųjį filtrą. Jeigu filtre netrukus ir vėl pradeda kauptis įvairūs likučiai, tankųjį filtrą turėsite pakeisti.

Tankiojo filtro atnaujinimas

Skalbyklėje galite atnaujinti vieną arba kelis užsiteršusius tankiuosius filtras. Filtrą galėsite naudoti toliau.

Prieš atnaujindami tankųjį filtrą patikrinkite, ar filtras nepažeistas. Patikrinkite tankųjį filtrą, kaip nurodyta skyriaus "Tankiojo filtro keitimas" poskyryje "Ką daryti, jeigu ..." Pakeiskite nusidėvėjusį tankųjį filtrą.

- Vieno arba kelių cokolių filtrų neplaukite kartu su tekstilės gaminiais. Nenaudokite skalbiklio.
- Pasirinkite trumpą skalbimo programą ir maks. 40 °C temperatūrą, naudokite maks. 600 sūk./min gręžimo greitį.

Pasibaigus skalbimo programai ir gręžimui, filtrą galėsite naudoti toliau.

Šilumokaičio tikrinimas

⚠ Pavojus susižaloti aštriomis plokštelėmis. Galite įsijpauti. Nelieskite rankomis aušinimo plokštelių.

- Patikrinkite, ar prisikaupė pūkelių. Jeigu taip, būtinai nuvalykite.

⚠ Netinkamai išvalytas šilumokaitis gali sugesti.

Jeigu aušinimo plokštelės yra pažeistos arba jų nematyti, sumažėja prietaiso džiovinimo efektyvumas.

Valykite jas dulkių siurbliu ir siurbimo šepetėliu. Siurbimo šepetį lengvai, nespausdami veskite per šilumokaičio aušinimo plokšteles.

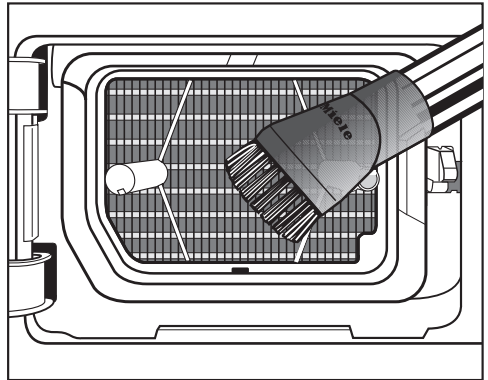

- Reguliariai nusiurbkite pūkelius ir likučius.

Kondensato rezervuaro pūkelių filtro valymas

Naudojant skirtingas programų parinktis, vanduo imamas iš kondensato rezervuaro ir purškiamas į būgną. Per silpną purškimo srovę. Užsikimšo kondensato rezervuaro pūkelių filtras.

Ką daryti, jeigu ...

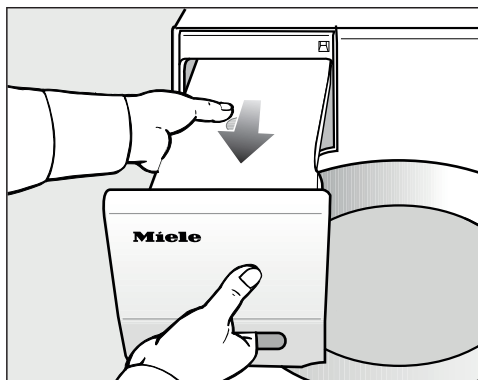

- Išimkite kondensato rezervuarą.

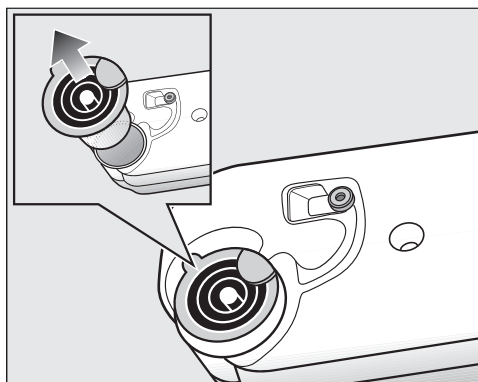

- Užkiškite pirštą už šoninės išleidimo atvamzdžio noselės.
- Išimkite išleidimo atvamzdį.

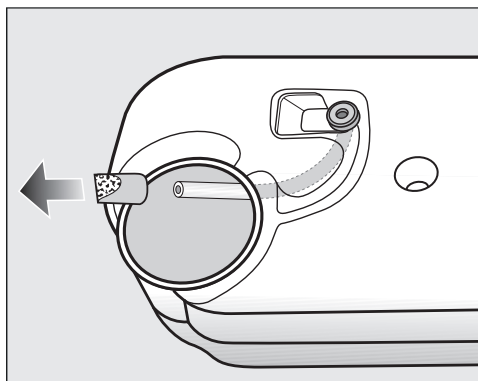

Netraukite už žarnos, kad ši nepertrūktų.

- Žarnos galą įstatykite į angą.
- Tvirtai laikykite žarnos galą.
- Kita ranka nuimkite nuo žarnos galo pūkelių filtrą.
- Pūkelių filtrą išplaukite po tekančiu vandeniu, kol neliks pūkelių.
- Išplautą pūkelių filtrą vėl užmaukite ant žarnos galo.
- Žarną vėl įstatykite į kondensato rezervuarą.
- Išleidimo atvamzdį tinkamai įstatykite į kondensato rezervuaro angą. Vadovaukitės pateiktu paveikslėliu.

Kondensato purškimo antgalio keitimas

Naudojant skirtingas programų parinktis, vanduo imamas iš kondensato rezervuaro ir purškiamas į būgną. Per silpną purškimo srovę. Ant purškimo antgalio susidarė kalkių nuosėdų.

Nuimkite purškimo antgalį (papildomas priedas). Pakeiskite purškimo antgalį.

Purškimo antgalį galima pakeisti tik naudojant specialų įrankį. Įrankis pristatomas kartu su nauju purškimo antgaliu.

⚠ Pažeidimai, atsiradę dėl netinkamo įrankio naudojimo.

Galite pažeisti purškimo antgalį ar net džiovyklę.

Todėl svarbu naudoti tik kartu pristatomą įrankį.

- Atidarykite džiovyklės dureles.

Pripildymo angos viršuje kairėje pamatysite purškimo antgalį.

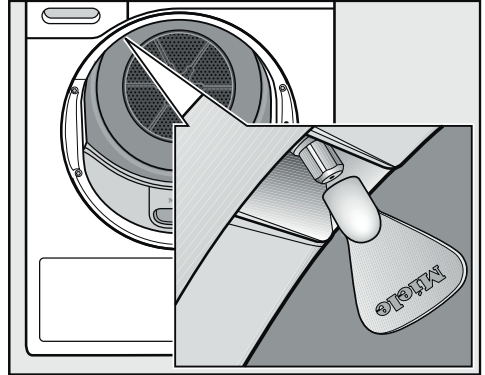

- Uždėkite įrankį ant purškimo antgalio.
- Sukdami įrankį kairėn, išsukite purškimo antgalį.
- Į įrankį įstatykite naują purškimo antgalį.
- Sukdami įrankį į dešinę pusę, pritvirtinkite purškimo antgalį.

Draudžiama eksploatuoti džiovyklę be purškimo antgalio.

Garantinio aptarnavimo skyrius

Užėję į www.miele.com/service rasite informacijos apie savarankišką sutrikimų šalinimą, taip pat apie atsargines “Miele” dalis.

Sutrikus prietaiso veikimui, susisieki

Jeigu sutrikimų nepavyksta pašalinti savarankiškai, informuokite jums prietaisą pardavusį pardavėją arba kreipkitės į “Miele” garantinio aptarnavimo skyrių.

Su “Miele” garantinio aptarnavimo skyriumi galima susisiekti adresu www.miele.lt/service.

“Miele” garantinio aptarnavimo skyriaus kontaktinė informacija nurodyta šios naudojimo instrukcijos pabaigoje.

Garantinio aptarnavimo skyriui turėsite nurodyti modelio pavadinimą ir gamyklinį numerį (Gam. / SN / Nr.). Visi šie duomenys nurodyti specifikacijų lentelėje.

Specifikacijų lentelę rasite atidarę džiovyklės dureles:

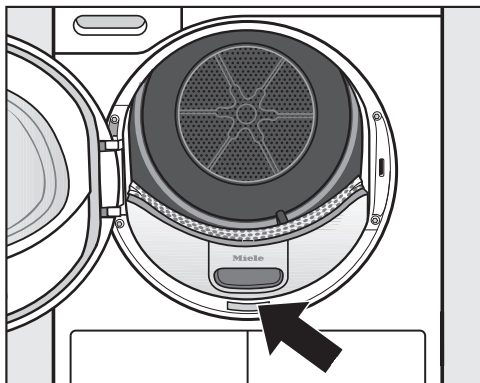

EPREL duomenų bazė

Informacijos apie Europos gaminių energijos sąnaudų ženklinimą ir ekologinio projektavimo reikalavimus ieškokite Europos gaminių energijos vartojimo efektyvumo ženklinimo duomenų bazėje (EPREL). Paspaudę nuorodą <https://eprel.ec.europa.eu/> atversite gaminių duomenų bazę. Čia būsite paprašyti įvesti modelio identifikacinį numerį. Modelio identifikacinis numeris nurodytas specifikacijų lentelėje.



Pasirenkamieji priedai

Priedų galite įsigyti “Miele” specializuotose parduotuvėse arba “Miele” klientų aptarnavimo skyriuje.

Šiuos ir dar daugelį kitų produktų galite užsisakyti “Miele” interneto parduotuvėje.

Džiovyklės krepšys

Džiovinimo krepšį naudokite produktams, kurie gali būti džiovinami arba vėdinami džiovyklėje, bet negali būti mechaniškai veikiami.

Kvapų flakonėlis

Jeigu turite savo mėgstamą kvapą, džiovindami naudokite gaiviklio flakonėlį.

Garantija

Garantinis laikotarpis yra 2 metai.

Daugiau informacijos nurodyta pridėtoje garantinio aptarnavimo sąlygose.

Vaizdas iš priekio

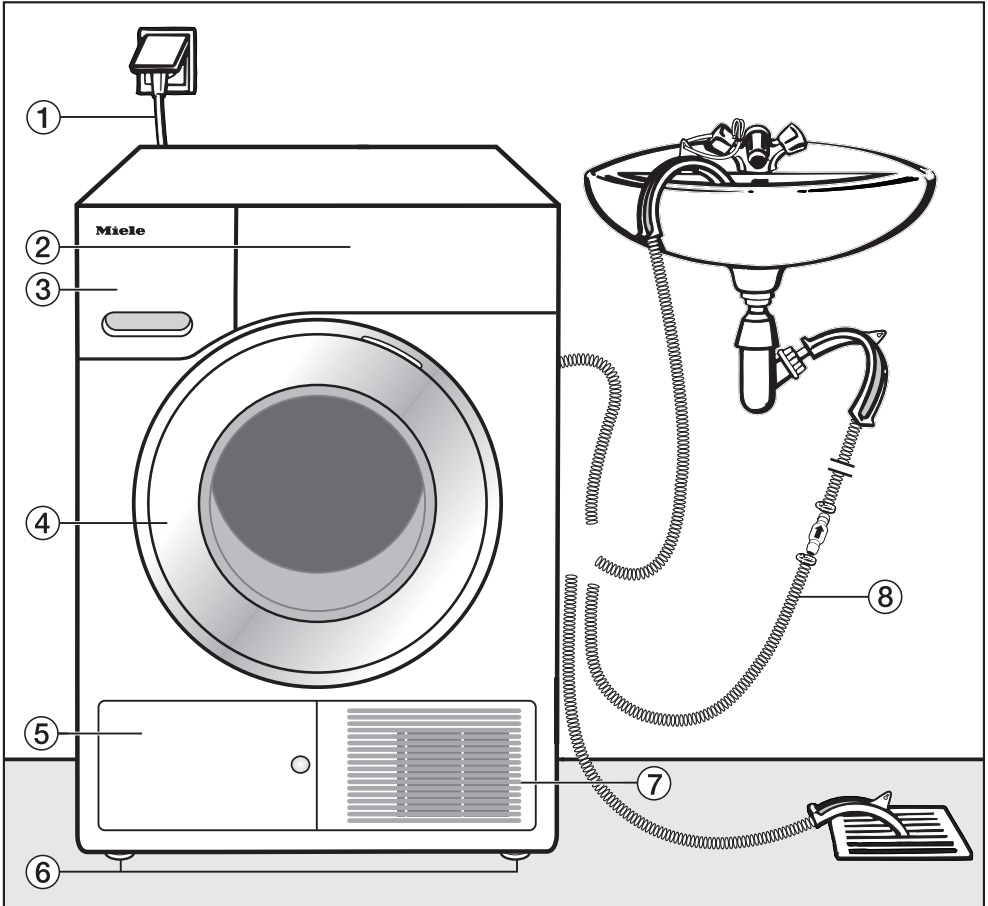

- | | |
|--------------------------|----------------------------------|
| ① Maitinimo laidas | ⑤ Tankiojo filtro dangtelis |
| ② Valdymo skydelis | ⑥ 4 reguliuojamo aukščio kojelės |
| ③ Kondensato rezervuaras | ⑦ Aušinimo oro grotelės |
| ④ Durelės | ⑧ Kondensato išleidimo žarna |

Įrengimas

Vaizdas iš galo

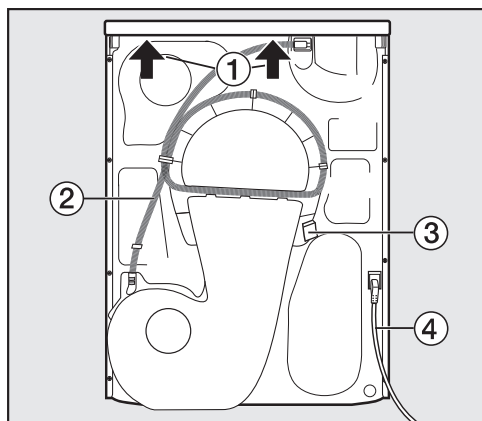

- 1 Dangčio iškyša, už kurios galima suminti prietaisą transportuojant
- 2 Kondensato išleidimo žarna
- 3 Kabliukas, skirtas maitinimo laidui suvynioti transportuojant
- 4 Maitinimo laidas

Džiovyklės pervežimas

⚠ Netinkamai transportuojant prietaisą, galite susižeisti arba patirti materialinę žalą.

Virsdama džiovyklė gali sužeisti jus ir apgadinti turą.

Transportuodami pasirūpinkite, kad džiovyklė stabiliai stovėtų.

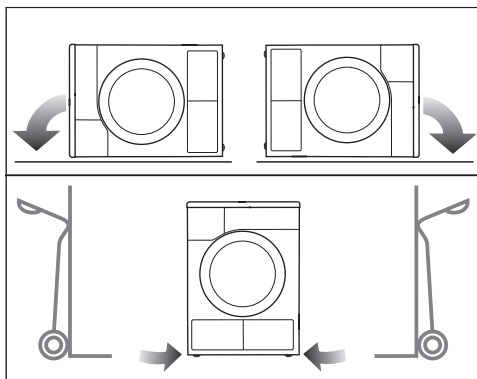

- Kai vežate paguldytą: guldykite džiovyklę ant kairės arba dešinės pusės.
- Kai vežate pastatytą: jeigu naudojate vežimėlį, guldykite džiovyklę ant kairės arba dešinės pusės.

Džiovyklės pernešimas į pastatymo vietą

⚠ Veikiant išorinėms sąlygoms, gali įtrūkti galinis dangčio tvirtinimas. Pernešant prietaisą, gali atplyšti dangtis. Prieš pernešdami prietaisą patikrinkite, ar tvirtai užfiksuota dangčio iškyša.

- Džiovyklę neškite suėmę už priekinių prietaiso kojelių ir galinės dangčio iškyšos.

Pastatymas

Džiovyklės išlygiavimas

Džiovyklės durelių zonoje negalima montuoti jokių uždaromų, stumdomų ar į jas atidaromų durelių.

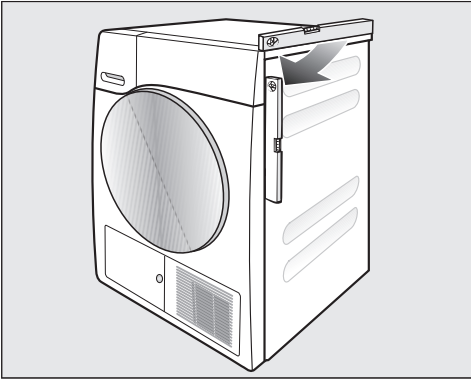

Kad džiovyklė veiktų neprikaištingai, ji turi stovėti vertikaliai ir stabiliai. Reguluodami džiovyklės pastatymo kojeles, galite išlyginti pagrindo nelygumus.

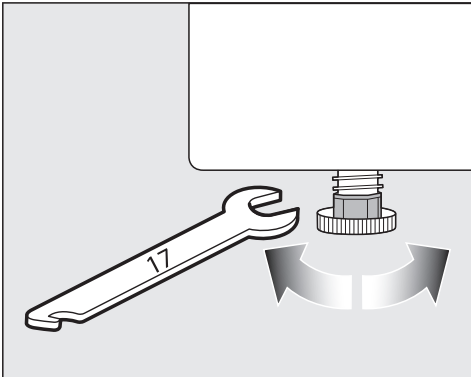

- Kojelių aukštį reguliuokite veržliarakčiu arba ranka.

Prastovos trukmė pastačius

⚠ Džiovyklės pažeidimai per anksti įjungus.

Galite sugadinti šilumos siurbį.

Pastatę prietaisą, palaukite apie valandą, tada įjunkite džiovyklę.

Vėdinimas

Neuždenkite vėdinimo angų prietaiso priekyje. Antraip nebus užtikrintas tinkamas oro tiekimas.

Nesumažinkite cokolio juostelėmis, ilgo plauko kiliminėmis dangomis ar pan. oro tarpo tarp džiovyklės apačios ir grindų. Antraip nebus užtikrintas tinkamas oro tiekimas.

Išpūstas šiltas šilumokaičio aušinimo oras sušildo patalpos orą. Todėl džiovinimo metu pasirūpinkite tinkamu patalpos vėdinimu (pvz., atidarykite langą). Kitaip pailgės džiovinimo laikas (padidės energijos sąnaudos).

Prieš transportuojant vėliau

Po kiekvieno džiovinimo mažas kondensato kiekis lieka siurblio zonoje, kuris gali ištekėti džiovyklei apvirtus. Prieš transportavimą maždaug 1 minutei rekomenduojama įjungti programą *Vėdinimas šilto oru*. Likęs kondensatas ištekės per išleidimo žarną arba į kondensato indą (kurį jūs taip pat turėsite ištuštinti).

Įrengimas

Papildomos įrengimo sąlygos

Statoma po stalviršiu

Šią džiovyklę galima statyti po stalviršiu.

Per didelis susikaupusios šilumos kiekis gali pažeisti prietaisą. Pasirūpinkite, kad būtų nukreiptas iš džiovyklės išeinantis šilto oro srautas.

- Negalima nuimti prietaiso dangčio.
- Elektros jungtį įrenkite netoli džiovyklės, lengvai pasiekiamoje vietoje.
- Šiek tiek gali pailgėti džiovavimo trukmė.

Pasirinktiniai priedai

– Skalavimo ir džiovavimo kolonėlė

Šią džiovyklę su "Miele" automatine skalbykle galima sustatyti į skalavimo ir džiovavimo kolonėlę. Galima naudoti tik skalavimo ir džiovavimo kolonėlės sujungimo komplektą.

– Cokolis

Šiai džiovyklei pateikiamas cokolis su stalčiumi.

Kondensato išleidimas per išorę

Pastaba

Džiovinant susikaupęs kondensatas išleidžiamas per išleidimo žarną galinėje džiovyklės pusėje į kondensato rezervuarą.

Kondensatą galite išleisti žarna džiovyklės užpakalinėje pusėje. Tokiu atveju nereikės tuštinti kondensato rezervuaro.

Žarnos ilgis: 1,49 m
Didž. išsiurbimo aukštis: 1,00 m
Didž. išsiurbimo ilgis: 4,00 m

Priedai vandens išleidimui

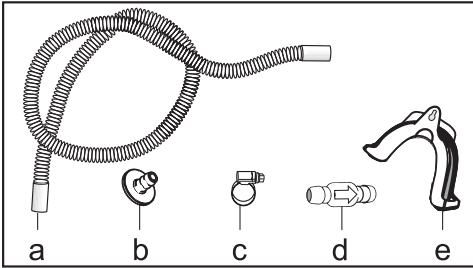

- kartu pristatoma: adapteris (b), žarnos apkauba (c), žarnos laikiklis (e);
- papildomai įsigijami "Miele" priedai: išorinės vandens jungties "Atbulinio vožtuvo" montavimo rinkinys. Rinkinyje yra atbulinis vožtuvas (d), žarnos ilgintuvas (a) ir žarnos apkauba (c).

Prijungimo sąlygos, kai naudojamas atbulinis vožtuvas

⚠ Dėl atgal tekančio kondensato galima patirti materialinę žalą. Vanduo gali tekėti atgal į džiovyklę arba jį galima išsiurbti. Vanduo gali apgadinti džiovyklę ir patalpą. Jeigu žarnos galą panardinate į vandenį arba jungiate prie įvairių vandens tiekimo jungčių, naudokite atbulinį vožtuvą.

Maks. išsiurbimo aukštis naudojant atbulinį vožtuvą: 1,00 m

Specialios prijungimo sąlygos, kai naudojamas atbulinis vožtuvas:

- Vandens išleidimas į praustuvę arba grindyse įrengtą nuotaką, kai žarnos galas panardintas į vandenį.
- Jungimas prie praustuvės sifono.
- Įvairios prijungimo galimybės, jeigu papildomai yra prijungta, pvz., skalbyklė arba indaplovė.

Netinkamai įmontavus atbulinio slėgio vožtuvą, vanduo nebus išsiurbtas. Atbulinį vožtuvą montuokite taip, kad rodyklė ant atbulinio vožtuvo būtų nukreipta vandens tekėjimo kryptimi.

Įrengimas

Vandens išleidimo žarnos tiesimas

⚠ Netinkamai naudodami galite pažeisti vandens išleidimo žarną. Per pažeistą vandens išleidimo žarną gali pradėti tekėti vanduo. Netraukite už vandens išleidimo žarnos, jos nesukite ir nesulenkite.

Žarnoje likęs nedidelis kiekis vandens. Todėl turėkite paruoštą indą.

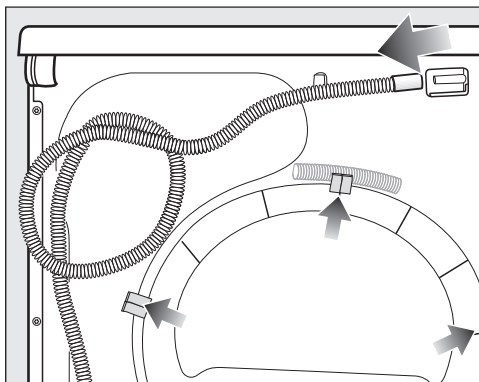

- Nuimkite žarną nuo atvamzdžio (šviesesnė rodyklė).
- Ištraukite žarną iš laikiklio (tamsios rodyklės) ir suvyniokite.
- Išleiskite į indą likusį vandenį.

Pavyzdžiai

Vandens išleidimas į praustuvę arba į grindyse įrengtą nuotaką

Naudokite žarnos laikiklį, kad galėtumėte pakabinti žarną.

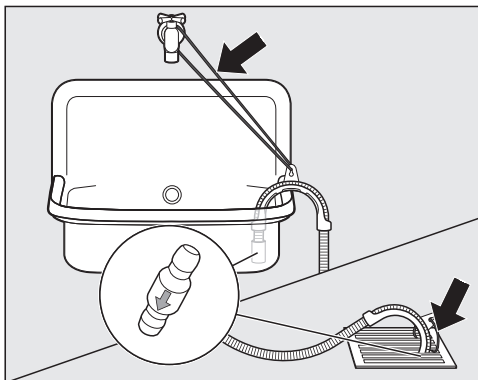

⚠ Ištekėjęs vanduo gali sukelti nuostolių.

Atsilaisvinus žarnos galui, ištekėjęs vanduo gali padaryti nuostolių. Pritvirtinkite žarną, kad ši nenuslystų (pvz., pririškite).

Atbulinį vožtuvą galite įstatyti į žarnos galą.

Įjungimas prie praustuvės sifono

Naudokite žarnos laikiklį, adapterį, žarnos apkabas ir atbulinį vožtuvą (papildomai įsigyjamas priedas).

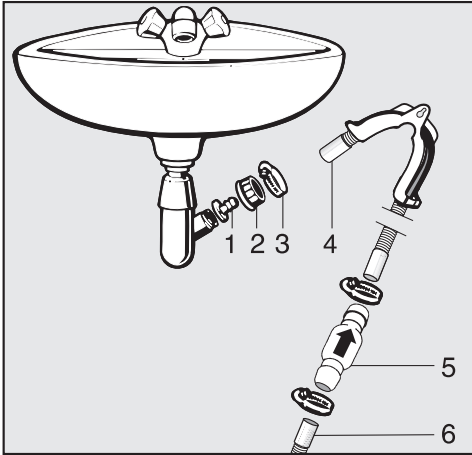

1. Adapteris
2. Praustuvės gaubiamoji veržlė
3. Žarnos gnybtas
4. Žarnos galas (pritvirtinta prie žarnos laikiklio)
5. Atbulinis vožtuvas
6. Džiovyklės išleidimo žarna

- Pritvirtinkite adapterį **1** su praustuvės gaubiamąja veržle **2** prie praustuvės sifono.
Paprastai praustuvės gaubiamoji veržlė yra su poveržle, kurią turite nuimti.
- Žarnos galą **4** užmaukite ant adapterio **1**.
- Naudokite žarnos laikiklį.
- Atsuktuvu užveržkite žarnos gnybtą **3** iš karto už praustuvės gaubiamosios veržlės.
- Atbulinį vožtuvą **5** įkiškite į džiovyklės išleidimo žarną **6**.

Atbulinis vožtuvas **5** turi būti sumontuotas taip, kad rodyklė būtų nukreipta tekėjimo kryptimi (link praustuvės).

- Atbulinį vožtuvą pritvirtinkite žarnos gnybtais.

Įrengimas

Durelių stabdiklio keitimas

Galite patys pakeisti šios džiovyklės durelių stabdiklį.

Dėl saugumo būtina džiovyklę atjungti nuo tinklo.

Jums reikės:

- “Torx” veržliarakčio T20 ir T30
- paprasto atsuktuvu arba smailų replių
- pridėto dangtelio “Spynos spaustuvo”
- pridėto dangtelio “Durelių lankstą”
- minkšto pagrindo (pledo)

Lankstų perdėjimas

1. Durelių nuėmimas nuo džiovyklės

- Atidarykite dureles.

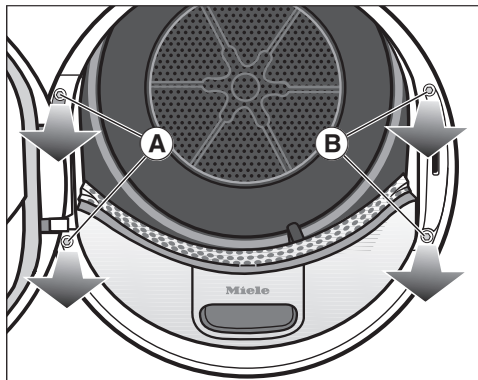

- Abu varžtus prie durelių lanksto (A) išsukite “Torx” atsuktuvu T30.

Durelės negali nukristi.

- Tvirtai laikykite dureles ir jas patraukite pirmyn: durelių lanksto kojelę su 2 liežuvėliais reikia ištraukti iš džiovyklės angų.

Dureles išorine jų puse padėkite ant minkšto pagrindo (pledo), kad jos nesusibraižytų.

2. Džiovyklės durelių spynos keitimas

- Abu varžtus prie durelių spynos (B) išsukite “Torx” atsuktuvu T30.

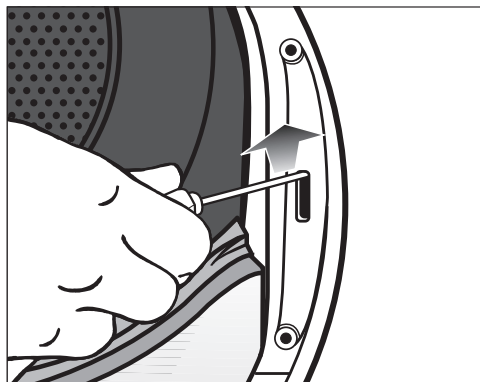

- Durelių spyną atsuktuvu pastumkite į viršų.

Durelių spyna iššoka iš savo padėties ir ją galima išimti.

- Durelių spyną pasukite 180°.

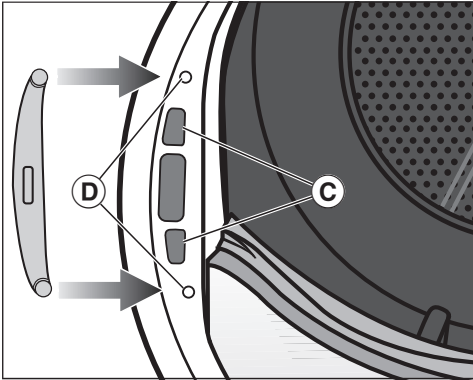

- Durelių spyną įstatykite priešingoje pusėje durelių angose ©.
- Taip įstatykite durelių spyną, kad varžtams skirtos skylės sutaptų su skylėmis priekinėje sienoje ©.
- Įsukite abu “Torx” varžtus, kad pritvirtintumėte durelių spyną.

3. Spynos spaustuvo išmontavimas nuo durelių

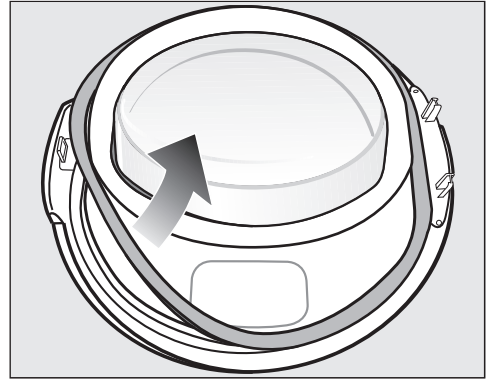

- Visų pirma nuo durelių nuimkite guminį sandariklį ir pasidėkite.

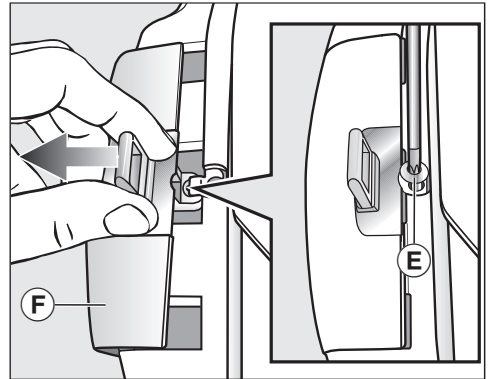

- “Torx” atsuktuvu T20 išsukite spygos spaustuvo varžtą ©.
- “Spygos spaustuvo dangteliu” © passtumkite spygos spaustuva.

Įrengimas

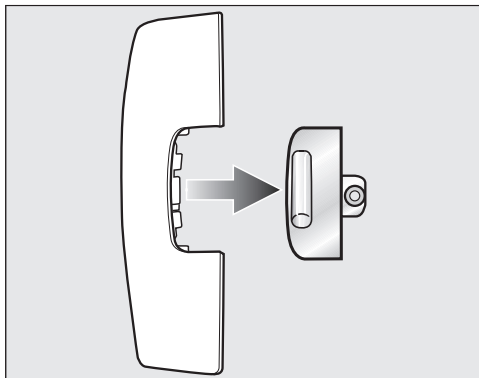

- Nuimkite spynos spaustuvą.

“Spynos spaustuvo dangtelio” daugiau nebereikės.

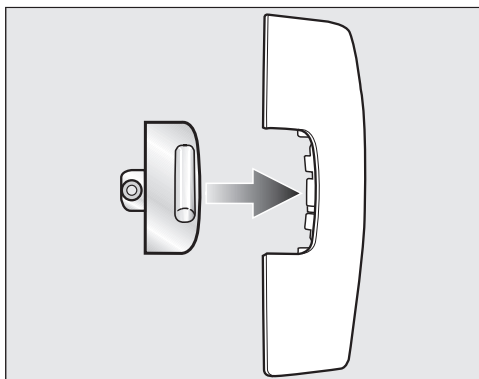

- Spynos spaustuvą uždėkite ant naujo džiovyklės dangtelio.
- Šį “spynos spaustuvo dangtelį” atidėkite.

4. Durelių lanksto išmontavimas

“Durelių lanksto dangtelį” būtina atfiksuoti taške **G** ir nuimti.

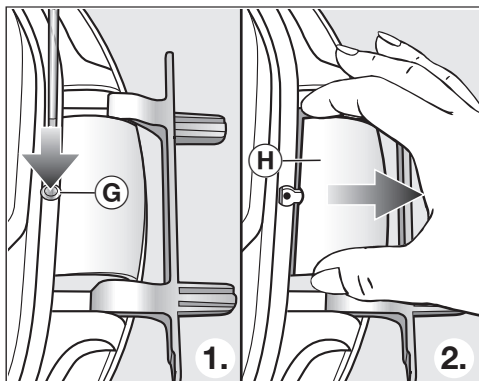

- Atsuktuvu lengvai įspauskite fiksuojimo tašką **G** prie “durelių lanksto dangtelio”.
- Panaudodami šiek tiek jėgos ištraukite “durelių lanksto dangtelį” **H**.

“Durelių lanksto dangtelio” daugiau nebereikės.

5. Durelių lanksto keitimas

Durų lankstas prie durelių pritvirtintas 2 kampinėmis ašimis. Šias kampines ašis ištrauksite atsuktuvu arba smailiomis replėmis.

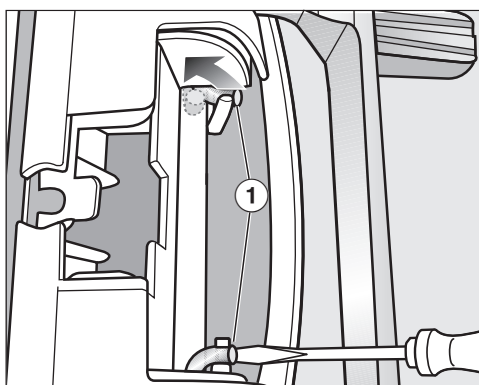

- Atsuktuvo galiuką pakiškite po abiem kampinėmis ašimis ① ir jas nustatykite į teisingą padėtį.

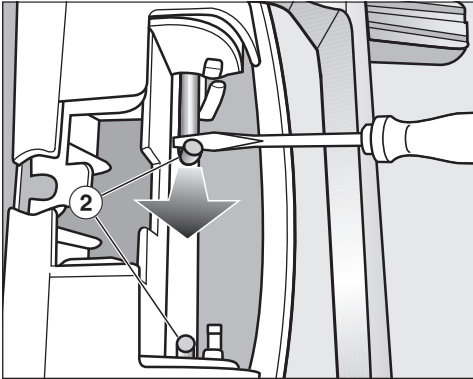

- Atsuktuvo galiuką pakiškite po abiem kampinėmis ašimis ir nustatykite į tinkamą padėtį ①.

- Pirma vieną, tada kitą kampinę ašį ② atsuktuvu arba smailiomis replėmis stumkite link vidurio, kol kiekvieną bus galima ištraukti.

Patarimas: kampinės ašys gali būti stipriai užfiksuotos. Keliamais judesiais ir tuo pačiu metu traukiant galite jas šiek tiek lengviau atlaisvinti.

- Išimkite durelių lankstą ir pasukite 180°.
- Durelių lankstą uždėkite kitoje durelių pusėje.

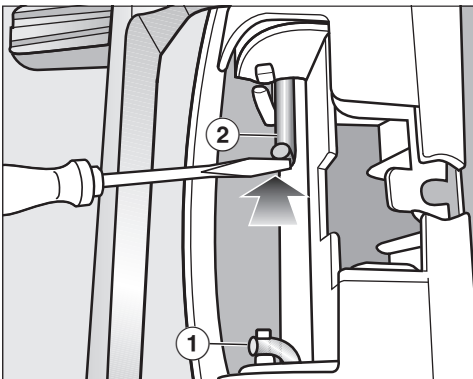

- Durelių lankstą pritvirtinkite su abiem kampinėmis ašimis ②.

Įrengimas

Dabar jums reikės naujo, prie džiovyklės pridėto durelių lanksto dangtelio.

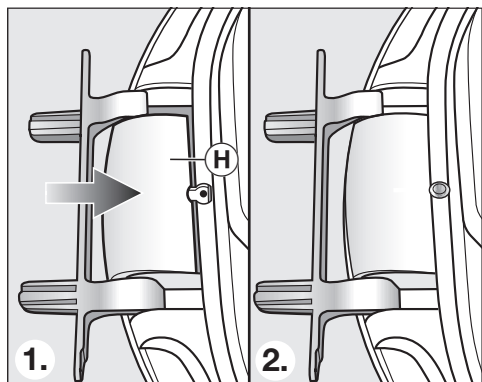

- Uždėkite naują durelių lanksto dangtelį (H) ir užsifiksuokite.

6. Durelių spygos spaustuvo keitimas

Jums reikės naujo, prie džiovyklės pridėdama “spygos spaustuvo dangtelio”, ant kurio jau uždėjote durelių spaustu-
vą.

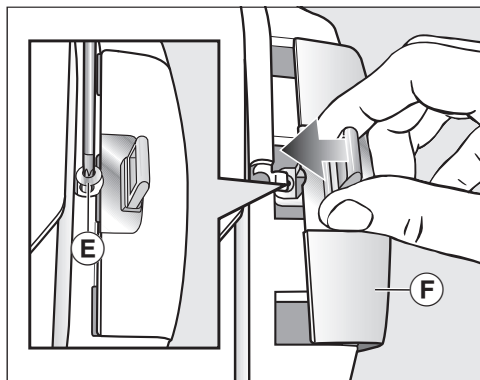

- Spygos spaustuvu pastumkite “spygos spaustuvo dangtelį” (F).
- Įsukite varžtą (E).

Montavimas

7. Durelių montavimas

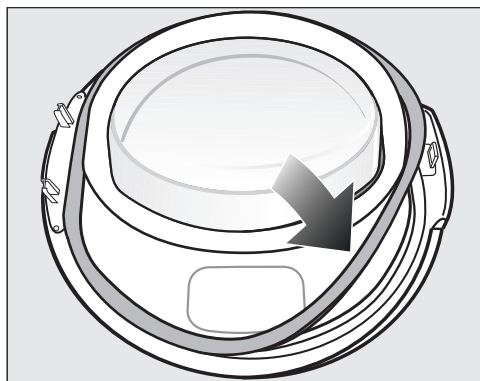

- Guminį sandariklį vėl įstumkite į įpjovą durelėse.
- Laikykite dureles prieš džiovyklę.
- Durelių lanksto kojelę su 2 liežuvėliais įkiškite į džiovyklės angas.

Durelių lanksto kojelė privalo būti džioviklės priekinėje sienelėje: tuomet durelės nenukris.

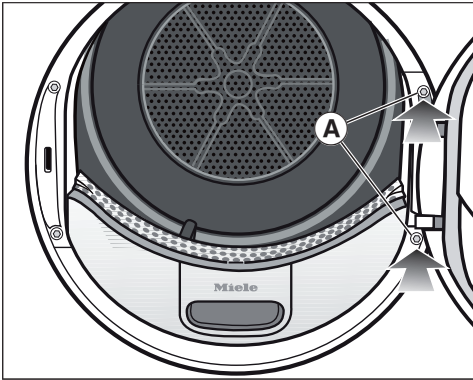

- Dureles priveržkite prie džioviklės durelių lanksto **A** kojelės.

! Pakeitėte durelių fiksaciją, todėl dureles jau galite atidaryti kitoje pusėje.

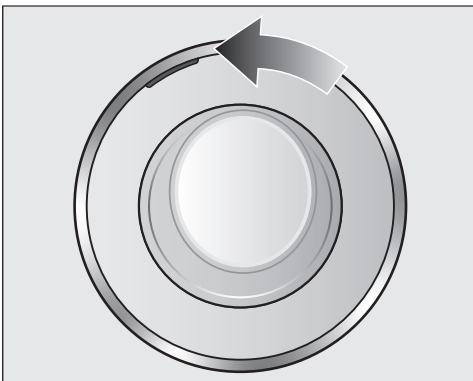

- Oranžinės spalvos žymą perkelkite į priešingą pusę, kad atpažintumėte, kurioje pusėje atidaromos durelės.

Nurodymas

! Išsaugokite abu nebe naudojamus dangtelius (“durelių spaustuvo dangtelį” ir “durelių lanksto dangtelį”). Jų prireiks, jeigu, pavyzdžiui, persikrausčius, norėsite grąžinti ankstesnę durelių fiksaciją.

Įrengimas

Elektros jungtis

Džiovyklė įprastai parengta jungti prie maitinimo lizdo su įžeminimu.

Pastačius skalbyklę, kištukinis lizdas turi būti lengvai prieinamas. Jeigu kištukinis lizdas sunkiai prieinamas, kiekvienas elektros instaliacijos polius turi turėti skiriamąjį įtaisą.

 Gaisro pavojus dėl perkaitimo. Prietaisą prijungę prie sudėtinių kištukinių lizdų ir ilgintuvų, galite viršyti kabelio apkrovą. Kad išvengtumėte galimų pavojų, nenaudokite ilgintuvų arba sudėtinių kištukinių lizdų.

Elektros instaliacija turi būti įrengta pagal VDE 0100.

Prijungiant prietaisą prie namų elektros tinklo, saugumo sumetimais rekomenduojama naudoti  tipo liekamosios srovės apsauginį išjungiklį (RCD).

Pažeistas maitinimo laidas gali būti keičiamas tik to paties tipo specialiu maitinimo laidu (galima įsigyti “Miele” garantinės priežiūros skyriuje). Saugumo sumetimais keitimą gali atlikti tik kvalifikuotas specialistas arba “Miele” garantinės priežiūros skyriaus darbuotojas.

Daugiau informacijos apie vardinę imamąją galią ir atitinkamus saugiklius ieškokite naudojimo instrukcijoje arba specifikacijų lentelėje. Šiuos duomenis palyginkite su elektros jungties duomenimis pastatymo vietoje.

Kilus abejonių, pasikonsultuokite su elektriku.

Galimas epizodinis arba nepertraukiamas eksploatavimas naudojant autonominę arba tinklo sinchroninę elektros tiekimo sistemą (pavyzdžiui, autonomniais elektros tinklais, rezervinėmis sistemomis). Eksploatavimo sąlyga – elektros tiekimo sistema turi atitikti EN 50160 arba panašių standartų nustatytąsias vertes.

Namų elektros instaliacijos sistemoje ir šiame “Miele” produkte numatytų saugos priemonių funkcijos ir veikimo principas turi būti užtikrinami veikiant autonominiu ir ne tinklo sinchroniniu režimu arba pakeisti lygiavertėmis įrengimo priemonėmis. Kaip, pavyzdžiui, aprašyta naujausiose VDE-AR-E 2510-2 taikymo taisyklėse.

Techniniai duomenys

Aukštis	850 mm
Plotis	596 mm
Ilgis	643 mm
Ilgis atidarius dureles	1077 mm
Pastumiamas	taip
Pastatoma ant skalbyklės	taip
Svoris	apie 52 kg
Būgno tūris	120 l
Pakrovimo kiekis	9,0 kg (sausų skalbinių svoris)
Kondensato indo tūris	4,8 l
Žarnos ilgis	1,49 m
Didžiausias išsiurbimo aukštis	1,00 m
Didžiausias išsiurbimo ilgis	4,00 m
Jungiamojo laido ilgis	2,00 m
Prijungimo įtampa	žr. specifikacijų lentelėje
Prijungimo parametrai	žr. specifikacijų lentelėje
Saugikliai	žr. specifikacijų lentelėje
Išduoti patikros ženklai	žr. specifikacijų lentelėje
Energijos sąnaudos	žr. skyrių "Sąnaudų duomenys"
Šviesą skleidžiantys šviesos diodai	1 klasė
Dažnio juosta	2,4000 GHz–2,4835 GHz
Didžiausia perdavimo galia	< 100 mW

Techniniai duomenys

Duomenų bazė pagal deleguotąjį reglamentą (ES) Nr. 392/2012 galioja iki 2025-06-30.

Buitinių džiovyklių duomenų lapas

pagal nurodytą potvarkį (ES) Nr. 392/2012

MIELE	
Tiekiamo modelio identifikavimo ženklas	TWR 780 WP
Vidinis pajėgumas ¹	9,0 kg
Buitinės džiovyklės tipas (ventiliavimas / kondensavimas)	- / ●
Energijos vartojimo efektyvumo klasė	
Nuo A+++ (didžiausias efektyvumas) iki D (mažiausias efektyvumas)	A+++
Svertinis metinis suvartojamos energijos kiekis (AE _c) ²	174 kWh per metus
Džiovyklė (su automatika / be automatikos)	● / -
Standartinės medvilnės programos suvartojamos energijos kiekis	
Suvartojamos energijos kiekis, kai įdėta visa įkrova	1,47 kWh
Suvartojamos energijos kiekis, kai įdėta dalinė įkrova	0,78 kWh
Svertinė vartojamoji galia išjungties režimu (P _o)	0,20 W
Svertinė vartojamoji galia baigtos programos režimu (P _i)	0,20 W
Baigtos programos režimo trukmė (T) ³	15 min
Standartinė programa, su kuria siejama informacija pateikta etiketėje ir vardinių parametrų lentelėje ⁴	Medv. aud., normaliai sausi
Standartinės medvilnės programos trukmė	
Svertinė programos trukmė	169 min
Programos trukmė, kai įdėta visa įkrova	220 min
Programos trukmė, kai įdėta dalinė įkrova	131 min
Kondensavimo efektyvumo klasė ⁵	
Nuo A (didžiausias efektyvumas) iki G (mažiausias efektyvumas)	A
Standartinės medvilnės programos su visa ir daline įkrova svertinis kondensavimo efektyvumas	94 %
Standartinės medvilnės programos su visa įkrova vidutinis kondensavimo efektyvumas	94 %
Standartinės medvilnės programos su daline įkrova vidutinis kondensavimo efektyvumas	94 %
Garso galios lygis (L _{WA}) ⁶	62 dB(A) re 1 pW
Įmontuojamasis prietaisas	-

● Taip, yra

¹ Medvilnės skalbinių standartinei medvilnės programai su visa įkrova kilogramai.

² Nustatyta per 160 įprastų džiovinimo ciklų, kai visa ir dalinė įkrova džiovinama standartine medvilnės programa, ir pagal įrenginio, veikiančio mažos galios režimais, suvartojamos energijos kiekį. Faktinis kiekvieno ciklo suvartojamos energijos kiekis priklauso nuo įrenginio naudojimo pobūdžio.

³ Jei buitinėje būgnyje džiovyklėje įrengta galios reguliavimo sistema.

- ⁴ Ši programa tinkama įprastiems šlapiems medvilniniams skalbiniams džiovinti ir pagal bendrą energijos suvartojimą yra efektyviausia.
- ⁵ Jei buitinė būgninė džiovyklė yra kondensacinė būgninė džiovyklė.
- ⁶ Standartinė medvilnės programa su visa įkrova.

Atitikties deklaracija

Šiuo dokumentu "Miele" patvirtina, kad džiovyklė su šiluminiu siurbliu atitinka 2014/53/ES direktyvą.

Visą ES atitikties deklaracijos tekstą galima rasti interneto svetainėse:

- www.miele.lt – produktai atsisiųsti.
- www.miele.lt/namu-ukis/informacija-385.htm – paslaugos, rodyti daugiau informacijos, naudojimo instrukcijos; būtina nurodyti produkto pavadinimą arba gamyklinį numerį.

Sąnaudos

Sąnaudų duomenys pagal reglamentą 932/2012/ES ir 392/2012/ES galioja iki 2025-06-30.

	Pakrovimas ¹ kg	Skalbyklės gręžimo greitis sūk./min.	Liekamoji drėgmė %	Energijos sąnaudos kW/val.	Veikimo trukmė min.
ECO ²	9,0	1000	60	1,47	220
	4,5	1000	60	0,78	131
Medvilnė; sausi, tinkami dėti į spintą	9,0	1200	53	1,30	199
	9,0	1400	50	1,25	189
	9,0	1600	44	1,10	168
Medvilnė, sausi, tinkami lyginti	9,0	1000	60	1,16	176
	9,0	1200	53	1,00	154
	9,0	1400	50	0,95	144
	9,0	1600	44	0,80	122
Lengvai prižiūrimi; sausi, tinkami dėti į spintą	4,0	1200	40	0,50	65
Gležni, sausi skalbiniai, tinkami dėti į spintą	2,5	800	50	0,55	70
Vilnos baigiamasis apdorojimas	2,0	1000	50	0,02	5
Marškiniai; sausi, tinkami dėti į spintą	2,0	600	60	0,45	60
Skubioji; sausi, tinkami dėti į spintą	4,0	1000	60	0,80	80
Džinsai; sausi, tinkami dėti į spintą	3,0	900	60	1,00	125
Impregnavimas; sausi, tinkami dėti į spintą	2,5	800	50	1,00	100

¹ Sausų skalbinių svoris

² Programa ECO yra bandymų programa pagal reglamentus 932/2012/ES ir 392/2012/ES (programos Medvilnė ) energijos vartojimo efektyvumo etiketei vertinant pagal EN 61121.

Visos nepažymėtos vertės, nustatytos pagal EN 61121 standartą.

Sąnaudos gali skirtis nuo nurodytų, atsižvelgiant į pakrovimo kiekį, skirtingos rūšies tekstilės gaminius, liekamąją drėgmę po gręžimo, įtampos svyravimus elektros tinkle arba vandens kietumą.

Džiovyklės rodomos sąnaudos gali skirtis nuo nurodytų sąnaudų duomenų lentelėje. Nesutapimai gali atsirasti dėl duomenų perdavimo tipo džiovyklėje. Todėl, pvz., programos trukmė priklauso nuo skalbinių liekamosios drėgmės ir sudėties. Tai taip pat turi įtakos energijos poreikiui.

Sąnaudų duomenys pagal reglamentus (ES) 2023/2533 ir (ES) 2023/2534 galioja nuo 2025-07-01.

Programos	Pakrovimas ² kg	Veikimo trukmė val.: min.	Energijos sąnaudos kW/val	Galutinė drėgmė po džiovinimo %
ECO¹	9,0	3:40	1,47	0
	4,5	2:11	0,78	0
Cottons	9,0	4:00	1,60	- 4
Extra dry	4,5	2:20	0,83	- 4
Cottons	9,0	2:56	1,16	12
Hand iron	4,5	1:43	0,69	12
Minimum iron Cupboard Dry plus	4,0	1:07	0,52	0
Minimum iron Cupboard Dry	4,0	1:05	0,50	2
Minimum iron Hand iron	4,0	0:57	0,40	8
Delicates Cupboard Dry	2,5	1:10	0,55	0

¹ Programa ECO yra bandymo programa pagal reglamentus (ES) 2023/2533 ir (ES) 2023/2534 energijos vartojimo etiketei vertinant pagal EN 61121. Garso galios lygis, naudojant visišką pakrovimą, patikros programoje ECO siekia 60 dB(A) re 1 pW.

² Pakrovimas skaičiuojamas pagal sausų skalbinių svorį.

Kitų programų, išskyrus programą ECO, orientacinės vertės nurodytos remiantis standartu EN 61121.

Sąnaudos gali skirtis nuo nurodytų, atsižvelgiant į pakrovimo kiekį, skirtingos rūšies tekstilės gaminius, liekamąją drėgmę po gręžimo, papildomai pasirinktus programos parametrus, įtampos svyravimus elektros tinkle arba vandens kietumą.

Nustatymai

Šie nustatymai padės džiovyklės elektroninę įrangą pritaikyti prie pasikeitusių reikalavimų.
Nustatymus galite bet kada pakeisti.

Nustatymų įjungimas

- Įjunkite džiovyklę.
- Pereikite į antrąjį pagrindinio meniu puslapį.
- Palieskite jutiklinį mygtuką “Settings”.

Nustatymų pasirinkimas

Nustatymai suskirstyti į keletą sričių.

- Pasirinkite norimą sritį.
- Naršykite parinkčių sąrašę, kol pasirodys norimas nustatymas.
- Palieskite jutiklinį mygtuką, jeigu norite redaguoti nustatymą.

Nustatymų keitimas

- Pakeiskite rodomą vertę ir patvirtinkite su “OK”

arba

- palieskite parinktį mygtuką.

Pasirinkta parinktis pažymima oranžine spalva.

Išsaugoma parinktis. Ekranas persijungia į nustatymų meniu arba grįžta į ankstesnį meniu lygmenį.

Nustatymų užbaigimas

- Palieskite jutiklinį mygtuką ↵.

Ekranas persijungia į ankstesnį meniu lygmenį.

- Palieskite jutiklinį mygtuką ⏴.

Ekranas persijungia į pagrindinį meniu.

Valdymas / rodmuo 🇱🇹

“Language” 🇱🇹

Galima nustatyti bet kurią ekrano rodomą kalbą.

Vėliavėlė 🇱🇹, rodoma už Language, padės orientuotis, jei netyčia nustatysite nežinomą kalbą.

Išsaugoma pasirinkta kalba.

“Code”

PIN kodas apsaugo Jūsų džiovyklę nuo nepageidaujamo naudojimo.

Parinktis

- “Activate”
Jeigu aktyvintas PIN kodas, įjungę džiovyklę, turėsite jį įvesti.
Gamyklinis PIN kodas yra 250.
- “Change”
Galima įvesti bet kokį PIN kodą.

Pamiršus PIN kodą, džiovyklę gali įjungti tik “Miele” garantinio aptarnavimo skyrius.

Pasižymėkite naująjį PIN kodą.

- “Deactivate”
Jeigu džiovyklė bus naudojama be PIN kodo. Rodoma tik jeigu prieš tai buvo aktyvintas PIN kodas.

“Clock display”

Pasirinkę laiko rodymo formatą, turėsite iš naujo nustatyti paros laiką.

Parinktis

- “Clock format”
Nustatomas laiko formatas.
 - “24 h” (gamyklinis nustatymas)
 - “12 h”
- “Set”
Nustatomas aktualus laikas.

“Consumption”

Gali būti rodomos bendrosios sąnaudos.

Parinktis

- “Previous programme”
rodo paskutinės programos energijos sąnaudas
- “Total consumption”
ankstesnes bendrąsias sąnaudas
- “Set the cost”
išlaidas, kainą už kWh

“Memory”

Džiovyklė išsaugo paskutinį pasirinktą džiovinimo programos nustatymą (džiovinimo lygį ir (arba) papildomą funkciją, ar kai kuriose programose trukmę).

Vėl pasirinkus šią džiovinimo programą, džiovyklė parodys išsaugotus nustatymus.

Parinktis

- “Off” (gamyklinis nustatymas)
- “On”

“Volume”

Galima pakeisti įjungimo ir programos pabaigos garsinio signalo stiprumą. Taip pat galima pakeisti mygtukų garsinio signalo stiprumą, kuris pasigirsta palietus jutiklinį mygtuką.

Parinktis

- “Finish tone”
- “Keypad tone”
- “Welcome tone”

Galimi 7 ryškumo nustatymo lygiai.

“Behaviour finish tone”

Garsiniu signalu pranešama apie programos pabaigą. Galite pasirinkti, kiek laiko signalas turi skambėti.

Parinktis

- “Only 3 times after finish”
Signalas suskamba 3 kartus programos pabaigoje.
- “Up to 1 h after finish”
Signalas skamba programos pabaigoje iki automatinio džiovyklės išjungimo (daug. vieną valandą).

“Display brightness”

Ekraną ryškumą galima keisti lygiais.

Galima rinktis iš 7 ryškumo nustatymo lygių.

Gamyklinis nustatymas: vidutinis lygis.

“Wash2Dry”

Funkciją “Wash2Dry” galite išjungti.

Parinktis

- “On” (gamyklinis nustatymas)
 “Wash2Dry” yra įjungta ir užsidega pagrindiniame meniu.

Nustatymai

- Off

 "Wash2Dry" neužsidega.

“Display” off status”

Taupydamas energiją, po 10 minučių užtemsta ekranas ir mygtukų apšvietimas, lėtai mirksi *Paleisti / sustabdyti* mygtukas. Galite tai pakeisti.

Parinktys

- “On”

Ekranas užtamsinamas (po 10 min.):

- jei, įjungus, nepasirenkama jokia programa;
- programos vykdymo metu;
- pasibaigus programai.

- “On. Not in current prog.”

(gamyklinis nustatymas)

Ekranas užtamsinamas (kaip aprašyta aukščiau), bet ne programos eigos metu.

Rodmenis galima vėl įjungti, palietus bet kurį jutiklinį mygtuką.

Jungimas į tinklą

“Miele@home”

Prijunkite savo džiovyklę prie WLAN namų tinklo.

Submeniu gali būti rodomi šie punktai:

“Set up”

Šis pranešimas bus rodomas, jeigu džiovyklė vis dar nėra prijungta prie WLAN namų tinklo.

Jungimo eiga nurodyta skyriuje “Pirmasis paleidimas”.

“Activate”

(rodoma, jeigu išaktyvinta “Miele@home”)

Vėl įjungama WLAN funkcija.

“Deactivate”

(rodoma, jeigu aktyvinta “Miele@home”)

“Miele@home” funkcija lieka įdiegta, išjungiamo WLAN funkcija.

“Connection status”

(rodoma, jeigu aktyvinta “Miele@home”)

Ekране rodomos šios vertės:

- WLAN ryšio stiprumas,
- tinklo pavadinimas,
- IP adresas.

“Set up again”

(rodoma, jeigu konfigūruota)

Kad iš karto būtų galima prisijungti prie naujo tinklo, iš naujo nustatoma WLAN (tinklo) paieška.

“Reset”

(rodoma, jeigu konfigūruota)

- WLAN išjungiamas.
- Atkuriami gamykliniai prisijungimo prie WLAN nustatymai.

Jeigu ketinate prietaisą utilizuoti, perduoti arba eksploatuoti naudotą prietaisą, atkurkite tinklo konfigūraciją. Ištrinus visus asmeninius duomenis, buvę prietaiso savininkai daugiau neturės prieigos prie jūsų džiovyklės.

Norėdami vėl naudoti “Miele@home” funkciją, bandykite iš naujo nustatyti ryšį.

SmartGrid

Nustatymas “SmartGrid” matomas tik jeigu nustatymas “Miele@home” yra įdiegtas ir suaktyvintas.

Ši funkcija leidžia tam tikrą laiką automatiškai paleisti džiovyklę nuotoliniu būdu.

Jeigu aktyvinote “SmartGrid”, mygtukui “Timer” priskiriama nauja funkcija. Mygtuku *Laikmatis* galite nustatyti “SmartStart”. Tada džiovyklė įsijungia nustatytu laiku, kai išorinis elektros energijai

jos tiekėjas išsiunčia signalą.

Negavusi signalo iki vėliausio nustatyto programos paleidimo laiko, džiovyklė įsijungia automatiškai (žr. skyrių “Laikmatis”).

Gamykliniuose nustatymuose “SmartGrid” funkcija yra išaktyvinta.

Remote control

Nustatymas “Remote control” matomas tik jeigu nustatymas “Miele@home” yra įdiegtas ir suaktyvintas.

Jeigu savo mobiliajame įrenginyje įdiegėte “Miele@mobile” programėlę, galėsite bet kada peržiūrėti džiovyklės veikimo būseną, įjungti arba su “*MobileStart*” valdyti nuotoliniu būdu.

Jeigu neketinate valdyti džiovyklės mobiliuoju įrenginiu, nustatymą “Remote control” galite išjungti.

Jeigu neįjungtas “Remote control”, programą galima nutraukti programėlėje.

Jutikliu mygtuku *Laikmatis* pasirinkite laiko tarpą, per kurį jūsų džiovyklė turi būti įjungta, ir įjunkite laikmatį (žr. skyrių “Laikmatis”).

Džiovyklė gali būti įjungta nustatytu laiku gavusi Jūsų išsiųstą signalą.

Negavusi signalo iki vėliausio nustatyto programos paleidimo laiko, džiovyklė įsijungia automatiškai.

Pristatymo metu nuotolinis valdymas yra įjungtas.

“RemoteUpdate”

Nuotoliniu būdu (“RemoteUpdate”) gali būti atnaujinta jūsų džiovyklės programinė įranga.

Pristatymo metu ši funkcija yra įjungta.

Nustatymai

Jeigu neketinate įdiegti “RemoteUpdate” funkcijos, galėsite naudoti savo džiovyklę kaip įprastai. “Miele” rekomenduoja įdiegti šią funkciją.

Įjungimas

“RemoteUpdate” meniu punktas bus rodomas ir galėsite šią funkciją naudoti, jeigu jūsų džiovyklė bus įjungta į WLAN tinklą (žr. skyriaus “Nustatymai”, poskyrį “Miele@home”).

“Miele” “RemoteUpdate” funkciją galima tik jeigu prietaisas įjungtas į WLAN tinklą, o jūs turite susikūrę “Miele@mobile” taikomosios programos naudotojo paskyrą. Joje turite užregistruoti savo džiovyklę.

Naudojimo sąlygas rasite “Miele@mobile” taikomojoje programoje.

Programinę įrangą atnaujinti gali ir “Miele” garantinio aptarnavimo skyrius.

Nuotolinio programinės įrangos (“RemoteUpdate”) naujinimo eiga

Būsute automatiškai informuoti apie savo prietaisui paruoštus naujinimus.

Galėsite pasirinkti, ar atnaujinti programinę įrangą iš karto, ar atidėti vėlesniam laikui. Jeigu pasirinksite “paleisti vėliau”, kitą kartą įjungus džiovyklę, vėl bus rodomas šis pranešimas.

Programinės įrangos atnaujinimas gali užtrukti iki keleto minučių.

Norėdami atnaujinti įrangą, turėkite omenyje, kad:

- kol ekrane nebus rodomas pranešimas, negalėsite atnaujinti įrangos;
- įdiegtų naujinimų negalima atšaukti;
- kol vyksta programinės įrangos naujinimas, neišjunkite džiovyklės. Nutraukus procesą, naujinimai nebus įdiegti.

Programos eiga

“Anti-crease”

Apsauga nuo glamžymosi programos pabaigoje sumažina skalbinių glamžymąsi.

Pasibaigus džiovavimo ciklui, būgnas dar iki 2 val. suksis. Tai padeda sumažinti skalbinių glamžymąsi.

Parinktys

- “Off”
- “1 h”
- “2 h” (gamyklinis nustatymas)

“Cooling down temp.”

Programos pabaigoje skalbiniai automatiškai atvėsina. Visuose džiovini- mo lygiuose prieš programos pabaigą galite nustatyti vėsesnę automatinio skalbinių atvėsini- mo fazę, turėkite omenyje, kad pailgės programos trukmė.

Parinktis

Galima rinktis 1 °C intervalais.

- 55 °C (gamyklinis nustatymas)
- ...
- 40 °C

“Drying levels”

Programose *Medvilnė*, *Lengvai prižiūrimi* ir *Automatinė plius* galite individualiai pritaikyti džiovini- mo lygį.

Galima rinktis iš 7 ryškumo nustatymo lygių.

Gamyklinis nustatymas: vidutinis lygis.

Prietaiso parametrai

“Airways indicator”

Po džiovini- mo būtina išvalyti pūkelius. Ortakių rodmuo papildomai primena, kad pasiektas tam tikras užsiteršimo laipsnis:

i “Clean the fluff and plinth filters. See the operating instruction manual for more information.”

Galite nuspręsti savarankiškai, kokį laipsnį pasiekus bus rodomas primini- mas.

Parinktis

Išbandykite visas parinktis ir nustatykite, kuri labiausiai atitinka Jūsų džiovini- mo įpročius.

- “Off”

Nepasirodo priminimas. Jeigu užsikim- šęs ortakis, programa bus nutraukta, ekrane rodomas klaidos pranešimas

☼ “Clean the fluff filter. Check the air- ways.”.

- “Heavy”

Priminimas rodomas tik gausiai prisi- kaupus pūkelių.

- “Normal” (gamyklinis nustatymas)

- “Light”

Priminimas rodomas net esant mažam pūkelių kiekiui.

“Conductivity”

Šis nustatymas galioja tik regionams, kuriuose ypač minkštas vanduo.

Jeigu vanduo labai minkštas, džiovini- mo rezultatas gali ir netenkinti.

Naudokite šį nustatymą tik tada, kai vanduo, kuriame buvo plauti tekstilės gaminai, yra labai minkštas, o jo lai- dumas (elektros laidumas) mažesnis nei 150 µS/cm. Apie geriamojo van- dens laidumą teiraukitės paslaugas teikiančioje vandentiekio įmonėje.

Parinktis

- “Normal” (gamyklinis nustatymas)
- “Low <150mS” (tik regionuose, kuriuo- se ypač minkštas vanduo)

“Operating hours”

Galite peržiūrėti savo džiovyklės džio- vini- mo valandų kiekį.

Rodmenyje valandomis rodoma bendra veikimo trukmė.

“Factory default”

Grąžinamos visos gamyklinės nuosta- tos, išskyrus “Operating hours”.

Nustatymai

Parinktis

i “Reset to factory settings?”

- “Yes”

Atkuriamos visos gamyklinės nuostatos.

- “No”

Gamyklinės nuostatos neatkuriamos.

“Legal information”

“Open-Source” licencijos

Čia galite peržiūrėti informaciją.

Eksploatavimo ir valdymo programinės įrangos autorių teisės ir licencijos

Prietaiso eksploatavimui ir valdymui “Miele” naudoja savo arba išorinę programinę įrangą, kuriai netaikomos taip vadinamos atvirojo kodo licencijos sąlygos. Ši programinė įranga ir (arba) programinės įrangos komponentai yra saugomi autorių teisių. Galioja “Miele” ir trečiųjų šalių autorių teisių apsauga.

Šiame prietaise taip pat naudojami programinės įrangos komponentai, kurie platinami pagal atvirojo kodo licencijos naudojimo sąlygas. Naudojamus atvirojo kodo programinės įrangos komponentus ir taikomus autorių teisių reikalavimus, galiojančias licencijų naudojimo sąlygų kopijas bei kitą susijusią informaciją galima peržiūrėti meniu Nuostatos | Prietaisų parametrai | Teisinė informacija | Atvirojo kodo licencijos. Atvirojo kodo licencijos sąlygose numatytos atsakomybės ir garantijos taisyklės galioja tik atitinkamų teisių turėtojams.

Ryšio modulių autorių teisės ir licencijos

Ryšio moduliui naudoti ir valdyti “Miele” naudoja savo arba išorinę programinę įrangą, kuriai netaikomos taip vadina-

mos atvirojo kodo licencijos sąlygos. Ši programinė įranga ir (arba) programinės įrangos komponentai yra saugomi autorių teisių. Galioja “Miele” ir trečiųjų šalių autorių teisių apsauga.

Šiame ryšio modulyje taip pat naudojami programinės įrangos komponentai, kurie gali būti platinami pagal atvirojo kodo licencijos naudojimo sąlygas. Naudojamus atvirojo kodo programinės įrangos komponentus ir taikomus autorių teisių reikalavimus, galiojančias licencijų naudojimo sąlygų kopijas arba kitą informaciją galima atsisiųsti per IP interneto naršyklę (https://<ip_adresse>/Licenses). Atvirojo kodo licencijos sąlygose numatytos atsakomybės ir garantijos taisyklės galioja tik atitinkamų teisių turėtojams.

“Miele” Lietuva pirkėjui suteikia – papildomai prie pardavėjo pagal įstatymus suteikiamos garantijos ir jos neapribojant – teisę į garantiją naujiems prietaisams pagal toliau pateiktus garantinius įsipareigojimus:

I Garantijos trukmė ir pradžia

1. Garantija suteikiama šiam laikotarpiui:
 - a) 24 mėnesiai buitiniams prietaisams, naudojamiems pagal paskirtį;
 - b) 12 mėnesių profesionaliems prietaisams, naudojamiems pagal paskirtį.
2. Garantijos galiojimo terminas pradedamas skaičiuoti nuo datos, nurodytos ant prietaiso pirkimo sąskaitos.

Dėl suteiktų garantinių paslaugų ir pristatytų atsarginių dalių garantijos galiojimo terminas nepratęsimas.

II Garantijos suteikimo sąlygos

1. Prietaisas buvo įsigytas specializuotoje parduotuvėje arba tiesiogiai iš “Miele” ES šalyje, Šveicarijoje arba Norvegijoje ir ten buvo naudojamas.
2. Klientų aptarnavimo tarnybos technikui pareikalavus, pateikiamas garantijos patvirtinimas (pirkimo sąskaita arba užpildyta garantijos kortelė).

III Garantijos turinys ir suteikiamos paslaugos

1. Prietaiso trūkumai pašalinami per numatytą terminą jį pataisant arba pakeičiant atitinkamą dalį. Susijusias išlaidas, pavyzdžiui, už transportavimą, naudojimąsi keliais, darbą ir atsargines dalis, padengia “Miele” Lietuva. Pakeistos dalys arba prietaisai tampa “Miele” Lietuva nuosavybe.
2. Remiantis šia garantija, bendrovei “Miele” Lietuva negalima pateikti pretenzijų dėl žalos atlyginimo, nebent “Miele” Lietuva paskirtos ir įgaliotos klientų aptarnavimo tarnybos darbuotojai žalos padarė tyčia arba dėl šiurkštaus aplaidumo.
3. Neteikiamos eksploatacinių medžiagų ir priedų pristatymo paslaugos.

IV Garantijos suteikimo apribojimai

Garantija netaikoma trūkumams arba trikdims, kurių priežastys yra šios:

1. Netinkamas pastatymas arba įrengimas, pvz., galiojančių saugos potvarkių arba raštiškų naudojimo, įrengimo ir montavimo instrukcijų nepaisymas.
2. Naudojimas ne pagal paskirtį, netinkamas valdymas arba netinkamų medžiagų naudojimas, pvz., netinkamų skalbimo priemonių, ploviklių arba chemikalų naudojimas.
3. Kitoje ES šalyje, Šveicarijoje arba Norvegijoje įsigytas prietaisas dėl ypatingų techninių specifikacijų negali būti naudojamas arba naudojamas taikant tam tikrus apribojimus.
4. Išoriniai veiksniai, pvz., transportuojant padaryta žala, pažeidimas dėl smūgio arba sutrenkimo, žala dėl nepalankių oro sąlygų arba kitų gamtos veiksnių.
5. Remonto darbai ir pakeitimai, kuriuos atliko “Miele” nemokyti ir negaliojanti klientų aptarnavimo tarnybos darbuotojai.
6. Ne “Miele” originalių atsarginių dalių ir ne “Miele” patvirtintų priedų naudojimas.
7. Sudužęs stiklas ir perdegusios kaitinamosios lemputės.
8. Elektros srovės ir įtampos svyravimai, kai nepasiekiamos arba viršijamos gamintojo nurodytos paklaidos ribos.
9. Neatliekami naudojimo instrukcijoje nurodyti priežiūros ir valymo darbai.

V Duomenų apsauga

Asmeniniai duomenys naudojami tik vykdant užsakymą ir suteikiant garantiją, jei prireiks, atsižvelgiant į pagrindines duomenų apsaugos sąlygas.



Vokietija - Miele & Cie. KG, Carl-Miele-Straße 29, 33332 Gütersloh

TWR 780 WP

It-LT

M.-Nr. 12 778 090 / 00