

Istruzioni d'uso e di montaggio Cappa aspirante



Prima di installare e mettere in funzione l'elettrodomestico, leggere **assolutamente** le presenti istruzioni d'uso per evitare di danneggiare il prodotto o di mettere a rischio la propria sicurezza.

Indice

Indicazioni sulla sicurezza e avvertenze	4
Sostenibilità e tutela dell'ambiente	13
Presentazione del prodotto	14
Panoramica cappa aspirante	14
Componenti	15
Filtro antigrasso.....	15
Filtro a carboni attivi.....	15
Vaschetta raccogliocce.....	15
Illuminazione piano cottura.....	16
Funzioni.....	16
Livelli di potenza aspiratore	16
Funzione supplementare	16
Contatore ore di funzionamento.....	17
Miele@home.....	17
Con@ctivity in grado di apprendere	17
Power Management (regolazione automatica)	17
Primo avvio	18
Selezionare il funzionamento a evacuazione o ricircolo.....	18
Connettere il Miele@home	18
Collegare tramite app.....	19
Disconnettere WLAN e telecomando	20
Connettere la Con@ctivity	20
Attivare Con@ctivity 3.0 tramite la rete WLAN di casa.....	20
Attivare Con@ctivity 3.0 tramite un collegamento diretto WLAN	20
Connettere il telecomando	21
Disconnettere il telecomando.....	21
Uso (automatico)	22
Cuocere con Con@ctivity su un piano cottura elettrico	22
Cuocere con Con@ctivity su un piano cottura a gas.....	23
Uscire temporaneamente dal funzionamento automatico.....	23
Uso (manuale)	24
Cuocere senza la funzione Con@ctivity (funzionamento manuale)	24
Accendere l'aspiratore.....	24
Impostare il livello di potenza	24
Selezionare il funzionamento supplementare	24
Spegnere l'aspiratore.....	24
Accendere l'illuminazione del piano cottura.....	25
Regolare l'illuminazione del piano cottura.....	25
Spegnere l'illuminazione del piano cottura.....	25

Modifica delle impostazioni	26
Intervalli del contatore delle ore di funzionamento del filtro antigrasso	26
Intervalli del contatore delle ore di funzionamento dei filtri a carboni attivi	26
Attivazione/disattivazione del Power Management.....	27
Spegnimento di sicurezza.....	27
Consigli per il risparmio energetico	29
Pulizia e manutenzione	30
Pulire l'involucro	30
Filtri antigrasso	30
Pulire la vaschetta raccogli gocce	31
Azzerare il contatore dei filtri antigrasso	32
Cambiare il filtro antigrasso.....	32
Filtro antiodore.....	33
Azzerare il contatore delle ore di funzionamento del filtro a carboni attivi.....	33
Smaltire i filtri antiodore	33
Assistenza tecnica	34
Contatti in caso di guasto	34
Targhetta dati	34
Garanzia	34
Installazione	35
Prima dell'installazione.....	35
Rimuovere la pellicola protettiva.....	35
Materiale per l'installazione.....	35
Misure apparecchio	36
Distanza tra piano cottura e cappa aspirante (S)	37
Consigli per l'installazione	38
Sagoma di foratura per l'installazione a parete.....	38
Conduttura scarico dell'aria.....	39
Retrovalvola	40
Acqua di condensa	40
Silenziatore	41
Allacciamento elettrico.....	42
Dati tecnici	43
Accessori su richiesta per il funzionamento a ricircolo.....	43
Dichiarazione di conformità	43

Indicazioni sulla sicurezza e avvertenze

Questa cappa aspirante è conforme alle vigenti norme di sicurezza. Un uso improprio può comunque causare danni a persone e/o cose.

Leggere attentamente le istruzioni d'uso e di montaggio prima di mettere in funzione la cappa. Contiene informazioni importanti sul montaggio, la sicurezza, l'uso e la manutenzione. In questo modo si evitano danni a se stessi e alle apparecchiature.

Ai sensi della norma IEC 60335-1, Miele avvisa espressamente che è assolutamente necessario leggere e seguire le informazioni contenute nel capitolo per l'installazione dell'elettrodomestico nonché le indicazioni e le avvertenze di sicurezza.

Il produttore non risponde dei danni che derivano dall'inosservanza di queste avvertenze.

Conservare le presenti istruzioni d'uso e di montaggio e consegnarle anche a eventuali altri utenti.

Uso corretto

- ▶ Questa cappa aspirante è destinata all'impiego in ambito domestico.
- ▶ Questa cappa aspirante non è destinata all'utilizzo in ambienti esterni.
- ▶ Utilizzare la cappa aspirante esclusivamente per il normale uso domestico per aspirare e purificare i vapori generati dalla cottura di alimenti. Qualsiasi altro impiego non è ammesso.
- ▶ La cappa aspirante non può essere utilizzata con funzionamento a ricircolo su un piano cottura a gas per lo sfiato dell'ambiente di installazione. Consultare un tecnico del gas.

Indicazioni sulla sicurezza e avvertenze

► Le persone che per le loro capacità fisiche, sensoriali o psichiche o per la loro inesperienza o non conoscenza non siano in grado di utilizzare in sicurezza la cappa aspirante, non devono farne uso senza la sorveglianza e la guida di una persona responsabile.

Queste persone possono utilizzare l'apparecchio da sole solo se è stato loro chiaramente spiegato come funziona, in modo tale da utilizzarlo in sicurezza. È importante che sappiano riconoscere e comprendere quali pericoli possono derivare da un uso non corretto della cappa aspirante.

Bambini

► Tenere lontano dalla cappa i bambini al di sotto degli otto anni oppure sorvegliarli costantemente.

► I bambini a partire dagli 8 anni possono utilizzare la cappa aspirante senza sorveglianza solo ed esclusivamente se è stato loro spiegato come fare e se sono in grado di farlo in tutta sicurezza. È importante che sappiano riconoscere e comprendere quali pericoli possono derivare da un uso non corretto dell'apparecchio.

► I bambini non possono eseguire lavori di pulizia o manutenzione della cappa aspirante senza sorveglianza.

► Controllare i bambini quando sono vicini alla cappa aspirante. Non permettere loro di giocare.

► La luce del piano cottura è molto intensa.

Fare attenzione che in particolare i bambini non guardino direttamente la luce delle lampadine.

► Pericolo di soffocamento. I bambini giocando possono avvolgersi nel materiale d'imballaggio (p.es. pellicole) oppure infilarselo in testa e soffocare. Tenere il materiale d'imballaggio lontano da bambini eventualmente presenti in casa.

Indicazioni sulla sicurezza e avvertenze

Sicurezza tecnica

- ▶ Riparazioni o lavori di installazione e di manutenzione non correttamente eseguiti possono mettere seriamente in pericolo l'utente. Lavori di installazione e manutenzione nonché riparazioni possono essere eseguiti solo da personale tecnico qualificato.
- ▶ Eventuali danni della cappa aspirante possono mettere in pericolo la sicurezza personale. Verificare che non siano presenti danni visibili. Non mettere mai in funzione un apparecchio danneggiato.
- ▶ La sicurezza elettrica è garantita solo se l'apparecchio è allacciato a un regolare conduttore di protezione. Assicurarsi che questa condizione fondamentale per la sicurezza sia verificata. In caso di dubbi far controllare l'impianto da un elettricista specializzato.
- ▶ È possibile il funzionamento temporaneo o permanente su un sistema di alimentazione di energia elettrica autosufficiente o non sincrono alla rete (come reti autonome, sistemi di backup). Requisito per il funzionamento è che il sistema di alimentazione di energia elettrica rispetti le normative EN 50160 o similari.
Le misure di sicurezza previste nell'impianto domestico e per questo prodotto Miele devono essere garantite per funzionalità e procedure anche col funzionamento autonomo oppure non sincrono alla rete oppure sostituite da misure eguali nell'installazione. Come per esempio descritto nella pubblicazione attuale della VDE-AR-E 2510-2.
- ▶ I dati di allacciamento (frequenza e tensione) indicati sulla targhetta dati della cappa aspirante devono assolutamente corrispondere con quelli della rete elettrica affinché la cappa non si danneggi. Confrontare i dati di allacciamento prima di collegare l'apparecchio. In caso di dubbi, rivolgersi a un elettricista qualificato.
- ▶ Prese multiple o prolunghe non garantiscono la necessaria sicurezza (pericolo di incendio). Non utilizzare questi dispositivi per allacciare la cappa aspirante alla rete elettrica.
- ▶ Utilizzare la cappa aspirante solo quando è montata, solo così è garantito che funzioni in modo sicuro.

Indicazioni sulla sicurezza e avvertenze

- ▶ Non utilizzare la cappa aspirante in luoghi non stazionari (ad es. sulle navi).
- ▶ Toccare anche involontariamente dei componenti sotto tensione o modificare la struttura elettrica e meccanica è molto pericoloso per l'utente e può provocare seri danni anche alla cappa. Aprire l'involucro solo nei casi strettamente necessari, riportati nelle presenti istruzioni, per il montaggio e la pulizia. Non aprire mai per nessun motivo altre parti dell'involucro.
- ▶ Il diritto alla garanzia decade se la cappa aspirante non viene riparata dall'assistenza tecnica autorizzata Miele.
- ▶ Un cavo di allacciamento danneggiato può essere sostituito solamente da personale tecnico qualificato.
- ▶ Le lampadine dell'illuminazione sono montate fisse. Per motivi di sicurezza è necessario che la sostituzione sia effettuata dal servizio di assistenza tecnica autorizzato Miele.
- ▶ Per eseguire lavori di installazione, manutenzione o riparazione staccare la cappa aspirante dalla rete elettrica. La cappa risulta staccata se:
 - si disinseriscono i fusibili dell'impianto elettrico, oppure
 - si svitano del tutto i fusibili, oppure
 - si estrae la spina (se presente) dalla presa elettrica. Afferrare la spina, non tirare il cavo.

Indicazioni sulla sicurezza e avvertenze

Contemporaneo funzionamento con un fuoco alimentato da aria ambiente

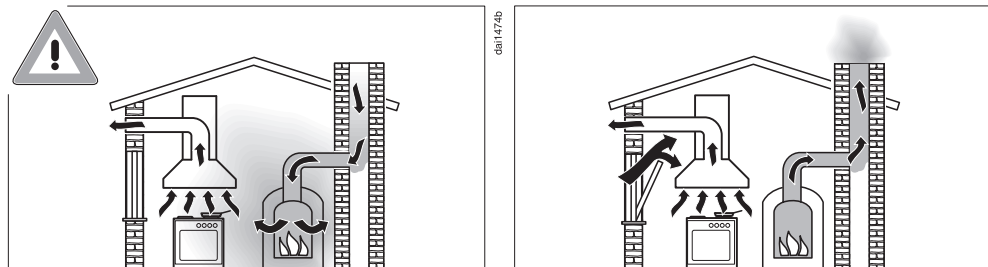

⚠ Pericolo di intossicazione a causa dei gas combustibili. Se la cappa viene messa in funzione sul luogo di installazione ed è attivo un fuoco (fiamma) alimentato con aria ambiente, è necessario adottare delle precauzioni. I fuochi che sfruttano l'aria dell'ambiente usano l'aria ambiente per la combustione ed espellono i gas combustibili all'esterno tramite un camino. Questi possono essere ad es. stufe a gas, gasolio, legna o carbone, scaldacqua istantanei, scaldabagno, piani cottura o forni.

La cappa aspirante sottrae aria ambiente alla cucina e agli ambienti adiacenti. Vale per le seguenti modalità:

- funzionamento a evacuazione,
- funzionamento a ricircolo con box all'esterno dell'ambiente.

Senza sufficiente afflusso di aria si crea una depressione. Il fuoco non ha aria a sufficienza per ardere. E quindi potrebbe spegnersi. I gas combustibili potrebbero essere riaspirati dal camino o dal canale di scarico dell'aria.

Pericolo di morte!

Indicazioni sulla sicurezza e avvertenze

La cappa aspirante può funzionare mentre sono accesi dei fuochi alimentati dall'aria ambiente solo se la depressione non supera i 4 Pa (0,04 mbar), ovvero se si evita la riaspirazione dei gas di scarico.

Questo si può ottenere se a causa di aperture non chiudibili p.es. nelle porte o finestre può giungere l'aria necessaria per la combustione. Accertarsi che la sezione di apertura dell'afflusso aria sia sufficiente. Le normali prese d'aria generalmente non garantiscono un afflusso sufficiente.

Nella valutazione bisogna sempre tenere conto dell'intero rapporto di aerazione dell'abitazione. In caso di dubbi, interpellare uno spaziacamino competente.

Se la cappa viene utilizzata in modalità ricircolo e l'aria viene reimessa nell'ambiente in cui è installata, il contemporaneo funzionamento di un fuoco alimentato con aria ambiente non è pericoloso.

Indicazioni sulla sicurezza e avvertenze

Impiego corretto

► Pericolo di incendio a causa di fiamme libere.

Non lavorare mai con fiamme libere sotto la cappa aspirante. È quindi vietato ad es. cuocere flambé e grigliare su fiamma libera. La cappa aspirante accesa aspira le fiamme nel filtro. Il grasso depositatosi può incendiarsi.

► L'eccessivo calore che si genera da un punto di cottura a gas può danneggiare la cappa aspirante.

- Non accendere mai i punti di cottura a gas senza avervi prima appoggiato le stoviglie. Spegnere la fiamma del gas se si toglie la pentola dal fuoco anche per pochi istanti.
- Scegliere pentole e padelle dal diametro corrispondente alla zona cottura.
- Regolare l'intensità della fiamma in modo che non fuoriesca dal fondopentola.
- Evitare di surriscaldare eccessivamente pentole e padelle (ad es. se si cuoce con il wok).

► L'acqua di condensa può corrodere e provocare danni alla cappa aspirante.

Accendere sempre la cappa aspirante quando si utilizza il piano cottura, altrimenti potrebbe formarsi dell'acqua di condensa.

► Se si surriscaldano, oli e grassi possono prendere fuoco e incendiare anche la cappa.

Sorvegliare sempre i procedimenti di cottura con oli e grassi in pentole, padelle o friggitrici. Prestare attenzione anche quando si griglia con grill elettrici.

Indicazioni sulla sicurezza e avvertenze

- ▶ Depositi di grasso e sporco compromettono la funzionalità della cappa aspirante.
Non utilizzare mai la cappa senza i filtri antigrasso, al fine di garantire la depurazione delle fumes.
- ▶ Se la pulizia non avviene osservando le indicazioni riportate nelle presenti istruzioni d'uso, c'è pericolo di incendio.
- ▶ Tenere presente che mentre si cucina, la cappa aspirante può diventare molto calda per effetto del calore che sale verso l'alto.
Toccare l'involucro e i filtri antigrasso solo dopo che la cappa si è raffreddata.

Installazione corretta

- ▶ Seguire le indicazioni del produttore dell'apparecchio di cottura per verificare se è consentito utilizzarlo in combinazione con una cappa aspirante.
- ▶ La cappa aspirante non può essere montata sopra fuochi alimentati da combustibili solidi.
- ▶ Una distanza troppo esigua tra piano cottura e cappa aspirante può danneggiare la cappa aspirante.
Se il produttore dell'apparecchio di cottura non prevede distanze maggiori, rispettare le distanze minime tra piano di cottura e bordo inferiore della cappa, indicate nel capitolo "Installazione".
Se gli strumenti di cottura prevedono differenti distanze di sicurezza, scegliere sempre le maggiori.
- ▶ Per fissare la cappa aspirante, attenersi alle indicazioni contenute nel capitolo "Installazione".
- ▶ I componenti possono avere dei bordi taglienti e causare ferimenti.
Per il montaggio indossare guanti che proteggano dai tagli.
- ▶ Per la condotta di scarico dell'aria possono essere utilizzati solo tubi in materiale non infiammabile, reperibili presso i rivenditori specializzati oppure presso l'assistenza tecnica Miele autorizzata.

Indicazioni sulla sicurezza e avvertenze

- ▶ L'aria di scarico non deve essere convogliata in un camino già in funzione per fumi o gas combustibili, né in un canale che serve per la ventilazione di ambienti dove si trovano dei fuochi.
- ▶ Se l'aria di scarico deve essere convogliata in un camino fuori uso, rispettare le norme emanate dalle autorità competenti.

Pulizia e manutenzione

- ▶ Il vapore di un apparecchio di pulizia a vapore può giungere alle parti che conducono tensione e causare un corto circuito. Per pulire l'apparecchio non utilizzare mai un apparecchio a vapore.

Accessori e pezzi di ricambio

- ▶ Utilizzare esclusivamente pezzi di ricambio originali Miele. Se si montano o utilizzano altri accessori, il diritto alla garanzia e a prestazioni in garanzia per vizi e/o difetti del prodotto decade.
- ▶ Sostituire eventuali pezzi guasti o difettosi esclusivamente con ricambi originali Miele; solo così Miele può garantire il pieno rispetto degli standard di sicurezza.
- ▶ Miele garantisce la fornitura di pezzi di ricambio fino a 15 anni, minimo per 10, dopo l'uscita di gamma della cappa aspirante.

Smaltimento dell'imballaggio

L'imballaggio è pratico e protegge l'apparecchio da eventuali danni di trasporto. I materiali utilizzati per l'imballaggio sono riciclabili, in quanto selezionati secondo criteri di rispetto dell'ambiente e di facilità di smaltimento.

Restituire gli imballaggi al circuito di raccolta dei materiali consente di risparmiare materie prime. Utilizzare centri di raccolta per materiali specifici ed eventuali opzioni di ritiro alternative. Smaltire correttamente anche gli imballaggi utilizzati per il trasporto.

Smaltimento delle apparecchiature

Le apparecchiature elettriche ed elettroniche contengono spesso materiali utili. Contengono altresì sostanze, composti e componenti che erano necessari per il funzionamento e la sicurezza dell'apparecchiatura stessa. Smaltirli in modo non adeguato o nei rifiuti domestici potrebbe nuocere alla salute e all'ambiente. In nessun caso quindi smaltire queste apparecchiature nei normali rifiuti domestici.



Il simbolo del cassonetto barrato indica che il prodotto deve essere conferito agli idonei centri di raccolta differenziata allestiti dai comuni o dalle società di igiene urbana oppure riconsegnato gratuitamente al rivenditore al momento dell'acquisto di una nuova apparecchiatura di tipo equivalente, in ragione di uno a uno. L'utente è tenuto a cancellare eventuali dati personali dall'apparecchiatura elettronica da smaltire. L'ade-

guata raccolta differenziata contribuisce a evitare possibili effetti negativi sull'ambiente e sulla salute e favorisce il riciclo dei materiali di cui è composta l'apparecchiatura. Per la gestione del recupero e dello smaltimento degli elettrodomestici, Miele Italia aderisce al consorzio Ecodom (Consorzio Italiano Recupero e Riciclaggio Elettrodomestici). Smaltimento dei rifiuti di apparecchiature elettriche ed elettroniche (RAEE), ai sensi del Decr. legisl. 14 marzo 2014, n. 49 in attuazione della Direttiva 2012/19/UE e sui RAEE sullo smaltimento dei rifiuti di apparecchiature elettriche ed elettroniche. L'utente è tenuto per legge a rimuovere dalle apparecchiature batterie, accumulatori e lampade esausti e rimovibili, in modo non distruttivo. Conferirli agli idonei centri di raccolta differenziata dove vengono presi in consegna gratuitamente. Accertarsi che fino al momento dello smaltimento l'apparecchiatura sia tenuta lontana dai bambini.

Presentazione del prodotto

Panoramica cappa aspirante

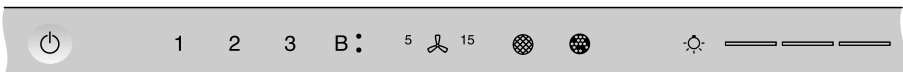
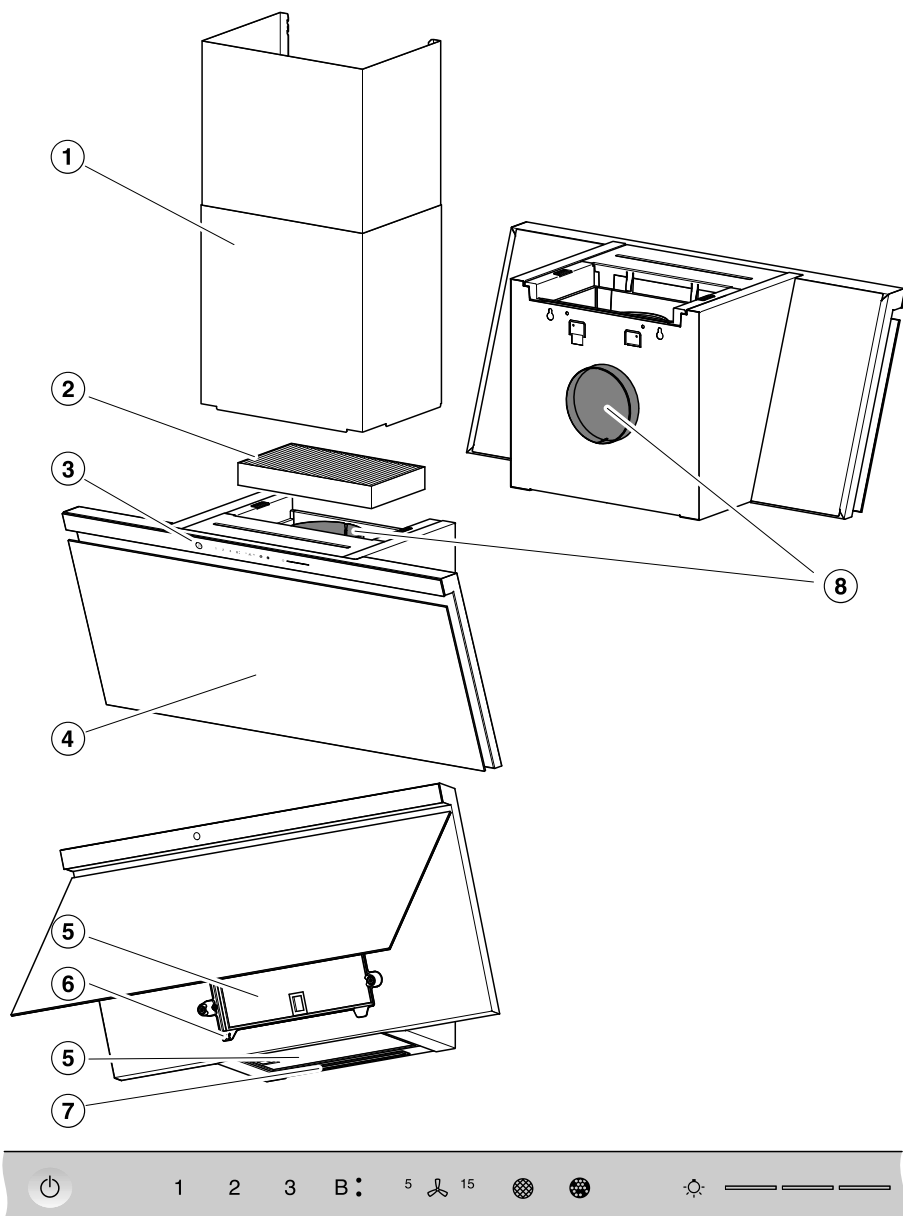

9

10

11

12

13

14

15

da5402

- ① Camino
Accessori su richiesta
Solo con funzionamento a evacuazione
- ② Filtri antiodore
Filtro antiodore riutilizzabile o rigenerabile una volta
Accessori su richiesta per il funzionamento a ricircolo
- ③ Comandi
- ④ Schermo deviafumane
- ⑤ Filtro antigrasso
- ⑥ Vaschetta di raccolta
- ⑦ Illuminazione piano cottura
- ⑧ Bocchettone evacuazione aria
In alternativa l'aria di sfiato può essere convogliata sul retro o verso l'alto.
Con il funzionamento a ricircolo l'aria di sfiato può essere convogliata solo verso l'alto.
- ⑨ Tasto sensore per accendere e spegnere la cappa aspirante
- ⑩ Tasti sensore per accendere e spegnere l'aspiratore e per regolare la potenza aspirante
- ⑪ Tasto sensore per il funzionamento supplementare
- ⑫ Tasto sensore per il contatore ore di funzionamento dei filtri antigrasso
- ⑬ Tasto sensore per il contatore ore di funzionamento del filtro antiodore
- ⑭ Tasto sensore per spegnere/accendere/variare col dimmer la luce del piano cottura
- ⑮ Tasti sensore per selezionare e visualizzare i livelli di illuminazione

Componenti

Filtro antigrasso

I filtri antigrasso in metallo lavabili dell'apparecchio trattengono le particelle solide dei fumi e dei vapori generati dalla cottura (grassi, polvere ecc.) in modo che non si depositi sporco nella cappa aspirante.



Rischio di incendio

I filtri antigrasso molto sporchi sono particolarmente infiammabili.

Pulire i filtri antigrasso a intervalli regolari.

Dei filtri antigrasso molto sporchi riducono la potenza aspirante e contribuiscono a rendere la cappa aspirante e la cucina più sporche.

Filtro a carboni attivi

Con il funzionamento a ricircolo oltre ai filtri antigrasso occorre impiegare un filtro a carboni attivi. Serve per assorbire gli odori che si generano durante la cottura.

Il filtro a carboni attivi è disponibile come accessorio su richiesta. Sono disponibili filtri a carboni attivi che devono essere sostituiti al termine della durata di funzionamento e filtri carboni attivi rigenerabili.

Vaschetta raccogliacqua

Un vaschetta raccogliacqua sotto il filtro antigrasso raccoglie l'acqua di condensazione che cola. Pulire la vaschetta raccogliacqua ogni qualvolta si pulisce il filtro antigrasso. È possibile estrarla per pulirla.

Presentazione del prodotto

Illuminazione piano cottura

L'illuminazione del piano cottura può essere accesa e spenta indipendentemente dall'aspiratore ed è possibile variare la luminosità col dimmer.

Se si utilizza Miele@home, è possibile adattare la temperatura della luce alla propria illuminazione in cucina con la app Miele (Miele DynamicWhite).

Funzioni

Funzionamento a evacuazione aria



L'aria aspirata viene purificata attraverso i filtri antigrasso e convogliata all'esterno.

Funzionamento a ricircolo

(con filtro antiodore disponibile come accessorio su richiesta, v. "Dati tecnici")



L'aria aspirata viene purificata dai filtri antigrasso e, in aggiunta, dal filtro antiodore. L'aria viene infine reimmessa in cucina.

Livelli di potenza aspiratore

Per vapore, odore o calore leggeri fino intensi sono disponibili i livelli di potenza da **1** a **3**.

Aumentare il livello di potenza con l'aumentare di vapore, odore o calore.

Per vapore, odore e calore temporaneamente molto intensi, p.es. a inizio arrostitura, sono disponibili due livelli Booster **B.** e **B.**. I livelli Booster vengono impostati automaticamente dopo qualche minuto.

Funzione supplementare

La funzione supplementare fa sì che l'aspiratore si spenga in automatico dopo un tempo programmato.

In questo modo, dopo la cottura, si elimina ogni odore e vapore residuo dall'aria della cucina. Si evitano così residui e odori nella cappa aspirante.

da|04|94a

da|04|94b

Contatore ore di funzionamento

La cappa aspirante salva il tempo di funzionamento.

Se si accende il simbolo filtro antigraasso , il filtro antigraasso deve essere pulito.

Se si accende il simbolo filtri a carboni attivi , il filtro a carboni attivi deve essere sostituito o rigenerato, se adatto alla rigenerazione.

È possibile adeguare gli intervalli del contatore delle ore di funzionamento alle proprie abitudini di cottura.

Disattivare il contatore delle ore di funzionamento per il filtro a carboni attivi, se la cappa aspirante viene azionata nel funzionamento a evacuazione.

Miele@home

È possibile collegare la cappa aspirante alla propria rete WLAN e azionarla tramite la app Miele dal proprio dispositivo mobile.

Se anche il piano cottura Miele è collegato alla rete WLAN, la funzione Con@ctivity è attivata automaticamente.

Con@ctivity in grado di apprendere

Con la funzione Con@ctivity, la cappa aspirante viene comandata automaticamente in funzione del piano cottura. Il presupposto è che la cappa aspirante e il piano cottura Miele siano collegati alla rete WLAN di casa o che dispongano di un collegamento diretto WLAN.

L'aspiratore integrato può essere azionato anche manualmente, in qualsiasi momento, durante il funzionamento automatico.

Se, p.es., si imposta regolarmente un livello di potenza più alto, il funzionamento automatico non si adatta a questo comportamento (Miele Con@ctivity Plus).

Power Management (regolazione automatica)

La cappa dispone di un sistema di regolazione automatica, il Power Management. Il Power Management serve per risparmiare energia. Fa sì che l'aspiratore passi in automatico a livelli più bassi e che l'illuminazione del piano cottura si spenga.

- Se è impostato il livello Booster della ventola, dopo 5 min. viene impostato automaticamente il livello 3.
- Dai livelli 3, 2 e 1, dopo 2 ore la potenza aspirante si riduce di un livello e poi, in scatti di 30 minuti, si spegne.
- L'illuminazione del piano cottura si spegne automaticamente dopo 12 ore.

Primo avvio



Selezionare il funzionamento a evacuazione o ricircolo

La cappa aspirante è indicata sia per il funzionamento a evacuazione che a ricircolo. La potenza dell'aspiratore si adegua alla modalità selezionata. Di serie è impostato il funzionamento a ricircolo. Per il funzionamento a evacuazione occorre commutare la cappa aspirante.

La commutazione sul funzionamento a evacuazione avviene disattivando il contatore ore di funzionamento per il/i filtro/i antiodore.

- Toccare il tasto On/Off .

Tutti i simboli sono accesi con luminosità ridotta.

- Tenere premuto il tasto del funzionamento supplementare ⁵  finché si accendono i simboli del filtro antigraasso  e del filtro antiodore .

- Toccare il simbolo del filtro antiodore .

Il simbolo del filtro antiodore  e la spia del livello di aspirazione lampeggiano.

- Premere il tasto **B**.

- Confermare premendo il tasto del filtro antiodore .

Tutte le spie si spengono.

È impostato il funzionamento a evacuazione.

Se non si conferma l'impostazione entro 4 minuti, rimane memorizzata l'impostazione precedente.

Connettere il Miele@home

Presupposto:

- una rete WLAN
- la app Miele
- un account Miele. L'account si può creare tramite la app Miele.

Assicurarsi che nel luogo di installazione della cappa aspirante sia presente un segnale forte della rete WLAN.

Disponibilità Miele@home

L'uso della app Miele dipende dalla disponibilità del servizio Miele@home del Vostro paese.

Il servizio Miele@home non è disponibile in tutti i paesi.

Informazioni relative alla disponibilità sono riportate sulla pagina internet www.miele.com.

App Miele

È possibile scaricare la App Miele gratuitamente da Apple App Store® o da Google Play Store™.



Collegare tramite app

È possibile creare la connessione di rete con la app Miele.

- Installare l'app Miele sul proprio terminale mobile.

Per la registrazione occorrono:

1. la password della rete WLAN
2. la password della cappa aspirante.



La password della cappa aspirante sono le ultime 9 cifre del numero di fabbricazione, che si trova sulla targhetta dati.

La targhetta dati risulta visibile quando si apre lo schermo deviafumane.

- Avviare la connessione apparecchio tramite app. Seguire i passaggi descritti.

Se si viene esortati ad attivare la WLAN della cappa aspirante, procedere come segue:

- Premere il tasto On/Off

Tutti i simboli sono accesi con luminosità ridotta.

- Tenere premuto il tasto del funzionamento supplementare ⁵ finché si accendono i simboli del filtro antigraso e del filtro a carboni attivi .

- Premere il tasto **2**.

2 rimane acceso, **3** lampeggia.

Nei successivi 10 minuti la cappa aspirante è pronta per il collegamento.

- Seguire gli ulteriori passaggi nella app.

Una volta che la connessione è avvenuta con successo, **2** e **3** rimangono costantemente accesi.

- Confermare il procedimento con il tasto del funzionamento supplementare ⁵ .

La cappa aspirante può essere azionata tramite app.

Se la connessione non è possibile, lampeggiano **2** e **3**, oppure il procedimento viene interrotto dalla cappa aspirante.

- Ripetere il procedimento.

Primo avvio

Disconnettere WLAN e telecomando

Per stabilire una nuova connessione WLAN o la connessione con il telecomando, è necessario prima interrompere la connessione esistente.

Con la disconnessione vengono disconnessi sempre contemporaneamente WLAN e un telecomando collegato.

- Premere il tasto On/Off (🔌).

Tutti i simboli sono accesi con luminosità ridotta.

- Tenere premuto il tasto del funzionamento supplementare ⁵🔑¹⁵ finché si accendono i simboli del filtro antigraasso 🌀 e del filtro a carboni attivi 🌐.

- Premere il tasto **1**.

Con una connessione WLAN attiva, **2** e **3** sono costantemente accesi.

Se un telecomando è connesso, lampeggia anche **B**.

- Premere il tasto **1**.

2 rimane acceso e **3** lampeggia.

Dopo alcuni secondi **2** e **3** lampeggiano. La connessione è interrotta.

- Uscire dalla modalità di disconnessione toccando il tasto di funzionamento supplementare ⁵🔑¹⁵ sulla cappa aspirante.

Tutte le connessioni sono disattivate. È possibile stabilire una nuova connessione.

Connettere la Con@ctivity

Attivare Con@ctivity 3.0 tramite la rete WLAN di casa

Presupposto:

- Rete WLAN domestica
- Piano cottura Miele predisposto per WLAN

- Collegare la cappa aspirante e il piano cottura alla rete WLAN di casa (v. "Connettere Miele@home").

La funzione Con@ctivity si attiva in automatico.

Attivare Con@ctivity 3.0 tramite un collegamento diretto WLAN

In alternativa al collegamento alla rete domestica, è possibile collegare direttamente il piano cottura alla cappa aspirante.

Presupposto:

- Piano cottura Miele predisposto per WLAN

- Premere il tasto On/Off (🔌).

Tutti i simboli sono accesi con luminosità ridotta.

- Tenere premuto il tasto del funzionamento supplementare ⁵🔑¹⁵ finché si accendono i simboli del filtro antigraasso 🌀 e del filtro a carboni attivi 🌐.

- Premere il tasto **3**.

2 rimane acceso, **3** lampeggia.

Nei successivi 10 minuti la cappa aspirante è pronta per il collegamento.

- Avviare il collegamento WLAN sul piano cottura. Per maggiori informazioni leggere le istruzioni d'uso del piano cottura.

Una volta che la connessione è avvenuta con successo, **2** e **3** rimangono costantemente accesi.

- Confermare il procedimento con il tasto del funzionamento supplementare ⁵↵¹⁵.

Se la connessione non è possibile, lampeggiano **2** e **3**, oppure il procedimento viene interrotto dalla cappa aspirante.

- Staccare il collegamento sulla cappa aspirante (v. paragrafo “Disconnettere WLAN”) **e** sul piano cottura.
- Ripetere il procedimento.



Mentre è attivo il collegamento diretto WLAN, non è possibile collegare il piano cottura e la cappa aspirante a una rete domestica. La gestione tramite app Miele p.es. non è possibile. Se si desidera il collegamento alla rete di casa in un momento successivo, occorre innanzi tutto staccare il collegamento diretto WLAN tra piano cottura e cappa aspirante (v. paragrafo “Disconnettere WLAN”).

Connettere il telecomando

Miele DARC 7 è un accessorio disponibile su richiesta

- Premere il tasto On/Off  sull'aspiratore integrato.

Tutti i simboli sono accesi con luminosità ridotta.

- Tenere premuto il tasto del funzionamento supplementare ⁵↵¹⁵ finché si accendono i simboli del filtro antigrasso  e del filtro a carboni attivi .

- Premere il tasto **B**.

2 rimane acceso, **3** lampeggia.

- Avviare la connessione al telecomando. Per maggiori informazioni leggere le istruzioni d'uso del telecomando.

Una volta che la connessione è avvenuta con successo, **2** e **3** rimangono costantemente accesi.

- Confermare il procedimento con il tasto del funzionamento supplementare ⁵↵¹⁵.

Disconnettere il telecomando

- Per la disconnessione leggere il capitolo “Primo avvio”, par. “Disconnettere WLAN e telecomando”.

Uso (automatico)

Cuocere con Con@ctivity su un piano cottura elettrico

- Accendere una zona cottura impostando un qualsiasi livello.

La luce del piano cottura si accende.

Dopo alcuni secondi si accende l'aspiratore, dapprima brevemente al livello **2**, poi al livello **1**.

Durante il procedimento di cottura la cappa aspirante seleziona in automatico il livello di aspirazione necessario. Il livello della potenza dell'aspiratore si basa sul numero delle zone cottura accese e sull'intensità dei livelli di cottura impostati.

La cappa aspirante reagisce in ritardo. Questo ritardo consente di tenere conto di come la modifica del livello di potenza nel piano cottura non porti direttamente a vapori minori o maggiori.

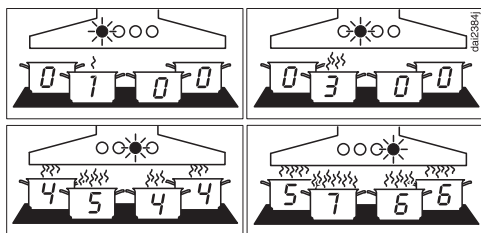

Esempi di livelli di aspirazione da **1** a **5**

- Dopo la cottura, spegnere tutte le zone cottura.

Nei minuti seguenti l'aspiratore della cappa aspirante diminuisce gradualmente la potenza e poi si spegne.

In questo modo si elimina ogni odore e vapore residuo dall'aria della cucina.

Dopo altri 30 secondi, la luce del piano cottura si spegne.

Cuocere con Con@ctivity

- P.es., per riscaldare una stoviglia di cottura prima di arrostitire si accende la zona cottura alla massima potenza. Dopo ca. 10 secondi fino a 4 minuti, abbassare la potenza di un livello (60 secondi fino a 5 minuti con un piano cottura Highlight).

La cappa aspirante riconosce un procedimento di cottura.

La cappa aspirante si accende e, in seguito alla riduzione del livello di potenza del piano cottura, si attiva al livello 3, rimanendo a questo livello di aspirazione per ca. 5 min.

Poi è di nuovo la funzione Con@ctivity a determinare il livello di aspirazione.

È possibile anche selezionare manualmente un altro livello di potenza della cappa, prima del tempo.

Cuocere con Con@ctivity su un piano cottura a gas

- Accendere una zona cottura impostando un qualsiasi livello.

La luce del piano cottura si accende.

Dopo alcuni secondi l'aspiratore si accende al livello **2**.

Indipendentemente dal livello di cottura impostato, l'aspiratore resta a livello **2**.

- Dopo la cottura, spegnere tutte le zone cottura.

Viene attivata la funzione supplementare. Si accende il **5** del tasto del funzionamento supplementare ⁵  ¹⁵.

Dopo 5 minuti, si spengono aspiratore e illuminazione piano cottura.

In questo modo si elimina ogni odore e vapore residuo dall'aria della cucina.

Uscire temporaneamente dal funzionamento automatico

È possibile uscire temporaneamente dal funzionamento automatico:

- impostare manualmente un altro livello di aspirazione; oppure
- spegnere la cappa aspirante manualmente; oppure
- attivare la funzione supplementare ⁵  ¹⁵, oppure
- azionare l'illuminazione piano cottura (solo per un piano cottura a gas).

Ritornare al funzionamento automatico

Insieme a un piano cottura elettrico:

- dopo avere impostato manualmente un livello di aspirazione della cappa aspirante non si interviene per ca. 5 minuti; oppure
- il livello impostato manualmente corrisponde a quello automatico; oppure
- l'aspiratore della cappa aspirante e il piano cottura vengono spenti per almeno 30 secondi.
Al successivo uso del piano cottura si avvierà nuovamente la modalità automatica.

Insieme a un piano cottura a gas:

- l'aspiratore della cappa aspirante e il piano cottura vengono spenti per almeno 30 secondi.
Al successivo uso del piano cottura si avvierà nuovamente la modalità automatica.

Uscire dal funzionamento automatico per l'intero processo di cottura

- Accendere l'aspiratore **prima** del piano cottura.

Con@ctivity è disattivato fino allo spegnimento della cappa aspirante.

Se dopo la cottura la cappa aspirante e il piano cottura rimangono spenti per almeno 30 secondi, alla successiva accensione del piano cottura si avvia nuovamente il funzionamento automatico.

Uso (manuale)

Cuocere senza la funzione Con@ctivity (funzionamento manuale)

È possibile azionare manualmente la cappa aspirante alle seguenti condizioni:

- la funzione Con@ctivity non è attiva.
- La funzione Con@ctivity è stata disattivata temporaneamente (v. “Uso (funzionamento automatico)”, par. “Uscire temporaneamente dal funzionamento automatico”).

Accendere l'aspiratore

- Premere il tasto On/Off (🔌).

Tutti i simboli sono accesi con luminosità ridotta.

- Accendere l'aspiratore premendo uno dei tasti da **1** a **B**.

Impostare il livello di potenza

- Selezionare il livello di potenza desiderato con i tasti da **1** a **B**.
- Se si preme il tasto **B**, si attiva il primo livello Booster.

Il simbolo **B** si accende.

- Se si preme nuovamente il tasto **B**, si attiva il secondo livello Booster.

Il simbolo **B** si accende.

Ripristino dei livelli Booster

Il secondo livello Booster viene impostato sul primo livello Booster dopo 2 minuti.

Il primo livello Booster viene impostato automaticamente al livello **3** dopo 5 minuti.

Selezionare il funzionamento supplementare

- Al termine della cottura, ad aspiratore acceso, premere il tasto del funzionamento supplementare ⁵🔌¹⁵:
 - Una volta: l'aspiratore si spegnerà automaticamente dopo 5 minuti (si accende **5** 🔌).
 - Due volte: l'aspiratore si spegnerà automaticamente dopo 15 minuti (🔌 si accende **15**).
 - Se si preme nuovamente il tasto del funzionamento supplementare ⁵🔌¹⁵, l'aspiratore resta acceso (⁵🔌¹⁵ si spegne).

Spegnere l'aspiratore

- Premere il tasto del livello di aspirazione attivo.

L'aspiratore si spegne.

Accendere l'illuminazione del piano cottura

- Premere il tasto On/Off .

Tutti i simboli sono accesi con luminosità ridotta.

- Toccare brevemente il tasto dell'illuminazione .

L'illuminazione si accende alla massima luminosità. Tutti e tre i trattini vicino al tasto dell'illuminazione  sono accesi.

Regolare l'illuminazione del piano cottura

- Con la luce accesa, tenere premuto il tasto dell'illuminazione .

La luce diminuisce finché non si rilascia il tasto.

- Tenere premuto nuovamente il tasto dell'illuminazione .

La luce aumenta finché non si rilascia il tasto.

- In alternativa, è possibile selezionare tre livelli di luminosità toccando i trattini accanto al tasto dell'illuminazione .

Spegnere l'illuminazione del piano cottura

- Toccare il tasto dell'illuminazione .

L'illuminazione del piano cottura si spegne.

Modifica delle impostazioni

Intervalli del contatore delle ore di funzionamento del filtro anti-grasso





Di serie è impostato un intervallo di pulizia di 30 ore.

- Si consiglia un intervallo più breve, di 20 ore, se si frigge o arrostisce spesso.
- Se si cucina solo raramente, è sempre preferibile un intervallo breve, per evitare che il grasso depositato si indurisca e diventi più difficile da rimuovere.
- È indicato un intervallo più lungo, di 40 o 50 ore, se si cucina regolarmente con pochi grassi.

Modificare gli intervalli del contatore delle ore di funzionamento del filtro antigrasso

- Premere il tasto On/Off .

Tutti i simboli sono accesi con luminosità ridotta.

- Tenere premuto il tasto del funzionamento supplementare ⁵  ¹⁵ finché si accendono i simboli del filtro antigrasso  e del filtro a carboni attivi .
- Toccare il simbolo del filtro antigrasso .

Il simbolo del filtro antigrasso  e una spia dei livelli di aspirazione lampeggiano.

Le spie da **1** a **B** indicano il tempo impostato:

Spia 1	20 ore
Spia 2	30 ore
Spia 3	40 ore
Spia B	50 ore

- Selezionare la durata desiderata toccando la rispettiva cifra.

- Confermare il procedimento premendo il tasto del filtro antigrasso . Se non si conferma l'impostazione entro 4 minuti, rimane memorizzata l'impostazione precedente.

Intervalli del contatore delle ore di funzionamento dei filtri a carboni attivi





Di serie è impostato un intervallo di 180 ore.

- Se si cucinano spesso pietanze dall'odore intenso, consigliamo di ridurre l'intervallo a 120 ore.
- Se, invece, si cucinano solo raramente pietanze dall'odore intenso, l'intervallo può essere prolungato fino a 240 ore.

Modificare/disattivare gli intervalli del contatore delle ore di funzionamento dei filtri a carboni attivi

- Premere il tasto On/Off .

Tutti i simboli sono accesi con luminosità ridotta.

- Tenere premuto il tasto del funzionamento supplementare ⁵  ¹⁵ finché si accendono i simboli del filtro antigrasso  e del filtro a carboni attivi .
- Toccare il simbolo del filtro a carboni attivi .

Il simbolo del filtro a carboni attivi  e la spia del livello di aspirazione lampeggiano.

Le spie da **1** a **B** indicano l'intervallo impostato:

Spia 1	120 ore
Spia 2	180 ore
Spia 3	240 ore
Spia B	disattivata

Modifica delle impostazioni



- Selezionare l'intervallo desiderato toccando la rispettiva cifra.
- Confermare premendo il tasto del filtro a carboni attivi . Se non si conferma l'impostazione entro 4 minuti, rimane memorizzata l'impostazione precedente.



Attivazione/disattivazione del Power Management



Tenere tuttavia presente che questo potrebbe comportare maggiori consumi energetici.

- Premere il tasto On/Off .

Tutti i simboli sono accesi con luminosità ridotta.

- Tenere premuto il tasto del funzionamento supplementare  ⁵ .

Dopo alcuni secondi si accendono i simboli del filtro antigrasso  e del filtro a carboni attivi , dopo altri 7 secondi si accende **1**.

- Premere poi in successione:
 - il tasto dell'illuminazione ,
 - il tasto **1** e di nuovo
 - il tasto dell'illuminazione .

Se il Power Management è attivo, **1** e **B** sono costantemente accese.

Se è disattivato, lampeggiano **1** e **B**.

- Per spegnere il Power Management, premere il tasto **1**.

1 e **B** lampeggiano.

- Per l'attivazione toccare il tasto **B**.

1 e **B** sono costantemente accese.

- Confermare il procedimento con il tasto del funzionamento supplementare ⁵ .

Tutte le spie si spengono.

Se non si conferma l'impostazione entro 4 minuti, rimane memorizzata l'impostazione precedente.

Spegnimento di sicurezza

Se il Power management è disattivato, aspiratore e luce del piano cottura si spengono automaticamente dopo 12 ore.

- Per riattivarlo premere il tasto On/Off .

Modifica delle impostazioni

Disattivare/attivare il segnale acustico dei tasti sensore

Quando si seleziona una funzione con i tasti sensore, viene emesso per conferma un segnale acustico.

Questo segnale acustico può essere disattivato.

- Premere il tasto On/Off (🔌).

Tutti i simboli sono accesi con luminosità ridotta.

- Tenere premuto il tasto del funzionamento supplementare ⁵↵¹⁵.

Dopo alcuni secondi si accendono i simboli del filtro antigrasso 🌀 e del filtro a carboni attivi 🌐, dopo altri 7 secondi si accende **1**.

- Infine premere tre volte il tasto **1**.

Se è attivato il segnale acustico, **2** e **3** sono costantemente accese.

Se è disattivato, lampeggiano **2** e **3**.

- Per disattivare il segnale acustico premere il tasto **1**.

2 e **3** lampeggiano.

- Per l'attivazione toccare il tasto **B**.

2 e **3** sono costantemente accese.

- Confermare il procedimento con il tasto del funzionamento supplementare ⁵↵¹⁵.

Tutte le spie si spengono.

Se non si conferma l'impostazione entro 4 minuti, rimane memorizzata l'impostazione precedente.

Consigli per il risparmio energetico

Questa cappa aspirante lavora in modo efficiente e a risparmio energetico. I seguenti accorgimenti sono di ulteriore supporto a una gestione attenta ai consumi.

- Assicurarsi che durante la cottura la cucina sia ben aerata. Se con il funzionamento a evacuazione non circola sufficiente aria, la cappa aspirante non lavora in modo efficiente e i rumori di funzionamento aumentano.
- Cucinare possibilmente a bassi livelli di cottura. La presenza di poche fumane comporta un basso livello di potenza della cappa aspirante e di conseguenza anche un minor consumo energetico.
- Pulire e sostituire i filtri a intervalli regolari. Filtri molto sporchi diminuiscono la potenza, aumentano il pericolo di incendio e rappresentano un rischio dal punto di vista dell'igiene.
- Utilizzare la funzione Con@ctivity. La cappa aspirante si accende e si spegne automaticamente. La cappa aspirante seleziona il livello di potenza ottimale in base alla situazione di cottura e garantisce un basso consumo energetico.
- Se si usano i comandi manuali, osservare le seguenti indicazioni.
 - Verificare sulla cappa aspirante il livello di aspirazione selezionato. Nella maggior parte dei casi è sufficiente un livello di potenza basso. Utilizzare il livello Booster solo se necessario.
 - In caso di fumane intense impostare subito un livello di funzionamento alto. È più efficace che cercare di aspirare le fumane già diffuse in cucina mediante un lungo funzionamento della cappa aspirante.
 - Verificare di aver spento la cappa a fine cottura. Se dopo la cottura occorre purificare l'aria della cucina da fumi e odori, utilizzare il funzionamento supplementare. L'aspiratore si spegne in automatico dopo il funzionamento supplementare selezionato.

Pulizia e manutenzione

⚠ Staccare la cappa aspirante dalla rete elettrica prima di qualsiasi intervento di manutenzione e pulizia (v. cap. "Istruzioni per la sicurezza e avvertenze").

Pulire l'involucro

- Pulire le superfici e i comandi con una spugna inumidita di acqua calda con un po' di detersivo per piatti.
- Rimuovere il filtro antigrasso ed eliminare i depositi di grasso dalle parti accessibili dell'involucro. In questo modo si contribuisce a prevenire eventuali rischi di incendio.
- Asciugare poi le superfici con un panno morbido.
- Inoltre è possibile pulire le superfici in vetro con un prodotto per il vetro disponibile in commercio.

Indicazioni per la pulizia dell'involucro

Detergenti inadatti possono danneggiare le superfici.

Non utilizzare i seguenti prodotti detergenti:

- detersivi contenenti soda, acidi, cloruri o solventi
- detersivi abrasivi, p.es. detersivi in polvere, liquidi abrasivi, spugnette abrasive, pagliette o spugne con residui di prodotti abrasivi.

Con la pulizia di parti colorate dell'involucro è possibile causare dei minuscoli graffi sulla superficie che potrebbero diventare visibili con l'illuminazione dell'ambiente.

Filtri antigrasso

Intervali di pulizia per il filtro antigrasso

Dopo una durata di funzionamento predefinita, l'attivazione della spia dei filtri antigrasso  ricorda di pulire i filtri antigrasso.

Pulire i filtri antigrasso al più tardi ogni 3–4 settimane, anche se la spia del filtro antigrasso  non è ancora accesa. Se il grasso rimane a lungo sui filtri, si indurisce e ne rende più difficoltosa la pulizia.

Aprire lo schermo deviafumane

Lo schermo deviafumane viene bloccato da magneti.

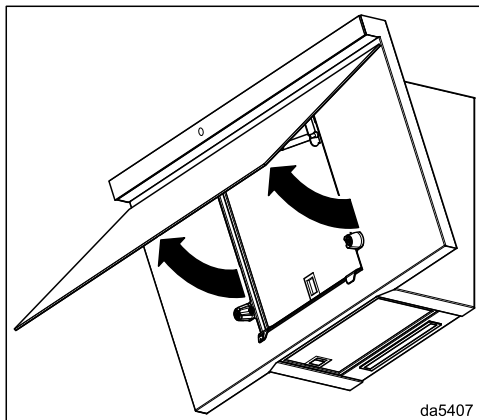

- Abbassare lo schermo deviafumane dalla posizione di arresto e sposterlo verso l'alto.

Estrarre il filtro antigrasso

⚠ La caduta del filtro potrebbe causare danni al filtro e al piano cottura. Durante l'operazione, tenere il filtro saldamente.

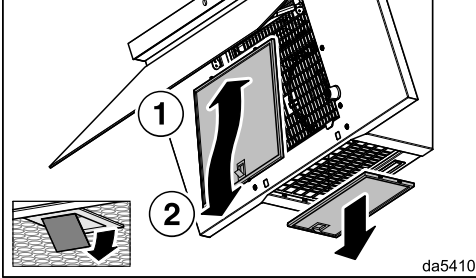

da5410

- Aprire il bocco del filtro antigrasso anteriore, spingere il filtro antigrasso leggermente verso l'alto ed estrarlo verso di sé.
- Aprire il blocco del filtro antigrasso inferiore ed estrarre il filtro antigrasso verso il basso.

Pulire la vaschetta raccogliocce

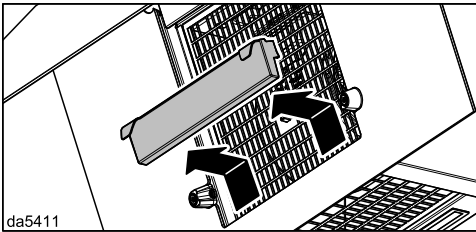

da5411

- Estrarre con cautela la vaschetta raccogliocce verso l'alto e versare l'acqua di condensa raccolta.
- Pulire la vaschetta raccogliocce con un panno umido e reinserirla.

Pulire il filtro antigrasso a mano

- Pulire i filtri antigrasso con una spazzola in acqua calda con un po' di detersivo per piatti. Utilizzare detersivo per piatti non concentrato.
- Dopo il lavaggio, far asciugare i filtri antigrasso su una superficie assorbente.

Indicazioni per la pulizia a mano

L'uso costante di detersivi non adatti può danneggiare le superfici dei filtri. Non utilizzare i seguenti prodotti detersivi:

- Detersivi anticalcare
- Polvere detersiva o latte detersivo
- Detersivi universali e sgrassatori spray aggressivi
- Spray per forno

Lavare il filtro antigrasso in lavastoviglie

- Posizionare i filtri antigrasso possibilmente in verticale o inclinati nel cesto inferiore. Assicurarsi che il braccio irroratore possa muoversi liberamente.
- Utilizzare un comune detersivo per uso domestico.
- Selezionare un programma con una temperatura max. di 65 °C.

Pulizia e manutenzione

Indicazioni per il lavaggio in lavastoviglie

I filtri antigrasso possono diventare inutilizzabili per effetto delle temperature elevate, p.es. per deformazione. Selezionare un programma che non superi la temperatura consigliata.

Attenersi anche alle indicazioni riportate nelle istruzioni d'uso della lavastoviglie.

A causa del detergente si possono verificare delle decolorazioni permanenti delle superfici interne del filtro. Queste decolorazioni non pregiudicano minimamente la funzione dei filtri antigrasso.

Inserire il filtro antigrasso

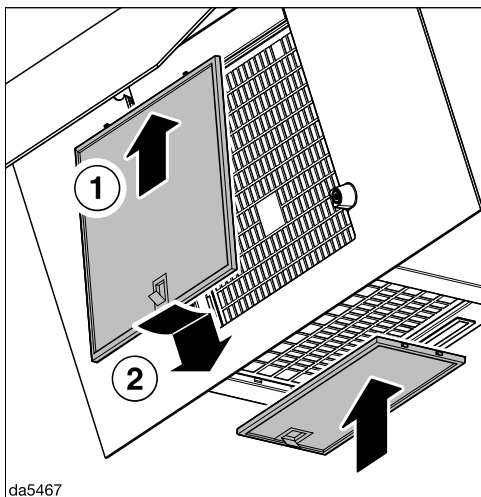

- Inserire i filtri antigrasso.

Chiudere lo schermo deviafumane

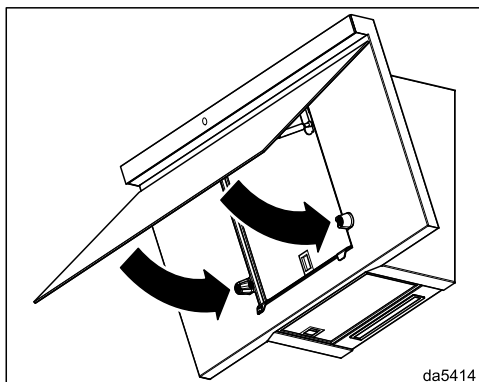

- Abbassare lo schermo deviafumane. Viene bloccato da dei magneti.

Azzerare il contatore dei filtri antigrasso

Azzerare il contatore delle ore di esercizio dopo i lavori di pulizia.

- Con l'aspiratore acceso toccare il tasto dei filtri antigrasso  per ca. 3 secondi, fino a quando lampeggia solo la spia 1.

Il simbolo dei filtri antigrasso  si spegne.

Cambiare il filtro antigrasso

L'utilizzo e la pulizia regolari possono usurare le superfici del filtro, p.es. possono diventare fragili.

Se si riscontrano danni, sostituire il filtro antigrasso.

È possibile acquistare i filtri antigrasso presso il servizio di assistenza tecnica Miele (v. alla fine delle presenti istruzioni d'uso) oppure presso i rivenditori specializzati Miele.

Filtro antiodore

Intervallo di sostituzione filtro a carboni attivi

Sostituire il filtro a carboni attivi ogni qualvolta gli odori non vengono sufficientemente assorbiti.

Dopo una durata di funzionamento di 180 ore, l'attivazione della spia filtro a carboni attivi  ricorda di sostituire i filtri a carboni attivi.

Consigliamo di sostituire il filtro a carboni attivi al più tardi dopo 6 mesi.

Intervallo di rigenerazione del filtro a carboni attivi

Se si utilizza un filtro a carboni attivi rigenerabile (Miele DKF ...-R), l'intervallo corrisponde all'intervallo di sostituzione (v. par. "Intervallo di sostituzione del filtro a carboni attivi").

Per la rigenerazione leggere le istruzioni d'uso del filtro a carboni attivi.

Inserire/sostituire i filtri a carboni attivi

- Estrarre il filtro a carboni attivi dalla confezione.

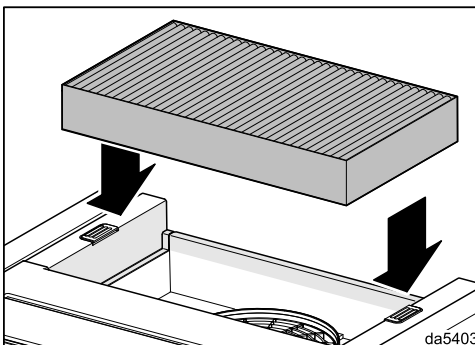

- Inserire il filtro a carboni attivi in sede sul lato superiore della cappa aspirante.

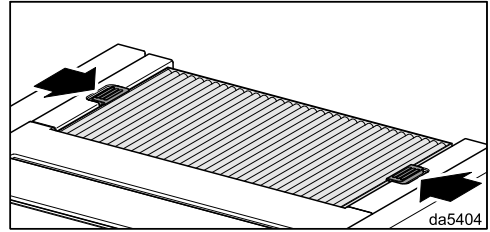

- Chiudere i blocchi.

Azzerare il contatore delle ore di funzionamento del filtro a carboni attivi

Dopo la sostituzione o la rigenerazione, il contatore deve essere azzerato.

- Per farlo, ad aspiratore acceso, tenere premuto il tasto del filtro a carboni attivi  per ca. 3 secondi, fino a quando lampeggia solo **1**.

Il simbolo del filtro a carboni attivi  si spegne.

Smaltire i filtri antiodore

- Il filtro antiodore usato può essere smaltito insieme ai normali rifiuti domestici.

Assistenza tecnica

Sotto www.miele.it/c/service-10.htm si possono leggere le informazioni relative alla risoluzione autonoma di guasti e ai pezzi di ricambio Miele.

Contatti in caso di guasto

In caso di guasti che non si è in grado di risolvere da soli, contattare il negozio specializzato Miele o il servizio di assistenza tecnica Miele.

È possibile visualizzare i contenuti online dell'assistenza tecnica sotto www.miele.it/elettrodomestico/service-21.htm.

I contatti dell'assistenza tecnica Miele si trovano in fondo alle presenti istruzioni.

L'assistenza tecnica necessita dell'identificativo del modello del fornitore e del numero di fabbricazione (fabbr./SN/n.). Questi dati possono essere rilevati dalla targhetta dati.

Targhetta dati

La targhetta dati risulta visibile quando si apre lo schermo deviafumane.

Garanzia

La durata della garanzia prevista dalla legislazione vigente è di 2 anni.

Ulteriori informazioni si trovano nelle condizioni di garanzia allegate.

Prima dell'installazione

 Prima dell'installazione, leggere tutte le informazioni contenute in questo capitolo e nel capitolo "Istruzioni per la sicurezza e avvertenze".

Rimuovere la pellicola protettiva

Le singole parti dell'involucro sono protette da una pellicola per evitare danni di trasporto.

- Prima di installare la cappa, rimuovere la pellicola protettiva. Si potrà staccare facilmente senza usare alcun prodotto.

Materiale per l'installazione

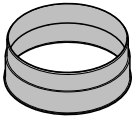

06865780

1 bocchettone uscita aria
per una condotta di uscita aria \varnothing 150 mm.

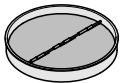

1 valvola di non ritorno
da montare nel bocchettone uscita aria da dell'unità motore. A seconda del modello la valvola di non ritorno potrebbe già essere montata.

08182590

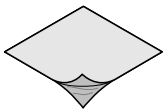

08164891

Lamina protettiva
per la tenuta dell'involucro



5609ee-010a8a50

4 viti 5 x 60 mm e
4 tasselli 8 x 50 mm
per il fissaggio a parete.

 Viti e tasselli sono adatti a muri massicci.

Per altri tipi di pareti utilizzare del materiale di fissaggio adeguato. Assicurarsi che la parete sia sufficientemente resistente.



09032340

1 vite 4 x 14 mm
per fissare la valvola di non ritorno



00040035

1 cappa di copertura



08161800

2 adesivo



MpBooklet

Schema di montaggio

Le singole fasi di montaggio sono descritte nello schema di montaggio.

Installazione

Misure apparecchio

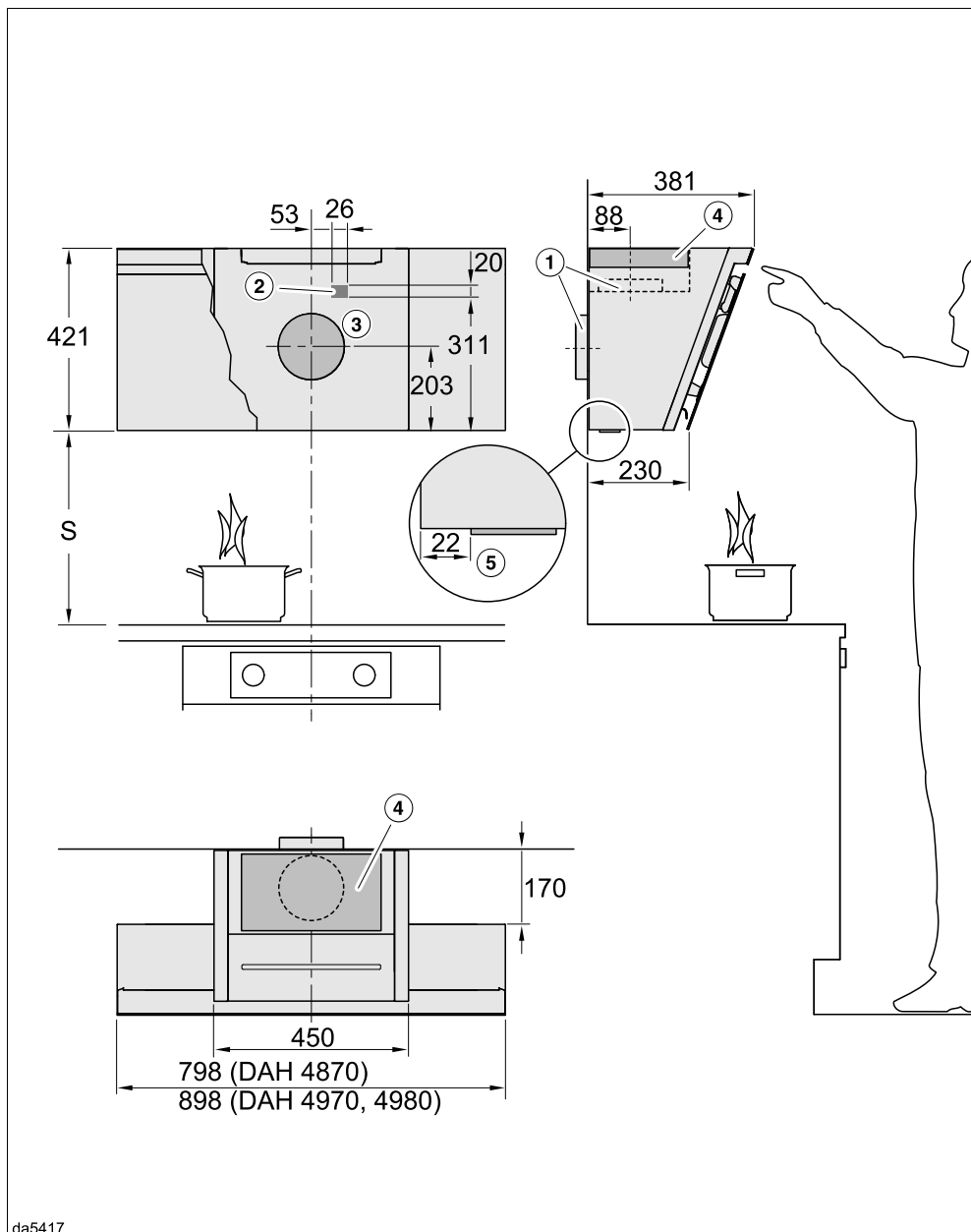

da5417

Il disegno non è in scala

- ① Evacuazione dell'aria verso l'alto o verso il retro
- ② Passaggio se l'allacciamento alla rete elettrica non avviene tramite spina, ma con allacciamento fisso
- ③ Passaggio condotto di sfiato \varnothing 200 mm, in modo che il condotto di sfiato nella parete sia mobile
- ④ Fuoriuscita dell'aria con aria di ricircolo. La distanza dal soffitto o dai mobili situati sopra l'apparecchio deve essere di almeno 300 mm.

Bocchettone di sfiato \varnothing 150 mm

Quando si utilizza il camino DADC 1000 osservare le misure indicate per l'area di installazione della presa e il passaggio della condotta di evacuazione.

- ⑤ Distanza dell'illuminazione piano cottura dalla parete posteriore

Distanza tra piano cottura e cappa aspirante (S)

Per la distanza tra dispositivo di cottura e bordo inferiore della cappa, osservare le indicazioni del produttore dell'apparecchio di cottura.

Se non sono indicate distanze maggiori, si dovranno mantenere le seguenti distanze di sicurezza.

Seguire quanto riportato al capitolo "Istruzioni per la sicurezza e avvertenze".

Apparecchio di cottura	Distanza S minima
Piano cottura elettrico	450 mm
Grill elettrico, friggitrice (elettrica)	650 mm
Piano cottura a gas a più fuochi \leq 12,6 kW potenza complessiva, nessun bruciatore $>$ 4,5 kW	650 mm
Piano cottura a gas a più fuochi $>$ 12,6 kW e \leq 21,6 kW potenza complessiva, nessun bruciatore $>$ 4,8 kW	760 mm
Piano cottura a gas a più fuochi $>$ 21,6 kW potenza complessiva, oppure un bruciatore $>$ 4,8 kW.	non consentito
Piano cottura a gas con un unico fuoco \leq 6 kW di potenza	650 mm
Piano cottura a gas con un unico fuoco $>$ 6 kW e \leq 8,1 kW di potenza	760 mm
Piano cottura a gas con un unico fuoco $>$ 8,1 kW di potenza	non consentito

Installazione

Consigli per l'installazione

- Per la distanza della cappa dal piano cottura, tenere presente anche l'altezza dell'utente. La cappa dovrebbe essere posizionata in modo ottimale per essere usata senza difficoltà e permettere di cucinare comodamente.
- Tenere tuttavia presente che più aumenta la distanza tra cappa e piano cottura, maggiore sarà la dispersione di fumi e vapori.
- Per garantire un'evacuazione ottimale dei fumi e degli odori di cucina, assicurarsi che la cappa sia installata al centro sopra il piano cottura e non spostata lateralmente.
- Il luogo d'installazione deve essere facilmente accessibile. Specialmente in caso di interventi da parte dell'assistenza tecnica la cappa aspirante deve essere accessibile e deve poter essere smontata senza alcun problema. Tenerne conto quando si posizionano armadi, scaffali, elementi decorativi o a soffitto nelle vicinanze della cappa aspirante.

Sagoma di foratura per l'installazione a parete

- Per praticare i fori attenersi alle indicazioni riportate nelle istruzioni di montaggio allegate.

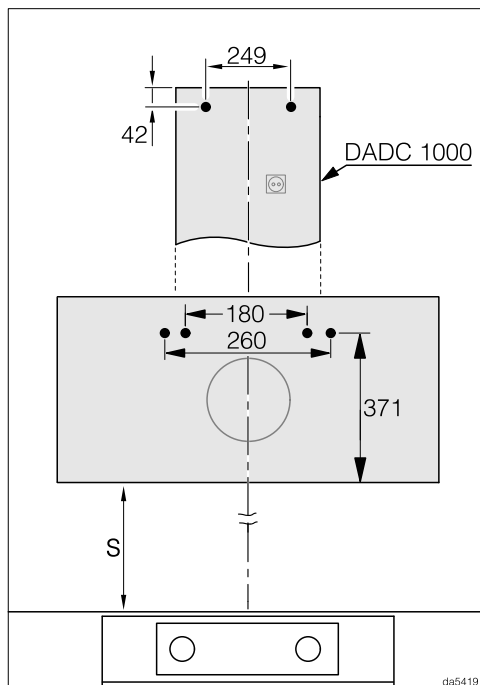

- Se viene realizzata una parete posteriore che dispone già dei fori di fissaggio, di seguito sono indicate le misure di distanza tra i fori (viti \varnothing 5 mm).

Conduttura scarico dell'aria

 Se la cappa deve funzionare in presenza di fuochi alimentati con aria ambiente, a determinate condizioni può sussistere il pericolo di intossicazione!

Leggere attentamente il capitolo "Istruzioni per la sicurezza e avvertenze".

In caso di dubbi chiedere conferma sulla sicurezza del funzionamento a uno spazzacamino competente.

Per il condotto di sfiato utilizzare solo tubi lisci o tubi flessibili in materiale non infiammabile.

Per garantire la maggiore portata possibile e una bassa rumorosità, tenere presente quanto segue:

- il diametro del condotto di sfiato non deve essere inferiore alla sezione del bocchettone di evacuazione aria (v. cap. "Misure apparecchio"). Questo vale soprattutto quando si utilizzano canali piatti.
- Il condotto di sfiato deve essere più corto e diritto possibile.
- Utilizzare solo curve ad ampio raggio.
- Non piegare, né comprimere in alcun punto il condotto di sfiato.
- Tutti i collegamenti devono essere fissi ed ermetici.
- Se il condotto di sfiato dispone di valvole, è necessario aprirle quando si accende la cappa aspirante.

Tenere presente che ogni limitazione del flusso d'aria diminuisce la potenza e comporta maggiori rumori di funzionamento.

Camino di sfiato

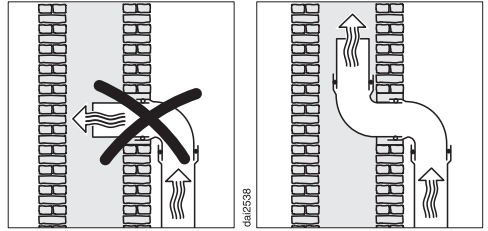

Se l'aria di sfiato viene convogliata in un camino, rivolgere il tubo nella direzione di flusso.

Se il camino viene utilizzato da diversi apparecchi di ventilazione, è necessario che abbia una sezione sufficientemente grande.

Installazione

Retrovalvola

- Utilizzare una retrovalvola nel sistema di sfiato.

Una retrovalvola garantisce che con cappa aspirante spenta non si verifichi uno scambio di aria tra ambiente e aria esterna.

Se l'aria di sfiato viene convogliata all'aperto, si consiglia di installare un tubo a muro oppure un passaggio attraverso il tetto (accessorio su richiesta). È disponibile una retrovalvola integrata.

Nel caso in cui il sistema di evacuazione aria non disponga di una retrovalvola, con la cappa aspirante ne viene fornita una.

La retrovalvola viene inserita nel bocchettone di fuoriuscita dell'aria dell'aspiratore.

Acqua di condensa

Se il condotto di sfiato p.es. viene posato attraverso ambienti o soffitti freddi, a causa della differenza di temperatura, nel condotto di sfiato si può formare acqua di condensa. Per ridurre le differenze di temperatura, isolare il condotto di sfiato.

Se il condotto di sfiato deve essere posato orizzontalmente, accertarsi che la pendenza sia almeno di 1 cm per metro. La pendenza impedisce che l'acqua di condensa possa scorrere nella cappa aspirante.

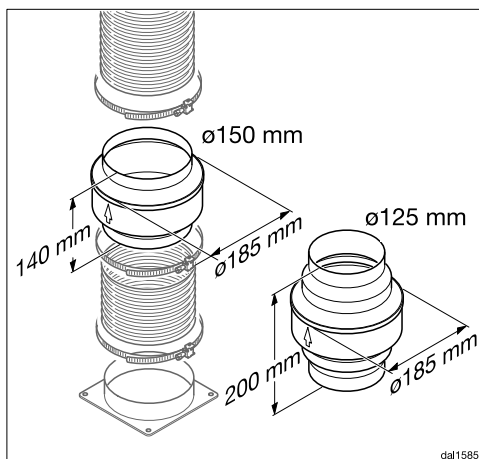

Oltre a isolare il condotto, si consiglia di installare un dispositivo che raccolga e faccia evaporare l'acqua di condensa.

I dispositivi di intercettazione della condensa sono disponibili come accessori su richiesta per condotti di sfiato con un diametro di 125 mm o 150 mm.

Quando si installa il dispositivo di intercettazione della condensa, assicurarsi che sia in verticale e posizionato sopra e il più vicino possibile al bocchettone uscita aria della cappa. La freccia sull'involucro indica la direzione di flusso.

L'impiego di un dispositivo per intercettare la condensa è possibile solo se l'aria di sfiato viene fatta fuoriuscire dalla cappa aspirante verso l'alto.

Miele non si assume alcuna responsabilità per la mancanza di funzionamento o per danni causati da un condotto di sfiato insufficiente.

Silenziatore

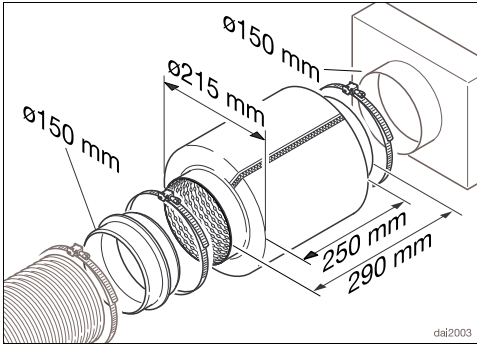

Nel condotto di sfiato è possibile montare un silenziatore (accessorio su richiesta) per ammortizzare ulteriormente i suoni.

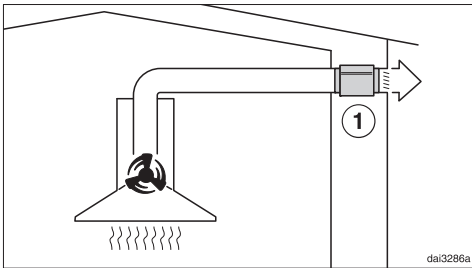

Con il funzionamento a evacuazione il silenziatore attutisce i rumori dell'aspiratore verso l'esterno e anche i rumori che dall'esterno penetrano in cucina attraverso il condotto di sfiato dell'aria (ad es. i rumori del traffico). Posizionare il silenziatore il più vicino possibile al bocchettone di uscita dell'aria ①.

Installazione

Allacciamento elettrico

La cappa aspirante viene fornita pronta per essere allacciata alla rete elettrica tramite cavo e presa di sicurezza (Schuko).

Se la presa non fosse accessibile o se fosse previsto un allacciamento fisso, assicurarsi che al momento dell'installazione sia presente un dispositivo di separazione per ogni polo.

 Pericolo di incendio in caso di surriscaldamento.

Il collegamento della cappa aspirante a prese multiple e prolunghe può causare un sovraccarico dei cavi.

Per ragioni di sicurezza non utilizzare prese multiple e prolunghe.

L'impianto elettrico deve essere realizzato a regola d'arte VDE 0100.

Per motivi di sicurezza si consiglia l'uso di un interruttore automatico differenziale (RCD) del tipo  nell'impianto della casa per l'allacciamento elettrico della cappa aspirante.

Se il cavo di alimentazione elettrica è danneggiato, sostituirlo con un cavo speciale dello stesso tipo (disponibile presso il servizio di assistenza tecnica Miele). Per motivi di sicurezza è necessario che la sostituzione sia effettuata da personale specializzato o dal servizio di assistenza tecnica Miele.

Per l'assorbimento nominale e la protezione, vedere le istruzioni d'uso oppure la targhetta dati. Confrontare questi dati con i dati dell'allacciamento elettrico in loco.

In caso di dubbi rivolgersi a un elettricista qualificato.

È possibile il funzionamento temporaneo o permanente con un sistema di alimentazione di energia elettrica autosufficiente o non sincrono alla rete (come reti autonome, sistemi di backup). Requisito per il funzionamento è che il sistema di alimentazione di energia elettrica rispetti le normative EN 50160 o similari. Le misure di sicurezza previste nell'impianto domestico e per questo prodotto Miele devono essere garantite per funzionalità e procedure anche col funzionamento autonomo oppure non sincrono alla rete oppure sostituite da misure eguali nell'installazione. Come per esempio descritto nella pubblicazione attuale della VDE-AR-E 2510-2.

Dati tecnici

Motore aspiratore	220 W
Illuminazione piano cottura	3,2 W
Potenza massima assorbita	223,2 W
Tensione di rete, frequenza	AC 230 V, 50 Hz
Protezione	10 A
Lunghezza del cavo di alimentazione elettrica	1,3 m
Temperatura della luce preimpostata	3.500 K
Temperatura della luce regolabile	2.700–6.500 K
Peso	
DAH 4870	17 kg
DAH 4970, 4980	18 kg

Modulo WLAN

Banda di frequenza	2,400 – 2,4835 GHz
Potenza max. di trasmissione	< 100 mW

Accessori su richiesta per il funzionamento a ricircolo

Filtro a carboni attivi DKF 29, DFK 29-S o DKF 29-R (rigenerabile)

Dichiarazione di conformità

Miele dichiara che questa cappa aspirante è conforme alla direttiva 2014/53/UE.

Il testo completo della dichiarazione di conformità UE è disponibile ai seguenti indirizzi internet:

- Prodotti, download, www.miele.it
- Service, richiedere informazioni, istruzioni d'uso, su <https://miele.it/manuale-istruzioni> mediante indicazione del nome prodotto o del numero di fabbricazione

Indicazioni per test comparativi

La rilevazione della classe di efficienza energetica deve avvenire con il funzionamento a evacuazione. Di serie è impostato il funzionamento a ricircolo sulla cappa aspirante. La commutazione sul funzionamento a evacuazione avviene disattivando il contatore ore di funzionamento per il/i filtro/i antiodore v. “Primo avvio”).

Dati tecnici

Scheda per cappe aspiranti

ai sensi del regolamento delegato (UE) n. 65/2014 e del regolamento (UE) n. 66/2014

MIELE	
Identificativo del modello	DAH 4870 Sienna
Consumo annuo di energia (AEC_{hood})	28,7 kWh/anno
Classe di efficienza energetica	A++
Indice di efficienza energetica (EEl_{hood})	34,5
Efficienza fluidodinamica (FDE_{hood})	40,0
Classe di efficienza fluidodinamica	
Da A (efficienza massima) a G (efficienza minima)	A
Efficienza luminosa (LE_{hood})	81,3 lx/W
Classe di efficienza luminosa	
Da A (efficienza massima) a G (efficienza minima)	A
Efficienza del filtraggio dei grassi	70,7%
Classe di efficienza del filtraggio dei grassi	
Da A (efficienza massima) a G (efficienza minima)	D
Portata d'aria misurata al punto di massima efficienza	426,6 m ³ /h
Flusso d'aria (potenza min.)	215 m ³ /h
Flusso d'aria (potenza max.)	415 m ³ /h
Flusso d'aria (in modo intenso o boost)	875 m ³ /h
Flusso d'aria massimo	875,0 m ³ /h
Pressione dell'aria misurata al punto di massima efficienza	407 Pa
Potenza sonora ponderata A delle emissioni di rumore (potenza min.)	38 dB
Potenza sonora ponderata A delle emissioni di rumore (potenza max.)	50 dB
Potenza sonora ponderata A delle emissioni di rumore (in modo intenso o boost)	68 dB
Potenza elettrica assorbita al punto di massima efficienza	120,5 W
Consumo di energia in modo standby (P_s)	0,29 W
Potenza nominale del sistema di illuminazione	3,2 W
Illuminamento medio del sistema di illuminazione sulla superficie di cottura	260 lx
Fattore di incremento nel tempo	0,6

Scheda per cappe aspiranti

ai sensi del regolamento delegato (UE) n. 65/2014 e del regolamento (UE) n. 66/2014

MIELE	
Identificativo del modello	DAH 4970 Sienna
Consumo annuo di energia (AEC_{hood})	28,2 kWh/anno
Classe di efficienza energetica	A++
Indice di efficienza energetica (EEl_{hood})	34,3
Efficienza fluidodinamica (FDE_{hood})	40,2
Classe di efficienza fluidodinamica	
Da A (efficienza massima) a G (efficienza minima)	A
Efficienza luminosa (LE_{hood})	81,3 lx/W
Classe di efficienza luminosa	
Da A (efficienza massima) a G (efficienza minima)	A
Efficienza del filtraggio dei grassi	70,7%
Classe di efficienza del filtraggio dei grassi	
Da A (efficienza massima) a G (efficienza minima)	D
Portata d'aria misurata al punto di massima efficienza	421,1 m ³ /h
Flusso d'aria (potenza min.)	218 m ³ /h
Flusso d'aria (potenza max.)	420 m ³ /h
Flusso d'aria (in modo intenso o boost)	884 m ³ /h
Flusso d'aria massimo	884,0 m ³ /h
Pressione dell'aria misurata al punto di massima efficienza	408 Pa
Potenza sonora ponderata A delle emissioni di rumore (potenza min.)	38 dB
Potenza sonora ponderata A delle emissioni di rumore (potenza max.)	50 dB
Potenza sonora ponderata A delle emissioni di rumore (in modo intenso o boost)	68 dB
Potenza elettrica assorbita al punto di massima efficienza	118,7 W
Consumo di energia in modo standby (P_s)	0,29 W
Potenza nominale del sistema di illuminazione	3,2 W
Illuminamento medio del sistema di illuminazione sulla superficie di cottura	260 lx
Fattore di incremento nel tempo	0,6

Dati tecnici

Scheda per cappe aspiranti

ai sensi del regolamento delegato (UE) n. 65/2014 e del regolamento (UE) n. 66/2014

MIELE	
Identificativo del modello	DAH 4980 Sienna
Consumo annuo di energia (AEC_{hood})	28,2 kWh/anno
Classe di efficienza energetica	A++
Indice di efficienza energetica (EEl_{hood})	34,3
Efficienza fluidodinamica (FDE_{hood})	40,2
Classe di efficienza fluidodinamica	
Da A (efficienza massima) a G (efficienza minima)	A
Efficienza luminosa (LE_{hood})	81,3 lx/W
Classe di efficienza luminosa	
Da A (efficienza massima) a G (efficienza minima)	A
Efficienza del filtraggio dei grassi	70,7%
Classe di efficienza del filtraggio dei grassi	
Da A (efficienza massima) a G (efficienza minima)	D
Portata d'aria misurata al punto di massima efficienza	421,1 m ³ /h
Flusso d'aria (potenza min.)	218 m ³ /h
Flusso d'aria (potenza max.)	420 m ³ /h
Flusso d'aria (in modo intenso o boost)	884 m ³ /h
Flusso d'aria massimo	884,0 m ³ /h
Pressione dell'aria misurata al punto di massima efficienza	408 Pa
Potenza sonora ponderata A delle emissioni di rumore (potenza min.)	38 dB
Potenza sonora ponderata A delle emissioni di rumore (potenza max.)	50 dB
Potenza sonora ponderata A delle emissioni di rumore (in modo intenso o boost)	68 dB
Potenza elettrica assorbita al punto di massima efficienza	118,7 W
Consumo di energia in modo standby (P_s)	0,29 W
Potenza nominale del sistema di illuminazione	3,2 W
Illuminamento medio del sistema di illuminazione sulla superficie di cottura	260 lx
Fattore di incremento nel tempo	0,6

Il Contact Center è a disposizione per una consulenza personalizzata sui nostri prodotti per rispondere con competenza e professionalità a qualsiasi richiesta di informazione.

Il consumatore può inoltre essere messo automaticamente in contatto con il centro di assistenza tecnica autorizzato più vicino per richiedere un intervento.



Servizio Clienti

0471 670505

Per gettare uno sguardo sul mondo Miele e lasciarsi coinvolgere dall'eleganza e dalla funzionalità dei nostri elettrodomestici, ma anche per conoscere gli accessori, i servizi e vantaggi esclusivi che Miele riserva ai suoi clienti.



www.miele.it

contact@miele-support.it

Miele Italia S.r.l.

Strada di Circonvallazione, 27

39057 S. Michele-Appiano (BZ)

Centri di assistenza tecnica autorizzati Miele in tutte le regioni italiane.

Produttore: Miele & Cie. KG, Carl-Miele-Straße 29, 33332 Gütersloh - Germania

DAH 4870, DAH 4970, DAH 4980