

Miele

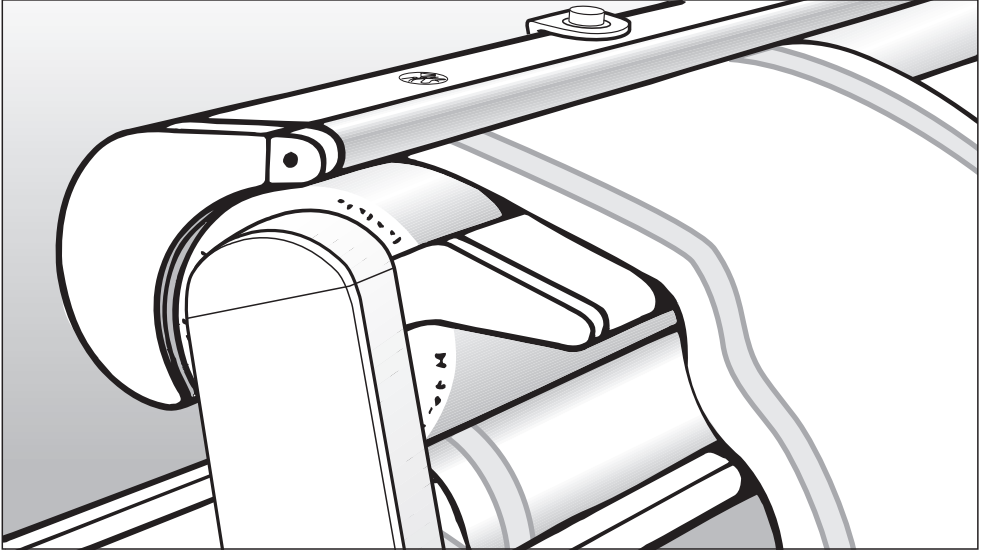

Brugsanvisning Strygerulle HM 16-83 med betalingssystem

Læs venligst brugsanvisningen inden opstilling, installation og ibrugtagning for at undgå skader på personer og produkt..

da - DK

M.-Nr. 07 660 620

Indholdsfortegnelse

Beskrivelse af strygerullen	3
Råd om sikkerhed og advarsler	5
Miljøbeskyttelse	7
Transport	8
Arbejdspladsen	8
Tilslutning	9
Før strygerullen tages i brug	9
Før tøjet rulles	10
Tøjet forberedes	10
Korrekt restfugtighed - yderligere anbefalinger	10
Tøjet trækkes i facon og glattes	10
Sortering	10
Fingerbeskyttelse kontrolleres	11
Rulning med betalingssystem	11
Rulning	12
Strygerullen tændes og slukkes	12
Rulleteperatur vælges	12
Valsehastighed vælges	13
Tøjet føres ind i rullen	14
Vasketøjsstang	14
Efter rulning	15
Strømsvigt	15
Vejledning i rulning	16
Håndklæder, viskestykker, servietter osv.	16
Duge	16
Dynebetræk	17
Vedligeholdelse	18
Strygesålen rengøres	18
Kabinettet rengøres	18
Strygebetræk	18
Strygebetræk udskiftes	18
Småfejl udbedres	22
Service / reklamlationsfrist	23
Tekniske data	24

Beskrivelse af strygerullen

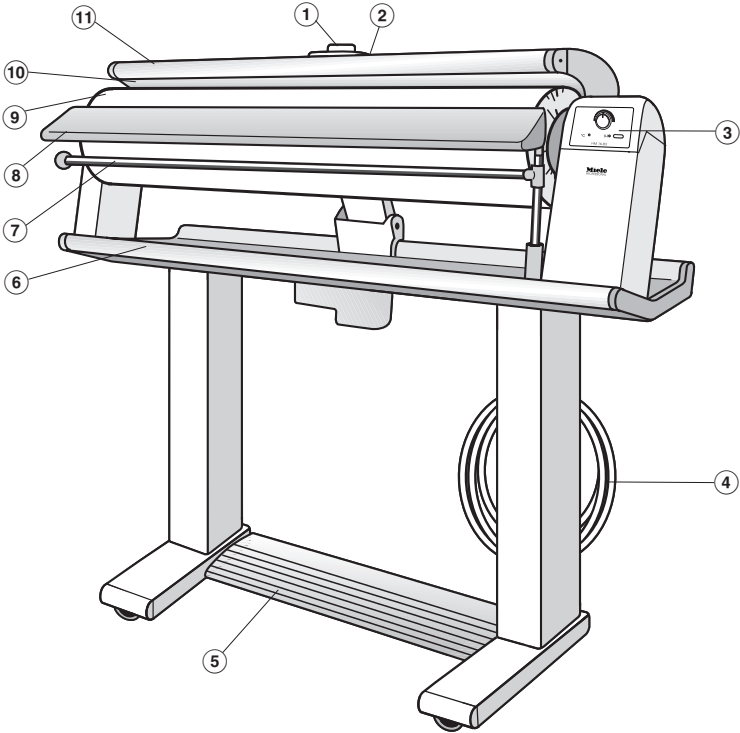

① Temperaturvælger

② Nødafbryder

③ Betjeningspanel

④ Ledning

⑤ Fodkontakt

⑥ Fralægningsbord

⑦ Vasketøjsstang til ophængning af færdigbehandlet tøj

⑧ Indføringsbord

⑨ Strygevalse

⑩ Strygesål

⑪ Fingerbeskyttelse

Beskrivelse af strygerullen

Betjeningspanel

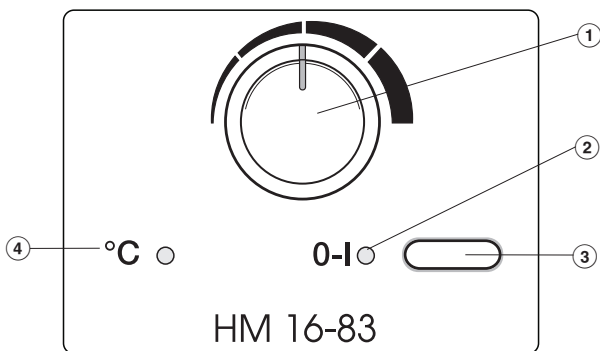

① Regulator til indstilling af valsehastighed

② Kontrollampe **I-O** Tænd/Sluk

③ **I-O** Tænd/Sluk-kontakt

④ Temperaturkontrollampe **°C**

Læs venligst denne brugsanvisning, inden strygerullen tages i brug. Der ved undgås skader på både personer og strygerulle.

Gem venligst brugsanvisningen, og giv den videre til en eventuel senere ejer.

Retningslinjer vedrørende brugen

- ▶ Denne strygerulle er udelukkende beregnet til rulning af tekstiler, der ifølge vaskeanvisningen kan tåle maskinel rulning, og som er vasket i vand.
- ▶ Personer, der på grund af begrænsninger i fysisk eller psykisk formåen eller på grund af manglende erfaring eller uvidenhed ikke er i stand til at betjene strygerullen sikkert, må ikke anvende den uden opsyn eller vejledning fra en ansvarlig person.

Teknisk elektrisk sikkerhed

- ▶ Kontroller strygerullen for synlige skader, inden den opstilles. Tag aldrig en beskadiget strygerulle i brug. Det kan være farligt at anvende en beskadiget strygerulle!
- ▶ En beskadiget tilslutningsledning bør udskiftes af en Miele-tekniker.
- ▶ Inden strygerullen tilsluttes, skal det kontrolleres, at tilslutningsforholdene i huset stemmer overens med angivelserne på typeskiltet (sikring, spænding og frekvens). I tvivlstilfælde bør der rettes henvendelse til en elinstallatør.
- ▶ Strygerullens elektriske sikkerhed er kun garanteret, når der er etableret forskriftsmæssig jordforbindelse. Det er meget vigtigt, at denne grundlæggende sikkerhedsforanstaltning kontrolleres, og at installationerne i tvivlstilfælde gennemgås af en fagmand.
Miele kan ikke gøres ansvarlig for skader, der er opstået på grund af manglende eller afbrudt jordforbindelse (f.eks. elektrisk stød).
- ▶ Tilslutning af strygerullen må ikke ske ved hjælp af en multistikdåse eller en forlængerledning, da disse ikke giver den nødvendige sikkerhed (f.eks. risiko for overophedning).
- ▶ Strygerullen opfylder de foreskrevne sikkerhedsbestemmelser. Reparationer må kun foretages af en Miele-tekniker. Reparationer foretaget af ukyndige kan betyde fare for brugeren og medfører bortfald af kravene om reklamationsret.

Råd om sikkerhed og advarsler

▶ Defekte dele må kun udskiftes med originale Miele-reservedele. Kun hvis dette overholdes, kan vi garantere, at sikkerhedskravene er opfyldt.

▶ Strygerullen er først totalt afbrudt fra elnettet, når:

- stikket er trukket ud af stikkontakten, eller
- hovedafbryderen er slukket, eller
- skruesikringen er skruet helt ud.

▶ Sikkerhedsudstyr eller betjenings-elementer på strygerullen må ikke beskadiges, fjernes eller ændres.

▶ Anvend ikke strygerullen, før alle afdæklige afdækninger er monteret, således at der ikke er risiko for berøring af strømførende eller roterende dele.

▶ Indbygning og montering af denne strygerulle på et ikke-stationært opstillingssted (f.eks. skibe) må kun udføres af fagfolk og kun under iagttagelse af sikkerhedsforskrifterne for brugen af denne strygerulle.

Brug af strygerullen

▶ Ved betjening af strygerullen skal der altid bæres tætsiddende tøj. Løse ærmer, forklædebånd, tørklæder og slips kan komme ind i valsen.

▶ Tag fingerringe, armbånd, kæder og ure af, inden strygerullen betjenes.

▶ Når strygerullen er opvarmet, er der risiko for forbrænding, hvis man:

- berører strygesålen
- stikker hænderne ind mellem strygesålen og strygevalsen for at glatte tøjet og samtidig træder på fodkontakten.

▶ Lad aldrig børn betjene strygerullen eller lege i nærheden af den.

▶ Læg aldrig tøjstykker hen over den varme strygesål. Risiko for brand!

▶ Brug vasketøjsstangen, der kan svinges ud.

Vasketøjsstangen er udelukkende beregnet til ophængning af vasketøj og skal efter brug straks svinges tilbage. Tryk ikke på vasketøjsstangen, når den er svinget ud, da der derved er risiko for, at strygerullen vipper.

▶ Sluk strygerullen, inden stikket trækkes ud.

▶ Træk ikke i ledningen, når stikket skal trækkes ud, men tag fat i selve stikket.

▶ Læg aldrig ledningen hen over den varme strygesål. Det kan beskadige ledningen og give stød!

Brug altid ledningsholderen på strygerullen.

Brug af tilbehør

▶ Der må kun monteres tilbehør, der er godkendt af Miele. Hvis andre dele monteres, bortfalder kravene om reklameret og/eller produktansvar.

Bortskaffelse af emballagen

Emballagen beskytter strygerullen mod transportskader. Emballagematerialet er valgt ud fra miljømæssige hensyn og er genanvendeligt.

Genbrug af emballagematerialerne sparer råstoffer og mindsker affaldsproblemerne. Smid ikke denne emballage i skraldespanden, men aflever den til nærmeste genbrugsstation/opsamlingssted.

Bortskaffelse af et gammelt produkt

Gamle elektriske og elektroniske produkter indeholder stadig værdifulde materialer. De indeholder imidlertid også skadelige stoffer, som er nødvendige for deres funktion og sikkerhed. Hvis produkterne bortskaffes sammen med husholdningsaffaldet eller behandles forkert, kan det skade den menneskelige sundhed og miljøet. Bortskaf derfor ikke det gamle produkt med husholdningsaffaldet.

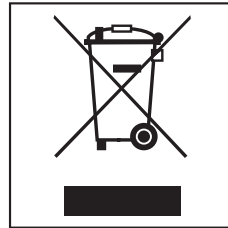

Aflever i stedet for det gamle produkt på nærmeste opsamlingssted eller den lokale genbrugsstation, så delene kan blive genanvendt.

Sørg endvidere for, at det gamle produkt opbevares utilgængeligt for børn, indtil det afleveres på genbrugsstationen.

Transport

Strygerullen er forsynet med fire hjul.

- Tag fat i strygerullens fralægningsbord, og skub eller træk strygerullen på plads.

For at komme over forhindringer som f.eks. tæppekanter eller dørtrin og for at kunne styre:

- Løft strygerullen lidt.

Arbejdspladsen

En stol, der kan indstilles i højden, og et fralægningsbord til det rullede tøj gør rulningen nemmere og mere bekvem.

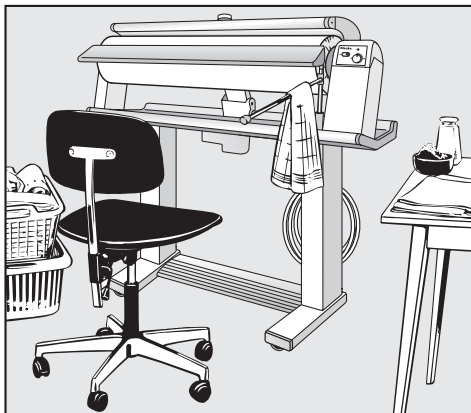

Strygerullen skal stå i vater og sikres således, at den ikke kan rulle væk til en af siderne.

Til venstre for strygerullen anbringes kurven med tøjet.

Til højre for strygerullen anbringes et fralægningsbord el.lign. til det rullede tøj.

Skjorter, kitler, bluser osv. hænges på en bøjle straks efter rulningen.

Mindre tøjstykker hænges over vaske-tøjsstangen.

Hav altid vand til stænkning parat.

Eltilslutning

Eltilslutningen må kun foretages af en autoriseret forhandler eller af Miele Teknisk Service.

Strygerullen leveres med en ledning uden stik til tilslutning til en 3 N AC 380-415 V 50-60 Hz stikkontakt.

Denne strygerulle er omfattet af Arbejdstilsynets anvisning nr. 2.2.0.1 om forsyningsadskiller/sikkerhedsafbryder. I umiddelbar nærhed af maskinen skal der i den faste installation monteres en tilgængelig sikkerhedsafbryder med 3 mm brydeafstand.

Skal ekstrabeskyttes, jf. Stærkstrømsbekendtgørelsen.

Omstilling til tilslutning til AC 220-240 V 50-60 Hz er mulig.

Optagen effekt og sikring: Se typeskiltet.

For at øge sikkerheden anbefales et HPFI-relæ med en brydestrøm på 30 mA.

Før strygerullen tages i brug

For at beskytte strygevalsen er den pakket ind i folie.

Når strygerullen tilsluttes, løfter strygesålen sig automatisk.

Riv herefter beskyttelsesfolien over, og fjern den.

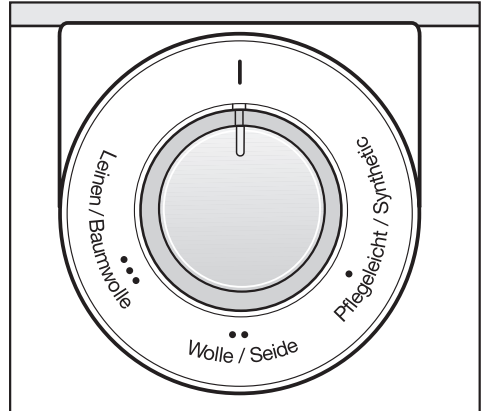

Sæt den klæbefolie, der følger med som tilbehør, på omkring temperaturvælgeren.

Før tøjet rulles

Tøjet forberedes

Rigtig forberedelse er en forudsætning for et godt rulleresultat.

Derfor skal tøjet før rulningen:

- kontrolleres for korrekt restfugtighed
- trækkes i facon og glattes
- sorteres

Restfugtighed

Tøjet skal have den rigtige fugtighed. Kun således garanteres, at tøjet - med den rigtige temperaturindstilling - er glat og tørt efter rulningen.

Korrekt restfugtighed - yderligere anbefalinger

Materiale	Restfugtighed
Silke	vikles i et fugtigt klæde for at undgå vandpletter
Kunstfibre som dralon, nylon, perlon osv.	let fugtigt til tørt
Uld (f.eks. bukser)	presses under fugtigt klæde
Bomuld	let fugtigt
Lærred	meget fugtigt

Tøjet trækkes i facon og glattes

Det fugtige tøj trækkes i facon som sædvanligt.

Bånd, stropper og sømme glattes.

Store tekstiler som duge, lagner og dynebetræk lægges sammen på langs og derefter i harmonikafolder. Således er de nemmest at rulle.

Sortering

Sorter tøjet efter facon og efter, hvilken varme det kan tåle.

Rul først det tøj, som ikke kan tåle høj varme, som perlon, nylon og kunstsilke, og derefter med stigende temperatur silke, uld, bomuld og lærred.

Tøj, der er stivet, bør rulles til sidst, så eventuelle rester af stivelse på strygesålen ikke beskadiger det øvrige tøj.

Fingerbeskyttelse kontrolleres

Fingerbeskyttelsen er en sikkerhedsanordning; den bør afprøves før hver brug af strygerullen.

- Tænd strygerullen, og tråd fodkontakten helt i bund.
 - Strygesålen lægger sig mod den roterende valse.

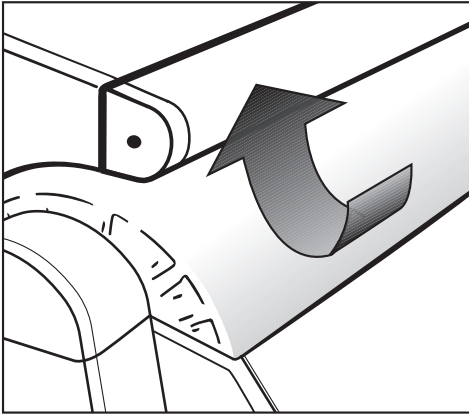

- Hvis fingerbeskyttelseslisten nu løftes lidt, standser valsen, og strygesålen løftes.
- Slip fingerbeskyttelsen, og flyt foden fra fodkontakten.

Tråd igen fodkontakten helt i bund.

- Strygesålen lægger sig mod valsen, og valsen drejer rundt.

Rulning med betalingssystem

- Tryk på Tænd/Sluk-kontakten **I-0**.
 - Kontrollampen **I-0** Tænd/Sluk lyser.
- Foretag betaling.
 - Der vises, hvor mange minutter der er betalt for.
- Vælg rulletemperatur.
- Stil regulatoren til indstilling af valsehastighed på den ønskede hastighed.
- Start rulningen ved at træde fodkontakten helt i bund.
- Når tiden er gået, hæves strygesålen, og valsen står stille.

Rulning

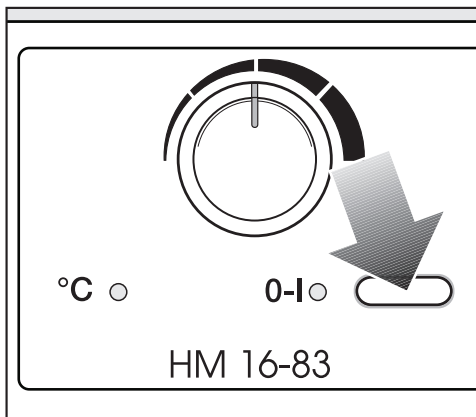

Strygerullen tændes og slukkes

Strygerullen tændes og slukkes med Tænd/Sluk-kontakten **I-O**.

Tænd

- Tryk kontakten ind
- kontrollampen til venstre for kontakten lyser.

Sluk

- Tryk på kontakten, og slip
- kontrollampen til venstre for kontakten slukker.

Rulletemperatur vælges

Rulletemperaturen indstilles med temperaturvælgeren.

På temperaturvælgeren er de enkelte temperaturtrin afmærket med priksymboler, som svarer til de internationale behandlingssymboler for stryging.

Den klæbefolie, der følger med som tilbehør, kan sættes på temperaturvælgeren.

Stoftype	Prik-symbol	Temperaturtrin
Strygelet / Syntetisk	•	lav temperatur
Uld / Silke	••	middel temperatur
Lærred / Bomuld	•••	høj temperatur
	I	40 - 60°C

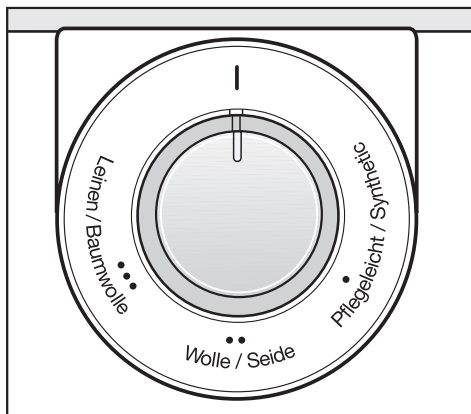

- Stil temperaturvælgeren på den ønskede temperatur.
- Temperaturkontrollampen **°C** lyser, så længe strygerullen opvarmes. Den slukker, når den indstillede temperatur er nået.

Ved blandingstekstiler indstilles temperaturen efter den mest følsomme tekstilart. For eksempel indstilles temperaturvælgeren på **••** Uld / silke og ikke på Bomuld, hvis tøjet indeholder både polyakryl og bomuld.

Valsehastighed vælges

Valsehastigheden kan indstilles i fem trin fra lav (ca. 2 m/min.) til høj (ca. 4,5 m/min.).

Lav valsehastighed gør det nemmere at stryge vanskelige tøjstykker som f.eks. skjorter og bluser. Også til tøj, der ligger i flere lag, anbefales lav valsehastighed.

Tyndere tøj i ét lag som f.eks. mundservietter og viskestykker kan rulles ved højere hastighed.

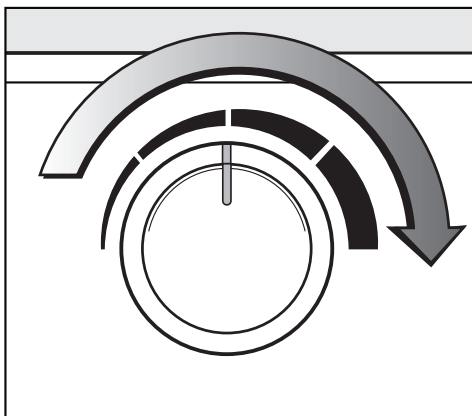

- Stil regulatoren til indstilling af valsehastighed på den ønskede hastighed.

Rulning

Rulningen styres med en fodkontakt, der har tre indstillingsmuligheder:

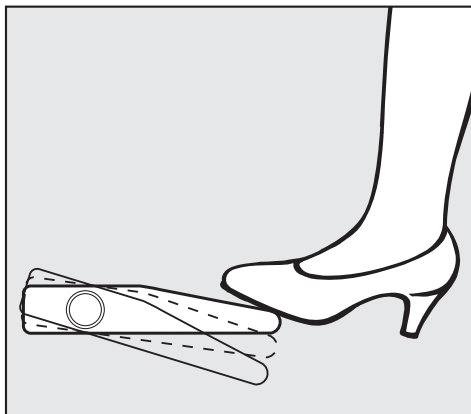

- strygesålen løftes
- presning
- rulning

Rulning:

- Træd fodkontakten helt ned.

 Tag ikke fat mellem strygesål og valse. Risiko for forbrænding og kvæstelse

Presning:

- Træd først fodkontakten helt ned, og løft derefter foden lidt. Strygevalsen bliver da stående med strygesålen mod valsen.

Strygesålen løftes:

- Fjern foden fra fodkontakten.

Rulning

Tøjet føres ind i rullen

- Glat tøjet ud på indføringsbordet.

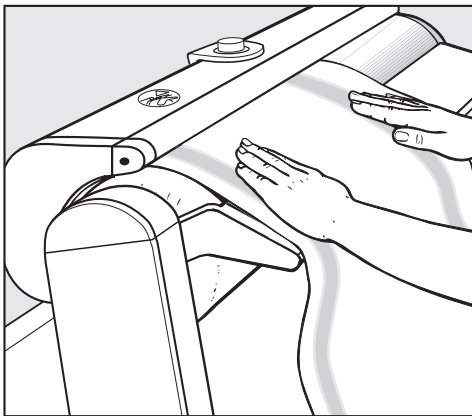

- Drej derefter valsen så meget med hånden, at strygesålen lige får fat i tøjet.
- Træd derefter på fodkontakten.

Vasketøjsstang

Det rullede tøj kan hænges op på vasketøjsstangen, så det ikke bliver krøllet.

 Tryk ikke på vasketøjsstangen, når den er svinget ud, da strygerullen ellers kan vippe.

Tips

Hvis tøjet folder ved indføringen: Afbryd rulningen, træk tøjet lidt tilbage, og glat det ud. Efterstænk eventuelt.

Udnyt så vidt muligt hele valsebredden, så valsebeviklingens glatte overflade bibeholdes.

Mindre dele som f.eks. mundservietter rulles skiftevis på højre og venstre valsehalvdel.

Dele med fremstående knapper rulles således, at knapperne vender ind mod strygevalsen, hvor de trykkes ind i den elastiske valsebevikling.

Læg et klæde over lynlåse, metalknapper og metalhæfter for at beskytte strygesålen.

Knapper, som ikke kan tåle varme, og meget store knapper, f.eks. kugleknapper, bør ikke rulles med (for ikke at beskadige strygesålen).

Når man næsten er færdig med at rulle, kan temperaturvælgeren stilles på I, hvorefter mindre dele kan rulles færdig ved minimal temperatur.

Efter rulning

- Sluk strygerullen
- Stil temperaturvælgeren på I.

Strygerullen stilles væk

- Lad strygerullen køle af.
- Rul ledningen op.
- Læg afdækningshætten på.

Strømsvigt

Aktiver nødafbryderen ved strømsvigt.

Hvis strømmen svigter under rulningen, bliver strygesålen stående mod strygevalsens, og strygetøjet fastholdes med risiko for at blive svedet.

Det fastklemte tøj tages ud:

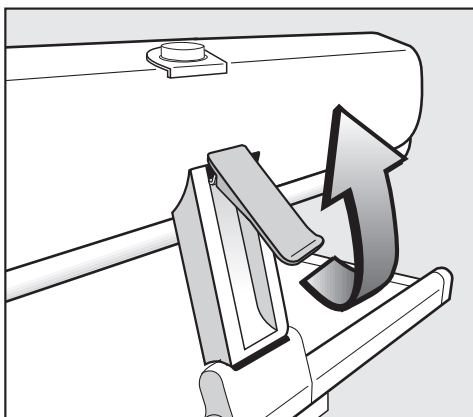

- Træk nødafbryderen opad.
 - Trykket aftager, og tøjet kan tages ud.

Tryk nødafbryderen ned, når strømmen vender tilbage (kontrollampen på Tænd/Sluk-kontakten lyser). Herefter kan rulningen fortsættes.

Vejledning i rulning

Betragt venligst denne rullevejledning som én af flere muligheder! Efterhånden vil man muligvis finde det nemmere at anvende andre fremgangsmåder.

Håndklæder, viskestykker, servietter osv.

Lægges helt lige på indføringsbordet. På den måde undgår man, at tøjet krøller, og bagefter er det let at lægge sammen.

Lommetørklæder og servietter indføres diagonalt.

Udnyt hele valsebredden!

Duge

Duge får ingen folder, hvis midten rulles først.



- Før dugen ind på tværs, så enderne hænger ud til begge sider.
- Fold den derefter på den korte led.



- Den del af dugen, der endnu ikke er blevet rullet, rulles nu på begge sider på venstre valsedel. Lad den rullede midterdel hænge ud over venstre valsedel, så der ikke opstår skarpe folder.

Lagner

Rulles ligesom duge - eller de lægges sammen på langs og rulles.

Dynebetræk

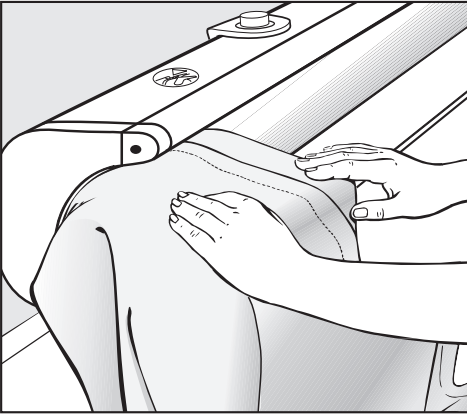

- Knap først eventuelle knapper, og rul derefter kanten på venstre valsedel med knapperne ned mod valsen.

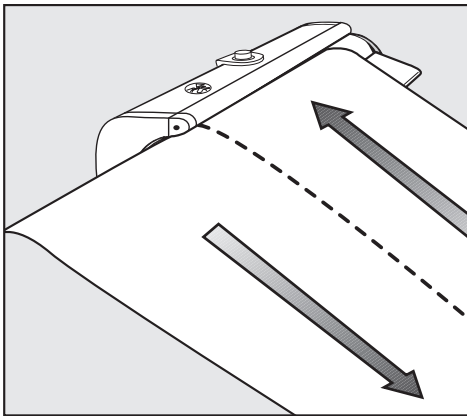

- Rul dynebetrækket i to baner på langs.

Hovedpudebetræk

- Knap først eventuelle knapper og rul kanten (som dynebetræk). Rul derefter betrækket på begge sider. Rul ikke knapperne med, hvis de sidder mod strygesålen.

Smækforklæder

- Rul stropperne ved siden af hinanden til smækken og hen over smækken ned til taljen.
- Rul derefter forklædet enten bane for bane nedefra og op til taljen, eller rul det på tværs, mens smækken hænger ud over venstre valeside.

Vedligeholdelse

⚠ Træk altid stikket ud af stikkontakten før rengøring og vedligeholdelse.

Strygesålen rengøres

Hvis der f.eks. har sat sig kalkaflejringer eller stivelsesrester på strygesålen, kan disse fjernes med almindelige rengøringsmidler. Rengøringen foretages, mens strygesålen er kold.

Brug ikke grovkornede skuremidler!

Kabinettet rengøres

Kabinettet kan rengøres med en tør eller en fugtig klud efter behov.

Brug heller ikke skuremidler her!

Strygebetræk

Strygebetrækket består af aramidfibre med 2% rustfrie stålfibre.

Det er normalt, at strygebetrækket bliver lidt mørkere med tiden. Om ønsket kan det dog let udskiftes.

Nye strygebetræk kan købes ved telefonisk henvendelse til vor reservedels-ekspedition på tlf. 43 27 13 50.

Strygebetræk udskiftes

Sørg for, at strygesålen er kold, inden betrækket udskiftes!

Tag indføringsbordet af, når strygebetrækket skal udskiftes.

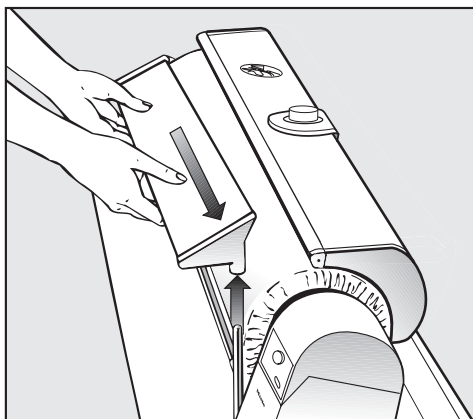

- Løft først indføringsbordet ud af holderen i højre side, og træk det derefter ud i venstre side.

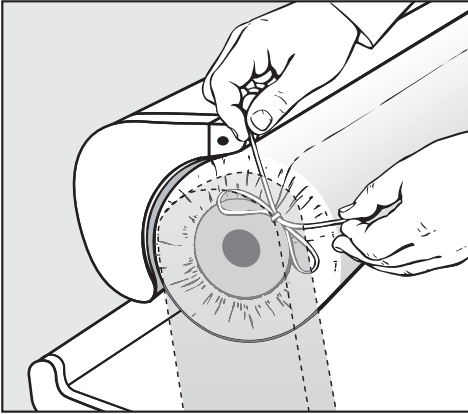

- Løsn båndene i begge sider af valsen.

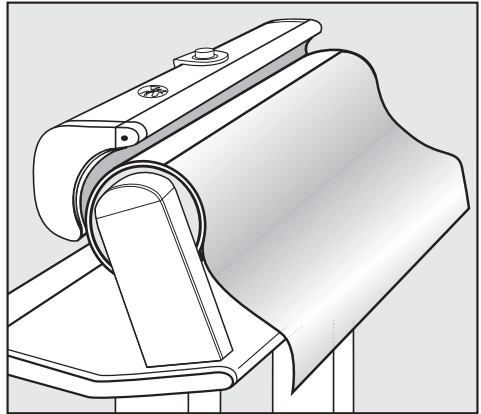

- Vikl bomuldsunderlaget helt af, og lad det hænge glat nedad.

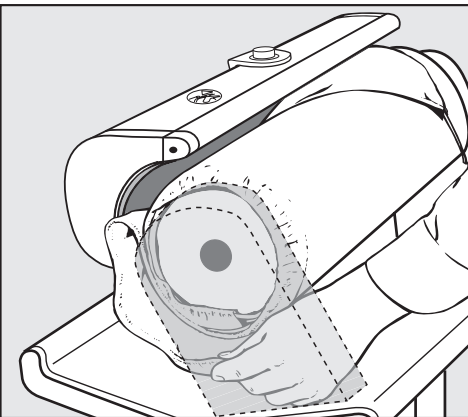

- Vikl strygebetrækket af.

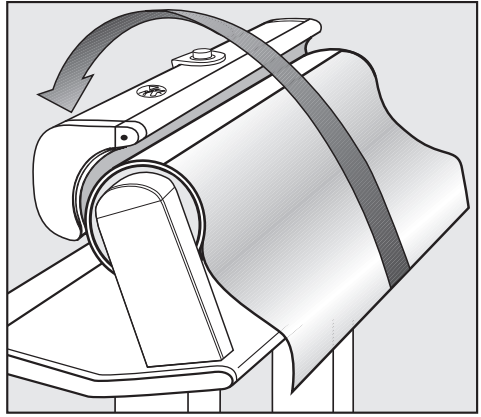

- Tag fat i begge sider af bomuldsunderlaget, stræk det, og læg det over strygesålen.

Indføringsfugen vender nu opad!

Vedligeholdelse

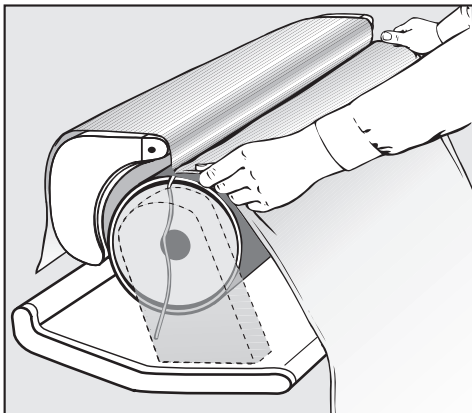

- Læg det nye strygebetræk med skærekanten i indføringsfugen (båndene udad, ombukningssømmene indad), og stryg det glat.

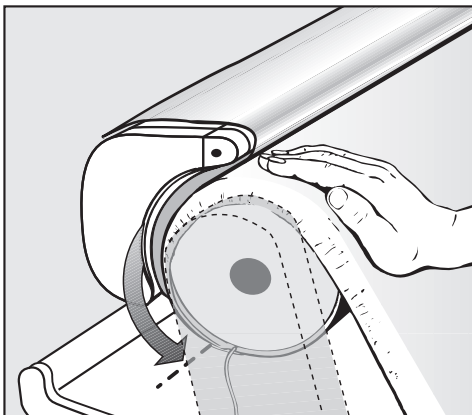

- Drej med hånden strygevalsen så langt i rulleretningen, at indføringsfugen vender nedad, se pilen.

- Tænd strygerullen.

Når strygerullen tændes, opvarmes strygesålen straks. Sørg derfor altid for, at temperaturvælgeren står på I.

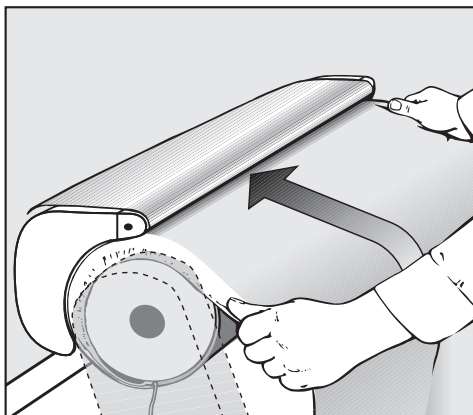

- Træd på fodkontakten, og rul strygebetrækket glat på.

Sørg for, at båndene ikke vikles med ind. Efter et par omdrejninger, når strygebetrækkets ende ligger lige under strygesålen:

- Sluk strygerullen, mens fodkontakten er aktiveret. Strygesålen løfter sig da ikke, men holder strygebetrækket på plads.

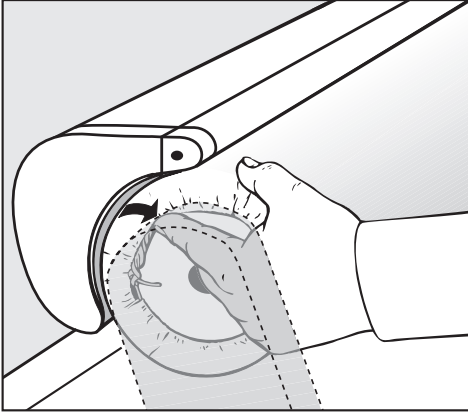

- Stram båndene til i venstre og højre side af valsen, bind dem sammen med en knude, og stik dem ind under strygebetrækket.
- Sæt indføringsbordet på igen.
- Tænd strygerullen - strygesålen løfter sig.

Småfejl udbedres

De fleste fejl og funktionsforstyrrelser, der måtte opstå i den daglige drift, vil man selv kunne udbedre uden at bruge tid og penge på et servicebesøg.

Nedenstående oversigt er en hjælp, når man skal finde årsagen til en fejl og udbedre den. Men husk:

 Reparationer på de elektriske dele må kun foretages af autoriserede fagfolk. Reparationer foretaget af ukyndige kan medføre betydelig risiko for brugeren.

Fejl	Mulig årsag	Udbedring
Strygerullen kan ikke startes.	Der er ingen strømtilførsel.	Kontroller, om - stikket er sat i - sikringen er i orden.
Dårligt indtræk af vasketøjet.	Snavset strygebetræk.	Strygebetrækket vaskes ved 60°C.
Dårligt indtræk af vasketøjet.	Kalkaflejringer eller rester af stivelse på strygesålen.	Fjernes med et almindeligt rengørings- eller pudsemiddel.
Plissering (dannelse af folder).	Strygesål snavset (kalkaflejringer).	Strygesålen rengøres med et almindeligt rengørings- eller pudsemiddel.
Meget snavset strygebetræk.	Aflejringer	Strygebetrækket vaskes ved 60°C.
Intet presstryk på strygesålen.	Nødafbryder aktiveret.	Nødafbryderen trykkes nedad (se også afsnittet Strømsvigt)

Mieles dag til dag-service

Vores kørende teknikere er faguddannede specialister, som løbende gennemgår uddannelse på Mieleles service-skole. Teknikerne er placeret centralt over hele landet og står klar til at rykke ud til kunderne med kort varsel, dirigeret fra vores hovedkontor i Glostrup.

Servicevognene er udstyret med alt, hvad der normalt skal bruges til en reparation. Teknikerne er derfor oftest i stand til at løse problemerne på stedet. Det er derfor sjældent nødvendigt at vente mere end én dag på, at produktet igen er klar efter et driftsstop.

Service-hotline

Det er altid muligt at få teknisk bistand ved henvendelse til Miele. Vi har tekniske eksperter klar til at bistå med råd og vejledning.

Mieles reklamationsfrist

Vi yder 24 måneders reklamationsfrist på alle fabriksnye Miele produkter og reparationer.

Yderligere garanterer vi levering af reservedele i 15 år.

At forebygge er bedre end at helbrede

Selv om Miele produkter er driftssikre, kan de også vise symptomer på, at noget er på vej til at fungere mindre effektivt eller gå i stykker. Derfor er vores serviceabonnement langt den billigste forsikring mod ubehagelige overraskelser i form af driftsforstyrrelser eller driftsstop. Når der sættes ind i tide, viser det sig heldigvis ofte, at det kun er en mindre reparation eller udskiftning, der skal til, før alt igen fungerer, som det skal. Det betyder både tidsmæssige og driftsøkonomiske besparelser.

Tegn et serviceabonnement

Ved tegning af et serviceabonnement hos os i forbindelse med køb af et nyt Miele produkt eller inden produktet er 3 år gammelt, dækker vi arbejds-løn, kørsel og reservedele. Det er også muligt at få en specialaftale, hvor vores tekniker kommer på forebyggende besøg.

Miele Teknisk Service kan tilkaldes fra mandag til torsdag mellem kl. 8.00 og 16.00, fredag mellem kl. 8.00 og 15.30, på telefon

43 27 13 00

Servicebestilling,

direkte 43 27 13 10

eller telefax 43 27 13 09

Eller på internettet: www.miele.dk

Tekniske data

Højde	96 cm
Bredde	105 cm
Dybde	38,0 cm
Vægt	ca. 38 kg
Maks. gulvbelastning	372 Newton
Spænding	se typeskiltet
Tilslutningsværdi	se typeskiltet
Sikring	se typeskiltet
Godkendelser	VDE, radiostøjdæmpet
Lydniveau	53,5 dB(A)

Miele

Miele A/S
Erhvervsvej 2
2600 Glostrup
www.miele.dk

Kontakt: miele.dk/service

Miele & Cie. KG
Carl-Miele-Straße 29
33332 Gütersloh
Tyskland