









Ръководство за употреба Фризер



Задължително прочетете тази инструкция за експлоатация и монтаж преди поставянето, монтажа и пускането в експлоатация. Така ще предпазите себе си и ще предотвратите евентуални щети.

Съдържание

Указания за безопасност и предупреждения	5
Вашият принос към опазването на околната среда	18
Монтаж	19
Поставяне на хладилния уред	19
Нивелиране на хладилния уред.....	20
Място на монтиране.....	20
Изисквания относно вентилацията.....	22
Разполагане на няколко хладилни уреда	23
Монтиране Side by Side	23
Промяна на отварянето на вратата	23
Монтиране на доставените дистанционни елементи	24
Вграждане на хладилния уред в кухненски бокс	24
Размери на уреда	27
Свързване към електричеството	36
Енергоспестяване	38
Описание на уреда	40
Преглед на уреда	40
Контролен панел със стартов дисплей.....	42
Режим на настройка 	42
Избор на желаната функция в режим на настройка 	44
Оформление на вътрешното пространство.....	45
Накланяне на най-горното чекмедже	45
Фризерно чекмедже кутия XXL	45
Доставени принадлежности	45
Допълнителни закупувани принадлежности.....	46
Включване и изключване на фризера	47
Преди първото включване.....	47
Свързване на хладилника	47
Включване на фризера	47
Изключване на фризера	48
При продължително отсъствие имайте предвид следното	48
Оптимална температура	49
Индикация на температурата	49
Настройка на температурата	49
Възможни стойности за настройка	49
Използване на функцията “SuperFrost”	51
Включване/изключване на функцията “Супер замразяване” 	51

Предприемане на други настройки	52
Обяснения на съответните настройки	52
Режим “Парти” 	52
Включване на функцията за заключване 	52
Режим “Шабат” 	53
Информация за режим “Шабат” i	54
Промяна на периода до използване на алармата за отворена врата  ..	54
Miele@home	55
Промяна на силата на предупредителните и звуковите сигнали  /  ..	57
Промяна на яркостта на дисплея 	57
Изключване на режима за презентация 	57
Възстановяване на фабричните настройки 	58
Информация i	58
Аларма за температурата и за вратата	59
Замразяване и съхраняване	61
Какво се случва при замразяване на пресни хранителни продукти?	61
Максимален капацитет на замразяване	61
Съхранение на готови дълбокозамразени продукти	61
Замразяване на пресни хранителни продукти от потребителя	62
Продължителност на съхранение на замразени хранителни продукти	64
Използване на аксесоари	64
Приготвяне на ледени кубчета	64
Обезскрежаване	65
Почистване и поддръжка	66
Указания относно препаратите за почистване	66
Подготовка на хладилния уред за почистване	67
Почистване на вътрешното пространство	67
Почистване на аксесоарите на ръка или в съдомиялна машина	68
Изваждане и разглобяване на аксесоари за почистването	68
Почистване на предния панел на уреда и на страничните стени	69
Почистване на уплътнението на вратата	70
Почистване на вентилационните и обезвъздушителните отвори	70
След почистването	70
Какво да правим, когато	71
Причини за шумовете	79
Сервизно обслужване	81
Контакт при неизправности	81
База данни EPREL	81

Съдържание

Гаранция	81
Декларация за съответствие.....	82
Авторски права и лицензи	83

Указания за безопасност и предупреждения

Този хладилен уред съответства на предписаните изисквания за безопасност. Неправилното боравене с него обаче може да причини нараняване на хора и материални щети.

Прочетете внимателно ръководството за употреба и монтаж, преди да започнете да използвате хладилния уред. То съдържа важни указания за монтажа, безопасността, употребата и техническото обслужване. Така ще предпазите себе си и ще предотвратите причиняването на щети на хладилния уред.

Съгласно стандарт IEC 60335-1 Miele обръща изрично внимание на това, че цялата налична информация за монтаж на хладилника, както и указанията за безопасност и предупрежденията, трябва непременно да се прочетат и да се спазват.

Miele не носи отговорност за щети, които са причинени вследствие на неспазване на тези указания.

Запазете това ръководство за употреба и монтаж и го предайте на евентуален следващ собственик.

Указания за безопасност и предупреждения

Употреба по предназначение

► Този хладилник е предназначен за употреба в домакинството и в среда, подобна на домашната, например

- в магазини, офиси и друга подобна работна среда
- в селскостопански постройки
- от клиенти в хотели, мотели, закусвални и други типични жилищни пространства.

Този хладилник не е предназначен за употреба на открито.

► Използвайте фризера единствено и само в домакинство за съхраняване на замразени продукти, за замразяване на свежи хранителни продукти и за приготвяне на лед.

Използването му за други цели е недопустимо.

► Хладилникът не е предназначен за съхраняване и охлаждане на медикаменти, кръвна плазма, лабораторни препарати или подобни вещества и продукти, залегнали в основата на медицинската продуктова линия. Неправилното използване на хладилника може да доведе до увреждане на съхраняваните стоки или тяхното разваляне. Освен това хладилникът не е подходящ за работа във взривоопасни зони.

Miele не носи отговорност за щети, които са причинени от употреба не по предназначение или от неправилна експлоатация.

► Лица (включително деца), които поради ограничените си физически, сензорни или умствени способности или поради своята неопитност или незнание не са в състояние да използват правилно хладилния уред, трябва да бъдат наблюдавани по време на експлоатация.

Тези лица могат да използват хладилния уред без надзор само когато работата с него им е обяснена така, че да могат да го използват по безопасен начин и да разберат потенциалните опасности вследствие на неправилната употреба.

Деца в домакинството

- ▶ Деца под 8 години трябва да се държат далеч от фризера, освен ако не са под постоянно наблюдение.
- ▶ Деца над осем годишна възраст могат да боравят с фризера без надзор единствено и само ако предварително им е обяснено как да работят безопасно с него. Децата трябва да са в състояние да разпознават и разбират потенциалните опасности вследствие на неправилната употреба.
- ▶ Децата не трябва да почистват или поддържат фризера без надзор.
- ▶ Наблюдавайте децата, които се намират близо до фризера. Не позволявайте на децата да си играят с фризера.
- ▶ Опасност от задушаване! В процеса на игра децата могат да се увият в опаковъчния материал (например фолиото) или да го поставят на главата си и да се задушат. Дръжте опаковката на недостъпно за деца място.

Указания за безопасност и предупреждения

Техническа безопасност

► Системата на охлаждащата течност е тествана за течове. Този хладилник съответства на предписаните изисквания за безопасност, както и на съответните директиви на ЕО.



► Съдържащият се хладилен агент (данни върху табелката с данни) е благоприятен за околната среда, но горим. Използването на този благоприятен за околната среда хладилен агент води до частично увеличаване на шума при експлоатация. Наред с шума от компресора могат да се появят и шумове от циркулацията на хладилния агент в целия циркуляционен кръг. Ефектите, за съжаление, не могат да се избегнат, но те не влияят върху мощността на хладилния уред.

При транспортиране и при вграждане/монтаж на хладилния уред внимавайте да не се повредят компонентите на хладилния кръг. Изтичането на хладилен агент може да увреди очите и изпаряващият се хладилен агент може да се запали.

При повреди:

- Избягвайте открит огън или запалителни източници.
- Изключете хладилния уред от електрическата мрежа.
- Проветрете за няколко минути помещението, в което се намират хладилният уред.
- Уведомете центъра за обслужване на клиенти.

► Колкото повече хладилен агент има в един хладилен уред, в толкова по-голямо помещение трябва да бъде монтиран той. При евентуален теч в прекалено малки помещения може да се образува възпламенима смес от газ и въздух. За всеки 8 g хладилен агент помещението трябва да разполага с обем най-малко 1 m³. Количеството на хладилния агент е отбелязано на табелката с данни във вътрешността на хладилния уред.

Указания за безопасност и предупреждения

▶ Параметрите за свързване (предпазител, честота, напрежение) върху Табелката с данни на фризера трябва задължително да съвпадат с данните на електрическата мрежа, за да се избегне опасността от увреждане на уреда. Сравнете ги преди свързването.

Ако се колебаете, консултирайте се с квалифициран електротехник.

▶ Електрическата безопасност на фризера е гарантирана само ако той е свързан към правилно инсталирана система от защитни проводници. Това основно изискване за безопасност трябва да бъде гарантирано. При съмнения възложете проверката на електрическата инсталация на квалифициран електротехник.

▶ Временната или постоянна работа към автономна или несинхронна с мрежата инсталация за захранване с енергия (напр. островни мрежи, системи за подсигуряване) е възможна. Предпоставка за работата е спазването на предписанията на EN 50160 или сравним стандарт от страна на инсталацията за захранване с енергия.

Функциите и начинът на работа на защитните мерки, предвидени в тази домашна инсталация и в този продукт на Miele, трябва да бъдат гарантирани и в островен режим на работа или при несинхронна с мрежата работа или да бъдат заменени с равностойни мерки в инсталацията. Както например е описано в актуалната публикация на VDE-AR-E 2510-2.

▶ Ако приложеният мрежов захранващ кабел е повреден, той трябва да бъде сменен с оригинален резервен кабел, за да се избегнат опасности за потребителя. Miele може да гарантира, че изискванията за безопасност са изпълнени, само при използването на оригинални резервни части.

▶ Разклонителите или удължителите не осигуряват необходимата безопасност (опасност от пожар). Поради това не включвайте фризера чрез тях към електрическата мрежа.

Указания за безопасност и предупреждения

- ▶ Ако до токопроводящите части на електрическата мрежа или до хранящия кабел проникне влага, тя може да предизвика късо съединение. Поради тази причина не използвайте хладилника във влажна среда (например гараж, перално помещение).
- ▶ Този фризер не трябва да се използва в подвижни съоръжения (например кораби).
- ▶ Повреди на фризера могат да застрашат вашата безопасност. Проверете го за видими повреди. Никога не използвайте неправилно фризер.
- ▶ Този хладилен уред не е предназначен за вграждане.
- ▶ При работи по монтажа и поддръжката или ремонтни дейности хладилникът трябва да бъде изключен от електрическата мрежа. Уредът се счита за изключен, когато:
 - са изключени предпазителите на електротабло или
 - изцяло са развити предпазителите на електротабло или
 - щепселът е изключен от контакта. За да изключите щепсела от контакта, издърпайте самия щепсел, а не хранящия кабел.
- ▶ В следствие на неправилно извършена работа по монтажа, техническото обслужване или ремонтни дейности може да възникне сериозна опасност за потребителя. Такъв вид дейности могат да бъдат извършвани само от специалисти, оторизирани от Miele.
- ▶ Правото на гаранционно обслужване се губи, ако ремонтът на фризера се извърши от специалист, който не е оторизиран от Miele.
- ▶ Дефектните компоненти могат да бъдат подменени само с оригинални резервни части на Miele. Само при такива части Miele гарантира, че те изпълняват в пълен обхват изискванията за безопасност.

Правилен монтаж

- ▶ Извършвайте монтажа на хладилника с помощта на 2-ри човек.
- ▶ Хладилните уреди, съдържащи “S” в идентификатора на модела, могат да се монтират един до друг в комбинация Side by Side:
 - Извършете монтажа, както е описано в приложената инструкция за монтаж.
 - Не променяйте положението на пантите на вратата, тъй като разположението на хладилните уреди е предварително зададено.
- ▶ При транспортирането и монтажа на хладилния уред винаги носете защитни ръкавици.
- ▶ Извършете смяната на посоката на отваряне на вратата (ако е необходимо) съгласно приложените указания за монтаж.

Указания за безопасност и предупреждения

Употреба по предназначение

- ▶ Хладилникът е с точно определен климатичен клас (диапазон на околната температура), чиито граници трябва да се спазват. Климатичният клас е указан на табелката с данни, поставена във вътрешността му. По-ниска околна температура може да доведе до изключване на компресора за дълъг период от време, така че хладилникът да не може да поддържа необходимата температура.
- ▶ Не трябва да бъдат закривани или запушвани вентилационните и обезвъздушителните отвори. В противен случай вече не е гарантирано безпрепятственото постъпване на въздух в уреда. Консумацията на електроенергия се повишава и не се изключват повреди на отделни компоненти.
- ▶ Ако държите във фризера или на вратата му хранителни продукти със съдържание на мазнини или масло, се уверете, че тези мазнини или масло няма да попаднат върху пластмасовите части на уреда. В пластмасата могат да се образуват пукнатини и да се разруши.
- ▶ Опасност от пожар и експлозия! Не съхранявайте в хладилника взривоопасни вещества или продукти, съдържащи леснозапалими материали (напр. флакони със спрей). Запалимите газови смеси могат да се запалят от електрическите компоненти.
- ▶ Опасност от експлозия! Не използвайте никакви електрически уреди във фризера (например, за приготвяне на крем сладолед). Могат да се образуват искри.
- ▶ Опасност от повреда и нараняване! Не съхранявайте в зоната за замразяване кутии или бутилки с газирани напитки или течности, които могат да замръзнат. Кутиите или бутилките могат да се пръснат.
- ▶ Опасност от повреда и нараняване! Изваждайте бутилките, които сте сложили в зоната за замразяване, след не повече от един час. Бутилките могат да се пръснат.

Указания за безопасност и предупреждения

- ▶ Опасност от нараняване! Не докосвайте замразени храни или металните части на уреда с мокри ръце. Ръцете ви могат да залепнат за леда.
- ▶ Опасност от нараняване! Не хващайте ледени кубчета с голи ръце и никога не поставяйте лед или сладолед на клечка в устата си направо от фризера. Прекалено ниската температура на замразения продукт може да предизвика ледено изгаряне на устните или езика.
- ▶ Не замразявайте повторно частично или напълно размразени хранителни продукти. Консумирайте размразените хранителни продукти възможно най-скоро, тъй като те губят своите хранителни стойности и се развалят. Размразените хранителни продукти могат да бъдат повторно замразени само след като са били термично обработени (варене или печене).
- ▶ При консумация на хранителни продукти с изтекъл срок на годност съществува риск от хранително отравяне. Срокът на годност зависи от много фактори, като например от свежестта и качеството на хранителните продукти, както и от температурата, при която те се съхраняват. Спазвайте инструкциите на производителя по отношение на условията за съхранение и срока на годност!

За уреди от неръждаема стомана е в сила:

- ▶ Покритието на повърхността от неръждаема стомана се поврежда от всякакви видове лепило и загубва своята защитна функция срещу замърсявания. Не лепете върху стоманените повърхности бележки, прозрачно или хартиено тиксо, не използвайте и други лепила.
- ▶ Повърхността е чувствителна на надраскване. Надрасквания могат да причинят дори магнитите.

Указания за безопасност и предупреждения

Акcesoари и резервни части

- ▶ Използвайте само оригинални акcesoари на Miele. Ако се монтират или вграждат други части, се губят правата на гаранция, гаранционни услуги и/или отговорността на производителя.
- ▶ Miele Ви предоставя до 15 години гаранция за доставка на функционалните резервни части след края на серийното производство на Вашия хладилник, като срокът на тази гаранция е най-малко 10 години.

Почистване и поддръжка

- ▶ Стъкленият панел на вратата на уреда може да се повреди вследствие на драскотини. За почистване на стъкления панел не използвайте абразивни средства, твърди гъби или четки и метални стъргалки.
- ▶ Не използвайте масла или смазка за уплътнението на вратата. Това ще увреди уплътнението на вратата и с течение на времето то ще започне да пропуска въздух.
- ▶ Парата от парочистачка може да попадне върху токопроводящи части и по този начин да предизвика късо съединение. Никога не използвайте парочистачка за почистване и размразяване на фризера.
- ▶ Предупреждение. Не използвайте механични или други мощни средства, които не са препоръчани от производителя, за да ускорите процеса на размразяване.
- ▶ Предметите с остри върхове или ръбове могат да повредят ледогенератора и фризерът да стане негоден за експлоатация. Поради тази причина не използвайте никакви остри предмети за:
 - отстраняване на слой скреж или лед,
 - разделяне на замразени хранителни продукти или отстраняване на формички за лед.
- ▶ Не поставяйте електрически уреди за отопление или свещи във фризера, за да го размразите. Те могат да повредят пластмасовите части.
- ▶ Не използвайте спрейове за размразяване или размразяващи агенти. Те могат да образуват експлозивни газове, могат да съдържат пенообразуващи вещества или разтворители, или да са опасни за здравето.

Указания за безопасност и предупреждения

Транспорт

- ▶ Винаги транспортирайте фризера във вертикално положение и в оригиналната му опаковка, за да го защитите от повреди.
- ▶ Опасност от повреда и нараняване! Транспортирайте хладилника с втори човек, тъй като уредът е тежък.

Изхвърляне на стария Ви уред

- ▶ Деца, които играят, могат да се заключат и задушат в хладилния уред.
 - Демонтирайте вратата(ите) на уреда.
 - Извадете чекмеджетата.
 - Оставете рафтовете за съхранение в хладилния уред, така че децата да нямат възможност да се катерят лесно.
 - При необходимост разглобете ключалката на вратата на стария Ви хладилен уред. Така предотвратявате опасността играещи деца да се заключат сами вътре и да поставят живота си в опасност.
- ▶ Опасност от електрически удар!
 - Отрежете щепсела от захранващия кабел.
 - Отрежете захранващия кабел от стария уред.
- ▶ Изхвърлете всичко, което сте отделили от стария уред.
- ▶ По време и след изхвърлянето се уверете, че хладилникът не е поставен в близост до бензин или други запалими газове и течности.

Указания за безопасност и предупреждения

► Опасност от пожар поради изтичащо масло или изтичащ хладилен агент! Съдържащият се хладилен агент и съдържащото се масло са запалими. Изтичащият хладилен агент или изтичащото масло могат да се възпламенят при съответната висока концентрация и в контакт с външен източник на топлина. По време на изхвърлянето се уверете, че циркулацията на хладилния агент не е нарушена, за да се избегне неконтролирано изтичане на хладилен агент (информация от табелката с данни) или масло.

► Изтичането на охладител може да увреди очите! Не увреждайте никакви части на охлаждащата верига, като например чрез:

- пробиване на охлаждащите канали в изпарителя,
- изкривяване на тръбопроводите,
- надраскване на покритията на повърхностите.

Символ на компресора (в зависимост от модела)

Това указание е от значение само при рециклиране. При нормална експлоатация не съществува опасност.



► Маслото в компресора може да бъде смъртоносно при поглъщане и навлизане в дихателните пътища.

Вашият принос към опазването на околната среда

Изхвърляне на опаковката

Опаковката служи за боравене с уреда и го предпазва от повреди при транспортирането. Опаковъчните материали са избрани съгласно изискванията за екологична съвместимост и технологиите за третиране на отпадъци и затова по принцип могат да бъдат рециклирани.

Връщането на опаковката за рециклиране спестява суровини. Използвайте специфичните за съответните материали места за събиране за повторна употреба и възможности за връщане. Вашият специализиран магазин Miele ще приеме транспортните опаковки.

Изхвърляне на употребяван уред

Електрическите и електронните уреди съдържат много ценни материали. Също така те съдържат и определени вещества, смеси и компоненти, които са били необходими за тяхната функционалност и безопасност. В битовите отпадъци, както и при неправилно третиране, те могат да бъдат опасни за човешкото здраве и за околната среда. Затова в никакъв случай не изхвърляйте остарелия уред в битовата смет.



Уверете се, че до извозването на Вашия фризер за правилно и съобразено с екологичните изисквания рециклиране той няма да бъде повреден. Така ще предотвратите попадането в

околната среда на хладилен агент от охладителната система и на масло от компресора.

Вместо това за безплатното предаване и рециклиране на електрически и електронни уреди се обърнете към официалните пунктове за предаване и обратно приемане, създадени към общината, търговеца или към Miele. По закон само Вие сте отговорни за изтриване на евентуално запазени персонални данни на уреда, който изхвърляте. Вие сте задължени по закон да изваждате от уреда без разрушаване стари батерии и акумулатори, които не са неподвижно вградени в уреда, както и лампи, които могат да се отстраняват без разрушаване. Предавайте ги в подходящ събирателен пункт, където те трябва да бъдат приети безплатно. Погрижете се Вашият употребяван уред да бъде съхраняван безопасно за деца до неговото транспортиране.

Поставяне на хладилния уред

 Опасност от повреда и нараняване вследствие на преобръщане на хладилния уред.

Ако хладилният уред се поставя от един човек, съществува повишен риск от нараняване и повреда.

Непременно извършвайте поставянето на хладилния уред с помощта на втори човек.

 Опасност от повреда вследствие на удяне на вратата на уреда.

Вратата на уреда може да се удари в стената на помещението и вследствие на това да се повреди. Монтирайте приложените ограничители на отварянето на вратата, преди да бъде поставен хладилният уред.

Предпазете вратата на уреда от удари, напр. чрез платнени стопери на стената.

 Опасност от повреда на пода. Придвижването на хладилника може да доведе до повреда на пода. Върху деликатни подови настилки премествайте хладилника внимателно.

За по-лесен монтаж, на задната страна на хладилника се намират транспортни дръжки горе и транспортни ролки долу.

Съвет: Монтирайте хладилника само ненатоварен.

- Поставете хладилния уред възможно най-близо до предвиденото място за монтаж.
- Свържете хладилния уред към електрическата мрежа съгласно описанието в глава “Свързване към електричеството”.
- Преместете хладилния уред внимателно на предвиденото за целта място.
- Поставете хладилния уред с дистанционните елементи (ако са монтирани) или със задната страна директно до стената.

Монтаж

Нивелиране на хладилния уред

⚠ Опасност от повреди и наранявания поради падане на вратата на уреда или обръщане на хладилния уред.

Ако допълнителното регулиращо краче на долната лагерна опора не е стъпило правилно върху пода, вратата на уреда може да падне или хладилният уред може да се преобърне.

Развийте регулиращото краче с приложени гаечен ключ, докато то стъпи на пода.

След това развийте регулиращото краче още четвърт оборот.

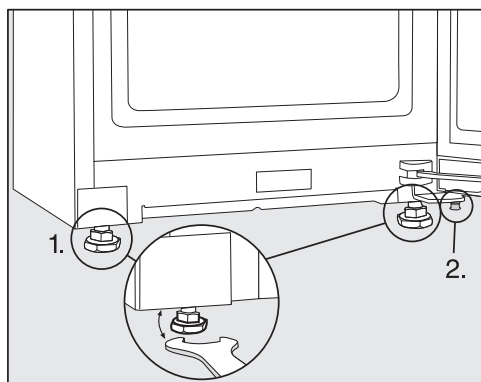

■ Нивелирайте хладилния уред с помощта на нивелир и приложения гаечен ключ, и подпрете вратата на уреда.

1. Настройте предните регулируеми крачета.
2. Развийте допълнителното регулиращо краче, докато то стъпи на пода. След това развийте регулиращото краче още четвърт оборот.

Място на монтиране

⚠ Опасност от повреда в резултат на висока влажност на въздуха.

При висока влажност на въздуха по външните повърхности на хладилния уред може да се образува конденз.

Този конденз може да доведе до корозирание на външните стени на уреда.

Поставете хладилния уред в сухо и/или климатизирано помещение с достатъчна вентилация.

След поставянето се уверете, че вратата(ите) на уреда се затваря(т) правилно и че са спазени посочените изисквания за сеченията на вентилационните отвори.

⚠ Опасност от пожар и повреда вследствие на топлоотдаващи уреди.

Топлоотдаващите уреди могат да се запалят и да подпалят хладилния уред.

Не разполагайте топлоотдаващи уреди, като напр. минифурни, двойни готварски плотове или тостери, върху хладилния уред.

⚠ Опасност от пожар и повреда вследствие на открити пламъци.

Откритите пламъци могат да запалят хладилния уред.

Дръжте открити пламъци, напр. свещи, на разстояние от хладилния уред.

Подходящо място на монтиране е сухо и проветриво помещение.

При избор на място на монтиране вземете под внимание, че консумацията на енергия на хладилния уред се увеличава, когато е поставен в близост до парно, готварска печка или друг топлинен източник. Избягвайте излагането на директна слънчева светлина. Колкото по-висока е околната температура, толкова по-дълго работи компресорът и толкова по-висока е консумацията на енергия.

Освен това при разполагането на хладилния уред обърнете внимание на следното:

- Подът на мястото на монтиране трябва да бъде хоризонтален и равен, и да бъде да същата височина, на каквата е подът в околната зона.
- Контактът трябва да бъде разположен извън зоната на задната страна на уреда и да може да се достига лесно в случай на авария.
- Щепселът и захранващият кабел не трябва да се допират до задната страна на хладилния уред, тъй като могат да бъдат повредени от вибрациите му.
- Също така не трябва да се свързват и други уреди към контакти в зоната на задната страна на уреда.
- При монтажа на хладилния уред внимавайте мрежовият захранващ кабел да не бъде затиснат или повреден.
- Не трябва да се поставят и да се използват удължители или разклонителни шини, както и други електронни уреди (като напр. халогенни трансформатори) в зоната на задната страна на уреда.

Монтаж

Климатичен клас

Хладилният уред е с точно определен климатичен клас (диапазон на околната температура), чиито граници трябва да се спазват.

По-ниска температура в помещението може да причини изключване на компресора за дълъг период от време. Това може да доведе до по-високи температури в хладилния уред и вследствие на това до повреди.

Климатичният клас е указан на табелката с данни, поставена във вътрешността на хладилния уред.

Климатичен клас	Околна температура
SN	10 до 32 °C
N	16 до 32 °C
ST	16 до 38 °C
T	16 до 43 °C
SN-ST	10 до 38 °C
SN-T	10 до 43 °C

Безупречна функция е гарантирана, когато хладилен уред от климатичен клас SN се използва при по-ниски стаини температури (до -15 °C).

Изисквания относно вентилацията

 Опасност от пожар и повреда вследствие на недостатъчна вентилация.

Ако хладилникът не се вентилира достатъчно, компресорът ще се включва по-често и ще работи по-продължително. Това ще доведе до увеличаване на консумацията на енергия и до повишаване на работната температура на компресора, което може да го повреди.

Погрижете се за достатъчна вентилация на хладилника.

Задължително спазвайте посочените напречни сечения на вентилационната система.

Вентилационните отвори не трябва да са закрити или запушени.

Освен това те трябва редовно да се почистват от натрупания прах.

Въздухът в близост до задната страна на хладилния уред се затопля. Затова трябва да бъде осигурено безпроблемно управление на въздушния поток (вижте раздел “Размери на уреда”).

Разполагане на няколко хладилни уреда

 Опасност от повреда вследствие на конденз по външните стени на уреда.

При висока влажност на въздуха между външните стени на хладилните уреди може да се образува конденз, който да доведе до корозия.

По принцип не разполагайте **хладилен уред** с други хладилни уреди **директно** един до друг.

Трябва да се спазва минимално разстояние от 70 mm между хладилните уреди.

Монтиране Side by Side

Вашият фризер може да се монтира отляво до друг хладилен уред, тъй като е оборудван с вградено отопление в дясната странична стена (вижте раздел “Размери на уреда”).

Хладилният уред също трябва да бъде оборудван с вградено отопление в лявата странична стена.

В зависимост от модела към фризера е приложен комплектът за монтиране Side by Side. Приложената инструкция за монтаж описва начина, по който хладилните уреди се монтират един до друг.

Съвет: Попитайте Вашия търговец какви са възможните комбинации за вграждане на Вашия хладилен уред.

Промяна на отварянето на вратата

 Опасност от нараняване и повреда поради голямо тегло на вратата.

Ако смяната на пантите на вратата се извършва от един човек, съществува висока опасност от нараняване и повреда.

Задължително сменяйте ограничителя на вратата с помощта на втори човек.

Хладилният уред се доставя с ляво отваряне на вратата. Ако Ви е необходимо дясно отваряне, трябва да се промени положението на пантите на вратата (вижте приложената инструкция за монтаж).

Моля, имайте предвид, че положението на пантите на вратата не бива да се променя, ако хладилният уред се монтира Side by Side с друг хладилен уред.

Монтаж

Монтиране на доставените дистанционни елементи

Използвайте дистанционните елементи, за да се постигне обявената консумация на ток и за да се избегне образуване на кондензат при по-висока околна температура. С монтираните дистанционни елементи дълбочината на хладилния уред се увеличава с ок. 15 mm.

Ако дистанционните елементи не се използват, липсата им не влияе върху функционалността на хладилния уред. Въпреки това при по-малко разстояние до стената слабо се увеличава разходът на ток.

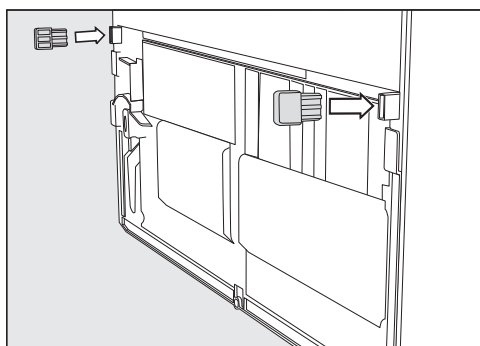

- Монтирайте дистанционните елементи на задната страна на хладилния уред долу отляво и долу отдясно.

Вграждане на хладилния уред в кухненски бокс

Хладилният уред може да се преустройва с кухненски шкафове.

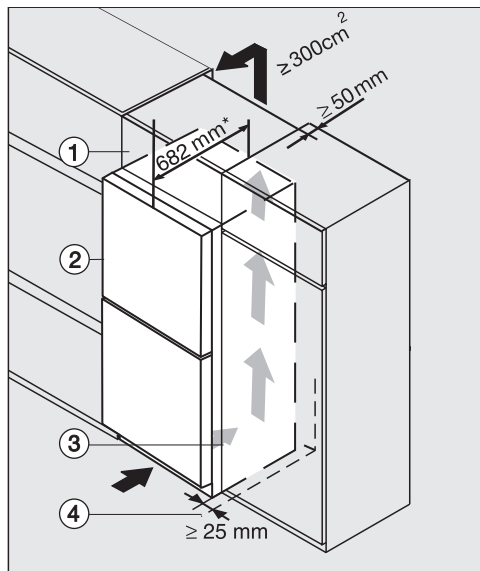

Хладилен уред със стъклен преден панел K(S)/FN(S)/KFN 4xxx X **Obsidian Black** черно/матово, **bb, Brilliant white** бяло, **bs, grgr**

- ① Монтажен шкаф
- ② Хладилен уред, дълбочина на вратата = 82 mm
- ③ Кухненски шкаф
- ④ Стена

* При хладилни уреди с монтирани дистанционни елементи дълбочината на уреда се увеличава с ок. 15 mm.

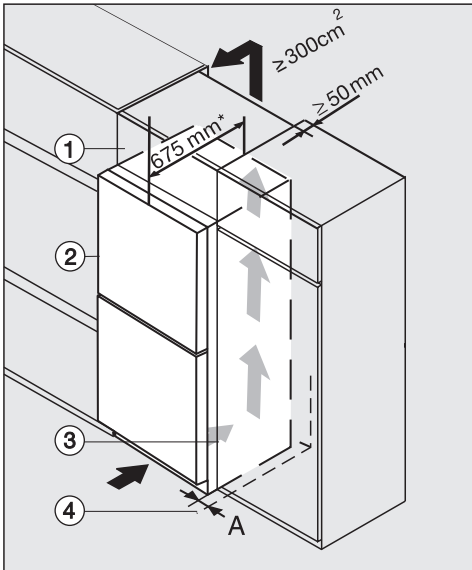

K(S)/FN(S)/KFN 4xxx X edst/cs, ws, bst, el

- ① Монтажен шкаф
- ② Хладилен уред, дълбочина на вратата = 75 mm
- ③ Кухненски шкаф
- ④ Стена

A = 25 mm (с вдлъбнатата дръжка)/60 mm (с ръкохватка)

* При хладилни уреди с монтирани дистанционни елементи дълбочината на уреда се увеличава с ок. 15 mm.

⚠ Опасност от пожар и повреда вследствие на недостатъчна вентилация.

Ако хладилникът не се вентилира достатъчно, компресорът ще се включва по-често и ще работи по-продължително. Това ще доведе до увеличаване на консумацията на енергия и до повишаване на работната температура на компресора, което може да го повреди.

Погрижете се за достатъчна вентилация на хладилника.

Задължително спазвайте посочените напречни сечения на вентилационната система.

Вентилационните отвори не трябва да са закрити или запушени.

Освен това те трябва редовно да се почистват от натрупания прах.

Колкото по-голямо е сечението на вентилацията, толкова по-енергоспестяващо ще работи компресорът.

Монтаж

- Поставете хладилния уред до кухненския шкаф.
- Предният панел на уреда трябва да бъде на минимално разстояние стойността на дълбочината на вратата пред предния панел на кухненския шкаф. По този начин вратата на уреда може да се отваря и затваря свободно.
- При поставяне на хладилния уред до стена ④ от страната за отваряне между стената ④ и хладилния уред ② трябва да има разстояние (A).
- За да се изравни хладилният уред с височината на кухненския бокс, над хладилния уред може да се монтира подходящ монтажен шкаф ①.

По цялата ширина на монтажния шкаф трябва да има канал за изходящия въздух с дълбочина от 50 mm.

Вентилационният отвор под тавана трябва да бъде най-малко 300 mm², за да може безпрепятствено да изтегля нагретия въздух.

Размери на уреда

Монтажни размери/изглед отгоре

FNS 4782 ... obsw/matt

Всички размери са указани в mm.

Правилната функция на хладилния уред е гарантирана, когато посочените вентилационни отвори се държат открити.

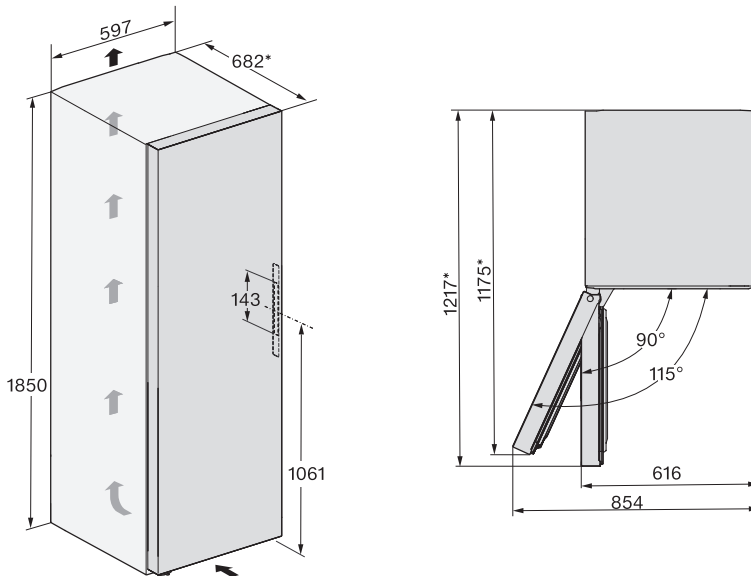

* Размери без монтирани дистанционни елементи. Ако се използват приложените дистанционни елементи, дълбочината на уреда се увеличава с 15 mm.

Монтаж

Връзки

FNS 4782 ... obsw/matt

Всички размери са указани в mm.

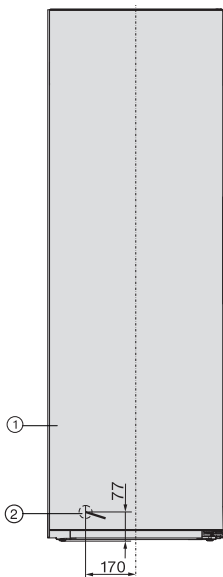

- ① Изглед отпред
- ② Мрежов захранващ кабел, дължина = 2 100 mm
По-дълъг мрежов захранващ кабел можете да закупите от сервиза на Miele.

Монтажни размери/изглед отгоре

FNS 4782 ... obsw/matt + KS 4783 ... obsw/matt

Допълнителна информация можете да намерите в тази глава в раздел “Монтиране на няколко охлаждащи уреда – Монтиране Side by Side (един до друг)” и в инструкцията за монтаж, приложена към монтажния комплект за монтиране Side by Side.

Всички размери са указани в mm.

Правилната функция на хладилните уреди е гарантирана, когато посочените вентилационни отвори се държат открити.

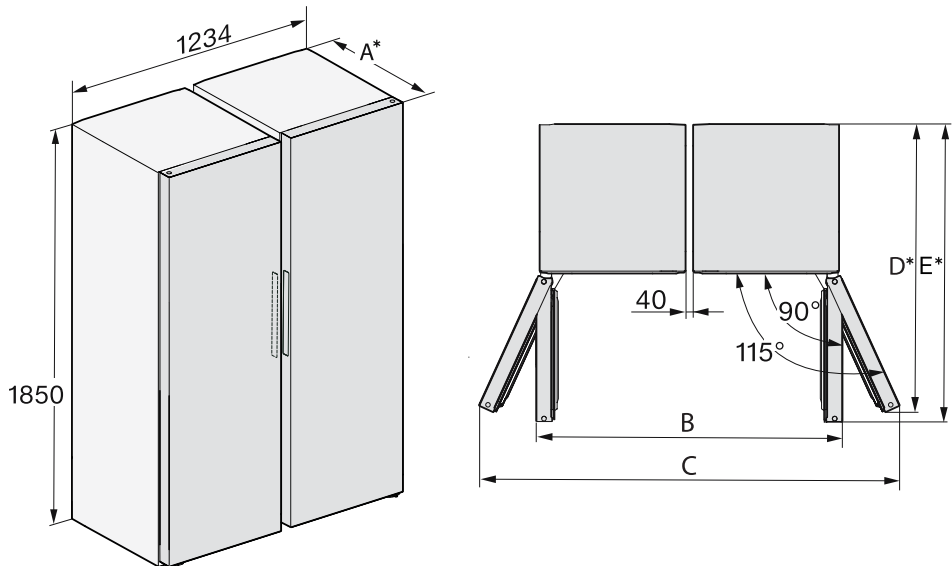

* Размери без монтирани дистанционни елементи. Ако се използват приложените дистанционни елементи, дълбочината на уреда се увеличава с 15 mm.

	A	B	C	D	E
FNS 4782 ... Obsidian Black черно/мат + KS 4783 ... Obsidian Black черно/мат	682	1272	1748	1175	1217

Монтаж

Монтажни размери/изглед отгоре

FNS 4782 ... ws, FNS 4782 ... edt/cs, FNS 4782 ... bst

Всички размери са указани в mm.

Правилната функция на хладилния уред е гарантирана, когато посочените вентилационни отвори се държат открити.

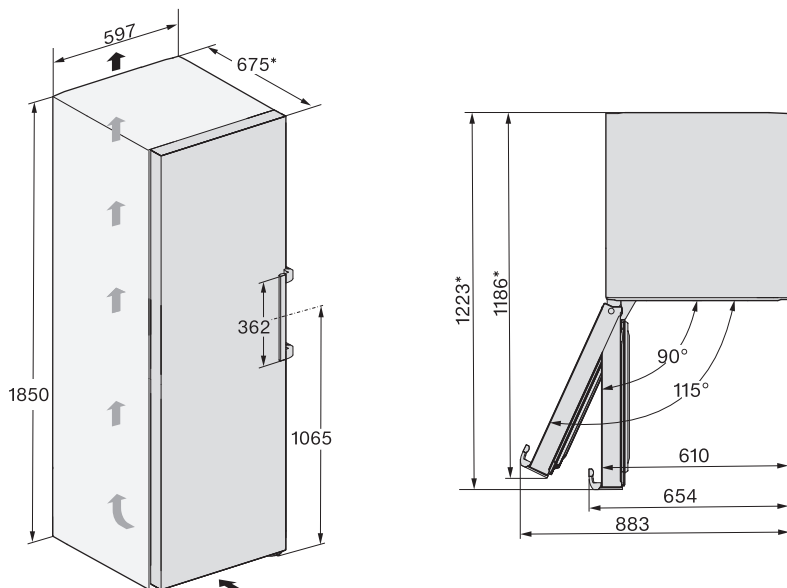

* Размери без монтирани дистанционни елементи. Ако се използват приложените дистанционни елементи, дълбочината на уреда се увеличава с 15 mm.

Връзки

FNS 4782 ... ws, FNS 4782 ... edt/cs, FNS 4782 ... bst

Всички размери са указани в mm.

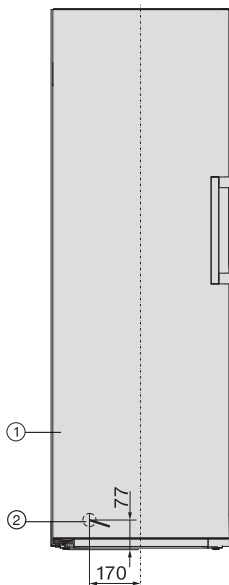

- ① Изглед отпред
- ② Мрежов захранващ кабел, дължина = 2 100 mm
По-дълъг мрежов захранващ кабел можете да закупите от сервиза на Miele.

Монтаж

Монтажни размери/изглед отгоре

FNS 4782 ... ws + KS 4783 ... ws, FNS 4782 ... edt/cs + KS 4783 ... edt/cs, FNS 4782 ... bst + KS 4783 ... bst

Допълнителна информация можете да намерите в тази глава в раздел “Монтиране на няколко охлаждащи уреда – Монтиране Side by Side (един до друг)” и в инструкцията за монтаж, приложена към монтажния комплект за монтиране Side by Side.

Всички размери са указани в mm.

Правилната функция на хладилните уреди е гарантирана, когато посочените вентилационни отвори се държат открити.

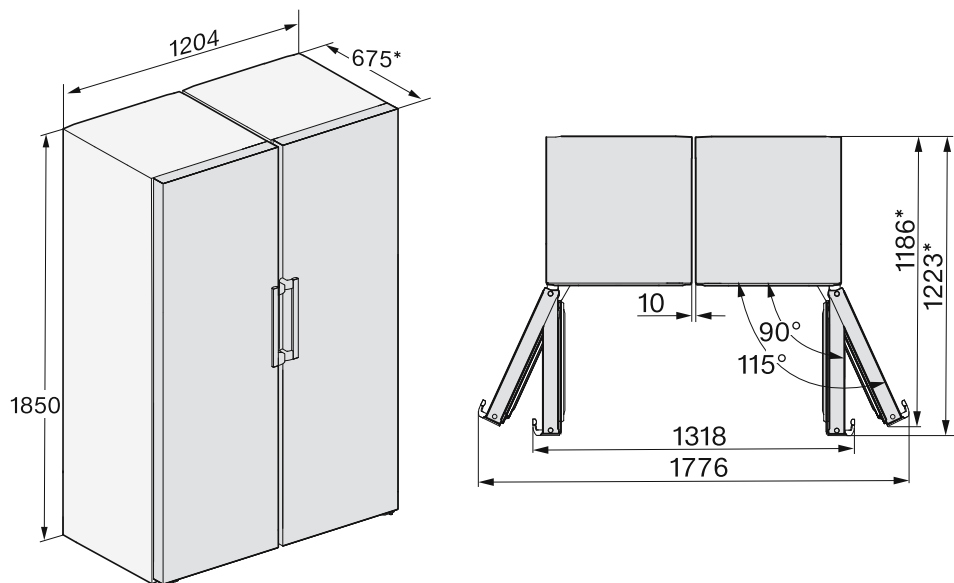

* Размери без монтирани дистанционни елементи. Ако се използват приложените дистанционни елементи, дълбочината на уреда се увеличава с 15 mm.

Монтажни размери/изглед отгоре

FNS 4782 ... ws N, FNS 4782 ... edt/cs N, FNS 4782 ... bst N

Всички размери са указани в mm.

Правилната функция на хладилния уред е гарантирана, когато посочените вентилационни отвори се държат открити.

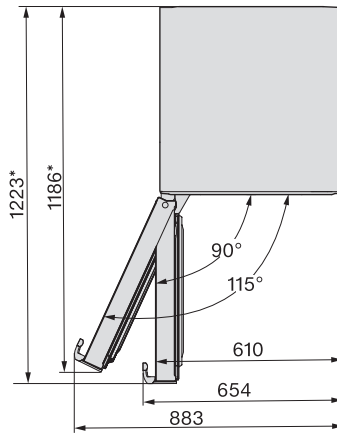
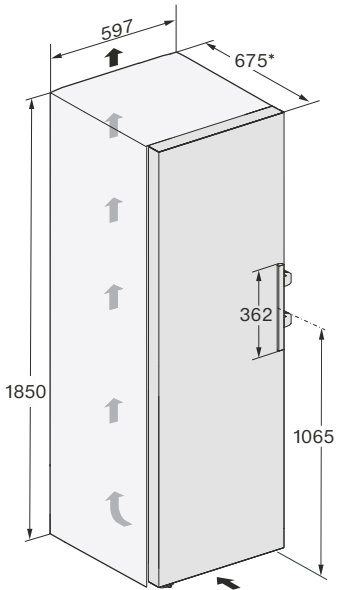

* Размери без монтирани дистанционни елементи. Ако се използват приложените дистанционни елементи, дълбочината на уреда се увеличава с 15 mm.

Монтаж

Връзки

FNS 4782 ... ws N, FNS 4782 ... edt/cs N, FNS 4782 ... bst N

Всички размери са указани в mm.

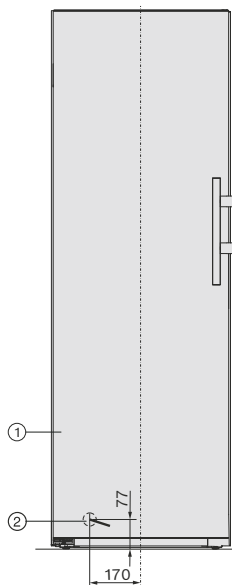

- ① Изглед отпред
- ② Мрежов захранващ кабел, дължина = 2 100 mm
По-дълъг мрежов захранващ кабел можете да закупите от сервиза на Miele.

Монтажни размери/изглед отгоре

FNS 4782 ... edt/cs N + KS 4783 ... edt/cs N, FNS 4782 ... ws N + KS 4783 ... ws N, FNS 4782 ... bst N + KS 4783 ... bst (N), FNS 4782 ... edt/cs N + KS 4784 ... edt/cs N, FNS 4782 ... ws N + KS 4784 ... ws N

Допълнителна информация можете да намерите в тази глава в раздел “Монтиране на няколко хладилни уреда – Монтиране Side by Side (един до друг)”.

Всички размери са указани в mm.

Правилната функция на хладилните уреди е гарантирана, когато посочените вентилационни отвори се държат открити.

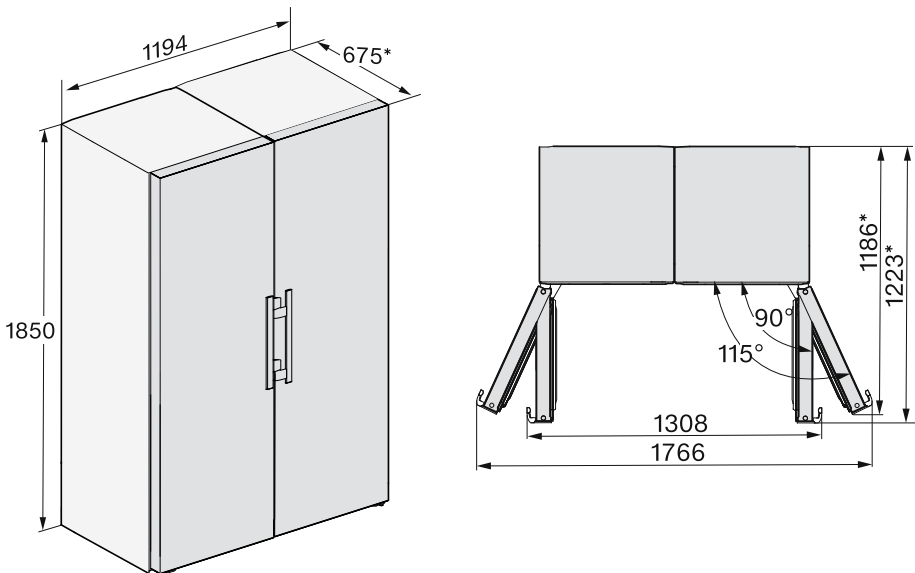

* Размери без монтирани дистанционни елементи. Ако се използват приложените дистанционни елементи, дълбочината на уреда се увеличава с 15 mm.

Монтаж

Свързване към електричеството

Фризерът трябва да се свързва само с приложения мрежов захранващ кабел към защитен контакт.

Поставете фризера така, че контактът да е достъпен свободно. Ако контактът не е свободно достъпен, тогава се уверете, че от страна на инсталацията има устройство за разединяване на всеки полюс.

⚠ Опасност от пожар вследствие на прегряване.

Използването на хладилника с разклонители или удължители за захранване може да доведе до претоварване на кабелите.

От съображения за безопасност не използвайте разклонители или удължители за захранване.

Електрическата инсталация трябва да е изпълнена съгласно VDE 0100.

От съображения за сигурност препоръчваме употребата на прекъсвач на остатъчен ток (RCD) от типа  в определената за дома инсталация за електрическо свързване на фризера.

Повреденият мрежов захранващ кабел може да се сменя само със специален мрежов захранващ кабел от същия тип (предлаган от сервиза на Miele). От съображения за безопасност смяната трябва да се извършва само от квалифициран специалист или от сервиза на Miele.

Тези инструкции за експлоатация или табелката с данни предоставят информация за номиналната разходва-

на мощност и съответната защита. Сравнете тази информация с данните за електрическата връзка на място. В случай на съмнение попитайте електротехник.

Възможна е временна или постоянна работа към автономна или несинхронна с мрежата инсталация за захранване с енергия (напр. островни мрежи, системи за подсигуряване). Предпоставка за работата е спазването на предписанията на EN 50160 или сравним стандарт от страна на инсталацията за захранване с енергия.

Функциите и начинът на работа на защитните мерки, предвидени в тази домашна инсталация и в този продукт на Miele, трябва да бъдат гарантирани и при изолиран режим на работа или при несинхронна с мрежата работа или да бъдат заменени с равностойни мерки в инсталацията. Както например е описано в актуалната публикация на VDE-AR-E 2510-2.

Свързване на хладилния уред

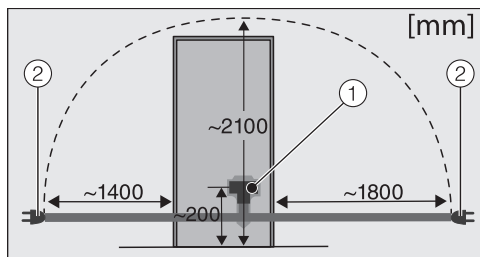

Задна страна на хладилния уред

- ① Щепсел на уреда
- ② Мрежов щепсел

■ Включете щепсела на уреда.

Следете щепселът да се фиксира правилно.

- Включете мрежовия щепсел на хладилния уред в контакта.

Сега хладилният уред е свързан към електрическата мрежа.

Енергоспестяване

Така пестите електроенергия:

- Място за монтаж** При повишена температура на околната среда хладилникът трябва да се охлажда по-често, поради което използва повече енергия. Поради това:
- Поставете хладилника в помещение с добра вентилация.
 - Не поставяйте хладилника в близост до топлинни източници (радиатор, готварска печка).
 - Предпазвайте хладилника от пряка слънчева светлина.
 - Осигурете идеална околна температура около 20 °С.
 - Вентилационните отвори трябва да бъдат свободни и редовно почиствани от прах.
- Настройка на температурата** Колкото по-ниска е настроената температура, толкова е по-висока консумацията на електроенергия. Препоръчват се следните настройки:
- Зона за замразяване -18 °С.
- Употреба** Чрез внесена топлина и възпрепятствана циркулация на въздуха се повишава консумацията на електроенергия. Поради това:
- Отваряйте вратата на уреда само при необходимост и за най-кратко време. Доброто подреждане на хранителните продукти помага при ориентирането.
 - Затваряйте напълно вратата/вратите на уреда след отваряне.
 - Оставете топлите храни и напитки да изстинат, преди да ги поставите в хладилния уред.
 - Съхранявайте хранителните продукти добре опаковани или добре покрити.
 - Не препълвайте чекмеджетата, за да може въздухът в тях да циркулира.
 - Придържайте се към разположението на чекмеджетата и рафтовете като при доставката.

- При поставянето на хранителните продукти следете да не се покриват никакви вентилационни отвори.
- Използвайте дистанционните елементи. Дистанционните елементи на задната страна на Вашия хладилен уред осигуряват постигането на декларираната консумация на енергия.

Описание на уреда

Преглед на уреда

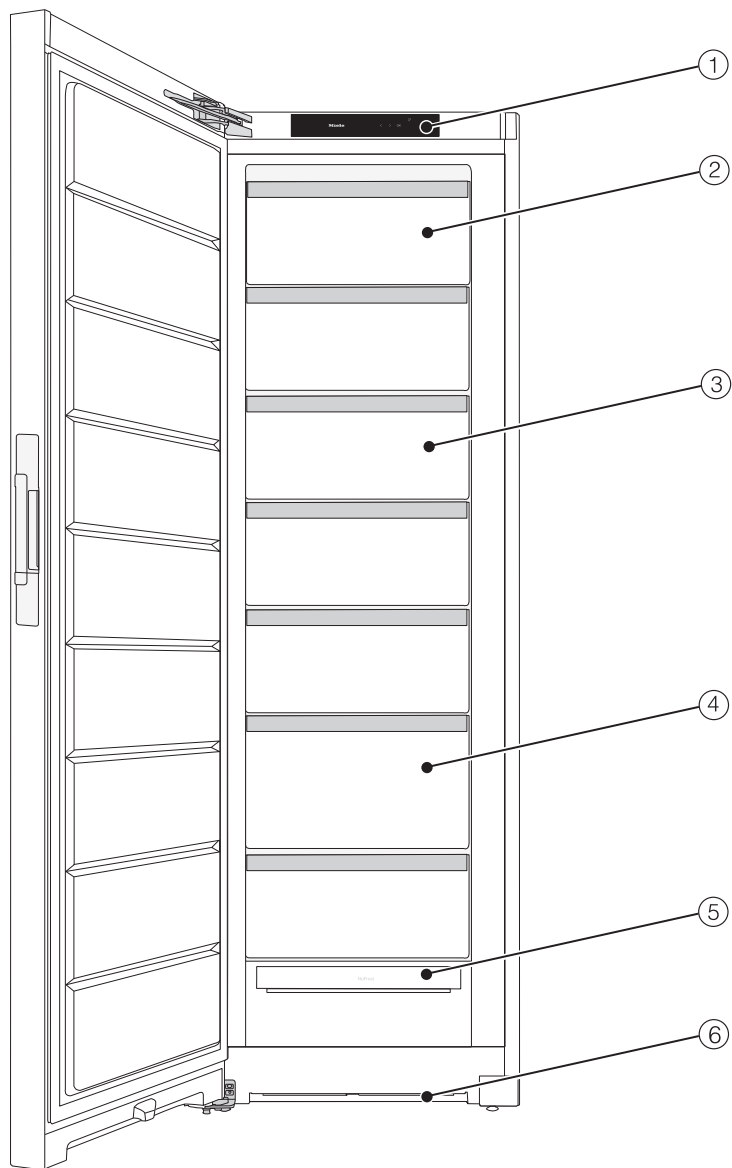

Тази фигура показва примерен модел на уреда.

- ① Дисплей
- ② наклонящо се фризерно чекмедже
- ③ Фризерни чекмеджета
- ④ Фризерно чекмедже XXLBox
- ⑤ Модул на система NoFrost
- ⑥ Вентилационен отвор

Описание на уреда

Контролен панел със стартов дисплей

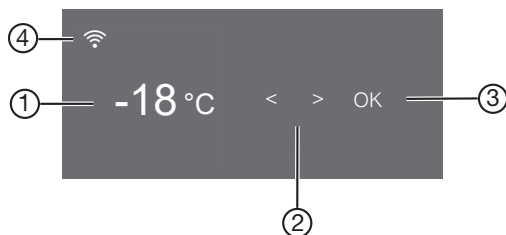











- ① Индикация за температурата на зоната за замразяване
- ② Сензорни бутони за избор на настройка
- ③ Сензорен бутон *OK* за потвърждаване на избор и вход в режим на настройка ⚙️
- ④ Индикатор за статус на свързване с Miele@home (появява се само когато е включена функцията Miele@home)

Режим на настройка ⚙️

В режим на настройка можете да избирате следните функции и отчасти да промените техните настройки:

Символ	Функция	Фабрична настройка
🔒	Включване или изключване на функцията режим “Парти” (вижте глава “Предприемане на други настройки”)	Изкл.
🔒/🔓	Включване или изключване на блокиращата функция (вижте глава “Предприемане на други настройки”)	🔒 (Изкл.)
🔌	Изключване на хладилния уред	—
🕒	Включване или изключване на функцията режим “Шабат” (вижте глава “Предприемане на други настройки”)	Изкл.

	Извикване на информация за функцията режим “Шабат” (вижте глава “Предприемане на други настройки”)	—
	Промяна на периода до използване на алармата за отворена врата (вижте глава “Предприемане на други настройки”)	1:00
	Настройка на функцията Miele@home за 1-ви път, активиране и деактивиране на WLAN или нулиране на мрежовата конфигурация (вижте глава “Предприемане на други настройки”)	APP
	Включване или изключване на звука на бутоните	Вкл.
	Промяна на силата на звука на предупредителните и звуковите сигнали или цялостно изключване на предупредителните и звуковите сигнали (вижте глава “Предприемане на други настройки”)	Вкл. /Степен 5
	Промяна на яркостта на дисплея (вижте глава “Предприемане на други настройки”)	Степен 4
	Промяна на температурата (°Целзий или °Фаренхайт)	°C
	Изключване на функцията режим за презентация (показва се само ако е включен) (вижте глава “Предприемане на други настройки”)	Изкл.
	Възстановяване на фабричните настройки (вижте глава “Предприемане на други настройки”)	—
	Извикване на информация (идентификатор на модела и фабричен номер) за Вашия хладилен уред (вижте глава “Предприемане на други настройки”)	—

Описание на уреда

Избор на желаната функция в режим на настройка

- Докоснете сензорния бутон *OK* на контролния панел.

На дисплея се появява .



- Прелистете със сензорния бутон < или > до символа .
- Докоснете *OK*.
- Изберете желаната функция със сензорния бутон < или >.
- За избор на желаната функция докоснете *OK*.

При **включена** функция в горния ъгъл на дисплея се появява точка .

- За да отмените избора на избрана функция, докоснете *OK*.

При **изключена** функция точката в горния ъгъл на дисплея изчезва.

Напускане на режима на настройка

- Прелистете със сензорния бутон < или > до символа .
- Докоснете *OK*.
- Прелистете със сензорния бутон < или > до символа  и докоснете *OK*.

■ **Алтернативно:**

Изчакайте около 15 секунди след последното натискане на бутона.

Тогава режимът на настройка се напуска автоматично.

Оформление на вътрешното пространство

Накланяне на най-горното чекмедже

Чекмеджето може да се накланя. Така замразените продукти могат да се изваждат по-лесно.

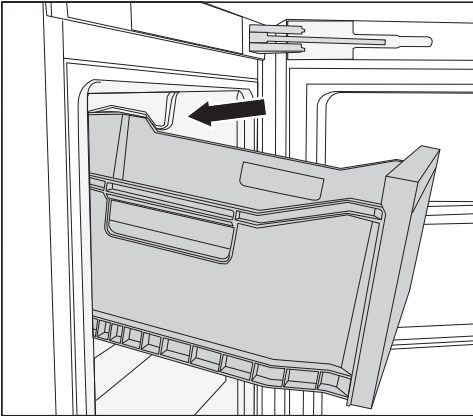

■ Издърпайте чекмеджето.

Чекмеджето е осигурено посредством стопери и не може да падне.

Фризерно чекмедже кутия XXL

Изключително високото фризерно чекмедже предлага повече обем, а следователно и повече място за съхранението на обемисти, високи продукти за замразяване.

Доставени принадлежности

Форма за ледени кубчета

Ограничител на отварянето на вратата



Пантите на вратата са настроени фабрично така, че вратата на уреда да може да се отваря до 115°. Ако напр. при отваряне вратата на уреда се удържа в съседна стена, ъгълът на отваряне на вратата на уреда може да бъде ограничен до ок. 90°.

Извършете монтажа, както е описано в приложената инструкция за монтаж.

Монтажен комплект Side-by-side

в зависимост от модела

За поставяне “side-by-side” на два хладилни уреда един до друг.

Описание на уреда

Допълнителни закупувани принадлежности

В асортимента на Miele се предлагат помощни аксесоари и препарати за почистване и поддръжка, съобразени с хладилния уред.

Можете да поръчате допълнително закупувани аксесоари в уебмазина на Miele. Можете също така да получите тези продукти и чрез сервиза на Miele (вижте в края на тази инструкция за експлоатация), както и чрез Вашия специализиран търговец на Miele.

Комплект MicroCloth

Комплектът MicroCloth се състои от една универсална, една предназначена за стъкло и една гланцираща кърпа.

Кърпите са особено здрави и издръжливи. Благодарение на своите деликатни микрофибърни влакна кърпите притежават висока почистваща сила.

MicroCloth HyClean

MicroCloth HyClean е антибактериална универсална кърпа, която е особено устойчива на разкъсване и издръжлива. Тя може да се използва суха или влажна, със или без почистващ препарат.

Универсална микрофибърна кърпа

Микрофибърната кърпа спомага за отстраняване на отпечатьци от пръсти и леки замърсявания по фронталните части от неръждаема стомана, капациите на уреда, прозорци, мебели, автомобилни стъкла и др.

Включване и изключване на фризера

Преди първото включване

- Отстранете всички опаковъчни материали и защитни фолиа.
- Почистете вътрешната част на уреда и аксесоарите (вижте глава “Почистване и поддръжка”).

Свързване на хладилника

- Свържете хладилника към електрическата мрежа съгласно описание-то в глава “Свързване към електричеството”.

Първоначално на дисплея се показва Miele, а след това – .

Включване на фризера

- Отворете вратата на уреда.
- Докоснете сензорния бутон *OK* на контролния панел.

Фризерът започва да охлажда.

Когато настроената температура на замразяване бъде достигната, символът  изгасва, индикаторът за температура на зоната за замразяване не светва за постоянно, а предупредителният сигнал спира.

- Ако ви притеснява предупредителният сигнал, докоснете *OK*.

Предупредителният сигнал спира.

Фризерът се настройва на предварително зададените температури.

Поставете хранителни продукти в зоната за замразяване едва когато температурата в зоната за замразяване е достатъчно ниска (най-малко -18 °C).

Включване и изключване на фризера

Изключване на фризера

- Докоснете сензорния бутон **OK** на контролния панел.

На дисплея се появява .

- Докоснете **OK**.
- Прелистете със сензорния бутон < до символа .
- Докоснете **OK**.

На дисплея се появява .

Охлаждането е изключено.

Моля, имайте предвид: Когато хладилният уред се изключи, той не е разединен от електрическата мрежа.

При продължително отсъствие имайте предвид следното

Ако при дълго отсъствие хладилникът бъде оставен изключен, но непочистен, при затворена врата съществува опасност от образуване на плесени. Непременно почистете хладилника.

Ако няма да използвате фризера за продължителен период от време, тогава спазвайте следното:

- Изключете фризера.
- Извадете щепсела от контакта или изключете предпазителя на битовата инсталация.
- За да проветрите фризера достатъчно и да предотвратите образуване на миризми, почистете фризера и го оставете отворен.

Правилната настройка на температурата е от изключително значение за трайността на храните. С понижаването на температурата се забавят процесите на растеж на микроорганизми. Храните не се развалят толкова бързо.

За да се замразят пресни храни, е необходима температура от **-18 °C**. Така срокът на годност на храните може да бъде удължен, като при това се запазва оптималното качество. Ако температурата се повиши над -10 °C, поради микроорганизмите започва разлагането, храните стават по-нетрайни. По тази причина разтопените или размразени храни трябва да бъдат повторно замразени едва след като са били обработени (сготвени или печени). Високите температури убиват повечето микроорганизми.

Температурата в хладилния уред се повишава:

- колкото по-често и по-дълго се отваря вратата;
- колкото повече храни се съхраняват в него;
- колкото по-топли са поставените за съхранение свежи храни;
- колкото по-висока е температурата на околната среда около хладилния уред. Хладилният уред е проектиран за точно определен климатичен клас (диапазон на околната температура), чиито граници трябва да се спазват.

Индикация на температурата

При нормален режим на дисплея се показва **най-високата температура в зоната на замразяване** към настоящия момент в хладилника.

В зависимост от околната температура и настройките могат да минат няколко часа, докато бъде достигната желаната температура и нейната стойност започне да се показва постоянно.

Настройка на температурата

- Докоснете сензорния бутон **OK** на контролния панел.

На дисплея се появява .

- Докоснете **OK**.
- Променете температурата със сензорните бутони **<** и **>**.
- Докоснете **OK**.

Индикацията за температурата превключва отново на действителната стойност на температурата в хладилника в момента.

Възможни стойности за настройка

- Зона за замразяване: -15 до -28 °C

Оптимална температура

Когато сте променили настройката на температурата:

- Проверете температурата още веднъж след няколко часа. Едва тогава настроената температура ще бъде достигната в действителност.
- след около 6 часа при не изцяло пълен хладилник
- след около 24 часа при пълен хладилник

Ако след този период от време температурата е твърде ниска или твърде висока:

- настройте температурата отново.

Използване на функцията “SuperFrost”

“Супер замразяване” ❄️

При включена функция “Супер замразяване” ❄️ **зоната за замразяване** се охлажда много бързо до най-ниската стойност (в зависимост от околната температура). Хладилникът работи с максималната мощност на охлаждане и температурата намалява. Изберете тази функция преди замразяване на пресни хранителни продукти. При използването на тази функция хранителните продукти ще бъдат замразени много бързо, при което ще бъдат съхранени полезните вещества, витамините, външният вид и вкусът им.

При включена функция “Супер замразяване” ❄️ може да има повишен шум на уреда.

“Супер замразяване” трябва да се включи припл. **6 часа преди поставянето** на хранителните продукти, които искате да замразите. Ако искате да поставите **максимално количество продукти**, трябва да включите “Супер Замразяване” ❄️ **24 часа по-рано**.

Функцията “Супер замразяване” ❄️ се изключва автоматично след макс. 72 часа. Хладилникът започва да работи отново с нормална мощност на охлаждане. Времето до изключването на функцията зависи от количеството поставени пресни хранителни продукти.

Съвет: С цел икономия на електроенергия можете сами да изключите функцията “Супер замразяване”, когато хранителните продукти или напитките се охладят достатъчно.

Не е необходимо да включвате функцията “Супер замразяване”,

- ако поставяте вече замразени хранителни продукти.
- ако всекидневно поставяте не повече от 2 kg хранителни продукти.

Включване/изключване на функцията “Супер замразяване” ❄️

■ Докоснете сензорния бутон **OK** на контролния панел.

На дисплея се появява ❄️.

■ Докоснете **OK**.

■ Прелистете със сензорния бутон < до символа ❄️.

■ Докоснете **OK**.

При **включена** функция “Супер замразяване” ❄️ в горния ъгъл на дисплея се появява точка •.

■ Прелистете със сензорния бутон > до желаната стойност на температурата и докоснете **OK**.

Предприемане на други настройки

Обяснения на съответните настройки



По-надолу ще бъдат описани само онези настройки, които имат нужда от допълнително обяснение.



Когато се намирате в режим на настройка , алармата за отворена врата или друго предупредително съобщение ще бъдат отменени автоматично.

Режим “Парти”

Препоръчва се да използвате функцията режим “Парти” , когато искате да замразите бързо големи количества прясно съхранявани хранителни продукти.

Съвет: Включете функцията режим “Party”  около 4 часа преди поставянето на хранителните продукти.



При включена функция режим “Парти”  функцията “Супер замразяване”  се включва автоматично.



Функцията режим “Парти”  се изключва автоматично след около 24 часа. Можете обаче да изключите функцията режим “Парти”  преждевременно по всяко време.

При настъпващо прекъсване на електрозахранването функцията режим “Парти”  се изключва.

Включване на функцията за заключване /

Включената функция за заключване  предпазва от неволно изключване на хладилника и от неволни промени от неупълномощени лица, на пример деца.

- В режим на настройка  прелистете със сензорния бутон < или > до символа .
- Докоснете ОК.

При включена функция за заключване  в горния ъгъл на дисплея се появява точка .

- Затворете вратата на уреда. Едва тогава функцията за заключване е включена .

Краткосрочно деактивиране на функцията за заключване /

Ако желаете например да промените температурата, функцията за блокиране може да бъде деактивирана краткосрочно:

- Докоснете ОК.
- На дисплея се появява .
- Докоснете сензорния бутон ОК за около 6 секунди.

На дисплея се появява .

- Докоснете ОК.
- Сега направете желаните настройки.
- Докоснете ОК.

Със затваряне на вратата на уреда функцията за заключване се активира отново .

Предприемане на други настройки

Изключване на функцията за заключване / напълно

- Докоснете **OK**.

На дисплея се появява .

- Докоснете сензорния бутон **OK** за около 6 секунди.

На дисплея се появява .

- Прелистете със сензорния бутон **<** или **>** до символа .

- Докоснете **OK**.

- Прелистете със сензорния бутон **<** или **>** до символа .

- Докоснете **OK**.

При изключена функция за заключване на дисплея се появява .

Режим “Шабат”

За подпомагане на религиозните обичаи хладилният уред разполага с режим “Шабат”.

Включеният режим “Шабат”  първоначално се показва на стартовия дисплей.

След 3 секунди дисплеят се изключва.

Докато е включен режимът “Шабат” , нямате възможност да предприемате настройки по Вашия хладилен уред.

Уверете се, че вратата на уреда е плътно затворена, тъй като оптичните и звуковите предупредителни сигнали са изключени.

Функцията режим “Шабат”  се изключва автоматично след ок. 120 часа.



При включен режим “Шабат”  се деактивират:

- всички звукови и оптични сигнали,
- индикацията за температура,
- активната WiFi връзка.



Всички други функции, включени преди това, остават активирани.

Предприемане на други настройки



 Опасност за здравето вследствие на консумация на развалени хранителни продукти.

Тъй като в режим “Шабат”  не се показва евентуално прекъсване на електрозахранването, е възможно хранителните продукти да бъдат подложени за определен период от време на по-високи температури. Така се скъсява срокът на годност на хранителните продукти. Ако по време на режим “Шабат”  е имало прекъсване на електрозахранването, проверете качеството на хранителните продукти.

Включване на режим “Шабат”

■ В режим на настройка  прелистете със сензорния бутон < или > до символа .

■ Докоснете ОК.

При включена функция режим “Шабат”  в горния ъгъл на дисплея се появява точка .

След 3 секунди дисплеят се изключва.



■ Затворете вратата на уреда.

Изключване на режим “Шабат”

■ Докоснете сензорния бутон ОК.

На дисплея се появява .

■ Докоснете ОК.

При включена функция режим “Шабат”  в горния ъгъл на дисплея се появява точка .

■ Докоснете ОК.

При изключена функция режим “Шабат”  точката в горния ъгъл на дисплея изчезва.

Информация за режим “Шабат”

Този продукт е сертифициран от Star-K, международен институт за кашер сертифициране.

Тук можете да извикате версията на сертификата на Star-K.

Промяна на периода до използване на алармата за отворена врата

Можете да настроите колко бързо след отваряне на врата на уреда трябва да прозвучи алармата за отворена врата.

■ В режим на настройка  прелистете със сензорния бутон < или > до символа .

■ Докоснете ОК.

■ Със сензорните бутони < и > избере желания период от време между 30 секунди и 3 минути: 30 секунди.

■ Докоснете ОК.

Miele@home

Вашият хладилник е оборудван с интегриран WLAN модул.

Фабрично свързването в мрежа е деактивирано.

За да го активирате, се нуждаете от:

- WLAN мрежа
- приложението на Miele
- потребителски акаунт в Miele. Можете да създадете потребителски акаунт през приложението на Miele.

Приложението на Miele ще Ви напраща при осъществяването на връзката между хладилника и домашната WLAN мрежа.

След като свържете хладилника към Вашата WLAN мрежа, с помощта на приложението можете да извършвате например следните действия:

- Да извиквате информация за работното състояние на Вашия хладилник.
- Да променят настройките на Вашия хладилник.

Чрез свързване на хладилника към Вашата WLAN мрежа разходът на енергия се повишава дори когато хладилникът е изключен.

Уверете се, че на мястото на поставяне на Вашия хладилник сигналът на Вашата WLAN мрежа е достатъчно силен.

Достъпност до WLAN връзката

WLAN връзката споделя една честотна лента с други устройства (напр. микровълнови фурни, играчки с дистанционно управление). Това може да предизвика временни или постоянни прекъсвания на връзката. Поради това не е възможно да гарантираме непрекъснатата достъпност до предлаганите функции.

Достъпност на Miele@home

Използването на приложението Miele зависи от достъпността на услугите Miele@home във Вашата държава.

Услугата на Miele@home не е достъпна във всички държави.

Информация за достъпността ще получите на интернет страницата www.miele.com.

Приложение Miele

Приложението Miele можете да изтеглите безплатно от приложението на Apple Store® или Google Play Store™.

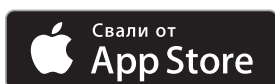

Предприемане на други настройки

Настройване на Miele@home за 1-ви път

- В режим на настройка  прелистете със сензорния бутон < или > до символа @.
- Докоснете ОК.
- Със сензорните бутони < и > изберете желанния метод на свързване (APP или WPS).
- Докоснете ОК.

След успешно вписване на стартовия дисплей се показва .

Ако връзката не бъде осъществена успешно, се показва .

Стартирайте процеса отново.

Деактивиране или активиране на WLAN връзка

- В режим на настройка  прелистете със сензорния бутон < или > до символа @.
- Докоснете ОК.



При деактивиран WLAN на дисплея се появява символът .

- За да активирате отново WLAN връзката, докоснете ОК.

При активиран WLAN в горния ъгъл на дисплея се появяват символът  и точка •.

Ако WLAN връзката е активна, на стартовия дисплей се появява символът .

Нулиране на мрежова конфигурация

- В режим на настройка  прелистете със сензорния бутон < или > до символа @.
- Докоснете ОК.
- Прелистете със сензорния бутон > до символа .
- Докоснете ОК.
- Прелистете със сензорния бутон > до символа X.
- Докоснете ОК.

Всички направени настройки и зададени стойности за Miele@home се нулират.

WLAN връзката е деактивирана,  изгасва на стартовия дисплей.

Нулирайте мрежовата конфигурация, когато изхвърляте или продавате хладилника или когато пускате в експлоатация употребяван хладилник. Всички лични данни се изтриват от хладилника. По този начин предишният собственик вече не може да получи достъп до хладилника.

Предприемане на други настройки

Промяна на силата на предупредителните и звуковите сигнали 🔔/🔊

Можете да промените силата на предупредителните и звуковите сигнали (напр. при аларма за отворена врата или съобщение за грешка). Или можете да изключите предупредителните и звуковите сигнали, ако Ви смущават.

- В режим на настройка ⚙️ прелистете със сензорния бутон < или > до символа 🔔).
- Докоснете ОК.
- Със сензорните бутони < и > изберете желаната сила на предупредителните и звуковите сигнали.
- Докоснете ОК.

При изключени предупредителни и звукови сигнали се появява 🔔).

Промяна на яркостта на дисплея ☀️

Можете да адаптирате яркостта на дисплея спрямо светлинните условия във Вашата среда.

- В режим на настройка ⚙️ прелистете със сензорния бутон < или > до символа ☀️.
- Докоснете ОК.
- Изберете желаната яркост на дисплея със сензорните бутони < и >.
- Докоснете ОК.

Изключване на режима за презентация 📺

Режимът за презентация 📺 позволява демонстрирането на възможностите на хладилника в търговските центрове без включване на охлаждането. При домашна употреба тази настройка не Ви е необходима.

Ако режимът за презентация е включен фабрично, след включване на хладилника на дисплея се показва 📺.

- Докоснете сензорния бутон ОК на контролния панел.

Първоначално на дисплея се показва Miele, а след това – началният екран.



- Докоснете ОК.
- В режим на настройка ⚙️ прелистете със сензорния бутон < или > до символа 📺.
- Докоснете ОК.

След като режимът за презентация 📺 бъде изключен, хладилникът се изключва и трябва да бъде включен отново.

Предприемане на други настройки

Възстановяване на фабричните настройки

Възстановяват се всички фабрични настройки на хладилника (за настройки вижте глава “Описание на уреда”).

- В режим на настройка  прелистете със сензорния бутон < или > до символа .
- Докоснете ОК.
- Прелистете със сензорния бутон > до символа .
- Докоснете ОК.

Хладилникът се изключва и трябва да бъде включен отново.

Информация **i**

На дисплея се показват данните за уреда (идентификатор на модела и фабричен номер).

Пригответе тези данни за уреда:

- за свързването на хладилния уред във Вашата WiFi мрежа (вижте глава “Предприемане на допълнителни настройки”, раздел “Miele@home”) (в зависимост от модела);
- за съобщаването за неизправност на отдела за обслужване на клиенти на Miele (вижте глава “Отдел за обслужване на клиенти”);
- за изискване на информация от базата данни EPREL (вижте глава “Отдел за обслужване на клиенти”).

Аларма за температурата и за вратата

 Опасност за здравето вследствие на консумация на развалени хранителни продукти.

Ако температурата остане по-висока от $-18\text{ }^{\circ}\text{C}$ за по-дълъг период от време, замразените продукти могат да започнат да се топят или размразяват. Така се скъсява срокът на годност на хранителните продукти.

Проверете дали замразените продукти не са почнали да се размразяват или дали не са се размразили. Ако е така, трябва да използвате тези хранителни продукти възможно най-скоро или да ги обработите допълнително (да ги сготвите или опечете), преди да ги замразите отново.

Аларма за температурата

За да не може температурата във фризерната зона да се повишава незабелязано, хладилният уред е оборудван с аларма за температура.

Ако температурата във фризерната зона достигне твърде топъл температурен диапазон, на индикацията за температурата се показва . Допълнително прозвучава предупредителен сигнал, докато не приключи проблемът, задействал алармата, или предупредителният сигнал не бъде изключен преждевременно.

Кога хладилният уред ще разпознае даден температурен диапазон като твърде топъл, зависи от настроената температура.

Преди налична аларма на вратата се показва аларма за температура.

При определени обстоятелства акустичният и оптичният сигнал се подават в следните ситуации:

- включвате хладилния уред и температурата в някоя температурна зона силно се отличава от настроената температура;
- сортирате и изваждате храни за замразяване, при което навлиза твърде голямо количество топъл въздух от помещението;
- замразявате голямо количество храни;
- замразявате топли свежи храни;
- възникнало е прекъсване на електрозахранването;
- хладилният уред е повреден.

Преди да изключите алармата за температура, би трябвало да откриете и отстраните причината за нея.

Ако предупредителният сигнал Ви пречи, можете да го изключите преждевременно.



■ Докоснете *OK*.

Предупредителното съобщение е потвърдено:  угасва и предупредителният сигнал спира.

На дисплея се появява стартовият екран: на индикацията за температурата за около 1 минута се показва с мигане най-високата температура, която е имало досега във фризера.

Аларма за температурата и за вратата



След това индикацията за температурата превключва на актуалната температура.

Предупредителният сигнал спира. Символът   изгасва веднага щом алармата спре.



Ако вратата на уреда не бъде затворена, предупредителният сигнал ще се повтори след 3 минути.

Аларма за отворена врата

Хладилникът е оборудван със система за предупреждение, за да се избегнат загуби на електроенергия, ако вратата на уреда е оставена отворена, и за да се предпазят съхраняваните продукти от топлината.

Ако вратата на уреда бъде оставена отворена по-продължително време, на индикацията за температурата се показва  . Освен това прозвучава предупредителен сигнал.



Периодът до използване на алармата за отворена врата може да бъде променен. Алармата за отворена врата обаче също може да бъде изключена (вижте глава “Предприемане на други настройки”).

Веднага след затварянето на вратата на уреда предупредителният сигнал спира и   на дисплея угасва.

Преждевременно изключване на алармата за отворена врата

Ако предупредителният сигнал Ви пречи, можете да го изключите преждевременно.

■ Докоснете ОК.

Предупредителният сигнал спира и символът   угасва.

Какво се случва при замразяване на пресни хранителни продукти?

 Опасност за здравето вследствие на консумация на развалени хранителни продукти.

Ако температурата остане по-висока от -18°C за по-дълъг период от време, замразените продукти могат да започнат да се топят или размразяват. Така се скъсява срокът на годност на хранителните продукти.

Проверете дали замразените продукти не са почнали да се размразяват или дали не са се размразили. Ако е така, трябва да използвате тези хранителни продукти възможно най-скоро или да ги обработите допълнително (да ги сготвите или опечете), преди да ги замразите отново.

Пресните хранителни продукти трябва да бъдат замразявани възможно най-бързо с цел запазване на полезните вещества, витамините, външния вид и вкуса.

Ако хранителният продукт се замрази бързо, клетъчната течност има по-малко време да излезе от клетките в междинните пространства. Клетките се смачкват значително по-малко. По време на процеса на размразяване малкото количество течност, попаднало в междинното пространство, се абсорбира отново от клетките, така че загубата на сок е много малка. Поради това се образува само малка локва вода.

Максимален капацитет на замразяване

За да се замразят хранителните продукти максимално бързо до сърцевината си, не трябва да бъде надвишаван максималният капацитет на замразяване. Максималният капацитет на замразяване за 24 часа е посочен на табелката с данни: “Капацитет на замразяване ... kg/24 ч.”.

Съхранение на готови дълбокозамразени продукти

Ако искате да съхранявате готова дълбокозамразена храна, още при закупуването ѝ от магазина проверете:

- дали опаковката не е повредена
 - срока на годност
 - температурата на зоната за охлаждане в магазина трябва да е -18°C или по-ниска
- Транспортирайте дълбокозамразената храна по-възможност в хладилна чанта и я поставете бързо в хладилника.

Замразяване и съхраняване

Замразяване на пресни хранителни продукти от потребителя

Преди поставянето на продуктите

- При пресни хранителни продукти, чието количество е по-голямо от 2 kg, включете функцията “Супер замразяване” ❄ 6 часа преди поставянето на хранителните продукти.
- При още по-голямо количество хранителни продукти включете функцията “Супер замразяване” ❄ 24 часа преди поставянето на хранителните продукти.

Така замразените вече продукти ще натрупат “резерв” от студенина.

- Замразявайте само хранителни продукти, които са в свежо и добро състояние.

Имайте предвид, че някои храни не са подходящи за замразяване. Към тях спадат например видове зеленчуци, които обикновено се консумират сурови, като листни салати или репички.

Съвет: За да се запазят цветът, вкусът, ароматът и витамин С, бланширайте зеленчуците преди да ги замразите. За тази цел ги пуснете на порции за около 2–3 минути във вряща вода. След това ги извадете и ги пуснете в леденостудена вода за бързо охлаждане. Оставете зеленчуците да се отцедят.

Опаковане на продукти за замразяване

- Замразявайте продуктите на порции.

Съвет: За да избегнете хладилно изгаряне, изберете подходяща опаковка (като напр. контейнери за замразяване).

- Изтеглете въздуха от опаковката и затворете опаковката херметически.
- Отбележете съдържанието и датата на замразяване върху опаковката.

Поставяне на продукти за замразяване

⚠ Опасност от повреда вследствие на прекалено голямо натоварване.

Твърде голямото натоварване може да доведе до повреда на фризерното чекмедже.

Спазвайте винаги максималното количество на зареждане:
най-долно фризерно чекмедже = 11 kg
всички други фризерни чекмеджета = 19 kg

Подлежащите на замразяване хранителни продукти не трябва да се докосват до вече замразените, за да не се получи размразяване.

- За да избегнете слепването или замръзването на хранителните продукти, поставете опаковките сухи.

За да се замразят хранителните продукти бързо до сърцевината си, не превишавайте следните размери на опаковките:

- плодове и зеленчуци – макс. 1 kg
- месо – макс. 2,5 kg

– малко количество продукти за замразяване

Замразявайте хранителните продукти в най-горното фризерно чекмедже.

- По възможност подредете продуктите за замразяване опрени в задната стена на чекмеджето, за да могат да замръзнат възможно най-бързо.

– система VarioRoom: поставяне на максимално количество продукти за замразяване (вижте табелката с данни).

Ако не е осигурена вентилация на зоната за замразяване, охлаждащата мощност намалява и консумацията на електроенергия се повишава.

Не изваждайте най-долното фризерно чекмедже от хладилния уред.

При поставяне на продуктите за замразяване внимавайте вентилационните отвори да не са покрити.

Разпределете хранителните продукти, които ще се замразяват, във всички фризерни чекмеджета, но **не** в най-долното фризерно чекмедже.

- По възможност подредете продуктите за замразяване опрени в задната стена на чекмеджето, за да могат да замръзнат възможно най-бързо.

След замразяването:

- Изключете функцията “Супер замразяване” ❄.
- Поставете замразените продукти във фризерните чекмеджета и отново плъзнете чекмеджетата по местата им.

Съвет: Ако искате да поставите продукт за замразяване с по-големи размери, като напр. пуйка или дивеч, можете да извадите някои фризерни чекмеджета и така да увеличите пространството над едно чекмедже.

Замразяване и съхраняване

Продължителност на съхранение на замразени хранителни продукти

Група-хранителни продукти	Време на съхранение (месеци)
Сладолед	от 2 до 6
Хляб, тестени изделия	от 2 до 6
Сирене, кашкавал	от 2 до 4
Риба, мазна	от 1 до 2
Риба, чисто месо	от 1 до 5
Колбаси, шунка	от 1 до 3
Дивеч, свинско	от 1 до 12
Птици, телешко	от 2 до 10
Зеленчуци, плодове	от 6 до 18
Билки	от 6 до 10

Посочените времена за съхранение са ориентировъчни стойности.

При стандартни замразени продукти от решаващо значение е посочената върху опаковката продължителност на съхранение.

При една постоянна температура на замразяване от -18°C и подходяща хигиена, може да се използва максималното време за съхранение на хранителните продукти и да се намали изхвърлянето на хранителни отпадъци.

Бързо охлаждане на напитки

Изваждайте бутилките, които сте сложили във фризерното отделение, след не повече от 1 час. В противен случай бутилките могат да се пръснат.

Използване на аксесоари

Приготвяне на ледени кубчета

- Напълнете формата за лед до 3/4 с вода и я поставете на дъното на фризерното чекмедже.
- За отделяне на ледчетата от формата използвайте някакъв тъп предмет, например дръжката на лъжица.

Съвет: Много лесно ще извадите кубчетата от формата, ако я задържите за малко под течаща вода.

Фризерът е оборудван със система NoFrost, благодарение на което той се размразява автоматично.

Образуваната се влага се отлага на изпарителя, размразява се от време на време и се изпарява автоматично.

Благодарение на автоматичното размразяване фризерът никога не се покрива с лед. Хранителните продукти не се размразяват от тази специална система.

Почистване и поддръжка

Табелката с данни, разположена във вътрешността на хладилния уред, не трябва да се отстранява. Тя ще бъде необходима в случай на неизправност.

Внимавайте в електрониката на уреда да не попада никаква вода.

 Опасност от повреда вследствие проникване на влага. Парата от парочистачка може да повреди пластмасите и електрическите компоненти. Не използвайте парочистачка за почистване на хладилния уред.

Указания относно препарати-те за почистване

Във вътрешността на хладилника използвайте само безопасни за хранителните продукти препарати за почистване и поддръжка.

За да избегнете нараняване на повърхностите, при почистването не използвайте **никакви**

- почистващи препарати, съдържащи сода, амоняк, киселини или хлориди
- препарати за отстраняване на котлен камък
- абразивни почистващи препарати (например абразивен прах, абразивно почистващо мляко, почистващи пасти)
- препарати за почистване, съдържащи разтворители

- препарати за почистване на неръждаема стомана
- почистващи препарати за миене на съдове за съдомиялни машини
- спрейове за почистване на фурни
- почистващи препарати за стъкло-керамични плотове (изключение за почистването на повърхността на предното стъкло)
- почистващи препарати за стъкло (изключение за почистването на повърхността на предното стъкло: почистващ препарат за стъкло с ниско алкохолно съдържание, който не съдържа добавки, като напр. цитруси или подобни)
- почистващи твърди гъби и четки (например гъби за тенджери)
- обезмаслителни
- остри метални стъргалки

За почистване Ви препоръчваме да използвате чиста гъба, хладка вода и малко количество препарат за миене на ръце.

Подготовка на хладилния уред за почистване

- Изключете хладилния уред.
На дисплея се показва  и охлажда-нето се изключва.
- Извадете хранителните продукти от хладилния уред и ги сложете на студено място.
- Извадете за почистване принадлежностите, които могат да бъдат извадени (вижте раздел “Изваждане и разглобяване на принадлежности за почистване”).

Почистване на вътрешното пространство

Почиствайте редовно хладилника, най-малко веднъж в месеца.

Ако замърсяванията въздействат по-продължително време, при определени обстоятелства те не могат да се отстранят.

Повърхностите могат да се оцветят или да се променят.

Най-добре отстранявайте замърсяванията веднага.

- Почиствайте **вътрешното пространство** с чиста гъба, хладка вода и малко количество препарат за миене на ръце.
- След почистването изплакнете всичко с чиста вода и подсушете с кърпа.
- Оставяйте фризера отворен за известно време, за да се проветри достатъчно и да се избегне образуването на миризми.

Почистване и поддръжка

Почистване на аксесоарите на ръка или в съдомиялна машина

Следните части трябва да се почистват само **ръчно**:

- всички чекмеджета

Следните компоненти са **пригодени да се почистват в съдомиялна машина**:

⚠ Опасност от повреда поради твърде високи температури в съдомиялната машина.

Части на хладилника могат да станат непригодни и да се деформират при почистване в съдомиялна машина при повече от 55 °C.

За компоненти, подходящи за миене в съдомиялна, изборайте само програми за миене с максимална температура 55 °C.

Вследствие на контакта с природните багрила, напр. в морковите, доматиите и кетчупа, пластмасовите детайли могат да се оцветят в съдомиялната машина. Това оцветяване няма да окаже влияние на тяхната устойчивост.

- формата за ледени кубчета

Изваждане и разглобяване на аксесоари за почистването

Изваждане на чекмеджета

- Издърпайте чекмеджето докрай.

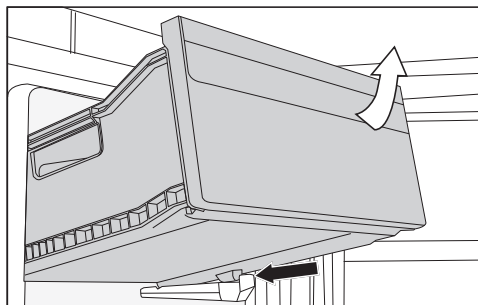

- Повдигнете чекмеджето напред и след това го извадете.

Поставяне на чекмеджетата

- Поставете чекмеджето под наклон в хладилния уред.
- Спуснете чекмеджето и го вкарайте.

Почистване на предния панел на уреда и на страничните стени

Ако замърсяванията въздействат по-продължително време, при определени обстоятелства те не могат да се отстранят. Повърхностите могат да се оцветят или да се променят.

Най-добре отстранявайте замърсяванията от лицевия панел на уреда и от страничните стени веднага.

Всички повърхности могат да се надерат, оцветят или променят, ако влязат в контакт с неподходящ почистващ препарат.

Прочетете информацията в раздел “Указания за почистващите препарати” в началото на тази глава.

- Почиствайте повърхностите с чиста попиваща кърпа, препарат за ръчно почистване и топла вода. За почистването можете да използвате също и чиста, влажна микрофибърна кърпа без почистващ препарат.
- След почистването измийте всичко с чиста вода и подсушете с мека кърпа.

Лицев панел на уреда с покритие CleanSteel (edt/cs)

 Опасност от повреда вследствие на грешно почистване.

Покритието на повърхностите ще се повреди.

Не третирайте тази повърхност с **препарат за почистване на неръждаема стомана**.

Лицевият панел на уреда е облицован с висококачествено покритие. То предпазва от замърсявания и улеснява почистването.

Уред със стъклен преден панел в матово черно

 Опасност от повреда вследствие на неправилно почистване.

Стъкленият преден панел може да се оцвети или промени, ако го почиствате в една точка или отстранявате замърсяванията на сухо.

Извършвайте мокро почистване на цялата площ на стъкления преден панел.

При използването на почистващ препарат за стъкло с добавка, като например цитрус или подобни, е възможно образуването на следи по цялата повърхност.

Използвайте почистващ препарат за стъкло с ниско алкохолно съдържание, който не съдържа добавки.

Съвет: Също така препоръчваме препаратата за почистване на керамика и неръждаема стомана на Miele.

Почистване и поддръжка

Почистване на уплътнението на вратата

 Опасност от повреда вследствие на грешно почистване.

При третиране на уплътнението на вратата с масла или мазнини то може да започне да пропуска въздух.

Не използвайте масла или смазка за уплътнението на вратата.

- Почиствайте уплътнението на вратата редовно с чиста вода и накрая го подсушавайте само с кърпа.

Почистване на вентилационните и обезвъздушителните отвори

Отлаганията от прах увеличават консумацията на електроенергия.

- Редовно почиствайте вентилационните и обезвъздушителните отвори с четка или прахосмукачка (за тази цел използвайте например четката за изсмукване за прахосмукачки Miele).

След почистването

- Поставете всички части обратно във фризера.
 - Включете фризера отново.
- Фризера започва да охлажда отново.
- Включете за известно време функцията “Супер замразяване” , за да може да се охлади бързо зоната за замразяване.
 - Вкарайте чекмеджетата с продуктите в зоната за замразяване веднага щом температурата в нея стане достатъчно ниска.
 - Изключете функцията “Супер замразяване”  веднага след като бъде достигната постоянна температура на зоната за замразяване от минимум -18 °C.
 - Затворете вратата на уреда.



Какво да правим, когато ...

Можете сами да отстраните повечето неизправности и грешки, които могат да възникнат при ежедневните операции. В много случаи можете да спестите време и пари, като не се налага да се обаждате на сервиза.

На интернет страница www.miele.com/service ще получите информация за самостоятелното отстраняване на неизправности.

Таблиците по-долу ще Ви помогнат да откриете и отстраните причините за неизправност или грешка.

Преди да бъде отстранен проблемът, по възможност не отваряйте хладилника, за да сведете до минимум загубите на студен въздух.

Проблем	Причина и отстраняване	
Фризерът няма охлаждаща мощност.	Фризерът не е включен и на дисплея свети  .	■ Включете фризера.
	Мрежовият щепсел не е поставен правилно в контакта.	■ Включете мрежовия щепсел в контакта. При изключен фризер на дисплея се появява  .
	Предпазителят на инсталацията в жилището е сработил. Фризерът, напрежението в мрежата или друг уред може да са неизправни.	■ Свържете се с електротехник или със сервиза.
Компресорът работи непрекъснато.	Това не е грешка. С цел икономия на електроенергия, компресорът се включва при нисък разход на студенина в режим на намалени обороти. Поради това се увеличава времето на работа на компресора.	
Компресорът се включва все по-често и за по-дълъг период от време, температурата във фризера е твърде ниска.	Вентилационните отвори са закрити или задръстени с прах.	■ Не закривайте вентилационните отвори. ■ Почиствайте редовно вентилационните отвори от прах.
	Често е отваряна вратата на уреда или е съхранявано, респективно замразявано голямо количество пресни хранителни продукти.	■ Отваряйте вратата на уреда само при необходимост и за възможно най-кратко време.

Какво да правим, когато ...



Проблем	Причина и отстраняване
	<p>Нужната температура ще се настрои автоматично след известно време.</p> <p>Вратата на уреда не е добре затворена. Възможно е в зоната за замразяване да се е образувал дебел слой лед.</p> <ul style="list-style-type: none">■ Затворете вратата на уреда. <p>Нужната температура ще се настрои автоматично след известно време.</p> <p>Ако се е образувал дебел слой лед, това намалява охлаждащата способност на уреда, което предизвиква повишаване на консумацията на електроенергия.</p> <ul style="list-style-type: none">■ Размразете и почистете фризера. <p>Околната температура е твърде висока. Колкото по-висока е околната температура, толкова по-дълго работи компресорът.</p> <ul style="list-style-type: none">■ Обърнете внимание на указанията в глава “Монтаж”, раздел “Място за монтаж”. <p>Фризерът е бил неправилно вграден в нишата.</p> <ul style="list-style-type: none">■ Инсталирайте уреда в съответствие с инструкциите в приложените инструкции за монтаж. <p>Във фризера е настроена твърде ниска температура.</p> <ul style="list-style-type: none">■ Корижирайте настройката на температурата. <p>Замразено е по-голямо количество хранителни продукти наведнъж.</p> <ul style="list-style-type: none">■ Обърнете внимание на указанията в глава “Замразяване и съхраняване”. <p>Функцията “Супер замразяване” ❄️ е все още включена.</p> <ul style="list-style-type: none">■ За да спестите енергия, изключете функцията “Супер замразяване” ❄️.

Какво да правим, когато ...

















Проблем	Причина и отстраняване
<p>Компресорът се включва все по-рядко и за по-кратко време, температурата в хладилния уред се покачва.</p>	<p>Това не е повреда. Настроената температура е твърде висока.</p> <ul style="list-style-type: none"> ■ Коригирайте настройката на температурата. ■ Проверете температурата още веднъж след 24 часа. <p>Замразените продукти започват да се размразяват.</p> <p>Околната температура е паднала под тази, за която е предвиден Вашият хладилен уред.</p> <p>Компресорът се включва по-рядко, когато околната температура е твърде ниска. Затова в зоната за замразяване може да е станало твърде топло.</p> <ul style="list-style-type: none"> ■ Обърнете внимание на указанията в глава “Монтаж”, раздел “Място за монтаж”. ■ Увеличете околната температура.
<p>Хладилникът е обледен или във вътрешността му се образува кондензна вода. Евентуално вратата на уреда не се затваря правилно.</p>	<p>Уплътнението на вратата е излязло от канала си.</p> <ul style="list-style-type: none"> ■ Проверете дали уплътнението на вратата стои плътно в канала си. <p>Уплътнението на вратата е повредено.</p> <ul style="list-style-type: none"> ■ Проверете дали уплътнението на вратата е повредено.
<p>Уплътнението на вратата е повредено или трябва да се смени.</p>	<p>Уплътнението на вратата се сменя без инструменти.</p> <ul style="list-style-type: none"> ■ Сменете уплътнението на вратата. То може да бъде закупено в специализираните магазини или в центъра за обслужване на клиенти на Miele.

Какво да правим, когато ...





Общи проблеми с фризера



Проблем	Причина и отстраняване
Замразените храни са се слепнали.	<p>Опаковката на хранителните продукти не е била суха при поставянето им.</p> <ul style="list-style-type: none">■ Разделете храните посредством някакъв тъп предмет, например лъжица.
Не се издава предупредителен сигнал, въпреки че вратата е била отворена за дълъг период от време.	<p>Това не е повреда. Предупредителният сигнал в режима за настройка е изключен. Ако искате да включите отново звуковата аларма:</p> <ul style="list-style-type: none">■ В режим на настройка  прелистете със сензорния бутон < или > до символа .■ Докоснете ОК.■ Със сензорните бутони < и > изберете желаната сила на предупредителните и звуковите сигнали.■ Докоснете ОК. <p>При включени предупредителни и звукови сигнали се появява .</p>

Съобщения на дисплея



Съобщение	Причина и отстраняване
<p>На дисплея свети , фризерът няма охлаждаща мощност, но управлението на уреда е в изправност.</p>	<p>Режимът за презентация е включен.</p> <ul style="list-style-type: none"> ■ Докоснете ОК. <p>Първоначално на дисплея се показва Miele, а след това – началният екран.</p> <ul style="list-style-type: none"> ■ Докоснете ОК. ■ В режим на настройка  прелистете със сензорния бутон < или > до символа . ■ Докоснете ОК. <p>След като режимът за презентация  бъде изключен, хладилникът се изключва и трябва да бъде включен отново.</p>
<p>На дисплея не се показва нищо. Той е черен.</p>	<p>Включен е режимът “Шабат” .</p> <ul style="list-style-type: none"> ■ Докоснете ОК. <p>На дисплея се появява .</p> <ul style="list-style-type: none"> ■ Докоснете ОК. <p>При включена функция режим “Шабат”  в горния ъгъл на дисплея се появява точка .</p> <ul style="list-style-type: none"> ■ Докоснете ОК. <p>При изключена функция режим “Шабат”  точката в горния ъгъл на дисплея изчезва.</p>
<p>На дисплея светва  и хладилникът не може да бъде управляван.</p>	<p>Функцията за заключване е включена.</p> <ul style="list-style-type: none"> ■ Отключете хладилника за кратко или изключете функцията за заключване изцяло (вижте глава “Предприемане на други настройки”, раздел “Краткосрочно деактивиране/цялостно изключване на функцията за заключване / ”).
<p>  светва на дисплея и допълнително прозвучава предупредителен сигнал.</p>	<p>Активирана е алармата за отворена врата.</p> <ul style="list-style-type: none"> ■ Докоснете ОК. <p>Предупредителният сигнал спира и символът   угасва.</p> <ul style="list-style-type: none"> ■ Затворете вратата на уреда.

Какво да правим, когато ...

Съобщение	Причина и отстраняване
<p>На индикацията за температурата свети символът  , допълнително прозвучава предупредителен сигнал.</p>	<p>Алармата за температура е активирана, в зависимост от настроената температура в зоната за замразяване е станало твърде топло или твърде студено.</p> <p>Причините за това могат да са например:</p> <ul style="list-style-type: none">– Вратата на уреда е отворена често.– Замразявано е голямо количество хранителни продукти, без да е включена функцията “Супер замразяване”.– Имало е по-дълго прекъсване на електрозахранването (спиране на тока).– Фризерът е повреден. <p>■ Докоснете <i>ОК</i>.</p> <p>Предупредителното съобщение е потвърдено:   угасва и предупредителният сигнал спира.</p> <p>На дисплея започва да мига за около 1 минута най-високата температура, която е имало до момента във фризера. След това индикацията за температурата превключва на актуалната температура.</p> <p>Можете преждевременно да напуснете мигащата индикация за температурата:</p> <p>■ Докоснете <i>ОК</i>.</p> <p>Показваната най-висока температура се изтрива. След това на дисплея се появява реалната моментна температура на зоната за замразяване.</p> <p>■ Отстранете проблема, задействал алармата.</p> <p>■ В зависимост от температурата проверете дали хранителните продукти не са се разтопили или дори размразили. Ако това е така, обработете хранителните продукти допълнително (сответе ги или ги опечете), преди да ги замразите отново.</p>

Съобщение	Причина и отстраняване
<p> светва в червено на дисплея и допълнително прозвучава предупредителен сигнал.</p>	<p>Показва се прекъсване на електрозахранването: температурата във фризера се е повишила прекалено много в последните дни или часове вследствие на прекъсване на електрозахранването.</p> <ul style="list-style-type: none"> ■ Докоснете . <p>Съобщението за грешка е потвърдено:  угасва и предупредителният сигнал спира.</p> <p>На индикацията за температурата започва да мига за около 1 минута най-високата температура, която е имало досега във фризера. След това индикацията за температурата превключва на актуалната температура.</p> <p>Можете преждевременно да напуснете мигащата индикация за температурата:</p> <ul style="list-style-type: none"> ■ Докоснете индикацията за температурата. <p>Показваната най-висока температура се изтрива. След това на индикацията за температурата отново се показва действителната моментна температура. Тогава фризерът продължава да работи с последната настройка за температурата.</p> <ul style="list-style-type: none"> ■ Отстранете проблема, задействал алармата. ■ В зависимост от температурата проверете дали хранителните продукти не са се разтопили или дори размразили. Ако това е така, обработете хранителните продукти допълнително (сответно ги или ги опечете), преди да ги замразите отново.

Какво да правим, когато ...

Съобщение	Причина и отстраняване
<p> светва в червено на дисплея, евентуално се показва код за грешка F с числа. Освен това прозвучава предупредителен сигнал.</p>	<p>Налице е неизправност.</p> <ul style="list-style-type: none">■ Изключете предупредителния сигнал, като докоснете  на дисплея.■ Свържете се с отдела за обслужване на клиенти. <p>За да съобщите за неизправността, освен показвания код на неизправност са Ви необходими и идентификаторът на модела и фабричният номер на Вашия хладилен уред. Можете да извикате тази информация директно:</p> <ul style="list-style-type: none">■ За целта натиснете  на дисплея. <p>На дисплея се показват нужните данни за уреда. Чрез потвърждаване с OK напускате информационния дисплей и кодът за неизправност Ви се показва отново.</p> <p>Можете да изключите хладилния уред и директно от съобщението за неизправност.</p> <p>Показва се неизправност на уреда: тази индикация е винаги с приоритет и незабавно отменя всяка настройка, която извършвате в момента.</p> <p>Неизправността на уреда се показва с приоритет пред налична аларма на вратата и/или за температура.</p>

Причини за шумовете

По време на работата хладилният уред издава различни шумове. При ниска охлаждаща мощност хладилният уред работи енергоспестяващо, но по-продължително. Силата на звука е по-слаба. При голяма охлаждаща мощност хранителните продукти се охлаждат по-бързо. Силата на звука е по-висока.

Нормални шумове	Каква е причината за възникването им?
Свистене, съскане	В охлаждащия кръг се впръсква хладилен агент.
Бълбукане, гъргорене, шуртене	Хладилният агент циркулира през тръбите.
Бръмчене	Хладилният уред охлажда.
Цракване	Термостатът включва или изключва компресора.
Бръмчене, шум	Вентилаторът работи.
Пукане	В хладилния уред става разширение на материалите.
Дрънчене	Вентилите или клапите са активни.
Бръмчене (хладилни уреди с воден резервоар)	От водния резервоар се изпомпва вода.
Шум от всмукване (хладилни уреди с амортизатор за затваряне на вратата)	Вратата на уреда с амортизатор за затваряне на вратата се отваря или затваря.
Не забравяйте, че шумовете, съпровождащи работата на компресора и охлаждащия кръг, са неизбежни.	

Причини за шумовете

Шумове	Причина и отстраняване
Вибриране, щракане, дрънчене	Хладилният уред не е нивелиран. Нивелирайте хладилния уред с помощта на нивелир. За тази цел използвайте регулируемите крачета в долната част на хладилния уред.
	Хладилният уред се допира до други мебели или уреди. Отдалечете хладилния уред.
	Чекмеджетата, кошниците или рафтовете се клатят или са се заклинили. Проверете изваждащите се компоненти и ги наместете отново.
	Бутилки или съдове се допират. Раздалечете леко бутилките или съдовете.
	Държачът на кабела за транспортиране (в зависимост от модела) все още виси на задната стена на уреда. Отстранете държача на кабела за транспортиране.

На интернет страница www.miele.com/service ще получите информация за самостоятелното отстраняване на неизправности и за резервни части на Miele.

Контакт при неизправности

При неизправности, които не можете да отстраните сами, уведомете например Вашия специализиран търговец на Miele или сервиза на Miele.

Можете да запазите час в Обслужване на клиенти на Miele онлайн на адрес www.miele.bg/service.

Информацията за връзка с Обслужване на клиенти на Miele ще откриете в края на този документ.

Обслужване на клиенти се нуждае от идентификатора на модела и серийния номер (сер. номер/№). Тези данни ще намерите върху табелката с данни във вътрешността на хладилния уред или, в зависимост от модела, в режима за настройка в Информация **i**.

База данни EPREL

От 1 март 2021 г. информацията за енергийното етикетиране и за изискванията за екодизайн може да бъде намерена в европейската продуктова база данни (EPREL). Можете да отворите продуктовата база данни от следната връзка: <https://eprel.ec.europa.eu/>. Ще бъдете показани да въведете идентификатора на модела.

Идентификатора на модела ще намерите върху табелката с данни във вътрешността на хладилния уред или, в зависимост от модела, в режима за настройка в Информация **i**.

Klasse/Class Classe/Classe		Ap-Type/AP-Type	Bruttinhalt/Gross Capacity Volume Brut/Capacitad Bruta	Gefriervermögen/Freezing Capacity Pouvoir de Congel/Capac Congeladora
SN-ST			XXX I	
Nutzinhalt Net Capacity	Ges / K Tot / R	/ G / F	/ WEIN / KALT / WINE / CHILL	
Volume U 6 Capac. Util	Tot / R / F	/ C / C	/ WIND / CHILL	
				R600a: XXg

Гаранция

Гаранционният срок е 2 години.

Повече информация можете да намерите в доставените с машината гаранционни условия.

Декларация за съответствие

С настоящото Miele декларира, че този фризер съответства на Директива 2014/53/ЕС.

Пълния текст на ЕС декларацията за съответствие можете да откриете на един от следните интернет адреси:

- Продукти, изтегляне, на www.miele.bg

Честотна лента	2,4000 GHz – 2,4835 GHz
----------------	----------------------------

Максимална мощност на из- лъчване	< 100 mW
---	----------

За обслужване и управление на модула за комуникация Miele ползва собствени или чужди софтуери, които не попадат под действието на така нареченото Open Source лицензно условие. Тези софтуери/софтуерни компоненти са защитени с авторски права. Авторските права на Miele и трети лица трябва да се спазват.

Освен това интегрираният в уреда модул за комуникация съдържа софтуерни компоненти, които се предоставят при лицензионни условия за Open Source. Можете да извикате съдържащите се компоненти за Open Source, заедно със сведенията относно авторските права, копията от съответно валидните лицензни условия, както евентуално и друга информация локално с IP през съответния уеб браузър ([http\[s\]://<IP адрес>/Licenses](http[s]://<IP адрес>/Licenses)). Посочените там правила относно отговорността и гаранцията на Open Source лицензионните условия са в сила само по отношение на съответните носители на авторски права.

МИЛЕ БЪЛГАРИЯ ЕООД
Ул. Бяла черква №24
гр.София, 1408

Тел: + 359 2 426 00 89
+ 359 882 391 073

Имейл адрес: info@miele.bg
www.miele.bg

Miele & Cie. KG
Carl-Miele-Straße 29
33332 Gütersloh
Deutschland

FNS 4782 ...

bg-BG

M.-Nr. 12 542 360 / 00