

Naudojimo ir montavimo instrukcija Vyno šaldytuvas



Būtinai perskaitykite šią naudojimo ir montavimo instrukciją prieš statydami, montuodami arba prieš prietaisą eksploatuodami pirmąjį kartą. Taip apsisausosite patys ir išvengsite prietaiso pažeidimų.

Turiny

Saugos nurodymai ir įspėjimai	4	Vitrinos apšvietimo ryškumo nustatymas	27
Tvarumas ir aplinkos apsauga	11	Vitrinos apšvietimo švietimo trukmės nustatymas	28
Taip sutaupysite energijos	12	Vyno butelių laikymas	29
Prietaiso aprašymas	13	Didžiausias laikomų vyno butelių aukštis	30
Valdymo skydelis	13	Medinės grotelės	30
Simbolių paaiškinimas	14	Medinių grotelių įdėjimas	30
Pagalbinio durelių atidarymo mechanizmo naudojimas	16	Medinių grotelių priderinimas	30
Priedai	17	Vyno butelių laikymas skersai	31
Kartu tiekiami priedai	17	Užrašai ant medinių grotelių	31
Papildomai įsigijami priedai	17	Dekoratyvinių grotelių naudojimas	31
Vyno šaldytuvo įjungimas ir išjungimas	18	Didžiausia talpa	32
Prieš naudojant pirmą kartą	18	Valymas ir priežiūra	33
Vyno šaldytuvo valdymas	18	Valymo priemonių pasirinkimas	33
Vyno šaldytuvo įjungimas	18	Prieš valydami vyno šaldytuvą	33
Vyno šaldytuvo išjungimas	18	Prietaiso vidinė dalis, priedai, prietaiso durelės	33
Jeigu ketinate išvykti ilgesniam laikui	19	Vėdinimo ir ventilacijos angų valymas	34
Kitų nuostatų parinkimas	20	Durelių sandariklio valymas	34
Užraktas 	20	Filtro “Active AirClean” keitimas	34
Garsiniai signalai 	21	Baigę valyti	36
Ekrano ryškumas 	22	Savaiminis atitirpimas	36
Optimali temperatūra ir oro kokybė	23	Ką daryti, jeigu	37
Temperatūros nustatymas	23	Garso priežastys	40
Galimos temperatūros nustatymų vertės	23	Klientų aptarnavimo skyrius ir garantija	42
Temperatūros indikatorius	23	Kontaktai pranešti apie triktis	42
Oro kokybė ir drėgmė	24	EPREL duomenų bazė	42
Oro apykaita su filtru “Active AirClean”	24	Garantija	42
Naudokite “DynaCool” (pastovi oro drėgmė) 	24	Įrengimas	43
Temperatūros ir durų įspėjamieji signalai	26	Pastatymo vieta	43
Vitrinos apšvietimas	27	Klimato klasė	43
Vitrinos apšvietimo įjungimas ir išjungimas	27	Vėdinimas ir ventilacija	44
		Oro išleidimo angų tipai	45
		Montavimo matmenys	45

Vyno šaldytuvo įmontavimas	45
Prieš įmontuodami vyno šaldy- tuvą	45
Elektros jungtis	49
Informacija pardavėjui.....	50
Parodomasis režimas ■.....	50
Garantijos sąlygos.....	52

Saugos nurodymai ir įspėjimai

Šis vyno šaldytuvas atitinka nustatytus saugos reikalavimus. Netinkamai naudojant, kyla pavojus susižaloti ir patirti materialinę žalą.

Prieš naudodami prietaisą, atidžiai perskaitykite naudojimo ir montavimo instrukciją. Joje pateikti svarbūs montavimo, saugos, naudojimo ir techninės priežiūros nurodymai. Taip apsaugosite patys ir apsaugosite prietaisą nuo gedimų.

Kaip nurodyta standarte IEC 60335-1, "Miele" rekomenduoja susipažinti su prietaiso montavimo instrukcija bei saugos nurodymais ir įspėjimais bei jais vadovautis.

"Miele" neatsako už žalą, atsiradusią dėl šių nurodymų nepaisymo.

Naudojimo ir montavimo instrukciją išsaugokite ir perduokite kitam galimam prietaiso savininkui.

 Pavojus susižaloti stiklo šukėmis!

Didesniame nei 1500 m aukštyje dėl pasikeitusio oro slėgio prietaiso durelių stiklas gali suskilti.

Aštrios šukės gali sunkiai sužaloti!

Naudojimas pagal paskirtį

- ▶ Vyno šaldytuvas skirtas naudoti buityje ir panašioje aplinkoje, pvz.:
 - parduotuvėse, biuruose ir panašiose darbo aplinkose,
 - sodybose,
 - viešbučiuose, pensionatuose, moteliuose ir kitose panašiose aplinkose.

Nenaudokite prietaiso lauke.

- ▶ Vyno šaldytuvą naudokite tik buityje – vynui laikyti.

Vyno šaldytuvas nėra skirtas maisto produktams užšaldyti.

Bet koks kitoks naudojimas yra draudžiamas.

- ▶ Šaldymo prietaisas nėra skirtas medikamentų, kraujo plazmos, laboratorinių preparatų arba kitų medicininių produktų ir medžiagų laikymui ir šaldymui. Netinkamai naudojant, galima sugadinti vyno šaldytuvą arba jame laikomus produktus. Vyno šaldytuvo negalima naudoti galimai sprogiose zonose.

"Miele" neatsako už žalą, atsiradusią dėl vyno šaldytuvo naudojimo nurodymų nesilaikymo.

- ▶ Asmenys (taip pat ir vaikai), kurie dėl savo nepakankamų fizinių, jautiminių, protinių gebėjimų, nepakankamos patirties arba neišmanymo negali saugiai valdyti vyno šaldytuvo, prietaisu gali naudotis tik prižiūrimi arba išmokyti atsakingo asmens. Šiems asmenims leidžiama valdyti prietaisą be priežiūros tik tada, jei jie buvo išmokyti tą daryti saugiai ir suprato apie galimus pavojus.

Vaikai namų ūkyje

- ▶ Jaunesni nei aštuonerių metų vaikai be suaugusiųjų priežiūros vyno šaldytuvu naudotis negali.
- ▶ Vyresni nei aštuonerių metų vaikai gali neprižiūrimi naudoti vyno šaldytuvą, jeigu jie buvo supažindinti su saugaus naudojimosi taisyklėmis. Vaikai turi gebėti atpažinti ir suprasti galimus netinkamo naudojimo pavojus.
- ▶ Vaikai be suaugusiųjų priežiūros negali vyno šaldytuvo valyti arba prižiūrėti.
- ▶ Prižiūrėkite netoli vyno šaldytuvo esančius vaikus. Neleiskite vaikams žaisti su vyno šaldytuvu.
- ▶ Pavojus uždusti! Vaikai žaisdami gali įsivynioti į pakavimo medžiagą (pvz., plėvelę) arba užsimauti ją ant galvos ir uždusti. Pakavimo medžiagą laikykite vaikams nepasiekiamoje vietoje.

Saugos nurodymai ir įspėjimai

Techninė sauga

► Buvo patikrintas šaltnešio kontūro sandarumas. Šis vyno šaldytuvą atitinka nustatytus saugos reikalavimus bei taikomas ES direktyvas.



► Vyno šaldytuve naudojama šaldomoji medžiaga – izobutanas (R600a) – degios, bet aplinkai nekenkiančios gamtinės dujos. Jos nepažeidžia ozono sluoksnio ir nedidina šiltnamio efekto. Naudojant šią aplinkai nekenkiančią šaldomąją medžiagą, šiek tiek padidėja veikimo garsai. Be veikiančio kompresoriaus garsų taip pat gali girdėtis tekėjimo per visą šaldymo kontūrą garsas. Šių garsų išvengti neįmanoma, tačiau jie neturi įtakos vyno šaldytuvo veikimui. Transportuodami, montuodami arba statydami prietaisą stenkitės nepažeisti šaldymo kontūro dalių. Ištryškusi šaldomoji medžiaga gali sužaloti akis.

Jeigu pastebėjote pažeidimus:

- venkite atviros ugnies arba degių šaltinių;
- atjunkite vyno šaldytuvą nuo maitinimo tinklo;
- kelias minutes vėdinkite patalpą, kurioje stovi prietaisas;
- informuokite garantinio aptarnavimo skyrių.

► Kuo daugiau vyno šaldytuve yra šaldymo agento, tuo didesnėje patalpoje jis turi būti statomas. Įvykus nuotėkiui, per mažose patalpose gali susidaryti degus dujų ir oro mišinys. 8 g šaldomosios medžiagos turi būti numatyta bent 1 m³ patalpa. Šaldomosios medžiagos kiekis nurodytas specifikacijų lentelėje šio vyno šaldytuvo viduje.

► Kad prietaisas nesugestų, vyno šaldytuvo specifikacijų lentelėje pateikti prijungimo duomenys (saugikliai, dažnis, įtampa) turi atitikti elektros tinklo duomenis.

Palyginkite juos prieš prijungdami. Kilus abejonių, pasikonsultuokite su elektriku.

► Vyno šaldytuvo elektros saugą užtikrinsite jį prijungę prie pagal visus reikalavimus įrengtos sistemos su įžeminimo laidu. Tai pagrindinė saugos sąlyga ir jos būtina laikytis.

Kilus abejonių, kvalifikuotas specialistas turėtų patikrinti pastato elektros instaliaciją.

- ▶ Kad, esant avarinei situacijai, vyno šaldytuvą būtų galima greitai atjungti nuo maitinimo tinklo, kištukinis lizdas turėtų būti ne už prietaiso ir lengvai prieinamas.
- ▶ Galimas epizodinis arba nepertraukiamas eksploatavimas su autonominė arba tinklo sinchronine elektros tiekimo sistema (pavyzdžiui, autonominiiais elektros tinklais, rezervinėmis sistemomis). Eksploatavimo sąlyga, kad elektros tiekimo sistema atitiktų EN 50160 arba panašių standartų nustatytąsias vertes.
Buitinėje instaliacijoje ir šiame “Miele” produkte numatytų saugos priemonių funkcijos ir veikimo principas turi būti užtikrinti veikiant autonominiu ir ne tinklo sinchroniniu režimu arba pakeisti lygiavertėmis įrengimo priemonėmis. Kaip, pavyzdžiui, aprašyta naujausios redakcijos VDE-AR-E 2510-2.
- ▶ Pažeistą jungimo į tinklą laidą leidžiama keisti tik specialiu to paties tipo jungimo į tinklą laidu (galima įsigyti “Miele” internetinėje parduotuvėje arba “Miele” klientų aptarnavimo skyriuje). Saugumo sumetimais pakeisti gali tik kvalifikuotas specialistas arba “Miele” klientų aptarnavimo skyrius.
- ▶ Kelių kištukų lizdai arba ilgtinuvai neužtikrina reikiamos saugos (gaisro pavojus). Jų nenaudokite jungdami vyno šaldytuvą į elektros tinklą.
- ▶ Drėgmei patekus ant įtampingųjų dalių ar jungiamojo laido, gali įvykti trumpasis jungimas. Todėl nestatykite vyno šaldytuvo ten, kur drėgna arba gali užtikšti vandens (pvz., garaže, skalbykloje ir t. t.).
- ▶ Vyno šaldytuvo negalima naudoti nestacionariose vietose (pavyzdžiui, laivuose).
- ▶ Prietaiso pažeidimai gali turėti įtakos jūsų saugai. Apžiūrėkite, ar nėra matomų pažeidimų. Niekada nenaudokite vyno šaldytuvo, jei jis yra apgadintas.
- ▶ Kad būtų užtikrinamas saugus veikimas, šaldymo prietaisą naudokite tik įmontuotą.
- ▶ Įrengiant, atliekant techninę priežiūrą ir remontuojant, atjunkite vyno šaldytuvą nuo elektros tinklo. Prietaisas laikomas atjungtu nuo elektros tinklo jeigu:

Saugos nurodymai ir įspėjimai

- išjungti elektros instaliacijos saugikliai arba
- visiškai išsukti elektros instaliacijos įsukamieji saugikliai arba
- jungiamasis laidas yra atskirtas nuo elektros tinklo. Norėdami ištraukti elektros laidą su kištuku, netraukite už elektros laido, imkite už kištuko.

▶ Dėl netinkamai atliktų įrengimo ir techninės priežiūros ar remonto darbų naudotojui gali kilti didelių pavojų, už kuriuos gamintojas neat-sako.

Įrengimo ir techninės priežiūros arba remonto darbus gali atlikti tik kvalifikuotas specialistas arba “Miele” klientų aptarnavimo skyrius.

▶ Jei vyno šaldytuvą remontuoja nekvalifikuotas specialistas ar ne “Miele” klientų aptarnavimo skyrius, prarandama teisė į garantiją.

▶ Sugedusius komponentus rekomenduojame pakeisti originaliomis atsarginėmis dalimis. “Miele” užtikrina, kad tik tinkamai įmontuotos originalios atsarginės dalys atitinka visus saugos reikalavimus, taip pat išsaugoma teisė į garantiją.

▶ Dėl keliamų aukštų reikalavimų (pvz., temperatūrai, drėgmei, cheminiam atsparumui, atsparumui dilimui ir vibracijai) šiame vyno šaldytuve yra įrengta speciali apšvietimo priemonė. Šį apšvietimą leidžiama naudoti tik pagal numatytąją paskirtį. Apšvietimas nėra skirtas patalpoms apšviesti. Pakeisti gali tik kvalifikuotas specialistas arba “Miele” klientų aptarnavimo skyrius. Šiame vyno šaldytuve naudojami keli šviesos šaltiniai, atitinkantys bent G energijos vartojimo efektyvumo klasę.

Tinkamas naudojimas

▶ Vyno šaldytuvas skirtas tam tikrai klimato klasei (kambario temperatūros diapazonui), kurios būtina laikytis. Klimato klasė nurodyta specifikacijų lentelėje vyno šaldytuvo viduje. Kuo žemesnė aplinkos temperatūra, tuo ilgesnė kompresoriaus prastovos trukmė, o vyno šaldytuvas tokiomis sąlygomis negali palaikyti nustatytos temperatūros.

▶ Jokiū būdu neuždenkite arba kitaip neužstatykite vėdinimo ir ventiliacijos angų. Tai padarius nebus užtikrintas tinkamas oro srautas. Dėl to padidėja energijos sąnaudos ir gali būti pažeisti komponentai.

- ▶ Maisto produktai, kurių sudėtyje yra riebalų arba aliejaus, gali apgadinti prietaisą! Jei vyno šaldytuve arba jo durelėse laikote maisto produktus, kurių sudėtyje yra riebalų arba aliejaus, įsitikinkite, kad išbėgę riebalai arba aliejus nepateks ant plastikinių vyno šaldytuvo dalių. Atsiradę įtempiai gali sukelti plastiko įtrūkimų arba įskilimų.
- ▶ Gaisro ir sproginimo pavojus dėl degių dujų mišinių! Vyno šaldytuve nelaikykite sprogių medžiagų ir gaminių su degiomis dujomis (pvz., aerosolių balionėlių). Degūs dujų mišiniai gali užsidegti dėl elektrinių komponentų. Atitinkamus aerosolių balionėlius padės atpažinti etiketėje pateikta informacija arba pavaizduotas ugnies simbolis. Nutekėjusios dujos gali užsidegti dėl elektrinių komponentų.
- ▶ Sproginimo pavojus! Vyno šaldytuve nenaudokite jokių kitų elektrinių prietaisų. Gali prasidėti kibirkščiavimas.

Nerūdijančiojo plieno prietaisams taikoma:

- ▶ Klėjai gali pažeisti nerūdijančiojo plieno paviršiaus sluoksnį, dėl ko nebus užtikrintas nuo nešvarumų saugantis poveikis. Ant nerūdijančiojo plieno paviršiaus niekada nekljuokite lipnių lapelių, skaidrios lipnios juostos, maskuojamosios lipnios juostos arba kitų lipnių priemonių.
- ▶ Paviršius braižosi. Gali subraižyti net magnetai.

Priedai ir atsarginės dalys

- ▶ Rekomenduojame naudoti originalius “Miele” priedus. Jei tvirtinamos arba montuojamos kito gamintojo dalys, galima prarasti teisę į garantiją ir (arba) atsakomybę už gaminį.
- ▶ Originalias “Miele” atsargines dalis galima įsigyti bent 10 metų ir iki 15 metų po jūsų vyno šaldytuvo serijinės gamybos nutraukimo.

Valymas ir priežiūra

- ▶ Netepkite durų tarpiklio aliejumi arba riebalais. Dėl jų durų tarpiklis ilgai tampa porėtas.
- ▶ Garinio valymo prietaiso garai gali patekti ant įtampingųjų dalių ir sukelti trumpąjį jungimą. Vyno šaldytuvo niekada nevalykite garinio valymo prietaisu.
- ▶ Smailūs ir aštriabriauniai daiktai pažeidžia šalčio generatorių ir prietaisas gali nustoti veikti. Nenaudokite smailių arba aštriabriaunių daiktų norėdami:

Saugos nurodymai ir įspėjimai

- pašalinti šerkšno sluoksnius,
- šalinant likučius, pvz., etikečių.

Transportavimas

- ▶ Kad vyno šaldytuvas nebūtų pažeistas, prietaisą visada transportuokite statmeną, transportavimo pakuotėje.
- ▶ Pavojus susižeisti ir apgadinti prietaisą! Vyno šaldytuvas yra sunkus, transportuokite padedami kito asmens.

Seno prietaiso šalinimas

- ▶ Žaidžiantys vaikai gali užsidaryti vyno šaldytuve ir uždusti.
 - Išmontuokite prietaiso dureles.
 - Medines / metalines groteles palikite vyno šaldytuve taip, kad vaikai negalėtų įlipti.
 - Vyno šaldytuvuose su durelių užraktu: apsaugokite, kad žaidžiantys vaikai neužsidarytų prietaise ir jų gyvybei nekiltų pavojus.
- ▶ Elektros smūgio pavojus!
 - Nuo jungimo į tinklą laido nukirpkite tinklo kištuką.
 - Nupjaukite seno prietaiso jungimo į tinklą laidą.

Kištuko ir jungimo į tinklą laido nešalinkite kartu su buitinėmis atliekomis.

▶ Vykdam užtikrinkite, kad vyno šaldytuvas nebūtų laikomas šalia benzino arba kitų degiųjų dujų ar skysčių.

▶ Gaisro pavojus dėl išsiliejusios alyvos arba šaltnešio!

Prietaise naudojamas šaltnešis ir alyva yra degūs. Išsiliejęs šaltnešis arba alyva gali užsidegti, jei koncentracija pakankamai didelė ir jie liečiasi su išoriniu šilumos šaltiniu.

Utilizuodami prietaisą įsitikinkite, kad šaldymo kontūras liks nepažeistas. Taip išvengsite nekontroliuojamo šaltnešio (duomenys nurodyti specifikacijų lentelėje) ir alyvos nuotėkio.

▶ Ištryškus šaldomajai medžiagai gali būti sužalotos akys! Nepažeiskite šaldymo kontūro dalių, pavyzdžiui:

- užkimšdami garintuvo šaldomosios medžiagos kanalus;
- užlenkdami vamzdelius;
- nugrandydami paviršinius sluoksnius.

Pakuotės utilizavimas

Pakuotė, skirta prietaiso gabenimui, apsaugo jį nuo pažeidimų gabenant.

Grąžinant pakuotę perdirbimui, taupomos žaliavos. Pasinaudokite konkrečių medžiagų surinkimo punktais ir grąžinimo galimybėmis. Jums prietaisą pardavęs "Miele" pardavėjas pakuotę priims atgal.

Seno prietaiso utilizavimas

Elektros ir elektroniniuose prietaisuose naudojamos vertingos medžiagos. Juose taip pat yra medžiagų, mišinių ir konstrukcinių elementų, kurie reikalingi neprikaištingam įrangos veikimui bei saugumui užtikrinti. Patekusios į buitines atliekas arba naudojamos netinkamai, šios medžiagos gali pakenkti žmonių sveikatai ir aplinkai. Senos įrangos jokiū būdu nemeskite kartu su buitinėmis atliekomis.



Pasirūpinkite, kad Jūsų šaldymo prietaisas nebūtų pažeistas, iki kol bus išgabentas tinkamai ir saugiai utilizuoti. Taip užtikrinsite, kad šaldymo kontūre naudojami šaltnešis ir kompresoriaus alyva negalėtų patekti į aplinką.

Pristatykite prietaisą į artimiausią nenaudojamos elektros ir elektroninės įrangos nemokamo surinkimo punktą perdirbimui ir utilizavimui, grąžinkite pardavėjui arba "Miele". Prieš pristatydami seną prietaisą utilizuoti, ištrinkite visus asmeninius duomenis. Įstatymuose numatyta tvarka esate įpareigotas išimti iš prietaiso senas baterijas ir akumuliatorius, kurių nereikia išardyti. Taip pat galima išimti ir nepažeisti lempas. Pristatykite juos į specializuotą surinkimo punk-

tą, kur šie yra neatlygintinai surenkami. Pasirūpinkite, kad išvežti skirta sena įranga būtų laikoma vaikams nepasiekiamoje vietoje.

Tvarumas ir aplinkos apsauga

Taip sutaupysite energijos ...

- Pastatymo vieta** Jeigu aplinkos temperatūra padidinta, prietaisas šaldys dažniau, todėl suvartos daugiau energijos. Todėl:
- Vyno šaldytuvą statykite gerai vėdinamoje patalpoje.
 - Vyno šaldytuvo nestatykite prie šilumos šaltinių (radiatoriaus, viryklės).
 - Vyno šaldytuvą saugokite nuo tiesioginių saulės spindulių.
 - Palaikykite idealią patalpos temperatūrą, kuri neviršytų 20 °C.
 - Stenkitės neuždengti ventiliacijos ir vėdinimo angų, reguliariai išvalykite iš jų dulkes.
- Temperatūros nustatymas** Kuo žemesnė nustatyta temperatūra, tuo didesnės energijos sąnaudos! Rekomenduojama rinktis šiuos nustatymus:
- Nuo +12 iki +14 °C.
- Sąnaudos** Dėl patenkančios šilumos ir sutrikusios oro cirkuliacijos padidėja energijos sąnaudos. Todėl:
- prietaiso dureles visada atidarykite tik trumpam. Tinkamai sudėti maisto produktai leis greičiau susiorientuoti.
 - Tada dar kartą gerai uždarykite prietaiso dureles.
 - Medinių grotelių išdėstymas turėtų būti toks pat, kaip ir prista-tant.
 - Medinių grotelių neperkraukite, kad oras galėtų cirkuliuoti.
 - Neuždenkite vyno šaldytuvo ventiliatoriaus vėdinimo angų.



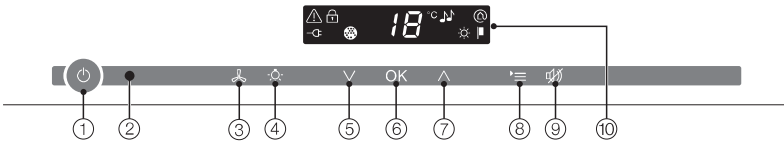





Valdymo skydelis



- ① Įjungimas ir išjungimas viso vyno šaldytuvo
- ② Optinė sąsaja (skirta tik klientų aptarnavimo skyriui)
- ③ Funkcijos “DynaCool” (pastovi oro drėgmė) įjungimas ir išjungimas
- ④ Vitrinos apšvietimo įjungimas ir išjungimas
- ⑤ Temperatūros nustatymas (∨ žemesnės)
- ⑥ Pasirinkimo patvirtinimas (mygtukas OK)
- ⑦ Temperatūros nustatymas (^ aukštesnės)
- ⑧ Nustatymų režimo pasirinkimas arba atšaukimas
- ⑨ Temperatūros ir durelių įspėjamojo signalo išjungimas
- ⑩ Ekranas su temperatūros indikatoriumi ir simboliais (simboliai matomi tik pasirinkus nustatymų režimą; simbolių paaiškinimai nurodyti lentelėje)

Prietaiso aprašymas

Simbolių paaiškinimas

Simbolis	Reikšmė	Funkcija
	Užraktas	Apsauga nuo nepageidaujamo išjungimo ir nustatymų pakeitimo
	Garsiniai signalai	Durelių įspėjamosios sistemos mygtukų tonų ir įspėjamųjų tonų pasirinkimo galimybės
	“Miele@home”	Rodomas tik įdėjus “Miele@home” užregistruotą ryšio atmintinės kištuką arba ryšio modulį
	Parodomasis režimas (matomas tik tuomet, kai įjungtas mugės režimas)	Parodomąjo režimo išjungimas
	Ekrano ryškumas	Ekrano ryškumo nustatymas
	Filtrai “Active AirClean”	Šviečia, kai reikia keisti
	Įjungimas į tinklą (matomas tik kai vyno šaldytuvas išjungtas)	Patvirtina, vyno šaldytuvą prijungus prie maitinimo tinklo, mirksi, sutrikus elektros srovės tiekimui
	Pavojaus signalas (matomas tik pasigirdus temperatūros arba durelių avariniam signalui)	Šviečia, įsijungus durelių įspėjamajam signalui, mirksi, įsijungus temperatūros įspėjamajam signalui, sutrikus elektros srovės tiekimui arba užfiksavus klaidų pranešimus

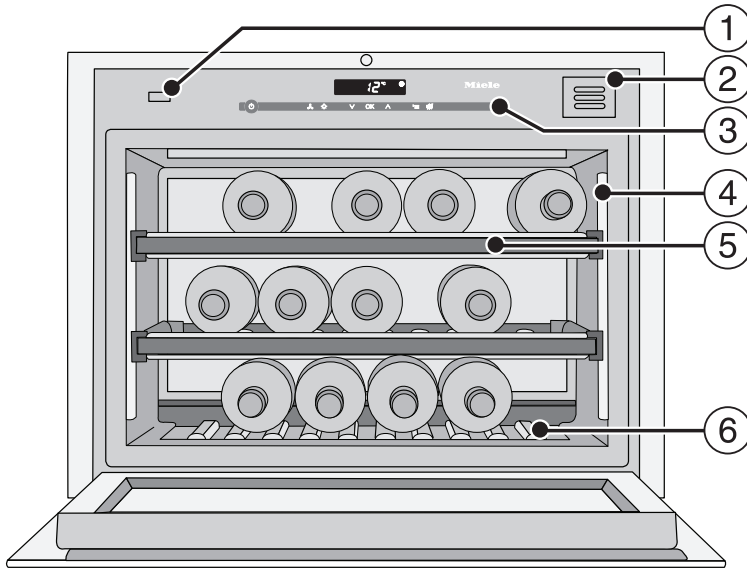

- ① Pagalbinis durelių atidarymo mechanizmas ("Push2open")
- ② Kvapų filtras ("Active AirClean" filtras)
- ③ Valdymo skydelis
- ④ Apšvietimo juostelė
- ⑤ Medinės grotelės su užrašų juostelėmis ("FlexiFrames" su užrašų lentele)
- ⑥ Dekoratyvinės grotelės
(galima išimti. Po grotelėmis yra specifikacijų lentelė.)

Prietaiso aprašymas

Pagalbinio durelių atidarymo mechanizmo naudojimas

“Push2open” sistema palengvins vyno šaldytuvo durelių atidarymą. Jūsų vyno šaldytuvo durelės reaguoja į spustelėjimą.

Pristatymo metu “Push2open” funkcija yra išjungta. Įmontavę į nišą, paspauskite įjungimo (arba) išjungimo mygtuką ir aktyvinkite funkciją (žr. skyrių “Vyno šaldytuvo įjungimas ir išjungimas”).

Prietaiso durelių atidarymas

⚠ Netinkamai surinkus pagalbinių durelių atidarymo mechanizmą, kyla pavojus pažeisti prietaisą!

Neblokuokite durelių atidarymo metu, nbandykite jų paspausti uždarymo metu ir nesistenkite jų sulaukyti, nes galite sugadinti pagalbinių durelių atidarymo funkciją.

Nelieskite durelių atidarymo mechanizmo.

Norėdami vėl į pradinę padėtį grąžinti durelių atidarymo mechanizmą, maždaug penkioms sekundėms ištraukite iš tinklo kištuką.

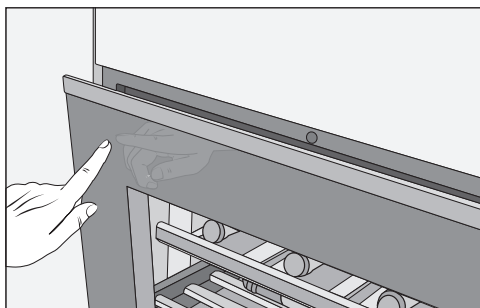

- Trumpai spustelėkite **durelių viršuje, kairėje pusėje** ir atleiskite. Durelės šiek tiek prasivers.
- Praverkite jas plačiau.

⚠ Netinkamai atidarydami praver-
tas dureles, galite jas sugadinti!
Nedėkite nieko ant atidarytų prietaiso
durelių, galite jas pažeisti!
Ant atidarytų durelių nedėkite jokių
daiktų.

Apsauga nuo netyčinio atidarymo: jei-
gu prietaiso durelių neatidarysite pla-
čiau, maždaug po 3 sekundžių jos au-
tomatiškai užsidarys.

Prietaiso durelių uždarymas

- Užspauskite prietaiso dureles.

Atkreipkite dėmesį, kad ant prietaiso
durelių klijuojant magnetus, durelės
gali netyčia atsidaryti. Taip nutinka dėl
vyno šaldytuvo durelių atidarymo me-
chanizmo.

Kartu tiekiami priedai

Baltos spalvos žymeklis

Komplekte esančiu baltos spalvos žymekliu galite rašyti ant medinių grotelių esančių magnetinių juostelių. Tokiu būdu patogiai sužymėsite laikomo vyno rūšis.

Kvapų filtras (“Active AirClean” filtras)

Filtras “Active AirClean” užtikrina optimalią oro apykaitą ir kokybišką orą prietaiso viduje.

Mediniai laipteliai iki skersinių lentynų

Naudojant pridėtus medinius laiptelius skersinėms lentynoms pasiekti galite laikyti vyno šaldytuve ilgus vyno butelius, pvz., “Magnum” butelius.

Papildomai įsigijami priedai

Specialiai vyno šaldytuvams pritaikytų gaminių, pvz., prietaiso priežiūros priemonių ir priedų, galite įsigyti “Miele” interneto parduotuvėje, “Miele” klientų aptarnavimo skyriuje arba iš “Miele” prekybos partnerio.

Į “Miele” interneto parduotuvę pateksite nuskaitę QR kodą:



Vyno šaldytuvo įjungimas ir išjungimas

Prieš naudojant pirmą kartą

Įpakavimo medžiagos

- Iš vidinio skyriaus pašalinkite visą įpakavimo medžiagą.

Apsauginė plėvelė (atsižvelgiant į modelį)

Nerūdijančiojo plieno paviršiai padengti apsaugine plėvele, kuri naudojama kaip transportavimo apsauga.

- Apsauginę plėvelę nuimkite tik pastatę prietaisą į jo nuolatinę vietą. Pradėkite nuo viršutinio kampo.

Vyno šaldytuvo valymas

Laikykitės atitinkamų nurodymų, pateiktų skyriuje "Valymas ir priežiūra".

- Išvalykite šaldytuvo vidų ir priedus.

Vyno šaldytuvo valdymas

Norint valdyti šį vyno šaldytuvą, pakanka pirštu paliesti jutiklinius mygtukus.

Kiekvienas bakstelėjimas patvirtinamas garsiniu signalu. Šių mygtukų perjungimo signalą galite išjungti (žr. skyriaus "Kitų nustatymų pasirinkimas" poskyrį "Akustiniai signalai 🎵").

Vyno šaldytuvo įjungimas

Prietaisą prijungus prie maitinimo tinklo, ekrane pasirodo tinklo jungties simbolis –⏻.



- Palieskite įjungimo ir (arba) išjungimo mygtuką.

Tinklo jungties simbolis –⏻ užgęsta, vyno šaldytuvus pradeda šaldyti.

Pirmojo paleidimo metu, kol bus pasiekta nustatyta temperatūra, mirksės įspėjamasis simbolis ⚠.

Atidarius prietaiso dureles, įsijungia vidaus apšvietimas.

Vyno šaldytuvo išjungimas



- Palieskite įjungimo / išjungimo mygtuką.

Jei tai neįmanoma, vadinasi, įjungtas užraktas 🔒!

Ekrane užgęsta temperatūros rodmuo ir rodomas tinklo jungties simbolis –⏻.

Vidaus apšvietimas užgęsta ir išsijungia šaldymas.

Jeigu ketinate išvykti ilgesniam laikui

Jeigu išvykdami ilgesniam laikui išjungsite vyno šaldytuvą, bet neišvalysite ir paliksite uždarytas dureles, gali atsirasti pelėsis.

Būtinai išvalykite vyno šaldytuvą.

Jeigu prietaiso nenaudojate ilgesnį laiką, atkreipkite dėmesį į šiuos dalykus:

- Išjunkite vyno šaldytuvą.
- Ištraukite iš tinklo kištuką arba išjunkite namo elektros instaliacijos saugiklį.
- Vyno šaldytuvą išvalykite ir palikite atidarytas dureles, kad prietaisas tinkamai vėdintųsi ir neatsirastų blogas kvapas.

Kitų nuostatų parinkimas

Tam tikrus prietaiso nustatymus galima atlikti tik įjungus nustatymų režimą.

Kai įjungtas nustatymų režimas, automatiškai slopinamas durelių įspėjamasis signalas.

Užraktas

Užraktu galima apsaugoti vyno šaldytuvą, kad nebūtų:

- netyčia išjungtas;
- netyčia pakeista temperatūra;
- netyčia parinkta funkcija “DynaCool”;
- netyčia įjungta vitrinės šviesa.

Užrakto įjungimas ir išjungimas



- Paspauskite nuostatų mygtuką.

Ekrane atsiranda visi simboliai, kuriuos galima pasirinkti, mirksi simbolis .



- Patvirtinkite parinktį paspausdami mygtuką OK.

Ekrane mirksi vėliausiai parinkta nuostata, šviečia simbolis .



- Paspausdami mygtuką \wedge arba \vee galite nustatyti, ar užraktas turi būti išjungtas, ar įjungtas:
∅: užraktas išjungtas
! : užraktas įjungtas



- Patvirtinkite parinktį paspausdami mygtuką OK.

Parinkta nuostata išsaugoma, mirksi simbolis .



- Nuostatų režimą išjungsite paspausdami nuostatų mygtuką. Jei to nepadarysite, maždaug po minutės elektroninė sistema nuostatų režimą išjungs automatiškai.

Įjungus užraktą ekrane šviečia .

Garsiniai signalai 🎵

Vyno šaldytuve veikia garsiniai signalai: mygtukų perjungimo signalas, durelių ir temperatūros įspėjamieji signalai.

Mygtukų perjungimo signalą ir durelių įspėjamąjį signalą galite įjungti arba išjungti, o temperatūros signalo išjungti negalima.

Galimi keturi nustatymai. Gamykloje nustatomas variantas 3, t. y. mygtukų perjungimo signalas ir durelių įspėjamasis signalas yra įjungti.

Garsinių signalų įjungimas ir išjungimas



- Paspauskite nustatymų mygtuką.

Ekrane rodomi visi simboliai, kuriuos galima pasirinkti, mirksi simbolis .



- Temperatūros nustatymo mygtukus (\wedge arba \vee) lieskite tol, kol ekrane pradės mirksėti simbolis .



- Paspauskite mygtuką OK ir patvirtinkite pasirinkimą.

Ekrane mirksi vėliausiai parinktas nustatymas, šviečia simbolis .



- Spaudydami mygtukus \wedge arba \vee , galite pasirinkti:
 - 0: mygtukų perjungimo signalas išjungtas, durelių įspėjamasis signalas išjungtas
 - 1: mygtukų perjungimo signalas išjungtas, durelių įspėjamasis signalas įjungtas (po 4 minučių)
 - 2: mygtukų perjungimo signalas išjungtas, durelių įspėjamasis signalas įjungtas (po 2 minučių)
 - 3: mygtukų perjungimo signalas įjungtas; durelių įspėjamasis signalas įjungtas (po 2 minučių).



- Paspauskite mygtuką OK ir patvirtinkite pasirinkimą.

Parinktas nustatymas išsaugomas, mirksi simbolis .



- Norėdami išeiti iš nuostatų režimo, palieskite nustatymų mygtuką. Jeigu to nepadarysite, maždaug po minutės nuostatų režimas išsijungs automatiškai.

Kitų nuostatų parinkimas

Ekranų ryškumas ☀

Ekranų ryškumą galite priderinti prie patalpos apšvietimo sąlygų.

Ekranų ryškumą galima keisti pakopomis nuo 1 iki 3. Gamykloje nustatyta 3 (didžiausias ryškumas).

Ekranų ryškumo keitimas



- Paspauskite nuostatų mygtuką.

Ekranе atsiranda visi simboliai, kuriuos galima pasirinkti, mirksi simbolis .



- Spaudykite temperatūros nustatymo mygtukus (∧ arba ∨), kol ekranе pradės mirksėti simbolis ☀.



- Patvirtinkite parinktį paspausdami mygtuką OK.

Ekranе mirksi vėliausiai parinkta nuostata, šviečia simbolis ☀.



- Paspaudę mygtuką ∧ arba ∨ galite keisti ekranų ryškumą:
1: mažiausias ryškumas
2: vidutinis ryškumas
3: didžiausias ryškumas



- Patvirtinkite parinktį paspausdami mygtuką OK.

Parinkta nuostata išsaugoma, mirksi simbolis ☀.



- Nuostatų režimą išjungsitė paspausdami nuostatų mygtuką. Jei to nepadarysitė, maždaug po minutės elektroninė sistema nuostatų režimą išjungs automatiškai.

Temperatūros nustatymas

- Temperatūrą nustatykite dviem po ekranu esančiais mygtukais.

Turite paspausti mygtuką



- Temperatūra sumažinama,



- temperatūra padidinama.



- Palieskite mygtuką "OK" ir patvirtinkite savo pasirinkimą **arba**
- spustelėkite mygtuką ir palaukite apie 5 sekundes.

Nustatant temperatūrą, temperatūros vertė mirksi.

Lieskite mygtukus ir temperatūros indikatoriuje stebėkite šiuos pakeitimus:

- Pirmą kartą palietus: pradės mirksėti **paskutinė nustatyta temperatūros vertė**.
- Kas kartą palietus: temperatūros vertė pasikeis 1 °C intervalais.
- Uždėjus pirštą ant mygtuko: temperatūros vertė keisis nenutrūkstamai.

Pasiekus aukščiausią arba žemiausią temperatūros vertę, pasigirsta neigiamas mygtukų perjungimo signalas (jeigu įjungtas).

Maždaug 5 sekundes nuo paskutinio mygtuko paspaudimo temperatūros indikatoriuje automatiškai rodoma **esama** vyno šaldytuvo temperatūra.

Jei reguliavote temperatūrą, praeis šiek tiek laiko, kol nusistovės nustatyta temperatūra.

Temperatūros indikatorius ekrane visada rodo **esamą** prietaiso temperatūrą.

Galimos temperatūros nustatymų vertės

Galima nustatyti temperatūrą nuo 5 °C iki 20 °C.

Temperatūros indikatorius

Ekrane esantis temperatūros indikatorius paprastai rodo faktinę šaldymo temperatūrą.

Jei temperatūra neatitinka leistino indikatoriaus temperatūros diapazono, ekrane mirksi tik brūkšniai.

Atsižvelgiant į aplinkos temperatūrą ir nuostatą, gali prireikti kelių valandų, kol bus pasiekta ir nuolat rodoma norima temperatūra.

Apsauginis įtaisas žemos aplinkos temperatūros atveju

Kad vynas būtų apsaugotas nuo laikymo žemoje temperatūroje, apsauginis termostatas užtikrina, kad temperatūra vyno šaldytuve per daug nenukristų. Nukritus aplinkos temperatūrai, vyno šaldytuve automatiškai įsijungia šildymas, kuris palaiko pastovią vidaus temperatūrą. Aplinkos temperatūrai ir toliau krentant, vyno šaldytuvą savarankiškai išsijungia.

Optimali temperatūra ir oro kokybė

Oro kokybė ir drėgmė

Įprastame šaldytuve oro drėgmė vynui laikyti yra per maža, todėl šaldytuvus netinka vyno laikymui. Laikant vyną, ypač svarbu užtikrinti didelę oro drėgmę, kad kamščių išorinė dalis liktų drėgna. Jeigu oro drėgmė per maža, kamščiai iš išorės išdžiūsta ir praranda sandarumą. Dėl šios priežasties vyno butelius būtina laikyti paguldytus, kad vinas iš vidaus drėkintų kamštį. Į butelį patekus oro, vinas bus nepataisomai sugadintas!

 Didindami drėgmę prietaise, rizikuojate jį pažeisti!

Prietaiso viduje padidėja drėgmės lygis, pradeda kauptis kondensatas. Kondensatas gali pažeisti vyno šaldytuvą (pvz., sukelti koroziją).

Nedrėkinkite prietaiso papildomai, pvz., pastatydami indą su vandeniu.

Oro apykaita su filtru “Active AirClean”

Filtru “Active AirClean” užtikrina optimalią oro apykaitą ir kokybišką orą.

Per filtrą “Active AirClean” į prietaisą patenka šviežias lauko oras.

Ventiliatoriai (“DynaCool” funkcija) jį tolygiai paskirsto prietaiso viduje.

Filtru “Active AirClean” užtikrina, kad į prietaisą patektų tik šviežias oras, be dulkių ir kvapų.

Taip jūsų vinas papildomai apsaugomas nuo kvapo, nes kvapai per kamštį gali būti perduodami į vyną.

Filtrą “Active AirClean” reikia reguliariai keisti, apie tai primins indikatorius ekrane .

Naudokite “DynaCool” (pastovi oro drėgmė)

Naudodami “DynaCool” funkciją, visame prietaise padidinsite santykinę oro drėgmę. Oro drėgmė ir temperatūra tolygiai pasiskirsto po visą vyno šaldytuvą, kad visi jūsų vynai būtų laikomi vienodomis sąlygomis.

Taip viduje sukuriamas klimatas, atitinkantis vyno rūšio klimatą.

“DynaCool” įjungimas

Jei vyno šaldytuve vyną norite laikyti ilgai, rekomenduojame palikti įjungtą “DynaCool” funkciją.



- Paspauskite “DynaCool” funkcijos įjungimo / išjungimo mygtuką, kad jis būtų geltoname fone.

Net jeigu neįjungėte “DynaCool” funkcijos, tik įjungus vėdinimą, prietaisas automatiškai įjungia ventiliatorius. Taip užtikrinsite, kad jūsų vinas būtų laikomas optimalioje temperatūroje.

Atidarius prietaiso dureles, ventiliatoriai trumpam automatiškai išsijungia!

“DynaCool” išjungimas

Ijungus “DynaCool” funkciją šiek tiek padidėja energijos sąnaudos, prietaisas veikia kiek garsiau, “DynaCool” funkciją kartais galite išjungti.



- Palieskite “DynaCool” funkcijos įjungimo / išjungimo mygtuką, kad jis būtų geltoname fone.

Temperatūros ir durų įspėjamieji signalai

Prietaisas turi įspėjamąją sistemą, kad temperatūra negalėtų nepastebimai pakilti arba nukristi ir taip pakenkti vynui.

Įspėjamasis temperatūros garsinis signalas

Jei temperatūra pakyla ar nukrinta tam tikrą vertę, ekrane mirksi aliarmo simbolis ⚠.

Papildomai pasigirsta įspėjamasis signalas.

Seka garsinis ir vaizdinis signalai, kai, pavyzdžiui:

- įjungus vyno šaldytuvą, esama temperatūra per daug skiriasi nuo nustatytos,
- kai perrūšiuojant ir išimant vyno butelius iš patalpos patenka per daug šilto oro,
- kai įdedate per daug naujų vyno butelių,
- jei buvo dingusi elektros įtampa.

Vos tik pavojus praeina, įspėjamasis signalas nutyla, o pavojaus mygtukas ⚠ užgęsta.

Išankstinis temperatūros pavojaus išjungimas

Jei jums trukdo įspėjamasis signalas, jį galite išjungti anksčiau.



- Paspauskite mygtuką, kad išjungtumėte temperatūros įspėjamąją sistemą.

Nutyla įspėjamasis signalas.

Toliau mirksi aliarmo simbolis ⚠, kol užbaigiama aliarmo būseną.

Įspėjamasis durelių signalas

Jei prietaiso durys paliekamos atidarytos ilgiau nei dvi minutes, pasigirsta įspėjamasis signalas. Ekrane šviečia aliarmo simbolis ⚠.

Kai prietaiso durelės uždaromos, įspėjamasis signalas nutyla. Aliarmo simbolis ⚠ užgęsta.

Durelių įspėjamojo signalo išjungimas

Jei jums trukdo įspėjamasis signalas, jį galite išjungti anksčiau.



- Paspauskite mygtuką, kad išjungtumėte durelių įspėjamąją sistemą.

Nutyla įspėjamasis signalas.

Aliarmo simbolis ⚠ šviečia ir toliau, kol bus uždarytos prietaiso durelės.

Jei įspėjamasis signalas nepasigirsta, nors yra durų aliarmas, vadinasi, aliarmo signalas išjungtas per nuostatų režimą (žr. "Kitų nuostatų nustatymas. Garsiniai signalai").

Jeigu norite, kad jūsų vyno buteliai būtų matomi net ir tuomet, kai prietaiso durys uždarytos, galite nustatyti vidaus apšvietimą, kad jis neišsijungtų net ir uždarius duris.

Naudojant šviesos diodus apšvietimo juostelėse, galima išvengti neigiamo poveikio vynui dėl šilumos ar ultravioletinių spindulių.

Vitrinos apšvietimo įjungimas ir išjungimas



- Paspauskite vitrinos apšvietimo įjungimo ir išjungimo mygtuką, kad jis būtų geltoname fone.

Vidaus apšvietimo sistema liks įjungta, net ir uždarius prietaiso dureles.

Norėdami išjungti vitrinos apšvietimą,

- paspauskite apšvietimo įjungimo ir išjungimo mygtuką, kad šis nebūtų geltoname fone.

Uždarius prietaiso dureles, išsijungs ir vidaus apšvietimas.

Vitrinos apšvietimo ryškumo nustatymas

Galima keisti vitrinos apšvietimo ryškumą.



- Paspauskite vitrinos apšvietimo įjungimo ir išjungimo mygtuką, kad jis būtų geltoname fone.
- Vitrinos apšvietimo jutiklinį mygtuką lieskite tol (apie keturias sekundes), kol ekrane pradės mirksėti *l* (po dviejų sekundžių pradeda mirksėti *h*).
- Apšvietimo ryškumą galite reguliuoti temperatūros nustatymo mygtukais (∨ ir ∧). Laikykite nuspaustus mygtukus. Ryškumas keisis iš karto, pakopomis, ekrane nematysite rezultato.

Turite paliesti mygtukus



- apšvietimas tamsėja,



- apšvietimas šviesėja.

Vitrinos apšvietimas



- Paspauskite mygtuką OK ir patvirtinkite pasirinktą nustatymą.

Nustatytas ryškumas išsaugomas. Ekране vėl rodomas temperatūros indikatorius.

Uždarius prietaiso dureles, įsijungs nustatyto ryškumo vitrinos apšvietimas. Atidarius prietaiso dureles, vėl įsijungs įprastas vidaus apšvietimas.

Vitrinos apšvietimo švietimo trukmės nustatymas

Gamykloje nustatyta 30 minučių vitrinos šviesos švietimo trukmė.

Galite nustatyti nuo 30, 60, 90 minučių iki 00 (begalinė) švietimo trukmę. Vitrinos šviesa šviečia pasirinktu ryškumu.

- Atidarykite prietaiso dureles.



- Paspauskite vitrinos šviesos įjungimo ir išjungimo mygtuką, kad jis būtų apšviestas geltonai.
- Vėl lieskite vitrinos šviesos jutiklinį mygtuką (apie dvi sekundes), kol ekrane ims mirksėti *h*.
- Švietimo trukmę nustatykite temperatūros nustatymo mygtukais (∨ ir ∧). Laiko (minutėmis) vertės mirksi.

Tai atliksite paspaudus mygtuką



- Švietimo trukmė sutrumpinama 30 minučių.



- Švietimo trukmė pailginama 30 minučių.



- Patvirtinkite parinktą nuostatą paspausdami mygtuką OK.

Nustatyta apšvietimo trukmė išsaugoma. Ekране vėl pasirodo temperatūros indikatorius.

Kiekvieną kartą atidarius ir uždarius prietaiso dureles nustatyta švietimo trukmė pradedama skaičiuoti iš naujo.

⚠ Pavojus susižeisti šviesos diodais!

Šis apšvietimas atitinka RG 2 rizikos grupę. Jeigu gaubtas yra pažeistas, gali pažeisti akis.

Jeigu pažeistas apšvietimo gaubtas, nestebėkite šviesos diodų iš arti optiniu prietaisu (didinamuoju stiklu ar pan.)!

Vibracija ir judėjimas neigiamai veikia vyno brandinimo procesą, gali turėti įtakos vyno skoniu.

Kad išimant vyno butelius nereikėtų judinti kitų šalia laikomų vyno butelių, tos pačios rūšies vyno butelius sudėkite ant tų pačių medinių grotelių, vienus šalia kitų. Stenkitės ant medinių grotelių nekrauti vyno butelių vieno ant kito.

Geriausia vyno butelius laikyti paguldytus, kad iš natūralių medžiagų pagaminti kamščiai viduje būtų drėgni ir į butelį negalėtų patekti oras.

Patarimas: Vyno butelių su natūralių medžiagų kamščiais laikymui rekomenduojame vyno šaldytuve padidinti drėgmę (žr. skyriaus “Optimali temperatūra ir oro kokybė” poskyrį “DynaCool” (nuolatinė oro drėgmė RH)).

 Pavojus susižaloti į žemyn krentančius vyno butelius!

Vyno buteliai gali užstrigti virš jų esančiose medinėse grotelėse, todėl išimdami medines groteles būkite atidūs, kad iš prietaiso neiškristų vyno buteliai.

Medines groteles traukite lėtai ir apdairiai.

 Pavojus apgadinti turtą ir susižaloti į stiklo šukes!

Išsikišusios medinės grotelės ir vyno buteliai gali apgadinti vyno šaldytuvo dureles, jeigu bandytumėte jas uždarinti.

Atkreipkite dėmesį, kad medinės grotelės ir vyno buteliai nebūtų išsikišę į priekį.

Neuždenkite vėdinimo ir ventiliacijos angų galinėje prietaiso sienelėje – jos svarbios šaldymo našumui!

Vyno butelių laikymas

Didžiausias laikomų vyno butelių aukštis

Šaldytuve galima laikyti tik tuos vyno butelius, kurie neviršija šios ribos:

	didž. aukštis
išilgai sudėti vyno buteliai (norma)	310 mm
skersai sudėti vyno buteliai (žr. "Vyno butelių laikymas skersai")	437 mm

Medinės grotelės

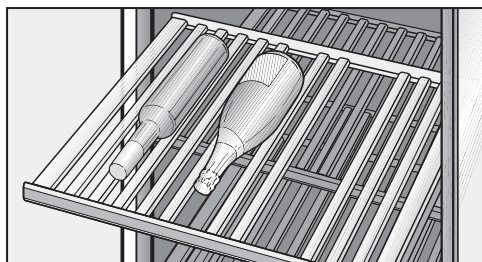

Medinės grotelės plačiai išsitraukia ištraukiamaisiais bėgeliais, todėl patogiai galėsite vyno butelius sudėti ir juos vėl išimti.

Medinių grotelių įdėjimas

Medines grotelės galite bet kada išimti ir vėl įdėti.

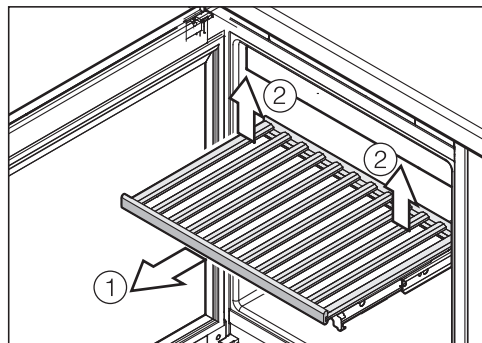

- Patraukite jas į priekį iki fiksatoriaus ①.
- Kilstelėkite jas į viršų kairėje ir dešinėje pusėje ir atlaisvinkite gale grotelės ②.
- Išimkite jas.

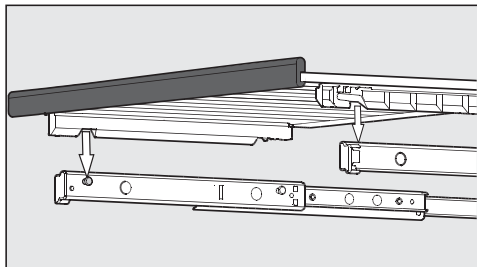

- Norėdami atgal įdėti grotelės, dėkite jas ant ištrauktų bėgelių. Medinių grotelių angos turi sutapti su laikymo kaiščiais. Magnetinė juostelė turi būti nukreipta į priekį.

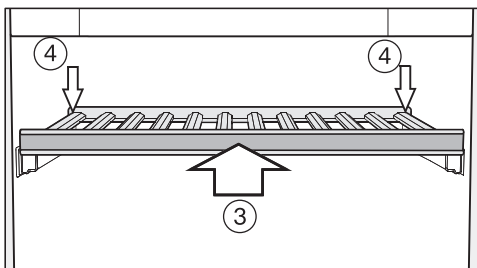

- Įdėkite į prietaisą ③ medines grotelės.
- Stumkite jas iki pat galo, kol grotelės priekyje užsifiksuos.
- Kad grotelės užsifiksuotų ④ gale, paspauskite jas žemyn.

Medinių grotelių priderinimas

Atskirus medinių grotelių skersinius galima individualiai reguliuoti ir priderinti prie atitinkamo dydžio butelių. Taip kiekvienas butelis bus laikomas saugioje padėtyje.

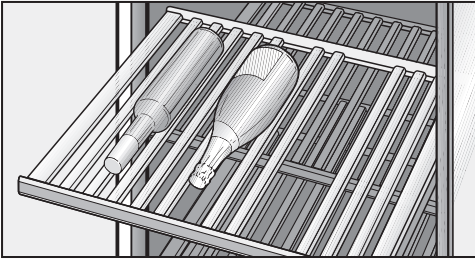

- Atskirus medinių grotelių skersinius galite perkelti arba išimti, paprasčiausiai pakėlę juos į viršų. Taip galėsite idealiai pritaikyti medines groteles prie savo vyno butelių dydžio.

Dekoruoti grotelių skersiniai nesireguliuoja (pačioje prietaiso apačioje).

Vyno butelių laikymas skersai

Jeigu norite vyno šaldytuve skersai sudėti aukštesnius vyno butelius (pvz., „Magnum“), naudokite kartu pristatomus medinius skersinius.

Įsitikinkite, ar vyno buteliai, kuriuos norite sudėti skersai, neviršija didžiausio leistino 437 mm aukščio.

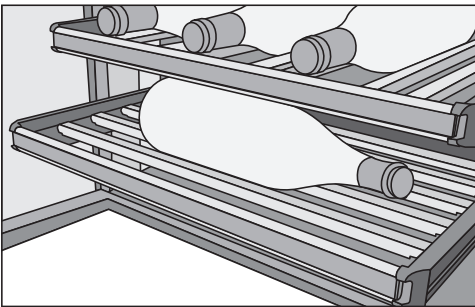

- Norėdami skersai sudėti butelius, išimkite visus grotelių skersinius ir sudėkite pristatytus.

Užrašai ant medinių grotelių

Kad galėtumėte apžvelgti turimas vyno rūšis, galite jas pažymėti ant specialių laku padengtų magnetinių juostelių, kurios yra pritvirtintos prie medinių grotelių.

Pasinaudokite komplekte esančiu kreidiniu rašikliu. Rašyti galite tiesiai ant magnetinės juostelės arba nuimkite ją nuo medinių grotelių:

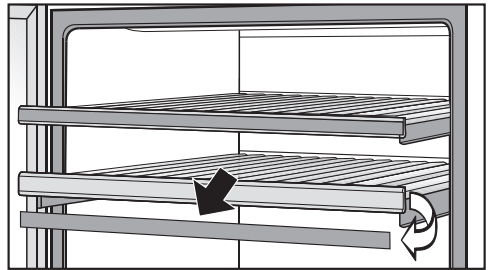

- Suimkite magnetinę juostelę už šonų ir nuimkite. Juostelės prie medinių grotelių pritvirtintos magnetais.
- Užrašus nuo magnetinės juostelės valykite drėgna šluoste.

⚠ Pavojus pažeisti prietaisą netinkamai prižiūrint!

Kad nepažeistumėte specialios dangos, magnetinių juostelių nevalykite valikliu!

Valykite magnetines juosteles tik švariu vandeniu.

- Ant magnetinės juostelės rašykite kartu pristatomu kreidiniu rašikliu ir pritvirtinkite ją prie medinių grotelių.

Dekoratyviųjų grotelių naudojimas

- Dekoratyvines groteles dėkite į apatinę prietaiso dalį (žr. „Prietaiso aprašas“).

Vyno butelių laikymas

Didžiausia talpa

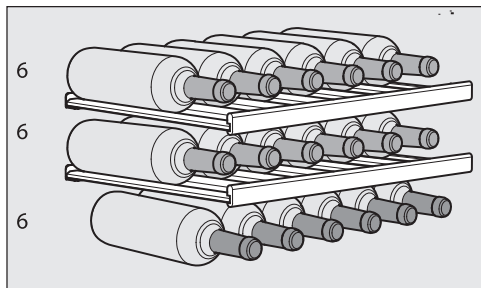

Prietaise daugiausia telpa 18 butelių (0,75 l; butelio forma: raudonojo vyno butelis; maks. butelio aukštis: 310 mm).

Šį didžiausių skaičių galima pasiekti tik naudojant visas medines groteles (be skersai dedamų skersinių, jeigu norite butelius sudėti skersai).

 Perkrovus groteles, kyla pavojus jas pažeisti!

Jeigu grotelių pakrovimas viršija 25 kg, šios gali sulūžti.

Stenkitės nedėti ant grotelių vyno butelių daugiau negu dviem eilėmis.

Draudžiama pašalinti prietaiso viduje esančią specifikacijų lentelę. Jos gali prirreikti sutrikus prietaiso veikimui!

Stebėkite, kad į elektros ir apšvietimo sistemą nepatektų vandens.

 Patekusi drėgmė gali sukelti veikimo sutrikimų.

Garinio valytuvo garai gali pažeisti prietaiso plastikines dalis ir elektrinius komponentus.

Šaldymo prietaiso nevalykite valymo garais prietaisu.

Valymo priemonių pasirinkimas

Šaldymo prietaiso vidinę dalį valykite tik saugiomis valymo ir priežiūros priemonėmis.

Kad nepažeistumėte paviršių, **nenaudokite**

- valymo priemonių, kurių sudėtyje yra sodos, amoniako, rūgščių arba chloridų;
- kalkių šalinimo priemonių;
- šveitimui skirtų priemonių (pvz., šveitimo miltelių, šveitimo skysčių, šveitimo akmens);
- valymo priemonių, kurių sudėtyje yra tirpiklių;
- nerūdijančiojo plieno valiklių,
- indaplovėms skirtų ploviklių;
- orkaitėms valyti skirtų aerosolių;
- stiklo valiklių (išskyrus prietaiso durelių stiklą);
- kietų šveitimo kempinių ir šepetčių (pvz., puodams valyti skirtų kempinių);
- purvo trintukų;
- aštrių metalinių grandiklių.

Rekomenduojame valyti sausa kempine, šiltu vandeniu su šiek tiek indų ploviklio.

Prieš valydami vyno šaldytuvą

- Iš vyno šaldytuvo išimkite vyno butelius ir sudėkite vėsioje vietoje.
- Išimkite ir išvalykite visus išimamus priedus.
- Prieš valydami medines groteles, nuimkite nuo jų magnetines juosteles.

Prietaiso vidinė dalis, priedai, prietaiso durelės

Reguliariai valykite vyno šaldytuvą, mažiausiai kartą per mėnesį.

Nelaukite, kol nešvarumai pridžius, iš karto juos nuvalykite.

- Vidų valykite įprastu plovikliu ir drungnu vandeniu.
- Visas medines dalis valykite šiek tiek sudrėkinta šluoste, jų **nešlapinkite**.

 Netinkamai prižiūrint, kyla pavojus pažeisti prietaisą!

Kad nepažeistumėte lentelės dažų, magnetinių juostelių nevalykite valikliu!

Magnetinių juostelių medinių grotelių priekinės dalies **nevalykite** valikliu, tik švariu vandeniu.

- Išvalę vidinę dalį ir priedus, nuplaukite švariu vandeniu ir nusausinkite šluoste. Trumpam palikite atidarytas prietaiso dureles.
- Stiklines priekinių durelių dalis nuvalykite stiklui skirtu valikliu.

Valymas ir priežiūra

Nerūdijančiojo plieno prietaisams taikoma:

Nerūdijančiojo plieno durelių dalys padengtos aukštos kokybės paviršiaus danga ("CleanSteel"). Ji apsaugo nuo nešvarumų ir palengvina valymą.

⚠ Pavojus pažeisti prietaisą netinkamai prižiūrint!

Apgadinta paviršiaus danga ("CleanSteel").

Nevalykite šių paviršių **nerūdijančiojo plieno valikliu**.

Paviršių taip pat nevalykite **"Miele" nerūdijančiojo plieno valikliu**. Liks matomi dryžiai!

Vėdinimo ir ventiliacijos angų valymas

Dėl dulkių sluoksnio padidėja energijos sąnaudos.

- Šepetėliu arba dulkių siurbliu reguliariai išvalykite vėdinimo ir ventiliacijos angas (galima naudoti "Miele" dulkių siurbliui skirtą siurbimo antgalį).

Durelių sandariklio valymas

⚠ Netinkamai valant, kyla pavojus apgadinti prietaisą.

Tepant durelių sandariklį alyva arba riebalais, šis gali tapti porėtas.

Netepkite durelių sandariklio alyva arba riebalais.

- Reguliariai nuplaukite durelių sandariklį švariu vandeniu ir kruopščiai nusausinkite šluoste.

Filtro "Active AirClean" keitimas

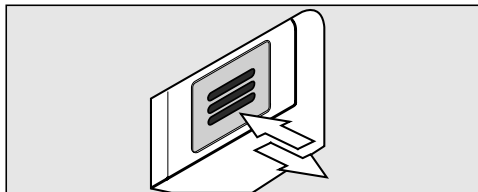

- Įspauskite filtrą ir jį atleiskite.

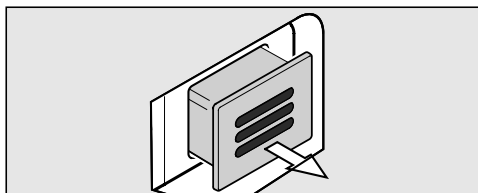

- Filtrą ištraukite.

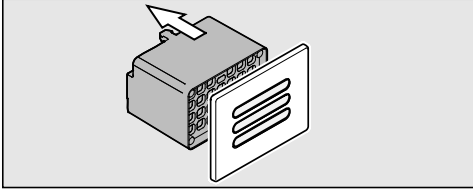

- Nuo dangčio nuimkite galinę filtro dalį.

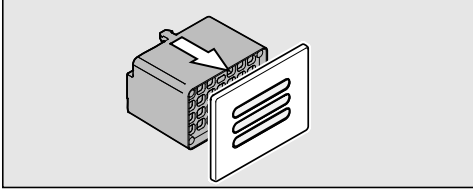

- Ant dangčio uždėkite naują filtrą.

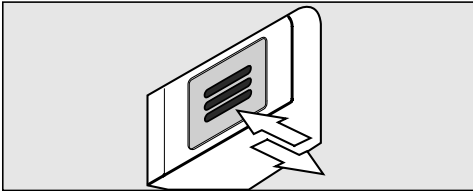

- Filtrą įstatykite vidun.
- Įspauskite filtrą ir jį atleiskite. Filtras automatiškai užfiksuojamas, girdimas spragtelėjimas.

Filtrą "Active AirClean" galite įsigyti "Miele" klientų aptarnavimo skyriuje, specializuotoje parduotuvėje arba "Miele" interneto svetainėje.

Patvirtinimas, jog pakeitėte filtrą.



- Paspauskite nuostatų mygtuką.

Ekrane atsiranda visi simboliai, kuriuos galima pasirinkti, mirksi simbolis .



- Spaudykite temperatūros nustatymo mygtukus (∨ arba ∧), kol ekrane pradės mirksėti simbolis .



- Patvirtinkite parinktį paspausdami mygtuką OK.

Ekrane mirksi 1 (tai reiškia, kad prietaise įmontuotas filtras "Active AirClean"), šviečia simbolis .



- Temperatūros nustatymo mygtukus (∨ arba ∧) spauskite tol, kol ekrane bus rodomas 2 (tai reiškia, kad atkuriamą laikmačio pradinė vertė).

Valymas ir priežiūra



- Patvirtinkite parinktį paspausdami mygtuką OK.

Parinkta nuostata išsaugoma, mirksi simbolis 🌐.



- Nuostatų režimą išjungsite paspausdami nuostatų mygtuką. Jei to nepadarysite, maždaug po minutės elektroninė sistema nuostatų režimą išjungs automatiškai.

Rodmuo ekrane 🌐 užgęsta.

Baigę valyti

- Visas dalis sudėkite atgal į vyno šaldytuvą.
- Jjunkite vyno šaldytuvą.
- Sudėkite į vidų vyno butelius ir uždarykite vyno šaldytuvo dureles.

Savaiminis atitirpimas

Vyno šaldytuvas atitirpinamas automatiškai.

Daugumą prietaiso veikimo sutrikimų, galinčių atsirasti kasdienio naudojimo metu, galima pašalinti savarankiškai. Tai padės sutaupyti laiko ir pinigų, nes nereikės kreiptis į garantinio aptarnavimo skyrių.

Užėję į www.miele.com/service rasite informacijos apie savarankišką sutrikimų šalinimą.

Toliau pateiktos lentelės padės rasti prietaiso veikimo sutrikimo priežastį ir saugiai ją pašalinti.



Daugumą veikimo sutrikimų ir klaidų galite pašalinti savarankiškai. Paprastai tai padeda sutaupyti laiko ir pinigų, nes nereikia kreiptis į klientų aptarnavimo skyrių.

Daugiau informacijos apie savarankišką veikimo sutrikimų šalinimą ieškokite: www.miele.lt/support/customer-assistance.



Kad būtų prarasta kuo mažiau šalčio, neatidarykite prietaiso durelių, kol nebus nepašalintas gedimas.

Su vyno šaldytuvu susijusios kitos problemos





Problema	Priežastis ir šalinimas
Vyno šaldytuvus nešaldo.	Prietaisas neįjungtas. ■ Įjunkite vyno šaldytuvą.
	Tinklo kištukas neteisingai įstatytas į kištukinį lizdą arba prietaiso kištukas neteisingai įstatytas į prietaiso kištukinį lizdą. ■ Įstatykite tinklo kištuką į kištukinį lizdą, o prietaiso kištuką į prietaiso kištukinį lizdą.
	Suveikė namų elektros instaliacijos saugiklis. Gali būti, kad vyno šaldytuvus sugedo, namuose sutriko elektros srovės tiekimas arba sugedo kažkuris kitas prietaisas. ■ Kreipkitės į elektros specialistą arba garantinio aptarnavimo skyrių.
Ekране šviečia simbolis , vyno šaldytuvus nešaldo, veikia vyno šaldytuvo valdymas ir vidaus apšvietimas.	Įjungtas parodomasis režimas, ekrane šviečia simbolis  . ■ Parodomąjį režimą išjunkite (žr. "Informacija parduėjams. Parodomasis režimas").

Ką daryti, jeigu ...

Problema	Priežastis ir šalinimas
<p>Vis dažniau įsijungia ir ilgiau veikia kompresorius, per žema prietaiso temperatūra.</p>	<p>Vyno šaldytuve nustatyta per žema temperatūra.</p> <ul style="list-style-type: none"> ■ Pakoreguokite temperatūros nustatymą.
	<p>Prietaiso durelės buvo dažnai varstomos. Arba sudėjote didelį kiekį šviežių maisto produktų.</p> <ul style="list-style-type: none"> ■ Prietaiso dureles atidarykite tik tada, kai reikia, ir tik trumpam.
	<p>Prietaiso durelės iki galo neužsidaro. Temperatūra vyno spintoje krinta.</p> <ul style="list-style-type: none"> ■ Patikrinkite prietaiso durelių stabilumą, ir, jei reikia, sureguliuokite lankstų varžtus.
	<p>Prietaiso durelės neteisingai uždarytos.</p> <ul style="list-style-type: none"> ■ Visada iki galo uždarykite prietaiso dureles.
	<p>Per aukšta aplinkos temperatūra. Kuo aukštesnė patalpos temperatūra, tuo ilgiau veikia kompresorius.</p> <ul style="list-style-type: none"> ■ Vadovaukitės skyriaus “Montavimas” poskyryje “Pastatymo vieta” pateikta informacija.
	<p>Gali būti, kad vėdinimo ir ventiliacijos angos užstatytos arba užsikimšusios.</p> <ul style="list-style-type: none"> ■ Neuždenkite vėdinimo ir ventiliacijos angų. ■ Iš vėdinimo ir ventiliacijos angų reguliariai išvalykite dulkes.
	<p>Galioja įmontuojamiems prietaisams: prietaisas buvo netinkamai įmontuotas į nišą.</p> <ul style="list-style-type: none"> ■ Įmontuokite vyno šaldytuvą, kaip nurodyta montavimo instrukcijoje.
<p>Vyno šaldytuve temperatūra per žema.</p>	<p>Vyno šaldytuve nustatyta per žema temperatūra.</p> <ul style="list-style-type: none"> ■ Pakoreguokite temperatūros nustatymą.
<p>Nepasigirsta įspėjamasis signalas, nors kuris laikas atidarytos prietaiso durelės.</p>	<p>Tai ne triktis. Jei įspėjamasis signalas nepasigirsta, vadinasi, jis išjungtas nustatymų režime (žr. skyriaus “Kitų nustatymų pasirinkimas” poskyrį “Garsiniai signalai ♪”).</p>
<p>Vyno šaldytuvą neišsijungia.</p>	<p>Įjungtas užraktas.</p> <ul style="list-style-type: none"> ■ Išjunkite užraktą (žr. skyriaus “Kitų nuostatų pasirinkimas” poskyrį “Užrakto įjungimas ir išjungimas 🔒”).

Problema	Priežastis ir šalinimas
Medinių grotelių strypeliai deformuojasi.	Tūrio pasikeitimas dėl drėgmės absorbcijos arba džiūvimo yra medienai būdingos savybės. Dėl padidintos oro drėgmės vyno šaldytuve medinės dalys “dirba”. Tam tikromis sąlygomis medis gali deformuotis, gali atsirasti įtrūkimų. Šakos ir tekstūra yra medienos savybių dalis.
Ant vyno butelių etikečių atsiranda pelėsis.	Atsižvelgiant į etiketės klijus, ant etikečių gali susidaryti pelėsis. <ul style="list-style-type: none"> ■ Pašalinkite pelėsį nepalikdami jokių likučių. Nuplaukite vyno butelius ir pašalinkite galimus klijų likučius.
Ant vyno butelių kamščių atsiranda baltų apnašų.	Kamščiai oksidavosi dėl sąveikos su oru. <ul style="list-style-type: none"> ■ Sausa šluoste nuvalykite apnašas. Apnašos neturi įtakos vyno kokybei.



Pranešimai ekrane

Pranešimas	Priežastis ir šalinimas
Ekrane šviečia aliarmo simbolis . Papildomai pasigirsta įspėjamasis signalas.	Įjungta durelių įspėjamoji sistema. <ul style="list-style-type: none"> ■ Uždarykite prietaiso dureles. Užgęsta aliarmo simbolis  ir pasigirsta įspėjamasis signalas.
Ekrane mirksi įspėjamasis simbolis . Papildomai suskamba įspėjamasis signalas.	Vyno šaldytuve nustatyta per aukšta arba per žema temperatūra Taip gali nutikti dėl kelių priežasčių, pvz.: <ul style="list-style-type: none"> – prietaiso durelės buvo dažnai varstomos; – uždengtos ventiliavimo ir vėdinimo angos; – ilgesnį laiką buvo sutrikęs elektros srovės tiekimas (maitinimo nutrūkimas). <ul style="list-style-type: none"> ■ Išjunkite įspėjamąjį signalą. Užgęsta pavojaus simbolis , nutyla įspėjamasis signalas.
Dega filtro “Active AirClean”  keitimo indikatorius.	Tai yra priminimas apie būtiną filtro “Active AirClean” keitimą. <ul style="list-style-type: none"> ■ Pakeiskite filtrą “Active AirClean” ir tai patvirtinkite nustatymų režime.
Temperatūros indikatoriuje šviečia arba mirksi brūkšnelis.	Temperatūra rodoma tik tada, kai ji atitinka vyno temperatūros palaikymo zonoje rodomą diapazoną.

Ką daryti, jeigu ...

Pranešimas	Priežastis ir šalinimas
Ekrane rodoma “F0” iki “F3” arba “S1” iki “S3”.	Yra triktis. ■ Kreipkitės į garantinio aptarnavimo skyrių.

Neveikia vidaus apšvietimas

Problema	Priežastis ir šalinimas
Neveikia vidinės dalies apšvietimas šviesos diodais.	Prietaisas neįjungtas. ■ Įjunkite vyno šaldytuvą.
	Jeigu prietaiso durelės yra atidarytos, maždaug po 15 minučių dėl perkaitimo automatiškai išsijungs vidaus apšvietimas. Jei taip nėra, galima triktis. <div style="border: 1px solid gray; padding: 5px; margin: 5px 0;"><p> Elektros smūgio pavojus! Po apšvietimo dangteliu yra įtampingųjų dalių. Pakeisti arba reguliuoti apšvietimą šviesos diodais gali tik garantinio aptarnavimo skyriaus darbuotojai.</p></div> <div style="border: 1px solid gray; padding: 5px; margin: 5px 0;"><p> Pavojus susižeisti šviesos diodais! Šis apšvietimas atitinka RG 2 rizikos grupę. Jeigu gaubtas yra pažeistas, gali pažeisti akis. Jeigu pažeistas apšvietimo gaubtas, nesterbėkite šviesos diodų iš arti optiniu prietaisu (didinamuoju stiklu ar pan.)!</p></div> ■ Informuokite garantinio aptarnavimo skyrių!
Vidaus LED apšvietimo sistema veikia net ir už-darius duris.	Įjungta pristatymo šviesa. ■ Išjunkite pristatymo šviesą (žr. skyrių “Pristatymo šviesa”).

Garso priežastys

Įjungtas vyno šaldytuvas skleidžia įvairius garsus. Jeigu šaldymo galia sumažinta, vyno šaldytuvas veikia energijos taupymo režimu, tačiau ilgiau. Prietaisas veikia tyliau. Padidinus šaldymo galią, maisto produktai greičiau atvėsunami. Padidėja prietaiso veikimo garsas.

Įprasti garsai	Kas juos sukelia?
Švilpimas, šnypštimas	Šaltnešis purškiamas į šaldymo kontūrą.
Burbuliavimas, čiurlenimas, pliuškenimas	Šaltnešis teka vamzdžiais.
Burzgimas	Vyno šaldytuvas šaldo.
Spragtelėjimas	Termostatas įjungia arba išjungia kompresorių.
Burzgimas, šniokštimas	Veikia ventiliatorius.
Traškėjimas	Vyno šaldytuve plečiasi medžiagos.
Stuksenimas	Veikia vožtuvai ir sklendės.
Siurbimas (vyno šaldytuvai su durelių uždarymo slopintuvu)	Prietaiso durelės su uždarymo slopintuvu atidaromos arba uždaromos.
Atminkite, kad kompresoriaus ir cirkuliacijos garsai šaldymo kontūre neišvengiami.	

Garsai	Priežastis ir šalinimas
Vibravimas, trinksėjimas, barškėjimas	Vyno šaldytuvas stovi nelygiai. Pasinaudokite gulsčiuuku ir išlygiuokite vyno šaldytuvą. Naudokite po prietaisu esančias pastatymo kojeles (atsižvelgiant į modelį). Įmontuojamuose prietaisuose: ne žemesnėje kaip negu 140 cm nišoje: prietaiso apačioje po pagrindu įstumkite pridėtus stabilizavimo bėgelius.
	Vyno šaldytuvas liečiasi su kitais baldais arba prietaisais. Vyno šaldytuvą paslinkite į šoną.
	Kliba arba užstringa stalčiai, krepšiai arba lentynos. Patikrinkite išimamas dalis ir, jei reikia, įdėkite jas iš naujo.
	Liečiasi buteliai ir indai. Butelius arba indus šiek tiek atitraukite vienus nuo kitų.
	Transportavimo laido laikiklis vis dar kabo ant prietaiso užpakalinės sienelės (atsižvelgiant į modelį). Nuimkite transportavimo laido laikiklį.

Klientų aptarnavimo skyrius ir garantija

Užėję į www.miele.com/service rasite informacijos apie savarankišką sutrikimų šalinimą, taip pat apie atsargines “Miele” dalis.

Kontaktai pranešti apie triktis

Jeigu sutrikimų nepavyksta pašalinti savarankiškai, informuokite jums prietaisą pardavusį pardavėją arba kreipkitės į “Miele” garantinio aptarnavimo skyrių.

Su “Miele” garantinio aptarnavimo skyriumi galima susisiekti adresu www.miele.com/service.

“Miele” garantinio aptarnavimo skyriaus kontaktiniai duomenys nurodyti šios naudojimo instrukcijos gale.

Garantinio aptarnavimo skyriui turėsite nurodyti modelio pavadinimą ir serijos numerį (Ser. / SN / Nr.). Šiuos duomenis rasite specifikacijų lentelėje šaldymo prietaiso vidinėje dalyje arba, atsižvelgiant į modelį, nustatymų režime, ties Informacija **i**.

EPREL duomenų bazė

Nuo 2021 metų kovo 1 dienos informacija apie Europos gaminių energijos vartojimo efektyvumo ženklimą ir ekologinio projektavimo reikalavimus pateikiama duomenų bazėje (EPREL). Paspaudę nuorodą <https://eprel.ec.europa.eu/> atversite produktų duomenų bazę. Čia būsite paprašyti įvesti modelio identifikacinį numerį.

Modelio identifikacinis numeris nurodytas specifikacijų lentelėje šaldymo prietaiso vidinėje dalyje arba, atsižvelgiant į modelį, nustatymų režime, ties Informacija **i**.

Miele	
XXXXXX	Nr. XX/XXXXXXXXXX.
<small>WEINTEMPERSCHRANK-UNTERTISCHMODELL MULTITEMPORATREWEINSTORAGE CABINET-UNDERCOUNTER ARMOIRE DE MISE EN TEMP. DES VINS/CO. ENCASTRABLE SOUS PLAN ARMARIO P. ACCLICIONA/TTO. VINGH/CO. INFORE/POTRBAJO EN COINERA BIRNIAVI TEMPERATYVY KAVI/USAP</small>	
<small>Rasse/Class Classe/Clase SN-ST</small>	<small>Ap-Type/AP-Type AP-Type/AP-Tipo</small>
<small>BruttoNet/Gross Capacity Volume Brut/Capacità Bruta</small>	
<small>Gelbkemmergen/Freeze Capacity Pouvoir de Congel/Capac. Congeladora</small>	
<small>Nutzenhall Net.Capacity Volume U e Capac. Util</small>	<small>Ges / K / F / G / WEIN / KALT Tot / R / F / C / WINE / CHILL Tot / R / F / C / WINE / CHILL</small>
R600a: XXg	

Garantija

Garantinis laikotarpis yra 2 metai.

Daugiau informacijos nurodyta pridėtoje garantinio aptarnavimo sąlygose.

Pastatymo vieta

 Netinkamai pritvirtintas vyno šaldytuvas gali sužaloti arba apgadinti turtą.

Prietaisas yra labai sunkus ir, atidarius dureles, gali apvirsti.

Kol įmontuosite ir pritvirtinsite prietaisą nišoje (kaip nurodyta naudojimo ir montavimo instrukcijoje), laikykite uždarytas vyno šaldytuvo dureles.

 Netinkamai pritvirtintas vyno šaldytuvas gali sužaloti arba apgadinti turtą.

Jeigu prietaisą montuoja vienas asmuo, padidėja pavojus susižaloti ir apgadinti prietaisą.

Montuokite vyno šaldytuvą padedami kito asmens.

 Šilumą skleidžiantys prietaisai gali sukelti gaisrą ir sugadinti prietaisą!

Jie gali užsidegti ir uždegti vyno šaldytuvą.

Vyno šaldytuvo negalima montuoti po kaitlente.

 Šilumą skleidžiantys prietaisai gali sukelti gaisrą ir sugadinti prietaisą!

Jie gali užsidegti ir uždegti vyno šaldytuvą.

Po vyno šaldytuvu negalima montuoti indų pašildymo stalčiaus.

Prietaisą statykite sausoje, gerai vėdinamoje patalpoje.

Pasirinkdami pastatymo vietą turėkite omenyje, kad pastačius vyno šaldytuvą šalia šilumos šaltinio (viryklės ar pan.), padidės jo energijos sąnaudos. Venkite

tiesioginių saulės spindulių.

Kuo aukštesnė patalpos temperatūra, tuo ilgiau veikia kompresorius, padidėja energijos sąnaudos.

Įmontuodami vyno šaldytuvą, atkreipkite dėmesį į šiuos nurodymus:

- Kištukinis lizdas turi būti už prietaiso, kad kilus pavojui, jis būtų lengvai pasiekiamas.
- Kištukas ir maitinimo laidas negali liestis prie prietaiso nugarėlės, nes juos gali pažeisti prietaiso vibracija.
- Kiti prietaisai neturėtų būti jungiami į tą patį kištukinį lizdą prietaiso užpakalinėje pusėje.

 Pavojus susižaloti stiklo šukėmis!

Pavojus susižaloti stiklo šukėmis!

Jei prietaisas statomas aukščiau nei 1500 m aukštyje, dėl pasikeitusio oro slėgio gali suskilti durelių stiklas. Aštros šukės gali sunkiai sužaloti!

Klimato klasė

Vyno šaldytuvas skirtas tam tikrai klimato klasei (kambario temperatūros diapazonui), kurios būtina laikytis. Klimato klasė nurodyta specifikacijų lentelėje vyno šaldytuvo viduje.

Klimato klasė	Aplinkos temperatūra
SN	nuo 10 iki 32 °C
N	nuo 16 iki 32 °C
ST	nuo 16 iki 38 °C
T	nuo 16 iki 43 °C
SN-ST	nuo 10 iki 38 °C
SN-T	nuo 10 iki 43 °C

Įrengimas

Kuo žemesnė aplinkos temperatūra, tuo ilgesnė kompresoriaus prastovos trukmė, o vyno šaldytuvas tokiomis sąlygomis negali palaikyti nustatytos temperatūros.

⚠ Pavojus pažeisti prietaisą dėl didelės oro drėgmės!

Jeigu didelė oro drėgmė, ant prietaiso išorinių sienelių gali pradėti kauptis kondensatas ir sukelti prietaiso koroziją.

Kad to išvengtumėte, vyno šaldytuvą statykite pakankamai vėdinamoje ir sausoje patalpoje, kurioje įrengta oro kondicionavimo sistema.

Įmontavę prietaisą patikrinkite, ar teisingai užsidaro prietaiso durelės, ar laikomasi nurodytų vėdinimo skerspjūvių ir ar prietaisas įmontuotas, kaip nurodyta naudojimo ir montavimo instrukcijoje.

Vėdinimas ir ventilacija

⚠ Dėl nepakankamo vėdinimo kyla gaisro ir prietaiso pažeidimo pavojus! Jeigu prietaisas bus nepakankamai vėdinamas, dažniau įsijungs ir ilgiau veiks kompresorius. Padidės energijos sąnaudos, pakils kompresoriaus darbinė temperatūra, kompresorius gali sugesti.

Užtikrinkite tinkamą vyno šaldytuvo vėdinimą ir ventilavimą.

Būtinai išlaikykite nurodytus vėdinimo ir ventilacijos angų skerspjūvius. Stenkitės neužstatyti arba neuždengti ventilacijos ir vėdinimo angų.

Oras už prietaiso užpakalinės sienelės sušyla. Todėl įrengdami montavimo spintą, pasirūpinkite tinkamu vėdinimu ir ventilacija (žr. skyriaus "Įrengimas" poskyrį "Įmontavimo matmenys"):

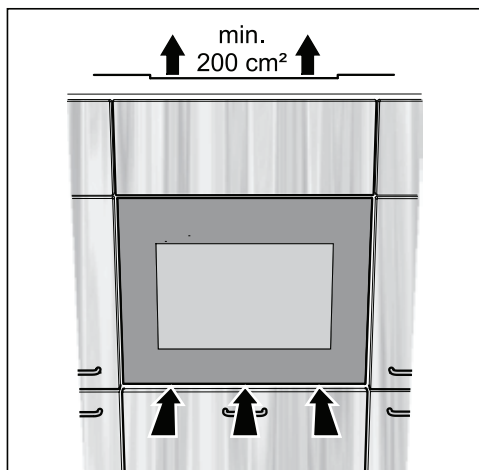

- Vėdinimo angos yra po prietaiso durelėmis.
- Vyno šaldytuvas vėdinamas per viršuje numatytą specialią angą. Kad sušilęs oras galėtų netrukdomai pasišalinti, oro ištraukimo angos skerspjūvis turėtų būti bent 200 cm².
- Svarbu! Kuo didesni vėdinimo ir ventilavimo angų skerspjūviai, tuo ekonomiškiau veikia prietaisas.

Stenkitės neužstatyti arba neuždengti ventilacijos ir vėdinimo angų. Reguliariai valykite dulkes.

Oro išleidimo angų tipai

Keli viršutinės vėdinimo angos įrengimo būdai:

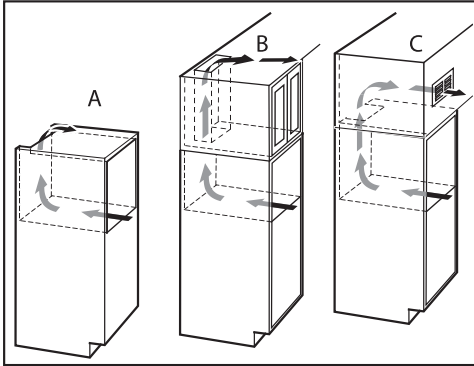

- A: tiesiai virš vyno šaldytuvo
- B: virš viršutinės spintelės
- C: viršutinėje spintelėje su vėdinimo grotelėmis priekyje

Jeigu vėdinimo ir ventilacijos angose norėtumėte įstatyti ventiliacines grotelės, anga turi būti ne mažesnė negu 200 cm^2 . 200 cm^2 pratekėjimas apskaičiuojamas pagal angų skerspjūvių grotelėse sumą.

Montavimo matmenys

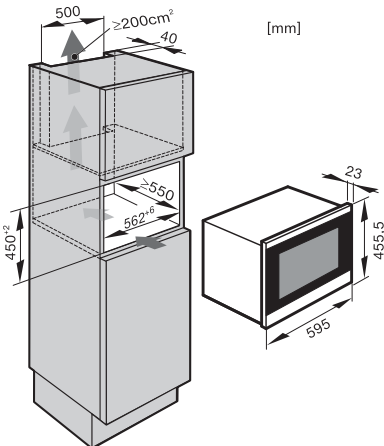

Maitinimo laido ilgis – 2300 mm.

Kištukinis lizdas turi būti už prietaiso, kad kilus pavojui, jis būtų lengvai pasiekiamas.

Vyno šaldytuvo įmontavimas

Prieš įmontuodami vyno šaldytuvą

- Išimkite iš prietaiso visus priedus.

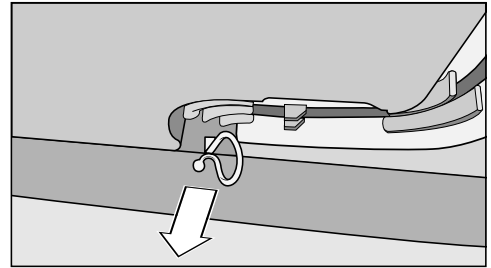

- Nuo prietaiso galinės sienelės nuimkite kabelio laikiklį (atsižvelgiant į prietaiso modelį).

⚠ Netinkamai pritvirtintas vyno šaldytuvą gali apvirsti ir sužaloti arba apgadinti turimą.

Jeigu prietaisą montuoja vienas asmuo, padidėja pavojus susižaloti ir apgadinti prietaisą.

Montuokite vyno šaldytuvą padedami kito asmens.

- Vyno šaldytuvą montuokite tik stabiliose ir tvirtuose montuojamos virtuvės balduose, ant horizontalaus ir lygaus pagrindo.
- Montavimo niša turi būti išlygiuota horizontaliai ir vertikalčiai.
- Būtinai išlaikykite nurodytus vėdinimo ir ventilacijos angų skerspjūvius (žr. skyriaus “Vėdinimo ir ventilacijos angų montavimo nurodymai” poskyrį “Montavimo matmenys”).

Įrengimas

Norint įmontuoti vyno šaldytuvą, reikės šių įrankių:

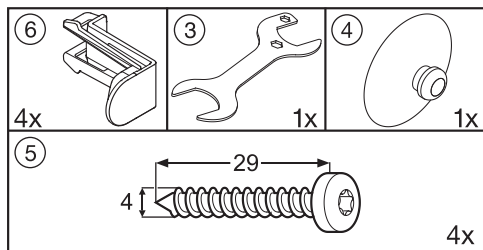

Be to, jums reikia gulstainio ir atsuktuvo.

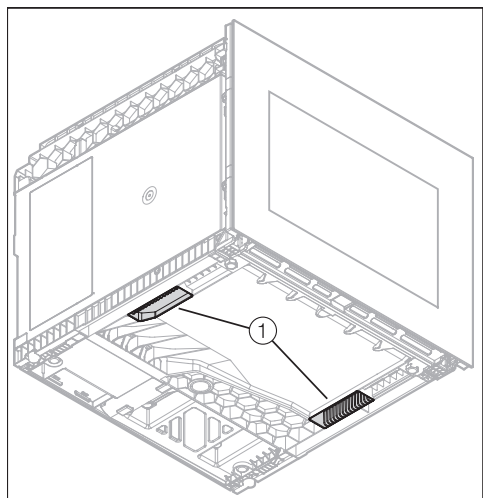

- Pernešdami prietaisą, laikykite už apačioje esančių rankenų ①.
- Maitinimo laidą iki kištukinio lizdo nuteskite per prietaiso galinę pusę.

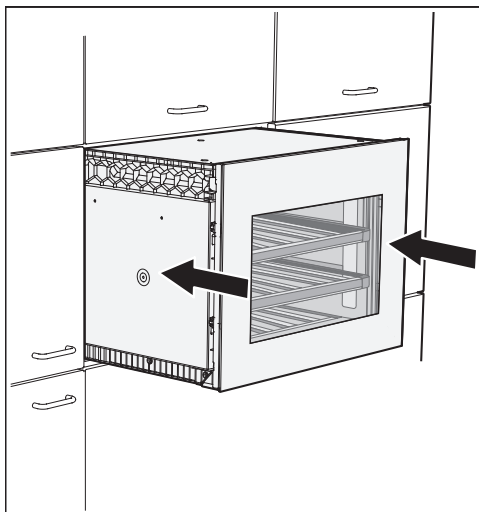

- Vyno šaldytuvą įstumkite į nišą. Stumdami į nišą, stenkitės nepažeisti maitinimo laido.
- Uždarykite prietaiso dureles ir išlygiuokite pagal baldų priekinę dalį, jeigu reikia, vyno šaldytuvą galite šiek tiek patraukti į priekį.

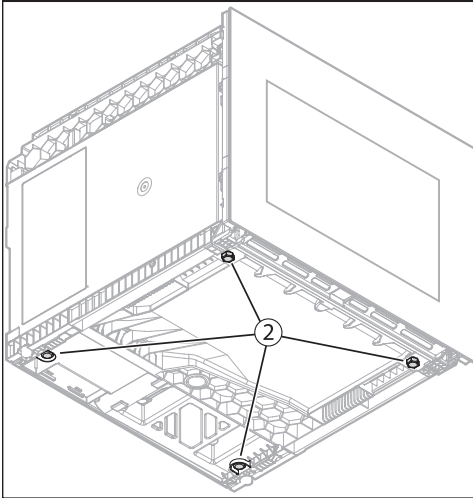

- Jei vyno šaldytuvą būtina papildomai išlygiuoti, išimkite jį iš nišos ir sureguliuokite apačioje esančias kojeles ②.
- Sureguliuokite kojelių ② aukštį.

Tai galite padaryti rankomis arba naudokite pridėtą raktą.

- Vyno šaldytuvą įstumkite atgal į nišą ir patikrinkite atstumus iki šalia stovinių baldų priekinės dalies. Stumdami į nišą, stenkitės nepažeisti maitinimo laido.

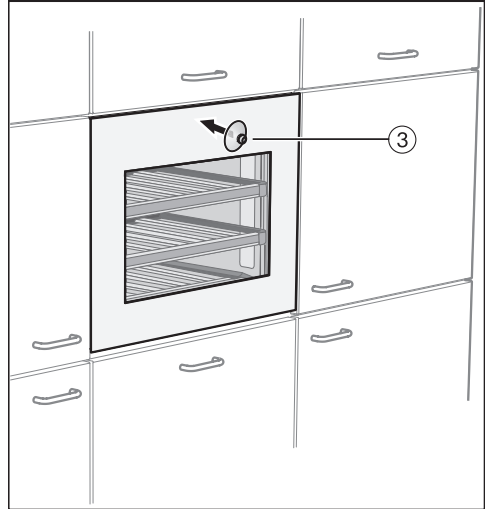

- Ant stiklinio prietaiso priekio uždėkite kartu pristatomą stiklo siurbtuką ③ ir atidarykite prietaiso dureles.

Įrengimas

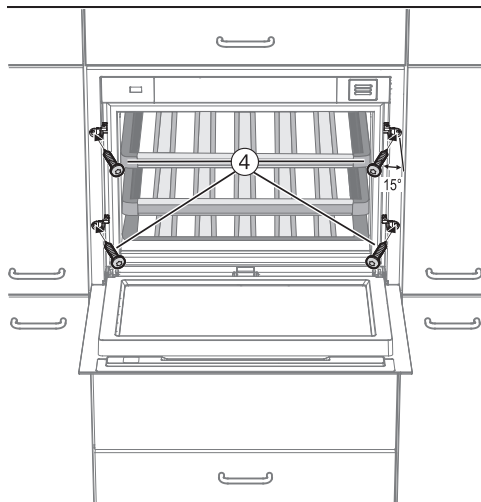

- Keturis komplekte esančius varžtus (4 x 29) ④ pakreipkite (maždaug 15°), įsukite į baldo šoninę sienelę ir pritvirtinkite vyno šaldytuvą prie baldo korpuso.

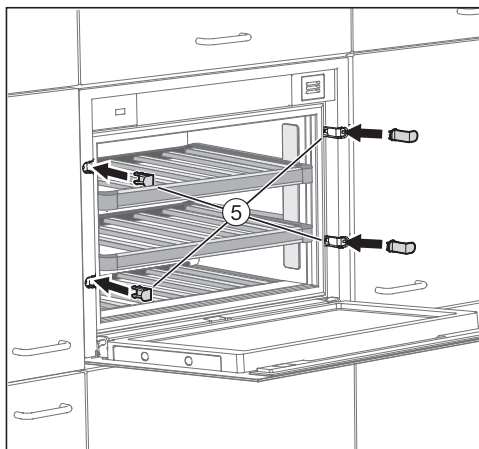

- Uždėkite pridėtus dangtelius ⑤.
- Vyno šaldytuvą prijunkite prie maitinimo tinklo.

Prietaisą prijungus prie maitinimo tinklo, ekrane pasirodo tinklo jungties simbolis .



- Palieskite įjungimo ir (arba) išjungimo mygtuką.

Tinklo jungties simbolis  užgęsta, vyno šaldytuvas pradeda šaldyti.

Įjungta prietaiso “Push2open” funkcija (žr. skyriaus “Prietaiso aprašymas” poskyrį “Pagalbinis durelių atidarymo mechanizmas”).

Elektros jungtis

Vyno šaldytuvas “paruoštas jungti” prie maitinimo lizdo su įžeminimu.

Pastačius vyno šaldytuvą kištukinis lizdas turi būti lengvai prieinamas. Jeigu kištukinis lizdas sunkiai prieinamas, kiekvienas elektros instaliacijos polius turi turėti skiriamąjį įtaisą.



Gaisro pavojus dėl perkaitimo.

Prietaisą prijungę prie sudėtinių kištukinių lizdų ir ilgintuvų, galite viršyti kabelio apkrovą.

Kad išvengtumėte galimų pavojų, nenaudokite ilgintuvų arba sudėtinių kištukinių lizdų.

Elektros instaliacija turi būti įrengta pagal VDE 0100.

Prietaisui jungti prie namų elektros tinklo, saugumo sumetimais, rekomenduojama naudoti  tipo liekamosios srovės apsauginį išjungiklį (RCD).

Pažeistas maitinimo laidas gali būti keičiamas tik to paties tipo specialiu maitinimo laidu (galima įsigyti “Miele” garantinės priežiūros skyriuje). Saugumo sumetimais keitimą gali atlikti tik kvalifikuotas specialistas arba “Miele” garantinės priežiūros skyriaus darbuotojas.

Daugiau informacijos apie nominalią imamąją galią ir atitinkamus saugiklius ieškokite naudojimo instrukcijoje arba specifikacijų lentelėje. Šiuos duomenis palyginkite su elektros jungties duomenimis pastatymo vietoje. Kilus abejonų, pasikonsultuokite su elektriku.

Galimas epizodinis arba nepertraukiamas eksploatavimas naudojant autonominę arba tinklo sinchroninę elektros tiekimo sistemą (pavyzdžiui, autonomniais elektros tinklais, rezervinėmis sistemomis). Eksploatavimo sąlyga – elektros tiekimo sistema turi atitikti EN 50160 arba panašių standartų nustatytąsias vertes.

Namų elektros instaliacijos sistemoje ir šiame “Miele” produkte numatytų saugos priemonių funkcijos ir veikimo principas turi būti užtikrinami veikiant autonominiu ir ne tinklo sinchroniniu režimu arba pakeisti lygiavertėmis įrengimo priemonėmis. Kaip, pavyzdžiui, aprašyta naujausiose VDE-AR-E 2510-2 taikymo taisyklėse.

Informacija parduėjui

Parodomasis režimas

Prekybos vietose arba parodomosiose patalpose prietaisą galima pristatyti įjungus "Parodomąjį režimą" funkciją. Veikia prietaiso valdymas ir vidaus apšvietimas, tačiau yra išjungtas kompresorius ir prietaisas nešaldo.

Parodomąjo režimo įjungimas



- Paspauskite įjungimo ir išjungimo mygtuką ir išjunkite prietaisą.

Ekrane užgęsta temperatūros indikatorius ir užsidega tinklo jungties simbolis .





- Ant mygtuko  uždėkite pirštą ir jo neatleiskite.



- Dar kartą spustelėkite įjungimo ir išjungimo mygtuką (mygtuko  neatleiskite!).



- Laikykite pirštą ant mygtuko , kol ekrane pasirodys simbolis .
- Atleiskite mygtuką .

Įjungtas parodomasis režimas, ekrane šviečia simbolis .

Mugės režimo išjungimas



Ekrane šviečia simbolis .



- Paspauskite nuostatų mygtuką.



Ekrane atsiranda visi simboliai, kuriuos galima pasirinkti, mirksi simbolis .



- Spauskite temperatūros nustatymo mygtukus ( arba ) , kol ekrane pradės mirksėti simbolis .



- Patvirtinkite parinktį paspausdami mygtuką OK.

Ekrane mirksi  (tai reiškia, kad įjungtas mugės režimas), šviečia simbolis .



- Paspauskite mygtuką ✓ arba ∧, kad ekrane atsirastų  (tai reiškia, kad mugės režimas išjungtas).



- Patvirtinkite parinktį paspausdami mygtuką OK.

Parinkta nuostata išsaugoma, mirksi simbolis .



- Nuostatų režimą išjungsitė paspausdami nuostatų mygtuką. Jei to nepadarysite, maždaug po minutės elektroninė sistema nuostatų režimą išjungs automatiškai.

Mugės režimas išjungtas, simbolis  užgęsta.

Garantijos sąlygos

“Miele” Lietuva pirkėjui suteikia – papildomai prie pardavėjo pagal įstatymus suteikiamos garantijos ir jos neapribojant – teisę į garantiją naujiems prietaisams pagal toliau pateiktus garantinius įsipareigojimus:

I Garantijos trukmė ir pradžia

1. Garantija suteikiama šiam laikotarpiui:
 - a) 24 mėnesiai buitiniams prietaisams, naudojamiems pagal paskirtį;
 - b) 12 mėnesių profesionaliems prietaisams, naudojamiems pagal paskirtį.
2. Garantijos galiojimo terminas pradedamas skaičiuoti nuo datos, nurodytos ant prietaiso pirkimo sąskaitos.

Dėl suteiktų garantinių paslaugų ir pristatytų atsarginių dalių garantijos galiojimo terminas nepratęsiamas.

II Garantijos suteikimo sąlygos

1. Prietaisas buvo įsigytas specializuotoje parduotuvėje arba tiesiogiai iš “Miele” ES šalyje, Šveicarijoje arba Norvegijoje ir ten buvo naudojamas.
2. Klientų aptarnavimo tarnybos technikui pareikalavus, pateikiamas garantijos patvirtinimas (pirkimo sąskaita arba užpildyta garantijos kortelė).

III Garantijos turinys ir suteikiamos paslaugos

1. Prietaiso trūkumai pašalinami per numatytą terminą jį pataisant arba pakeičiant atitinkamą dalį. Susijusias išlaidas, pavyzdžiui, už transportavimą, naudojimąsi keliais, darbą ir atsargines dalis, padengia “Miele” Lietuva. Pakeistos dalys arba prietaisai tampa “Miele” Lietuva nuosavybe.
2. Remiantis šia garantija, bendrovei “Miele” Lietuva negalima pateikti pretenzijų dėl žalos atlyginimo, nebent “Miele” Lietuva paskirtos ir įgaliotos klientų aptarnavimo tarnybos darbuotojai žalos padarė tyčia arba dėl šiurkštaus aplaidumo.
3. Neteikiamos eksploatacinių medžiagų ir priedų pristatymo paslaugos.

IV Garantijos suteikimo apribojimai

Garantija netaikoma trūkumams arba trikdims, kurių priežastys yra šios:

1. Netinkamas pastatymas arba įrengimas, pvz., galiojančių saugos potvarkių arba raštiškų naudojimo, įrengimo ir montavimo instrukcijų nepaisymas.
2. Naudojimas ne pagal paskirtį, netinkamas valdymas arba netinkamų medžiagų naudojimas, pvz., netinkamų skalbimo priemonių, ploviklių arba chemikalų naudojimas.
3. Kitoje ES šalyje, Šveicarijoje arba Norvegijoje įsigytas prietaisas dėl ypatingų techninių specifikacijų negali būti naudojamas arba naudojamas taikant tam tikrus apribojimus.
4. Išoriniai veiksniai, pvz., transportuojant padaryta žala, pažeidimas dėl smūgio arba sutrenkimo, žala dėl nepalankių oro sąlygų arba kitų gamtos veiksnių.
5. Remonto darbai ir pakeitimai, kuriuos atliko “Miele” nemokyti ir neįgalioti klientų aptarnavimo tarnybos darbuotojai.
6. Ne “Miele” originaliųjų atsarginių dalių ir ne “Miele” patvirtintų priedų naudojimas.
7. Sudužęs stiklas ir perdegusios kaitinamosios lemputės.
8. Elektros srovės ir įtampos svyravimai, kai nepasiekiamos arba viršijamos gamintojo nurodytos paklaidos ribos.
9. Neatliekami naudojimo instrukcijoje nurodyti priežiūros ir valymo darbai.

V Duomenų apsauga

Asmeniniai duomenys naudojami tik vykdant užsakymą ir suteikiant garantiją, jei prireiks, atsižvelgiant į pagrindines duomenų apsaugos sąlygas.



Vokietija - Miele & Cie. KG, Carl-Miele-Straße 29, 33332 Gütersloh

KWT 7112 iG ... KWT 7132 iG ...

It-LT

M.-Nr. 11 287 640 / 02 / 002