



Пайдалану нұсқаулығы Кір жуғыш машина



Кездейсоқ апаттарды немесе машина зақымын болдырмау үшін **оны алғаш** орнату және пайдалану алдында осы нұсқауларды оқу керек.

Мазмұны

Ескерту және қауіпсіздік нұсқаулары	5
Кір жуғыш машинасын пайдалану	12
Басқару тақтасы	12
Дисплей	14
Машинаны пайдалану жолының мысалдары	14
Қоршаған ортаға қамқорлық	15
Экологиялық және экономикалық жағынан тиімді жуу	16
Кір жуғыш машинадағы тазалық.....	16
 Кері байланыс.....	17
Алғаш рет пайдалану алдында	18
Желіге қойылатын талаптар	19
1. Кір киімді дайындау	24
2. Бағдарламаны таңдау	25
3. Кір жуғыш машинасына кір салу	26
4. Бағдарлама параметрлерін таңдау	27
Температураны/айналдыру жылдамдығын таңдау	27
Қосымша опцияны таңдау.....	27
 Ластану деңгейі	27
 Кешіктіріп іске қосу/SmartStart	28
5. Жуғыш затты қосу	30
Жуғыш зат диспенсерінің тартпасы.....	31
CapDosing.....	32
6. Бағдарламаны бастау	34
Бағдарлама реттілігі кезінде кірді қосу (AddLoad)	34
7. Бағдарламаның соңы	35
Айналдыру	36
Бағдарлама сызбасы	38
Киімге күтім жасау жапсырмасындағы белгілер	44
Қосымша опциялар	45
SingleWash.....	45
Больше воды.....	45
Қосымша опцияларды Опции сенсорлық басқару элементтерін пайдаланып таңдауға болады	45
Короткая	46
Пятна	46
Предварительная	46
Замачивание	46
Интенсивная.....	46
Особенно тихо	46
Особенно бережно	46
Для аллергиков	46
Жуу бағдарламасының сызбасы - Қосымшалар	47
Бағдарлама реттілігі	48

Бағдарлама ретін өзгерту	51
Бағдарламаны өзгерту (қауіпсіздік құлпы)	51
Бағдарламаны үзу.....	51
Бағдарламаны тоқтату	51
Жуғыш зат	52
Сәйкес жуғыш зат	52
Су жұмсартқыштар	52
Мөлшерлеу құрылғылары	52
Мата кондиционері және сұйық крахмал.....	53
Жуғыш заттар бойынша ұсынымдар (N ^o 2019/2023 Экодизайнына сәйкес)	54
TwinDos картридждің ауыстыру	55
Тазалау және күтім көрсету	56
Сыртқы корпусты және басқару панелін тазалау	56
Жуғыш зат диспенсерінің тартпасын тазалау	56
TwinDos техникалық қызмет көрсету	58
Тазалық туралы ақпарат(Барабанды тазалау).....	59
Суды кіргізу сүзгісін тазалау	59
Ақауларды жою	60
Бағдарлама іске қосылмайды.....	60
Бағдарлама үзілгеннен кейін қате туралы хабар пайда болды.	61
Бағдарлама соңындағы қате туралы хабар.....	62
TwinDos жүйесі бар хабарлар немесе қателер.....	63
Кір жуғыш машинадағы жалпы проблемалар.....	65
Қанағаттандырмайтын жуу нәтижесі.....	67
Есік ашылмайды.....	67
Ағызу шығысы бітелген және/немесе электроэнергиядан ажыратылған жағдайда есікті ашу.....	69
Қызмет көрсету	71
Ақау шыққан жағдайда хабарласу	71
Міндетті емес керек-жарақтар	71
Кепілдік	71
Сәйкестік құжаттары	72
Орнату	73
Алдыңғы жақ көрінісі	73
Артқы көрінісі.....	74
Орнату беті	75
Жуғыш машинаны орнату орнына тасымалдау	75
Тасымалдау кезінде қорғайтын құрылғыны алып тастау	75
Тасымалдау жолақтарын бекіту	76
Машинаны туралау.....	77
Аяқтарын бұрап шешу және реттеу	77
Қосымша берілген орнату талаптары.....	78
Судан қорғау жүйесі.....	79

Мазмұны

Су беру жүйесінің қосылымы.....	81
Су дренажы.....	82
Шлангілерді ағызу адаптеріне жалғау.....	84
Электр қосылымы	85
Тұтыну туралы деректер	86
Сынақ мекемелеріне ескертпе.....	86
Техникалық деректер.....	87
Параметрлер	88
Параметрлер мәзіріне кіру.....	88
Параметрлерді таңдау.....	88
Параметрді өзгерту.....	88
Параметрлер мәзірін жабу.....	88
Язык.....	89
ТwinDos.....	89
Степ. загрязнения.....	90
Громкость зуммера.....	90
Звук нажатия кноп.....	90
Звук. приветствие.....	90
Расход.....	90
PIN-код.....	91
Единицы измерения.....	91
Яркость.....	91
Режим откл. индик.....	92
Информ. о програм.....	92
Память.....	92
Доп.вр.пред.стир.Х.....	92
Время замачивания.....	93
Щадящий режим.....	93
Снижение температ.....	93
Больше воды.....	93
Уров. для Бол. воды.....	93
Макс. воды полоск.....	94
Охлаж. моющ. раств.....	94
Низкое давл. воды.....	94
Защита от сминания.....	94
Miele@home.....	95
Дистан. управление.....	96
SmartGrid.....	96
RemoteUpdate.....	97
Байланыс модуліне арналған авторлық құқықтар мен лицензиялар.....	98
Өнім сапасына берілетін кепілдік.....	99
Miele туралы байланыс ақпараты	101

Бұл кір жуғыш машина барлық ағымдағы жергілікті және ұлттық қауіпсіздік талаптарына сәйкес келеді. Дегенмен дұрыс пайдаланбау әрекеті жеке жарақатқа және меншік зақымына әкелуі мүмкін.

Кір жуғыш машинаны пайдалану алдында пайдалану нұсқаулығын мұқият оқыңыз. Онда қауіпсіздік, монтаждау, пайдалану және техникалық қызмет көрсету бойынша маңызды ақпарат қамтылған. Бұл жеке жарақат пен кір жуғыш машинаның зақымдалуын болдырмайды.

Miele компаниясы IEC 60335—1 стандартына сәйкес кір жуғыш машинасын орнату жөніндегі тарауындағы нұсқауларды және қауіпсіздік нұсқаулары мен ескертулерін оқып орындауды қатаң түрде ұсынады.

Miele компаниясы осы нұсқауларды орындамау салдарынан болатын зақымдар үшін жауапты болмайды.

Бұл пайдалану нұсқаулығын қауіпсіз орында сақтап, болашақ иелеріне беріңіз.

Дұрыс қолдану

- ▶ Бұл кір жуғыш машина үй шаруашылығында және ұқсас жұмыста және тұрмыстық ортада пайдалануға арналған.
- ▶ Кір жуғыш машина сыртта пайдалануға арналмаған.
- ▶ Оны тек өндіруші жапсырмасында «Өнімге күтім жасау» деп көрсеткен заттарды жууға арналған тұрмыстық құрал ретінде пайдалану керек. Miele компаниясы бұрыс не басқа мақсатта қолдану немесе басқару нәтижесінде болатын зақым үшін жауапты болмайды.
- ▶ Кір жуғыш машинаны физикалық, сезу не ойлау мүмкіндіктері шектеулі немесе тәжірибесі мен білімі жетпейтін адамдар, егер оны пайдалану кезінде бақылауда болса немесе машинаны қауіпсіз пайдалану және дұрыс пайдаланбаудың салдарын түсінетін болса ғана пайдалана алады.

Балалар қауіпсіздігі

- ▶ 8 жастан кіші балалар кір жуғыш машинасынан алыс әрі үнемі бақылауда болуы керек.

Ескерту және қауіпсіздік нұсқаулары

- ▶ 8 және одан үлкен жастағы балалар кір жуғыш машинасын қауіпсіз пайдалану жолын біліп, бұрыс қолдану салдарымен таныс болған жағдайда ғана бақылаусыз пайдалана алады.
- ▶ Балалардың кір жуғыш машинасын бақылаусыз тазалауына немесе техникалық қызмет көрсетуіне жол бермеу керек.
- ▶ Кір жуғыш машинасы жанындағы балаларды бақылаңыз және олардың онымен ойнауына мүмкіндік бермеңіз.

Техникалық қауіпсіздік

- ▶ «Монтаждау» және «Техникалық деректер» бөліміндегі нұсқауларды қарастырыңыз.
 - ▶ Кір жуғыш машинаны орнату алдында, оның зақымдары бар-жоғын сырттай көзбен тексеріңіз. Зақымдалған машинаны орнатуға немесе пайдалануға болмайды.
 - ▶ Кір жуғыш машинаны қоспас бұрын, деректер кестесінде көрсетілген қосылым ақпараты (сақтандырғыш номиналы, кернеу және жиілік) электр желісінің параметрлеріне сәйкес келетініне көз жеткізіңіз. Күдіктенген жағдайда, білікті электр маманымен ақылдасыңыз.
 - ▶ Дербес электр қуат көзі жүйесінде немесе негізгі электр желісімен синхрондалмаған электр қуат көзі жүйесінде (мысалы, оқшауланған желілер, резервтік жүйелер) уақытша немесе тұрақты түрде пайдалануға болады. Электр қуат көзі жүйесінің EN 50160 немесе соған баламалы стандарттың сипаттамаларына сәйкестігі құрылғыны пайдалану үшін міндетті шарт болып табылады.
- Тұрмыстық электр қондырғысында және осы Miele өнімінде берілген қорғау шараларының функциясы мен пайдаланылуы оқшауланған жұмыс режимінде де немесе негізгі қуат көзімен синхрондалмаған жұмыс кезінде де сақталуы тиіс немесе бұл шаралар қондырғыдағы баламалы шаралармен ауыстырылуы тиіс. Мысалы, BS OHSAS 18001–2 ISO 45001 стандартының ағымдағы нұсқасында сипатталған сияқты.
- ▶ Осы кір жуғыш машинаның электр қауіпсіздігіне тек дұрыс тұйықталған жағдайда кепілдік беріледі.
- Осы стандартты қауіпсіздік талабын ұстанған дұрыс. Егер қиындық туындаса, ғимараттағы сым желісі жүйесін білікті электр маманына тексертіңіз.
- Miele компаниясы қате тұйықтау жүйесі салдарына жауапты болмайды (мысалы, электр ток соғуы).

Ескерту және қауіпсіздік нұсқаулары

- ▶ Кір жуғыш машинаны бірнеше ұялы адаптер, ұзарту сымы немесе ұқсас заттар арқылы электр тогына жалғауға болмайды. Олар машинаның талап етілетін қауіпсіздігіне кепілдік бермейді (қызып кету қаупінен өрт шығу қаупі бар).
- ▶ Ақаулы құрамдастарды тек түпнұсқалы Miele қосалқы бөлшектерімен ауыстыру керек. Осы бөлшектермен ғана Miele компаниясы машинаның қауіпсіздігіне кепілдік бере алады.
- ▶ Қажет болғанда машинаны электр тогынан ажырату үшін, электр розеткасы орнатқаннан кейін оңай қолжетімді болуы қажет.
- ▶ Рұқсатсыз жөндеу жұмыстары өндіруші міндеттемені қабылдамайтын пайдаланушының болжанбайтын қауіптерді беруі мүмкін. Жөндеу жұмыстарын тек Miele білікті қызмет көрсетуші маманы орындауы керек, болмаса орын алған зақым кепілдікпен қамтылмайды.
- ▶ Кір жуғыш машинаның кепілдік мерзімі өтпесе, жөндеу жұмыстарын тек Miele компаниясының қызмет көрсетуші маманы орындауы керек. Әйтпесе, кепілдік күші жойылады.
- ▶ Электрлік қосылым кабелі ақаулы болса, пайдаланушыны қауіптен қорғау үшін Miele өкілетті қызмет көрсетуші маманы ғана ауыстыруы қажет.
- ▶ Машинаны тазалау және техникалық қызмет көрсету кезінде және ақаулық жағдайында машинаны электр тогынан оқшаулау қажет.
- ▶ Miele "Су ағып кетуден қорғау жүйесі" келесі шарттар орындалған жағдайда судан зақымданудан қорғайды:
 - машина су құбырына дұрыс қосылған және электр желісіне қосылған.
 - егер ақаулық немесе зақым табылса, машинаны әрі қарай қолданар алдында білікті маман тексеріп, қажет болған жағдайда жөндеуі керек.
- ▶ Судың ағын қысымы кемінде 100 кПа болуы және 1000 кПа көрсеткішінен аспауы керек.
- ▶ Тарақандар немесе басқа зиянкестер болуы мүмкін жерлерде машинаның және оның айналасының әрқашан таза болуына ерекше назар аударыңыз. Кепілдікте тарақандар немесе басқа зиянкестер келтіруі мүмкін зақымдар қамтылмайды.

Ескерту және қауіпсіздік нұсқаулары

- ▶ Машина стационарлық емес орында пайдаланылмауы қажет (мысалы, кемеде).
- ▶ Miele компаниясы рұқсат бермейінше, машинаға өзгерістер жасауға болмайды.

Дұрыс пайдалану

- ▶ Мұздану қаупі бар бөлмеге кір жуғыш машинаны орнатуға болмайды. Мұздатылған шлангілер жарылып немесе бөлініп кетуі мүмкін. Электрондық басқару құралының сенімділігі мұздату нүктесінен төмен температура көрсеткіштерінде бүлінуі мүмкін.
- ▶ Машинаны алғаш рет пайдалану алдында, машина артындағы тасымал жолақтары алынғанын тексеріңіз («Орнату — Тасымал жолақтарын алу» бөлімін қараңыз). Айналдыру барысында орнындағы тасымал жолағы машина мен көршілес жиһазға немесе құрылғыларға зақым келтіруі мүмкін.
- ▶ Машина ұзақ уақытқа қалса (мысалы, демалыс күндері), әсіресе жақын орында еденге ағызу (арық) болмаса, бекітпе кранды жабыңыз.
- ▶ Су ағу қаупі бар.
Ағызу шлангісі қол жуғышқа ілінсе, шұңғылшаның толып кетуін болдырмас үшін судың жылдам ағуын тексеріңіз. Су ағатын шлангтің мықтап бекітілгеніне көз жеткізіңіз, сонда шлангіден ағып жатқан су одан тасып кетпейді.
- ▶ Машинаның кір киім жолында ешбір бөгде заттар (мысалы, шегелер, түйреуіштер, тиындар, қағаз қыстырғыштар) жоқтығына көз жеткізіңіз. Олар машинаның құрамдас бөліктерін зақымдауы мүмкін (мысалы, ерітінді ыдысы, барабан), бұл өз кезегінде кірді бүлдіруі мүмкін.
- ▶ Бу функциясын пайдаланғаннан кейін барабан есігін ашқанда абай болыңыз. Шығатын бу мен барабан беті мен терезе әйнегінің температурасы жоғары болуына байланысты күйіп қалу қаупі бар. Машинадан алыс тұрып, буы тарағанша күтіңіз.
- ▶ Кір жуғыш машинаның ең жоғарғы жүктеме мөлшері 9,0 кг (құрғақ киім). Жеке бағдарламалар үшін максималды ұсынылған жүктеме мөлшері туралы ақпарат алу үшін «Бағдарлама кестесін» қараңыз.

Ескерту және қауіпсіздік нұсқаулары

- ▶ Жуғыш заттың дұрыс мөлшері тамызылса, машина қақтан тазаланбауы керек. Егер сіз әлі де қақтан тазартқыңыз келсе, тек фирмалық табиғи лимон қышқылы негізіндегі қақтан тазартқышты пайдаланыңыз. Miele компаниясы қақтан тазалау құралын пайдалануды ұсынады, оған www.miele.kz сайтында немесе Miele компаниясы арқылы тапсырыс беруге болады. Қаптамадағы нұсқауларды мұқият орындаңыз.
- ▶ Бұрын еріткіш негізіндегі тазартқыштармен өңделген тоқыма бұйымдарын машинада жуар алдында таза сумен толық шаю керек.
- ▶ Бұл машинада құрамында бензині бар еріткіш негізіндегі тазартқыштарды қолданбаңыз, себебі олар бөлшектерді зақымдауы және ұлы түтін шығаруы мүмкін. Мұндай заттар сонымен қатар өрт және жарылыс қаупін тудырады.
- ▶ Құрылғының беттерін тазалау үшін құрамында бензині бар еріткіш негізіндегі тазартқыштарды пайдаланбаңыз. Олар пластикалық беттерді зақымдауы мүмкін.
- ▶ Тұрмыстық кір жуғыш машинада қолдануға жарамды деп өндіруші көрсеткен бояғыштарды ғана пайдаланыңыз. Өндіруші нұсқауларын үнемі мұқият орындаңыз.
- ▶ Түс және бояу кетіргіштер құрамында коррозия сияқты зақымға себеп болуы мүмкін күкіртті құрамдастар бар. Бұл өнімдерді осы машинада пайдалануға болмайды.
- ▶ Жуғыш зат көзіңізге түссе, оларды дереу жылы сумен жақсылап шайыңыз. Жұтқан жағдайда дереу медициналық көмекке жүгініңіз және анықтама үшін контейнерді немесе жапсырманы сақтаңыз. Тері проблемалары немесе сезімтал терісі бар адамдар жуғыш заттың терісіне тиюінен аулақ болу керек.

Ескерту және қауіпсіздік нұсқаулары

Керек-жарақтар және қосалқы бөлшектер

- ▶ Тек Miele компаниясының түпнұсқалық керек-жарақтарын пайдаланыңыз. Басқа бөлшектер пайдаланылса, кепілдік, өнімділік және өнім сапасы туралы шағымдар жойылады.
- ▶ Miele кептіргіш машинасын Miele кір жуғыш машинасының үстіне сәйкес жинақтау жинағын (қосымша керек-жарақ ретінде сатылады) пайдаланып орнатуға болады. Miele кір жуғыш машинасы мен Miele кептіргіш машинасының дұрыс үлгісіне тапсырыс бергеніңізге көз жеткізіңіз.
- ▶ Машина Miele жертөлеге (қосымша керек-жарақ ретінде сатылады, елге байланысты) орнатылса, осы жуу машинасының дұрыс бірлігіне тапсырыс беріңіз.
- ▶ Miele компаниясы функционалды қосалқы бөлшектерді кем дегенде 10 жыл ішінде және кір жуғыш машинаны өндіруді тоқтатқаннан кейін 15 жылға дейін жеткізуге кепілдік береді.

Miele компаниясы осы ескерту мен қауіпсіздік нұсқауларын сақтамау салдарынан болатын зақымға жауапты болмайды.

Кір жуғыш машинасын пайдалану

Басқару тақтасы

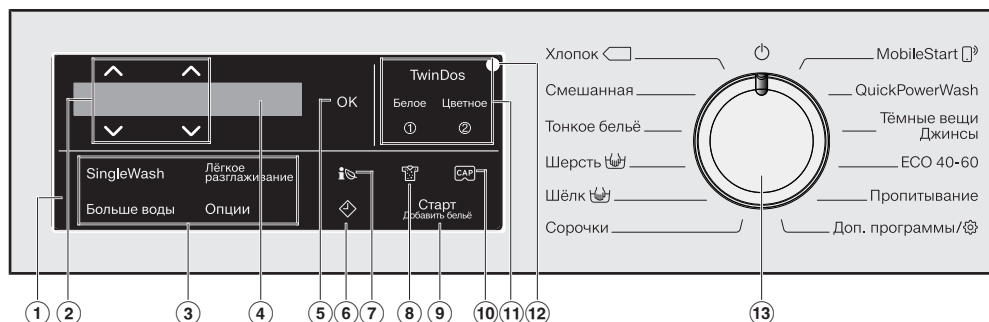

1 Басқару өрісі

Басқару өрісі дисплейден және әртүрлі сенсорлық басқару элементтерінен тұрады. Жеке сенсорлар келесі бөлімдерде сипатталған.

2 \wedge \vee сенсорлар

Дисплейде көрсетілген мәндерді \wedge \vee сенсорларымен өзгертуге болады. \wedge сенсоры мәнді ұлғайтады немесе тізімді жоғары көтереді; \vee сенсоры мәнді азайтады немесе тізімді төмен жылжытады.

3 Қосымша опцияларға арналған сенсорлар

Жуу бағдарламаларын қосымша опциялармен толықтыра аласыз. Жуу бағдарламасы таңдалғанда, ықтимал қосымша функциялардың сенсорлық басқару элементтері күңгірт түсті болып жанады.

4 Дисплей

Дисплейде келесі мәндер көрсетіледі және/немесе одан таңдалады:

1. Таңдалған жуу бағдарламасы үшін температура, айналдыру жылдамдығы және қалған уақыт.
2. Таңдалған қосымша функциялар мен параметрлер үшін жеке мәндер.

5 ОК сенсорлық басқару элементі

ОК сенсорлық басқару элементі таңдалған мәндерді растау үшін пайдаланылады.

6 \diamond сенсор

\diamond сенсоры кешіктіріп іске қосу функциясын іске қосады. Кешіктіріп іске қосу функциясы арқылы бағдарламаның басталуын кейінге қалдыруға болады. Бағдарламаның басталуын 15 минуттан 24 сағатқа дейін кешіктіруге болады. Бұл, мысалы, түнгі уақытта электр энергиясының үнемді тарифтерін пайдалануға мүмкіндік береді. Қосымша ақпарат алу үшін «Кешіктіріп іске қосу» бөлімінен қараңыз.

7 **сенсорлық басқару элементі**

Кір жуғыш машинаның қуат пен суды тұтынуы туралы ақпаратын  сенсоры арқылы көруге болады. Дисплейде келесі ақпарат пайда болады:

- Бағдарлама басталарға дейінгі қуат пен суды тұтынуды бағалау.
- Нақты қуат пен суды тұтыну және бағдарлама кезіндегі немесе бағдарламаның соңындағы шығындар.

8 **сенсор**

Жүктеудің ластану деңгейін үш параметрде орнатуға болады. Бұл сенсор тек TwinDos опциясы қосылғанда жұмыс істейді.

9 **Старт/Добавить бельё сенсорлық басқару элементі**

А Бағдарламаны сенсорлық басқару элементі жыпылықтай бастағанда және өшіре бастағанда бірден іске қосуға болады. *Старт/Добавить бельё* сенсорлық басқару элементін басу бағдарламаны таңдауды іске қосады. Сенсорлық басқару элементі тұрақты жанады.

В Бағдарламаны бір рет таңдаған кезде *Старт/Добавить бельё* сенсорлық басқару элементі сізге кір киімдер қосуға мүмкіндік береді.

10 **сенсор**

Бұл сенсор Caps мөлшерлеу опциясын белсендіру үшін пайдаланылады.

11 **TwinDos сенсорлық басқару элементінің қосымша Белое опциясымен және Цветное сенсорлық басқару элементтері**

TwinDos сенсорлық басқару элементі жуғыш затты автоматты түрде беруді өшіру және қосу үшін пайдаланылады. Жүктеменің түс схемасына байланысты *Белое* немесе *Цветное* сенсорлық басқару элементін таңдау арқылы жуғыш заттардың комбинациясын басқаруға болады.

12 **Оптикалық интерфейс**

Бұл Қызмет көрсету бөлімінде тасымалдау нүктесі ретінде пайдаланылады.

13 **Бағдарлама қосқышы**

бағдарламаларды таңдауға және құрылғыны өшіруге арналған. Бағдарлама таңдалған кезде кір жуу машинасы іске қосылады және бағдарлама қосқышы  күйіне қойылғанда өшіріледі.

Кір жуғыш машинасын пайдалану

Дисплей

Стандартты дисплей солдан оңға қарай келесіні көрсетеді:



- Таңдалған жуу температурасы
- Таңдалған айналдыру жылдамдығы
- Бағдарлама ұзақтығы

Машинаны пайдалану жолының мысалдары

Тізім бойынша айналдыру

Дисплейдегі **|** айналдыру жолағы таңдаулар тізімі қолжетімді екенін білдіреді.



Тізімді **∨** сенсорлық басқару элементімен төмен айналдырыңыз.
Тізімді **∧** сенсорлық басқару элементімен жоғары айналдырыңыз.
OK сенсорлық басқару элементі дисплейде көрсетілген опцияны белсендіру үшін пайдаланылады.

Таңдалған опцияны анықтау



Тізімдегі белсенді опция жанында белгісі **✓** бар.

Сандық мәндерді орнату



Сандық мән ақ түспен бөлектелген.
∨ сенсорлық басқару элементін басу мәнді азайтады. **∧** сенсорлық басқару элементтерін басу мәнді ұлғайтады.
OK сенсорлық басқару элементі дисплейде көрсетілген мәнді белсендіру үшін пайдаланылады.

Қосалқы мәзірден шығу

Қосалқы мәзірден шығу үшін назад **↶** опциясын таңдаңыз.

Қаптама материалдарын кәдеге жарату

Қаптама материалы тасымалдау үшін қолданылады және тасымалдау кезінде құрылғыны зақымданудан қорғайды. Пайдаланылатын қаптама материалы кәдеге жарату бойынша қоршаған ортаға зиянды емес материалдардан жасалған және әдетте оларды қайта өңдеуге болады.

Қаптама материалын қайта өңдеу шикізатты пайдалануды азайтады. Арнайы құнды материалдарды жинау орындарын қолданыңыз және қайтару мүмкіндігін пайдаланыңыз. Сіздің Miele дилеріңіз қаптама материалын алып кетеді.

Ескі құралыңызды кәдеге жарату

Электрлік және электронды құрылғылар көптеген құнды материалдардан тұрады. Сондай-ақ олардың ішінде дұрыс жұмыс істеуі мен қауіпсіздігі үшін маңызды кейбір материалдар, қосылыстар мен компоненттер болады. Олар тұрмыстық қалдықтармен бірге кәдеге жаратылған немесе дұрыс пайдаланбаған кезде адам денсаулығы мен қоршаған ортаға қауіпті болуы мүмкін. Сондықтан ескі құрылғыны тұрмыстық қалдықтармен бірге тастамаңыз.



Оның орнына жергілікті қоғамдастықта, дилеріңізбен немесе Miele компаниясымен электрлік және электрондық құрылғыларды кәдеге жарату және қайта өңдеу үшін арнайы жинау және кәдеге жарату орындарын пайдаланыңыз. Заң бойынша кәдеге жарату үшін ескі құрылғыдан қандай да бір жеке деректердің жойылуы үшін жеке жауапкершілікте боласыз. Заң бойынша, сіз құрылғыға мықтап бекітілмеген барлық ескі батареяларды алып тастауыңыз керек және мүмкін болса, барлық шамдарды жоймай алып тастауыңыз керек. Оларды тегін тапсыруға болатын қолайлы жинау орнына апару керек. Ескі құрылғыны қоқысқа тастау үшін сақтаған кезде балаларға қауіп төндірмейтінін тексеріңіз.

Қуатты және суды үнемдеу

- Машинаңызды барынша тиімді пайдалану үшін, қолданылатын жуу бағдарламасы үшін құрғақ жүктеменің максималды көлемін жүктеңіз. Бұл жағдайда салынатын киімнің өлшеміне қатысты энергияны және суды тұтыну барынша азаяды.
- Энергия мен суды тұтыну тұрғысынан тиімдірек бағдарламалар, әдетте, ұзағырақ іске қосу уақытына ие. Бағдарламаның орындалу уақытын көбейте отырып, жуудың нақты қол жеткізілген температурасы бірдей жуу нәтижелерін сақтай отырып төмендетілуі мүмкін.
Мысалы,
ECO 40-60 бағдарламасында *Хлопок* 40 °C немесе 60 °C бағдарламасына қарағанда ұзағырақ іске қосу уақыты бар. ECO 40-60 бағдарламасы қуат пен суды тұтыну тұрғысынан тиімдірек, бірақ жұмыс уақыты ұзағырақ.
- Шағын, аз кірлеген заттар үшін *Экспресс 20* бағдарламасын пайдаланыңыз.
- Заманауи жуғыш заттар төменірек температураларда жууға мүмкіндік береді (мысалы, 20 °C). Төменірек температура параметрлерін пайдалану энергияны үнемдейді.

Кір жуғыш машинадағы тазалық

Төмен температурада жуу және/немесе сұйық жуғыш заттарды қолдану кір жуғыш машинада бактериялар мен жағымсыз иістердің пайда болуына әкелуі мүмкін. Miele компаниясы сондықтан кір жуғыш машинаны айына бір рет тазалауды ұсынады.

Гигиена Инфо: использовать программу с мин. 75 °C или «Очистить машину» деген хабар дисплейде пайда болғанда, кір жуу машинасы тазалануы керек.

Кір кептіргіште кейіннен кептіру туралы ақпарат

Таңдалған айналдыру жылдамдығы кірдің қалдық ылғалдылығына және кір жуғыш машинаның шу деңгейіне әсер етеді.

Айналдыру жылдамдығы неғұрлым жоғары болса, кірдің қалдық ылғалдылығы соғұрлым төмен болады. Алайда кір жуу машинасының шу деңгейі артады.

Келесі кептіру циклінде энергияны үнемдеу үшін жуу бағдарламасы үшін ең жоғары сығу жылдамдығын таңдаңыз.

Экологиялық және экономикалық жағынан тиімді жуу

📶 Кері байланыс

Бір жуғыш машинаның қуат пен суды тұтынуы туралы ақпаратын **📶** сенсоры арқылы көруге болады.

Дисплейде келесі ақпарат пайда болады:

- Бағдарлама басталарға дейінгі қуат пен суды тұтынуды бағалау.
- Нақты қуат пен суды тұтыну және бағдарлама кезіндегі немесе бағдарламаның соңындағы шығындар.

1. Бағалау

- Бағдарламаны таңдағаннан кейін **📶** сенсорын түртіңіз.

Болжалды қуат пен суды тұтыну деңгейлері гистограмма түрінде көрсетіледі.

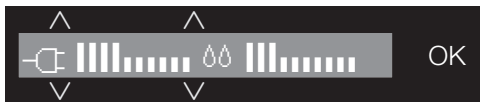

Көрінетін жолақтар қаншалықты көп болса (|), соғұрлым қуат пен су шығыны жоғарылайды.

Болжам жуу бағдарламасына, температураға және таңдалған опцияларға байланысты өзгереді.

- **OK** сенсорлы түймесін түртіңіз немесе дисплей стандартты дисплейге автоматты түрде оралғанша күтіңіз.

2. Нақты тұтыну

Бағдарлама кезінде де, бағдарламаның соңында да пайдаланатын қуат пен судың нақты мөлшерін көруге болады.

- **📶** сенсорын басыңыз.



- Болжалды су тұтыну деңгейлеріне өзгерту үшін **▼▲** сенсорларын пайдаланыңыз.

Бағдарлама орындалған сайын тұтыну өзгереді.

Бағдарламаның соңында есік ашық болса немесе машина автоматты түрде өтсе, деректер болжалды тұтынуға оралады.

Кеңес: Соңғы жуу бағдарламасының тұтыну деректерін **Установки** ⚙️ **Расход** астында көруге болады.

Алғаш рет пайдалану алдында

⚠ Бұрыс орнату және қосу салдарынан болған зақым.
Кір жуу машинасын бұрыс орнату және қосу елеулі меншік зақымына себеп болады.
«Орнату» бөлімін қараңыз.

Қорғаныш пленкасын және жапсырмаларды алып тастау

- Төменде көрсетілгендерді алып тастаңыз:
- Есіктегі кез келген қорғаныш пленкасы (бар болса)
- Алдыңғы жағындағы және қақпағындағы кез келген жапсырма (бар болса)

Есікті ашқан кезде көрінетін белгілерді (мысалы, деректер кестесі) алып тастамаңыз.

Бұл кір жуғыш машина зауытта толығымен сыналған және бұл процестің салдарынан барабанда біраз су қалдырады.

Жуғыш зат картридждерін және ағызу шлангісінің иінін барабаннан алыңыз.

Барабанда жуғыш затты автоматты түрде беруге арналған екі жуғыш зат картриджі және ағызу шлангісіне арналған иін сақталады.

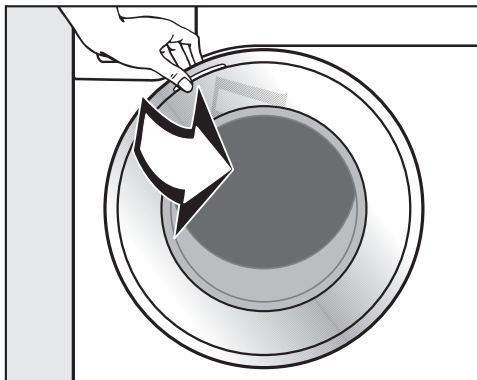

- Есікті тартып ашыңыз.
- Екі картриджді және иінді барабаннан алыңыз.

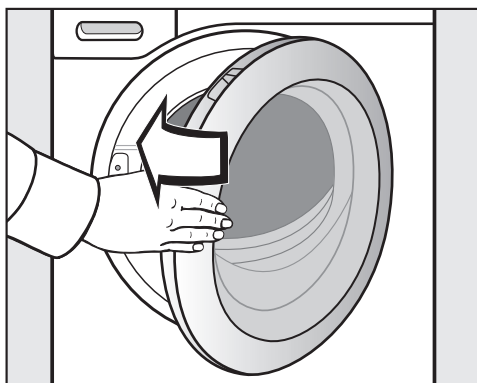

- Есікті ақырын жабыңыз.

Кір жуғыш машинаны қосу

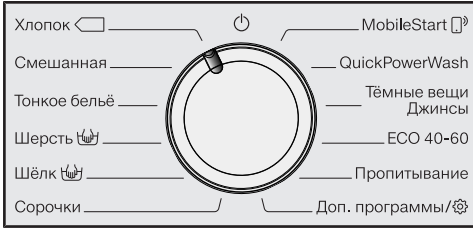

- Бағдарламаны таңдау түймесін *Хлопок* бағдарламасына бұраңыз.

Сәлемдесу дыбысы естіледі және сәлемдесу экраны жанады.

Желіге қойылатын талаптар

Келесі желі талаптарын ескеріңіз:

1. Орнату жағында үй желісі бар. WiFi құпия сөзін дайындаңыз.
2. Miele қолданбасы мобильді құрылғыңызда қолжетімді.
3. Сізде Miele қолданбасында пайдаланушы тіркелгісі бар.

Miele қолданбасы

Miele қолданбасын Apple App Store® немесе Google Play Store™ сервистерінен тегін жүктеп алуға болады.



Дисплей сізге іске қосу процесінің **5 қадамы** бойынша нұсқау береді.

1. Тілді орнату

Сізден дисплей тілінің параметрін орнату сұралады. Бағдарламаны таңдау түймесін *Доп.*

программы опциясына *Установки* қосалқы мәзірде орнату арқылы кез келген уақытта тілді өзгертуге болады.



- Дисплейде қажетті тіл пайда болғанша, ∇/Δ сенсорлық басқару элементтерін басыңыз.
- Тілді таңдағаныңызды *OK* сенсорлық басқару элементін басу арқылы растаңыз.

2. Miele@home реттеу

Дисплейде келесі жәй пайда болады:

i Miele@home

- *OK* түймесімен растау.

Дисплейде келесі жәй пайда болады:

Установить сейчас

- Miele@home қолданбасын қазір орнату үшін: *OK* сенсорлық басқару элементін басыңыз.
- Орнатуды кейінге қалдыру үшін: ∇ сенсорлық басқару элементін келесі хабар дисплейде пайда болғанша басыңыз: *Установить позднее* және растау үшін *OK* түймесін басыңыз.

Келесі таңдау опциялары дисплейде пайда болады:

1. Соед. через WPS
 2. Соед. чер. моб. прил.
- Қажетті қосылым түрін таңдаңыз.

WPS арқылы қосылу

- Дисплейдегі сұрауларды орындаңыз.

Алғаш рет пайдалану алдында

Miele қолданбасы арқылы қосылу

Дисплейде келесі пайда болады:

Ожид. моб. прилож..

- Енді Miele қолданбасына қосылыңыз.
- Miele қолданбасында тіркеу процесіне арналған қалған қадамдарды орындаңыз.

3. Тасымалдау жолақтарын алу

 Зақым тасымал жолақтарын алу ақаулығын береді. Тасымал жолақтарын алу ақаулығы жуу машинасының, көршілес жиһаздың немесе құралдардың зақымдалуына әкелуі мүмкін. Тасымалдау жолақтарын «Орнату және қосу» бөлімінде сипатталғандай алыңыз.

Дисплейде келесі жәй пайда болады:

 Снять транспортировочн. крепл.

- ОК сенсорлық басқару элементімен растаңыз.

4. TwinDos жүйесін іске қосу

UltraPhase 1 және UltraPhase 2 мәндері стандартты параметрлерде орнатылған және тек растауды қажет етеді.

Дисплейде келесі жәй пайда болады:

 TwinDos

- ОК сенсорлық басқару элементімен растаңыз.

Дисплейде келесі жәй пайда болады:
Настроить сейчас

- TwinDos жүйесін қазір орнату үшін ОК сенсорлық басқару элементін басыңыз.
- Орнатуды кейінге қалдыру үшін: √ сенсорлық басқару элементін келесі хабар дисплейде пайда

болғанша басыңыз: Настроить позднее және растау үшін ОК түймесін басыңыз.

Бөлім параметрлері①

UltraPhase 1 мәндері стандартты параметрлерде орнатылған.



- ОК сенсорлық басқару элементімен растаңыз.



- ОК сенсорлық басқару элементімен растаңыз.

Дисплейде келесі жәй пайда болады:



 Настроить дозировку. Учитывать жёсткость воды

- ОК сенсорлық басқару элементімен растаңыз.

UltraPhase 1 мөлшерлеу сапасы  (керметтік деңгейі II) үшін орнатылған.



- Орнату мәнін ОК сенсорлық басқару элементімен растаңыз. Егер мәнді өзгерту қажет болса, √∧ сенсорлық басқару элементтерін пайдаланып, ОК сенсорлық басқару элементімен растаңыз.

UltraPhase 1		
	Керметтік деңгейі I	46 мл
	Керметтік деңгейі II	58 мл
	Керметтік деңгейі III	70 мл

Алғаш рет пайдалану алдында

Дисплейде келесі жәй пайда болады:

i Вставить ①

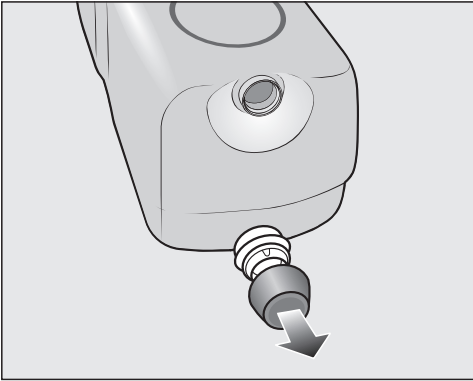

- Жеткізу жиынтығына кіретін **UltraPhase 1** жуғыш зат картриджінің қақпағын алыңыз.

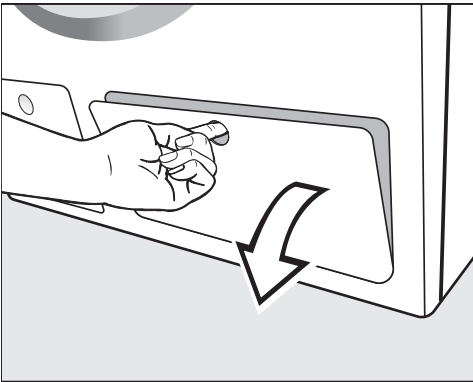

- TwinDos арналған кіру панелін ашыңыз.

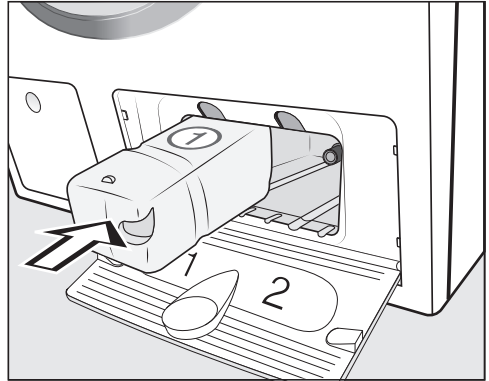

- **UltraPhase 1** жуғыш зат картриджін **1-бөлімге** ол орнына бекітілгенше салыңыз.

Бөлім параметрлері②

UltraPhase 2 мәндері стандартты параметрлерде орнатылған.

Картридж салынғаннан кейін дисплей хабары келесіге өзгереді:

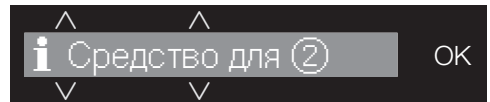

- **OK** сенсорлық басқару элементімен растаңыз.





- **OK** сенсорлық басқару элементімен растаңыз.

Алғаш рет пайдалану алдында

UltraPhase 2 мөлшерлеу сапасы 
(кермектік деңгейі II) үшін
орнатылған.



- Орнату мәнін ОК сенсорлық басқару элементімен растаңыз. Егер мәнді өзгерту қажет болса, ∇/∧ сенсорлық басқару элементтерін пайдаланып, ОК сенсорлық басқару элементімен растаңыз.

UltraPhase 2		
	Кермектік деңгейі I	36 мл
	Кермектік деңгейі II	45 мл
	Кермектік деңгейі III	54 мл

Дисплейде келесі жәй пайда болады:

 Вставить 

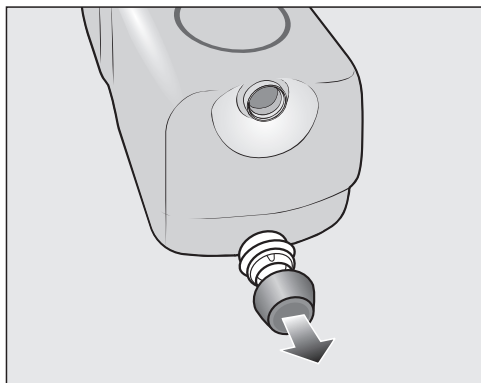

- Жеткізу жиынтығына кіретін **UltraPhase 2** жуғыш зат картриджінің қақпағын алыңыз.

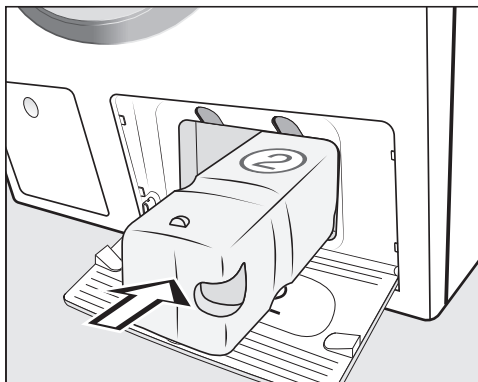

- **UltraPhase 2** жуғыш зат картриджін **2-бөлімге** ол орнына бекітілгенше салыңыз.

Картридж ішке салынғанда, дисплейдегі хабар келесіге өзгереді:

 Функ. «TwinDos» настроена. Возм. изменения в «Установках»

- ОК сенсорлық басқару элементімен растаңыз.
- TwinDos қатынасу тақтасын жабыңыз.

5. Калибрлеу бағдарламасын бастау

Оңтайлы су мен қуатты тұтыну және тамаша жуу нәтижелері үшін кір жуу машинасын калибрлеу маңызды.

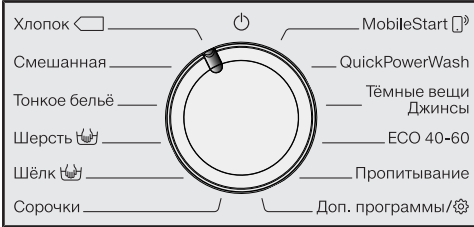

Мұны орындау үшін

Хлопок бағдарламасын кір киімдерді **салмай** және жуғыш затты қоспай іске қосу керек.

Калибрлеу орындалмайынша, басқа бағдарламаларды бастау мүмкін емес.

Дисплейде келесі жәй пайда болады:

Открыть и запустить «Хлопок 90 °C» без белья.

- ✓ сенсорлық басқару элементін *OK* сенсорлық басқару элементі жанғанша басып, *OK* опциясымен растаңыз.



- Бекітпе кранды ашыңыз.
- *Старт/Добавить бельё* сенсорлық басқару элементін басыңыз.

Калибрлеу бағдарламасы содан кейін басталады. Оған шамамен 2 сағат қажет болады.

Бағдарламаның соңында дисплейде келесі хабарлама пайда болады:

- **Первый запуск завершен**

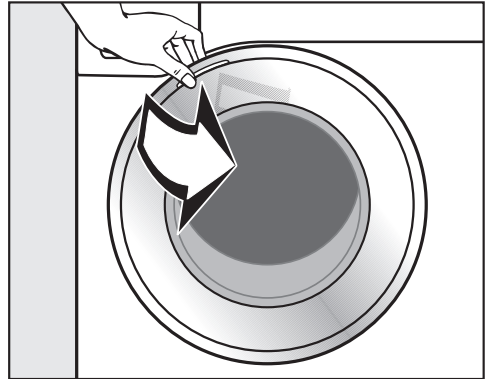

- Есікті ұстап, тартып ашыңыз.

Кеңес: Барабанды кептіру үшін есікті сәл ашық қалдырыңыз.

- Бағдарламаларды ажыратып-қосқышты позициясына бұраңыз.

1. Кір киімді дайындау

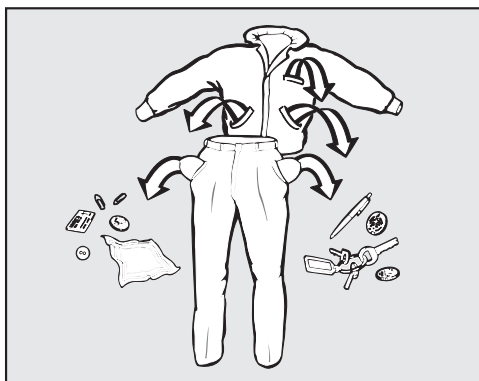

- Барлық қалталарды босатыңыз.

⚠ Бөгде заттардың әсерінен зақымдану.

Тырнақтар, тиындар, қағаз қысқыштар және т.б. киімдерге және машинадағы құрамдастарға зақым келтіруі мүмкін.

Киімді жуу алдында тексеріп, бөгде заттарды алып тастаңыз.

Кір киімді сұрыптау

- Кір киімді түсі бойынша және күтім жасау жапсырмасы бойынша сұрыптаңыз. Көптеген элементтердің жағасында немесе бүйір тігісінде тоқыма күтімі белгісі бар.

Кеңес: Қара маталар жиі шамадан тыс көп бояуды қамтиды, сондықтан оларды аралас жүктемеге қоспас бұрын оларды бірнеше рет бөлек жуу керек. Ақ киімдерді және түрлі-түсті киімдерді міндетті түрде бөлек жуыңыз.

Дақтарды алдын ала өңдеу

- Қатты ластанған аймақтарды және дақтарды мүмкіндігінше тезірек, олар әлі жаңа болған кезде тазалау керек. Төгілген аймақтарды жұмсақ, жақсы боялған шүберекпен мұқият сүрту керек. Үйкелемеңіз.

Кеңес: Дақтарды (мысалы, қан, жұмыртқа, кофе, шай) Miele кір күтімі жөніндегі нұсқаулығында табуға болатын бірнеше ыңғайлы әдістер арқылы алдын ала өңдеуге болады.

⚠ Еріткіш негізіндегі тазартқыштарға байланысты зақым Тазалау құралдары құрамындағы бензол, дақ кетіргіш, т.б. пластик бөлшектеріне зақым келтіруі мүмкін. Текстильді алдын ала өңдеу кезінде пластик бөлшектердің (мысалы, түймелер) тазалағыш затқа тиіп кетпеуін қадағалаңыз.

⚠ Еріткіш негізіндегі тазартқыштарға байланысты жарылыс қаупі бар. Еріткішке негізделген тазалау құралдарын пайдаланған кезде жарылғыш қоспа түзілуі мүмкін. Кір жуғыш машинада еріткішке негізделген тазартқыштарды ешқашан пайдаланбаңыз.

Жалпы кеңестер

- Перделер: роликтер мен қорғасыннан жасалған қоспаларды алыңыз немесе кір киім дорбасына салыңыз.
- Кеудешедегі бос төсемдерді тігіп қойыңыз немесе алып тастаңыз.
- Жуу алдында барлық сырмақтарды бекітіп, бекіткіштерді қыстырып, тесіктері мен саңылауларын, т.б. жауып қойыңыз.
- Кішкентай заттардың ішіне кіріп кетуін болдырмас үшін, көрпе жамылғыларын мен жастық тыстарын бекітіңіз.

Өндіруші күтім жасау жапсырмасындағы белгісіне сәйкес (☑ таңбасы) **жууға болмайды** деп көрсеткен заттарды жууға болмайды.

2. Бағдарламаны таңдау

Бағдарламаны таңдау

Бағдарламаны таңдаудың үш ықтимал жолы бар:

1. Бағдарламаны таңдау құралы дискісімен стандартты бағдарламаларды таңдау

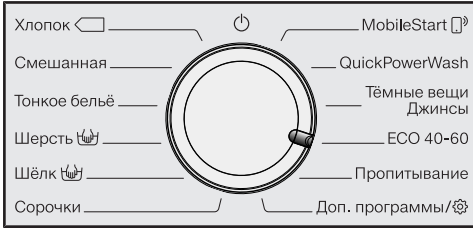

- Бағдарламаны таңдау түймесін қажетті бағдарламаға бұраңыз.

Дисплейде таңдалған бағдарлама көрсетіледі. Стандартты дисплей содан кейін пайда болады.

2. Қосымша бағдарламаларды бағдарламаны таңдау түймесін «Доп. программы» параметріне орнату және дисплейді пайдалану арқылы таңдау:

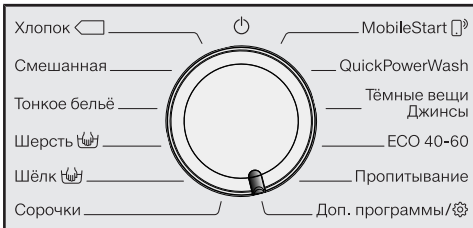

- Бағдарламаны таңдау түймесін *Доп. программы* позициясына бұраңыз.

Дисплейде келесі жәй пайда болады:

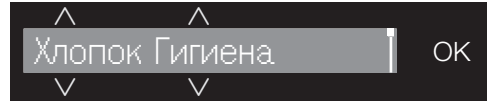

- Дисплейде бағдарлама пайда болғанша, ∇/Δ сенсорлық басқару элементтерін басыңыз.
- Бағдарламаны *OK* сенсорлық басқару элементімен растаңыз.

Таңдалған бағдарламаға байланысты алдын ала орнатылған бағдарлама опциялары көрсетіледі.

3. Бағдарламаларды *MobileStart* бағдарламаны таңдау позициясы мен *Miele* қолданбасы арқылы таңдау

Кеңес: *MobileStart* опциясын пайдалану үшін, кір жуу машинасы WiFi желісі арқылы тіркелген болуы және Дистан. управление өшірілген болуы керек.

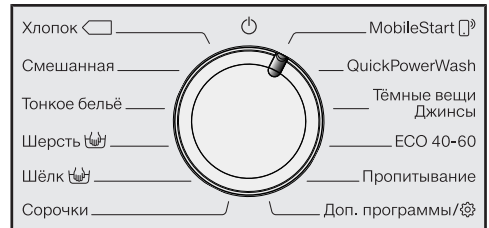

- Бағдарламаны таңдау түймесін *MobileStart* позициясына бұраңыз.

Дисплейде келесі жәй пайда болады: \square Загрузить бельё, закрыть дверцу и наж. «Старт». Прибором можно управлять дистанционно

- Дисплейдегі нұсқауларды орындап, бағдарламаны іске қосыңыз.

Дисплейде келесі жәй пайда болады: \square *MobileStart*

Кір жуу машинасы енді *Miele* қолданбасымен бірге қолданылады.

3. Кір жуғыш машинасына кір салу

Есікті ашу

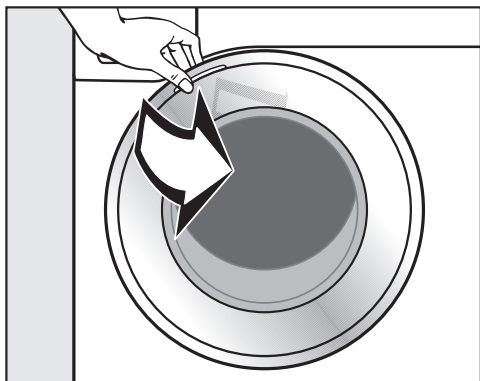

- Есікті ұстап, тартып ашыңыз.

Кірді салар алдында барабанда үй жануарлары немесе бөгде заттардың бар-жоғын тексеріңіз.

Кірді толық жуған жағдайда қуат пен су ең тиімді пайдалану деңгейіне жетеді. Дегенмен, артық жүктеуге болмайды, себебі бұл тазалау тиімділігін азайтып, қыртысталуына себеп болады.

- Кір киімді жайып, барабанға бос күйінде салыңыз.

Үлкен және кішкентай заттарды араластыру жақсырақ жуу нәтижелерін береді және айналдыру барысында жүктемені бірқалыпты таратуға көмектеседі.

Кеңес: әртүрлі жуу бағдарламалары үшін максималды жүктемені ескеріңіз. Бағдарламаны таңдаған кезде дисплейде әрқашан сәйкес бағдарлама жүктемесі көрсетіледі.

Есікті жабыңыз

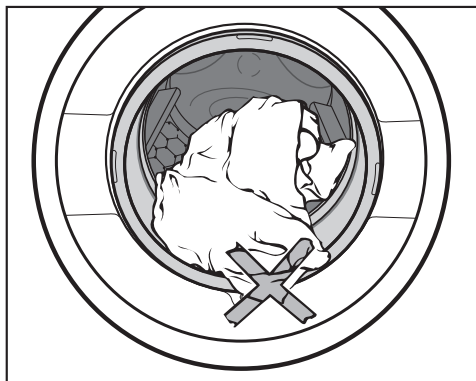

- Есік пен бекітпе арасында ешбір заттың қыстырылып қалмағанына көз жеткізіңіз.

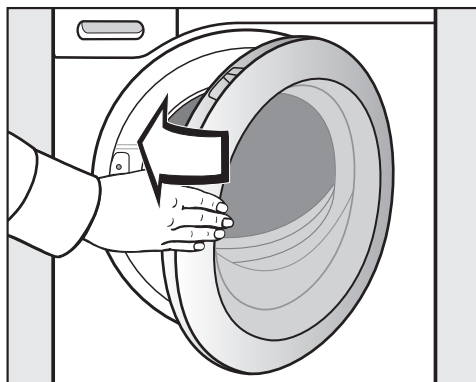

- Есікті ақырын жабыңыз.

4. Бағдарлама параметрлерін таңдау

Температураны/айналдыру жылдамдығын таңдау

Жуу бағдарламасы үшін қосылған болса, сол бағдарлама үшін орнатылған температураны/айналдыру жылдамдығын өзгертуге болады.

Кір жуғыш машинада жеткен температура таңдалған температурамен бірдей болмауы мүмкін. Ең жақсы жуу нәтижелеріне қуат тұтыну мен жуу ұзақтығының үйлесімі арқылы қол жеткізіледі.



- Қажетті температура/айналдыру жылдамдығы дисплейде пайда болғанша дисплейдегі температура немесе айналдыру жылдамдығы мәнінің үстінде немесе астындағы ∇/∧ сенсорлық басқару элементтерін түртіңіз.

Қосымша опцияны таңдау

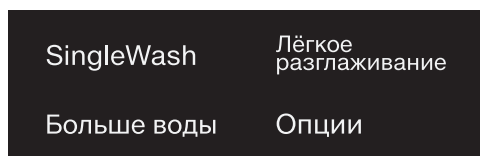

- Сізге қажетті қосымша функцияларға арналған сенсорды басыңыз. Ол содан кейін жарық болып жанады.

Кеңес: Жуу бағдарламасының бірнеше Қосымша функцияларды таңдай аласыз.

Қосымша опциялардың барлығын кез келген бағдарламамен таңдау мүмкін емес. Егер қосымша опция көмескіленіп жанбаса, бұл опция жуу бағдарламасы үшін рұқсат етілмейді.

Опции сенсорлық басқару элементі

Қосымша опцияларды *Опции* сенсорлық басқару элементтерінің көмегімен таңдауға болады.

- *Опции* сенсорлық басқару элементін басыңыз.

Дисплейде келесі жәй пайда болады:



- ∇/∧ сенсорлық басқару элементтерін қосымша опция дисплейде пайда болуы қажет болғанша басыңыз.
- Қосымша опцияны *OK* сенсорлық басқару элементімен растаңыз.

🔔 Ластану деңгейі

🔔 сенсоры тек TwinDos опциясы қосылғанда жұмыс істейді. Қосымша ақпарат алу үшін «5. Жуғыш зат қосу, TwinDos» бөлімінен қараңыз.

4. Бағдарлама параметрлерін таңдау

◆ Кешіктіріп іске қосу/ SmartStart

Кешіктіріп бастау

Кешіктіріп бастау функциясы арқылы бағдарламаның басталуын кейінге қалдыруға болады.

Бұл функция SmartGrid параметрі өшірілген кезде белсенді.

Сағатты 00 мәнінен 24 мәніне орнатуға болады. Минутты 15 минутқа есу ретімен 00 мәнінен 45 мәніне орнатуға болады.

Кешіктіріп бастау уақытын орнату

- ◆ сенсорлық басқару элементін басыңыз.

Дисплейде келесі жәй пайда болады:



- Сағатты √∧ сенсорлық басқару элементтерімен орнатыңыз. *OK* сенсорлық басқару элементімен растаңыз.

Дисплей өзгереді:



- Минутты √∧ сенсорлық басқару элементтерімен орнатыңыз. *OK* сенсорлық басқару элементімен растаңыз.

Кеңес: √∧ сенсорлық басқару элементін саусағыңызбен ұстап тұрған кезде мәндер автоматты түрде жоғары және төмен саналады.

Кешіктіріп іске қосуды тоқтату

Бағдарлама басталмай тұрып, таңдалған кешіктіріп іске қосу мерзімінен бас тартылуы мүмкін.

- ◆ сенсорлық басқару элементін басыңыз.

Таңдалған кешіктіріп қосу мерзімі дисплейде пайда болады.

- Уақыт мәнін 00:00 ч. √
∧ сенсорлық басқару элементтерімен орнатыңыз. *OK* сенсорлық басқару элементімен растаңыз.

Таңдалған кешіктіріп бастау уақыты жойылды.

Бағдарлама басталғаннан кейін таңдалған кешіктіріп бастау уақытын бағдарламаны үзу арқылы ғана өзгертуге немесе жоюға болады.

Кешіктіріп бастау уақытын өзгерту

Бағдарлама басталмай тұрып, таңдалған кідірістің басталу уақыты мерзімі өзгеруі мүмкін.

- ◆ сенсорлық басқару элементін басыңыз.

- көрсетілген уақытты өзгертіп, *OK* сенсорлық басқару элементімен растаңыз.

4. Бағдарлама параметрлерін таңдау

SmartStart

SmartStart мүмкіндігі кір жуғыш машина автоматты түрде қосылатын уақыт аралығын орнатуға мүмкіндік береді. Құрылғы сигнал алған кезде қосылады, мысалы, электр энергиясын жеткізушіден, бұл электр энергиясының тарифі әсіресе үнемді екенін көрсетеді.

Бұл функция SmartGrid параметрі қосылған кезде белсенді.

Уақыт аралығын 15 минуттан 24 сағатқа дейін орнатуға болады. Осы кезеңде кір жуғыш машина қуат берушіден сигнал күтеді. Көрсетілген мерзімде сигнал қабылданбаса, кір жуғыш машина жуу бағдарламасын бастайды.

Уақыт кезеңін орнату

Егер Параметрлер тармағында SmartGrid функциясын белсендірген болсаңыз, До SmartStart опциясы Запуск чер. орнына дисплейде  сенсорлық басқару элементін басқан кезде пайда болады («Параметрлер — SmartGrid» бөлімінен қараңыз).

Орнату процедурасы кешіктіріп бастау уақытын орнату кезіндегідей.

- ∇/\wedge сенсорлық басқару элементтерін сағатты енгізу үшін басып, енгізбені *OK* сенсорлық элементімен растаңыз.

Сағат көрсеткіші сақталады және минут көрсеткішінің блогы бөлектеледі.

- ∇/\wedge сенсорлық басқару элементтерін минутты енгізу үшін басып, енгізбені *OK* сенсорлық элементімен растаңыз.
- Жуу бағдарламасын SmartStart функциясымен бастау үшін *Старт/Добавить бельё* сенсорлық басқару элементін басыңыз.

Дисплейде келесі жәй пайда болады:



5. Жуғыш затты қосу

Жуғыш затты қосуға арналған бірнеше опциялар бар.

Кір жуу машинасында TwinDos жүйесі бар.

TwinDos «Алғашқы пайдалану алдында» бөлімінде сипатталғандай белсендірілуі керек.

UltraPhase 1 және UltraPhase 2 жұмыс істеу әдісі

UltraPhase 1 — кірді еритетін және жиі кездесетін дақтарды кетіретін сұйық жуғыш зат. UltraPhase 2 — қатты дақтарды кетіретін ағартқыш. Ең жақсы нәтижеге жету үшін бұл екі өнім жуу процесінде әртүрлі уақытта қосылады. UltraPhase 1 және UltraPhase 2 ақ және түрлі-түсті маталарды мұқият тазартады. UltraPhase 1 және UltraPhase 2 бір рет қолданылатын картридждерге Miele компаниясынан, Miele дилерінен немесе Miele онлайн дүкенінен тапсырыс беруге болады.

TwinDos мөлшерлеу функциясын белсендіру

TwinDos мөлшерлеу функциясы мүмкін болатын барлық бағдарламалар үшін автоматты түрде іске қосылады.

Кеңес: Бөлінетін жуғыш заттың мөлшері алдын ала орнатылған. Тым көп көбік түзілсе, диспенсердің мөлшерін Установки  TwinDos көмегімен азайтуға болады.

TwinDos мөлшерлеу функциясын өзгерту

Кірдің ұсынылған түс композициясын өзгертуге болады.

■ *Белое* немесе *Цветное* сенсорлық басқару элементін басыңыз.

TwinDos мөлшерлеу функциясын ажырату

■ *TwinDos* сенсорлық басқару элементін басыңыз.

Сенсорлық басқару құралы тек көмескіленіп жанады және тарату өшірілген.



Басқа дақтарды кетіру әдістерін қолдану

Дақтарды кетірудің қосымша әдістерін пайдаланғыңыз келсе, сізде келесі опциялар бар:

- Капсула күшейткішті пайдаланыңыз және CapDosing іске қосыңыз.
- Бөлімге  дақ кетіргішті қосыңыз.

Ластану дәрежесін таңдау

Кірдің ластану дәрежесі 3 параметрге бөлінеді:

-  легкая
Көрінетін кір немесе дақтар жоқ
-  нормал.
Көрінетін ластанған және/немесе аз ғана дақтар
-  сильная
Қатты ластанған және/немесе дақтар айқын көрінеді

TwinDos үшін жіберілетін су мөлшері және шаюға қажетті су мөлшері  нормал. ластану дәрежесіне байланысты алдын ала орнатылған.

■ Ластанудың әртүрлі деңгейін таңдау үшін  сенсорлық басқару элементін басыңыз.

Жуғыш зат пен судың мөлшері таңдалған ластану дәрежесіне сәйкес реттеледі.

5. Жуғыш затты қосу

Жуғыш зат диспенсерінің тартпасы

Алдын ала жүктелетін автоматты кір жуғыш машиналарға жарамды кез келген жуғыш затты пайдалануға болады. Жуғыш заттың қаптамасындағы қолдану және дозалау нұсқауларын орындаңыз.

TwinDos мөлшерлеуі ажыратылғанына көз жеткізіңіз.

Жуғыш затты қосу

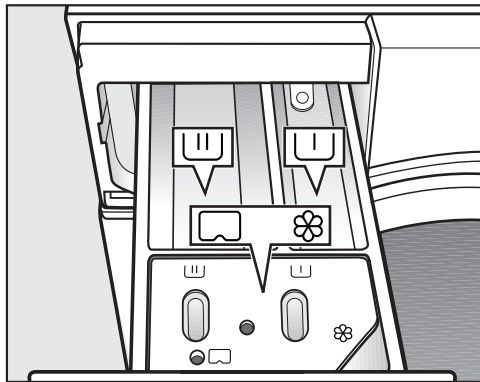

■ Жуғыш зат тартпасын тартып шығарып, бөлімдерге жуғыш зат қосыңыз.

U Алдын ала жууға арналған жуғыш зат

W Негізгі жууға және жібітуге арналған жуғыш зат

☼ Матаны жұмсартқыш, сұйық крахмал немесе капсулалар

Мата кондиционерін қосу

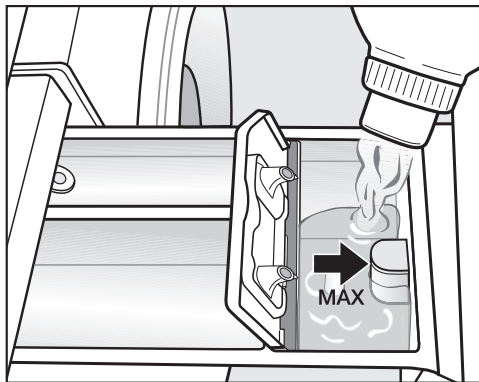

■ ☼ бөліміне мата кондиционерін немесе сұйық крахмалды қосыңыз. **Максималды деңгей белгісінен асырмаңыз.**

Ол соңғы шаю кезінде автоматты түрде ағызылады. Бағдарлама соңында ☼ бөлімінде судың кішкентай мөлшері қалады.

Крахмалдау жиі орындалса, мөлшерлеуіш бөлімін, әсіресе сифон түтігін жақсылап тазалаңыз.

Жуғыш таблеткаларды немесе капсулаларды пайдалану

Әрқашан жуғыш таблеткаларды немесе капсулаларды кірмен бірге барабанға тікелей салыңыз. Оларды жуғыш зат диспенсерінің тартпасы арқылы қосу мүмкін емес.

Алдын ала жуумен бірге сұйық жуғыш затты пайдалану

Алдын ала жуу таңдалған болса, негізгі жуу үшін сұйық жуғыш затты пайдалану мүмкін емес.

Егер алдын ала жуу функциясы белсендірілетін болса TwinDos мөлшерлеуді пайдалану керек.

5. Жуғыш затты қосу

CapDosing

Капсуланың үш түрлі түрі қолжетімді:

- ☼ = Мата күтімі (мысалы, мата кондиционері, сіңдіруге арналған құрал)
- ☼ = Қоспалар (мысалы, жуғыш затты күшейткіш)
- ☼ = Жуғыш зат (тек негізгі жууға арналған)

Әрбір капсулада бір жуу цикліне арналған дұрыс мөлшер бар.

Капсулалар Miele компаниясынан немесе Miele онлайн дүкенінен тапсырыс беру үшін қолжетімді (байланыс мәліметтерін осы кітапшаның соңынан қараңыз).



- ⚠ Капсулалар денсаулыққа қауіп төндіреді. Капсулаларды ішке қабылдасаңыз немесе теріге тисе, олардың ингредиенттері денсаулыққа қауіпті болуы мүмкін. Капсулаларды балалар қолы жетпейтін орында сақтаңыз.

CapDosing функциясын белсендіру

-  сенсорлық басқару элементін басыңыз.

Дисплейде келесі жәй пайда болады:



- Дисплейде қажетті капсула пайда болғанша,   сенсорлық басқару элементтерін басыңыз.
- Капсуланы *OK* сенсорлық басқару элементімен растаңыз.

Капсуланы салу

- Жуғыш зат диспенсерінің тартпасын ашыңыз.

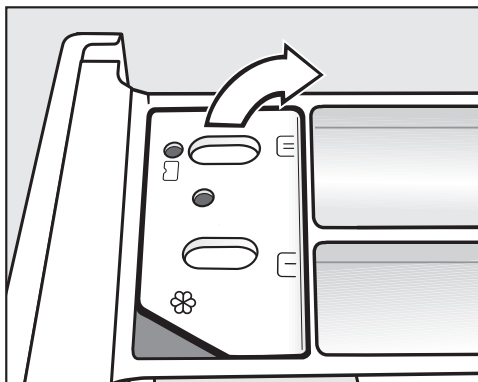

-  /  бөлімі қақпағын ашыңыз.

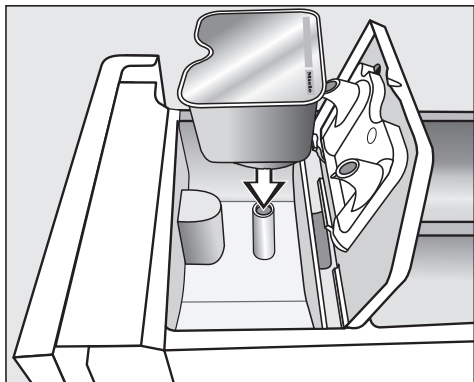

- Капсуланы қатты басыңыз.

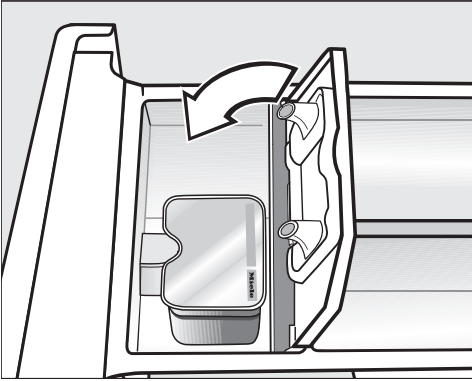

CapDosing функциясын ажырату немесе өзгерту

CapDosing функциясын бағдарлама басталмас бұрын ғана ажыратуға немесе өзгертуге болады.



-  сенсорлық басқару элементін басыңыз.
- без Cap (ажырату) немесе капсуланың басқа түрін (өзгерту) таңдаңыз.

- Қақпақты жауып, оны қатты басыңыз.
- Жұғыш зат диспенсерінің тартпасын жабыңыз.

Кеңес: Негізгі жуу үшін капсуланы таңдаған кезде, TwinDos мөлшерлеу жүйесі автоматты түрде өшіріледі. TwinDos мөлшерлеу жүйесіне арналған индикатор басқару өрісінде көрініп тұрады.

Капсуланы жұғыш зат диспенсерінің тартпасына салғанда ол ашылады. Капсуланы пайдалану алдында тартпасынан алған жағдайда құрамы таусылуы мүмкін. Ашылған капсулаларды қоқысқа тастаңыз.

Жуу бағдарламасы капсула құрамын дұрыс уақытта ағызады.

 бөліміне кіретін су тек капсула арқылы орындалады. Ешқандай қосымша мата кондиционерін  бөліміне қоспаңыз.

- Бағдарлама соңында бос капсуланы алыңыз.

Техникалық себептерге байланысты капсулада аз мөлшерде су қалады.

6. Бағдарламаны бастау



Бағдарлама реттілігі кезінде кірді қосу (AddLoad)

Дисплейде  белгісі жанбағанын растап, кез келген уақытта кірді қосуға немесе алуға болады.

- Жыпылықтап тұрған *Старт/Добавить бельё* сенсорлық басқару элементін басыңыз.

Есік құлыпталады және бағдарлама іске қосылады.

Дисплейде бағдарлама күйі көрсетіледі.

Кір жуғыш машина сізге бағдарламаның күйі және ол аяқталғанша қалған уақыт туралы хабарлайды.

Кешіктіріп іске қосу мерзімі таңдалса, ол дисплейде пайда болады.

Қуат үнемдеу

10 минуттан кейін индикаторлар кемескіленеді. Сенсорлық басқару элементі *Старт/Добавить бельё* жыпылықтайды.

Индикаторларды қайта белсендіру үшін:

- *Старт/Добавить бельё* сенсорлық басқару элементін басыңыз (бұл орындалып жатқан бағдарламаға әсер етпейді).

- *Старт/Добавить бельё* сенсорлық басқару элементін басыңыз.

Дисплейде келесі жәй пайда болады:

 Пожалуйста, ждите

- Келесі дисплей жанғанша күтіңіз:

 Откр. дверцы возм.

- Есікті ашып, кірді салыңыз немесе алыңыз.

- Есікті жабыңыз.

- *Старт/Добавить бельё* сенсорлық басқару элементін басыңыз.

Бағдарлама жалғасады.

Кірді әдетте мына жағдайда қосуға немесе алуға болады, егер:

- Көбік температурасы 55 °C-тан жоғары болса.
- Барабандағы су белгілі бір деңгейден жоғары болса.

7. Бағдарламаның соңы

Есікті ашу және кірді алу

Қыртыстанудан қорғау фазасы барысында есік құлыптаулы қалады. Дисплей келесі хабарды көрсетеді: Конец/защ. от см.

i Нажмите Старт

- Есік құлпын *Старт/Добавить бельё* сенсорлық басқару элементін басу арқылы немесе бағдарламаны таңдау түймесін  позициясына бұрау арқылы ашыңыз.

Есіктің құлпы ашылады.

Кеңес: Қыртыстанудан қорғау фазасынан кейін есік құлпы автоматты түрде ашылады.

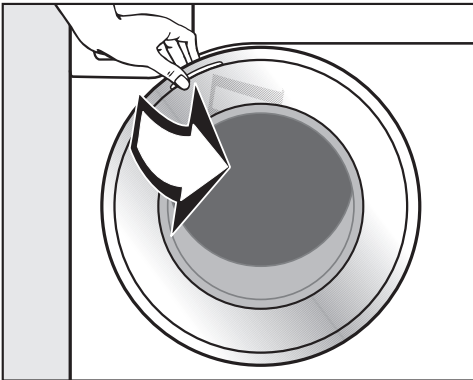

- Есікті ұстап, тартып ашыңыз.
- Кірді шығарыңыз.

Барабанда қалған заттар келесі жуғанда басқа заттардың түсін өзгертуі немесе өздерінің түсі өзгеруі мүмкін.

Барабаннан барлық заттарды алыңыз.

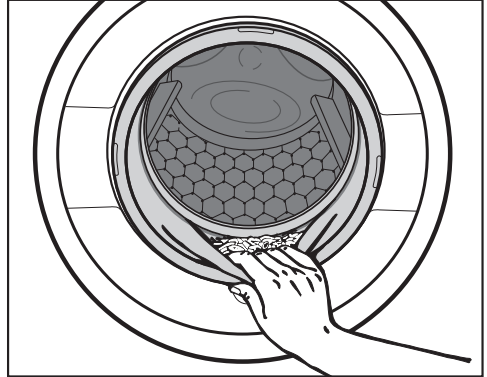

- Есіктің тығыздауыш сақинасында бөгде заттардың болмауын тексеріңіз.

Кеңес: Барабанды кептіру үшін есікті сәл ашық қалдырыңыз.

- Қолданылған жағдайда, жуғыш зат тартпасынан пайдаланылған капсуланы алыңыз.

Кеңес: Жуғыш зат тартпасын кептіру үшін оны сәл ашық қалдырыңыз.



Айналдыру

Бағдарламадағы соңғы айналдыру жылдамдығы

Бағдарламаны таңдаған кезде дисплей сол жуу бағдарламасы үшін оңтайлы айналдыру жылдамдығын көрсетеді.

Кейбір жуу бағдарламалары үшін жоғарырақ айналдыру жылдамдығын таңдауға болады.

Ең жоғары таңдауға болатын айналдыру жылдамдығы кестеде көрсетілген.

Бағдарлама	rpm (айн/мин)
Хлопок	1600
Смешанная	1200
Тонкое бельё	900
Шерсть 	1200
Шёлк 	600
Сорочки	900
QuickPowerWash	1600
Тёмные вещи/Джинсы	1200
ECO 40-60	1600
Пропитывание	1000
Хлопок Гигиена	1600
Верхняя одежда	800
Экспресс 20	1200
Спортивное бельё	1200
Автоматическая +	1400
Подушки	1200
Гардины	600
Пуховые изделия	1200
Новые вещи	1200
Перины	1200
Только полоск./накрахмал.	1600
Слив/Отжим	1600
Очистить машину	600

Аралық айналдыру

Негізгі жуудан кейін және шаю жұмыстары арасында айналдыру циклі бар. Сонымен қатар, соңғы айналдыру жылдамдығын төмендету аралық айналдыру жылдамдығын сәйкесінше төмендетеді.

Соңғы айналдыруды өткізіп жіберу (Шаюды кідірту)

- Айналдыру жылдамдығын  опциясына орнатыңыз (Шаюды кідірту).

Соңғы шаюдан кейін киім айналмайды және шаятын суда қалады. Бағдарлама аяқталғаннан кейін киім барабаннан дереу алынбаса, бұл қыртыстануды болдырмауға көмектеседі.

Бағдарламаны айналдыру циклімен аяқтау

Дисплей мінсіз айналдыру жылдамдығымен кезектесіп  Оконч. полос. көрсетеді.

- Соңғы айналдыруды бастау үшін *Старт/Добавить бельё* сенсорлық басқару элементін басыңыз.

Бағдарламаны айналдыру циклінсіз аяқтау

- Айналдыру жылдамдығын 0 мәніне азайтыңыз.
- Жыпылықтап тұрған *Старт/Добавить бельё* сенсорлық басқару элементін басыңыз.

Аралық айналдыру мен соңғы айналдыруды өткізіп жіберу

- Жуу бағдарламасын бастау алдында, айналдыру жылдамдығын 0 мәніне азайтыңыз.

Соңғы шайғаннан кейін, су шығарылады және қыртыстанудан қорғау фазасы қосылады.



Кейбір бағдарламаларда осы параметрмен қосымша шаю енгізілген.

Бағдарлама сызбасы

Бағдарламаны таңдау құралындағы бағдарламалар

Хлопок		90 °C және салқын	Максималды жүктеме 9,0 кг
Заттар	Мақтадан, зығырдан немесе аралас талшықтардан жасалған маталар, мысалы, үстел төсеніштері, іш киімдер, футболкалар және т.б.		
Кеңес	Гигиенаның ерекше жоғары деңгейі қажет болса, 60 °C немесе одан жоғары температураны таңдаңыз.		
Хлопок 		/	Максималды жүктеме 9,0 кг
Заттар	Қалыпты деңгейде ластанған мақта киімдер		
Кеңес	<ul style="list-style-type: none"> - Бұл параметрлер мақталарды жууда қуат пен суды барынша тиімді пайдалануға арналған. -  көмегімен жуу температурасы 60 °C-тан төмен болды. Жуу процесін орындау <i>Хлопок</i> 60 °C бағдарламамен орындау сияқты ұқсас. 		
Сынақ мекемелеріне ескертпе:			
Сынақ бағдарламасы EN 60456 стандартына сәйкес, ал энергия жапсырмасы 1061/2010 директивасына сәйкес			
Салыстырмалы сынақтарды жүргізу кезінде TwinDos мөлшерлеуін ажырату керек.			
Смешанная		Салқын және 60 °C	Максималды жүктеме 4,0 кг
Заттар	Синтетикалық және араласқан талшықты тоқымалар және оңай күтім жасалатын мақта		
Кеңес	Оңай қыртыстанатын мата үшін айналдыру жылдамдығын азайтыңыз.		
Тонкое бельё		Салқын және 60 °C	Максималды жүктеме 3,0 кг
Заттар	Синтетикалық талшықтан, аралас талшық пен вискозадан жасалған нәзік киімдер		
Кеңес	Оңай қыртыстанатын заттар үшін айналдыру опциясын таңдаудан бас тартыңыз.		
Шерсть 		Салқын және 40 °C	Максималды жүктеме 2,0 кг
Заттар	Жүн немесе жүн мата		
Кеңес	Оңай қыртыстанатын мата үшін айналдыру жылдамдығын азайтыңыз.		

Бағдарлама сызбасы

Шёлк 		Салқын және 30 °C	Максималды жүктеме 1,0 кг
Заттар	Жібек және басқа қолмен жууға болатын, жүнсіз маталар, мысалы, атлас, шілтер және жібек		
Keңес	Колготкаларды, кеудешелерді, т.б. кір қапшығына салыңыз.		
Сорочки		Салқын және 60 °C	Максималды жүктеме 1,0 кг/ 2,0 кг
Заттар	Мақта және аралас матадан жасалған жейделер мен блузкалар		
Keңес	<ul style="list-style-type: none"> - Ластану деңгейіне байланысты жағалары мен манжеттерін алдын ала өңдеңіз. - Жібек көйлектер мен жейделерді <i>Шёлк</i> бағдарламасымен жуыңыз. - Алдын ала орнатылған <i>Лёгкое разглаживание</i> Қосымша опция өшірілсе, максималды сыйымдылығы 2,0 кг дейін артады. 		
MobileStart 			
Miele қолданбасы бағдарламаларды таңдау және құрылғыны басқару үшін пайдаланылады.			
QuickPowerWash		60 °C – 40 °C	Максималды жүктеме 4,0 кг
Заттар	Аздап немесе орташа ластанған киімдер <i>Мақта</i> бағдарламасында жууға жарамды		
Keңес	Арнайы қанықтыру процесі және жуу ырғағы киімді тез және мұқият тазалайды.		
Тёмные вещи/ Джинсы		Салқын және 60 °C	Максималды жүктеме 3,0 кг
Заттар	Мақтадан, аралас талшықтардан немесе джинса матадан жасалған қара және қою түсті заттар		
Keңес	<ul style="list-style-type: none"> - Ішін сыртына айналдырып жуыңыз. - Әдетте, джинсада артық бояу болады және алғашқы бірнеше рет жуғаннан кейін созылуы мүмкін. Сондықтан ашық және түсті заттарды бөлек жуыңыз. 		

Бағдарлама сызбасы

ЕСО 40-60		Максималды жүктеме 9,0 кг
Заттар	Қалыпты деңгейде ластанған мақта киімдер үшін	
Кеңес	40 °С немесе 60 °С температурасында жууға арналған мақтадан жасалған аралас кірді бір жуу циклінде жууға болады. Бұл бағдарлама мақтадан жасалған киімдерді жуу кезінде энергия мен суды барынша тиімді пайдалануға арналған.	
Сынақ мекемелеріне ескертпе: No. 2019/2023 ережеге және No. 2019/2014 регламентке сәйкес экодизайн және энергия таңбалауына қатысты ЕО заңнамасына сәйкестікті сынау бағдарламасы. Салыстырмалы сынақтарды жүргізу кезінде TwinDos мөлшерлеуін ажырату керек.		
Пропитывание		40 °С
		Максималды жүктеме 2,5 кг
Заттар	Суға және кірге төзімді ету үшін негізінен синтетикалық талшықтардан жасалған микроталшықтарды, шаңғы киімдерін немесе үстел жабындарын өңдеу	
Кеңес	<ul style="list-style-type: none"> - Тексеру алдында заттар таза, айналған немесе кепкен болуы керек. - Жақсы нәтижеге жету үшін өнімдерді термиялық өңдеуден өткізу керек. Мұны істеу үшін оларды кептіргіште кептіруге немесе үтіктеуге болады. 	

Келесі бағдарламалар/бағдарламаны таңдау құралындағы опциясы арқылы кіретін бағдарламалар

Хлопок Гигиена		90 °С–60 °С	Максималды жүктеме 9,0 кг
Келесілер үшін пайдаланыңыз	Терімен жанасатын киім немесе іш киім, төсек-орын жабдықтары, орау материалдары сияқты арнайы гигиеналық талаптары бар мақта немесе зығыр мата		
Кеңес	<ul style="list-style-type: none"> - Вирустар мен бактерияларды <i>Для аллергиков</i> қосымша опциямен және UltraPhase 1 және 2 бар TwinDos арқылы жуғыш құралды мөлшерлеумен үйлесімде қауіпсіз жою. Альбштадт-Зигмаринген университетінде сыналған және мақұлданған. - Температураны ұстау уақыты <i>Хлопок</i> бағдарламаға қарағанда ұзағырақ. - Күтім жапсырмасындағы нұсқауларды орындаңыз. 		

Бағдарлама сызбасы

Верхняя одежда		Салқын және 40 °С	Максималды жүктеме 2,5 кг
Заттар	Gore-Tex®, SYMPATEX®, WINDSTOPPER® т.б. сияқты мембраналық маталардан жасалған тозуға төзімді сыртқы киім (мысалы, сыртқы күртешелер және шалбарлар).		
Keңес	<ul style="list-style-type: none"> - Жабыстырғышы бар кез келген күртешелердің сырмағын жабыңыз. - Мата кондиционерін пайдалануға болмайды. - Егер қажет болса, <i>Пропитывание</i> бағдарламасының көмегімен бұл заттарды қайта шаюға да болады. Әрбір жуу циклінен кейін тексеру ұсынылмайды. 		
Экспресс 20		Салқын және 40 °С	Максималды жүктеме 3,5 кг
Заттар	Мақтадан жасалған мүлдем киілмеген дерлік немесе аздап ластанған киімдер		
Keңес	<i>Короткая</i> қосымша автоматты түрде белсендірілді.		
Спортивное бельё		Салқын және 60 °С	Максималды жүктеме 3,0 кг
Заттар	Синглеттер мен леггинстер сияқты спорттық киімдер, сондай-ақ микрофибра және жүннен жасалған киімдер		
Keңес	<ul style="list-style-type: none"> - Мата кондиционерін пайдалануға болмайды - Күтім жапсырмасындағы нұсқауларды орындаңыз 		
Автоматическая +		Салқын және 40 °С	Максималды жүктеме 6,0 кг
Заттар	<i>Хлопок</i> және <i>Смешанная</i> бағдарламаларына сәйкес келетін, түсі бойынша сұрыпталған киімдердің максималды жүктемесі		
Keңес	Бұл бағдарламадағы жуу параметрлері (мысалы, су деңгейі, жуу ырғағы және айналдыру жылдамдығы) әрбір элемент үшін ең жақсы күтім мен жуу нәтижелерін қамтамасыз ету үшін автоматты түрде реттеледі.		
Подушки		Салқын және 60 °С	2 жастық (40 x 80 см) немесе 1 жастық (80 x 80 см)
Заттар	Синтетикалық толтырмасы бар жууға болатын жастықтар		
Keңес	<ul style="list-style-type: none"> - Көбіктің шамадан тыс жиналуын болдырмау үшін жуу алдында кірден ауаны шығарыңыз. Мұны істеу үшін кірді қысу үшін тар кір киім дорбасына салыңыз немесе жууға болатын баумен байлаңыз. - Күтім жапсырмасындағы нұсқауларды орындаңыз 		

Бағдарлама сызбасы

Гардины		Салқын және 40 °С	Максималды жүктеме 2,0 кг
Заттар	Өндіруші машинада жууға болатын деп көрсетілген перделер		
Кеңес	<ul style="list-style-type: none"> - Шаңды кетіру үшін <i>Pre-wash</i> Қосымша автоматты түрде таңдалады. - Оңай қыртыстанатын перделер үшін айналдыру жылдамдығын азайтыңыз немесе айналдыруды таңдаудан бас тартыңыз. - Перделерден салмақтарды алып тастаңыз 		
Пуховые изделия		Салқын және 60 °С	Максималды жүктеме 2,0 кг
Заттар	Күртелер, төсек қаптар, жастықтар және мамық толтырылған басқа заттар		
Кеңес	<ul style="list-style-type: none"> - Көбіктің шамадан тыс жиналуын болдырмау үшін жуу алдында кірден ауаны шығарыңыз. Мұны істеу үшін кірді қысу үшін тар кір киім дорбасына салыңыз немесе жууға болатын баумен байлаңыз. - Күтім жапсырмасындағы нұсқауларды орындаңыз 		
Новые вещи		Салқын және 40 °С	Максималды жүктеме 2,0 кг
Заттар	Мақта, сүлгі матасынан және полиэфир маталардан жасалған жаңа бұйымдар		
Кеңес	Бұл бағдарламаны жаңа заттардан өндіріс қалдықтарын кетіру үшін пайдаланыңыз.		
Перины		Салқын және 60 °С	Максималды жүктеме 2,5 кг 1 мамық көрпе 2,20 м x 2,00 м
Заттар	Жүн немесе мамық толтырылған сырылған көрпелер, мамық көрпелер және жастықтар		
Кеңес	<ul style="list-style-type: none"> - Көбіктің шамадан тыс жиналуын болдырмау үшін жуу алдында кірден ауаны шығарыңыз. Мұны істеу үшін кірді қысу үшін тар кір киім дорбасына салыңыз немесе жууға болатын баумен байлаңыз. - Күтім жапсырмасындағы нұсқауларды орындаңыз 		

Только полоск./накрахмал.		Максималды жүктеме 8,0 кг
Заттар	<ul style="list-style-type: none"> - Қолмен жуылған заттарды шаю - Крахмалды қажет ететін асжаулықтар, майлықтар және арнайы киім 	
Keңес	<ul style="list-style-type: none"> - Оңай қыртыстанатын мата үшін айналдыру жылдамдығын азайтыңыз. - Крахмалдау қажет кір затты жуу керек, бірақ мата кондиционерімен өңдемеу керек. - Заттарды <i>Больше воды</i> қосымша функцияны белсендіру арқылы 2 шаю мүмкіндігімен өте тиімді шаяды. 	
Слив/Отжим		—
Keңес	<ul style="list-style-type: none"> - Ағызу: Айналдыру жылдамдығын 0 айн/мин мәніне орнату - Тиісті айналдыру жылдамдығы таңдалғанына көз жеткізіңіз 	

Параметрлер /техникалық қызмет көрсету

Параметрлер

Параметрлер функциясы кір жуғыш машинаның электроникасын өзгеретін талаптарға сәйкестендіру үшін өзгерту үшін пайдаланылады. Толық мәліметтер алу үшін «Параметрлер» бөлімінен қараңыз.

Техникалық қызмет көрсету

Кір жуу машинасында екі техникалық қызмет көрсету бағдарламалары бар.

1. Очистить машину опциясы кір жуу машинасын тазалауға арналған.
2. Уход за TwinDos опциясы TwinDos бөлімдеріне ①/②.

Очистить машину	85 °C	Жүктеме жоқ
<p>Төмен температурада жиі жуу кезінде кір жуғыш машинада бактериялардың жиналу қаупі бар.</p> <p>Кір жуғыш машинаны тазалау бактерияларды, көгеруді және биопленканы айтарлықтай азайтады және жағымсыз иістердің алдын алады.</p>		
Keңес	<ul style="list-style-type: none"> - Оңтайлы нәтижелерге Miele компаниясының IntenseClean кір жуғыш машинаны тазалау құралын қолдану арқылы жетуге болады. Немесе әмбебап ұнтақты жуғыш затты пайдалануға болады. - Кір жуғыш машина тазалағышты немесе әмбебап жуғыш затты тікелей барабанға салыңыз. - Кірді салмаңыз. Барабан Машинаны тазалау бағдарламасы үшін бос болуы керек. 	

Киімге күтім жасау жапсырмасындағы белгілер

Жуу	
Шелекте көрсетілген сан — киімді жууға болатын ең жоғары температура.	
	Қалыпты араластыру
	Азайтылған араластыру
	Айтарлықтай төмен араластыру
	Қолмен жуу
	Жумаңыз

Бағдарламаны таңдау мысалдары

Бағдарлама	Киімге күтім жасау жапсырмасындағы белгілер
Мақталар	
Минимал қыртысын жазу	
Нәзік заттар	
Жүн маталар 	
Жібектер	
Express 20	
Автоматты плюс	

Кептіру	
	Қалыпты температура
	Төмен температура
	Барабанда кептіруге болмайды

Үтіктеу	
	Шамамен 200 °C
	Шамамен 150 °C
	Шамамен 110 °C Бүмен үтіктеу орны толмас зақым келтіруі мүмкін.
	Үтіктеуге/айналмалы үтіктеуге тыйым салынады

Кәсіби тазалау	
	Тек құрғақ тазалау. Өріптер қажетті тазалау құралының түрін көрсетеді.
	Ылғалды тазалау
	Құрғақ тазалауға тыйым салынады

Ағарту	
	Тотықтыру үшін кез келген ағартқышты қолдануға болады
	Тек оттегі негізіндегі ағартқышты пайдаланыңыз
	Ағартпаңыз

Жуу бағдарламаларын толықтыру үшін қосымша опция түймелерін пайдалануға болады.

Қосымша функцияларды таңдау

Қосымша опциялар басқару өрісіндегі сенсорлар арқылы таңдалады немесе алынады. Қосымша опцияларды *Қосымша опциялар* сенсорын пайдаланып таңдауға болады.

SingleWash	Лёгкое разглаживание
Больше воды	Опции

- Сіз қалайтын қосымша опцияға арналған сенсорды басыңыз.

Қатысты сенсор жарқырап жанады.

Қосымша опциялардың барлығын кез келген бағдарламамен таңдау мүмкін емес.

Жуу бағдарламасына рұқсат етілмеген қосымша опция көмескілеу емес және оны түрту арқылы іске қосу мүмкін емес.

SingleWash

Қалыпты жуу бағдарламасында өте аз жүктемені (< 1 кг) тиімді жуу үшін. Жуу ұзақтығы азайтылған.





Келесі кеңеске назар аударыңыз:

- Сұйық жуғыш затты пайдаланыңыз.
- Мөлшерді $\frac{1}{2}$ жүктеме үшін көрсетілген мөлшерден максимум 50 %-ға дейін азайтыңыз.

Лёгкое разглаживание

Қыртыстануды азайту үшін, бағдарлама соңында киім тегістеу процесінен өтеді. Максималды жүктемені 50 %-ға қысқарту

жақсырақ нәтижеге қол жеткізеді. Дисплейдегі нұсқауларды орындаңыз. Аз жүктемелер жақсырақ нәтижеге жеткізеді.

Киімдер кептіру барабанында   кептіруге және үтіктеуге   үйлесімді болуы қажет.

Больше воды

Негізгі жуу және шаю жұмыстарындағы су деңгейі артады. Екінші шаю циклі «Только полоск./накрахмал.» бағдарламасында орындалады.

Больше воды қосымша опцияларға арналған басқа функцияны таңдауға болады. Бұлар туралы «Параметрлер» бөлімінде сипатталады.

Қосымша опцияларды Опции сенсорлық басқару элементтерін пайдаланып таңдауға болады

Дисплейде қосымша опцияларды таңдау

- Опции сенсорлық басқару элементін басыңыз.

Дисплейде келесі жәй пайда болады: без опций

- \vee/\wedge сенсорлық басқару элементтерін қосымша опция дисплейде пайда болуы қажет болғанша басыңыз.
- Қосымша опцияны *OK* сенсорлық басқару элементімен растаңыз. Қосымша опция оның жанында \checkmark белгісімен берілетін болады.

Қосымша опциялар

Қосымша опцияны таңдау белгісін алып тастау

- *Опции* сенсорлық басқару элементін басыңыз.

Таңдалатын бірінші қосымша опция дисплейде пайда болады.

- Дисплейде без опций пайда болғанша, \vee/\wedge сенсорлық басқару элементтерін басыңыз.
- без опций опциясын *OK* сенсорлық басқару элементімен растаңыз.

Бұрын таңдалған қосымша опция енді таңдалмайды.

Короткая

Цикл уақыты азайтылған. Механикалық әрекеті мен қуатты пайдалану ұлғайтылған.

Пятна

Лас кірді тазалауға арналған. Бағдарлама реті осы опциямен өзгертіледі.

Предварительная

Көп мөлшерде ластанған кірлер үшін, мыс., шаң мен құм.

Замачивание

Ауыр ластанған және ақуыз дақтары тиген заттар үшін.

Жібіту процесі үшін 30 минуттық қадамдармен 30 минуттан 6 сағатқа дейінгі ұзақтықты таңдауға болады. Қосымша ақпаратты алу үшін «Параметрлер» бөлімінен қараңыз.

Зауыттық әдепкі параметрі 30 минутқа орнатылды.

Интенсивная

Өте қатты ластанған, ауыр жуылатын киім үшін. Қарқындырақ механикалық әрекет және көбірек жылу энергиясын қолдану арқылы тазалау тиімділігі артады.





Особенно тихо

Бұл опция жуу бағдарламасы кезінде шуды азайтады. Тыныш уақытта (мысалы, балалар ұйықтап жатқанда) кір жуғыңыз келсе, осы опцияны пайдаланыңыз. Соңғы айналдыру автоматты түрде  мәніне азайтылды (Шаюды кідірту). Бағдарлама ұзақтығының артуы.

Особенно бережно

Барабан айналуы және жуу ұзақтығы азайтылған. Аз ластанған маталар жұмсағырақ жуылады.

Для аллергиков

Бұл опцияны гигиенаның жоғары стандарттары қажет болған жағдайда пайдалану керек. Температураны ұстап тұру уақытын ұлғайту үшін энергияны тұтыну, ал шаю тиімділігін арттыру үшін су шығыны артады. Заттар кептіру барабанында   кептіруге және үтіктеуге   үйлесімді болуы қажет.

Жуу бағдарламасының сызбасы - Қосымшалар

	SingleWash	Лёгкое разглаживание	Больше воды	Короткая	Пятна	Предварительная	Замачивание	Интенсивная	Особенно тихо	Особенно бережно	Для аллергиков
Хлопок	●	●	●	●	●	●	●	●	●	●	●
Смешанная	●	●	●	●	●	●	●	●	●	●	●
Тонкое бельё	●	●	●	●	●	●	●	-	●	●	●
Шерсть 🐑	●	-	-	-	-	-	-	-	●	-	-
Шёлк 🦋	●	-	-	-	-	-	-	-	●	-	-
Сорочки	●	✓	●	●	●	●	●	-	●	●	●
QuickPowerWash	●	●	-	✓	-	-	-	-	-	-	-
Тёмные вещи/ Джинсы	●	●	●	●	●	●	●	-	●	●	●
ECO 40-60	-	-	-	-	-	-	-	-	-	-	-
Пропитывание	-	-	-	-	-	-	-	-	-	-	-
Хлопок Гигиена	-	●	●	●	●	●	●	-	●	●	●
Верхняя одежда	-	-	●	●	●	●	●	-	●	●	-
Экспресс 20	-	●	-	✓	-	-	-	-	-	-	-
Спортивное бельё	●	-	●	●	●	●	●	-	●	●	●
Автоматическая +	●	●	●	●	●	●	●	-	●	●	●
Подушки	-	-	●	●	●	●	-	-	●	●	●
Гардины	●	●	●	●	●	●	-	-	●	●	●
Пуховые изделия	-	-	●	●	●	✓	-	-	●	●	●
Новые вещи	●	●	●	-	-	-	-	-	●	●	-
Перины	-	-	●	●	●	●	-	-	●	●	●
Только полоск./ накрахмал.	-	-	●	-	-	-	-	-	●	-	-
Очистить машину	-	-	-	✓	-	-	-	-	-	-	-

● = таңдауға болады

- = таңдау мүмкін емес

Жуу бағдарламасының сызбасы - Қосымшалар

	Негізгі жуу		Шаю		Айналдыру
	Су деңгейі	Жуу ырағаты	Су деңгейі	Шаю	
Хлопок		(A)		2-5 ^{1,2,3}	✓
Хлопок		(A)		2-5 ^{2,3}	✓
Смешанная		(B)		2-4 ^{2,3}	✓
Тонкое бельё		(C)		2-4 ^{2,3}	✓
Шерсть		(E)		2	✓
Шёлк		(E)		2	✓
Сорочки		(C)		3-4 ³	✓
QuickPowerWash		(A)		2	✓
Тёмные вещи/ Джинсы		(B)		3-5 ^{2,3}	✓
ECO 40-60		(A)		2-3 ²	✓
Пропитывание	—	(B)		1	✓
Хлопок Гигиена		(A)		2-5 ^{1,2,3}	✓
Верхняя одежда		(C)		3-4 ³	✓
Экспресс 20		(A)		1	✓
Спортивное бельё		(C)		2-3 ³	✓
Автоматическая +		(A)(B)		2-4 ^{2,3}	✓
Подушки ⁴		(C)		3-4 ³	✓
Гардины		(C)		3-4 ³	✓
Пуховые изделия ⁴		(C)		3-4 ³	✓
Новые вещи		(B)		2-3 ³	✓
Перины		(C)		3-4 ³	✓
Только полоск./ накрахмал.		(B)		0-1 ⁵	✓
Слив/Отжим	—	—	—	—	✓
Очистить машину		(A)		3	✓

Белгілердің сипаттамасы келесі бетте сипатталған.

-  = төмен су деңгейі
 = орташа су деңгейі
 = жоғары су деңгейі
(A) = қарқынды ритм
(B) = қалыпты ритм
(C) = сезімтал ритм
(E) = қолмен жуу ритмі
✓ = орындалды
– = орындалмады

Бұл кір жуғыш машинада жүктемені автоматты түрде реттейтін толық электронды басқару элементтері бар. Кір жуғыш машина кірдің мөлшеріне және оның сіңіргіштігіне байланысты бағдарламаны аяқтау үшін қажетті су мөлшерін сорып алады.



Кестеде көрсетілген бағдарламалар реті толық жүктелген негізгі бағдарламаға негізделген.

Кір жуғыш машинаның бағдарлама реттілігінің индикаторы қай бағдарлама қадамына жеткенін көрсетеді.

Бағдарлама ретіндегі арнайы мүмкіндіктер

Қыртыстанудан қорғау:

Бағдарламаның соңында әжімдердің пайда болуын болдырмау үшін барабан 30 минутқа дейінгі аралықпен айналуын жалғастырады.

Ерекшелік: Қыртыстанудан қорғау функциясы *Шерсть*  және *Шёлк*  бағдарламаларында жоқ. Жуу машинасы кез келген уақытта ашылуы мүмкін.

- 1 60 °C немесе одан жоғары температура таңдалса, әрі  және  опцияларымен екі шаю орындалады. Таңдалған температура 60 °C төмен болса, үш шаю орындалады.
- 2 Қосымша шаю орындалады, егер:
 - барабанда көбік тым көп
 - 700 айн/мин. төмен айналдыру жылдамдығы таңдалса.
- 3 Қосымша шаю орындалады, егер:
 - *Больше воды* қосымша опциясы таңдалады және *Добавить воду* немесе *Доб.вод.+доп.пол.* опциялары *Параметрлер* мәзірінде белсендіріледі.
- 4 Алдын ала айналдыру: мамық салынған бұйымдардан ауаны кетіру үшін жуу процесі алдында алдын ала айналдыру орындалады. Негізгі жууға арналған келесі су кірісі бөлімі арқылы жүзеге асырылады .
- 5 Қосымша шаю орындалады, егер:
 - *Больше воды* қосымша опциясы таңдалғанда.

Бағдарлама реттілігі

PowerWash

PowerWash - бұл Miele әзірлеген жуу техникасы. Ол келесі бағдарламаларда іске қосылады:

- Хлопок (жүктеменің шағын және орташа көлемдерімен)
- Смешанная
- Сорочки
- Автоматическая +
- Тонкое бельё
- ECO 40-60 (жүктеменің шағын және орташа көлемдерімен)

Жұмыс істеу принципі

Дәстүрлі жуу техникаларды қолдану кір сіңіре алатыннан көп суды пайдаланады. Бұл судың жалпы көлемін қыздыру қажет.

PowerWash жуу техникасы кір сіңіре алатыннан сәл ғана көп суды пайдаланады. Кірге сіңбеген су барабан мен кірді қыздырып, кірге қайта-қайта шашады. Бұл электр энергиясын тұтынуды азайтады.

Белсендіру

PowerWash жоғарыда аталған бағдарламаларда **автоматты түрде** іске қосылады.

PowerWash ажыратылды, егер:

- Таңдалған соңғы айналдыру жылдамдығы 600 айн/минуттан аз
- Негізгі жуу үшін CapDosing таңдалды (🚰, 🚰)
- Жуу температурасы 60 °C жоғары
- *Предварительная* немесе *Больше воды* сияқты Қосымшалар таңдалды
- *Хлопок* бағдарламасы кірдің үлкен көлемін жуады

Арнайы функциялар

- Сіңіру

Кір жуғыш машина жуу бағдарламасының басында бірнеше рет айналады. Айналдыру циклі кезінде ылғалдың оңтайлы өтуіне қол жеткізу үшін ағызылған су қайтадан кірге шашырайды.

Судың оңтайлы деңгейі сіңіру фазаның соңында орнатылады. Қажет болса, кір жуғыш машина суды сорып алады немесе аздап таза суды алады.

- Қыздыру кезеңіндегі шу

Кір мен барабанды қыздыру кезінде әдеттен тыс көпіршікті дыбыстар шығуы мүмкін.

Бағдарламаны өзгерту (қауіпсіздік құлпы)

Бағдарламаны, температураны, айналдыру жылдамдығын немесе таңдалған опцияларды машина сәтті іске қосылғаннан кейін өзгерту мүмкін емес. Бұл машинаны, мысалы, балалардың абайсызда қосуына жол бермейді.

Егер белсенді бағдарлама жұмысы барысында жуғыш машина өшірілсе, күту режимі функциясы 15 минуттан кейін жуғыш машинаны толық өшірмейді. Барабанның ішінде су қалғандықтан, қауіпсіздік функциялары жұмыс істей береді.

Бағдарламаны үзу

- Бағдарлама қосқышты  позициясына бұраңыз.

Кір жуу машинасы өшіріледі.

- Жалғастыру үшін: бағдарлама таңдау түймесін басталған жуу бағдарламасының күйіне бұрыңыз.



-  сенсорлық басқару элементін басыңыз.

Дисплейде келесі жәй пайда болады:



- *OK* сенсорлық басқару элементімен растаңыз.

Кеңес: Егері *Изм. выбор нельзя* дисплейде пайда болса, бағдарламаны таңдау түймесі қате позицияда тұр.

Бағдарламаны тоқтату

Жуу бағдарламасы басталғаннан кейін, оны кез келген уақытта тоқтата аласыз.

- Бағдарлама қосқышты  позициясына бұраңыз.
- Бағдарламаны таңдау түймесін *Хлопок* бағдарламасына бұраңыз.

Дисплейде келесі жәй пайда болады:



- *OK* сенсорлық басқару элементін басыңыз.

Көбік шығарылады. Дисплейде келесі жәй пайда болады:



-  белгісі дисплейде өшкенше және есік құлпы ашылғанша күтіңіз.
- Есікті тартып ашыңыз.
- Кірді алыңыз.

Жуғыш зат

Сәйкес жуғыш зат

Автоматты кір жуғыш машиналарға арналған барлық жуғыш заттар сәйкес келеді. Өндірушінің нұсқауларын және қаптамадағы доза ұсыныстарын орындаңыз.

Азия еліндегі пайдаланушылар үшін: алдынан жүктелетін машиналарында қолдануға жарамды аз көбікті жуғыш затты пайдаланыңыз

Мөлшерлеу бойынша кеңестер

Жуғыш заттың мөлшерін кірдің ластану дәрежесіне және жүк көлеміне қарай реттеңіз. Азырақ жүктемелер үшін жуғыш заттың мөлшерін азайтыңыз (мыс., жарты жүктеме үшін жуғыш заттың мөлшерін 1/3 азайтыңыз).

Жуғыш зат тым аз:

- Нәтижесінде кір дұрыс жуылмайды және уақыт өте ол сұр болып, қатты болуы мүмкін.
- Кір жуғыш машинада зең пайда болуы мүмкін.
- Нәтижесінде, кірден май толығымен кетпейді.
- Қыздырғыш элементтерде әк шөгінділерінің пайда болуына себеп болуы мүмкін.

Жуғыш зат тым көп

- Жуу, шаю және айналдыру нәтижелерінің нашар болуына әкеледі.
- Қосымша шаю циклі автоматты түрде іске қосылатындықтан, суды тұтынудың артуына әкеледі.
- Қоршаған ортаға үлкен зиянын тигізеді.

Дұрыс доза келесі факторларға байланысты:

- кірдің ластану дәрежесі
- кір мөлшері
- су кермектік деңгейі. Аймағыңыздағы кермектік деңгейін білмесеңіз, жергілікті су жабдықтаушысына хабарласыңыз.

Су жұмсартқыштар

Су кермектігі II және III деңгейлері бар аймақтарда жуғыш заттарды пайдалануды азайту үшін су жұмсартқышты пайдалануға болады. Қаптамада көрсетілген мөлшерге сәйкес мөлшерлеңіз. Алдымен жуғыш затты, содан кейін су жұмсартқышты қосыңыз.

Содан кейін су кермектігінің I деңгейі үшін ұсынылған жуғыш зат мөлшерін пайдалануға болады.

Судың кермектік деңгейлері

Кермектік шкаласы	ммоль/л бірлігіндегі кермектік деңгейі	Неміс шкаласы °d
I (жұмсақ)	0–1,5	0–8,4
II (орташа)	1,5–2,5	8,4–14
III (қатты)	2,5 мәнінен үлкен	14 мәнінен үлкен

Мөлшерлеу құрылғылары

Егер олар жуғыш затпен бірге келсе, әсіресе сұйық жуғыш затты пайдаланған кезде тарату құрылғыларын (мыс., шариктерді) пайдаланыңыз.

Жуғыш затты қайта пайдалануға арналған қаптамалар

Кір жуғыш затты сатып алғанда, мүмкіндігінше қайта пайдалануға болатын қаптаманы сатып алыңыз. Бұл қаптама қалдықтарын азайтуға көмектеседі.

Мата кондиционері және сұйық крахмал

Мата кондиционері заттарды жұмсақ етеді және кептіру кезінде статикалық электр тогының алдын алуға көмектеседі.

Крахмал көйлек, дастархан және төсек-орын маталары сияқты кір киімдерге қаттылық пен құрылым береді.

Мата кондиционерін немесе сұйық крахмалды бөлек қосу

Крахмалды бумадағы өндіруші нұсқауларына сәйкес дайындаңыз.





Кеңес: Мата кондиционерін қосқан кезде, *Больше воды* қосымша опциясын белсендіріңіз.

Мата кондиционерін TwinDos арқылы мөлшерлеу

Автоматты ағызу ыдыстарының бірі мата кондиционерімен толтырылуы керек.

- *Только полоск./накрахмал.* бағдарламасын таңдаңыз.
- *TwinDos* сенсорлық басқару элементін басыңыз.
- Сәйкес контейнерді белсендіріңіз.
- *Старт/Добавить бельё* сенсорлық басқару элементін басыңыз.

Мата кондиционерін немесе сұйық крахмалды жуғыш зат тартпасы арқылы мөлшерлеу

- Мата кондиционерін  бөліміне қосыңыз немесе сәйкес капсуланы салыңыз.
- Сұйық крахмалды  бөліміне және ұнтақ немесе тұтқыр крахмалды  бөліміне қосыңыз.
- *Только полоск./накрахмал.* бағдарламасын таңдаңыз.
- Егер қажет болса, айналдыру жылдамдығын өзгертіңіз.
- Егер капсула пайдаланылатын болса,  сенсорлық басқару элементін басыңыз.
- *Старт/Добавить бельё* сенсорлық басқару элементін басыңыз.

Түс өзгерісі және бояу/ бояғыш кетіргіштер

 Түс өзгерісіне/бояу кетіргіштерге байланысты зақым. Түс өзгерісі және бояу кетіргіштер кір жуғыш машинасындағы коррозияға себеп болуы мүмкін. Бұл кір жуғыш машинасында түс өзгерісін немесе бояу кетіргіштерді пайдалануға болмайды.





Тұрмыстық кір жуғыш машиналарда қолдануға жарамды бояу кетіргіштерді қолдануға болады. Дегенмен, бояуды жиі пайдаланатын болсаңыз, бояу процесінде қолданылатын тұз машинадағы тот баспайтын болаттан жасалған бөлшектердің коррозиясын тудыруы мүмкін екенін ескеріңіз. Әрқашан бояу өндірушісінің нұсқауларын мұқият орындаңыз.

Матаны бояу үшін машинаны пайдаланған кезде, *Больше воды* қосымша функциясын таңдау маңызды.

Жуғыш зат

Жуғыш заттар бойынша ұсынымдар (№2019/2023 Экодизайнына сәйкес)

Нұсқаулар жуу бағдарламаларының бүкіл температура ауқымына қолданылады.

	Miele UltraPhase 1 және 2	Miele Caps 	Miele Caps 	Miele Caps 	Әмбебап жуғыш зат	Түсті бұйымдарға арналған жуғыш зат	Незік бұйымдар мен жүн бұйымдарына арналған жуғыш зат	Арнайы жуғыш зат
Хлопок	✓		✓	✓	✓	✓		
Смешанная	✓		✓	✓		✓		
Тонкое бельё	✓	✓	✓				✓	
Шерсть 		✓					✓	✓
Шёлк 		✓					✓	✓
Сорочки	✓		✓	✓	✓	✓		
QuickPowerWash	✓				✓	✓		
Тёмные вещи/Джинсы	✓	✓	✓			✓ ¹		✓
ECO 40-60	✓		✓	✓	✓	✓		
Пропитывание			✓					
Хлопок Гигиена	✓		✓	✓	✓	✓		
Верхняя одежда		✓					✓	✓
Экспресс 20	✓		✓			✓ ¹		
Спортивное бельё	✓	✓					✓	✓
Автоматическая +	✓		✓	✓		✓		
Подушки							✓ ¹	✓
Гардины	✓			✓	✓ ²			✓
Пуховые изделия		✓					✓ ¹	✓
Новые вещи	✓		✓			✓		
Перины		✓					✓ ¹	✓
Только полоск./накрахмал.			✓/–					
Очистить машину					✓ ²			✓

✓ Ұсыныс

– Ұсыныс жоқ



Арнайы жуғыш заттар (мыс., WoolCare)



Мата күтімі (мыс., мата кондиционері)



Қосымша (мыс., күшейткіш)

TwinDos картриджін ауыстыру

Егер жуғыш зат картриджі бос болса, кір жуу машинасының дисплейінде хабар пайда болады.

Картриджді дайындау

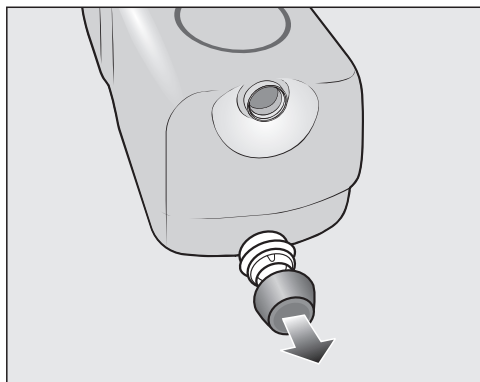

- Картридждің бетіндегі қақпағын алыңыз.

немесе

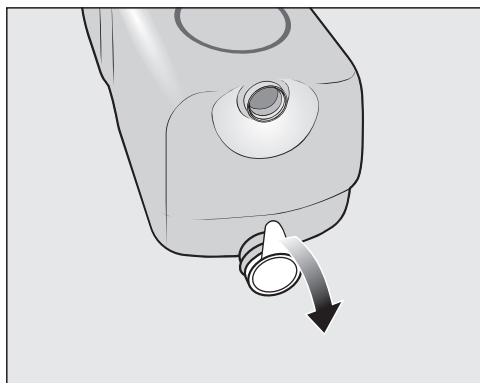

- Пленка тығыздағышты картриджден толығымен алып тастаңыз.

 Пленка тығыздағыштың зақымдану қаупі бар
Егер пленка тығыздағыш толығымен жойылмаса, TwinDos жүйесінде ағып кетулер болуы мүмкін.

Жаңа картриджді орнатпас бұрын картриджтегі сору портынан пленка тығыздағышын толығымен алып тастаңыз.

Картриджі ауыстыру

- Кір жуғыш машинаны қосыңыз.

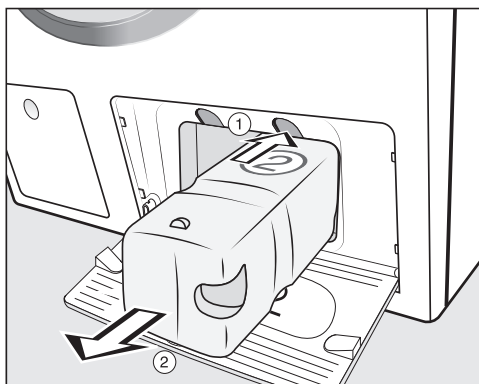

- ① Құлыпты ашу үшін картридждің үстіндегі сары түймені басыңыз.
- ② Картриджді шығарып алыңыз.

- Жаңа картриджді салыңыз.
- Дисплейдегі хабарларды растаңыз.

Есептегіш 0 мәніне орнатылған.

Тазалау және күтім көрсету

Сыртқы корпусы және басқару панелін тазалау

⚠ Электр ток соғу қаупі бар!
Кір жуғыш машина өшірілген кезде желілік кернеуі болады
Тазалау немесе қызмет көрсету алдында машинаны электр желісінен ажыратыңыз.

⚠ Судың енуіне байланысты зақымдалу қаупі бар.
Су ағынының қысымы судың жуғыш машинаға түсіп, құрамдастарға зақым келтіруі мүмкін.
Жуғыш машинаға су ағынын себуге болмайды.

- Корпусты және басқару панелін жұмсақ тазартқышпен немесе сабын мен сүмен тазалап, жұмсақ шүберекпен құрғатыңыз.
- Барабанды өндірушінің қаптамадағы нұсқауларын орындай отырып, тот баспайтын болаттан жасалған тиісті тазалағышты пайдаланып тазалауға болады.

⚠ Тазартқыштар салдарынан болған зақым.
Еріткішке негізделген тазалау агенттері, абразивті тазалау құралдары, шыныны тазалау құралдары немесе бірнеше мақсаттық тазалау агенттері пластик беттерге және басқа бөліктерге зақым келтіруі мүмкін.
Бұндай абразивті тазалау агенттерін пайдалануға болмайды.

Жуғыш зат диспенсерінің тартпасын тазалау

Төмен температураларда жуу және сұйық жуғыш затты пайдалану жуғыш зат тартпасында зең мен микробтардың жиналуына әкелуі мүмкін.

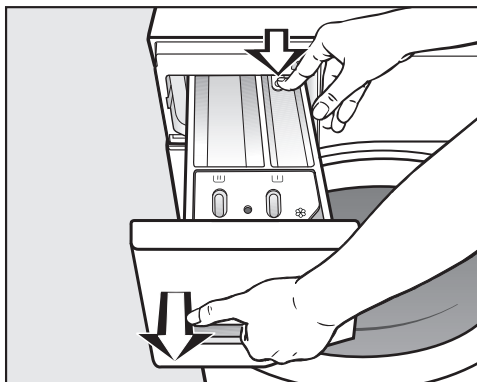

- Егер сіз тек TwinDos жүйесін пайдалансаңыз да, гигиеналық себептермен жуғыш зат жәшігін жүйелі түрде тазалаңыз.

Диспенсер тартпасын шығару





- Кедергі сезілгенше жуғыш зат диспенсерінің тартпасын тартып шығарыңыз. Босату түймесін төмен басып, сол уақытта тартпаны бірден машинадан тартып шығарыңыз.
- Жуғыш заттың тартпасын жылы сүмен тазалаңыз.

Сифонды және / бөлімі арнасын тазалау

Сұйық крахмал бітелуге әкеледі. Егер бітелсе, /  бөліміндегі сифон жұмыс істемейі және бөлім толып кетуі мүмкін.

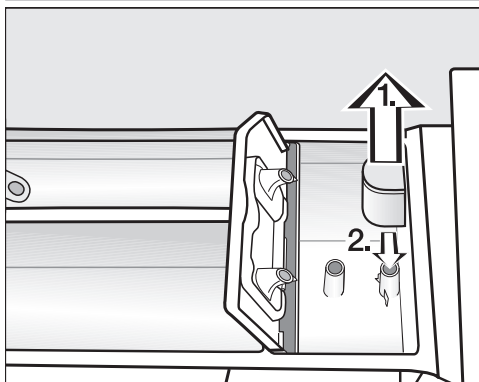
Сұйық крахмалды бірнеше рет қолданғаннан кейін сифонды әсіресе мұқият тазалаңыз.



1. Сифонды  бөлімінен алыңыз да, жылы ағын су астында шайыңыз. Сифон түтігін де солай тазалаңыз.
2. Сифонды ауыстырыңыз.

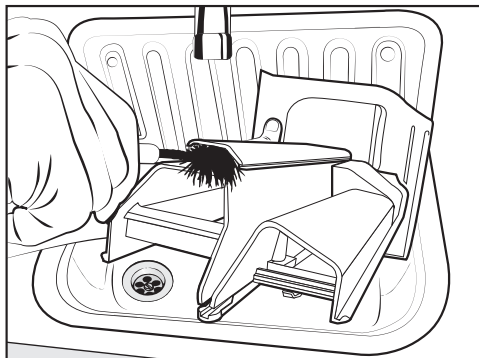

- Мата кондиционері арнасын щеткамен және жылы сумен тазалаңыз.

Жуғыш зат диспенсерінің тартпасы бөлімін тазалау

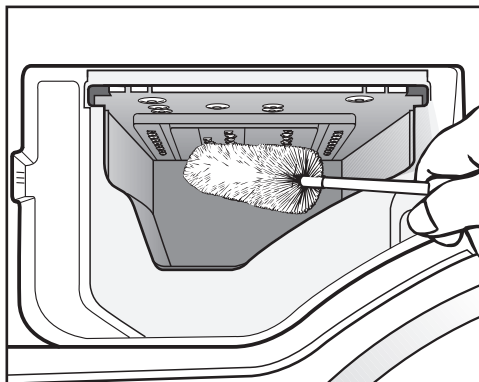

- Жуғыш зат диспенсері бөлігінің ішіндегі саңылаулардан кез келген жуғыш зат қалдықтары мен қақты кетіру үшін бөтелке щеткасын пайдаланыңыз.
- Жуғыш зат тартпасын қайта орнатыңыз.

Кеңес: Кептіруді жеңілдету үшін жуғыш зат тартпасын сәл ашық қалдырыңыз.

Тазалау және күтім көрсету

TwinDos техникалық қызмет көрсету

 Кептірілген кір жуғыш заттың әсерінен болған зақым. Жүйе ұзақ уақыт бойы (екі айдан астам) пайдаланылмаса, шлангілердегі жуғыш зат тұтқыр болуы немесе кеуіп кетуі мүмкін. Шлангілер бітеліп қалуы мүмкін және оларды қызмет көрсету маманы тазалауы керек. TwinDos жүйесін тазалаңыз.

Жүйені тазалау үшін сізге «TwinDosCare» тазалау картриджі немесе www.miele.kz сайтынан сатып алуға болатын TwinDos қайта толтырылатын картриджі қажет.

Кір жуғыш машинада TwinDos жүйесін тазалау бағдарламасы бар. Тазалау бағдарламасын іске қосу кір жуғыш машинаның ішіндегі шлангілерді тазартады.

Техникалық қызмет көрсету бағдарламасын бастау

- Бағдарламаны таңдау түймесін *Доп. программы*/🔊 позициясына бұраңыз.

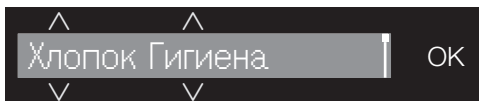

- Дисплейде келесі пайда болғанша √∧ сенсорлық басқару элементтерін басыңыз:



- Параметрді ОК сенсорлық басқару элементімен растаңыз.

- Дисплейде келесі пайда болғанша √∧ сенсорлық басқару элементтерін басыңыз:



- Параметрді ОК сенсорлық басқару элементімен растаңыз.



- Дисплейде қажетті бөлім пайда болғанша, √∧ сенсорлық басқару элементтерін басыңыз. ОК сенсорлық басқару элементімен растаңыз.



- Дисплейде келесі пайда болғанша √ сенсорлық басқару элементін басыңыз:



- Параметрді ОК сенсорлық басқару элементімен растаңыз.
- Дисплейдегі нұсқауларды орындаңыз.

Бұл шлангілерді тазалайды. TwinDos жүйесі содан кейін кез келген уақытта қайта пайдаланылады.

Бөлімді тазалау

Жуғыш зат қалдықтары бітелуге әкеледі.

- Картриджді немесе контейнерді ауыстырған кезде бөліктің ішін дымқыл шүберекпен сүртіңіз.

Тазалық туралы ақпарат (Барабанды тазалау)

Төмен температурада жуу және/немесе сұйық жуғыш заттарды қолдану кір жуғыш машинада бактериялар мен жағымсыз иістердің пайда болуына әкелуі мүмкін. Кір жуу машинасын тазалау үшін *Очистить машину* бағдарламасын пайдаланыңыз. Дисплейдегі хабарды ескеріңіз:

Гигиена Инфо: использовать программу с мин. 75 °С или «Очистить машину»

Суды кіргізу сүзгісін тазалау

Кір жуғыш машинада кіріс клапанын қорғайтын сүзгі бар. Су кіретін шлангінің бұрандалы қосылымындағы сүзгіні шамамен 6 ай сайын тексеріңіз. Сыртқы су құбырында жиі үзілістер болса, сүзгілерді жиірек тексеріңіз.

- Алдымен бекітпе кранды өшіріңіз.
- Бекітпе краннан су кіретін шлангісін босатыңыз.

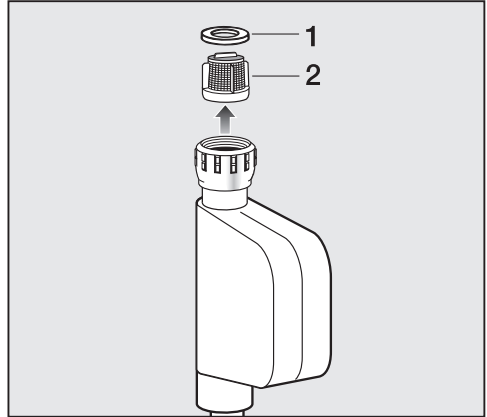

- Ойықтан резеңке тығыздауышты **1** алыңыз.
- Аралас немесе үшкір қысқыштар көмегімен пластик сүзгі тақтайшасын **2** ұстап, пластик сүзгіні шығарыңыз.

Кері ретпен қайта жинаңыз.

Сүзгіні тазалағаннан кейін орнына салу қажет.

- Бұранда қосылымын мықтап қайтадан бекітпе кранға бұрап бекітіңіз.
- Тоқтату клапанын ашыңыз.

Бұрандалы қосылымынан су шықпайтынына көз жеткізіңіз.
Бұрандалы қосылымын тартып бекітіңіз.

Ақауларды жою

Көптеген ақаулар мен мәселелерді оңай түзетуге болады. Көп жағдайда клиенттерге қызмет көрсету бөліміне хабарласпай-ақ уақыт пен ақша үнемдеуіңізге болады.

Ақауларды өз бетінше түзетуге көмектесетін қосымша ақпаратты мына сілтеме бойынша табуға болады: www.miele.com/service.













Кейбір дисплей хабарлары бір жолдан ұзағырақ. Оларды толық оқу үшін ∨ немесе ∧ сенсорын басыңыз.

Бағдарлама іске қосылмайды

Мәселе	Себебі мен шешімі
Басқару панелі қараңғы күйде қалады.	Машина қуат көзіне қосылмаған. ■ Ашаның розеткаға жалғанғанын және оның қосылғанын тексеріңіз. ■ Сақтандырғыш немесе тізбек үзгіш қосылғанын тексеріңіз.
	Энергияны үнемдеу үшін кір жуғыш машина автоматты түрде өшірілді. ■ Кір жуғыш машинасын бағдарламаны таңдау тетігін бұрау арқылы іске қосыңыз.
Дисплейде сізден кодты енгізу сұралады.	Код арқылы кіру процесі іске қосылды. ■ Кодты енгізіп, енгізуді растаңыз. Құрылғыны келесі рет қосқанда бұл хабардың дисплейде пайда болуын қаламасаңыз, кодты өшіріңіз.
Дисплейде келесі жәй пайда болады: ⚠ Серв. служба 📞, блокир. дверцы, ошибка F34	Есік дұрыс жабылмады. Есік құлпы жұмыс істемейі мүмкін. ■ Есікті қайта жабыңыз. ■ Бағдарламаны қайта іске қосыңыз. Егер ақаулық туралы хабар қайта пайда болса, Miele тұтынушыларға қызмет көрсету бөліміне хабарласыңыз.

Бағдарлама үзілгеннен кейін қате туралы хабар пайда болды.

Мәселе	Себебі мен шешімі
 Слив воды. См. 	<p>Ағызу бұғатталған немесе шектеу қойылған. Ағызу шлангісі тым жоғары бекітілген.</p> <ul style="list-style-type: none"> ■ Ағызу сүзгісі мен ағызу сорғысын тазалаңыз. ■ Максимал ағызу биіктігі: 1 м.
 Подача воды. См. 	<p>Су кірісі бітелген немесе шектелген.</p> <ul style="list-style-type: none"> ■ Бекітпе кранның дұрыс ашылғанын тексеріңіз. ■ Кіріс шлангісінің майыспағанын тексеріңіз. ■ Су қысымының жеткілікті болуын тексеріңіз.
	<p>Су кірісіндегі сүзгі бітелген.</p> <ul style="list-style-type: none"> ■ Сүзгіні тазалаңыз.
	<p>Ағызу сорғысы 2 минутқа қосылады. Содан кейін кір жуғыш машинаның есігі ашылады. Кір жуғыш машинаны өшірмес бұрын, ағызу сорғысы тоқтағанша күтіңіз.</p>
 Закрыть Waterproof  Сервисная служба 	<p>Судан қорғау жүйесі іске қосылды.</p> <ul style="list-style-type: none"> ■ Бекітпе кранды жабыңыз. ■ Miele компаниясының тұтынушыларға қызмет көрсету бөліміне қоңырау шалыңыз.
 Серв. служба  , ошибка F	<p>Ақаулық орын алды.</p> <ul style="list-style-type: none"> ■ Кір жуғыш машинаны электр тоғынан ажыратыңыз. Құралды розеткадан суырыңыз және ашаны розеткадан шығарыңыз немесе сақтандырғышты алыңыз. ■ Кір жуғыш машинасын қуат көзіне қайта қосудан бұрын кемінде 2 минут күтіңіз. ■ Кір жуғыш машинасын қайта қосыңыз. ■ Бағдарламаны қайта іске қосыңыз. <p>Егер ақаулық туралы хабар қайта пайда болса, Miele тұтынушыларға қызмет көрсету бөліміне хабарласыңыз.</p>

Қате туралы хабарды өшіру үшін: Бағдарламаны таңдау түймесін  күйіне бұрап, кір жуу машинасын өшіріңіз.

Ақауларды жою

Бағдарлама соңындағы қате туралы хабар

Мәселе	Себебі мен шешімі
i Проверить дозир.	<p>Жуу барысында шамадан тыс көбік пайда болды.</p> <ul style="list-style-type: none">■ TwinDos қолданған кезде тағайындалған доза мөлшерін тексеріңіз.■ Орнатылған мөлшерді 10 % қадаммен азайтыңыз.■ Келесі жолы жуғыш затты азырақ пайдаланыңыз және өндірушінің мөлшер туралы қаптамада берілген нұсқауларын орындаңыз.
i Гигиена Инфо: использовать программу с мин. 75 °C или «Очистить машину»	<p>Жуу кезінде, 60 °C мәнінен жоғары температураны пайдаланатын жуу бағдарламасы ұзақ уақыт орындалмады.</p> <ul style="list-style-type: none">■ Бағдарламаны таңдау құралын <i>Доп. программы/</i>  функциясына бұраңыз.■ Дисплейде Чистка и уход пайда болғанша, ΔV сенсорлық басқару элементтерін басыңыз.■ ОК сенсорлық басқару элементін басыңыз. <p>Дисплейде келесі пайда болады: Очистить машину</p> <ul style="list-style-type: none">■ ОК сенсорлық басқару элементін басыңыз.■ Miele машина тазалағышын немесе әмбебап ұнтақты жуғыш затты пайдаланып Очистить машину бағдарламасын іске қосыңыз. <p>Бұл кір жуғыш машинаны тазалап, бактериялар мен иістердің жиналуын болдырмайды.</p>
i Выровнять стир. машину	<p>Бағдарлама соңында іске қосылатын <i>Лёгкое разглаживание</i> қосымша опция дұрыс іске қосылмауы мүмкін.</p> <ul style="list-style-type: none">■ Кір жуғыш машинаның дұрыс тураланғанын тексеріңіз («Орнату — Машинаны туралау» бөлімінен қараңыз).■ Дренаж максималды биіктігі 1 м-ден аспайтынын тексеріңіз. <p>Егер ақаулық туралы хабар қайта пайда болса, Miele тұтынушыларға қызмет көрсету бөліміне хабарласыңыз. Кір жуғыш машинаны <i>Лёгкое разглаживание</i> қосымша опциясыз, әлі де пайдалануға болады.</p>



Мәселе	Себебі мен шешімі
i Провер. фил. +форс.	Сорғылар ластанған. ■ «Проблемаларды шешу жөніндегі нұсқаулық — ағызу шығысы бітелгенде және/немесе қуат көзінің ақаулығы пайда болғанда есікті ашу» бөліміндегі нұсқауларға сәйкес сорғыны тазалаңыз. ■ Тазалағаннан кейін бағдарламаны қайта іске қосыңыз.
	Есіктің тығыздағыш сақинасының үстіңгі жағындағы саптама мамықпен бітеліп қалған. ■ Түкті саусағыңызбен алып тастаңыз. Оны істеу үшін ешқандай өткір немесе үшкір заттарды пайдаланбаңыз. ■ Тазалағаннан кейін бағдарламаны қайта іске қосыңыз.
	Егер ақаулық туралы хабар қайта пайда болса, Miele клиенттерге қызмет көрсету бөліміне хабарласыңыз. Кір жуғыш машинаны әлі де пайдалануға болады, бірақ функционалдығы төмендейді.

Бағдарлама соңында хабарлар пайда болады және кір жуғыш машина қосылған кезде *OK* сенсорлық басқару элементімен расталуы қажет.

TwinDos жүйесі бар хабарлар немесе қателер

Мәселе	Себебі мен шешімі
i ① почти пуст. Возможно провести ещё несколько циклов стирки	Картриджтегі жуғыш зат баяу іске қосылуда. Ол шамамен 4—8 жуу бағдарламасына жетеді. ■ Жаңа картриджге тапсырыс беріңіз.
i TwinDos ① пуст. Проверьте результат стирки	Картридж бос. ■ Картриджді ауыстырыңыз. ■ Кірдің таза екенін тексеріңіз. Жуғыш зат жеткіліксіз болуы мүмкін. Егер жуғыш зат жеткіліксіз болса, кірді қайта жуыңыз.



Ақауларды жою

Мәселе	Себебі мен шешімі
<p>i Исползовать «TwinDos» или запустить чистку и уход. См. </p>	<p>TwinDos бөлім^① арқылы мөлшерленуі және/немесе^② көптен бері пайдаланылмаған.</p> <ul style="list-style-type: none"> ■ TwinDos келесі жүктемелеріңіздің бірі үшін пайдаланыңыз. ■ TwinDos техникалық қызмет көрсету бағдарламасын «Тазалау және күтім көрсету» бөлімінде сипатталғандай орындаңыз.
<p> Необходимо начать уход TwinDos за отсеками ^① и ^②. См. </p>	<p>TwinDos бөлім^① арқылы мөлшерленуі және/немесе^② тым ұзақ пайдаланылмаған. Жұғыш зат шлангілер ішінде кеуіп қалған болуы мүмкін.</p> <ul style="list-style-type: none"> ■ Дереу TwinDos техникалық қызмет көрсету бағдарламасын «Тазалау және күтім көрсету» бөлімінде сипатталғандай орындаңыз.
<p>Негізгі жуу кезінде ешқандай жуғыш зат төгілмеді.</p>	<p>TwinDos жүйесі ажыратылды.</p> <ul style="list-style-type: none"> ■ Келесі жуу бағдарламасының алдында <i>TwinDos</i> сенсорлық басқару элементі жанып тұрғанына көз жеткізіңіз. <p>Жуғыш зат <i>TwinDos</i> сенсорлық басқару элементі жанып тұрса да мөлшерленбейді.</p> <ul style="list-style-type: none"> ■ Тағы бір рет орындап көріңіз. ■ Егер жуғыш зат әлі де мөлшерленбесе, Miele компаниясының тұтынушыларға қызмет көрсету бөліміне қоңырау шалыңыз.
<p>Жаңа жуғыш зат картриджі салынды, бірақ машина қосылғанда, картридж бос екені анықталды.</p>	<p>Жуғыш зат картриджін ауыстыру кезінде кір жуғыш машина өшірілді.</p> <ul style="list-style-type: none"> ■ Кір жуғыш машинаны қосыңыз. ■ Жуғыш зат картриджін шығарып, оны бөлікке қайта салыңыз. <p>Есептегіш 0 мәніне орнатылған.</p>
<p>Осы бетте көрсетілген хабарлар — мысалдар. Олар бөлімге ^① немесе ^② қатысты өзгеше болуы мүмкін.</p>	

Кір жуғыш машинадағы жалпы проблемалар

Мәселе	Себебі мен шешімі
<p>Кір жуғыш машинадан иіс шығады.</p>	<p>Гигиена туралы ақпарат еленбеген. Жуу кезінде, 60 °C мәнінен жоғары температураны пайдаланатын жуу бағдарламасы ұзақ уақыт орындалмады.</p> <ul style="list-style-type: none"> ■ Miele машина тазалағышын немесе әмбебап ұнтақты жуғыш затты пайдаланып <i>Очистить машину</i> бағдарламасын іске қосыңыз. <p>Бұл кір жуғыш машинаны тазалап, бактериялар мен иістердің жиналуын болдырмайды.</p> <p>Жуғаннан кейін есік пен жуғыш зат тартпасы жабық күйінде қалды.</p> <ul style="list-style-type: none"> ■ Есікті және жуғыш зат тартпасын кептіруге уақыт беру үшін сәл ашық қалдырыңыз.
<p>Айналдыру циклі барысында машина шайқалады.</p>	<p>Машина аяқтары тураланбаған.</p> <ul style="list-style-type: none"> ■ Машинаны туралап, аяқтарын дұрыстап реттеңіз.
<p>Киім дұрыс айналдырылмаған және әлі де ылғал.</p>	<p>Құрылғы соңғы айналдыру циклі кезінде теңгерімсіздікті анықтады және айналдыру жылдамдығын автоматты түрде азайтты.</p> <ul style="list-style-type: none"> ■ Жүктемеге үлкен және кішкентай заттарды қосыңыз, себебі бұл айналдыру барысында жақсырақ тарату мүмкіндігін береді.
<p>Сорғыдан қалыпсыз шу естілуі мүмкін.</p>	<p>Бұл ақаулық емес.</p> <p>Сорғы реті соңында қалыпты жұмыс бөлігі ретінде шылп-шылп еткен шу естіледі. Ол қауыпты емес.</p>
<p>Дисплей басқа тілде.</p>	<p>Басқа тіл «Параметрлер, Тіл » бөлімінде таңдалған.</p> <ul style="list-style-type: none"> ■ Қажетті тілді орнатыңыз. Жалауша таңбасы сізге нұсқау береді.

Ақауларды жою

Мәселе	Себебі мен шешімі
<p>Жуғыш зат диспенсерінің тартпасында жуғыш зат қалдықтарының көп мөлшері қалады.</p>	<p>Су қысымы тым төмен.</p> <ul style="list-style-type: none"> ■ Су кірісі сүзгісін тазалаңыз. ■ <i>Больше воды</i> қосымша опциясын таңдау пайдалануға мүмкіншілік бар. <p>Су жұмсартқыштармен бірге пайдаланатын ұнтақты жуғыш заттар жабысқақ болуы мүмкін.</p> <ul style="list-style-type: none"> ■ Болашақта диспенсер тартпасына алдымен кір жуғыш затты қосыңыз, содан кейін су жұмсартқышты қосыңыз.
<p>Мата кондиционері толығымен ағызылған немесе ☼ бөлімінде тым көп су мөлшері қалған.</p>	<p>Сифон түтігі дұрыс орналастырылмаған немесе бітелген.</p> <ul style="list-style-type: none"> ■ Сифонды тазалаңыз, «Тазалау және күтім көрсету — Жуғыш зат диспенсерінің тартпасын тазалау» бөлімінен қараңыз.
<p>Бағдарламаның соңында капсулада әлі де болса сұйықтық бар.</p>	<p>Капсула кіретін жуғыш зат диспенсерінің тартпасында кішкене түтік бітеліп қалған.</p> <ul style="list-style-type: none"> ■ Кішкентай түтікті тазалаңыз. <p>Бұл ақаулық емес.</p> <p>Техникалық себептерге байланысты капсулада аз мөлшерде су қалады.</p>
<p>Капсула қасындағы мата кондиционері бөлімінде су бар.</p>	<p> сенсорлық басқару элементі белсендірілмеген.</p> <ul style="list-style-type: none"> ■ Капсула пайдаланылғаннан кейін,  сенсорлық басқару элементін белсендіріңіз. <p>Соңғы жуу бағдарламасы соңында бос капсула алынбады.</p> <ul style="list-style-type: none"> ■ Әрбір бағдарлама соңында бос капсуланы алып тастаңыз. <p>Капсула салынған жуғыш зат тартпасындағы кішкентай түтік бітелген.</p> <ul style="list-style-type: none"> ■ Кішкентай түтікті тазалаңыз.

Қанағаттандырмайтын жуу нәтижесі

Мәселе	Себебі мен шешімі
Сұйық жуғыш зат қажетті нәтижені бермейді.	<p>Әдетте, сұйық жуғыш заттарда ағартушы агенттер болмайды. Олар жеміс, кофе және шай дақтарын кетірмейді.</p> <ul style="list-style-type: none"> ■ Miele 2 фазалық жүйесін пайдаланыңыз. Жуу процесінде UltraPhase 2 мақсатты түрде қосу дақтарды тиімді кетіреді. ■ Құрамында ағартушы агенті бар жалпы мақсаттағы ұнтақты жуғыш затты пайдаланыңыз.
Жуылатын киімге сұр, майлы бөлшектер жабысады.	<p>Қатты ластанған кірлердегі май бөлшектерін ыдырату үшін жуғыш зат жеткіліксіз қолданылған.</p> <ul style="list-style-type: none"> ■ Көбірек жуғыш затты пайдаланыңыз. ■ Келесі кірді жуу алдында, <i>Очистить машину</i> опциясын Miele машинасына арналған тазартқышты немесе ұнтақ жуғыш затты пайдаланып іске қосыңыз.
Қара тоқымаларды жуғаннан кейін ұнтақты жуғыш затқа ұқсайтын ақ қалдықтар көрінеді.	<p>Жуғыш зат құрамында суда ерімейтін, суды жұмсартатын құрамдастар (цеолиттер) бар.</p> <ul style="list-style-type: none"> ■ Киім кепкеннен кейін, қалдықтарды жұмсақ щеткамен тазалап көріңіз. ■ Қара маталарды құрамында цеолиттер жоқ жуғыш затпен жуыңыз. Әдетте, сұйық жуғыш заттарда цеолиттер болмайды. ■ <i>Тёмные вещи/Джинсы</i> бағдарламасын қара түсті кірлер үшін пайдаланыңыз.

Есік ашылмайды

Мәселе	Себебі мен шешімі
Жуу циклі кезінде есікті тартып ашу мүмкін емес.	<p>Жуу циклі орындалып жатқанда барабан құлыпталады.</p> <ul style="list-style-type: none"> ■ «6. Бағдарламаны бастау — Кірді қосу немесе алу» бөліміндегі сипаттаманы қараңыз.
Бағдарламадан бас тартылған соң, дисплейде Комфорт. охладж. пайда болады.	<p>Пайдаланушыны күйіп қалудан қорғау үшін, сабын көбігінің температурасы 55 °C-тан жоғары болғанда есік ашылмайды.</p> <ul style="list-style-type: none"> ■ Барабандағы температура түскенін және дисплейдегі хабар кеткенін күтіңіз.

Ақауларды жою

Мәселе	Себебі мен шешімі
<p>Дисплейде келесі жәй пайда болады: ⚠ Серв. служба 📞, разблoк. дверцы, ошибка F35</p>	<p>Есік құлпы кептеліп қалған.</p> <ul style="list-style-type: none">■ Miele компаниясының тұтынушыларға қызмет көрсету бөліміне қоңырау шалыңыз.

Ағызу шығысы бітелген және/немесе электроэнергиядан ажыратылған жағдайда есікті ашу

- Кір жуғыш машинаны өшіріңіз.

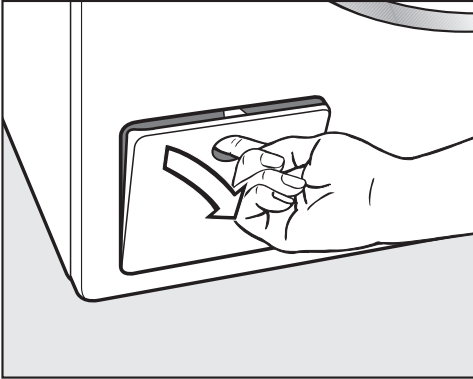

- Дренаж сорғысына арналған қатынасу тақтасын ашыңыз.

Ағызу шығысы бітелген

Егер ағызу шығысы бітелсе, жуғыш машинада үлкен су мөлшері қалуы мүмкін.

⚠ Ыстық көбіктерге байланысты күйіп қалу қаупі бар. Киім жоғары температура көрсеткіштерінде жуылса, шығатын көбіктер ыстық болады! Барлық көбіктерді мұқият шығарыңыз.

Кір жуғыш машинадағы суды ағызу

Ағызу сүзгісін алыңыз, бірақ толық емес.

- Қатынасу панелінің астына тиісті контейнерді қойыңыз, мысалы, әмбебап пеш науасын.

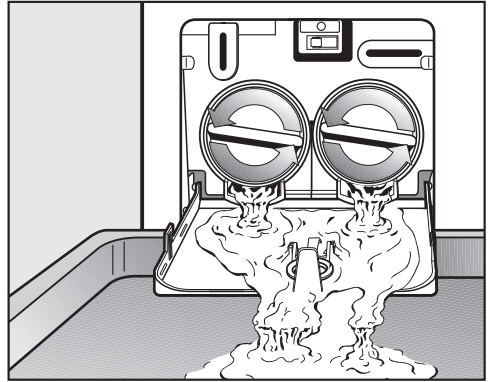

- Суды шығару үшін ағызу сүзгілерін баяу босатыңыз.
- Су ағынын тоқтату қажет болса, ағызу сүзгілерін қайта кері бекітіңіз.

Су ағыны тоқтаған сайын:

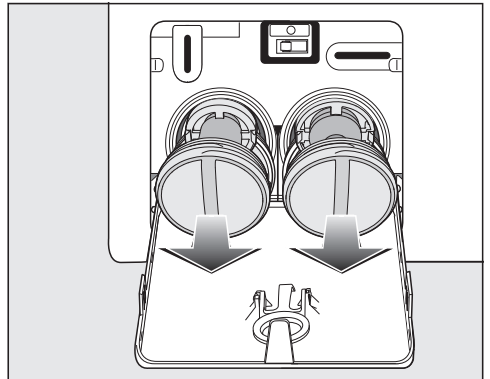

- Ағызу сүзгілерін толығымен алыңыз.

Ақауларды жою

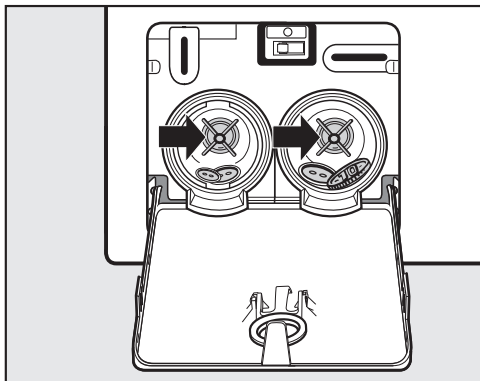

- Ағызу сүзгілерін толық тазалаңыз.
- Бөгде заттарды (мысалы, түймелер, тиындар, т.б.) алып, ішін тазалаңыз. Сорғы қалақтарының еркін айналатынына көз жеткізу үшін оларды қолмен бұраңыз.

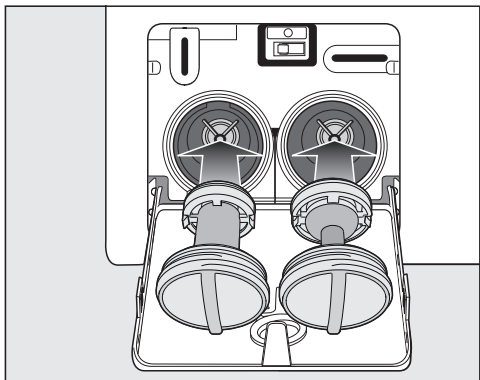

- Ағызу сүзгілерін дұрыстап (оң және сол жағында) ауыстырып, оларды берік бекітіңіз.
- Дренаж сорғысына арналған қатынасу тақтасын жабыңыз.

⚠ Судан зақымдану қаупі бар
Ағызу сүзгілерінің мықтап бекітілгеніне көз жеткізіңіз. Әйтпесе, пайдалану кезінде судың ағып кету қаупі бар.
Ағызу сүзгілерін дұрыстап ауыстырып, оларды берік бекітіңіз. Дренаж сорғысына арналған қатынасу тақтасын жабыңыз.

Есікті ашу

⚠ Барабанның айналуына байланысты жарақаттану қаупі бар!
Қозғалып тұрған барабанға қол сұғу өте қауіпті.
Киімді алуға қол жеткізу алдында барабанның айналмайтынына көз жеткізіңіз.

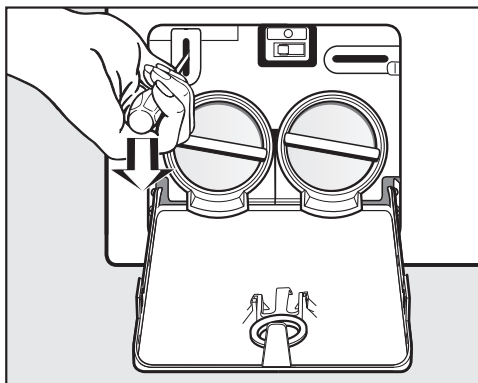

- Есік құлпына үш үшті бұрауышты пайдаланыңыз.
- Есікті тартып ашыңыз.

Ақауларды өз бетіңізше түзетуге көмектесетін ақпарат пен Miele қосалқы бөлшектері туралы ақпаратты www.miele.kz/service сайтынан табуға болады.

Ақау шыққан жағдайда хабарласу

Өзіңіз жөндей алмайтын қандай да бір ақау шықса, Miele дилеріне немесе Miele компаниясының тұтынушыларға қызмет көрсету бөліміне хабарласыңыз.

Miele компаниясының тұтынушыларға қызмет көрсету бөлімінің қоңырауына тапсырыс бере аласыз, ол үшін www.miele.kz/service сайтына кіріңіз. Miele компаниясының тұтынушыларға қызмет көрсету бөлімінің байланыс ақпаратын осы құжаттың соңынан таба аласыз.

Miele тұтынушыларға қызмет көрсету бөліміне хабарласқанда құрылғыңыздың үлгі идентификаторын және сериялық нөмірін (Fabr./SN/Nr.) айтыңыз. Бұл ақпаратты деректер тақтасынан таба аласыз.

Оқыту мақсатында телефон қоңыраулары қадағаланатынын және жазып алынатынын, сондай-ақ мәселе осы брошюрадағыдай шешілген жағдайда, қызмет көрсетілгені үшін ақы алынатынын ескеріңіз.

Мәліметтер тақтасы есік ашық болған кезде терезе әйнегі үстінде орналасқан.

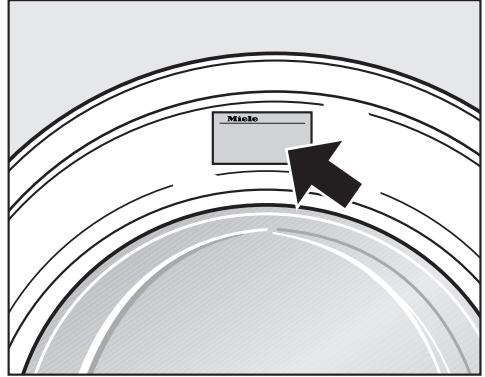

Міндетті емес керек-жарақтар

Жуғыш заттар, матаға күтім жасау құралдары, қоспалар, тұрмыстық техникаға күтім жасау құралдары және керек-жарақтар сияқты кір жуғыш машинаңызға арналған өнімдерді Miele онлайн дүкенінен, Miele клиенттерге қызмет көрсету орталығынан немесе Miele дилерінен сатып алуға болады.

Miele онлайн дүкеніне келесі QR коды арқылы кіре аласыз:



Кепілдік

Құрылғыға сатып алынған күннен бастап 2 жыл кепілдік беріледі.

Толық ақпарат алу үшін берілген буклеттегі кепілдік шарттарын қараңыз.

Сәйкестік құжаттары

Сәйкестік сертификаты
ЕАЭС RU C-DE.AЯ46.B.43985/25
30.10.2025 ж. бастап 29.10.2030 ж.
дейін

Сәйкестік туралы декларация
ЕАЭС N RU Д-DE.PA02.B.89002/25
17.03.2025 ж бастап 16.03.2030 ж.
дейін

Кеден одағының (қазіргі уақытта –
ЕАЭО Еуразиялық экономикалық
одағының техникалық
регламенттерінің талаптарына сәйкес
келеді) КО ТР 004/2011 «Төмен
вольтты жабдықтың қауіпсіздігі
туралы», КО ТР 020/2011
«Техникалық құралдардың
электромагниттік үйлесімділігі», ЕЭО
ТР 037/2016 «Электротехника және
радиоэлектроника бұйымдарында
қауіпті заттарды пайдалануды шектеу
туралы» техникалық регламенттерінің
талаптарына сәйкес келеді.

Тасымалдау шарттары

Аспапты қаптамада көрсетілген
манипуляциялық белгілеріне сәйкес
тасымалдау керек. Тиеу-түсіру
жұмыстары кезінде аспапты соққы
жүктемелеріне ұшыратуға жол
берілмейді.

Сақтау шарттары

Аспапты құрғақ және таза бөлмеде,
+5-тен +35°С-қа дейінгі
температурада, тікелей күн сәулесінің
әсеріне ұшыратпай сақтау керек.

Техникалық сипаттамалары

Кернеуі: 220 В - 240 В

Жиілігі: 50-60 Гц

Ток тұтынуы: 1,4 А

Сақтандырғыш: 10А инерциялық

Энергия тиімділігі класы А

Жалпы көлем: 362 л.

Өндірілген күні

Өндірілген күні типтік тақтайшада ай/
жыл форматында көрсетілген.

Сақтау мерзімі белгіленбеген

Аспаптың қызмет ету мерзімі – 10
жыл

Алдыңғы жақ көрінісі

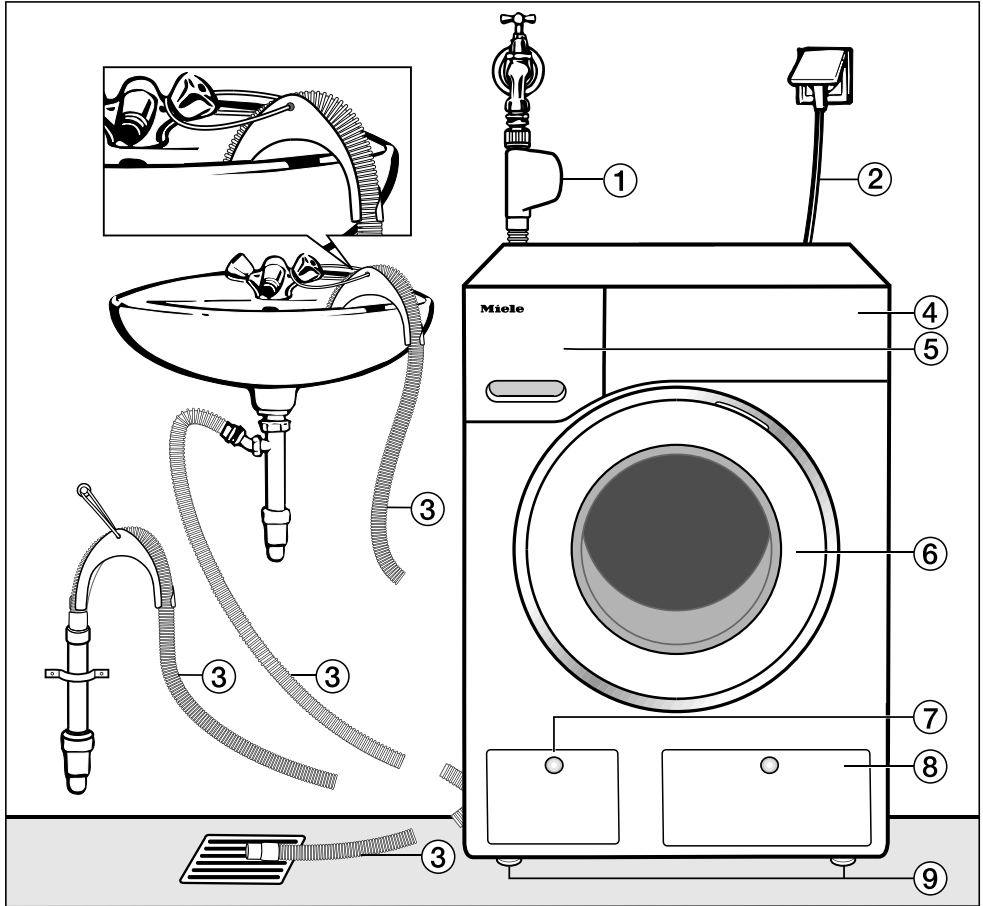

- ① Су ағып кетуден қорғау жүйесі бар су кіретін шлангісі
- ② Ток байланысы кабелі
- ③ Су төгетін икемді түтік (алынбалы айналмалы иіні бар)
- ④ Басқару тақтасы
- ⑤ Жуғыш зат диспенсерінің тартпасы

- ⑥ Есік
- ⑦ Сүзгілерге, сорғыларға және апаттық босату клапанына қол жеткізу
- ⑧ TwinDos картридждеріне арналған кіру панелі
- ⑨ Биіктігі реттелетін төрт аяқ

Орнату

Артқы көрінісі

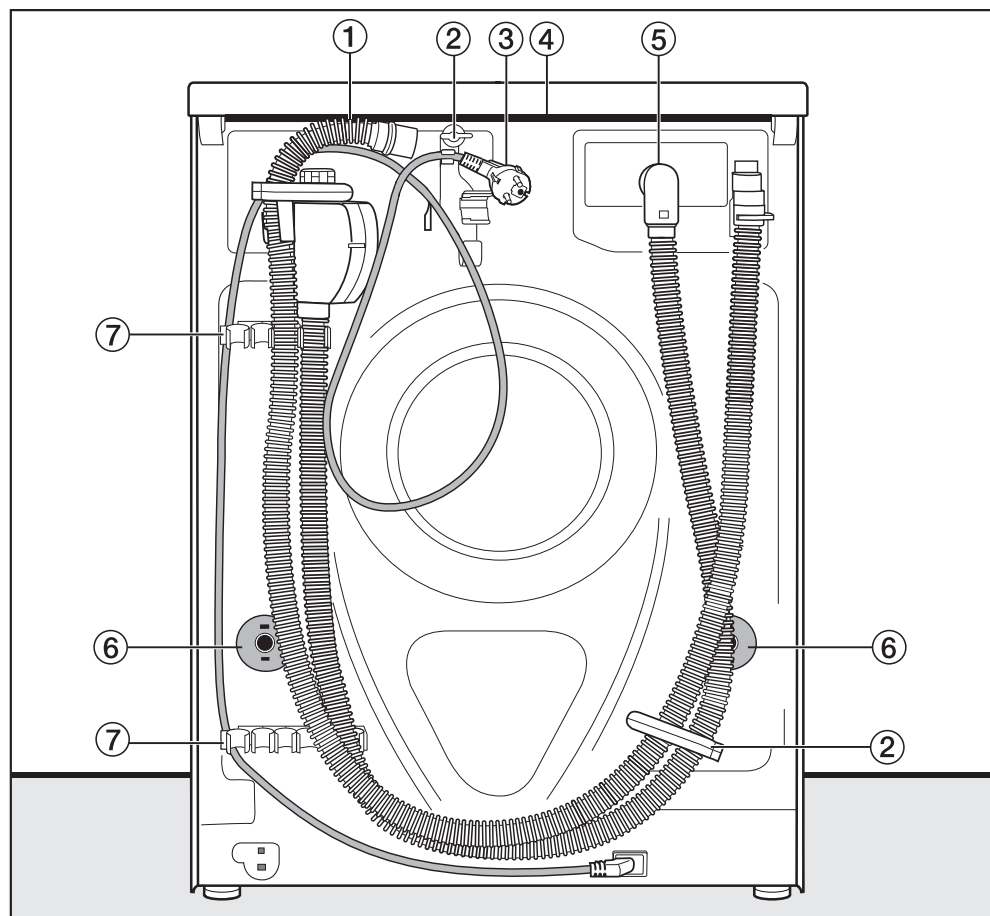

- ① Ағызу шлангісі
- ② Кіріс және су төгетін түтіктерге және желіге қосу кабеліне арналған тасымалдау қысқыштары
- ③ Ток байланысы кабелі
- ④ Машинаны жылжытқанда тірекке арналған шығыңқы қақпақ
- ⑤ Су ағып кетуден қорғау жүйесі бар су кіретін шлангісі
- ⑥ Тасымал жолақтарының қауіпсіздік қақпақтары
- ⑦ Кіріс және ағызу шлангілеріне арналған және пайдаланылмаған кезде тасымалдау жолақтарын сақтауға арналған тасымалдау қысқыштары

Орнату беті

Бетон еден — орнату үшін ең қолайлы бет. Ағаш еденге немесе кілем төсеуге қарағанда иіру кезінде дірілге әлдеқайда сезімталдығы төмен.

Ескерілетін мәселелер:

- Машина тегіс және берік орналастырылуы қажет.
- Айналдыру барысында дірілдерді болдырмас үшін, машинаны жұмсақ еден беттеріне орнатпау керек.

Егер ағаш арқалық еденге орнатылса:

- Машинаны шере негізіне (кемінде 59 x 52 x 3 см) орнатыңыз. Негіз бірнеше арқалықты айналдырып, еден тақталарына емес арқалықтарға бекітілуі керек. Ең алдымен, құбырлар мен кабельдердің болуын тексеріңіз.

Кеңес: Мүмкін болса, машинаны бұрышқа орнатыңыз. Бұл әдетте еденнің ең тұрақты бөлігі.

! Жуғыш машина дұрыс бекітілмеген жағдайда жарақат келтіруі мүмкін.

Орнату кезінде кір жуғыш машина құлап кетпес үшін немесе сырғып кетпес үшін іргеге (бетон немесе кірпіш) бекітілуі керек.

Кір жуғыш машинаны қысқыш/кронштейн арқылы бекітіңіз (MTS еденге орнату жинағы — Miele дилерінен немесе Miele бөлшектер бөлімінен алуға болады).

Жуғыш машинаны орнату орнына тасымалдау

! Бекітілмеген қақпаққа байланысты жарақаттану қаупі бар.

Қақпақтың артқы жағындағы бекітулердің сенімді екеніне көз жеткізіңіз. Әйтпесе, құрылғыны тасымалдау кезінде қақпақтың шығып қалу қаупі бар.

Машинаны тасымалдау алдында, қақпақтың машинаның артқы бөлігінен шығатын жағы бекітілгенін тексеріңіз.

- Құралдың артқы жағынан шығатын қақпақ және алдыңғы аяқтар арқылы жуғыш машинаны тасымалдаңыз.

Тасымалдау кезінде қорғайтын құрылғыны алып тастау

Тасымалдау бекіткіштерін алып тастау
Алдымен сол жақ тасымалдау бекіткішін, содан кейін оң жақ тасымалдау бекіткішін алып тастаңыз.

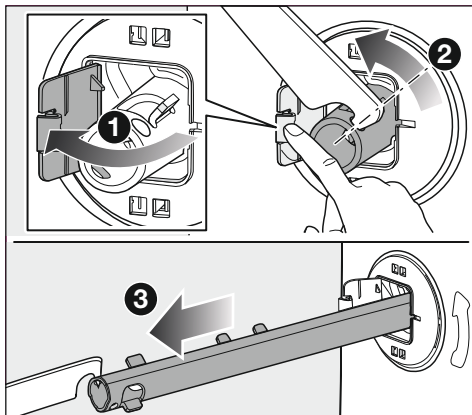

- 1 Қақпақты сыртқа қарай итеріңіз.
 - 2 Берілген сомын кілтінің көмегімен тасымалдау бекіткішін 90 бұраңыз.
 - 3 Тасымалдау бекіткішін тартып шығарыңыз.
- Оң жақ тасымалдау бекіткішін дәл солай шығарыңыз.

Орнату

Тесіктерді жабу

⚠ Үшкір жиектерден жарақаттану қаупі бар.

Жабылмаған саңылаулардан жарақаттану қаупі бар.

Тасымалдау кезінде қорғайтын құрылғыны шығарып алған соң, ашық қалған тесіктерді жабыңыз.

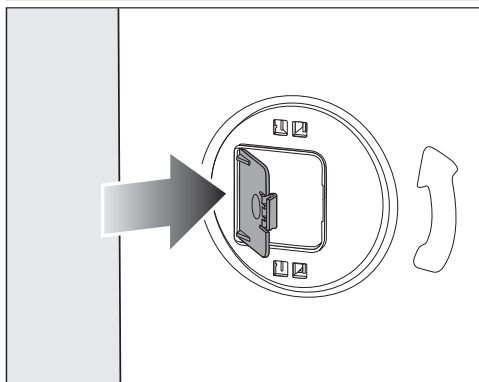

- Қақпақтарды орнына бекітілгенше қатты басыңыз.

Тасымалдау жолақтарын бекіткіштерін бекіту

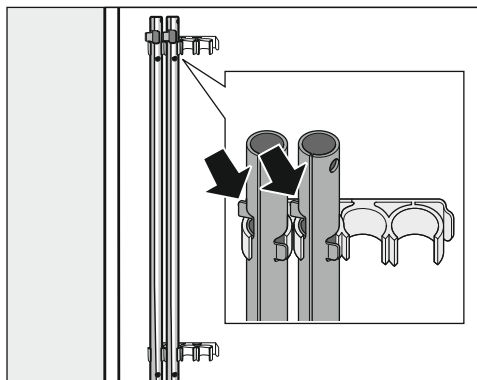

- Тасымалдау бекіткіштерін кір жуу машинасының артқы панеліне бекітіңіз. Үстіңгі бекіткіш ұстағыштан жоғары тұруы керек.

Тасымалдау жолақтарын бекіту

Қақпақтарды ашу

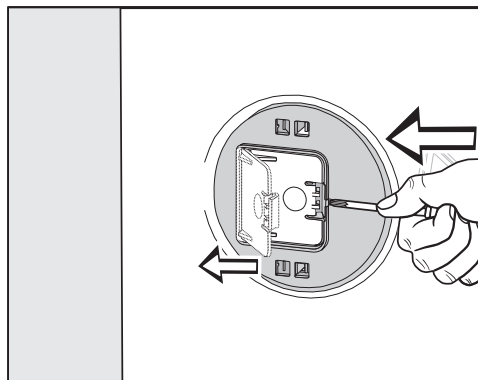

- Бекіткішті үшкір затпен (мысалы, жайпақ бұрауыш) басыңыз.

Қақпақ ашылады.

Тасымалдау жолақтарын бекіту

- Жолақтарды бекіту үшін оларды алу нұсқауларын кері ретпен орындаңыз.

Кеңес: Егер барабанды сәл көтерсеңіз, жолақтар оңайырақ сырғиды.

Машинаны туралау

Қауіпсіз және дұрыс жұмысты қамтамасыз ету үшін, жуғыш машинаны барлық төрт аяққа берік туралау қажет.

Дұрыс емес монтаждау энергия мен су шығынының артуына, сондай-ақ машинаның жылжып кетуіне әкелуі мүмкін.

Аяқтарын бұрап шешу және реттеу

Жуғыш машинаны туралауға төрт реттелетін бұранда аяғы пайдаланылады. Машинамен бірге барлық төрт бұралатын аяқ беріледі.

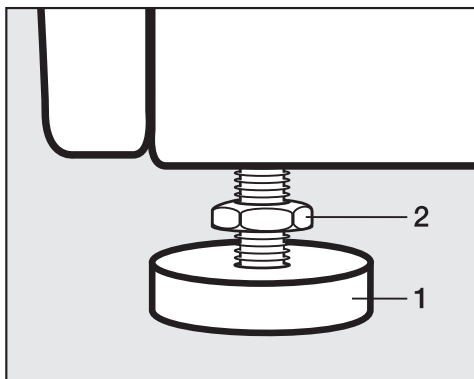

- Берілген сомын кілтін пайдаланып, контргайканы **2** сағат тілі бағытында бұраңыз. Одан кейін контргайканы **2** босатылатын аяқпен **1** бірге бұраңыз.

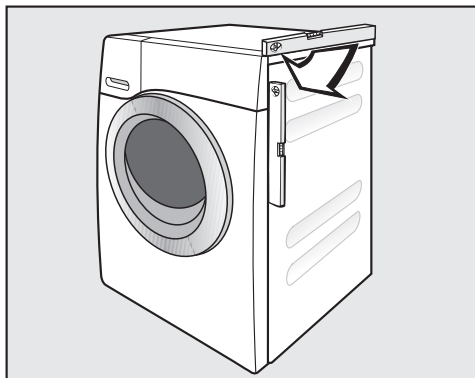

- Жуғыш машинаның тураланғанын тексеру үшін туралау құралын пайдаланыңыз.
- Аяғын **1** құбыр кілтімен берік ұстаңыз. Контргайканы **2** берілген сомын кілтімен корпусына қарсы орныққанша қайта бұраңыз.

⚠ Дұрыс емес тураланған жуғыш машинаға байланысты зақымдану қаупі бар.

Аяқтары бекітілмеген жағдайда жуғыш машинаның шамалы қозғалу қаупі бар.

Аяқтардың барлық төрт контргайкасын корпусқа қарсы берік орныққанша бұраңыз. Сонымен қатар, реттеуді қажет етпейтін аяқтар үшін осыны тексеріңіз.

Орнату

Қосымша берілген орнату талаптары

Тұтас үстелдің астына орнату

⚠ Ашық кабельдерден ток соғу қаупі бар
Қақпақ алынғанда ток өткізетін бөлшектерге жанасу қаупі бар.
Кір жуу машинасының қақпағын алмаңыз.

Егер орын болса, бұл кір жуу машинасын (қақпағы ашылмаған) үстелдің астына кіргізуге болады.

Жуғыш-кептіргіш стегі

Кір жуғыш машинаны Miele кептіргіш машинасымен біріктіріп, кір жуғыш-кептіргішті жасауға болады.

Кептіргішті орнату үшін сізге сәйкес «WTV» орнату жинағы* қажет.

* деп белгіленген барлық бөлшектерді дилерден немесе Miele компаниясынан сатып алуға болады.

Ескерілетін мәселелер:

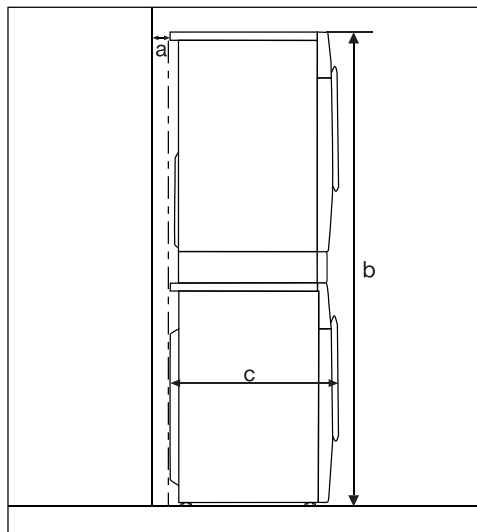

a = кемінде 2 см

b = Тартпасы жоқ WTV: 172 см
тартпасы бар WTV: 181 см

c = 65 см

Судан қорғау жүйесі

Miele суды қорғау жүйесі кір жуғыш машинаның барлық бөліктерін судан зақымдануынан қорғайды.

Жүйе үш негізгі компоненттен тұрады:

- кіріс шлангісі
- электронды блок және ағу мен толып кетуден қорғау
- ағызу шлангісі

Су өткізбейтін жүйе (WPS)

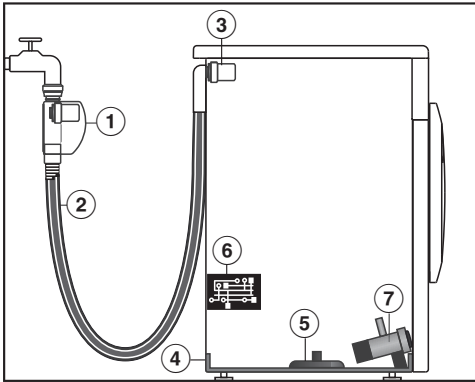

- ① Су кіретін шлангінің корпусындағы электромагниттік клапан
- ② Қысымға төзімді су кірісінің шлангісімен қапталған су кірісінің шлангісі
- ③ Су кірісінің электромагниттік клапаны
- ④ Еден науасы
- ⑤ Қалқымалы қосқыш
- ⑥ Электрондық модуль
- ⑦ Ағызатын сорғы

Су кірісінің шлангісі

- Су кіріс шлангісінің корпусында орналасқан электромагниттік клапан ① су кірісін тікелей өшіру клапанында жабады. Электромагниттік клапан ақаулы болса, қысымға төзімді ішкі шланг ② және су кірісін басқаруға ③ арналған соленоидтық клапандар қосымша қорғанысты қамтамасыз етеді.
- Қабылдау жүйесінің жарылуынан қорғау
Ішкі түтік пен электромагниттік клапандардың жарылу қысымы кемінде 6000 кПа (60 бар) құрайды.
- Қабықпен қапталған су кірісінің шлангісі ② қысымға төзімді су кірісінің шлангісі мен сыртқы муфтадан тұрады. Ішкі шлангіден су ағып кетсе, ол сыртқы муфта арқылы еден науасына түседі. ④.
Қалқымалы қосқыш ⑤ соленоидтық клапандарды ① және ③ жабады. Бұл су кірісін жабады және құрылғыға тағы да су ағып кетуіне жол бермейді. Көбік контейнеріндегі су айдалады.

Электрондық модуль ⑥

- Еден науасы
кір жуғыш машинадан ағып жатқан барлық су машинаның түбіндегі еден науасына ④ жиналады.
Электромагниттік клапанда ① және ③ қалқымалы қосқыш ⑤ арқылы өшіріледі. Бұл су кірісін жабады және құрылғыға тағы да су ағып кетуіне жол бермейді.
Көбік контейнеріндегі су айдалады.
- Толып кетуден қорғау
Су деңгейі белгілі бір деңгейден асып кетсе, ағызатын сорғы ⑦ қосылып, артық суды сорып алады.
Су деңгейі бақылаудан қайта-қайта көтерілсе, ағызатын сорғы ⑦ біржола іске қосылады және кір жуғыш машина дыбыстық сигналмен бірге жүретін қатені көрсетеді.

Ағызу шлангісі

Ағызу шлангісі кір жуғыш машинаның толығымен тәгілуіне жол бермейтін желдету жүйесімен қорғалған.

Су беру жүйесінің қосылымы

⚠ Ластанған кіріс су әсерінен денсаулыққа қауіп төну және зақымдалу қаупі бар.
Берілетін судың сапасы жуғыш машина жұмыс істеп тұрған елдің ауыз суға қатысты сипаттамаларына сәйкес келуі керек.
Жуғыш машинаны құбыр желісіне әрқашан жалғаңыз.

⚠ Желілік кернеуден электр тогының соғу қаупі бар.
Су кірісінің шлангісінде ток өткізетін электр бөлшектері бар.
Су кірісінің шлангісін ванна немесе душ сияқты шашыраған суға ұшырайтын жерлерге ешқашан қосуға болмайды.

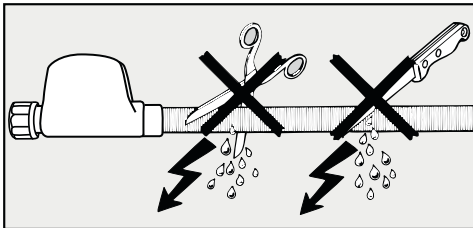

Ағымдағы жергілікті және ұлттық қауіпсіздік ережелеріне сәйкес кір жуғыш машинаны су құбырына жалғау керек. Германиядағы ережелер

кері клапанның болуын қажет етпейді, себебі кір жуғыш машинасы DIN ережелеріне сәйкес жасалған.

Су қосылымының қысымы 100 кПа-дан 1000 кПа-ға дейін болуы керек. Су қосылымының қысымы 1000 кПа-дан асып кетсе, қысымды төмендеткіш клапан орнатылуы қажет. Қосылым үшін $\frac{3}{4}$ дюймдік бұрандалы қосылысы бар бекітпе кран қажет. Осы түрі қолжетімсіз болса, кір жуғыш машинаны су құбырына тек білікті орнатушы жалғай алады.

Кір жуу машинаны ыстық су құбырына жалғауға болмайды. Кір жуғыш машинасы ыстық су беру жүйесіне қосылмауы керек.

Су кірісінің шлангісін жалғау

- Су кірісінің шлангісін гайка арқылы су кірісінің желісіне бұраңыз.

Ішкі шлангіге зақым келтірмеу үшін клапан корпусын мықтап ұстаңыз және тек гайканы бұраңыз.

- Бекітпе кранды баяу ашып, қосылымда ағып кету жоқ екеніне көз жеткізіңіз.
- Тығыздауыштың орналасуын түзетіңіз және бұранда бұрамасын қажет болса түзетіңіз.

Техникалық қызмет көрсету

Егер ауыстыру қажет болса, тек **Miele су өткізбейтін жүйе** шлангісін пайдаланыңыз.

⚠ Лас судан болатын зақым.
Бұл кір жуғыш машинада электромагниттік клапанды қорғау үшін корпусқа шланг қосылымында сүзгі бар.
Бұл сүзгі алынбауы керек.

Орнату

Су дренажы

1 м жоғары деңгейлі жеткізу бастиегі бар ағызу сорғысы арқылы көбіктер шығарылады. Суды еркін ағызу үшін, шлангінің майысқан орындары болмауы қажет.

Қажет болса, шлангіні 5 м-ге дейін ұзартуға болады. Керек-жарақтар Miele дилерінде немесе Miele тұтынушыларға қызмет көрсету бөлімінде қолжетімді.

Су төгетін биіктігі 1 м-ден асатын болса (максималды қысым 1,8 м дейін), қосалқы су төгетін сорғыны орнату қажет. Кеңес алу үшін Miele компаниясына хабарласыңыз.

Дренаж биіктігі 1,8 м болса, шлангіні 2,5 м дейін ұзартуға болады. Керек-жарақтар Miele дилерінде немесе Miele тұтынушыларға қызмет көрсету бөлімінде қолжетімді.

Ағызу шлангісін шұңғылшаға немесе бассейнге іліп қою

Егер дренаж шұңғылша арқылы болса, жылдам дренажды қамтамасыз ету керек. Әйтпесе, кір жуғыш машинаға су басу немесе кері ағып кету қаупі бар.

Кеңес: Ағызу шлангісінің сырғып кетуіне жол бермеу үшін жинақтағы айналмалы иінді пайдаланыңыз.

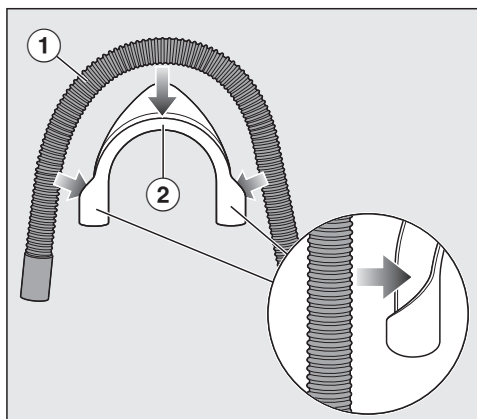

- Ағызу шлангісін ① айналмалы иінге ② салыңыз.

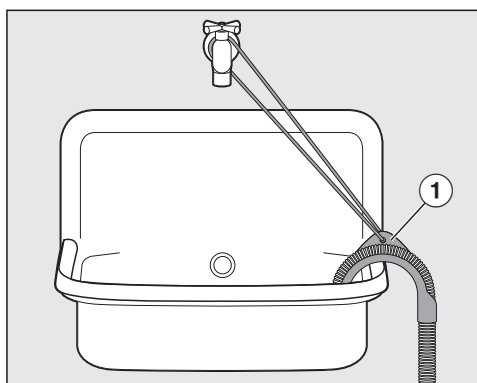

- Ағызу шлангісінің ұшын шұңғылшаға салыңыз.
- Айналмалы иін сырғып кетпеуі үшін бау мен ілмекті ① пайдаланыңыз.

Ағызу адаптері

Қосымша керек-жарақтар ретінде Miele пластик су ағызатын құбырға немесе шұңғылшаға қосылуға мүмкіндік беретін ағызатын адаптерді ұсынады. Ағызатын адаптер тек кір жуғыш машинаны немесе кір жуғыш машинаны кептіргіш машинасымен бірге қосу мүмкіндігін ұсынады.

Пластик ағызу құбырына қосу

Ағызу адаптері диаметрі DN 40 немесе DN 50 болатын тік құбырға сәйкес келеді.

Кір жуғыш машинаның максималды ағызу биіктігі 1 м. Ағызу шлангісінің ұзындығы 2,5 м-ден аспауы керек.

Қеңес: Ағызу адаптерімен бірге жеткізілетін тығыздағыш сақинаны қолдануға болмайды.

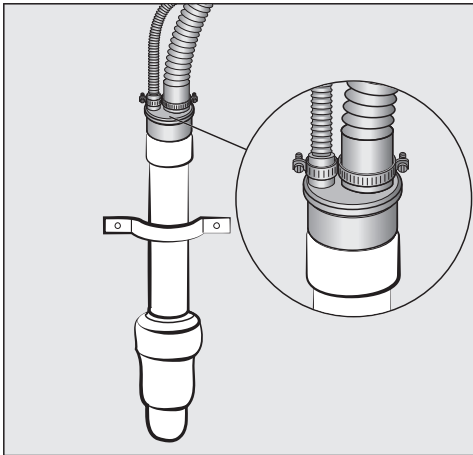

- Ағызу адаптерін пластик ағызу құбырына салыңыз.

Шұңғылшаға жалғау

Шұңғылшаның ағызу тесігіне 1 1/2" жіп арқылы қосылуға болады.

Қеңес: Тығыздауыштың адаптерге салынғанына көз жеткізіңіз.

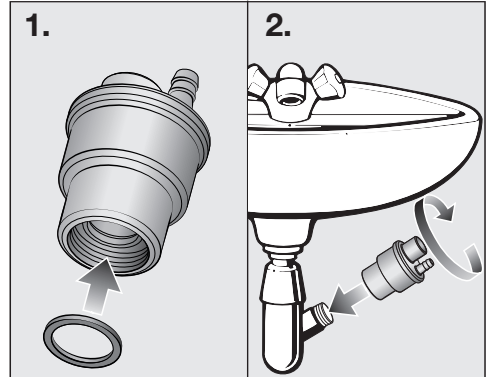

- Тығыздауышты ағызу адаптеріне салыңыз.
- Адаптерді шұңғылшаның ағызу тесігіне бұраңыз.

Орнату

Шлангілерді ағызу адаптеріне жалғау

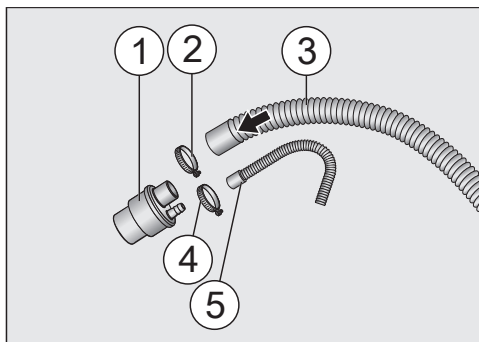

- ① Ағызу адаптері
 - ② Шланг қысқышы
 - ③ Кір жуғыш машинаның ағызу шлангісі
 - ④ Шланг қысқышы
 - ⑤ Кептіргіш машинасының ағызу шлангісі
- Шлангілерді ағызу адаптеріне суретте көрсетілгендей жалғаңыз.
 - Шлангіні шланг қысқыштарының көмегімен бекітіңіз.

Ағызу шлангісін едендегі ағызу тесігіне (сайға) бағыттау

Кеңес: Ағызудың максималды ұзындығы - 5 м.

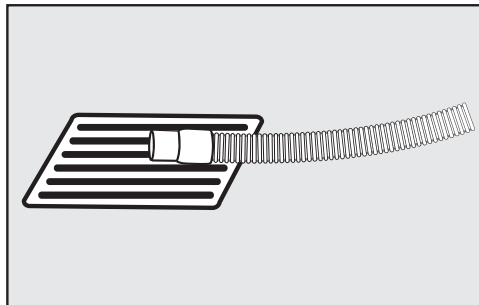

- Ағызу шлангісін едендегі ағызу тесігіне орнатыңыз.
- Қажет болса, шлангіні сырғып кетпес үшін бекітіңіз.

Электр қосылымы

Кір жуғыш машина розеткаға қосуға дайын қалыпталған ашасы бар электр қосылым кабелімен беріледі.

Кір жуғыш машинаны орнатқаннан кейін розеткаға оңай қол жеткізу керек. Егер бұл мүмкін болмаса, орнату жағындағы әрбір полюсте сәйкес ажырату құралдарымен қамтамасыз етіңіз.

 Қызып кетуден өрт шығу қаупі бар.

Кір жуғыш машинаны көп розеткалы адаптерге немесе ұзартқыш сымға қосу сымды шамадан тыс жүктеуі мүмкін. Ұзартқышты немесе адаптерді көп ұялы розеткаға пайдаланбаңыз.

Электр жүйесі жергілікті және ұлттық қауіпсіздік ережелеріне сәйкес болуы керек. Сәйкес RCD  пайдалануды ұсынамыз.

Қосылым кабелі зақымдалған болса, оны тек бір типтегі қосылым кабелімен ауыстыруға болады (Miele тұтынушыларға қызмет көрсету орталығынан алуға болады).

Қауіпсіздік себептеріне байланысты осындай ауыстыру жұмысын тек білікті сервистік техник немесе Miele компаниясының тұтынушыларға қызмет көрсету бөлімі орындай алады.

Деректер тақтасы номинал қуат тұтынысын және тиісті сақтандырғыш көрсеткішін көрсетеді. Деректер тақтасындағы сипаттамаларды электр желісімен салыстырып, олардың сай екендігіне көз жеткізіңіз.

Күдіктенген жағдайда, білікті электр маманымен ақылдасыңыз.

Дербес электр қуат көзі жүйесінде немесе негізгі электр желісімен синхрондалмаған электр қуат көзі жүйесінде (мысалы, оқшауланған желілер, резервтік жүйелер) уақытша немесе тұрақты түрде пайдалануға болады. Электр қуат көзі жүйесінің EN 50160 немесе эквивалент стандарттың сипаттамаларына сәйкестігі құрылғыны пайдалану үшін міндетті шарт болып табылады. Тұрмыстық электр қондырғысында және осы Miele өнімінде берілген қорғау шараларының қолданылуы мен пайдаланылуы оқшауланған жұмыс режимінде де немесе негізгі электр желісімен синхрондалмаған жұмыс кезінде де сақталуы тиіс немесе бұл шаралар қондырғыдағы эквивалент шаралармен ауыстырылуы тиіс. Мысалы, BS OHSAS 18001–2 ISO 45001 стандартының ағымдағы нұсқасында сипатталған сияқты.

Тұтыну туралы деректер

	°C	Жүктеме кг	Энергия кВт/сағ	Су Литр	Ұзақтығы сағ:мин	Қалдық ылғал %
ECO 40-60		9,0	0,90	65	3:19	42
Хлопок	60 °C	9,0	1,45	65	2:29	50
	<60°C)*	9,0	0,74	54	2:59	44
	<60°C)*	4,5	0,55	49	2:59	44
	<40°C)*	4,5	0,35	42	2:59	44
	20 °C	9,0	0,45	75	2:39	50
Смешанная	30 °C	4,0	0,60	57	1:59	30
Экспресс 20 ¹⁾	40 °C	3,5	0,33	30	0:20	60
Шерсть 	30 °C	2,0	0,23	35	0:39	–
QuickPowerWash	40 °C	4,0	0,58	40	0:49	–

¹⁾ Quick қосымша опциялары белсендірілген

Келесілерге байланысты тұтыну деректері номинал мәндерден өзгеше болуы мүмкін: су қысымы, су кермектігі, судың кіріс температурасы, бөлме температурасы, жүктеме түрі мен көлемі, электр желісіндегі ауытқулар және таңдалған қосалқы құралдар.

Кері байланыс дисплейінде көрсетілген тұтыну деректері осы жерде келтірілген тұтыну деректерінен өзгеше болуы мүмкін. Вариациялар рұқсат етілетін ауытқулардан және тораптағы жағдайлардан туындайды, мысалы, сумен құбыры қысымының ауытқуы, желілік кернеу және желілік кернеудің ауытқуы.

Сынақ мекемелеріне ескертпе

*EN 60456 стандартына сәйкес сынақ бағдарламасы және 1061/2010 директивасына сәйкес энергия жапсырмасы

Салыстырмалы сынақтарды жүргізу кезінде TwinDos мөлшерлеуін ажырату керек.

PowerWash технологиясын пайдаланған кезде, қыздыру кезеңінде көбік контейнеріндегі сенсор өлшейтін температура кірдің нақты температурасынан жоғары болады.

Датчикте өлшенген температура кірдің температурасын **көрсетпейді**.

Техникалық деректер

Биіктігі	850 мм
Ені	596 мм
Тереңдігі	643 мм
Есік ашық тұрғандағы тереңдік	1.077 мм
Астына кірістіру биіктігі	850 мм
Астына кірістіру ені	600 мм
Салмағы	Шамамен 95 кг
Сыйымдылығы	9,0 кг құрғақ киім
Желілік кернеу	Деректер тақтасын қараңыз
Номинал жүктеме	Деректер тақтасын қараңыз
Сақтандырғыш номиналы	Деректер тақтасын қараңыз
Тұтыну туралы деректер	«Тұтыну туралы деректер» бөлімінен қараңыз
Су ағынының минималды қысымы	100 кПа (1 бар)
Су ағынының максималды қысымы	1000 кПа (10 бар)
Су кірісі шлангісінің ұзындығы	1,60 м
Ағызу шлангісінің ұзындығы	1,50 м
Ток байланыс кабелінің ұзындығы	2,00 м
Максималды тегеурін	1,00 м
Максималды дренаж ұзындығы	5,00 м
LED жарық диодтары	1-класс
Сынақ сертификаттары берілген	Деректер тақтасын қараңыз
Өшірулі күйдегі номиналды қуат	0,40 Вт
Желілік күту режимі	0,80 Вт
Жиілік ауқымы	2,4000–2,4835 ГГц
Максималды тасымалдау қуаты	< 100 мВт

Параметрлер

Параметрлер кір жуғыш машинаның электроникасын өзгертін талаптарға сәйкестендіру үшін өзгерту үшін пайдаланылады.

Параметрлерді кез келген уақытта өзгертуге болады.

Параметрлер мәзіріне кіру

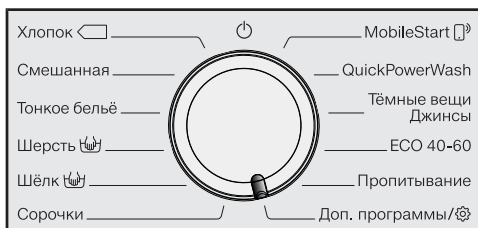

- Бағдарламаны таңдау түймесін *Доп. программы*/⚙️ позициясына бұраңыз.

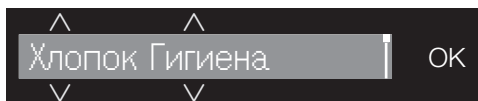

- Дисплейде келесі пайда болғанша √/∧ сенсорлық басқару элементтерін басыңыз:



- *OK* сенсорлық басқару элементімен растаңыз.



Сіз қазір *Параметрлер* қосалқы мәзіріндесіз.

Параметрлерді таңдау

- Дисплейде қажетті параметр пайда болғанша, √/∧ сенсорлық басқару элементтерін басыңыз.

- √ сенсорлық басқару элементі тізімді төмен сырғытады.

- ∧ сенсорлық басқару элементі тізімді жоғары сырғытады.

- Көрсетілген параметрді таңдау үшін *OK* сенсорлық басқару элементін басыңыз.

Параметрді өзгерту

- √/∧ сенсорлық басқару элементтерін түрту әртүрлі параметр опцияларын шығарады.

Таңдалған опциядан кейін ✓ таңдау белгісі болады.

- *OK* сенсорлық басқару элементін дисплейде қажетті опцияны белсендіру үшін басыңыз.

Параметрлер мәзірін жабу

- Бағдарламаны таңдау құралын бұраңыз.

Язык

Дисплейді бірнеше әр түрлі тілдердің бірінде көрсетілетіндей етіп орнатуға болады.

Жалаушасы Язык деген сөзден кейін түсінікті тіл орнатылмаған жағдайда нұсқаулық ретінде әрекет етеді.

Таңдалған тіл сақталды.

TwinDos

Жуғыш заттың түрі мен үлестіргіштер санын орнатуға, сондай-ақ UltraPhase 1 және UltraPhase 2 картридждерінің толтыру деңгейін тексеруге болады.

Изменить дозиров.

Жуғыш затты мөлшерлеу үшін орнатылған мәндері ① және ② бөлімдерінен тексеруге және түзетуге болады.

Провер. ур. наполн.

Бұл мүмкіндік UltraPhase 1 және 2 пайдаланылғанда ғана қолжетімді.

Толтыру деңгейі бағаналы график түрінде көрсетіледі.

Дисплей тек келесі шарттар орындалғанда дұрыс жұмыс істейді:

1. Жаңа (толық) картридждер пайдаланылады.
2. Картридждерді ауыстырмайынша кір жуғыш машинадан шығаруға болмайды.

Выбрать мощ. ср.

UltraPhase 1 және 2 орнына TwinDos көмегімен жеке жуғыш затты пайдаланғыңыз келсе, TwinDos

толтыру картриджін бөлек сатып алуыңыз керек (қосымша керек-жарак).

UltraPhase 1 және 2 тек жинақ ретінде берілуі мүмкін. Егер басқа өнім таңдалса, басқа бөлімнің параметрі автоматты түрде жойылады.

Келесі құралдарды қолдануға болады:

- Универ. моющ. ср.
- Ср-во делик. ткан.
- Ср-во шер./делик.
- Кондиционер
- никакое средство

Өндірушінің қаптамадағы дозалау нұсқауларын орындаңыз.

Қолданылатын өнімге қажетті доза мөлшерін белгілеу қажет. Ол үшін дисплейдегі нұсқауларды орындаңыз.

Кеңес: Егер никакое средство таңдайтын болсаңыз, сәйкес TwinDos бөлімі ажыратылатын болады.

Параметрлер

Степ. загрязнения

 сенсорлық басқару элементі үшін алдын ала орнатылған ластану деңгейін көрсете аласыз.



Опциялар:

- легкая
- нормал. (зауыттық әдепкі мәні)
- сильная

Громкость зуммера

Дыбыстық сигнал сізге бағдарламаның аяқталғаны туралы хабарлайды. Дыбыстық сигналды қаттырақ немесе төменірек етіп орнатуға болады.



Таңдау

- выкл.
-  (төмен)
-  (қатты) (зауыттық әдепкі мәні)

Звук нажатия кноп.

Сенсорлық басқару элементін әрбір басу дыбыстық сигналмен расталады.



Таңдау

- выкл.
-  (төмен)
-  (зауыттық әдепкі мәні)
-  (қатты)

Звук. приветствие

Сәлемдесу дыбысының деңгейін 7 түрлі параметрдің біріне орнатуға болады.

Таңдау

- выкл.
-  (төмен)
-  (зауыттық әдепкі мәні)
-  (қатты)

Расход

Бұл параметрде үнемделген қуат пен суды тұтыну мәндерін тексеруге болады.

Таңдау

- Последн. программа
Соңғы орындалған жуу бағдарламасы үшін тұтынуды көрсетеді.
- Общий расход
Алдыңғы бағдарламалар пайдаланған қуат пен су мөлшерін көрсетеді.
- Функция обнуления
Жалпы энергия мен суды тұтыну көрсеткіштері нөлге дейін қалпына келтіріледі.

PIN-код

PIN коды кір жуу машинасын сіздің рұқсатыңызсыз пайдалануға мүмкіндік бермейді.

Таңдау

- активировать
PIN кодын белсендірсеңіз, кір жуу машинасын іске қосқаннан кейін PIN кодын енгізу керек болады. Әйтпесе оны пайдалану мүмкін болмайды.
Зауыттық әдепкі коды — 125.
- изменить
Қаласаңыз, басқа үш таңбалы PIN кодын орнатуға болады.



Орнатылған кодты ұмытып қалмаңыз.

Кодты ұмытып қалсаңыз, тек Miele техникалық қызметі кір жуғыш машинаның құлпын аша алады. Жаңа кодты жазып алыңыз.

- деактивировать
Кір жуғыш машина PIN кодын енгізбестен қайтадан жұмыс істеуі керек. Бұл хабар PIN коды тек бұрын белсендірілген болса шығады.

Единицы измерения

Температураны °C/Цельсий немесе °F/Фаренгейт бойынша көрсетуге болады.

Зауыттық әдепкі мәні: °C/Цельсий.

Яркость

Дисплей жарықтығын, сенсорлық басқару элементтерін және күңгірттелген сенсорлық басқару элементтерін реттеуге болады.

Таңдау

- Дисплей
Дисплей жарықтығын басқарады.
 - ■■■■■■■■ (қара)
 - ■■■■■■■■ (ашық) (зауыттық әдепкі мәні)
- Кнопки активны
Іске қосылған сенсорлық басқару элементтерінің жарықтығын реттейді.
 - ■■■■■■■■ (қара)
 - ■■■■■■■■ (зауыттық әдепкі мәні)
 - ■■■■■■■■ (ашық)
- Кнопки не активны
Іске қосуға болатын сенсорлық басқару элементтерінің жарықтығын реттейді.
 - ■■■■■■■■ (қара)
 - ■■■■■■■■ (зауыттық әдепкі мәні)
 - ■■■■■■■■ (ашық)

Кеңес: Қосылған және өшірілген сенсорлық басқару элементтері арасында жарықтықта айтарлықтай айырмашылық бар екеніне көз жеткізіңіз. Жарықтықтың үлкен айырмашылығы құрылғыны басқаруды жеңілдетеді.

Параметрлер

Режим откл. индик.

Қуатты үнемдеу үшін дисплей мен сенсорды басқару жарығы өшірілген. Старт/Добавить бельё сенсорлық басқару элементі баяу жыпылықтайды.

Таңдау

- вкл. (зауыттық әдепкі мәні)
Жарық 10 минуттан соң өшеді.
- вкл(не в тек.прог.)
Жарық бағдарлама бойы қосұлы күйінде қалады. Бағдарлама аяқталғаннан кейін 10 минуттан кейін жарық өшеді.
- выкл.
Жарық қосұлы күйінде қалады.

Информ. о програм.

Бағдарламаны таңдағаннан кейін дисплейде уақытша пайда болатын ақпаратты таңдауға болады.

Таңдау

- Название прогр.
Бағдарлама атауы дисплейде бірнеше секунд көрсетіледі.
- Назв. и макс. загр. (зауыттық әдепкі мәні)
Бағдарламаның аты мен жүктеме ең үлкен өлшемі дисплейде бірнеше секунд көрсетіледі.
- выкл.
Бағдарламаны таңдағаннан кейін бірден стандартты дисплей температураны, айналдыру жылдамдығын және бағдарлама ұзақтығын көрсетеді.

Память

Бағдарламаны іске қосқаннан кейін кір жуғыш машина бағдарлама үшін таңдалған соңғы параметрлерді (температура, айналдыру жылдамдығы және кейбір қосымша опциялар) сақтайды.

Бағдарлама қайта таңдалса, дисплейде сақталған параметрлер пайда болады.

Жад стандарт ретінде ажыратылады.

Доп.вр.пред.стир.Х.

Егер сізге ұзағырақ алдын ала жуу қажет болса, стандартты алдын ала жуу уақытын 25 минутқа дейін арттыруға болады.

Таңдау

- без увелич. (зауыттық әдепкі мәні)
25 минут ішінде алдын ала жуу.
- + 6 мин.
31 минут ішінде алдын ала жуу.
- + 9 мин.
34 минут ішінде алдын ала жуу.
- + 12 мин.
37 минут ішінде алдын ала жуу.

Время замачивания

Сіңдіру процесінің ұзақтығын 30 минуттан 6 сағатқа дейін орнатуға болады.

Ұзақтықты 30 минуттық қадамдармен таңдауға болады. *Замачивание* Қосымша опцияны таңдаған кезде, таңдалған уақыт ішінде кір суланады. 0:30 сағат ұзақтығы стандарт бойынша орнатылды.

Щадящий режим

Жұмсақ режимді қосқанда, барабанның толқуы азаяды. Осылайша, аз ластанған заттарды жұмсақ жууға болады.

Жұмсақ жууды *Хлопок* және *Смешанная* бағдарламалары үшін белсендіруге болады.

Жұмсақ жуу стандарт бойынша ажыратылды.

Снижение температ.

Жоғары биіктікте судың қайнау температурасы төмен болады. Судың қайнап кетуін болдырмау үшін, 2000 м. немесе одан жоғары биіктіктерде, Miele компаниясы төмендетілген температура параметрін белсендіруді ұсынады. Жоғары температура таңдалса да, максималды температура 80 °C дейін төмендейді.

Стандартты түрде қалпына келтіру температурасы параметрі өшірілген.

Больше воды

Больше воды қосымша опцияға қандай мүмкіндік қосылатынын таңдауға болады.

Таңдау

- *Добавить воду* (зауыттық әдепкі мәні) Бағдарламаның жуу және шаю кезеңдерінде су деңгейі көтеріледі
- *Доп. цикл полоск.* Қосымша шаю циклі орындалады
- *Доб.вод.+доп.пол.* Жуу және шаю кезеңдеріндегі су деңгейі көтеріліп, қосымша шаю орындалады

Уров. для Бол. воды

Больше воды қосымша опцияға арналған таңдауға болатын 4 түрлі су деңгейі бар.

Деңгейлер

- стандарт. (зауыттық әдепкі мәні)
- плюс δ
- плюс $\delta\delta$
- плюс $\delta\delta\delta$

Параметрлер

Макс. воды полоск.

Бұл функция аллергиясы бар адамдар үшін маңызды, себебі ол тамаша шаю нәтижелерін қамтамасыз етеді.

Шаюлар цикліндегі су деңгейін максималды мәнге тұрақты түрде орнатуға болады. Суды тұтыну көлемі артады.

Максималды шаю деңгейі стандарт бойынша ажыратылды.

Охлаж. мощ. раств.

Көбікті суыту үшін негізгі жуудан соң барабанға қарай қосымша су ағады.

70 °C немесе одан жоғары температуралы *Хлопок* бағдарламаны таңдаған кезде көбіктер суытылады.

Көбіктерді суытуды белсендіру керек:

- Күйіп қалу қаупін болдырмас үшін, ағызу шлангісі шұңғылша немесе бассейн шетіне жалғанса
- Ағызу құбырлары DIN 1986 стандартына сәйкес келмейтін ғимараттарда

Көбіктерді суыту стандарт бойынша ажыратылады.

Низкое давл. воды

Су қысымы 100 кПа (1 бар) төмен болса, кір жуғыш машина бағдарламаны тоқтатады және *Подача воды*. См.  ақау туралы хабар пайда болады.

Борттағы су қысымын арттыру мүмкін болмаса, бұл функцияны іске қосу бағдарламаның тоқтатылуына жол бермейді.

Төмен су қысымы стандарт бойынша белсендірілді.

Защита от сминания

Қыртыстанудан қорғау функциясы бағдарлама соңында қыртыстануды азайтады.

Бағдарлама соңында барабан 30 минутқа дейінгі аралықтарда айналуы жалғастырады. Кез келген уақытта *Старт/Добавить бельё* сенсорлық басқару элементтерін басу арқылы кір жуу машинасы есігінің құлпы ашылып, содан кейін ашылады.

Қыртыстанудан қорғау функциясы стандарт бойынша белсендірілді.

Miele@home

Кір жуғыш машинаның желіге қосылуын WiFi желісі арқылы басқарыңыз.

Қосалқы мәзірде мына жазбалар пайда болуы мүмкін:

Установка соедин.

Кір жуғыш машина WiFi желісіне әлі жалғанбаған болса, осы хабар пайда болады.

Қосылымды орнату туралы нұсқауларды «Алғаш пайдалану алдында» бөлімінен қараңыз.

Деактивировать (Miele@home қолжетімділігін көрсетеді)

Miele@home реттеулі қалады; WiFi функциясы өшірулі.

Активировать (Miele@home ажыратылғанын көрсетеді)

WiFi функциясы қайта белсендіріледі.

Статус соединения (Miele@home қолжетімділігін көрсетеді)

Келесі мәндер көрсетіледі:

- WiFi қабылдау сапасы
- Желі аты
- IP мекенжайы

Установить снова (реттеу кезінде көрінеді)

Жаңа байланысты бірден қайта орнату үшін WiFi логинін (желісін) қайта орнатады.

Восстан. зав. настр. (реттеу кезінде көрінеді)

- WiFi өшірілді.
- WiFi байланысы зауыттық әдепкі параметріне қайтарылды.

Желі конфигурациясы кір жуу машинаны утилизациялаған немесе сатқан кезде немесе пайдаланылған кір жуу машинасы іске қосылған кездерде қалпына келтірілуі керек. Бұл барлық жеке деректердің жойылғандығына және оның алдыңғы иесі енді кір жуу машинасын пайдалана алмайтындығына кепілдік беретін жалғыз тәсіл.

Miele@home параметрлерін қайта пайдалану үшін жаңа қосылым орнатуды орындау керек.

Параметрлер

Дистан. управление

Дистан. управление параметрі тек Miele@home параметрі орнатылғанда және белсендірілгенде көрінеді.

Miele қолданбасы мобильді құрылғыға орнатылғаннан кейін кір жуғыш машинаның күйін кез келген жерден тексеріп, оны қашықтан іске қосуға болады. Сондай-ақ оны *MobileStart* бағдарламасы арқылы қашықтан басқаруға болады.

Кір жуғыш машинаны мобильді құрылғымен басқарғыңыз келмесе, Дистан. управление параметрін өшіруіңізге болады.

Егер Дистан. управление қосылмаған болса, қолданба бағдарламаның тоқтатылуына әкелуі мүмкін.

Кір жуғыш машинаның іске қосылу уақытын орнату үшін кешіктіріп бастау функциясын пайдаланыңыз («Кешіктіріп бастау/SmartStart» бөлімін қараңыз).

Кір жуғыш машина сигналыңызды қабылдаған кезде көрсетілген уақыт аралығында іске қосылады.

Орнатылған іске қосу уақытында ешқандай іске қосу сигналы қабылданбаса, кір жуғыш машина автоматты түрде іске қосылады.

Қашықтағы басқару функциясы стандарт бойынша белсендірілді.

SmartGrid

SmartGrid параметрі тек Miele@home параметрі орнатылғанда және белсендірілгенде көрінеді.

Кір жуғыш машинаны белгілі бір уақыт аралығында сыртқы сигнал негізінде автоматты түрде іске қосылатын етіп орнатуға болады.

SmartGrid параметрін белсендіру *Отсрочка старта* датчигінің басқару құралына жаңа функция береді. Кешіктіріп бастау басқару элементін SmartStart параметрін орнату үшін пайдаланыңыз. Сыртқы сигнал алғаннан кейін кір жуғыш машина сіз көрсеткен уақыт аралығында қосылады. Егер сыртқы сигнал соңғы орнатылған іске қосу уақытына келмесе, кір жуғыш машина автоматты түрде іске қосылады («Кешіктіріп бастау» бөлімінен қараңыз).

SmartGrid функциясы стандарт ретінде ажыратылады.

RemoteUpdate

RemoteUpdate мәзір тармағы тек Miele@home пайдалану талаптары орындалған жағдайда ғана көрсетіледі және оны таңдауға болады («Алғашқы пайдалану алдында — Miele@home» бөлімін қараңыз).

RemoteUpdate функциясы кір жуғыш машинаның бағдарламалық құралын жаңарту үшін пайдаланылады. Егер сіздің кір жуғыш машинаңызға арналған жаңарту қолжетімді болса, ол оны автоматты түрде жүктеп алады. Жаңартулар автоматты түрде орнатылмайды. Оларды қолмен іске қосу қажет.

Егер жаңарту орнатылмаса, кір жуғыш машинаны әдеттегідей пайдалана беруге болады. Дегенмен, Miele компаниясы жаңартуларды орнатуды ұсынады.

Белсендіру/Ажырату

RemoteUpdate функциясы стандарт бойынша белсендіріледі. Қолжетімді жаңартулар автоматты түрде жүктеледі, бірақ орнатуды қолмен бастасаңыз ғана орнатылады.

Қандай да бір жаңартудың автоматты түрде жүктелуі қажет болмаса, RemoteUpdate функциясын өшіріңіз.

RemoteUpdate функциясын іске қосу

Жаңарту мазмұны мен көлемі туралы ақпарат Miele қолданбасында беріледі.

Егер бағдарламалық құрал жаңартуы қолжетімді болса, кір жуғыш машинаның дисплейінде хабар пайда болады.

Жаңартуды дереу орнатуға немесе кейінге қалдыруға болады. Кір жуғыш машина қайта қосылған кезде сізге жаңарту туралы еске салынады.

Егер жаңартуды орнату қажет болмаса, RemoteUpdate функциясын өшіріңіз.

Жаңарту бірнеше минут алуы мүмкін.

RemoteUpdate функциясы туралы келесі ақпаратты ескеріңіз:

- Жаңарту қолжетімді болған кезде ғана хабар аласыз.
- Жаңарту орнатылғаннан кейін, одан бас тартуға болмайды.
- Жаңарту барысында кір жуғыш машинаны өшіруге болмайды. Кері жағдайда, жаңарту үзіледі және орнатылмайды.
- Бағдарламалық құралдың кейбір жаңарту процедураларын Miele тұтынушыларға қызмет көрсету бөлімі ғана жасай алады.

Байланыс модуліне арналған авторлық құқықтар мен лицензиялар

Байланыс модулін пайдалану және басқару мақсатында Miele компаниясы меншіктік немесе үшінші тарап бағдарламалық құралын пайдаланады, оған бастапқы коды ашық лицензиялау шарттары қолданылады. Бағдарламалық құралдың/бағдарламалық құрал компоненттерінің бұл элементтері авторлық құқықпен қорғалған. Miele және үшінші тараптың авторлық құқықтары сақталуы тиіс.

Сонымен қатар бұл байланыс модулі ашық бастапқы коды бар лицензия шарттарына сәйкес қолданылатын бағдарламалық құрал компоненттерін қамтиды. Құрылғыдағы бастапқы коды ашық компоненттер, сонымен қатар тиісті авторлық құқық ескертпелері, лицензиялық шарттардың көшірмелері жарамды және қосымша ақпаратты веб-браузердің көмегімен IP мекенжайы арқылы жергілікті түрде ашуға болады (*http://<IP address>/Licenses*). Осы орында көрсетілетін бастапқы коды ашық лицензияларға қатысты жауапкершілік және кепілдік міндеттемелері тиісті құқық иелеріне қатысты қолданылады.

Тауар сапасына кепілдік

Ресми импорттаушылар арқылы сатып алынған елге әкелінетін тұрмыстық техниканың кепілдік мерзімі өнім тек жеке, отбасылық, тұрмыстық және кәсіпкерлік қызметпен байланыспаған басқа да қажеттіліктер үшін пайдаланылған жағдайда 24 айды құрайды.

Негізгі тауарға кірмейтін, бөлек сатып алынған аксессуарлар мен қосалқы бөлшектерге кепілдік мерзімі берілмейді.

Кепілдік мерзімі тауарды сатып алушыға табыстаған күннен бастап есептеледі.

Түсініспеушіліктерді болдырмау үшін тауарларды беруді растайтын құжаттарды (тауарлық жүк қағаздар, тауарлық чектер және қолданыстағы заңнама талаптарына сәйкес тауарды беруді растайтын басқа да құжаттар) сақтап, кепілдік қызмет көрсетуге жүгінген кезде сервистік қызмет мамандарына көрсетуіңізді сұраймыз.

Кепілдік мерзімі ішінде сіз бұйымды мақсаты бойынша пайдаланылған және осы нұсқауда көрсетілген бұйымды орнату, қосу және пайдалану талаптарын сақтаған жағдайда, бұйымның ақауларын тегін жоюға және бұйымның сапасына қатысты заңмен белгіленген тұтынушылардың басқа да талаптарын қанағаттандыруға құқықтарыңызды пайдалана аласыз.

Қосылымды үшінші тұлғалар жүзеге асырса, орнату және қосу қызметтерінің төленгенін және орындалғанын растайтын құжаттарды сақтаңыз.

Назар аударыңыз! Әрбір бұйымның бірегей зауыттық нөмірі бар. Зауыттық нөмір бұйымның шығарылған күнін және оның комплектациясын анықтауға мүмкіндік береді. Miele сервистік қызметіне хабарласқанда бұйымның зауыттық нөмірін айтыңыз, бұл сізге жылдам әрі сапалы қызмет алуға мүмкіндік береді.

Егер Miele сервистік қызметі жабдықтың ақаулықтарын кепілдік мерзімі ішінде аталған жабдықтың бір бөлігін ауыстыру арқылы жөндейтін болса, клиент жөндеу аяқталғаннан кейін (жабдық ақауы жойылған кезде) бөлшектелген бөлікті сервистік қызмет өкіліне қайтаруға міндетті.

Miele сервистік қызметі келесі жағдайларда кепілдік қызмет көрсетуден бас тартуға құқылы:

- Тауардың механикалық зақымдануын анықтау;
- Дұрыс сақтамау және/немесе абайламай тасымалдау;
- Тасымалдау, сақтау және пайдалану кезінде қолайсыз климаттық жағдайлардың әсерінен болған зақымдарды анықтау;
- Химиялық заттар мен ылғалдың әсер ету іздерін анықтау;
- Орнату және қосу ережелерін сақтамау;
- Пайдалану нұсқауларының талаптарын орындамау;
- Қатты ластану нәтижесінде тауардың зақымдануын анықтау;
- Жұғыш құралдар мен шығын материалдарын дұрыс пайдаланбау немесе өндіруші ұсынбаған күтім жасау құралдарын пайдалану нәтижесінде зақымдануды анықтау;
- Осы қызметтерді көрсетуге құқығы жоқ тұлғалардың бөлшектеу, жөндеу және басқа да араласу белгілерін анықтау;
- ГОСТ, ДСТУ сәйкес келмейтін параметрлері бар электр желісіне қосылу;
- Жануарлардың немесе жәндіктердің әрекетінен тауарлардың зақымдануы;
- Үшінші тұлғалардың заңсыз әрекеттері;

Өнім сапасына берілетін кепілдік

- Форс-мажорлық әрекеттер (өрт, су тасқыны, табиғи апаттар және т.б.);
- Ішкі жұмыс көлемдеріне бөгде заттардың, жануарлардың, жәндіктердің және сұйықтықтардың түсуінен бұйымның дұрыс жұмыс істемеуі.

Кепілдік қызмет көрсетуі келесі жағдайларға қолданылмайды:

- осы Пайдалану нұсқауында көрсетілген бұйымды реттеу, баптау, тазалау және басқа да күтім жасау бойынша жұмыстар;
- осы Пайдалану нұсқауында көрсетілген шығын материалдарын (қуат элементтері, сүзгілер, жарықтандыру шамдары, шаң жинау қаптары және т.б.) ауыстыру бойынша жұмыстар.

Төмендегілер тауар кемшіліктері болып табылмайды:

- пайдаланудың алғашқы күндерінде тауар шығаратын жаңа пластиктің немесе резеңкенің иісі;
- пайдалану кезінде жабдық бөліктерінің түс реңктерінің және жылтырының өзгеруі;
- тауарға кіретін жекелеген құрамдастарының жұмыс істеу принциптеріне байланысты шулар (санитарлық нормалар шегінде):
 - желдеткіштер
 - есіктердің май/ауа жеткізгіштері
 - су клапандары
 - электрлік релелер
 - электр қозғалтқыштары
 - белдіктер
 - компрессорлар
- материалдардың табиғи тозуы (қартаюы) нәтижесінде пайда болатын шу:
 - қыздыру/салқындату кезінде сықырлаған шу
 - сықыр
 - қозғалатын механизмдердің аздап соғуы
- табиғи тозуы нәтижесінде жарамсыз болып қалған шығын материалдары мен тозу бөлшектерін ауыстыру қажеттілігі.

Miele сервистік орталықтары

Miele сервистік желісі Алматы және Киев қалаларындағы өзінің қызмет көрсету орталықтарын, Miele аймақтық сервистік мамандарын және аймақтардағы серіктес сервистік орталықтарын қамтиды. Miele сервисі ұсынылған қалалардың тізімін компанияның интернет сайтында таба аласыз:

- **Қазақстан:** www.miele.kz
- **Украина:** www.miele.ua

Егер сізге сервистік қолдау қажет болса, **Miele байланыс ақпараты** Парағында көрсетілген «Жедел желі» телефондарына хабарласуыңызды сұраймыз.

Miele туралы байланыс ақпараты

Техника сатып алуға, қосымша керек-жарақтар мен шығын материалдарын сатып алуға байланысты барлық мәселелер бойынша, сондай-ақ сервистік қолдау қажет болған жағдайда "жедел желі" телефоны бойынша хабарласуыңызды сұраймыз.

Импорттаушылар Қазақстан Республикасы

« Миле » ЖШС
Қазақстан
Алматы қаласы
Бостандық ауданы
Әбіш Кекілбайұлы көшесі, 34 үй, 1-04
пошта индексі 050000
телефон: +7 (727) 313-23-00
Факс: +7 (727) 311 10 42
E-mail: info@miele.kz
Internet: www.miele.kz

Украина

« Миле » ЖШҚ
01033 Киев, Украина
Короленковская көшесі, 4-үй
Телефон: + 38 (044) 496 0300
E-mail: info@miele.ua
Internet: www.miele.ua

ТМД-ның басқа елдері

Қосымша керек-жарақтар мен шығын материалдарын сатып алудың барлық мәселелері бойынша, сондай-ақ сервистік қолдау қажет болған жағдайда, сіз осы өнімді сатып алған сатушыға хабарласуыңызды сұраймыз.

Назар аударыңыз!

Осы елдердегі кепілдік шарттары (жергілікті заңнамаға байланысты) өзгеше болуы мүмкін. Сіз сатушыдан кепілдік шарттарын нақтылай аласыз.

Өндіруші:

Миле & Ци. КГ, Карл-Миле-Штра́се көш., 29, 33332 Гютерсло қ., Германия
Miele & Cie. KG, Carl-Miele-Straße 29, 33332 Gütersloh, Deutschland

Зауыттың орналасқан жері:

Миле & Ци. КГ, Карл-Миле-Штра́се көш., 29, 33332 Гютерсло қ., Германия
Miele & Cie. KG, Carl-Miele-Straße 29, 33332 Gütersloh, Deutschland

Импорттаушылар:

"Миле" ЖШС

Қазақстан

Алматы қаласы

Бостандық ауданы

Әбіш Кекілбайұлы көшесі, 34 үй, 1-04

пошта индексі 050000

телефон: +7 (727) 313-23-00

Факс: +7 (727) 311 10 42

E-mail: info@miele.kz

Internet: www.miele.kz

«Миле» ЖШҚ

01033 Киев, Украина

Короленковская көшесі, 4-үй

Телефон: + 38 (044) 496 0300

E-mail: info@miele.ua

Internet: www.miele.ua



EAC

WWI 860 WPS

kk-KZ

M.-Nr. 13 018 790 / 00 / 002