





## Bruks- och monteringsanvisning Köksfläkt



Läs **ovillkorligen** bruksanvisningen innan du installerar och tar fläkten i bruk. På så vis undviker du personskador och skador på fläkten.

# Innehåll

---

<b>Säkerhetsanvisningar och varningar</b> .....	4
<b>Bidra till att skona miljön</b> .....	12
<b>Funktionsbeskrivning</b> .....	13
Doftsättning .....	13
Styra med appen Miele@mobile .....	13
<b>Översikt över fläkten</b> .....	14
<b>Första gången produkten används</b> .....	16
Ställa in Miele@home .....	16
Ansluta via app .....	17
Ansluta via WPS .....	18
Logga ut wifi (återställa till fabriksinställning) .....	19
Ställa in Con@ctivity .....	20
Con@ctivity via wifi-nätverket hemma (Con@ctivity 3.0) .....	20
Con@ctivity via en wifi-radioförbindelse (Con@ctivity 3.0) .....	21
<b>Användning (automatisk drift)</b> .....	22
Laga mat med Con@ctivity-funktionen (automatisk drift) .....	22
Stekning .....	23
Lämna automatdriften medan du lagar mat .....	24
Återgå till automatdrift .....	24
<b>Manuell användning</b> .....	25
Laga mat utan Con@ctivity-funktionen (manuell användning) .....	25
Starta och stänga av fläkten  .....	25
Välja effektläge .....	25
Välja eftergångstid <sup>5</sup>  <sup>15</sup> .....	25
Tända/släcka/dimra hållbelysningen  .....	25
Powermanagement .....	26
Säkerhetsavstängning .....	26
Stämningsbelysning  .....	26
<b>Energispartips</b> .....	27
<b>Ändra inställningar</b> .....	28
Ändra drifttidsräknaren för fettfiltret .....	28
Deaktivera eller ändra kolfiltrets drifttidsräknare .....	29
Avaktivera powermanagement .....	29
<b>Avfuktning</b> .....	30
Avfuktningfunktion .....	30
Byta avfuktningfilter .....	30

<b>Doftsättning</b> .....	31
Funktion för doftsättning .....	31
Ta ut doftpatronens hållare.....	31
Ta ut doftpatronen .....	31
Förvara doftpatronen.....	32
Öppna den nya doftpatronen .....	32
Sätta in doftpatronen.....	32
Bytesintervall .....	32
<b>Rengöring och skötsel</b> .....	33
Hölje .....	33
Allmänt .....	33
Drifftidsräknare  .....	33
Fettfilter.....	33
Återställa drifftidsräknaren för fettfiltret .....	35
Kolfilter .....	36
Återaktivera kolfilter .....	36
Återställa drifftidsräknaren för kolfilter.....	37
Livslängd .....	37
Slänga förbrukat kolfilter .....	37
<b>Hur du klarar av mindre fel själv</b> .....	38
<b>Installation</b> .....	39
Innan montering .....	39
Monteringsplan.....	39
Mått .....	40
Avstånd mellan häll och fläkt (S) .....	41
Monteringsanvisningar .....	42
Elanslutning .....	42
<b>Miele service och garanti</b> .....	43
Typskyltens plats på den externa fläktmotorn.....	43
<b>Tekniska data</b> .....	44
Extra tillbehör för cirkulationsdrift .....	44
Konformitetsdeklaration .....	44

## Säkerhetsanvisningar och varningar

---

Denna fläkt uppfyller gällande säkerhetskrav. Felaktig användning kan medföra person- och saksador.

Läs bruks- och monteringsanvisningen noga innan du börjar använda fläkten. Det är viktigt eftersom den innehåller information om montering, säkerhet, användning och underhåll. På så vis skyddar du dig samt undviker skador på fläkten.

I enlighet med normen IEC 60335-1 påpekar Miele att det är viktigt att läsa och följa kapitlet om installation av produkten samt säkerhetsanvisningarna och varningarna.

Miele tar inget ansvar för skador som har uppstått på grund av att säkerhetsanvisningarna och varningarna inte har följts.

Spara bruks- och monteringsanvisningen och överlämna den vid eventuellt ägarbyte.

### Användningsområde

- ▶ Denna fläkt är avsedd att användas i hushåll och hushållsliknande miljöer.
- ▶ Denna fläkt är inte avsedd att användas utomhus.
- ▶ Fläkten är uteslutande avsedd för användning i privata hushåll för uppsugning av matos som uppstår vid matlagning. All annan typ av användning är inte tillåten.
- ▶ Personer, som på grund av sina fysiska, sensoriska eller psykiska förmågor, eller på grund av bristande erfarenhet eller okunskap, inte är kapabla att använda fläkten på ett säkert sätt, måste hållas under uppsikt vid användningen.  
De får använda den utan uppsikt endast om de fått utbildning i användningen så att de kan använda den säkert.

### Om det finns barn i hemmet

- ▶ Barn under 8 år bör hållas borta från fläkten. De får endast använda den under uppsikt.

## Säkerhetsanvisningar och varningar

---

- ▶ Barn från 8 år och uppåt får endast använda fläkten utan uppsikt under förutsättning att de känner till hur man använder den på ett säkert sätt. Barn måste kunna se och förstå riskerna med en felaktig användning.
- ▶ Barn får inte rengöra eller underhålla fläkten utan uppsikt.
- ▶ Håll uppsikt över barn som befinner sig i närheten av fläkten.
- ▶ Kokhällsbelysningen har mycket starkt ljus.  
Var försiktig så att särskilt inte små barn tittar direkt in i lamporna.
- ▶ Kvävningsrisk. Barn kan under lek linda in sig i förpackningsmaterial (till exempel plastfolie) eller dra det över huvudet och kvävas. Håll därför barn borta från förpackningsmaterial.

# Säkerhetsanvisningar och varningar

---

## Teknisk säkerhet

- ▶ Ej fackmässig installation, underhållsarbete eller reparation kan innebära allvarlig fara för användaren. Installation och service får endast utföras av Miele service eller av Miele auktoriserad fackman.
  - ▶ En trasig fläkt kan vara farlig att använda. Se efter att den inte har några synliga skador och använd aldrig en trasig fläkt.
  - ▶ Fläktens elektriska säkerhet garanteras endast om den ansluts till ett jordat eluttag som är installerat enligt gällande föreskrifter.
  - ▶ Tillförlitlig och säker drift av fläkten garanteras endast när den är ansluten till det offentliga elnätet.
  - ▶ Anslutningsdata (frekvens och spänning) på fläktens typskylt måste absolut överensstämja med elnätets, för att undvika skador på fläkten.  
Jämför dessa data innan anslutning. Rådfråga i tveksamma fall en elektriker.
  - ▶ Grenuttag eller förlängningskablar uppfyller inte den nödvändiga säkerheten (brandfara). Anslut inte fläkten till elnätet med hjälp av sådana.
  - ▶ Bärninorna används också för att leda ström. De får inte böjas eller kortas av. Bärninorna får inte användas för att fästa ytterligare delar (till exempel en mellanskiva).
- Fläkten får inte användas om en bärlina är skadad. Bärninorna får endast bytas av en behörig fackman.
- ▶ Använd endast fläkten när den är monterad. På så vis garanteras säker funktion.
  - ▶ Denna fläkt får inte användas på uppställningsplatser som inte står på fast mark (till exempel båtar).

## Säkerhetsanvisningar och varningar

---

▶ Kontakt med strömförande anslutningar och ändringar av modulens elektriska och mekaniska konstruktion kan leda till funktionsstörningar.

Öppna bara fläktens hölje så mycket som behövs för underhåll och rengöring. Öppna aldrig andra delar av höljet.

▶ Garantianspråk går förlorade om fläkten repareras av andra än av Miele auktoriserad service.

▶ Endast om originalreservdelar används garanterar Miele att alla säkerhetskrav uppfylls.

▶ Vid installation, underhållsarbeten och reparationer måste fläkten vara spänningsfri. Det är den endast i något av följande fall:

- När säkringarna är frånslagna.
- När skruvsäkringarna är helt utskruvade.
- Dra ut stickproppen (om sådan finns). Dra inte i anslutningskabeln utan i stickproppen.

# Säkerhetsanvisningar och varningar

---

## Användning

- ▶ Brandrisk på grund av öppna lågor.  
Arbeta inte med öppen låga under fläkten. Till exempel är det förbjudet att flambära och grilla över öppen eld. När fläkten är inkopplad drar den in lågorna i filtret. Matfett som har samlats i filtret kan då antändas.
- ▶ Starta alltid fläkten när du använder spisen/hällen.  
Om du inte använder fläkten kan det bildas kondensvatten.
- ▶ Olja och fett kan självantända vid överhettning och göra att fläkten börjar brinna.  
Ha uppsikt över kastruller, pannor och fritöser när du lagar mat i olja. Även om du grillar på en elektrisk grill måste du göra det under ständig uppsikt.
- ▶ Fett och smutsavlagringar kan påverka fläktens funktion.  
Använd aldrig fläkten utan fettfilter. Det blir mycket enklare att göra rent ångskärmen om fettfiltret används.
- ▶ Tänk på att fläkten blir väldigt varm av den uppåtstigande värmen.  
Rör inte fläkten eller fläktfiltret förrän fläkten har svalnat.
- ▶ Fläkten ska inte användas som avställningsyta.
- ▶ Bärlinorna kan skadas vid för hög belastning. Låt inte ångskärmen svänga för mycket och vrid den inte. Dra inte i linorna.



### Använda doftpatroner (extra tillbehör)

- ▶ Det är endast tillåtet att använda Miele's originaldoftpatron, som är avsedd att användas i fläkten.
- ▶ När doftpatronen inte används, förvara den alltid i förpackningen - spara därför denna.
- ▶ Observera: Doftämnen kan läcka ut. Håll doftpatronen eller doftpatronens hållare med den fastmonterade doftpatronen rakt och vänd den inte upp och ner eller luta den.
- ▶ Doftämnen som läckt ut ska omedelbart torkas upp med en absorberande trasa.
- ▶ Om doftämnet kommer i kontakt med **huden**: skölj ordentligt med vatten och tvätta med tvål. **Ögon**: skölj i minst 15 minuter med vatten. Om du skulle råka svälja det sköljer du **munnen** ordentligt med vatten. Uppsök alltid läkare om du råkar få doftämne i ögonen eller munnen!
- ▶ Byt kläder direkt om det kommer doftämne på dem och tvätta dem.
- ▶ Om inte följande anvisningar beaktas finns risk för brand och skador:
  - Fyll aldrig på doftämnen i doftpatronen.
  - Använd aldrig en trasig doftpatron.
- ▶ Släng tom doftpatron i hushållssoporna och använd den aldrig på annat sätt.
- ▶ Beakta informationen som bifogas doftpatronen.

# Säkerhetsanvisningar och varningar

---

## Korrekt installation

- ▶ Beakta alltid tillverkarens anvisningar för den kokutrustning som ska användas, om det över huvud taget är möjligt att använda en fläkt ovanför.
- ▶ Det är inte tillåtet att montera fläkten över eldstäder för trä, kol eller annat bränsle i fast form.
- ▶ Det är inte tillåtet att montera fläkten över en gashäll.
- ▶ Ett för litet avstånd mellan häll och fläkt kan leda till att fläkten kan gå sönder.  
Om inte tillverkaren anger ett större säkerhetsavstånd, ska avstånden mellan hällen och underkanten på fläkten som anges i avsnittet "Montering" följas.  
Ska olika kokutrustningar användas för fläkten, för vilka olika säkerhetsavstånd gäller, ska alltid det största avståndet väljas.
- ▶ Beakta avsnittet "Installation" för att sätta fast fläkten.
- ▶ Vid leverans är fläkten förmonterad. Bärninorna får inte demonteras under monteringen.

## Rengöring och skötsel

- ▶ Det föreligger en brandrisk om inte rengöringen sker enligt bruksanvisningen.
- ▶ Ångan i en ångrengörare kan tränga fram till spänningsledande delar och orsaka kortslutning.  
Använd därför aldrig ångrengörare vid rengöring av fläkten.
- ▶ Kolfiltren får inte diskas i diskmaskin.  
Vid återaktivering i ugn kan rester av diskmedlet antändas av de höga temperaturerna.  
Följ anvisningarna i denna bruksanvisning vid återaktivering.

## Tillbehör

► Använd bara originaldelar från Miele. Om ej godkända tillbehör används gäller inte längre garanti och/eller produktansvar och Miele kan inte längre garantera att säkerhetsbestämmelserna uppfylls.

# Bidra till att skona miljön

---

## Transportförpackning

Förpackningen skyddar produkten mot transportskador. Förpackningsmaterialen är valda med hänsyn till miljön och är därför återvinningsbara.

Förpackning/emballage som återförs till materialkretsloppet innebär minskad råvaruförbrukning och mindre mängder avfall.

## Hantering av uttjänt produkt

Uttjänta elektriska och elektroniska produkter innehåller i många fall material som kan återanvändas. Men de innehåller även skadliga ämnen som är nödvändiga beståndsdelar för dess funktion och säkerhet. Om sådana ämnen hamnar i hushållsavfallet eller hanteras på fel sätt kan det medföra skador på människors hälsa och på miljön. Kasta därför på inga villkor den uttjänta produkten i hushållsavfallet.



Lämna istället in uttjänta elektriska och elektroniska produkter till en återvinningsstation. Du är själv ansvarig för att radera eventuella personliga uppgifter som kan stå på maskinen. Se till att den uttjänta produkten förvaras barnsäkert tills den lämnas in.

## Cirkulationsdrift

Fläkten arbetar med cirkulationsdrift.

Luften som har sugits upp renas genom fettfiltret och passerar sedan genom ett avfuktningfilter innan den leds ut.

Luften leds tillbaka in i köket genom ett kolfilter på ovansidan av fläkten.

Under matlagningen fångar avfuktningfiltret en del av fukten från matset. Efter matlagningen släpps den samlade fukten sensorstyrt åter ut i rumsluften.

## Doftsättning

Fläkten har en doftmodul med en doftpatron. Doftmodulen släpper ut en doft i rummet, oberoende av fläktens drift.

Doftsättningen styrs endast via appen Miele@mobile.

## Styra med appen Miele@mobile

Fläkten styrs endast via appen Miele@mobile eller automatiskt med Con@ctivity-funktionen utifrån hällens drift.

I undantagsfall kan styrningen göras på manöverdelen på fläktens undersida, till exempel vid avbrott i wifi-anslutningen.

# Översikt över fläkten

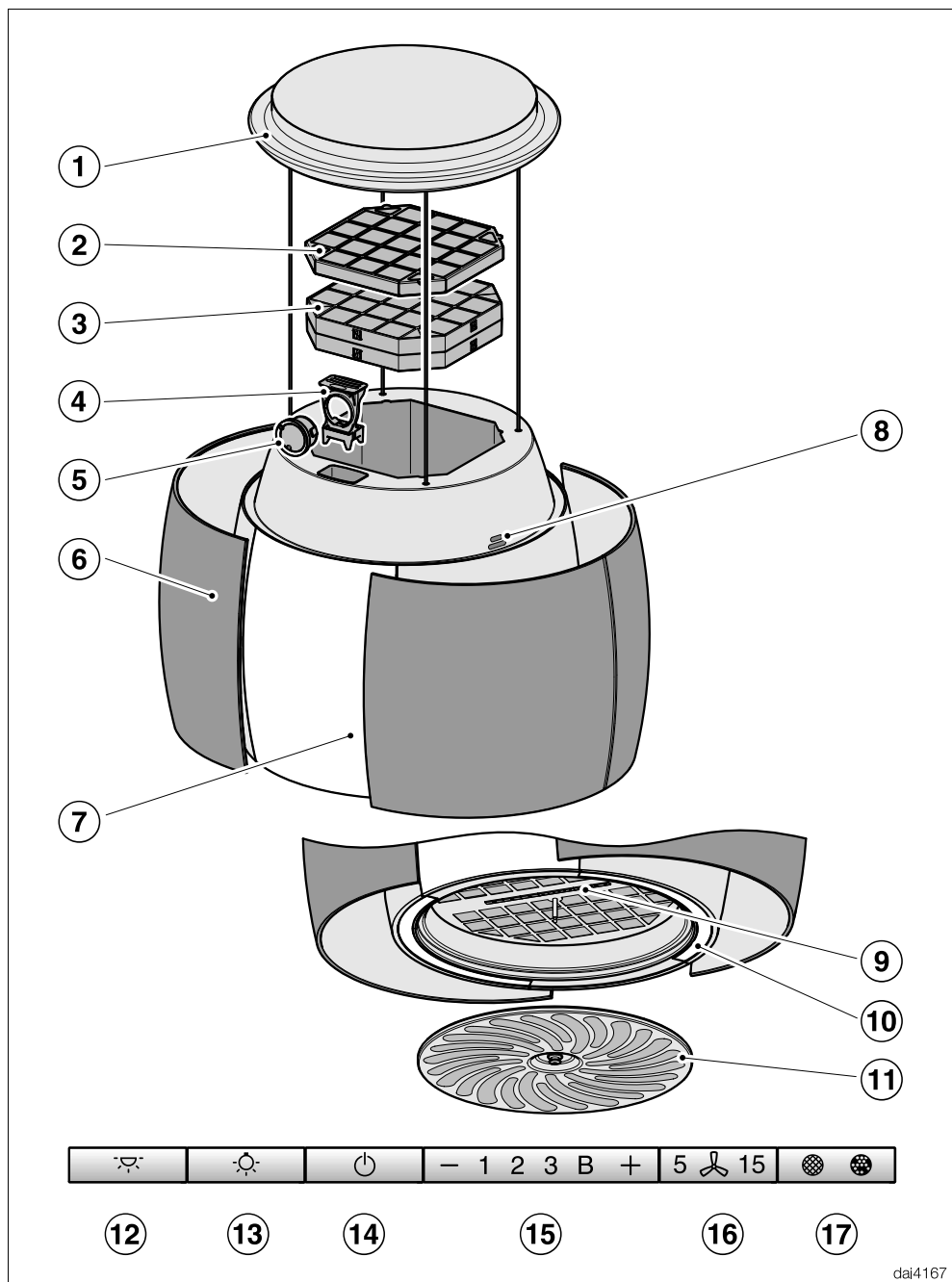

dai4167

# Översikt över fläkten

---

- ① Baldakin
- ② Återanvändbart kolfilter
- ③ Avfuktningfilter
- ④ Hållare doftpatron
- ⑤ Doftpatron
- ⑥ Ångskärm
- ⑦ Stämningsbelysning
- ⑧ Fuktighetssensor
- ⑨ Manöverpanel
- ⑩ Hällbelysning
- ⑪ Fettfilter
- ⑫ Touchknapp för att tända och släcka stämningsbelysningen
- ⑬ Touchknapp för att tända och släcka hällbelysningen
- ⑭ Knapp för att koppla till och från fläkten
- ⑮ Knappar för inställning av fläkteffekt
- ⑯ Knapp för funktionen Fortsatt drift
- ⑰ Knapp för drifttidsräknare

## Första gången produkten används

---

De inställningar som beskrivs i detta avsnitt görs på fläktens manöverpanel. Manöverdelen finns bakom fettfiltret.

- Ta ut fettfiltret igen.

### Ställa in Miele@home

Förutsättning:

- ett wifi-nätverk
- appen Miele@mobile
- ett användarkonto hos Miele. Användarkontot kan du skapa i appen Miele@mobile.

Din fläkt är utrustad med en integrerad wifi-modul. Anslut fläkten till ditt wifi-nätverk. Därefter är det möjligt att styra fläkten via appen Miele@mobile.

Om även din Miele håll ingår i hemnätverket, kan du använda fläktens automatiska styrning med Con@ctivity-funktionen.

Kontrollera att signalen från ditt nätverk är tillräckligt stark där fläkten finns.

### Tillgänglighet Miele@home

Vilka funktioner du kan använda i Miele@mobile-appen beror på vilka Miele@home-servicetjänster som är tillgängliga i ditt land.

Servicetjänsten för Miele@home finns inte i alla länder.

Gå till Miele's hemsida [www.miele.se](http://www.miele.se) för information om tjänstens tillgänglighet.

### Appen Miele@mobile

Appen Miele@mobile kan laddas ner utan kostnad från App Store® eller Google Play™.





# Första gången produkten används

## Ansluta via app

Du kan upprätta nätverksförbindelsen med appen Miele@mobile.

- Installera appen Miele@mobile på din mobila enhet.

För att göra en inloggning behöver du:

1. lösenordet till ditt wifi-nätverk
2. lösenordet till fläkten.



Lösenordet för fläkten består av de sista 9 siffrorna i tillverkningsnumret. Du hittar numret på typskylten.

Om du tar ut fettfiltren så hittar du typskylten.



- Logga in maskinen i appen. Följ inloggningsstegen.

Om en uppmaning visas att aktivera fläktens wifi gör du följande:

- Stäng av fläkten.



- Håll knappen “+” intryckt.



- Tryck samtidigt på knappen belysning .

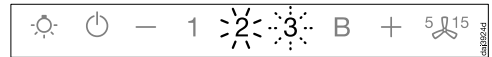

2 lyser ihållande, 3 blinkar.

Fläkten är beredd för anslutning de kommande 2 minuterna.



- Följ stegen i appen.

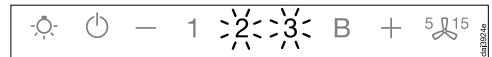

Efter lyckad anslutning lyser 2 och 3 ihållande.



- Lämna anslutningsläget på fläkten genom att trycka på knappen Fortsatt drift .

Fläkten kan nu manövreras via appen.

# Första gången produkten används

## Ansluta via WPS

Din wifi-router måste ha möjlighet till WPS (WiFi Protected Setup).

- Stäng av fläkten.



- Håll knappen “+” intryckt.



- Tryck samtidigt på knappen belysning .

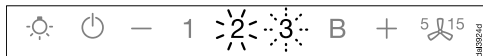

**2** lyser ihållande, **3** blinkar.

wifi-anslutningen måste startas samtidigt på fläkten och på WPS-routern.

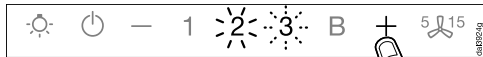

- Tryck efter några sekunder på knappen “+” på fläkten.

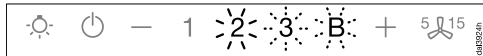

Efter en kort tid lyser **2** ihållande, **3** och **B** blinkar.

Fläkten är beredd för anslutning de nästa två minuterna.

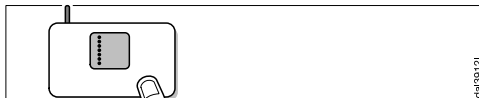

- Starta WPS-anslutningen på din wifi-router.

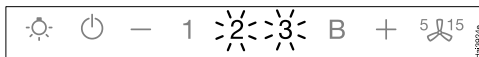

Efter lyckad anslutning lyser **2** och **3** ihållande.



- Lämna anslutningsläget på fläkten genom att trycka på knappen Fortsatt drift .

Fläkten kan nu manövreras via appen.

Om det inte gick att ansluta, kan det bero på att du inte aktiverade WPS på din router tillräckligt snabbt. Upprepa stegen ovan igen.

**Tips!** Om det inte är möjligt att ansluta via WPS på din wifi-router kan du i stället ansluta via appen Miele@mobile.

# Första gången produkten används

## Logga ut wifi (återställa till fabriksinställning)

För att upprätta en ny wifi-anslutning, måste först den befintliga anslutningen avslutas.

- Stäng av fläkten.



- Håll knappen “-” intryckt.



- Tryck samtidigt på knappen belysning ☀.

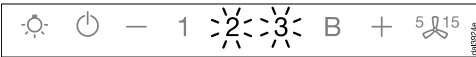

Vid en befintlig wifi-anslutning lyser **2** och **3** ihållande.

Fläkten är beredd för frånkoppling de kommande 2 minuterna.



- Tryck på knappen “-”.

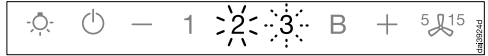

**2** lyser ihållande och **3** blinkar.

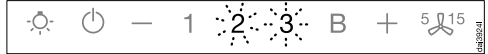

Efter några sekunder blinkar **2** och **3**. Anslutningen är avslutad.



- Lämna frånkopplingsläget på fläkten genom att trycka på knappen Fortsatt drift .

Wifi-anslutningen är avbruten. En ny anslutning kan upprättas.

# Första gången produkten används

---

## Ställa in Con@ctivity

Con@ctivity gör Miele fläkt och Miele häll kommunicerbar. Det möjliggör en automatisk styrning av fläkten beroende av driftläget på Miele hällen.

- När du startar en kokzon, startar också kokhållsbelysningen och fläkten snart.
- Fläkten väljer automatiskt läge under matlagningen. Effektläget på fläkten beror på hur många kokzoner som är startade och deras effektlägen.
- Efter matlagningen stängs fläkten av och hållbelysningen släcks automatiskt efter en viss eftergångstid.

Detaljerad information om detta finns i avsnittet “Använda fläkten”.

## Con@ctivity via wifi-nätverket hemma (Con@ctivity 3.0)

Förutsättning:

- Wifi-nätverk i hemmet
- Wifi-kompatibel häll från Miele

- Anslut fläkten och hällen till wifi-nätverket (se avsnittet “Ställa in Miele@home”).

Con@ctivity-funktionen aktiveras automatiskt.

# Första gången produkten används

## Con@ctivity via en wifi-radioförbindelse (Con@ctivity 3.0).

Förutsättning:

- wifi-kompatibel Miele-häll

Om du inte har ett hemnätverk kan du skapa en direktanslutning mellan hällen och fläkten.

Anslutningen beskrivs i bruksanvisningen för hällen.

Nedan beskrivs stegen för fläkten i detalj.

- Stäng av fläkten.



- Håll knappen “+” intryckt.



- Tryck samtidigt på knappen “-”.

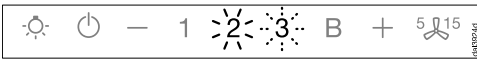

**2** lyser ihållande, **3** blinkar.

Fläkten är beredd för anslutning de kommande 2 minuterna.

- Starta wifi-anslutningen på hällen. Information om hur du ska gå till väga hittar du i bruksanvisningen till hällen.

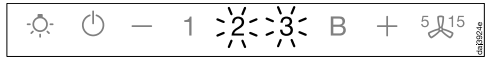

Efter lyckad anslutning lyser **2** och **3** ihållande.



- Lämna anslutningsläget på fläkten genom att trycka på knappen Fortsatt drift <sup>5</sup> <sup>15</sup>.

Con@ctivity är nu aktiverat.

Om det finns en direkt wifi-anslutning kan hällen och fläkten inte ingå i ett hemnätverk. Bryt den direkta anslutningen om du istället vill ansluta till hemnätverket (se “Logga ur wifi”).

# Användning (automatisk drift)

När Con@ctivity-funktionen är aktiverad arbetar fläkten alltid i automatdrift (se avsnittet “Första gången fläkten används – Ställa in Con@ctivity”).

Om du vill använda fläkten manuellt, se avsnittet “Användning (manuell drift) – Laga mat utan Con@ctivity-funktion”.

## Laga mat med Con@ctivity-funktionen (automatisk drift)

- Starta en kokzon på önskat läge.

Belysningen tänds.

Efter några sekunder startar fläkten, först kort på läge **2** för att sedan byta till läge **1**. Ångskärmen åker ut.

Fläkten väljer automatiskt läge under matlagningen.

Hällens sammanlagda inställda effekt, alltså antalet inställda kokzoner och effekten på kokzonerna, är betydande för vilket läge fläkten väljer.

- Om du skulle öka värmen på kokzonerna eller starta flera kokzoner så kommer också fläktens effekt att öka.
- Skulle du sänka värmen eller stänga av några kokzoner så sänks fläktens effektläge.

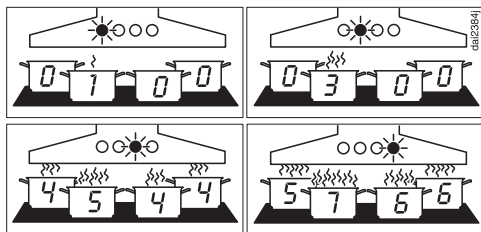

Exempel för fläktläge **1** till **B**

## Reaktionstid

Fläkten kommer reagera med en fördröjning eftersom en ändring av effektläget inte nödvändigtvis behöver leda till mer eller mindre matos.

Eftersom hällen överför information till fläkten i intervaller kan det leda till fördröjningar.

En reaktion kommer dock inom några sekunder eller några minuter.

## Stekning

- Om du till exempel värmer upp en stekpanna på högsta läget för att steka på något. Sedan efter cirka 10 sekunder till 4 minuter sänker du värmen igen (60 sekunder till 5 minuter på en HighLight-häll).

Fläkten känner av när mat steks.

Fläkten startas och kommer att växla ner till fläktläge 3 efter att värmen på hällen har sänkts och kommer sedan att stanna på den effekten i cirka 5 minuter.

Sedan kommer fläkteffekten att bestämmas av Con@ctivity-funktionen.

Du kan också på förhand manuellt välja ett annat fläktläge.

## Stänga av

- Stäng av alla kokzoner.

Fläkten kommer inom de närmsta minuterna att stegvis sänka effekten för att till sist stängas av helt.

På så vis renas luften från ånga och matos som eventuellt finns kvar efter matlagningen.

- Fläkten kommer direkt att koppla tillbaka till läge 3 från boosterläget.
- När fläkten går på läge 3 så kommer den efter cirka 1 minut att gå tillbaka till läge 2.
- Från läge 2 går den efter 2 minuter tillbaka till läge 1.
- Efter 2 minuter på läge 1 kommer fläkten stängas av. Ångskärmen körs in.
- Efter ytterligare 30 sekunder släcks lampan.

Tillagningen är klar.

## Användning (automatisk drift)

---

### Lämna automatdriften medan du lagar mat

Du kan lämna automatdriften under tiden du lagar mat om du

- manuellt väljer ett annat fläktläge
- stänger av fläkten manuellt eller
- aktiverar funktionen Fortsatt drift . Fläkten kommer att stängas av efter den valda eftergångstiden, lampan fortsätter att lysa.

Nu kan du manövrera fläkten manuellt (se avsnittet "Användning (manuell drift)").

### Återgå till automatdrift

Fläkten kommer gå tillbaka till automatdrift

- om du efter ett manuellt val av ett fläktläge inte aktiverar fläkten under cirka 5 minuter
- det manuellt valda fläktläget motsvarar det automatiska driftläget igen
- fläktmotorn och hällen har varit avstängda i minst 30 sekunder. När du kopplar in hällen nästa gång så kommer automatdriften att starta automatiskt.

Du kan också använda fläkten manuellt under hela tiden som du lagar mat.

- Starta fläkten **innan** hällen.

Om fläktmotorn och hällen har varit avstängda i minst 30 sekunder efter matlagning, så kommer automatdriften att starta automatiskt nästa gång du startar hällen.



## Laga mat utan Con@ctivity-funktionen (manuell användning)

I följande lägen ska fläkten användas manuellt:

- Con@ctivity-funktionen är avaktiverad.
- Du har avaktiverat Con@ctivity-funktionen (se avsnittet “Användning (automatisk drift) –Pausa automatdriften”).

Fläkten styrs endast manuellt via Miele@mobile-appen.

En förutsättning för att appen Miele@mobile ska kunna användas är att Miele@home har installerats (se avsnittet “Första gången produkten används – Ställa in Miele@home”).

I undantagsfall kan styrningen göras på manöverdelen på fläktens undersida, till exempel vid avbrott i wifi-anlutningen. Ta ut fettfiltret igen.

## Starta och stänga av fläkten

Starta fläkten så fort du börjar laga mat. På så vis fångas matos upp från början.

Fläkten ställs på läge **2**. Ångskärmen körs ut.

## Välja effektläge

För lättare till starkare matos och lukt kan du välja mellan lägena **1** till **3**.

För tillfällig kraftig matosutveckling, till exempel vid stekning, rekommenderas effektläge **B** som intensivläge.

## Gå tillbaka till boosterläge

Om Energibesparing (Powermanagement) är aktiverat (förinställt), kommer fläkten automatiskt att gå tillbaka till läge **3** efter 5 minuter.

## Välja eftergångstid <sup>5</sup> <sup>15</sup>

Låt fläkten fortsätta att gå några minuter efter avslutad matlagning. På så vis rensas luften från ånga och matos som eventuellt finns kvar efter matlagningen.

Då undviks rester i fläkten och eventuella lukter som då kan uppstå.

Med funktionen Fortsatt drift stängs fläkten av automatiskt efter en förvald tid.

## Tända/släcka/dimra hållbelysningen

Du kan tända, släcka och dimra hållbelysningen oberoende av fläkten.

# Manuell användning

---



## Powermanagement

Fläkten har funktionen "Powermanagement". Powermanagement är till för att spara energi. Det ser till att fläkten automatiskt stängs av och att belysningen släcks.

- Om boosterläget är inkopplat, sänks effektläget automatiskt till läge 3 efter 5 minuter.
- Om fläkten har effektläge 3, 2 eller 1 kommer den efter 2 timmar att sänkas ett läge i taget i steg om 30 minuter tills den är avstängd.
- Den tända hållbelysningen släcks automatiskt efter 12 timmar.

## Säkerhetsavstängning

Om powermanagement är avaktiverat så kommer fläkten att stänga av sig själv efter 12 timmar (fläkt och belysning).

- Tryck på knappen På/Av  eller Belysning  för att starta igen.

## Stämningsbelysning

Stämningsbelysningen tänds och släcks samtidigt som fläkten kopplas in och stängs av. Det är dock även möjligt att tända och släcka stämningsbelysningen oberoende av fläkten.

Vid inkoppling och avstängning körs ångskärmen ut och in.

Med appen Miele@mobile kan du ändra ljusstyrka och ljusfärg.

Du kan välja olika ljusfärger för drift med avstängd fläkt och drift med inkopplad fläkt.

Vid inkoppling tänds lampan med samma ljusstyrka och ljusfärg som när den användes förra gången.

Den här fläkten arbetar väldigt effektivt och energisparande.

- Se till att köket är ordentligt ventilerat när du lagar mat.
- Laga mat på så låg effekt som möjligt. Lite matos betyder också lägre effektläge på fläkten och därmed lägre energiförbrukning.
- Rengör eller byt filtret med regelbundna intervall. Väldigt smutsiga filter minskar effekten, är inte lika hygieniskt och bidrar till en ökad brandrisk.
- Använd Con@ctivity-funktionen. Fläkten startar och stängs av automatiskt. Den kommer att välja det perfekta effektläget för alla tillfällen samtidigt som den drar så lite energi som möjligt.
- Om du använder fläkten manuellt så beakta följande:
  - Kontrollera det valda effektläget på fläkten. Det räcker ofta med ett lägre effektläge. Använd bara Booster-läget när det behövs.
  - Om det osar väldigt mycket kan du redan tidigt höja effektläget. Det är mycket effektivare än att låta fläkten gå längre för att få upp os som redan spritt ut sig i köket.
  - Tänk på att stänga av fläkten efter matlagningen igen. Använd funktionen Fortsatt drift om det fortfarande är kvar ånga och lukt i köket efter matlagning. Fläkten stänger automatiskt av sig efter en vald tid.

# Ändra inställningar

Du kan ändra fläktens inställningar med fläktens knappar.

De inställningar som används i detta avsnitt kan inte ändras via appen Miele@mobile.



- Ta ut fettfiltret igen.

## Ändra drifttidsräknaren för fettfiltret

Du kan anpassa drifttidsräknaren till dina matlagingsvanor.

Vid leverans är ett rengöringsintervall på 30 timmar inställt.



- En kortare tid på 20 timmar är lämplig om du steker och friterar mycket.
- Även om du inte lagar mat så ofta är det ändå bra med ett kortare rengöringsintervall. Det kortare intervallet förhindrar att fett som har samlats hårdnar och försvårar rengöringen.
- Du kan välja ett intervall på 40 eller 50 timmar om du regelbundet lagar fettsnål mat.

- Stäng av fläkten och hållbelysningen.
- Tryck samtidigt in knappen Fortsatt drift <sup>5</sup> <sup>15</sup> och knappen för drifttimmar  .

Fettfiltersymbolen  och en av kontrolllamporna för fläkteffekt blinkar.

**1** till **B** visar den inställda tiden:

- 1**..... 20-timmarsvisning
- 2**..... 30-timmarsvisning
- 3**..... 40-timmarsvisning
- B**..... 50-timmarsvisning

- Välj en kortare drifttid med knappen “–” eller en längre med knappen “+”.
- Bekräfta valet med knappen för drifttimmar  .



Alla kontrollampor släcks.

Om ingen bekräftelse görs inom fyra minuter behålls den gamla inställningen.

## Deaktivera eller ändra kol-filtrets drifttidsräknare

Du kan anpassa drifttidsräknaren till dina matlagningsvanor.



Fabriksinställningen är inställd på ett återaktiveringsintervall på 180 timmar.

- Stäng av fläkten och hållbelysningen.
- Tryck samtidigt in knappen “+” och knappen för drifttimmar  .

Kolfiltersymbolen  och en av kontrolllamporna för fläkteffekt blinkar.

**1** till **B** visar den inställda tiden:

- 1..... 120-timmarsvisning
- 2..... 180-timmarsvisning
- 3..... 240-timmarsvisning
- B**..... avaktiverad

- Välj den önskade tiden med knappen “+” eller “-”.
- Bekräfta valet med knappen för drifttimmar  .



Alla kontrolllampor släcks.

Om ingen bekräftelse görs inom 4 minuter behålls den gamla inställningen.

## Avaktivera powermanagement

Tänk på att en avaktivering kan leda till en högre energiförbrukning.

### Aktivera/avaktivera powermanagement

- Stäng av fläkten och hållbelysningen.
- Tryck på knappen för Fortsatt drift  i ungefär 10 sekunder tills fläkteffekt **1** lyser.
- Tryck sedan på:
  - knappen Belysning ,
  - knappen “-” och åter på
  - knappen Belysning .

Om Powermanagement är aktiverat lyser **1** och **B** ihållande.

Är det avaktiverat blinkar **1** och **B**.

- Tryck på knappen “-” för att avaktivera Powermanagement.
- 1** och **B** blinkar.
- Aktivera funktionen genom att trycka på knappen “+”.

Lamporna **1** och **B** lyser konstant.

- Bekräfta valet med knappen för Fortsatt drift .

Alla kontrolllampor släcks.

Om ingen bekräftelse görs inom 4 minuter bibehålls den gamla inställningen.

# Avfuktning

## Avfuktning

Under matlagningen fångar avfuktningfiltret en del av fukten från matoset. Efter matlagningen torkas avfuktningfiltret sensorstyrt. Den samlade fukten släpps åter ut i rumsluften. För detta kopplas fläkten in på ett lågt varvtal.

När avluftningsfiltret är insatt aktiverar du avfuktningfunktionen via appen Miele@mobile.

Torkningen är aktiverad mellan klockan 08:00–22:00. Under denna tid registrerar en sensor aktuellt rumsklimat och kopplar in torkningen vid en lämplig tidpunkt.

I appen Miele@mobile kan du ändra följande inställningar:

- Du kan ändra den möjliga tidsperioden för torkningen.

## Byta avfuktningfilter

 Risk för skador på grund av felaktig rengöring

Avfuktningfiltret kan inte rengöras eller återaktiveras. Om detta görs så kan avfuktningfiltret skadas.

Byt avfuktningfiltret mot ett nytt när det är förbrukat.

Avfuktningfiltret ska bytas senast efter 3 år.

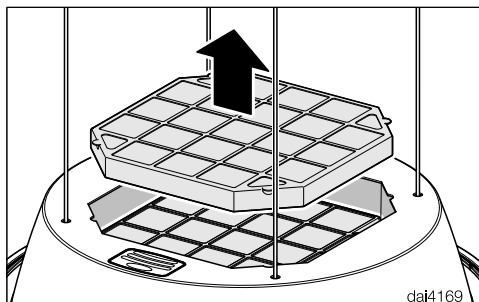

- Ta ut kolfiltret ur fläkten.

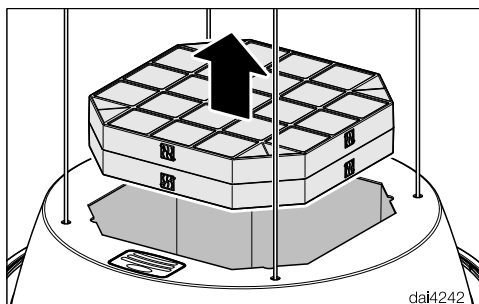

- Ta ut avfuktningfiltret ur fläkten och sätt in ett nytt.
- Sätt tillbaka kolfiltret.

Du kan beställa och köpa avfuktningfilter på Miele's online-shop. Du kan även köpa dem hos Miele service (se slutet av denna bruksanvisning) eller din Mieleåterförsäljare.

Typbeteckningen finner du i avsnittet "Tekniska data".

## Hantera förbrukat avfuktningfilter

- Kasta förbrukade avfuktningfilter i hushållssoporna.

## Funktion för doftsättning

Doftpatronen släpper ut en doft i rummet, oberoende av fläktens drift.

Du kan styra funktionen via appen Miele@mobile.

Doften kan släppas ut vid enskilda tillfällena eller återkommande vid en inställd tid.

**⚠** Hälsosfara och brandrisk vid felaktig användning av doftpatronen. Vid hudkontakt kan doftämnen som läcker ut skada din hälsa. Doftämnen som läckt ut kan orsaka bränder. Läs först avsnittet "Säkerhetsanvisningar och varningar – Använda doftpatronen (extra tillbehör)".

## Ta ut doftpatronens hållare

På fläktens ovansida finns doftpatronens hållare.

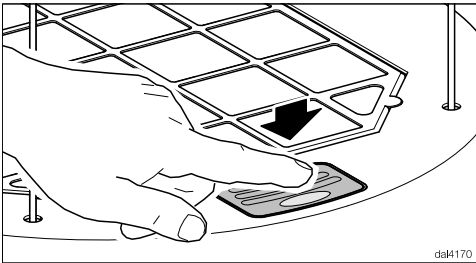

- Tryck på doftpatronens hållare. Hållaren åker ut en bit från höljet.

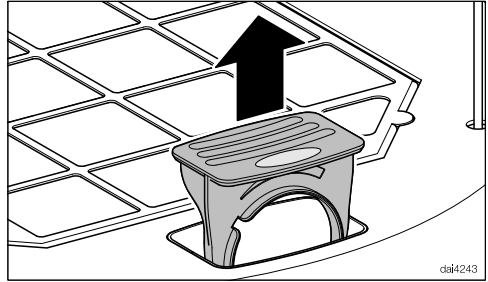

- Dra ut doftpatronens hållare.

## Ta ut doftpatronen

Om du vill byta ut doftpatronen så tar du nu ut den.

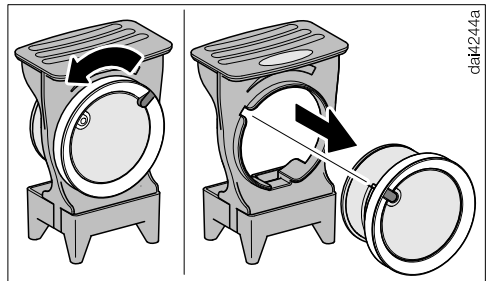

- Vrid den yttre ringen åt vänster tills det tar stopp och vrid sedan ut doftpatronen.

# Doftsättning

## Förvara doftpatronen

Om du vill förvara en oanvänd doftpatron tills den ska användas, så ska den ligga i inköpsförpackningen.

Doftämnen kan läcka ut.

Håll inte en öppnad doftpatron snett, luta den inte och lägg den inte på baksidan.

Lagra inte förpackningen med doftpatronen på högkant eller upp och ner.

- Sätt doftpatronen i inköpsförpackningen och förvara den svalt, torrt och skyddad från solljus.

## Öppna den nya doftpatronen

Doftämnen kan läcka ut.

Håll doftpatronen endast som på bilden. Håll inte en öppnad doftpatron snett, luta den inte och lägg den inte på baksidan.

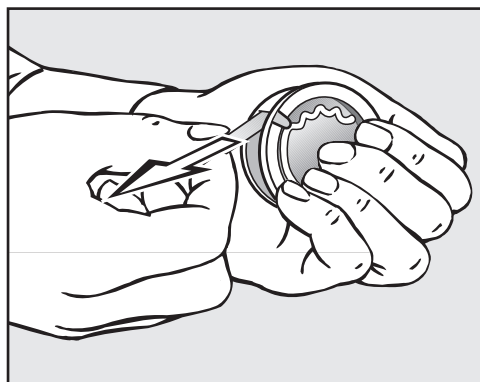

- Håll i doftpatronen ordentligt.
- Dra av förseglingen.

## Sätta in doftpatronen

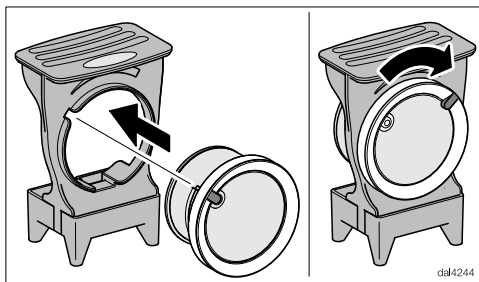

- Sätt in doftpatronen så långt det går i hållarens öppning.
- Vrid den yttre ringen åt höger tills det tar stopp.

Du kan nu använda doftpatronen.

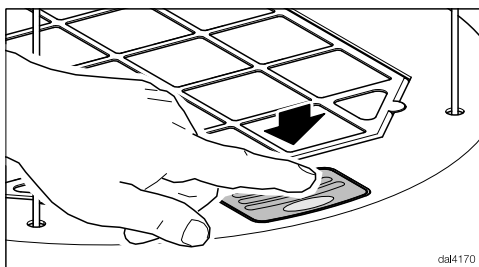

- Sätt in doftpatronens hållare i fläkten och tryck in den ända tills det tar stopp.

## Bytesintervall

Byt ut doftpatronen när ett meddelande visas i appen Miele@mobile eller när doftintensiteten inte längre är tillräckligt stark.

Återställ meddelandet när doftpatronen har bytts.



 Bryt alltid strömmen till fläkten före rengöring och skötsel (se avsnittet "Säkerhetsanvisningar och varningar").

## Hölje

### Allmänt

Vid användning av olämpliga rengöringsmedel kan ytorna och manöverpanelen skadas.

Använd inga rengöringsmedel som innehåller soda, syra, klorid eller lösningsmedel.

Använd inga skurmedel, hårda disksvampar eller gamla disksvampar som innehåller rester av skurmedel.



 Vätska i fläkten kan orsaka skador.  
Se till att det inte kommer in vätska i fläkten.

- Rengör alla ytorna och manöverelementen endast med en lätt fuktad trasa, diskmedel och varmt vatten.
- Torka därefter ytorna torra med en mjuk trasa.

## Drifttidsräknare

Fläkten sparar tiden som den är i drift.

Appen Miele@mobile informerar dig om förbrukade drifttimmar och signalerar om fettfiltret ska rengöras eller kolfiltret återaktiveras.

Samtidigt lyser symbolerna fettfilter  eller kolfilter  på fläktens manöverpanel.

Du kan anpassa drifttidsräknaren till dina matlagingsvanor (se avsnittet "Ändra inställningar").

## Fettfilter

 Brandrisk

Ett fettfilter med för mycket fett är brännbart.

Rengör fettfiltret med regelbundna mellanrum.

Det återanvändbara fettfiltret av metall fångar upp alla fasta partiklar i matoset (fett, damm och så vidare) och förhindrar att fläkten blir smutsig.

Fettfiltret måste rengöras regelbundet.

Ett väldigt smutsigt fettfilter minskar sugeffekten och leder till att fläkten och köket blir smutsigare.

# Rengöring och skötsel

## Rengöringsintervall

Fettrester som inte tas bort förhårdnar så småningom och blir svåra att få bort. Därför är det bra att göra rent fettfiltret var tredje-fjärde vecka.

Drifttidsräknaren påminner dig om att göra rent fettfiltret regelbundet (se avsnittet "Rengöring och skötsel – Drifttidsräknare").

## Ta ut fettfiltret

⚠ Var försiktig när du tar ut filtret så att det inte ramlar ner.

Både filtret och hällen kan i sådana fall ta skada.

Håll i fettfiltret ordentligt när du ska ta ut det.

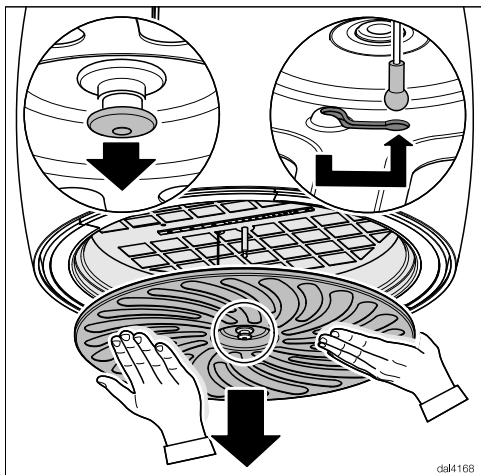

- Dra fettfiltrets förslutning neråt.

Fettfiltret lossnar. Den hålls fast av en säkerhetslina.

- Lossa säkerhetslinan och ta ut fettfiltret neråt.

## Rengöra fettfilter för hand

- Rengör fettfiltret med en diskborste i varmt vatten med mildt handdiskmedel i. Använd aldrig bara koncentrerat handdiskmedel.

## Olämpliga rengöringsmedel

Olämpliga rengöringsmedel kan vid regelbunden användning skada filterytan. Använd inte följande rengöringsmedel:

- kalklösande rengöringsmedel
- skurmedel i pulver eller flytande form
- aggressiva allrengöringsmedel
- ugnsspray.

## Rengöra fettfilter i diskmaskinen

- Lägg fettfiltret platt eller lätt lutat i över- eller underkorgen. Se till att spolarmen kan röra sig fritt.
- Använd ett vanligt hushållsdiskmedel.
- Välj ett program med en disktemperatur på minst 50 °C och högst 65 °C.

Beroende på vilket maskindiskmedel som används vid rengöring av fettfiltret kan dess insida få bestående missfärgningar när det diskas i maskin. Detta inverkar inte på filtrets funktion.

## Efter rengöringen

- Lägg fettfiltret på tork på ett underlag som suger upp fukten bra.
- Medan fettfiltret är nedmonterat ska du noggrant rengöra tillgängliga delar av höljets insida. Därmed förebyggs brandrisk på grund av fettavlagringar.
- Haka fast säkerhetslinan i fettfiltret när du sätter in fettfiltret igen.
- Sätt in fettfiltret och tryck det uppåt i mitten tills spärren hakar i.

## Återställa drifttidsräknaren för fettfiltret

Drifttidsräknaren måste nollställas efter rengöringen via fläktens knappar.

- Tryck på knappen för drifttimmar  i ungefär 3 sekunder medan fläkten är inkopplad tills bara fläkt-effekt **1** blinkar.

Symbolen fettfilter  slocknar.

Om du rengör fettfiltret innan de inställda drifttimmarna har förbrukats:

- Tryck på knappen för drifttimmar  i cirka 6 sekunder tills bara touchknappen **1** blinkar.

# Rengöring och skötsel

## Kolfilter

Ett kolfilter binder luktämnen som uppstår när du lagar mat. Det används som ett komplement till fettfiltret.

Kolfiltret sätts in på ovansidan av fläkten.

Kolfiltret kan återaktiveras i en ugn eller en ångugn med ugnsfunktion för att kunna användas flera gånger.

## Återaktiveringsintervall

Återaktivera alltid kolfiltret när det inte längre kan fånga upp lukter, minst var 6:e månad.

Drifttidsräknaren påminner dig om att återaktivera kolfiltret regelbundet (se avsnittet "Rengöring och skötsel – Drifttidsräknare").

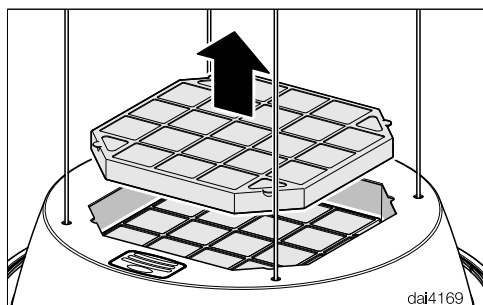

- Ta ut kolfiltret ur fläkten.

## Återaktivera kolfilter

Kolfiltret kan återaktiveras så att det kan användas igen. Återaktiveringen av filtret kan endast göras i en ugn eller i en ångugn med ugnsfunktion.

### ⚠ Brandrisk

Om du diskar kolfiltret i maskin kan rester av diskmedlet antändas under återaktiveringen i ugnen.

Kolfiltret får inte diskas i diskmaskin.

Om du diskar kolfiltret för hand kan det skadas.

Diska inte filtret för hand.

Kolfiltret kan lätt gå sönder.

Se till att det inte ramlar ner när du hanterar det. Tryck inte på trådarna.

- Om tillagningsutrymmet har ett fettfilter i den bakre väggen som går att ta bort, så ska du ta bort det. Se tillhörande bruksanvisning.
- Förvärm inte tillagningsutrymmet. Lägg kolfiltret på gallret och skjut in det i mitten av ugnen.
- Starta ugnen eller aktivera ugnsfunktionen på Varmluft plus  (cirkulationsdrift), 200 °C.

Under återaktiveringen kan lukter uppstå.

Se till att du har en bra ventilation när du återaktiverar filtret. Öppna ett fönster om det behövs.

- Återaktiveringen tar 60 minuter. Stäng sedan av ugnen respektive ugnsfunktionen.



## Risk för brännskada

Du kan bränna dig på ett varmt kolfilter.



Ta inte ut det varma kolfiltret ur ugnen och lägg det inte på känsliga ytor.

Sätt inte heller in det varma kolfiltret i fläkten.

- Låt det svalna i tillagningsutrymmet först.
- Sätt tillbaka kolfiltret när det har svalnat.



## Återställa drifttidsräknaren för kolfilter

Drifttidsräknaren på fläktens manöverpanel måste nollställas efter regenereringen.

- Ta ut fettfiltret igen.
- Tryck två gånger på knappen för drifttimmar   och håll den intryckt i ungefär 3 sekunder medan fläkten är inkopplad tills bara **1** blinkar.

Kolfiltersymbolen  släcks.

Om du återaktiverar kolfiltren **innan** de inställda drifttimmarna har förbrukats:

- Tryck två gånger på knappen för drifttimmar   och håll den intryckt i ungefär 6 sekunder tills bara fläkteffekt **1** blinkar.
- Sätt tillbaka fettfiltret.

## Livslängd

Byt ut kolfiltret efter tre år.

Du kan beställa och köpa kolfilter på Miele's online-shop. Du kan även köpa dem hos Miele service (se slutet av denna bruksanvisning) eller din Miele-återförsäljare.

Typbeteckningen finner du i avsnittet "Tekniska data".

## Slänga förbrukat kolfilter

- Kasta förbrukade kolfilter i hushålls-soporna.

## Hur du klarar av mindre fel själv

---

Du kan själv åtgärda de flesta fel och störningar som uppstår vid daglig användning av din produkt. I många fall kan du då spara tid och kostnader eftersom du inte behöver kontakta Miele service.

Nedanstående tabeller är till hjälp för att hitta orsaken till ett fel och åtgärda det.

Problem	Orsak och åtgärd
<b>Ångskärmen körs till exempel inte ut och in på rätt sätt efter ett strömavbrott.</b>	Fel i styrelektroniken. <ul style="list-style-type: none"><li>■ Ta ut fettfiltret igen.</li><li>■ Tryck på knapparna “—”, “+”, “+”, “—” på manöverdelen efter varandra.</li></ul> Ångskärmen öppnas och stängs en eller flera gånger.

## Innan montering

 Läs igenom informationen i detta avsnitt och i avsnittet "Säkerhetsanvisningar och varningar" innan montering.

## Monteringsplan

De enskilda monteringsstegen finns beskrivna på bifogat lösblad.

# Installation

## Mått

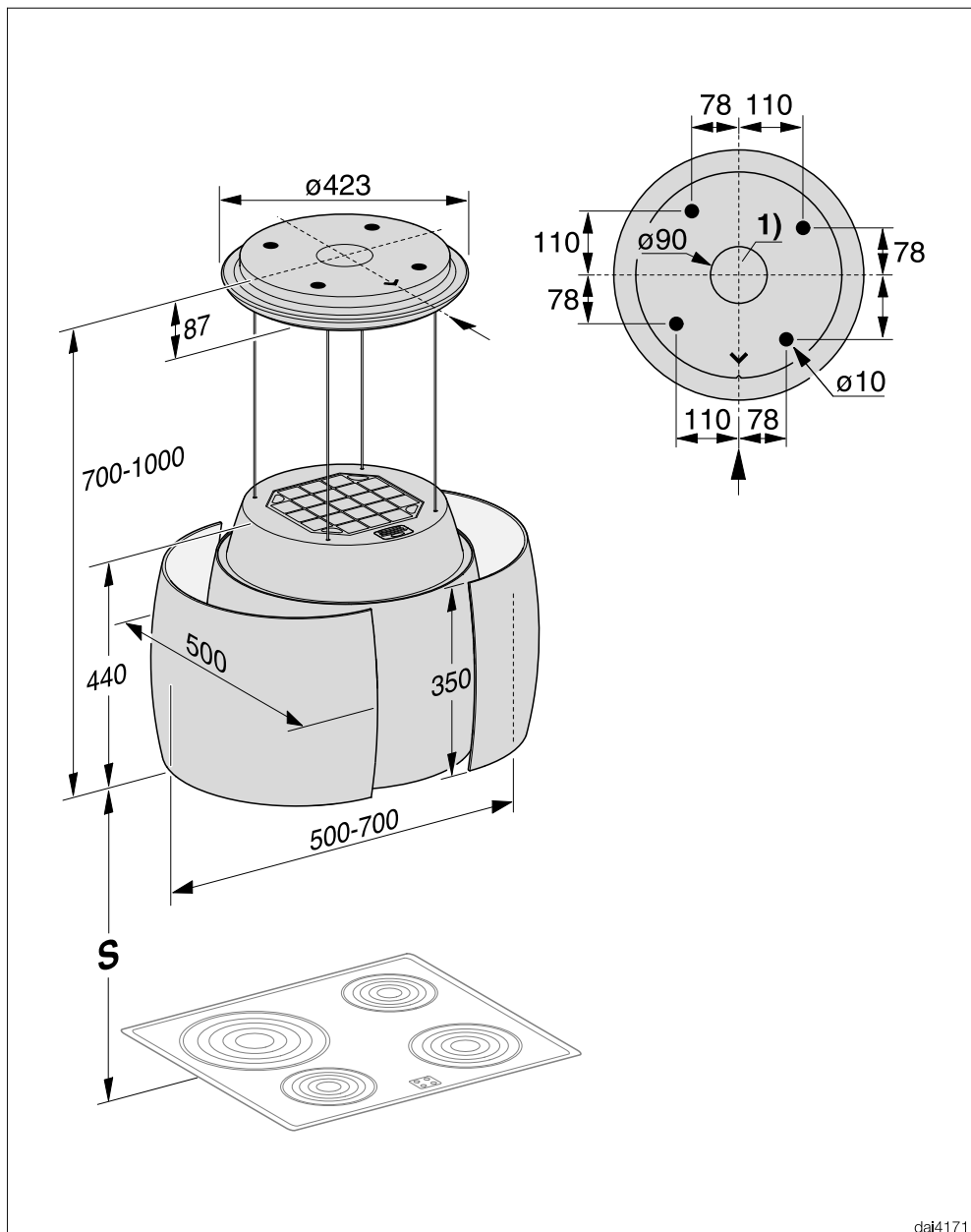

dai4171



## ① Genomföring för nätkabel

### Avstånd mellan häll och fläkt (S)

När du väljer avstånd mellan hällen och underkant på fläkten ska hälltillverkarens anvisningar följas.  
Om inga större avstånd finns angivna ska minst följande säkerhetsavstånd hållas.  
Se avsnittet "Säkerhetsanvisningar och varningar".

Häll	Minsta avstånd S
Elhäll	450 mm
Elgrill, elfritös	650 mm

 Skaderisk på grund av värme.  
Den uppstigande värmen från en gashäll kan skada fläkten.  
Det är inte tillåtet att montera fläkten över en gashäll.

# Installation

---

## Monteringsanvisningar

- För att få en tillräckligt stor arbetsyta under fläkten rekommenderas ett avstånd på 650 mm även över elspisar.
- Det ska vara möjligt att arbeta fritt vid spisen/hällen samtidigt som att fläkten ska kunna användas optimalt.
- Tänk på att matos fångas upp sämre ju större avståndet mellan spisen/hällen och fläkten är.
- För att matoset ska tas upp optimalt bör du se till att fläkten täcker hällen. Fläkten ska monteras rakt över spisen/hällen, inte på sidan om eller bakom.
- Hällen bör helst vara mindre än fläkten, eller maximalt lika stor.
- För att monteringen ska kunna utföras riskfritt och för eventuell framtida service måste monteringsplatsen vara lättillgänglig. Tänk särskilt på detta när det gäller omkringliggande skåp, väggar och så vidare.

## Elanslutning



Ej fackmässigt utförda installations-, underhålls- eller reparationsarbeten kan medföra avsevärda risker för användaren, för vilka tillverkaren inte ansvarar.

Eftersom det av säkerhetsskäl är mycket viktigt att gällande installationsnormer och föreskrifter följs noggrant ska elinstallationen utföras av en behörig fackman.

Fläkten får bara anslutas till ett eluttag som är jordat och installerat enligt gällande föreskrifter.

Elanslutningen måste utföras enligt gällande föreskrifter.

För ökad säkerhet rekommenderas jordfelsbrytare med 30 mA brytström.

Anslutningen på installationsplatsen måste vara jordat eller installerad enligt gällande föreskrifter. Som frånkopplingsdon gäller en tillgänglig strömbrytare med ett kontaktavstånd på minst 3 mm. Till detta hör skyddssäkring för strömbrytare, säkringar och kontaktorer (EN 60335).

Erforderliga anslutningsdata framgår av typskylten (se avsnittet "Miele service och garanti"). Kontrollera att dessa data angående spänning och frekvens överensstämmer med dem som gäller för elnätet på installationsplatsen.

Om det uppstår fel som du själv inte kan åtgärda, var god kontakta din Mieleåterförsäljare eller Miele service.

Telefonnummer till service står på baksidan av denna bruksanvisning.

Service behöver fläktens modellbeteckning och tillverkningsnummer.

Dessa båda uppgifter står på typskylten.

### **Typskyltens plats på den externa fläktmotorn**

Om du tar ut fettfiltret så hittar du typskylten.

### **Garantivillkor och garantitid**

Vid sidan av gällande lagstiftning tillämpas EHL:s konsumentbestämmelser.

## Tekniska data

Fläktmotor	105 W
Hällbelysning	10 W
Stämningsbelysning	15,4 W
Total anslutningseffekt	130,4 W
Nätspänning, frekvens	AC 230 V, 50 Hz
Säkring	10 A
Vikt	24,6 kg

### Wifi-modul

Frekvensband	2,400–2,4835 GHz
Maximal sändningseffekt	< 100 mW

### Extra tillbehör för cirkulationsdrift

Kolfilter DKF 28-R (återanvändbart)

Avfuktningsfilter DAEF 28

### Konformitetsdeklaration

Härmed deklarerar Miele att denna fläkt uppfyller kraven i direktivet 2014/53/EU.

EU-konformitetsdeklarationens fulla text finns tillgänglig på [www.miele.se](http://www.miele.se) under "Nedladdningsbara filer" på respektive produktsida.

För bruksanvisningar, service och information går du till Produktinformation under Kundenservice på [www.miele.se](http://www.miele.se). Ange produktens namn eller serienummer.

## Datablad för köksfläktar för hushållsbruk

enligt förordning (EU) nr. 65/2014 och förordning (EU) nr. 66/2014

<b>MIELE</b>	
<b>Modellbeteckning</b>	DA 7378 D Aura4.0 Ambient
Årlig energiförbrukning ( $AEC_{fläkt}$ )	31,6 kWh/år
Energieffektivitetsklass	A+
Energieffektivitetsindex ( $EEL_{fläkt}$ )	44,8
Flödesdynamisk effektivitet ( $FDE_{fläkt}$ )	35,1
Flödesdynamisk klass	
A (effektivast) till G (minst effektiv)	A
Belysningseffektivitet ( $LE_{fläkt}$ )	35,0 lx/W
Belysningseffektivitetsklass	
A (effektivast) till G (minst effektiv)	A
Fettfiltreringseffektivitet	95,1 %
Fettfiltreringseffektivitetsklass	
A (effektivast) till G (minst effektiv)	A
Uppmätt luftflödesvärde vid bästa effektivitetspunkt	328,7 m <sup>3</sup> /h
Luftflöde vid minimihastighet	240 m <sup>3</sup> /h
Luftflöde vid minimihastighet	440 m <sup>3</sup> /h
Luftflöde intensiv- eller boostinställning	600 m <sup>3</sup> /h
Max luftflöde ( $Q_{max}$ )	600 m <sup>3</sup> /h
Uppmätt lufttryck vid bästa effektivitetspunkt	348 Pa
A-viktade ljudeffektutsläpp, vid minimihastighet	53 dB
A-viktade ljudeffektutsläpp, vid maxhastighet	66 dB
Luftburet akustiskt buller för A-viktade ljudeffektutsläpp vid minimi- och maximihastighet	73 dB
Uppmätt elektrisk ineffekt vid bästa effektivitetspunkt	90,3 W
effektförbrukningen i frånläge ( $P_o$ )	W
Effektförbrukning i standby-läge ( $P_s$ )	0,35 W
Märkeffekt för belysningssystemet	10,0 W
Genomsnittlig belysning över kokytan	350 lx
Tidsökningsfaktor	0,7





Miele AB  
Industrivägen 20, Box 1397  
171 27 Solna

Tel 08-562 29 000

Serviceanmälan:

08-562 29 700

[www.miele.se](http://www.miele.se)

**Tyskland**

Miele & Cie. KG  
Carl-Miele-Straße 29  
33332 Gütersloh

DA 7378 D

sv-SE

M.-Nr. 11 477 090 / 00