

## Kullanım Kılavuzu ve Montaj Talimatı İndüksiyonlu Ocaklar



Cihazın yerleřtirilmesinden, kurulumundan ve ilk kez alıřtırılmasından önce kullanım kılavuzunu **mutlaka** okuyunuz. Bu bilgiler sayesinde kendinizi korumuř olur ve oluřabilecek zararların önüne geersiniz.

# İçindekiler

<b>Güvenlik talimatları ve uyarılar.....</b>	<b>5</b>	<b>Tanıtım.....</b>	<b>38</b>
<b>Sürdürülebilirlik ve çevre koruma .</b>	<b>12</b>	Ocağınız.....	38
<b>Kurulum .....</b>	<b>13</b>	KM 8565 FR, KM 8565 FL,	
Montaja ilişkin güvenlik talimatları ..	13	KM 8565 FL MattFinish .....	38
Yüzey üzerine montaj için ek gü-		KM 8575 FL.....	39
venlik talimatları .....	13	KM 8585 FR, KM 8585 FL,	
Yüzeyle sıfır montaja ilişkin ek		KM 8585 FL MattFinish .....	40
güvenlik talimatları.....	14	KM 8595 FR, KM 8595 FL,	
Güvenlik mesafeleri.....	15	KM 8595 FL MattFinish .....	41
Yüzey üzerine montaj için montaj		Kumanda ve gösterge elemanları.....	42
ölçüleri.....	23	Ocak bölmesi verileri .....	44
KM 8565 FR.....	23	Güç yönetimi.....	47
KM 8565 FL, KM 8565 FL Mat-		Kullanım esasları.....	47
tFinish .....	24	Ağ bağlantısı.....	48
KM 8575 FL.....	25	Özel fonksiyonlar .....	48
KM 8585 FR.....	26	M Sense Pişirme kabı ready .....	48
KM 8585 FL,KM 8585 FL Matt-		Bir davlumbazın kumanda edil-	
Finish .....	27	mesi .....	48
KM 8595 FR.....	28	Sabit tencere algılama .....	49
KM 8595 FL, KM 8595 FL Mat-		Tencere boyutu algılama.....	49
tFinish .....	29	PowerFlex pişirme alanı.....	49
Yüzeyle sıfır montaj için montaj öl-		Güç ayarlarının taşınması .....	49
çüleri.....	30	Ocağın Booster fonksiyonu .....	49
KM 8565 FL, KM 8565 FL Mat-		Stop & Go .....	49
tFinish .....	30	Ocağın güç kademeleri .....	49
KM 8575 FL.....	31	Hızlı kaynatma (pişirme) otoma-	
KM 8585 FL,KM 8585 FL Matt-		tiği .....	49
Finish .....	32	Süre fonksiyonları .....	49
KM 8595 FL, KM 8595 FL Mat-		Çalıştırma kilidi.....	50
tFinish .....	33	Tuş kilidi .....	50
Ocağın yüzey üzerine montajı.....	34	Recall fonksiyonu.....	50
Tezgahın yüzey üzerine montaj		Sıcak tutma .....	50
için hazırlanması.....	34	Silme koruması .....	50
Ocağın yüzey üzerine yerleştiril-		Ayarlar .....	50
mesi .....	34	Fuar Modu .....	50
Ocağın yüzeyle sıfır montajı .....	34	Kalan ısı göstergesi.....	50
Tezgahın yüzeyle sıfır montaj		Emniyet kapatması .....	50
için hazırlanması.....	34	Aşırı ısınma koruması .....	51
Ocağın yüzeyle sıfır yerleştiril-		Model tanımı ve seri numarası ...	51
mesi .....	34	Yazılım sürümü .....	51
Elektrik bağlantısı.....	35	Yazılım güncellemesi .....	51
		Sonradan satın alınabilen aksesuar-	
		lar.....	52

<b>İlk çalıştırma</b> .....	<b>53</b>	Hızlı kaynatma (pişirme) otomatığı ..	60
Ocağın ambalajdan çıkarılması .....	53	Hızlı kaynatma (pişirme) otomatığının etkinleştirilmesi .....	60
Ocağın ilk kez temizlenmesi .....	53	Hızlı kaynatma (pişirme) otomatığının iptal edilmesi .....	61
Ocağın ilk kez çalıştırılması .....	53	Süre fonksiyonları .....	61
Ağ bağlantısı .....	53	Zamanlayıcı süresinin ayarlanması .....	61
Ev ağınıza bağlantı için ön koşullar .....	53	Zamanlayıcının ayarlanması .....	61
NFC kullanımı .....	53	Zamanlayıcının değiştirilmesi .....	61
Scan & Connect ile bağlantı .....	54	Zamanlayıcının silinmesi .....	61
Miele davlumbazınızla doğrudan ağ bağlantısı için gerekenler .....	54	Süreyi ayarlama .....	62
Ocağınızın Miele davlumbaza bağlanması .....	54	Bir pişirme işleminin süresini ayarlama .....	62
Ayarların sıfırlanması .....	54	Bir pişirme işleminin süresinin değiştirilmesi .....	62
<b>Kullanım</b> .....	<b>56</b>	Bir pişirme işleminin süresinin silinmesi .....	62
Kullanıma ilişkin güvenlik talimatları .....	56	Başka pişirme işlemleri için bir süre ayarlama .....	62
Ocağın gücünün açılması .....	56	Bir pişirme işleminin başlangıcından itibaren geçen süre için ölçüm başlatma .....	63
Ocağın/ocak bölmesinin gücünün kapatılması .....	56	Bir pişirme işleminin başlangıcından itibaren geçen sürenin ölçümünü sonlandırma .....	63
Pişirme kabının PowerFlex pişirme alanlarında konumlandırılması .....	57	Başka pişirme işlemleri için, pişirme işlemi başlangıcından itibaren geçen sürenin ölçümünü başlatma .....	63
Ocağın güç kademeleri .....	58	Güç kademesi göstergesi ve süre fonksiyonları göstergesi arasında geçiş yapma .....	63
Bir ocak bölümü güç kademesinin ayarlanması .....	58	Çalıştırma kilidi .....	63
Bir ocak bölümü güç kademesinin ayarlanması - Ara kademeler olmadan .....	58	Çalıştırma kilidinin etkinleştirilmesi .....	63
Bir ocak bölümünün güç kademesinin değiştirilmesi .....	58	Çalıştırma kilidinin devre dışı bırakılması .....	63
PowerFlex pişirme alanı .....	58	Tuş kilidi .....	64
PowerFlex ocak bölmelerinin manuel olarak birleştirilmesi .....	58	Tuş kilidinin etkinleştirilmesi .....	64
PowerFlex ocak bölmelerinin manuel olarak ayrılması .....	59	Tuş kilidinin devre dışı bırakılması .....	64
Booster .....	59		
Booster fonksiyonunun etkinleştirilmesi .....	59		
Booster fonksiyonunun devre dışı bırakılması .....	59		
Stop & Go özelliğinin etkinleştirilmesi/devre dışı bırakılması .....	60		

# İçindekiler

Recall fonksiyonu .....	64	Cam seramik ocağın temizlenmesi: KM 8565 FR, KM 8565 FL, KM 8575 FL, KM 8585 FR, KM 8585 FL, KM 8595 FR, KM 8595 FL.....	79
Recall fonksiyonunun etkinleştirilmesi .....	64	Temizlik ve bakım ile ilgili güvenlik talimatları .....	79
Recall fonksiyonunu reddetme ..	64	Temizlik sıklığı.....	80
Silme koruması .....	64	Cam seramik yüzeylerin temizlenmesi.....	80
Silme korumasının etkinleştirilmesi .....	64	Uygun olmayan temizlik ürünleri	80
Silme korumasının devre dışı bırakılması .....	64	MattFinish cam seramik ocağın temizlenmesi: KM 8565 FL MattFinish, KM 8585 FL MattFinish, KM 8595 FL MattFinish.....	80
M Sense pişirme kabının kullanımı .	64	Temizlik ve bakım ile ilgili güvenlik talimatları .....	80
M Sense pişirme kabı: Ocağın özel fonksiyonlarının etkinleştirilmesi .....	65	Temizlik sıklığı.....	81
M Sense pişirme kabı: Ocağın özel fonksiyonlarını devre dışı bırakma .....	65	MattaFinish cam seramik yüzeylerin temizlenmesi .....	81
M Sense pişirme kabı yardımının sonlandırılması .....	65	Uygun olmayan temizlik ürünleri	82
Ocak bilgileri.....	65	<b>Sorunların giderilmesi .....</b>	<b>83</b>
Model tanımının/seri numarasının görüntülenmesi .....	65	Göstergelerdeki/ekrandaki bildirimler.....	83
Yazılım sürümünün görüntülenmesi .....	65	Beklenmedik çalışma şekli.....	84
Fuar modunu etkinleştirme/devre dışı bırakma .....	66	Memnun etmeyen sonuçlar.....	85
<b>Ocağın güç kademelerinin ayar aralıkları .....</b>	<b>67</b>	Genel sorunlar veya teknik arızalar ..	86
Test Enstitüsü için Veriler .....	68	<b>Müşteri hizmetleri .....</b>	<b>87</b>
<b>Yararlı bilgiler .....</b>	<b>69</b>	Arızalarda iletişim .....	87
İndüksiyonlu ocakların çalışma şekli	69	Tip etiketi .....	87
Sesler .....	69	Garanti .....	87
Pişirme kapları.....	69	<b>Teknik veriler .....</b>	<b>88</b>
<b>Ayarların değiştirilmesi .....</b>	<b>71</b>	Teknik veriler .....	88
Model tanımının/seri numarasının görüntülenmesi .....	77	Ürün veri sayfaları.....	88
Yazılım sürümünün görüntülenmesi	77	Uygunluk Beyanı.....	89
Yazılım güncellemesi .....	77		
<b>Temizlik ve bakım .....</b>	<b>79</b>		
Yüzeyler.....	79		

Bu ocak öngörülen güvenlik şartlarına uygundur. Bununla birlikte uygunsuz bir kullanım bedensel yaralanmalara ve mal zararına sebep olabilir.

Ocağı çalıştırmadan önce Kullanım Kılavuzu ve Montaj Talimatlarını dikkatli bir şekilde okuyunuz. Bu kılavuz montaj, güvenlik, kullanım ve bakıma yönelik önemli bilgiler içermektedir. Bu bilgiler sayesinde kendinizi korur ve ocağa gelebilecek zararların önüne geçersiniz.

IEC 60335-1 standardı uyarınca Miele, ocağın kurulumunu açıklayan bölümün, güvenlik talimatlarının ve uyarıların mutlaka okunması ve bunlara uyulması gerektiğine dikkat çeker.

Miele bu talimatlara uyulmamasından kaynaklanan zararlardan sorumlu tutulamaz.

Kullanım ve montaj kılavuzunu saklayınız ve cihazın sizden sonraki sahibine veriniz.

### Amacına uygun kullanım

- Bu ocak evde ve ev benzeri ortamlarda kullanılmak üzere tasarlanmıştır.
- Bu ocak dış mekanlarda kullanıma yönelik değildir.
- Ocağı sadece yemeklerin pişirilmesi ve sıcak tutulması gibi evsel işlerde kullanınız. Bunun dışındaki hiçbir kullanım türüne izin verilmez.
- Fiziksel, algısal veya ruhsal kapasiteleri ya da deneyimsizlik veya bilgisizlikleri dolayısıyla ocağı güvenli bir şekilde kullanabilecek durumda olmayan kişilerin ocağı kullanırken gözetim altında olmaları gerekir. Bu kişiler ocağı sadece güvenli bir şekilde kullanabilmeleri için gerekli bilgiler kendilerine verildikten sonra gözetimsiz olarak kullanabilirler. Hatalı bir kullanımın olası tehlikelerini tanımaları ve anlayabilmeleri gerekir.

### Evdeki çocuklar

- 8 yaşından küçük çocuklar sürekli gözetim altında olmadıkları müddetçe ocaktan uzak tutulmalıdır.

## Güvenlik talimatları ve uyarılar

---

- ▶ Çocuklar ancak 8 yaşından itibaren, sadece güvenli bir şekilde kullanabilmeleri için gerekli bilgiler kendilerine verildikten sonra ocağı gözetimsiz olarak kullanabilirler. Çocukların hatalı bir kullanımın olası tehlikelerini tanımaları ve anlayabilmeleri gerekir.
- ▶ Çocukların gözetimsiz olarak ocağın temizliğini gerçekleştirmesine izin verilmemelidir.
- ▶ Ocağın yakınlarındaki çocuklara göz kulak olunuz. Çocukların ocak ile oynamasına asla izin vermezsiniz.
- ▶ Ocak çalışırken ısınır ve kapatıldıktan sonra da bir süre daha sıcak kalır. Hiç bir yanık tehlikesi kalmayacak derecede soğuyana kadar çocukları ocaktan uzak tutunuz.
- ▶ Yanma tehlikesi. Çocukların ilgisini çekebilecek eşyaları ocağın üstündeki veya arkasındaki yerlerde muhafaza etmeyiniz. Aksi takdirde çocuklar cihazın üzerine tırmanmaya yeltenebilirler.
- ▶ Yanık ve haşlanma tehlikesi. Çocukların tutup çekerek yanmamaları için tencere ve tavaların saplarını tezgaha doğru çeviriniz.
- ▶ Boğulma tehlikesi. Çocuklar oynarken ambalaj malzemelerinin (ör. folyo) içinde kalabilir veya ambalaj malzemesini başlarına geçirebilir ve bunun sonucunda boğulabilirler. Ambalaj malzemelerini çocuklardan uzak tutunuz.
- ▶ Çocukların ocağı sizin kontrolünüz olmadan açamaması için çalıştırma kilidinden faydalanınız. Siz ocağı kullanırken, çocukların (seçilen) ayarları değiştirmesini önlemek için tuş kilidini etkinleştiriniz.

### Teknik güvenlik

- ▶ Hatalı montaj ve bakım çalışmaları veya onarımlar sonucunda kullanıcıya yönelik ciddi tehlikeler oluşabilir. Montaj ve bakım işleri ve tamirler sadece uzman ve yetkili personel tarafından yapılmalıdır.
- ▶ Ocaktaki hasarlar güvenliğinizi tehlikeye sokabilir. Ocağın gözle görünür bir hasarı olup olmadığını kontrol ediniz. Hasarlı bir ocağı asla çalıştırmayınız.

## Güvenlik talimatları ve uyarılar

► Bağımsız veya şebeke senkronizasyonu olmayan bir enerji besleme sisteminde (örneğin mikro şebekeler, yedekleme sistemleri) kesintili veya kesintisiz işletim mümkündür. Bu türden bir işletim için enerji besleme sisteminin, EN 50160 standardındaki tüm şebeke bağlantı noktalarında gerilim karakteristiklerinin içinde kalan sınırları ve benzeri gereklilikleri kapsamaludur.

Ev tesisatında ve bu Miele ürününde öngörülen koruyucu tedbirler, fonksiyon ve çalışma şekli bakımından mikro şebeke işletiminde veya şebeke senkronizasyonu olmayan işletimde de sağlanmalı veya tesisatta eşdeğer tedbirler uygulanmalıdır.

► Ocağın elektrik güvenliği, yalnızca uygun şekilde topraklanması durumunda garanti edilir. Bu temel güvenlik şartının sağlanması zorunludur. Şüphe halinde elektrik tesisatını uzman bir elektrikçiye kontrol ettiriniz.

► Ocağın tip etiketinde belirtilen bağlantı verileri (frekans ve gerilim), elektrik şebekesi verileriyle mutlaka uyuşmalıdır, aksi takdirde ocak zarar görebilir.

Bu verileri bağlantı öncesinde karşılaştırınız. Şüphe halinde bir elektrik teknisyenine danışınız.

► Çoklu prizler ve uzatma kabloları gerekli güvenliği sağlamaz (yangın tehlikesi). Ocağı elektrik şebekesine bunlar vasıtasıyla bağlamayınız.

► Güvenli işletimin sağlanabilmesi için ocağı sadece monte edildikten sonra kullanınız.

► Bu ocak hareketli kurulum yerlerinde (örneğin gemilerde) kullanılmamalıdır.

► Elektrik ileten bağlantılara dokunulması veya elektrikli ve mekanik parçaların değiştirilmesi güvenliğinizi tehlikeye sokar ve ocakta işlev bozukluklarına sebep olabilir.

Ocağın kasasını asla açmayınız.

► Ocağın tamiri Miele yetkili servisi tarafından yapılmadığında cihazın garanti hakkı ortadan kalkar.

► Miele sadece orijinal yedek parçaların güvenlik şartlarını sağladığını garanti eder. Arızalı bileşenlerin sadece bu tür yedek parçalar ile değiştirilmesi gerekir.

► Ocak harici bir zamanlayıcı veya uzaktan kumanda sistemi ile çalıştırılmamalıdır.

► Ocak, elektrik şebekesine bir elektrik teknisyeni tarafından bağlanmalıdır.

## Güvenlik talimatları ve uyarılar

---

- ▶ Hasarlı bir güç kablosu mutlaka bir elektrik teknisyeni tarafından özel bir güç kablosu ile değiştirilmelidir.
- ▶ Kurulum ve bakım çalışmaları ve tamir sırasında ocak elektrik şebekesinden tamamen ayrılmalıdır. Bunu şu şekilde sağlayabilirsiniz:
  - elektrik sigortalarını kapatarak veya
  - telli elektrik sigortasını yuvasından tamamen çıkartarak veya
  - (varsa) fişi prizden çekerek. Fişi çekerken güç kablosundan değil fişten tutunuz.
- ▶ Elektrik çarpma tehlikesi. Bir arıza durumunda veya cam seramik panelde kırık veya çatlak oluşması durumunda ocağı çalıştırmayınız ya da çalışıyorsa hemen kapatınız. Ocağın elektrik bağlantısını kesiniz. Yetkili servisi çağırınız.
- ▶ Ocak bir dolap paneli (ör. bir kapak) arkasına monte edildiyse, bu paneli asla ocağı kullanırken kapatmayınız. Kapalı dolap paneli arkasında ısı ve nem birikir. Bunun sonucunda ocak, etrafındaki dolaplar ve zemin zarar görebilir. Dolap panelini ancak kalan ısı göstergesi söndükten sonra kapatınız.

### Doğru kullanım

- ▶ Ocak çalışırken ısınır ve kapatıldıktan sonra da bir süre daha sıcak kalır. Yanık tehlikesi ancak kalan ısı göstergeleri söndükten sonra ortadan kalkar.
- ▶ Yağlar aşırı ısınma sonucu tutuşabilir. Sıvı ve katı yağ kullanılan işlemler sırasında ocağı asla gözetimsiz bırakmayınız. Yağın tutuşması halinde ateşi asla su ile söndürmeye çalışmayınız. Derhal ocağı kapatınız.
- ▶ Alevleri bir kapak veya bir yangın battaniyesi ile dikkatli bir şekilde söndürünüz.
- ▶ Ocağı çalışırken gözetimsiz bırakmayınız. Kısa kaynatma ve kızartma işlemlerini sürekli olarak kontrol ediniz.
- ▶ Davlumbazın altında asla alevli yemekler hazırlamayınız. Alevler davlumbazın yağ filtresini tutuşturabilir.
- ▶ Sprey kutuları, kolay alev alabilir sıvılar veya yanıcı maddeler ısıtıldığında tutuşabilir. Bu sebeple kolay alev alabilir nesnelere asla doğrudan ocağın altındaki çekmecelerde muhafaza etmeyiniz. Çekmecede olması muhtemel bir çatal-bıçak kutusunun ısıya dayanıklı bir malzeme olması gerekir.
- ▶ Kapları asla boş olarak ısıtmayınız.

## Güvenlik talimatları ve uyarılar

- ▶ Konserve işleme ve ısıtma sırasında kapalı kaplarda yüksek basınç oluşur, bu basınç sonucu kaplar patlayabilir. Ocağı kapalı kaplarda konserve işleme veya kapalı kapların ısıtılması için kullanmayınız.
- ▶ Ocağın üzeri örtüldüğünde, yanlışlıkla açılması halinde veya ocak halen daha sıcaksa, örtü malzemesinin tutuşması, çatlaması veya erimesi tehlikesi oluşur. Ocağı asla, örneğin bir kapak, bez ya da koruyucu folyo ile örtmeyiniz.
- ▶ Ocak açıkken, yanlışlıkla açıldığında veya halen daha sıcaksa, ocak üzerine konulan metal nesnelerin ısınma tehlikesi söz konusudur. Diğer malzemeler eriyebilir veya tutuşabilir. Nemli tencere kapakları oluşan vakum sonucu ocak yüzeyine yapışabilir. Ocağı üzerine eşya koymak için kullanmayınız. Ocak bölmelerini kullandıktan sonra kapatınız!
- ▶ Kullanımın ardından ocağı kapatınız. Ocağın, üzerinde pişirme kabı bulunmadığı için otomatik olarak kapanmasını beklemeyiniz. Yemekler tutuşabilir.
- ▶ Sıcak ocak yanıklara sebep olabilir. Sıcak cihazda gerçekleştireceğiniz tüm işlemler sırasında mutfak eldiveni veya tencere tutacağı ile ellerinizi koruyunuz. Sadece kuru mutfak eldiveni veya tencere tutacağı kullanınız. Islak veya nemli tekstil ısıyı daha iyi iletir ve buhar sonucu yanıklara sebep olabilir.
- ▶ Ocağın yakınlarında elektrikli bir alet (ör. el mikseri) kullanırken aletin elektrik kablosunun sıcak ocağa temas etmemesine dikkat ediniz. Elektrik kablosunun yalıtımı zarar görebilir.
- ▶ Tencerelerin tabanına bulaşan tuz, şeker ve örneğin sebze temizlerken dökülen kum parçacıkları çiziklere sebep olabilir. Pişirme kabını koymadan önce, cam seramik yüzeyin ve pişirme kaplarının tabanlarının temiz olmasına dikkat ediniz.
- ▶ Düşen nesnelere (tuzluk gibi hafif eşyalar dahi) cam seramik yüzeyde çatlak ve kırıklara yol açabilir. Cam seramik yüzey üzerine hiçbir şeyin düşmemesine dikkat ediniz.
- ▶ Tuşların ve göstergelerin üzerindeki sıcak nesnelere, altında bulunan elektronik devrelere zarar verebilir. Sıcak tencere veya tavaları asla tuşların ve göstergelerin üzerine koymayınız.
- ▶ Şeker, şeker içeren yemekler, plastik veya alüminyum folyo sıcak elektrikli ocak üzerine gelir ve erirse, soğurken cam seramik panele zarar verir. Cihazı hemen kapatınız ve bu maddeleri derhal bir cam spatulası ile iyice kazıyıp çıkarınız. Bu işlem sırasında mutfak eldiveni takınız. Cam seramik paneli soğuduktan sonra bir cam seramik temizleyici ile temizleyiniz.

## Güvenlik talimatları ve uyarılar

---

- ▶ Boş bir şekilde ısınan tencereler cam seramik yüzeyin ve/veya pişirme kabının zarar görmesine sebep olabilir. Çalışan ocağı gözetimsiz bırakmayınız.
- ▶ Pürüzlü tencere ve tava tabanları cam seramik paneli çizer. Sadece pürüzsüz tabanlı tencere ve tavalar kullanınız.
- ▶ Pişirme kabının yerini, kabı kaldırarak değiştiriniz. Bu şekilde sür-tünme ve çekilme sonucu çizikler oluşmasının önüne geçersiniz.
- ▶ İndüksiyonlu ocakların yüksek ısınma hızı sonucu bazı koşullar altında pişirme kabının tabanındaki sıcaklık çok kısa sürede yağların tutuşma sıcaklığına ulaşabilir. Ocağı çalışırken gözetimsiz bırakmayınız.
- ▶ Yağları en fazla 1 dakika ısıtınız ve bunun için asla Booster özelliğini kullanmayınız.
- ▶ Sadece kalp pili olan kişilerin dikkatine: Gücü açık ocağın çevresinde elektromanyetik bir alan oluşur. Bununla birlikte kalp pilinin bundan olumsuz etkilenmesi muhtemel değildir. Yine de, şüphe halinde kalp pilinin üreticisine veya doktorunuza danışınız.
- ▶ Gücü açık ocağın elektromanyetik alanı, mıknatıslanabilir nesnelere işlevini olumsuz etkileyebilir. Kredi kartları, veri depolama ortamları, hesap makineleri vb. gücü açık ocağın yakınında bulunmamalıdır.
- ▶ Ocağın altındaki bir çekmece saklanan metal eşyalar, ocağın uzun süreli ve yoğun kullanımı sırasında çok ısınabilir.
- ▶ Ocak bir soğutma fanı ile donatılmıştır. Monte edilmiş ocağın altında bir çekmece varsa, ocak için yeterli soğutma havası teminini sağlamak amacıyla çekmecenin içindekiler ile ocağın alt yüzü arasında yeterli mesafe bulunmasına dikkat ediniz.
- ▶ Monte edilmiş ocağın altında bir çekmece bulunuyorsa, çekmece de sivri veya küçük nesnelere, kağıt, peçeteler muhafaza etmeyiniz. Bu nesnelere havalandırma açıklığından ocak kasasının içine girebilir veya çekilebilir ve bu şekilde soğutma fanına zarar verebilir veya soğutmayı olumsuz etkileyebilir.
- ▶ Bir ocak bölmesi veya PowerFlex pişirme alanı üzerinde asla aynı anda 2 pişirme kabı kullanmayınız.
- ▶ Kabin sadece bir kısmı ocak veya kızartma bölmesi üzerindeyse, bazı durumlarda tutacakları çok ısınabilir. Pişirme kabını daima ocak veya kızartma bölmesinin tam ortasına koyunuz.

► Tencereler için indüksiyon adaptör plakası kullandığınız takdirde, indüksiyon üreteçleri hasar görebilir veya tamamen bozulabilir. İndüksiyon adaptör plakaları kullanmayınız.

### **Temizlik ve bakım**

► Buharlı temizlik aletinin buharı, akım taşıyan parçalara sızarak kısa devreye sebep olabilir.

Ocağı temizlemek için asla buharlı bir temizlik aleti kullanmayınız.

► Ocak bir pirolitik fırın veya ocaklı fırın üzerine monte edilmişse, piroliz işlemi sırasında ocağı çalıştırmayınız; aksi takdirde ocağın aşırı ısınma koruması devreye girebilir.

► Ocağınızın seri üretiminin sonlandırılmasının ardından Miele, işlevlerin sürdürülebilmesini sağlayan yedek parçalar için en az 10 yıl olmak üzere 15 yıla varan teslimat garantisi sunmaktadır.

► Kozmetik ürünleri, özellikle güneş kremi ve el dezenfektanları mat cam yüzeyde kalıcı lekeler neden olabilir. Mat cam yüzeye kozmetik ürünleri bulaşmışsa, kalıntıları hemen ılık su, elde bulaşık deterjanı ve temiz bir mikrofiber bezle temizleyiniz.

## Sürdürülebilirlik ve çevre koruma

### Piştirme sırasında enerji tasarrufuna yönelik faydalı bilgiler

- Mümkün olduğunca sadece üstü kapalı tencere ve tavalarda yemek pişiriniz. Bu şekilde ısının gereksiz yere yayılması önlenir.
- Yemeklerinizi az su kullanarak pişiriniz.
- Yemek kaynamaya başladıktan sonra veya et mühürlendikten sonra daha düşük bir güç kademesine geçiniz.
- Piştirme süresini kısaltmak için düdüklü tencere kullanınız.

### Nakliye ambalajının bertaraf edilmesi

Ambalaj cihazı nakliye hasarlarına karşı korur. Ambalaj malzemeleri tasfiyeye yönelik olarak çevre dostu malzemelerden seçilmiştir ve bu sebeple geri dönüştürülmesi mümkündür.

Ambalajın malzeme döngüsüne geri kazandırılması hammadde tasarrufu sağlar ve atık oluşumunu azaltır. Bayiniz ambalajı geri alabilir.

### Eski Cihazın Bertaraf Edilmesi

Elektrikli ve elektronik cihazlar birçok değerli materyal içerir. Bu tür cihazlar aynı zamanda işleyişleri ve güvenlikleri için gerekli belirli maddeler, karışımlar ve bileşenler de içerir. Bunlar evsel atıklar içinde ve uygunsuz işlem görmeleri halinde insan sağlığına ve çevreye zarar verebilirler. Eski cihazınızı bu sebeple hiçbir suretle evsel atıklarla birlikte atmayınız.



Bunun yerine varsa belediyeler, bayiler veya Miele'de bulunan elektrikli ve elektronik cihazların teslimi ve değerlendirilmesi için resmi toplama ve geri alma merkezlerinden yararlanınız. El- den çıkarılacak eski cihaz üzerindeki ola- sı kişisel verilerin silinmesinden yasalari uyarınca siz sorumlusunuz. Lütfen eski cihazın evden çıkarılıncaya kadar çocukların erişemeyeceği güvenli bir yerde muhafaza edilmesini sağlayınız.

## Montaja ilişkin güvenlik talimatları

⚠ Hatalı montajdan kaynaklanan zararlar.

Hatalı montaj sonucu ocak zarar görebilir.

Ocağın sadece yetkili bir teknisyen tarafından kurulmasını sağlayın.

⚠ Şebeke gerilimi sonucu elektrik çarpması tehlikesi.

Elektrik şebekesine uygunsuz bağlantı sonucu elektrik çarpması meydana gelebilir.

Ocağın elektrik bağlantısını sadece vasıflı bir elektrik teknisyenine yaptırınız.

⚠ Düşen nesnelere sonucu hasar.

Üst dolapların veya bir davlumbazın montajı sırasında ocak zarar görebilir.

Ocağı ancak üst dolapların ve davlumbazın montajının ardından monte ediniz.

Ocak servis için sökülürse, ocak kenarının altındaki şerit conta hasar görebilir.

Şerit contayı ocağı tekrar monte etmeden önce mutlaka değiştiriniz.

► Ocak soğutucu cihazların, bulaşık, çamaşır ve kurutma makinelerinin üzerine kurulmamalıdır.

► Bu ocak sadece buhar soğutma sistemi ile donatılmış fırınların üzerine monte edilebilir.

► Ocağın montajından sonra güç kablosuna temas edilemeyeceğinden emin olunuz.

► Güç kablosu ocağın montajının ardından mutfak ünitelerinin hareketli parçalarına (örneğin bir çekmeceye) temas etmemeli ve herhangi bir mekanik zorlanmaya maruz kalmamalıdır.

► Mutfak tezgahı kaplamalarının bozulmaması ve açılmaması için ısıya dayanıklı (100°C) bir yapıştırıcı ile işlenmiş olması gerekir. Tezgah süpürgelikleri ısıya dayanıklı olmalıdır.

► Güvenlik mesafelerine uyunuz.

## Yüzey üzerine montaj için ek güvenlik talimatları

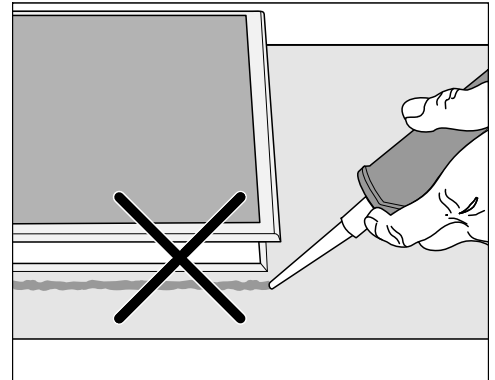

## Kurulum

⚠ Hatalı montaj sonucu hasar.

Sızdırmazlığı sağlamak için aralıklar dolgu maddesi ile kapatılırsa, ocağın yerinden sökülmesi gerekmesi halinde ocak ve mutfak tezgahı zarar görebilir.

Ocak ile tezgah arasında dolgu maddesi kullanmayınız.

Ocak kenarlarının altındaki conta, tezgahla cihaz arasındaki boşluğu kapatır ve yeterli sızdırmazlığı sağlar.

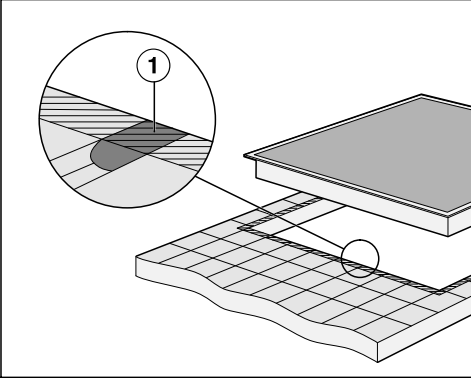

► Ocağın altındaki contanın tezgahla ocak arasında yeterli sızdırmazlığı sağlayabilmesi ve ocağın her yerde eşit bir şekilde oturabilmesi için cihazın yerleştirme yüzeyi altındaki boşluklar ① ve taralı alan düz ve pürüzsüz olmalıdır.

### Yüzeyle sıfır montaja ilişkin ek güvenlik talimatları

⚠ Uygun olmayan dolgu malzemesi sonucu hasar.

Uygun olmayan dolgu malzemesi doğal taşta zarar verebilir.

Doğal taş ve doğal taş fayanslarda; yalnızca doğal taş için uygun, ısıya dayanıklı (min. 160 °C) silikon derz dolgu macunu kullanınız. Üreticinin tavsiyelerini dikkate alınız.

► Monte edildikten sonra ocağa alt taraftan erişilebilmesi ve bakım amaçlı olarak ocak kasasının altının çıkarılabilmesi için; alt dolabın iç genişliği en az tezgahta ocak için kesilen yerin genişliğinde olmalıdır. Montajın ardından ocağa alttan erişim mümkün değilse, ocağın sökülebilmesi için dolgu maddesi sökülmelidir.

► Yüzey ile aynı seviyede bir ocak, sadece doğal taş (granit, mermer), masif ahşap ve fayans kaplı mutfak tezgahlarına montaja uygundur. Başka malzemelerden yapılmış tezgahlarda, tezgahın yüzeyle sıfır ocak montajına uygun olup olmadığını tezgah üreticisine sorunuz.

- Doğal taş tezgahlar: Ocak frezelenmiş girintiye doğrudan yerleştirilir.
- Masif ahşap, fayans kaplı tezgahlar: Ocak kesite ahşap çıtalarla tespit edilir. Bu çıtalar tes-

limat kapsamında bulunmaz ve kurulum yerinde hazır bulundurulmalıdır.

## Güvenlik mesafeleri

### Ocağın üstündeki güvenlik mesafesi

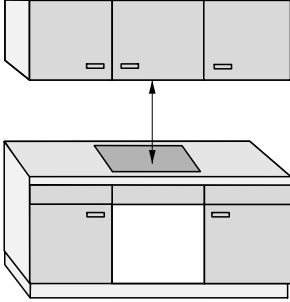

Ocak ve üzerindeki davlumbaz arasında:

- Davlumbaz üreticisi tarafından belirtilmiş olan güvenlik mesafesine uyulmalıdır.
- Bir davlumbazın altına, her biri için farklı güvenlik mesafesi belirtilmiş birden fazla cihaz monte edilmişse, bu güvenlik mesafelerinden en büyük olanını tercih etmeniz gerekir.

Ocak üzerine kolayca tutuşabilir malzemeler (örneğin bir raf) monte edildiyse, güvenlik mesafesi en az 500 mm olmalıdır.

# Kurulum

## Ocağın arkasında ve yanında güvenlik mesafesi

Bir boy dolabı veya duvar ile arada aşağıda belirtilen asgari mesafelere uyulmalıdır:

- **Arka tarafta** ① tezgah kesitinden tezgahın arka kenarına kadar olan asgari mesafe:  
50 mm

ve

- **Sağ tarafta** ② tezgah kesitinden bitişikteki dolaba (örneğin boy dolabı) veya duvara kadar olan asgari mesafe:  
50 mm ve karşı tarafta en az 200 mm

veya

- **Sol tarafta** ③ tezgah kesitinden bitişikteki dolaba (örneğin boy dolabı) veya duvara kadar olan asgari mesafe:  
50 mm ve karşı tarafta en az 200 mm

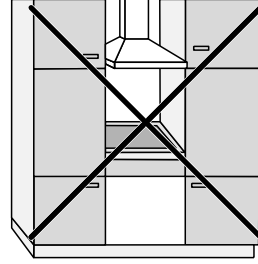

İzin verilmez

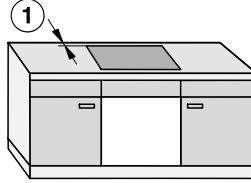
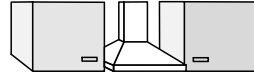

Şiddetle tavsiye edilir

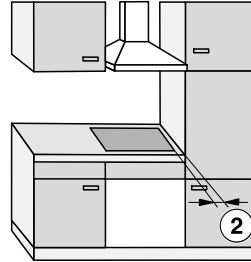

Tavsiye edilmez

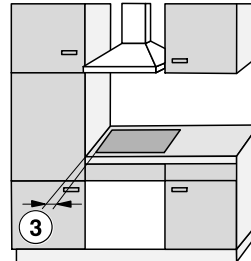

Tavsiye edilmez

## Ocağın altında güvenlik mesafesi

Ocağı monte etmek ve asgari mesafelere uymak için 3 seçenek arasından seçim yapabilirsiniz:

1. Ara ve alt taban olmadan
2. Ara taban ile
3. İdeal hava girişli alt taban ile

Daha fazla bilgi ilgili bölümde açıklanmıştır.

İdeal hava girişli alt taban ve ara taban birlikte kullanılmaz.

Böyle bir kombinasyonda sıcak hava tekrar içeri çekilir. Ocak yeterince soğumaz.

Ocak alt taraftan havalandırılır.

Ocağın altında bir çekmece varsa bu çekmece ısınır.

Ocağın altına bir çekmece monte etmek istiyorsanız, ocağın yayacağı ısının azaltılması için ocağın ideal hava girişli alt tabanla monte edilmesini tavsiye ederiz.

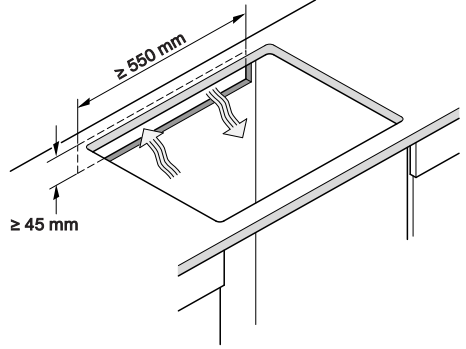

## Arka paneli kesme

Havalandırma ve **elektrik bağlantı kablosunun döşenmesi** için arka panelde bir kesik açmanız gerekir.

Arka panelde aşağıdaki özelliklere göre bir kesik açınız:

# Kurulum

## 1. Ara ve alt taban olmadan

Ocağın havalandırılmasını sağlamak için, ocak ile altındaki çekmece veya fırın arasında asgari bir mesafe bırakılması gerekir.

Ocağın alt yüzü<sup>1</sup> ile:

- çekmece üst kenarı arasındaki asgari mesafe:  $\geq 5$  mm
- çekmece tabanı arasındaki asgari mesafe:  $\geq 75$  mm
- fırın üst kenarı arasındaki asgari mesafe:  $\geq 15$  mm

<sup>1</sup> Alt yüz, ocağın alt kasasının dış yüzünü ifade eder. Örneğin bağlantı kutuları, mesafe plakaları vb. gibi aşağı doğru uzanan yapılar, en alçak nokta olarak kabul edilmez ve asgari mesafe hesaplaması için önem taşımaz.

## 2. Ara taban

Parantez içinde gösterilen ölçüler tavsiye niteliğindedir.

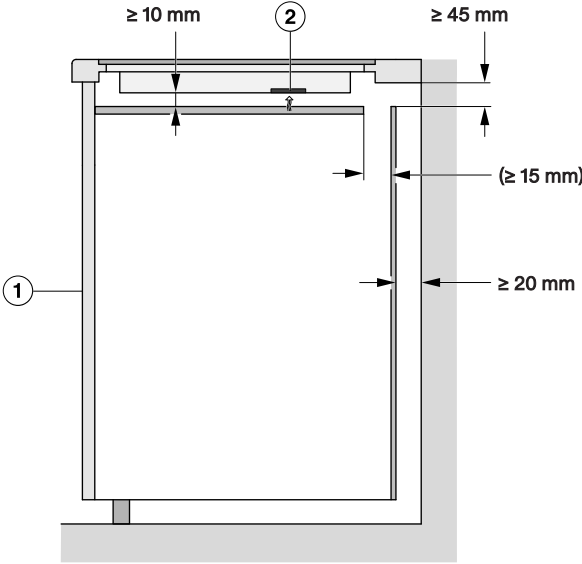

Yandan görünüm

① Ön

② Fan

## 3. İdeal hava girişi alt taban

Ocağın performansı havalandırmaya bağlıdır.

İdeal hava girişli alt taban, fanların bulunduğu konumlarda açıklıklara sahiptir. İdeal hava girişli bir alt taban oluşturmaya yönelik teknik özellikleri bu bölümde bulabilirsiniz.

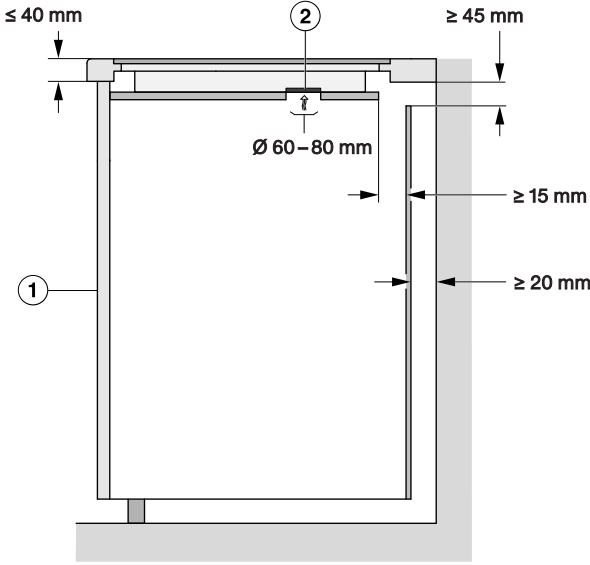

Yandan görünüm

① Ön

② Fan

Ocağın havalandırılmasını sağlamak için, ideal hava girişli alt tabanın altındaki çekmeceyle arasında asgari bir mesafe bulunması gerekir.

**İdeal hava girişli alt tabanın alt kenarı ile:**

- çekmece üst kenarı arasındaki asgari mesafe:  $\geq 5$  mm
- çekmece tabanı arasındaki asgari mesafe:  $\geq 75$  mm
- ara taban üst kenarı arasındaki asgari mesafe: izin verilmez

İdeal hava girişli alt taban ile ocak arasında boşluk olmamalıdır.

Böyle bir boşluk sıcak havanın tekrar içeri çekilmesine neden olur. Ocak yeterince soğumaz.

# Kurulum

Havalandırma açıklıklarının konumları ve kesitleri: KM 8565 FR/FL/FL MattFinish, KM 8575 FL

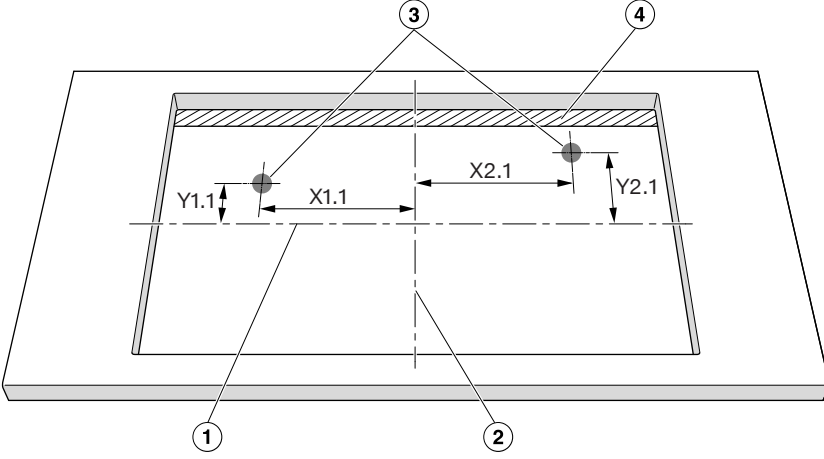

Ölçeksiz üstten görünüm. Kesit, yüzey üzerine montaj için gösterilmiştir. Yüzeyle sıfır montaj için de geçerlidir.

- ① Kesim yeri yüksekliğinin ortası
- ② Kesim yeri genişliğinin ortası
- ③ Fan kesiti, yuvarlak ( $\varnothing$  60–80 mm)
- ④ Hava boşluğu ( $\geq$  15 mm)

	X1.1	Y1.1	X2.1	Y2.1
	Kesitin ortasına mm cinsinden mesafe			
KM 8565 FR/FL/FL MattFinish	184	107	147	92
KM 8575 FL	184	107	147	92

Ocağı, fanlar kesim yerlerinin üzerinde olacak şekilde konumlandırınız. Fanlar kesim yerlerinin üzerinde konumlandırılmazsa hava akışı engellenebilir. Ocak yeterince soğumaz.

## Havalandırma açıklıklarının konumları ve kesitleri: KM 8585 FR/FL/FL MattFinish, KM 8595 FR/FL/FL MattFinish

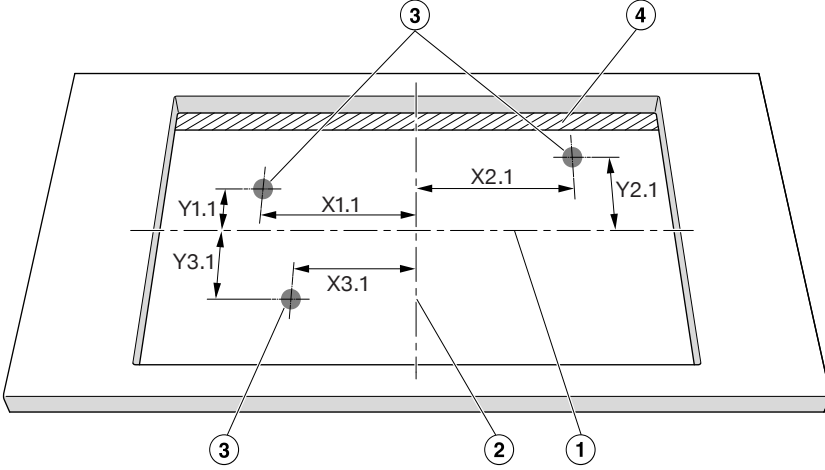

Ölçeksiz üstten görünüm. Kesit, yüzey üzerine montaj için gösterilmiştir. Yüzeyle sıfır montaj için de geçerlidir.

- ① Kesim yeri yüksekliğinin ortası
- ② Kesim yeri genişliğinin ortası
- ③ Fan kesiti, yuvarlak ( $\varnothing$  60–80 mm)
- ④ Hava boşluğu ( $\geq$  15 mm)

	X1.1	Y1.1	X2.1	Y2.1	X3.1	Y3.1
	Kesitin ortasına mm cinsinden mesafe					
KM 8585 FR/FL/FL MattFinish	304	107	28	92	282	97
KM 8595 FR/FL/FL MattFinish	304	107	28	92	282	97

Ocağı, fanlar kesim yerlerinin üzerinde olacak şekilde konumlandırınız. Fanlar kesim yerlerinin üzerinde konumlandırılmazsa hava akışı engellenebilir. Ocak yeterince soğumaz.

### Niş kaplamasına güvenlik mesafesi

Bir niş kaplaması uygulanacaksa, tezgah kesiti ile kaplama arasında bir asgari mesafe korunmalıdır. Yüksek sıcaklıklar malzemede değişimlere veya tahribata sebep olabilir.

# Kurulum

## Yüzeyle sıfır montaj

## Yüzey üzerine montaj

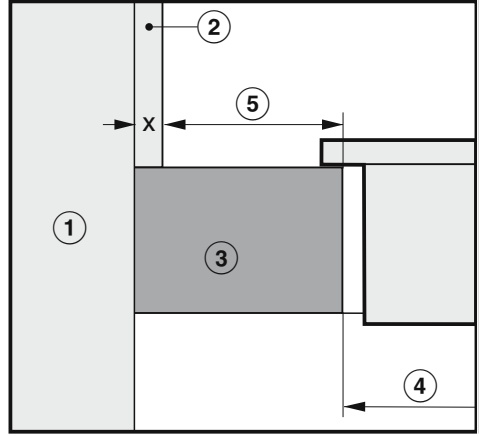
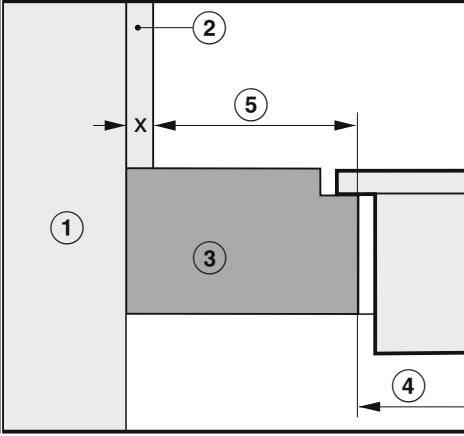

① Duvar

② x ölçüsü = Niş kaplaması kalınlığı

③ Tezgah

④ Tezgah kesiti

⑤ Aşağıda belirtilen malzemelerde asgari mesafe:

**Yanıcı** malzemeler (örneğin ahşap)

**Yanıcı olmayan malzemeler** (örneğin metal, doğal taş, seramik)

Malzeme	Tarf		Diğer taraf	
	Yanıcı	Yanıcı değil	Yanıcı	Yanıcı değil
Arka	50 mm	50 mm – x ölçüsü	–	–
Sağ	50 mm	50 mm – x ölçüsü	200 mm	200 mm – x ölçüsü
Sol	50 mm	50 mm – x ölçüsü	200 mm	200 mm – x ölçüsü

Örnek: Yanıcı olmayan niş kaplaması kalınlığı 15 mm  
50 mm – 15 mm = Asgari mesafe 35 mm

## Yüzey üzerine montaj için montaj ölçüleri

KM 8565 FR

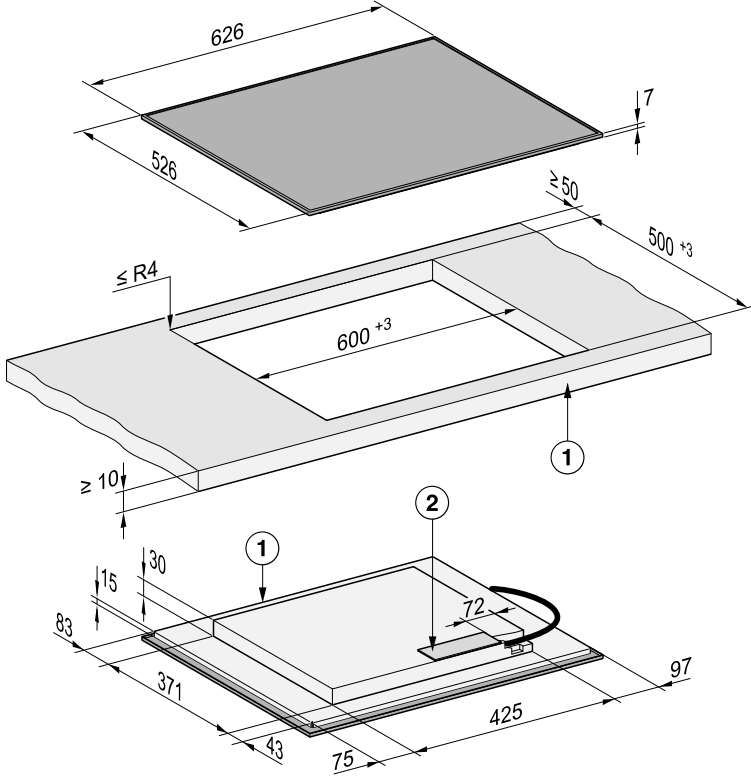

Tüm ölçüler mm olarak verilmiştir.

① ön

② Elektrik bağlantı kutusu

Güç kablosu (Uzunluk = 1 440 mm) bağlanmamış olarak cihazla birlikte verilir

# Kurulum

## KM 8565 FL, KM 8565 FL MattFinish

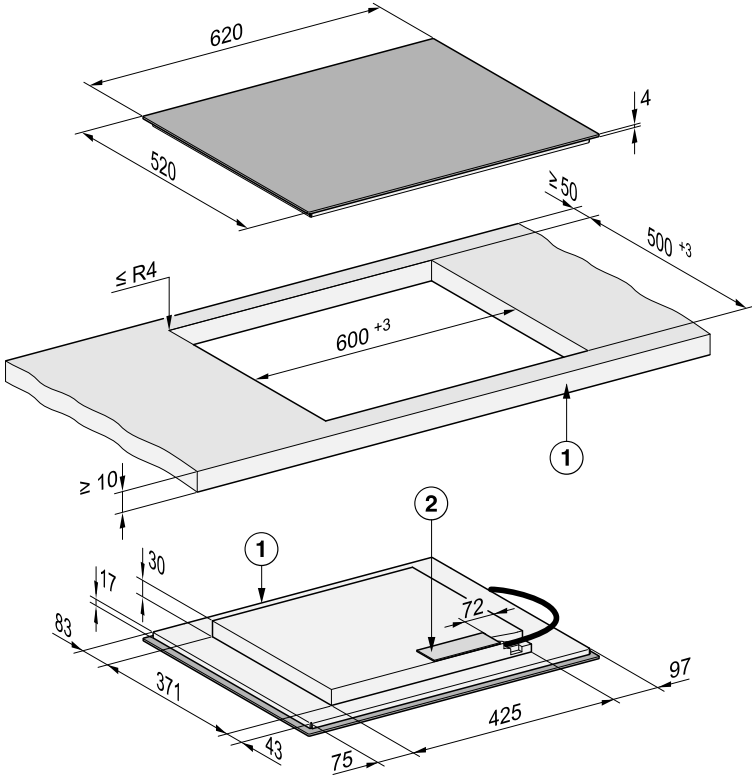

Tüm ölçüler mm olarak verilmiştir.

① ön

② Elektrik bağlantı kutusu

Güç kablosu (Uzunluk = 1 440 mm) bağlanmamış olarak cihazla birlikte verilir

## KM 8575 FL

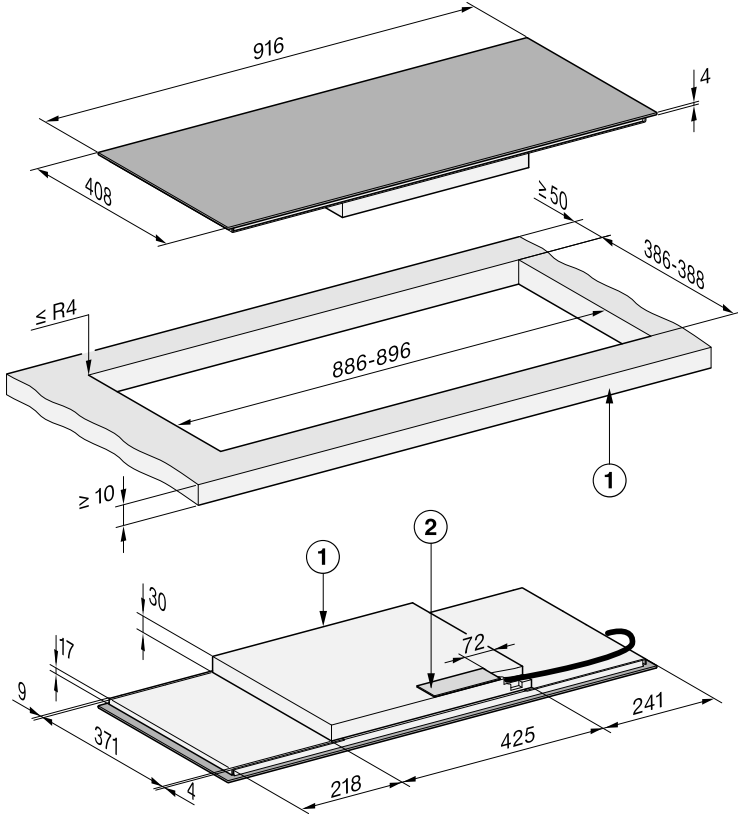

Tüm ölçüler mm olarak verilmiştir.

① ön

② Elektrik bağlantı kutusu

Güç kablosu (Uzunluk = 1 440 mm) bağlanmamış olarak cihazla birlikte verilir

# Kurulum

## KM 8585 FR

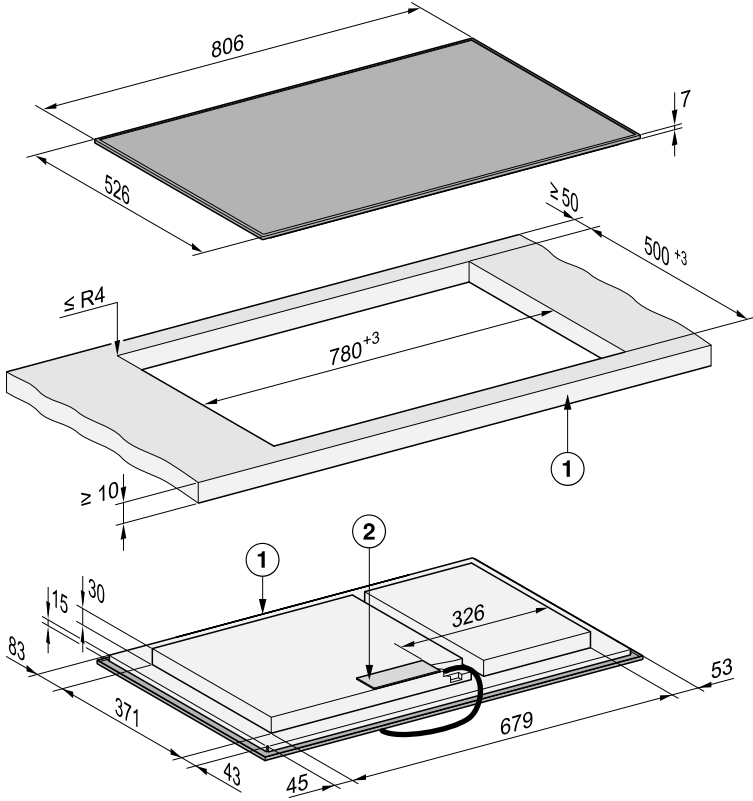

Tüm ölçüler mm olarak verilmiştir.

① ön

② Elektrik bağlantı kutusu

Güç kablosu (Uzunluk = 1 440 mm) bağlanmamış olarak cihazla birlikte verilir

## KM 8585 FL, KM 8585 FL MattFinish

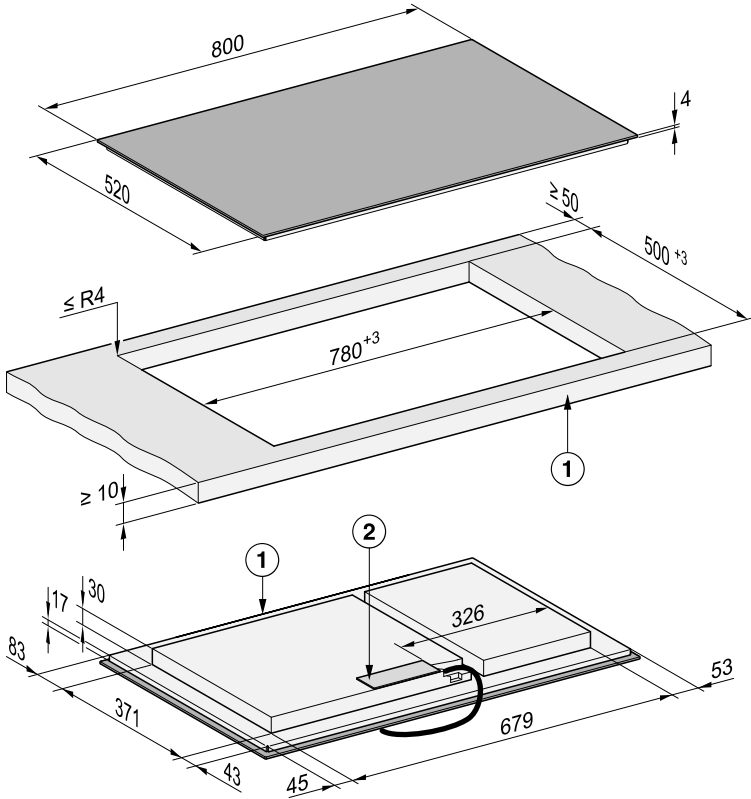

Tüm ölçüler mm olarak verilmiştir.

① ön

② Elektrik bağlantı kutusu

Güç kablosu (Uzunluk = 1 440 mm) bağlanmamış olarak cihazla birlikte verilir

# Kurulum

## KM 8595 FR

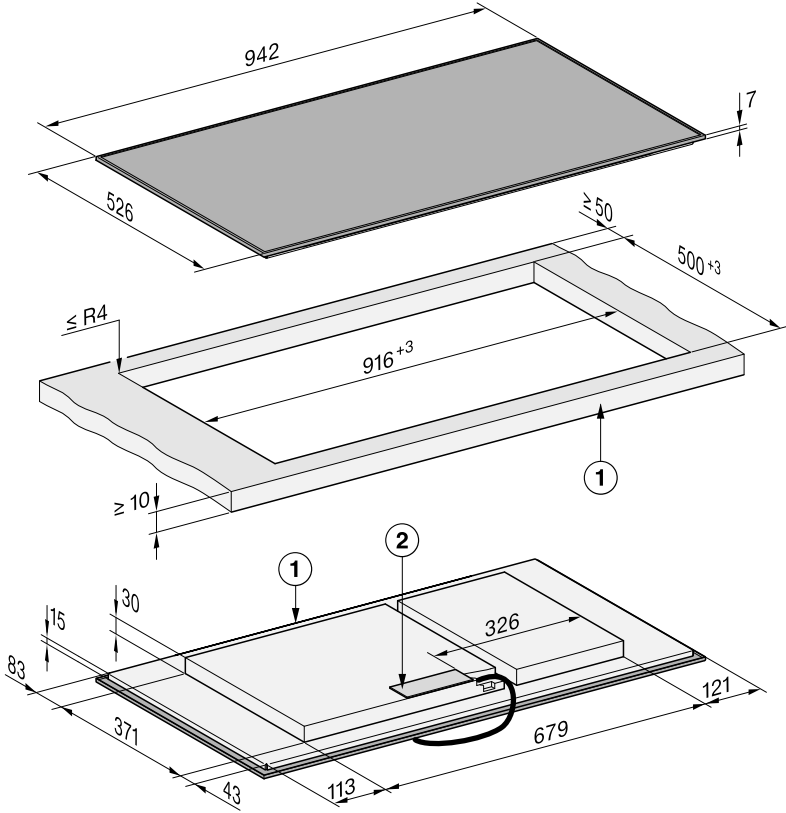

Tüm ölçüler mm olarak verilmiştir.

① ön

② Elektrik bağlantı kutusu

Güç kablosu (Uzunluk = 1 440 mm) bağlanmamış olarak cihazla birlikte verilir

## KM 8595 FL, KM 8595 FL MattFinish

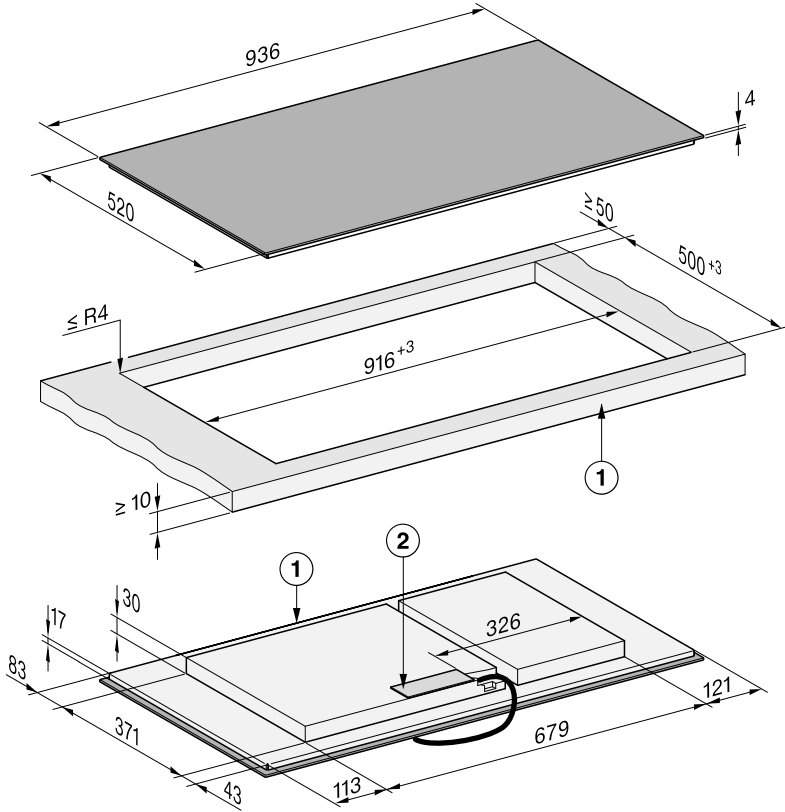

Tüm ölçüler mm olarak verilmiştir.

① ön

② Elektrik bağlantı kutusu

Güç kablosu (Uzunluk = 1 440 mm) bağlanmamış olarak cihazla birlikte verilir

# Kurulum

## Yüzeyle sıfır montaj için montaj ölçüleri

KM 8565 FL, KM 8565 FL MattFinish

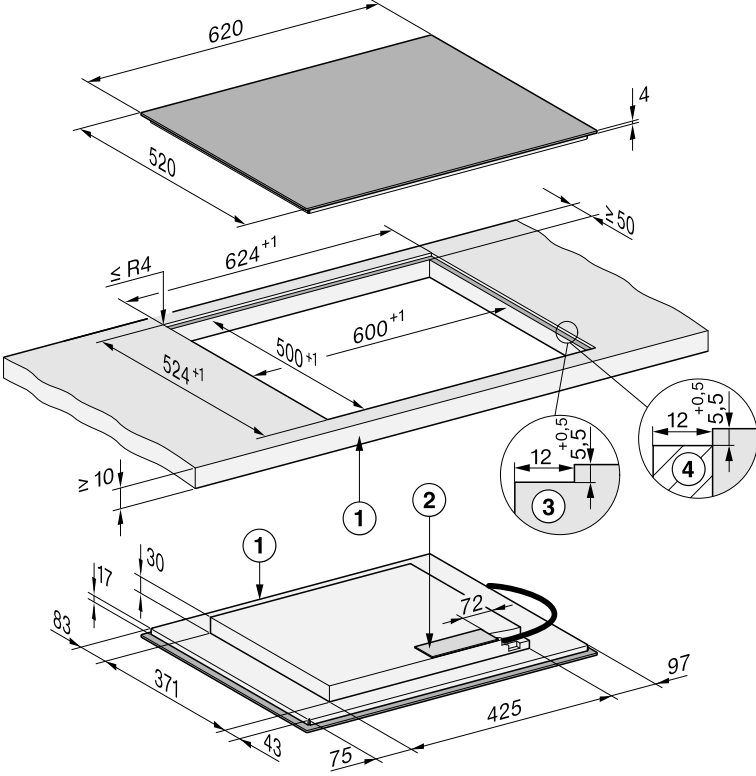

Tüm ölçüler mm olarak verilmiştir.

- ① ön
- ② Elektrik bağlantı kutusu  
Güç kablosu (Uzunluk = 1 440 mm) bağlanmamış olarak cihazla birlikte verilir
- ③ Doğal taştan tezgah kademeli freze
- ④ Tahta çita 12 mm (cihazla birlikte verilmez)



# Kurulum

## KM 8585 FL, KM 8585 FL MattFinish

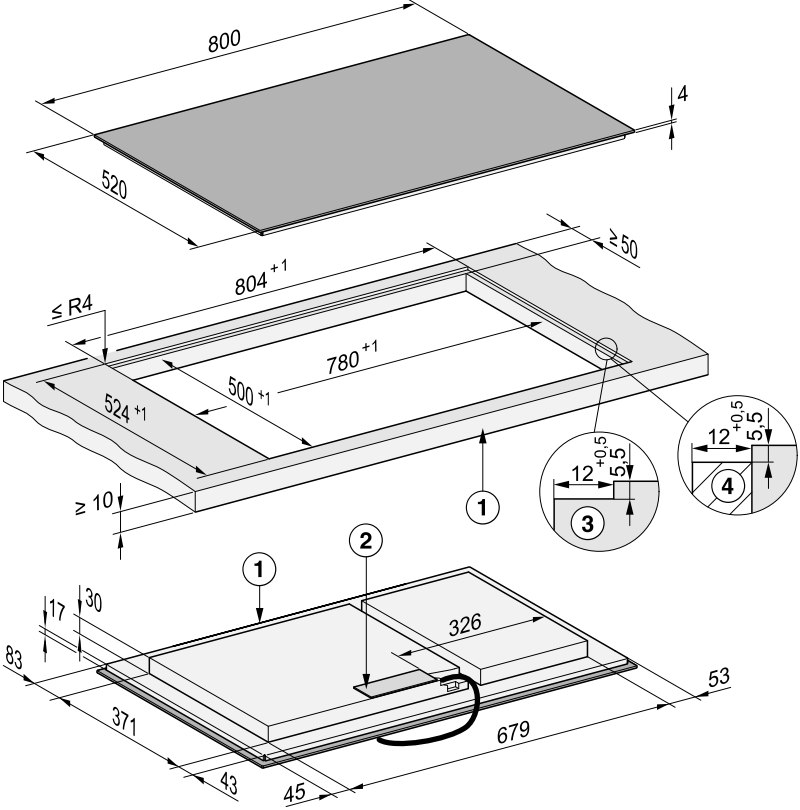

Tüm ölçüler mm olarak verilmiştir.

- ① ön
- ② Elektrik bağlantı kutusu  
Güç kablosu (Uzunluk = 1 440 mm) bağlanmamış olarak cihazla birlikte verilir
- ③ Doğal taştan tezgah kademeli freze
- ④ Tahta çita 12 mm (cihazla birlikte verilmez)



# Kurulum

## Ocağın yüzey üzerine montajı

### Tezgahın yüzey üzerine montaj için hazırlanması

- Güvenlik mesafelerine uyunuz.
- Tezgah kesitini oluşturunuz.
- Ahşap tezgahlar:  
Nem kaynaklı olası şişmeleri önlemek için tezgah kesitlerini özel bir cila, silikon kauçuk veya kalıp reçine ile yalıtınız. Sızdırmazlık malzemesi ısıya dayanıklı olmalıdır.

Bu malzemelerin tezgah yüzeyine bu-  
laşmamasına dikkat ediniz.

### Ocağın yüzey üzerine yerleştirilmesi

Sızdırmazlık şeridi, ocağın kesite güvenli bir şekilde oturmasını sağlar. Çerçeve ve tezgah arasındaki boşluk bir süre sonra azalır.

- Birlikte verilen sızdırmazlık bandını ocağın kenarının altına yapıştırınız. Sızdırmazlık bandının birleşme kenarı (başlangıç ve bitiş) köşelerden birine denk gelmemelidir. Sızdırmazlık bandının birleşme kenarına bir miktar silikon derz dolgu macunu uygulayınız. Sızdırmazlık bandını gererek uygulamayınız.

⚠ Hatalı bağlantıdan kaynaklanan zararlar.

Ocağın elektronik devresi bir kısa devre sonucu zarar görebilir. Güç kablosu ocağa bir elektrik teknisyeni tarafından bağlanmalıdır.

- Güç kablosunu bağlantı şemasına göre ocağa bağlayınız.

- Ocağın güç kablosunu tezgah kesitinden aşağıya sarkıtınız.
- Ocağı kesit içine ortalarak yerleştiriniz. Tezgahın sızdırmazlığının sağlanması için contanın tezgah üzerinde olmasına dikkat ediniz.
- Conta tezgah üzerinde köşelere düzgün oturmuyorsa, köşe yarıçapları ( $\leq R4$ ) dekupaj testeresi ile dikkatli bir şekilde düzeltilir.
- İdeal hava girişi bir alt taban monte edilmişse, ocağı fanlar kesitlerin üzerinde olacak şekilde konumlandırınız.
- Ocağın elektrik bağlantısını yapınız.
- Ocağın çalışmasını kontrol ediniz.

## Ocağın yüzeyle sıfır montajı

### Tezgahın yüzeyle sıfır montaj için hazırlanması

- Güvenlik mesafelerine uyunuz.
- Tezgah kesitini oluşturunuz.
- Masif ahşap/fayans tezgahlar:  
Ahşap çitaları ilgili tezgah üst kenarının 5,5mm altına sabitleyiniz.

### Ocağın yüzeyle sıfır yerleştirilmesi

Sızdırmazlık bandı, ocağın kesite güvenli bir şekilde oturmasını sağlar. Çerçeve ve tezgah arasındaki boşluk bir süre sonra azalır.

- Birlikte verilen sızdırmazlık bandını ocağın kenarının altına yapıştırınız. Sızdırmazlık bandının birleşme kenarı (başlangıç ve bitiş) köşelerden birine denk gelmemelidir. Sızdırmazlık bandının birleşme kenarına bir miktar silikon derz dolgu macunu uygulayınız. Sızdırmazlık bandını gererek uygulamayınız.

⚠ Hatalı bağlantıdan kaynaklanan zararlar.

Ocağın elektronik devresi bir kısa devre sonucu zarar görebilir.

Güç kablosu ocağa bir elektrik teknisyeni tarafından bağlanmalıdır.

- Güç kablosunu bağlantı şemasına göre ocağa bağlayınız.
- Ocağın güç kablosunu tezgah kesitinden aşağıya sarkıtınız.

Cam seramik panel ve tezgah arasındaki boşluk en az 2 mm genişliğinde olmalıdır.

Boşluk, ocağın etrafının sızdırmazlığının sağlanabilmesi için gereklidir.

- Ocağı tezgah kesitine yerleştirip ortalayınız.
- İdeal hava giriшли bir alt taban monte edilmişse, ocağı fanlar kesitlerin üzerinde olacak şekilde konumlandırınız.
- Ocağın elektrik bağlantısını yapınız.
- Ocağın çalışmasını kontrol ediniz.
- Ocak ve tezgah arasındaki derzleri, uygun bir ısıya dayanıklı (en az 160 °C) silikon derz dolgu macunu ile doldurunuz.

## Elektrik bağlantısı

⚠ Hatalı bağlantıdan kaynaklanan zararlar.

Hatalı montaj ve bakım çalışmaları veya onarımlar sonucunda kullanıcıya yönelik ciddi tehlikeler oluşabilir.

Miele yanlış ve hatalı montaj işlemlerinden, bakım veya tamirlerden veya kurulum yerinde koruyucu iletken bulunmamasından ya da mevcut koruyucu iletkenin hasar görmesinden kaynaklanan zararlardan (örneğin elektrik çarpması) sorumlu tutulamaz. Ocağın elektrik bağlantısını bir elektrik teknisyenine yaptırınız.

Elektrik teknisyeninin ülke yönetmeliklerini ve yerel elektrik tedarik şirketinin ek yönetmeliklerini tam olarak bilmesi ve bunlara itinayla uyması gerekir.

Montajın ardından, yalıtılmış parçaların temasa karşı korunması sağlanmalıdır.

## Toplam güç

Tip etiketine bakınız.

## Bağlantı verileri

Gerekli bağlantı verilerini tip etiketinde bulabilirsiniz. Bu verilerin şebeke verileri ile uyuşması gerekir.

Bağlantı olanakları için bağlantı şemasına bakınız.

## Kaçak akım devre kesici

Güvenliğin artırılması için cihazdan önce, kesme akımı 30 mA olan bir kaçak akım devre kesici tesis edilmesi tavsiye edilir.

# Kurulum

## Yalıtıcı tertibatlar

Ocak tüm kutuplar için yalıtıcı donanımlar vasıtasıyla şebekeden ayrılabilir. Şebekeden ayrılmış durumda asgari 3 mm'lik bir kontak açıklığı olmalıdır. Yalıtım tertibatı olarak aşırı akım korumaları ve devre kesiciler kullanılabilir.

## Elektrik bağlantısının kesilmesi

⚠ Şebeke gerilimi sonucu elektrik çarpması tehlikesi.

Onarım ve bakım çalışmaları sırasında elektriğin tekrar açılması, bir elektrik çarpmasına sebep olabilir.

Cihazın, gücünün tekrar açılmasına karşı emniyet altına alınması gerekir.

Cihazın elektrik şebekesinden ayrılması gerekmesi halinde, tesisata bağlı olarak şunlardan birini gerçekleştiriniz:

## Telli sigortalar

- Sigortayı yuvasından tamamen çıkartınız.

## Vidalı otomatik sigortalar

- Ortadaki düğme (siyah) dışarı atıncaya kadar kontrol düğmesine (kırmızı) basınız.

## Otomatik sigortalar

- (Asgari olarak Tip B ve Tip C devre kesici): şalteri 1 (Açık) konumundan 0 (Kapalı) konumuna getiriniz.

## Kaçak akım devre kesici

- Ana şalteri 1 (açık) konumundan 0 (kapalı) konumuna getiriniz veya test tuşuna basınız.

## Güç kablosu

Ocak uygun kesite sahip H 05 VV-F tip (PVC yalıtımlı) bir güç kablosu ile bağlantı şemasına uygun olarak bağlanmalıdır.

Bağlantı olanakları için bağlantı şemasına bakınız.

Ocağınız için izin verilen bağlantı gerilimi ve karşılık gelen bağlı yük, tip etiketinde belirtilmiştir.

## Güç kablosunun değiştirilmesi

⚠ Şebeke gerilimi sonucu elektrik çarpması tehlikesi.

Elektrik şebekesine uygunsuz bağlantı sonucu elektrik çarpması meydana gelebilir.

Güç kablosunu sadece vasıflı bir elektrik teknisyenine değiştiriniz.

Güç kablosu değiştirileceğinde sadece uygun kesite sahip H 05 VV-F tip (PVC yalıtımlı) tipi bir kablo kullanınız. Güç kablosu üreticiden veya yetkili servisten edinilebilir.

## Bağlantı şeması

Kurulum yerinde her bağlantı şekline müsaade edilmez.

Ülke yönetmeliklerini ve elektrik tedarik şirketinin yerel yönetmeliklerini dikkate alınız.

Bağlı faz iletkeni başına maksimum yük 3.650 W değerindedir.

## Ocak,

### < 5 ocak bölmesi ( $\leq 7.400 \text{ W}$ )

Ocak bağlantısı için 1. ve 2. faz iletkenleri gereklidir. İlave cihazlar 3. faz iletkenine bağlanabilir.

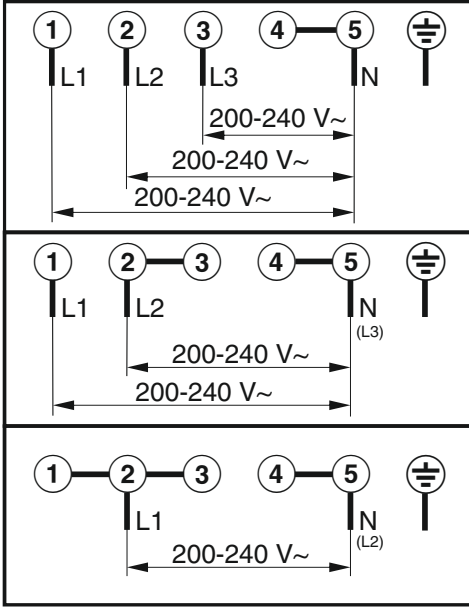

### Ocak, ≥ 5 ocak bölmesi (> 7.400 W)

Ocak bağlantısı için 3 faz iletkeninin hepsi gereklidir. Faz iletkenlerine başka cihazlar bağlanamaz.

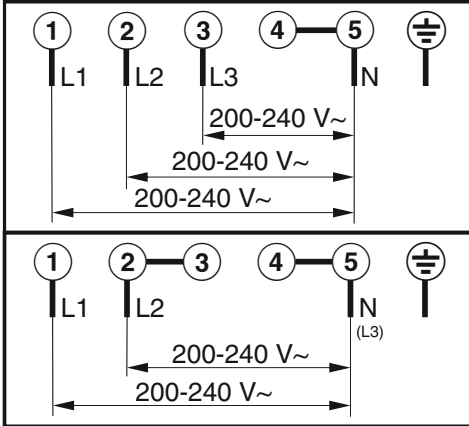

# Tanıtım

## Ocağınız

KM 8565 FR, KM 8565 FL, KM 8565 FL MattFinish

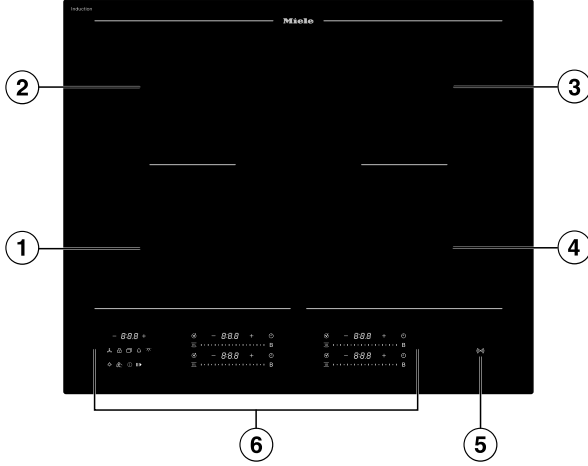

- ① Booster özellikli PowerFlex ocak bölümü
- ② Booster özellikli PowerFlex ocak bölümü  
PowerFlex ocak bölümü ① ile kombine edilerek PowerFlex pişirme alanı oluşturulabilir
- ③ Booster özellikli PowerFlex ocak bölümü
- ④ Booster özellikli PowerFlex ocak bölümü  
PowerFlex ocak bölümü ③ ile kombine edilerek PowerFlex pişirme alanı oluşturulabilir
- ⑤ Gösterge *NFC sembolü* (☞)
- ⑥ Kumanda ve gösterge paneli

## KM 8575 FL

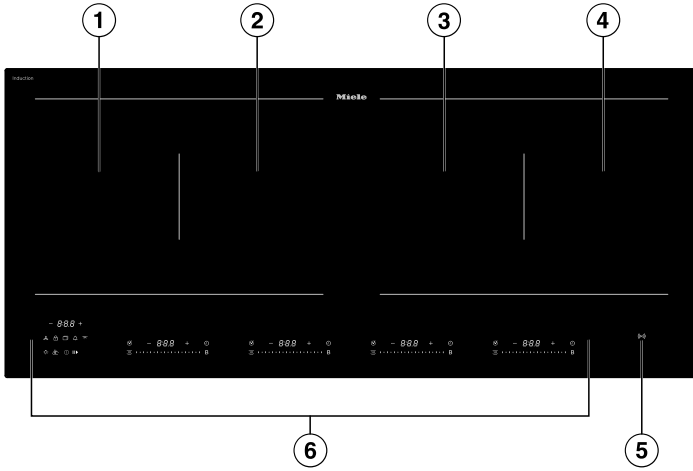

- ① Booster özellikli PowerFlex ocak bölmesi
- ② Booster özellikli PowerFlex ocak bölmesi  
PowerFlex ocak bölmesi ① ile kombine edilerek PowerFlex pişirme alanı oluşturulabilir
- ③ Booster özellikli PowerFlex ocak bölmesi
- ④ Booster özellikli PowerFlex ocak bölmesi  
PowerFlex ocak bölmesi ③ ile kombine edilerek PowerFlex pişirme alanı oluşturulabilir
- ⑤ Gösterge *NFC sembolü* (☞)
- ⑥ Kumanda ve gösterge paneli

# Tanıtım

## KM 8585 FR, KM 8585 FL, KM 8585 FL MattFinish

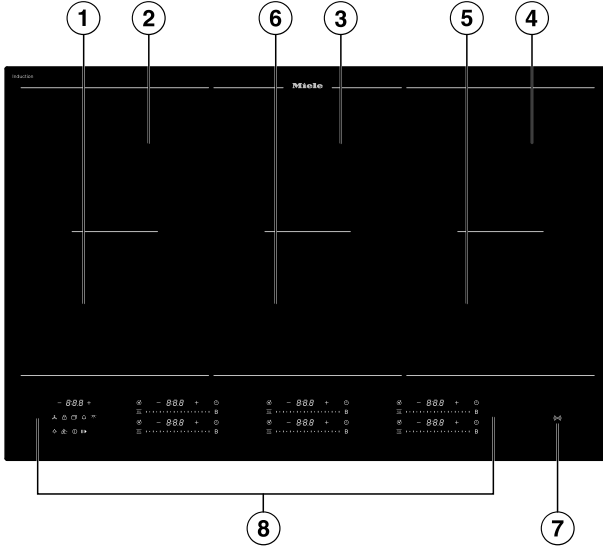

- ① Booster özellikli PowerFlex ocak bölümü
- ② Booster özellikli PowerFlex ocak bölümü  
PowerFlex ocak bölümü ① ile kombine edilerek PowerFlex pişirme alanı oluşturulabilir
- ③ Booster özellikli PowerFlex ocak bölümü  
PowerFlex ocak bölümü ⑥ ile kombine edilerek PowerFlex pişirme alanı oluşturulabilir
- ④ Booster özellikli PowerFlex ocak bölümü  
PowerFlex ocak bölümü ⑤ ile kombine edilerek PowerFlex pişirme alanı oluşturulabilir
- ⑤ Booster özellikli PowerFlex ocak bölümü
- ⑥ Booster özellikli PowerFlex ocak bölümü
- ⑦ Gösterge *NFC sembolü* (NFC)
- ⑧ Kumanda ve gösterge paneli

## KM 8595 FR, KM 8595 FL, KM 8595 FL MattFinish

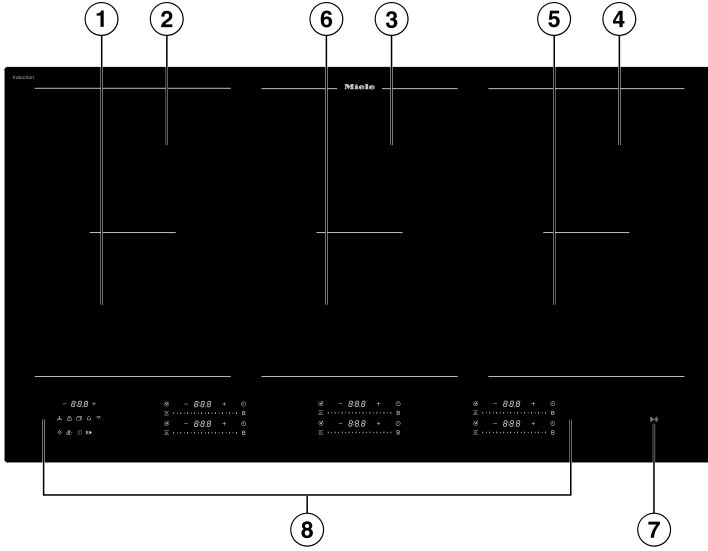

- ① Booster özellikli PowerFlex ocak bölümü
- ② Booster özellikli PowerFlex ocak bölümü  
PowerFlex ocak bölümü ① ile kombine edilerek PowerFlex pişirme alanı oluşturulabilir
- ③ Booster özellikli PowerFlex ocak bölümü  
PowerFlex ocak bölümü ⑥ ile kombine edilerek PowerFlex pişirme alanı oluşturulabilir
- ④ Booster özellikli PowerFlex ocak bölümü  
PowerFlex ocak bölümü ⑤ ile kombine edilerek PowerFlex pişirme alanı oluşturulabilir
- ⑤ Booster özellikli PowerFlex ocak bölümü
- ⑥ Booster özellikli PowerFlex ocak bölümü
- ⑦ Gösterge *NFC sembolü* (☞)
- ⑧ Kumanda ve gösterge paneli





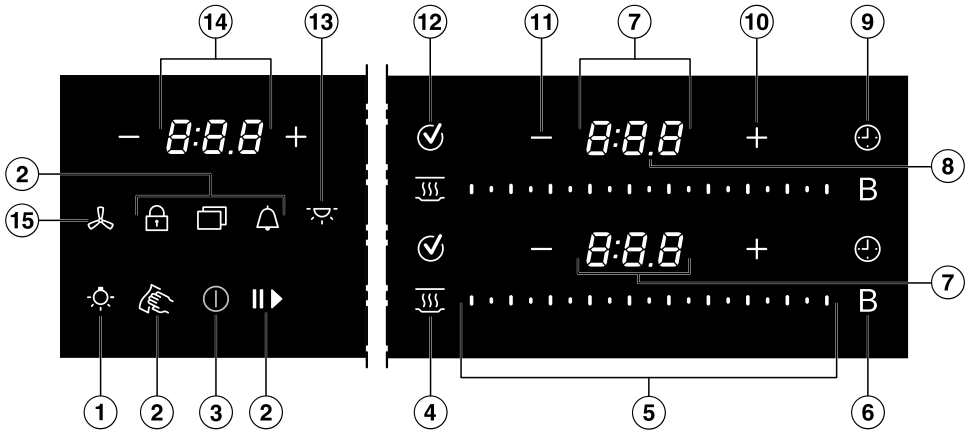



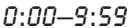

# Tanıtım

## Kumanda ve gösterge elemanları



- ① Bir Miele davlumbazın ocak aydınlatması :☀: tuşu - isteğe bağlı
- ② Aşağıdaki tuşları görüntülemek için Menü ☐ tuşu
  - ☞ Kontrol ve gösterge elemanlarını 20 saniye boyunca kilitlemek için *Silme koruması* tuşu
  - 🔔 *Zamanlayıcı* tuşu, ocakla ilgili olmayan bir işlem için alarm
  - ⏸ Devam eden bir pişirme işlemini durdurmak/başlatmak için *Stop&Go* tuşu
  - 🔒 Kontrol ve gösterge elemanlarını kilitlemek için *Çalıştırma kilidi/Tuş kilidi* tuşu
- ③ Açık/Kapalı ① tuşu
- ④ Sıcak tutma ☰ tuşu  
Sıcak tutma özelliğini etkinleştirmek/devre dışı bırakmak için
- ⑤ Kaydırıcı
  - Güç kademesinin ayarlanması için
  - Sürelerin ayarlanması için
- ⑥ *Booster B* tuşu

## ⑦ Ocak bölmesi göstergesi

	Ocak bölmesi kullanıma hazır
	Güç kademesi
	Süre
	Kalan ısı göstergesi Kademe 1
	Kalan ısı göstergesi Kademe 2
	Kalan ısı göstergesi Kademe 3
	Bir PowerFlex pişirme alanı oluşturmak üzere bağlanmış PowerFlex ocak bölmesi
	M Sense pişirme kabı yardımı
	Pişirme kabı yok veya uygun değil
	Booster
	Sıcak tutma

## ⑧ Ayırıcı göstergesi

Ara güç kademelerin gösterimi

## ⑨ Bir pişirme işlemi için ⏸ Süre tuşu

Belirli bir sürenin ardından ocak bölmelerini otomatik olarak kapatır  
Bir pişirme işleminin ne kadar sürdüğünü ölçer

## ⑩ Artı + tuşu

- Ayarların değiştirilmesi için
- Sürelerin uyarlanması için

## ⑪ Eksi – tuşu

- Ayarların değiştirilmesi için
- Sürelerin uyarlanması için

## ⑫ Tamam ✓ tuşu

## ⑬ Bir Miele davlumbazın ambiyans aydınlatması tuşu - isteğe bağlı

## ⑭ Ocak göstergesi

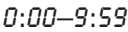
 Süre

 Çalıştırma kilidi/Tuş kilidi etkin/devre dışı

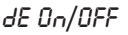
 Fuar modu etkin/devre dışı

 Bir yazılım güncellemesi mevcut.

## ⑮ Miele davlumbaz tuşu - isteğe bağlı

Güç kademesini ayarlamak üzere bir davlumbaz seçmek için

# Tanıtım

## Ocak bölmesi verileri

KM 8565 FR, KM 8565 FL, KM 8565 FL MattFinish					
Ocak bölmesi	Boyut, cm <sup>1</sup>		230 V gerilimde azami güç [Watt] <sup>2</sup>		Bağlı ocak bölmesi <sup>3</sup>
	Ø				
①	12–23	12 x 12 – 23 x 19	normal Booster	2.100 3.650	④
②	12–23	12 x 12 – 23 x 19	normal Booster	2.100 3.650	③
③	12–23	12 x 12 – 23 x 19	normal Booster	2.100 3.650	②
④	12–23	12 x 12 – 23 x 19	normal Booster	2.100 3.650	①
① + ② ③ + ④	22–23	22 x 22 – 23 x 39	normal Booster	3.400 7.300	-
			Toplam	7.300	

<sup>1</sup> Belirtilen aralık içinde, herhangi bir taban çapına veya taban alanına (genişlik x derinlik) sahip pişirme kapları kullanabilirsiniz.

<sup>2</sup> Belirtilen güç, pişirme kabının malzemesine ve boyutuna bağlı olarak farklılık gösterebilir.

<sup>3</sup> Ocak bölmesi, gücün yükseltilebilmesi için bu ocak bölmesiyle elektriksel olarak bağlantılıdır.

KM 8575 FL					
Ocak böl-mesi	Boyut, cm <sup>1</sup>		230 V gerilimde azami güç [Watt] <sup>2</sup>		Bağlı ocak bölmesi <sup>3</sup>
	Ø	□			
①	12–23	12 x 12 – 19 x 23	normal Booster	2.100 3.650	④
②	12–23	12 x 12 – 19 x 23	normal Booster	2.100 3.650	③
③	12–23	12 x 12 – 19 x 23	normal Booster	2.100 3.650	②
④	12–23	12 x 12 – 19 x 23	normal Booster	2.100 3.650	①
① + ② ③ + ④	22–23	22 x 22 – 39 x 23	normal Booster	3.400 7.300	-
			Toplam	7.300	

<sup>1</sup> Belirtilen aralık içinde, herhangi bir taban çapına veya taban alanına (genişlik x derinlik) sahip pişirme kapları kullanabilirsiniz.

<sup>2</sup> Belirtilen güç, pişirme kabının malzemesine ve boyutuna bağlı olarak farklılık gösterebilir.

<sup>3</sup> Ocak bölmesi, gücün yükseltilebilmesi için bu ocak bölmesiyle elektriksel olarak bağlantılıdır.

# Tanıtım

KM 8585 FR, KM 8585 FL, KM 8585 FL MattFinish, KM 8595 FR, KM 8595 FL, KM 8595 FL MattFinish					
Ocak bölmesi	Boyut, cm <sup>1</sup>		230 V gerilimde azami güç [Watt] <sup>2</sup>		Bağlı ocak bölmesi <sup>3</sup>
	Ø	□			
①	12-23	12 x 12 - 23 x 19	normal Booster	2.100 3.650	②
②	12-23	12 x 12 - 23 x 19	normal Booster	2.100 3.650	①
③	12-23	12 x 12 - 23 x 19	normal Booster	2.100 3.650	④
④	12-23	12 x 12 - 23 x 19	normal Booster	2.100 3.650	③
⑤	12-23	12 x 12 - 23 x 19	normal Booster	2.100 3.650	⑥
⑥	12-23	12 x 12 - 23 x 19	normal Booster	2.100 3.650	⑤
① + ②	22-23	22 x 22 - 23 x 39	normal Booster	3.150 3.650	-
③ + ⑥ ④ + ⑤	22-23	22 x 22 - 23 x 39	normal Booster	3.400 7.300	-
			Toplam	11.000	

<sup>1</sup> Belirtilen aralık içinde, herhangi bir taban çapına veya taban alanına (genişlik x derinlik) sahip pişirme kapları kullanabilirsiniz.

<sup>2</sup> Belirtilen güç, pişirme kabının malzemesine ve boyutuna bağlı olarak farklılık gösterebilir.

<sup>3</sup> Ocak bölmesi, gücün yükseltilebilmesi için bu ocak bölmesiyle elektriksel olarak bağlantılıdır.

## Güç yönetimi

### Toplam güç

Ocak, güvenlik amacıyla aşılmasına müsaade edilmeyen bir maksimum toplam güce sahiptir. Maksimum toplam gücü azaltmanız mümkündür.

Ocağın toplam gücü ne kadar yüksek olursa, tüm ocak bölmelerinde aynı anda o kadar fazla güç kademesi/özel fonksiyon kullanılabilir.

Ayarlanan güç kademeleri/özel fonksiyonlar toplam gücün sağlayabileceğinden daha fazla güç gerektiriyorsa; ocak, sağlanması mümkün olan gücü ocak bölmelerine dağıtır.

### Gücün dağıtılması

Ocakta 2'şer ocak bölmesi birbirine bağlanabilir. Bu bağlantı ile bir ocak bölümünden (A) diğer bir ocak bölümüne (B) güç aktarılabilir. Güç aktarıldığında (A) ocak bölümündeki güç azaltılır.

Örnek: (B) ocak bölümünün Booster kademesi etkinleştirildi.

Güç talep eden ocak bölümü (B), ocakta en son yapılan ayara göre belirlenir.

Diğer tüm ayarlar ve pişirme kaplarına göre M Sense pişirme kabına öncelik verilir:

1. M Sense pişirme kabı, standart pişirme kabına göre önceliğe sahiptir
2. En kısa kalan süreye sahip M Sense pişirme kabı daha uzun kalan süreye sahip M Sense pişirme kaplarına göre önceliğe sahiptir.

Toplam maksimum güç ve hangi ocak bölmelerinin birbirleriyle bağlantılı olduğunu ocak bölümü verilerinde bulabilirsiniz.

Maksimum toplam gücü azaltmanız mümkündür.

### Güç dağıtmanın etkileri

Bir ocak bölümü güç verdiğinde, bunun güç veren ocak bölümü üzerinde aşağıda belirtilen etkileri olabilir:

- Güç kademesi düşürülür.
- Hızlı kaynatma (pişirme) otomatığı devre dışı bırakılır. Ayarlanmış olan pişirmeye devam etme kademesinde pişirmeye devam edilir. Güç yetersiz kalırsa, güç kademesi daha fazla düşürülür.
- Booster devre dışı bırakılır.
- Ocak bölümünün gücü kapatılır.

Ocak bölümü artık başka bir ocak bölümüne güç aktarmıyorsa, güç kademesi tekrar artırılabilir.

**Faydalı bilgi:** Bir ocak bölümünde büyük miktarlarda yemek hazırlamak istiyorsanız, diğer ocak bölmelerini daha düşük güç kademelerine getiriniz.

## Kullanım esasları

### Güç kapalı ocak

Ocak kapatıldığında, sadece ① *Açık/Kapalı* tuşunun basılı sembolü görünür.

Ocağın gücünü açtığınızda diğer tuşlar da yanar.

### Kullanım



# Tanıtım

- ① Tuşların ve göstergelerin bulunduğu alan

Cam seramik ocağınızın parmak temasına tepki veren tuşlarla donatılmıştır.

Tuşlara her dokunuş sesli bir uyarı ile onaylanır.

Güvenlik nedenleriyle, ocağın gücünün açılması sırasında ① *Açık/Kapalı* tuşu diğer tuşlara göre biraz daha uzun süre basılı tutulmalıdır.

## Ağ bağlantısı

Ocağınız entegre bir Wi-Fi modülü ile donatılmıştır. Ocak ev ağınıza ya da sadece Miele davlumbazınıza bağlanabilir. Wi-Fi modülü, Miele uygulamasının mobil cihazda kullanılmasını sağlar.

Ocağınız Wi-Fi üzerinden bir kez bağlandıktan sonra, ocağın gücünü her açtığınızda bağlantı otomatik olarak yeniden kurulur.

Ocağınızın kurulum yerinde, Wi-Fi ağına bağlı olduğunuz sinyalinin yeterince güçlü olduğundan emin olunuz.

Ocağın Wi-Fi ağına bağlanması sonucunda, ocağın gücü kapalıyken bile enerji tüketimi artar.

## Miele Uygulaması\* aracılığıyla Smart Extra fonksiyonları

Miele Uygulaması aracılığıyla ağa bağlanmak, aşağıdakiler de dahil olmak üzere çok sayıda Smart Extra fonksiyonuna erişim sunar:

- Durum bilgilerini görüntüleme
- Ek yardımcı fonksiyonları kullanma
- Yazılım güncellemeleri aracılığıyla ocağı en son Miele gelişmeleriyle güncelleme (sadece Wi-Fi ile mümkündür)

Smart Extras hakkında daha fazla bilgiyi Miele web sitesinde, Apple App Store® veya Google Play Store™ mağazalarında bulabilirsiniz.

\*Miele & Cie. KG'nin sunduğu ek dijital hizmet. Modele ve ülkeye bağlı olarak fonksiyon kapsamı farklılık gösterebilir. Miele uygulamasında Miele dijital ürünleri ve hizmetlerine yönelik Genel Şartlar ve Koşullar ile Gizlilik Politikasını onaylamanız gerekir. Miele, dijital teklifleri istediği zaman değiştirme veya durdurma hakkını saklı tutar.

## Özel fonksiyonlar

### M Sense Pişirme kabı ready

Ocak M Sense pişirme kabı için uygundur.

M Sense pişirme kabı sensörlere sahiptir. Bu sensörler sayesinde pişirme işlemi kolaylaşır.

M Sense pişirme kabı, sonradan satın alınabilir bir aksesuardır. Miele Webshop'tan, Miele Müşteri Hizmetleri'nden veya Miele bayinizden satın alabilirsiniz.

### Bir davlumbazın kumanda edilmesi

### Con@ctivity 3.0

Con@ctivity 3.0, ocağınız ile bir Miele davlumbaz arasındaki doğrudan iletişimi ifade eder. İletişim ağ bağlantısı ile sağlanır. Con@ctivity 3.0 davlumbazın ocağınızın işletim durumuna bağlı olarak otomatik olarak kumanda edilmesine olanak sağlar.

Ocaktaki ve davlumbazdaki Con@ctivity sürümleri aynı olmalıdır.

Buna ilişkin daha fazla bilgiyi davlumbazınızın kullanım ve montaj kılavuzunda bulabilirsiniz.

## Sabit tencere algılama

Pişirme kabını bir ocak bölmesi üzerine koyarsanız, ocak bölmesinin Kaydırıcı göstergesi otomatik olarak etkinleşir.

## Tencere boyutu algılama

Bir ocak bölmesi dahilinde kullanılan pişirme kabının boyutu algılanır. Verilen enerji tencere boyutuna göre ayarlanır.

## PowerFlex pişirme alanı

Bir PowerFlex pişirme alanında 2 PowerFlex ocak bölmesi birleştirilir. Bunun sayesinde büyük pişirme kapları kullanılabilir.

PowerFlex ocak bölmeleri, üzerlerine yeterince büyük bir pişirme kabı koyduğunuzda otomatik olarak bir PowerFlex pişirme alanı oluşturacak şekilde birleşirler. PowerFlex ocak bölmelerini manuel olarak da birleştirebilirsiniz.

## Güç ayarlarının taşınması

Ocak üzerindeki pişirme kabı 20 saniye içerisinde başka bir ocak bölmesine taşınırsa, ayarlar da otomatik olarak yeni konuma aktarılır. Bunun için bir onaya gerek yoktur. Ayarlanan tüm süre fonksiyonları çalışmaya devam eder.

## Ocağın Booster fonksiyonu

Booster fonksiyonu, örneğin makarna suyu gibi büyük miktarlardaki malzemelerin hızlı bir şekilde ısıtılması için gücü artırır.

## Stop & Go

Stop & Go fonksiyonu etkinleştirildiğinde tüm güç kademeleri 1'e düşürülür. Fonksiyon devre dışı bırakıldığında yine son ayarlanmış olan güç kademesine geçilir.

**Faydalı bilgi:** Taşma tehlikesi varsa, bu özel fonksiyonu kullanınız.

## Ocağın güç kademeleri

Pişirme kabını ısıtmak için 1 ile 9 arasında bir güç kademesi ayarlayabilirsiniz.

Her bir güç kademesi arasında bir tane de ara kademe bulunur. Ara kademeler gücün daha hassas bir şekilde ayarlanmasına olanak tanır.

Ara kademelere ihtiyacınız yoksa, ayarlardan ara kademeleri devre dışı bırakabilirsiniz.

## Hızlı kaynatma (pişirme) otomatığı

Hızlı kaynatma (pişirme) otomatığı etkin iken, otomatik olarak en yüksek güç ile ısıtılır ve ardından ayarlanan güç kademesine (devam kademesi) geri dönlür.

## Süre fonksiyonları

3 süre fonksiyonu vardır:

- Zamanlayıcı
- Bir pişirme işleminin süresi
- Bir pişirme işleminin başlangıcından itibaren geçen süre

Bu fonksiyonları aynı anda kullanabilirsiniz.

## Zamanlayıcı

Ocaktan bağımsız işlemler için bir alarm kurabilirsiniz.

## Bir pişirme işleminin süresi

Ocak bölmesinin otomatik olarak kapatılması için bir süre ayarlayabilirsiniz. Bu fonksiyon tüm ocak bölmeleri için aynı anda kullanılabilir.

## Bir pişirme işleminin başlangıcından itibaren geçen süre

Bir pişirme işleminin ne kadar sürdüğünü ölçebilirsiniz.

# Tanıtım

## Çalıştırma kilidi

Çalıştırma kilidi etkinken ocak çalıştırılmaz.

## Tuş kilidi

Tuş kilidi, ocağın gücü açıkken etkinleştirilir. Tuş kilidi etkinleştirildiyse, ocak sadece sınırlı olarak kullanılabilir.

## Recall fonksiyonu

Ocak çalışırken yanlışlıkla kapatıldıysa, bu özel fonksiyonla tüm ayarları geri yükleyebilirsiniz.

## Sıcak tutma

Bu özel fonksiyon sayesinde, yemekler hazırlandıktan hemen sonra sıcak tutulabilir.

## Silme koruması

Örneğin kirleri temizlemek için ocak tuşlarını 20 saniyelikliğine kilitleyebilirsiniz. ① *Açık/Kapalı* tuşu kilitlenmez.

## Ayarlar

Ocağın ayarlarını kişisel gereksinimlerinizle uygun olarak değiştirebilirsiniz.

## Fuar Modu

Bu özel fonksiyon, bir bayinin ocağı ısıtma olmadan tanıtmasına olanak sağlar.

## Kalan ısı göstergesi

Bir ocak bölmesi çok sıcaksa, tüm ocak bölmelerinin kapatılmasının ardından kalan ısı göstergesi yanar.

Kalan ısı göstergesinin çubukları, ocak bölmeleri soğudukça birer birer sönerler. Son çubuk, ancak ocak bölmeleri tehlikesiz bir şekilde dokunmak mümkün olacak derecede soğuduğunda söner.

## Emniyet kapatması

### Üzeri kapalı tuşlar

Bir veya daha fazla tuşun üzeri örneğin parmak teması, taşan yemekler veya üzerine konulan eşyalar sonucu 10 saniyeden daha uzun bir süre kapalı kalırsa; ocağınız otomatik olarak kapanır. Ocak göstergesi kısa süreliğine  $\mathcal{L}$  yanıp söner ve bir sinyal sesi duyulur.

Nesneleri kaldırdığınızda ve/veya kirleri temizlediğinizde,  $\mathcal{L}$  söner ve ocak tekrar kullanılabilir.

### Çok uzun çalışma süresi

Ocak bölmelerinden biri normalden daha uzun bir süre boyunca ısıtılırsa, emniyet kapatması otomatik olarak tetiklenir. Bu süre seçilen güç kademesine bağlıdır. Bu süre aşıldığında ocak bölmesi kapanır ve kalan ısı göstergesi görülür. Ocak bölmesi, gücü kapatılıp tekrar açıldığında tekrar kullanıma hazır hale gelir.

Güvenlik kademesini değiştirerek emniyet kapatmasını ayarlayabilirsiniz.

Özel fonksiyon/ güç kademesi	Azami çalışma süresi [sa:dk]		
	Güvenlik kademesi		
	0 <sup>1</sup>	1	2
Sıcak tutma	2:00	2:00	2:00
1.0	10:00	8:00	5:00
1.5	10:00	7:00	4:00
2.0/2.5	5:00	4:00	3:00
3.0/3.5	5:00	3:30	2:00
4.0/4.5	4:00	2:00	1:30
5.0/5.5	4:00	1:30	1:00
6.0/6.5	4:00	1:00	00:30
7.0/7.5	4:00	00:42	00:24
8.0	4:00	00:30	00:20
8.5	4:00	00:30	00:18
9.0	1:00	00:24	00:10
M Sense pi- şirme kabı yardımı - Etkin program yok	12:00	12:00	12:00
M Sense pi- şirme kabı yardımı - Program etkin	12:00	3:00	1:00

<sup>1</sup> Fabrika ayarı

## Aşırı ısınma koruması

Aşırı sıcaklıklar nedeniyle ocağın hasar görmesini önlemek için aşırı ısınma koruması özelliği aşağıdaki işlemlerden birini başlatır:

## Aşırı ısınma koruması önlemleri

- Etkinleştirilmiş olan Booster iptal edilir.
- Ayarlanmış olan güç kademesi düşürülür.
- Ocak bölmesinin gücü kapanır. Ocak göstergesi *Err* ile 044 dönüşümlü olarak yanıp söner.
- Tüm ocak bölmelerinin gücü kapanır.

## Aşırı ısınma korumasının tetiklenmesinin nedenleri

Aşırı ısınma koruması, aşağıdaki durumlarda tetiklenebilir:

- Ocağın üzerinde içi boş bir pişirme kabının ısıtılması.
- Sıvı veya katı yağın yüksek bir güç kademesinde ısıtılması.
- Ocağın altına yeterince hava gelmesi.
- Sıcak bir ocak bölmesinin gücünün bir elektrik kesintisinin ardından tekrar açılması.

## Model tanımı ve seri numarası

Ocağınız, model tanımı ve seri numarasını görüntüleyebilir.

## Yazılım sürümü

Ocağınız, ocağınızın yazılım sürümünü görüntüleyebilir.

## Yazılım güncellemesi

Güncellemeleri almak için ev ağınıza bağlantı yapılmış olması gerekir.

Yeni bir güncelleme sunulduğunda, Ocak göstergesi bir bildirim görüntülenir.

# Tanıtım

---

Güncellemeler için şu seçenekler mevcuttur:

- Hemen gerçekleştirme
- Erteleme ve daha sonraki bir tarihte gerçekleştirme
- Kalıcı olarak devre dışı bırakma

Bir güncellemeyi yüklemeyeniz veya daha sonra yüklerseniz, ocađınızı normal şekilde kullanabilirsiniz. Miele, güncellemeleri mümkün olan en kısa sürede yüklemenizi önerir.

## Sonradan satın alınabilen aksesuarlar

Miele Webshop'tan, Miele Müşteri Hizmetleri'nden veya Miele bayinizden ocađınız için özel olarak tasarlanmış pişirme kapları ve temizlik maddeleri gibi ürünleri temin edebilirsiniz.

Miele Webshop'a aşağıdaki QR kod aracılığıyla erişebilirsiniz:



## Ocağın ambalajdan çıkarılması

- Cihazla birlikte verilen belgeler arasında bulunan tip etiketini "Yetkili Servis" bölümünde öngörölmüş olan yere yapıştırınız.
- Cihazın üstünde bulunması muhtemel koruyucu folyoları ve yapışkanlı etiketleri çıkarınız.

## Ocağın ilk kez temizlenmesi

- İlk kullanımdan önce ocağınızı ıslak bir bezle siliniz.
- Ocağı kurulum yapınız.

## Ocağın ilk kez çalıştırılması

Metal bileşenler bir bakım maddesi ile korunmuştur. Ocak ilk kez çalıştırıldığında bundan dolayı koku ve muhtemelen duman oluşur. İndüksiyon bobinlerinin ısınması sonucunda da ilk birkaç kullanım sırasında koku oluşur. Takip eden her kullanım ile bu koku azalır ve sonunda tamamen kaybolur.

Koku ve çıkması muhtemel duman hatalı bir bağlantıya veya cihaz arızasına işaret etmez ve sağlığa zararlı değildir.

## Ağ bağlantısı

Ocağınızı:

- Mobil cihazınızla ev ağına bağlayabilirsiniz
- Doğrudan Miele davlumbazınıza bağlayabilirsiniz

Davlumbazınızı bu iki ağ bağlantısı türünü kullanarak kumanda edebilirsiniz.

Mobil cihazınızla ağ bağlantısı kurarak ek fonksiyonlardan yararlanabilirsiniz. Daha fazla bilgi için "Tanıtım" bölümündeki "Ağ bağlantısı" kısmına bakınız.

## Ev ağına bağlantı için ön koşullar

Ağ bağlantısı için aşağıdaki ön koşulları dikkate alınız:



1. Kurulum yerinde bir ev ağı mevcut olmalıdır.  
Wi-Fi şifresini hazır bulundurunuz.
2. Miele uygulaması bir mobil cihazda mevcut olmalıdır.
3. Miele uygulamasında bir kullanıcı hesabınız olmalıdır.
4. Ocak ile Miele davlumbazınız arasında doğrudan bir Wi-Fi bağlantısı olmalıdır.

Ocağınızı ev ağına bağlamak için 2 seçeneğiniz vardır:

- NFC
- Scan & Connect

Her iki seçenek de aynı sonuca götürür.

## NFC kullanımı

Ocağın gücünün ilk 20 kez açılışında,  NFC (Yakın Alan İletişimi) göstergesi otomatik olarak etkinleştirilir. Ocağın gücünü 21. kez açıldığında  NFC (Yakın Alan İletişimi) göstergesi manuel olarak etkinleştirilmelidir.

Mobil cihazınızda NFC fonksiyonu etkinleştirilmiş olmalıdır.

- Ocağın gücünü açınız.
- Mobil cihazınızı  $\leq 1$  cm mesafede  NFC (Yakın Alan İletişimi) göstergesinin üzerinde hafifçe hareket ettiriniz.

Miele uygulamasını kurduysanız ve bir kullanıcı hesabınız varsa, doğrudan ağ bağlantısına yönlendirilirsiniz.

Miele uygulamasını henüz kurmadıysanız, Apple App Store® veya Google Play Store™ mağazasına yönlendirilirsiniz.

# İlk çalıştırma

- Miele uygulamasını kurunuz ve bir kullanıcı hesabı oluşturunuz.
- Mobil cihazınızı tekrar >1 cm mesafe ile (NFC) *NFC (Yakın Alan İletişimi)* göstergesinin üzerinde hafifçe hareket ettiriniz.

Miele uygulaması, sizi kurulum boyunca yönlendirir.

**Faydalı bilgi:** Ocağınızda (NFC) *NFC (Yakın Alan İletişimi)* göstergesini bulamazsanız, örneğin model tanımını görüntüleyebilirsiniz. Ardından (NFC) *NFC (Yakın Alan İletişimi)* göstergesi yanar.

## Scan & Connect ile bağlantı



- QR kodu okutunuz.

Miele uygulamasını kurduysanız ve bir kullanıcı hesabınız varsa, doğrudan ağ bağlantısına yönlendirilirsiniz.

Miele uygulamasını henüz kurmadıysanız, Apple App Store® veya Google Play Store™ mağazasına yönlendirilirsiniz.

- Miele uygulamasını kurunuz ve bir kullanıcı hesabı oluşturunuz.
- QR kodu tekrar okutunuz.

Miele uygulaması, sizi kurulum boyunca yönlendirir.

## Miele davlumbazınızla doğrudan ağ bağlantısı için gerekenler

Ağ bağlantısı için aşağıdaki ön koşulları dikkate alınız:

1. Miele davlumbazınız Con@ctivity 3.0 özelliğine sahip olmalıdır.
2. Ocak ev ağınıza bağlı olmamalıdır.

## Ocağınızın Miele davlumbaza bağlanması

Davlumbazın bağlanmasına yönelik gerekli bilgileri davlumbazın kullanım ve montaj kılavuzunda bulabilirsiniz.

- Davlumbazda bağlantı kurulumunu başlatınız.
- Ocağın gücünü açınız.

Bağlantı başarılı olduysa, Ocak göstergesi **C:D2** kodu görünür. Bağlantı başarılı olmadıysa, Ocak göstergesi **C:D1** kodu görünür. Yukarıda belirtilen adımları tekrar uygulayınız.

Con@ctivity 3.0 artık etkindir.

## Ayarların sıfırlanması

- Bir ağ bağlantısı seçeneğinden başka bir ağ bağlantısı seçeneğine geçerseniz, ayarları sıfırlayınız.
- Ocağı bertaraf ederken, satarken ya da ikinci el bir ocağı işleme alırken ayarları sıfırlayınız. Tüm kişisel verileri kaldırdığınızdan ve eski sahibinin ocağa erişmesinin mümkün olmadığından sadece bu şekilde emin olabilirsiniz.

Yönlendiricinin değiştirilmesi durumunda sıfırlamaya gerek yoktur.

- Ocağın gücünü kapatınız.
- Yakl. 6 saniye boyunca (Açık/Kapalı) tuşuna dokununuz. Ocak göstergesi saniyeler geri sayılır.

Ocak göstergesi **P** görünür.

Ocak bölmesi göstergeleri şunlar görünür:

- 9 ve bir sayı, seçilen hızlı parametreyi gösterir
- Modele bağlı olarak:
  - C** ve bir sayı, seçilmiş olan hızlı parametrenin seçilen kodunu gösterir

Diđer tuřlar yanar.

«») *NFC sembolü* göstergesi parlak řekilde yanar.

- Ocak göstergesi sađında üstte bulunan Kaydırıcı tuřuna veya + *Artı* tuřuna ilgili Ocak bölmesi göstergesi 909 görüntülenene kadar arka arkaya dokununuz.
- ✓ *Tamam* tuřuna dokununuz.
- Ocak göstergesi sađında altta bulunan Kaydırıcı tuřuna veya + *Artı* tuřuna, Ocak bölmesi göstergesi 001 görünene kadar arka arkaya dokununuz.
- Ocak göstergesi sađında altta bulunan ✓ *Tamam* tuřuna dokununuz.

Wi-Fi ayarları sıfırlanır. Ocak bölmesi göstergeleri 001 görülür.

# Kullanım

## Kullanıma ilişkin güvenlik talimatları

⚠ Aşırı ısınan yemek nedeniyle yangın tehlikesi.

Gözetimsiz bırakılan yemekler aşırı ısınarak alev alabilir.

Ocağı çalışırken gözetimsiz bırakmayınız!

⚠ Sıcak ocak bölmeleri dolayısıyla yanık tehlikesi.

Pişirme işlemi sona erdikten sonra ocak bölmeleri halen daha sıcak olur.

Kalan ısı göstergeleri yandığı müddetçe ocak bölmelerine dokunmayınız.

⚠ Sıcak nesnelere nedeniyle yanık tehlikesi.

Ocağın gücü açıkken, yanlışlıkla açıldığında veya ocak halen daha sıcaksa üzerine konulan metal nesnelere ısınma tehlikesi söz konusudur.

Ocağı üzerine eşya koymak için kullanmayınız.

Kullanım sonrasında ocağın gücünü ① tuşu ile kapatınız.

⚠ Tuşlar ve göstergeler üzerindeki sıcak pişirme kapları, altında bulunan elektronik devrelere zarar verebilir.

Tuşlar tepki vermez.

İstenmeyen anahtarlama işlemleri gerçekleşir.

Ocak otomatik olarak kapanır.

Sıcak pişirme kaplarını tuş ve göstergelerin üzerine koymayınız.

► Yapışmaz kaplamalı tavaları asla Booster ile ısıtmayınız.

### Ocağın gücünün açılması

■ ① *Açık/Kapalı* tuşuna dokununuz.

Diğer tuşlar yanar.

Başka bir giriş yapılmazsa, ocağın gücü güvenlik sebebiyle birkaç saniye sonra tekrar kapatılır.

### Ocağın/ocak bölmelerinin gücünün kapatılması

#### Ocağın gücünün kapatılması

■ Ocağı ve tüm ocak bölmelerini kapatmak için, ① *Açık/Kapalı* tuşuna dokununuz.

#### Ocak bölmelerinin gücünün kapatılması

■ İlgili Kaydırıcı üzerinde  konumuna dokununuz.

## Pişirme kabının PowerFlex pişirme alanlarında konumlandırılması

Pişirme kabı boyutları ve konumları ile ilgili bilgileri ocak modelinizin ocak bölümü verilerinden öğreniniz.

- Pişirme kabını aşağıda gösterildiği gibi yerleştiriniz:

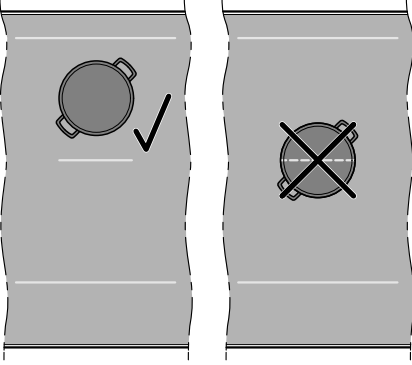

PowerFlex ocak bölümü

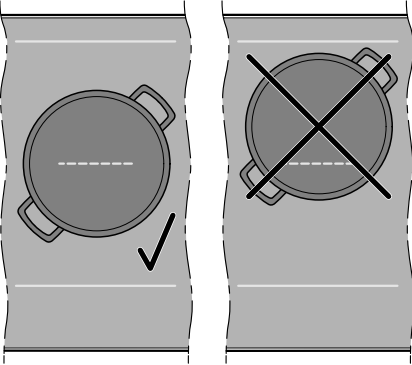

PowerFlex pişirme alanı 1

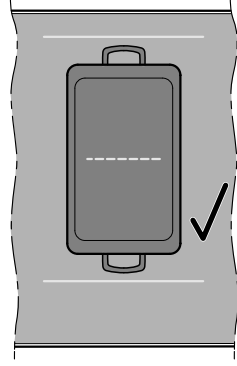

PowerFlex pişirme alanı 1

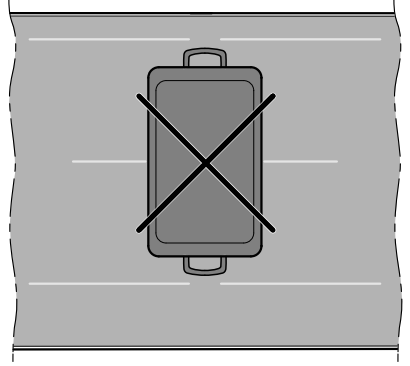

PowerFlex pişirme alanı

- <sup>1</sup> Fabrika ayarı olarak sabit tencere tanıma özelliği etkindir. Pişirme kabını doğru yerleştirdiğinizde, PowerFlex pişirme alanını ön ocak bölümünün kumanda elemanı ile kumanda edebilirsiniz.

# Kullanım

## Ocağın güç kademeleri

### Bir ocak bölmesi güç kademesinin ayarlanması

Fabrika ayarı olarak sabit tencere tanıma özelliği etkindir. Ocak açıksa ve bir ocak bölmesi üzerine bir pişirme kabı yerleştirirseniz, Ocak bölmesi göstergesi / Pişirme kabı göstergesi parlak şekilde yanar.

- Pişirme kabını istediğiniz ocak bölümü üzerine koyunuz.

İlgili Ocak bölmesi göstergesi / Pişirme kabı göstergesi parlak bir şekilde yanar.

- Ocak bölmesi göstergesi istenen güç kademesi görülene kadar parmağınızı ilgili Kaydırıcı üzerinde sağa veya sola kaydırınız.

İlgili Ocak bölmesi göstergesi güç kademesi gösterilir.

### Bir ocak bölmesi güç kademesinin ayarlanması - Ara kademeler olmadan

Fabrika ayarı olarak sabit tencere tanıma özelliği etkindir. Ocak açıksa ve bir ocak bölmesi üzerine bir pişirme kabı yerleştirirseniz, Ocak bölmesi göstergesi / Pişirme kabı göstergesi parlak şekilde yanar.

Ara kademeler olmadan güç kademelelerinin ayar aralığı "Ayarlar"da seçilebilir.

- Pişirme kabını istediğiniz ocak bölümü üzerine koyunuz.

İlgili Ocak bölmesi göstergesi / Pişirme kabı göstergesi parlak bir şekilde yanar.

- Ocak bölmesi göstergesi istenen güç kademesi görülene kadar parmağınızı ilgili Kaydırıcı üzerinde sağa veya sola kaydırınız.

İlgili Ocak bölmesi göstergesi / Pişirme kabı göstergesi güç kademesi gösterilir.

### Bir ocak bölmesinin güç kademesinin değiştirilmesi

- İlgili Kaydırıcı üzerinde istenen güç kademesine karşılık gelen konuma dokununuz.

## PowerFlex pişirme alanı

### PowerFlex ocak bölmelerinin manuel olarak birleştirilmesi

PowerFlex özel fonksiyonu, etkinleştirilmiş M Sense pişirme kabı ile birlikte kullanılamaz.

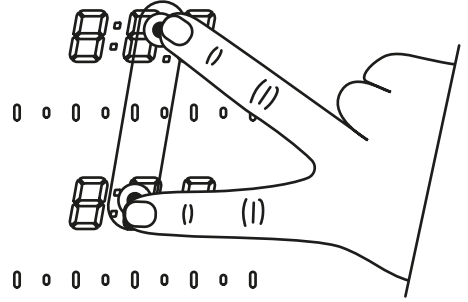

- PowerFlex ocak bölmelerini manuel olarak birleştirmek istiyorsanız, birleştirmek istediğiniz ocak bölmelerinin Ocak bölmesi göstergeleri ortasına aynı anda dokununuz.

## PowerFlex ocak bölmelerinin manuel olarak ayrılması

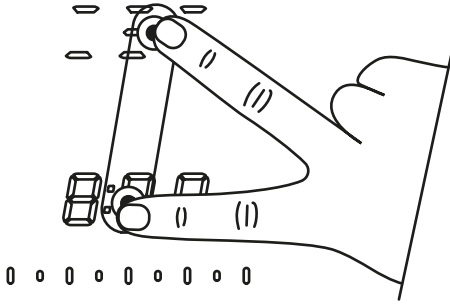

- PowerFlex ocak bölmelerini manuel olarak ayırmak istiyorsanız, ayırmak istediğiniz ocak bölmelerinin Ocak bölmesi göstergeleri ortasına aynı anda dokununuz.

## Booster

### Booster fonksiyonunun etkinleştirilmesi

Booster özel fonksiyonu, etkinleştirilmiş M Sense pişirme kabı ile birlikte çalıştıramaz.

Booster etkinleştirildiğinde, bağlı ocak bölmesinin ayarları değişebilir.

En fazla 5 adet ocak bölmesine sahip bir ocakta, Booster fonksiyonunu aynı anda en fazla 2 adet ocak bölmesinde veya 1 adet PowerFlex pişirme alanında kullanabilirsiniz.

6 adet ocak bölmesine sahip bir ocakta, Booster fonksiyonunu aşağıda belirtilen şekilde kullanabilirsiniz:

- Aynı anda orta veya sağ ocak bölmesinde ve solda 1 adet ocak bölmesinde veya solda PowerFlex pişirme alanında veya
- Orta veya sağ PowerFlex pişirme alanında ve solda 1 adet ocak bölmesinde veya solda PowerFlex pişirme alanında

Booster fonksiyonu maksimum 15 dakika süreyle etkin kalır.

- Pişirme kabını istediğiniz ocak bölmesi üzerine koyunuz.
- Gerekliyse bir güç kademesi ayarlayınız.
- B *Booster* tuşuna dokununuz.

Ocak bölmesi göstergesi *b* görünür.

### Booster fonksiyonunun devre dışı bırakılması

- B *Booster* tuşuna dokununuz.
- veya

- Başka bir güç kademesi ayarlayınız.

Booster fonksiyonunu devre dışı bıraktığınızda veya Booster süresinin sonunda ve

- Booster etkinleştirilmeden önce herhangi bir güç kademesi ayarlanmamışsa, otomatik olarak 9. güç kademesine geri dönlür.
- Booster etkinleştirilmeden önce bir güç kademesi ayarlanmışsa, önceden seçilmiş olan güç kademesine geri dönlür.

# Kullanım

## Stop & Go özelliğinin etkinleştirilmesi/devre dışı bırakılması

Bu fonksiyon M Sense pişirme kaplarıyla çalışmaz.

Tüm süre fonksiyonları, Booster süreleri ve hızlı kaynatma süreleri ilerlemeye devam eder. Zamanlayıcı ayarları değiştiremez. Bu durumda ocağın sadece kapatılması mümkün olur.

Stop & Go özel fonksiyonu, M Sense pişirme kaplarında 3 dakika boyunca etkin kalır.

Özel fonksiyon 1 saat içinde devre dışı bırakılmazsa, ocağın gücü otomatik olarak kapatılır.

■  Menü tuşuna dokununuz.

■ **||▶** Stop&Go tuşuna dokununuz.

Aktif ocak bölmeleri ayarlanan güç kademesinden 1.0 güç kademesine düşürülür veya tekrar geri yükseltilir.

Sıcak tutma fonksiyonlu ocak bölmeleri değiştirilmez.

## Hızlı kaynatma (pişirme) otomatığı

Hızlı kaynatma süresi ayarlanan pişirme-ye devam etme kademesine bağlıdır:

Pişirmeye devam kademesi	Kaynatma süresi [dk:sn] <sup>1</sup>
1.0	yakl. 00:15
1.5	yakl. 00:15
2.0	yakl. 00:15
2.5	yakl. 00:15
3.0	yakl. 00:25
3.5	yakl. 00:25
4.0	yakl. 00:50
4.5	yakl. 00:50
5.0	yakl. 2:00
5.5	yakl. 5:50
6.0	yakl. 5:50
6.5	yakl. 2:50
7.0	yakl. 2:50
7.5	yakl. 2:50
8.0	yakl. 2:50
8.5	yakl. 2:50
9.0	—

<sup>1</sup> Kaynatma süresi sırasında pişirme kabı geçici olarak ocak bölgesinden kaldırılırsa, kaynatma süresi pişirme kabı olmadan geçen süre kadar uzatılır.

## Hızlı kaynatma (pişirme) otomatığının etkinleştirilmesi

Bu fonksiyon M Sense pişirme kaplarıyla çalışmaz.

Kaynatma süresi boyunca hiçbir süre fonksiyonu ayarlanamaz. Geçen süre göstergesi sonlandırılır.

- Bir sinyal sesi duyulana kadar (yaklaşık 3 saniye boyunca) Kaydırıcı tuşunda istenen pişirmeye devam etme kademesine dokununuz.

Hızlı kaynatma (güç kademesi 9) sırasında güç kademesi titreşir.

## Hızlı kaynatma (pişirme) otomatiğinin iptal edilmesi

- Başka bir güç kademesi ayarlayınız.
- veya
- Aynı güç kademesini tekrar ayarlayınız.

## Süre fonksiyonları

3 süre fonksiyonu vardır:

- Zamanlayıcı
- Bir pişirme işleminin süresi
- Bir pişirme işleminin başlangıcından itibaren geçen süre

Bu fonksiyonları aynı anda kullanabilirsiniz.

## Zamanlayıcı süresinin ayarlanması

1 dakika (0:01) ile 9 saat 59 dakika (9:59) arası bir süre ayarlayabilirsiniz.

- 10 dakikaya kadar olan süreler dakika ve saniye olarak girilir.
- 59 dakikaya kadar olan süreler dakika olarak girilir.
- 60 dakikadan itibaren süreler saat ve dakika olarak girilir.



Zamanlayıcı için süre +Artı ve -Eksi ile girilir.

- İsteddiğiniz süre Ocak göstergesi görüldükten sonra +Artı ve -Eksi tuşlarına dokununuz.

Örnek:

59 dakika = 00:59 saat,  
80 dakika = 1:20 saat

## Zamanlayıcının ayarlanması

-  Menü tuşuna dokununuz.
-  Zamanlayıcı tuşuna dokununuz.

Ocak göstergesi parlak bir şekilde yanar.  Zamanlayıcı tuşu parlak bir şekilde yanar ve titreşir. Diğer tuşlar ve göstergeler kısık şekilde yanar.

- Zamanlayıcı için istediğiniz süreyi ayarlayınız.

 Zamanlayıcı üzerine dokunursanız veya 5 saniye beklerseniz, zamanlayıcı çalışmaya başlar.

Zamanlayıcı süresinin bitiminden 10 saniye önce  Zamanlayıcı yanıp sönmeye başlar.

## Zamanlayıcının değiştirilmesi

-  Zamanlayıcı tuşuna dokununuz.

Ocak göstergesi parlak bir şekilde yanar.  Zamanlayıcı tuşu parlak bir şekilde yanar ve titreşir. Diğer tuşlar ve göstergeler kısık şekilde yanar.

- Zamanlayıcı için istediğiniz süreyi ayarlayınız.

 Zamanlayıcı üzerine dokunursanız veya 5 saniye beklerseniz, zamanlayıcı çalışmaya başlar.

## Zamanlayıcının silinmesi

-  Zamanlayıcı tuşuna, ayarlanan süre artık Ocak göstergesinde görülmeyene kadar dokununuz.

veya

- Zamanlayıcıyı 0:00 değerine ayarlayınız.

# Kullanım

## Süreyi ayarlama

1 dakika (0:01) ila 9 saat 59 dakika (9:59) arası bir süre ayarlayabilirsiniz.

Süre, 59 dakikaya kadar dakika olarak (00:59) ve 60 dakikadan itibaren de saat ve dakika olarak girilir.

Süre, ilgili Kaydırıcı tuşu kullanılarak girilir ve ilgili +*Artı* ve -*Eksi* tuşları kullanılarak ayarlanabilir.

- İlgili Ocak bölmesi göstergesi istenen süre görünene kadar kaydırma çubuğunu sola veya sağa kaydırınız.

Örnek:

59 dakika = 00:59 saat,  
80 dakika = 1:20 saat

## Bir pişirme işleminin süresini ayarlama

Maksimum çalışma süresi dolduğunda, ocak bölmesi kapatılır. Bu durum, ayarlanmış olan sürelerden bağımsızdır.

- İsteddiğiniz ocak bölümünde bir güç kademesi ayarlanmış olmalıdır.
- Geçen süreler ölçülmez.

- İlgili Ocak bölmesi göstergesi / Pişirme kabı göstergesinin yanındaki ⌚ *Süre* tuşuna kısa bir süre (< 1,5 saniye) dokununuz.

İlgili Ocak bölmesi göstergesi / Pişirme kabı göstergesi parlak bir şekilde yanar ve ⌚ *Süre* titreşir. Diğer tuşlar ve göstergeler kısık şekilde yanar.

- Süre için istediğiniz değeri ayarlayınız.

⌚ *Süre* üzerine dokunur veya 5 saniye beklerseniz, süre işlemeye başlar.

Pişirme işleminin süresi işlemeye başlar ve ⌚ *Süre* sürekli olarak yanar.

Sürenin bitiminden 10 saniye önce ilgili ⌚ *Süre* yanıp sönmeye başlar.

## Bir pişirme işleminin süresinin değiştirilmesi

- İsteddiğiniz ocak bölümünün ⌚ *Süre* tuşuna kısa bir süre (< 1,5 saniye) dokununuz.

İlgili Ocak bölmesi göstergesi / Pişirme kabı göstergesi parlak bir şekilde yanar ve ⌚ *Süre* titreşir. Diğer tuşlar ve göstergeler kısık şekilde yanar.

- Süre için istediğiniz değeri ayarlayınız.

⌚ *Süre* üzerine dokunur veya 5 saniye beklerseniz, süre işlemeye başlar.

Pişirme işleminin süresi işlemeye başlar ve ⌚ *Süre* sürekli olarak yanar.

## Bir pişirme işleminin süresinin silinmesi

- İsteddiğiniz ocak bölümünün ⌚ *Süre* tuşuna, ilgili Ocak bölmesi göstergesi 0:00 görünene kadar dokununuz.

veya

- İsteddiğiniz ocak bölümünün ⌚ *Süre* tuşuna dokununuz.

İlgili Ocak bölmesi göstergesi / Pişirme kabı göstergesi parlak bir şekilde yanar. Diğer tuşlar ve göstergeler kısık bir şekilde yanar.

- İlgili Kaydırıcı üzerinde 0 konumuna dokununuz.

## Başka pişirme işlemleri için bir süre ayarlama

- Başka bir pişirme işleminin süresini ayarlamak için "Kullanım" bölümündeki "Bir pişirme işleminin süresinin ayarlanması" kısmında açıklandığı gibi hareket ediniz.

## Bir pişirme işleminin başlangıcından itibaren geçen süre için ölçüm başlatma

- İsteddiğiniz ocak bölmesinde bir güç kademesi ayarlanmış olmalıdır.
- Ocak bölmesi için süre ayarlanmış olmamalıdır.

- İlgili Ocak bölmesi göstergesi / Pişirme kabı göstergesinin yanındaki ⌚ Süre tuşuna uzunca (> 1,5 saniye) dokununuz.

Ocak bölmesi göstergesi, etkinleştirmeden bu yana geçen süre gösterilir.

## Bir pişirme işleminin başlangıcından itibaren geçen sürenin ölçümünü sonlandırma

- İsteddiğiniz ocak bölmesinin ⌚ Süre tuşuna, ilgili Ocak bölmesi göstergesi 0:00 görünene kadar dokununuz.

## Başka pişirme işlemleri için, pişirme işlemi başlangıcından itibaren geçen sürenin ölçümünü başlatma

- Başka pişirme işlemleri için geçen süreyi ayarlamak için, "Kullanım" bölümündeki "Bir pişirme işleminin başlangıcında itibaren geçen sürenin ölçümünü başlatma" kısmında açıkladığı gibi hareket ediniz.

## Güç kademesi göstergesi ve süre fonksiyonları göstergesi arasında geçiş yapma

- Bir ocak bölmesinde süre fonksiyonu göstergesi ile güç kademesi göstergesi arasında geçiş yapmak için, istediğiniz Ocak bölmesi göstergesi / Pişirme kabı göstergesi üzerine dokununuz.

## Çalıştırma kilidi

### Çalıştırma kilidinin etkinleştirilmesi

Çalıştırma kilidinin M Sense pişirme kapları üzerinde hiçbir etkisi yoktur.

Tüm tuşlar kilitlenir. Ayarlanmış olan zamanlayıcı çalışmaya devam eder.

- Ocağın gücü açık olmalıdır.
- Tüm ocak bölmelerinin gücü kapalı olmalıdır.

-  Menü tuşuna dokununuz.

-  Çalıştırma kilidi üzerine 6 saniye boyunca dokununuz.

Ocak göstergesi saniyeler geri sayılır. Süre dolduktan sonra Ocak göstergesi LDC ile On dönüşümlü olarak görüntülenir. Çalıştırma kilidi etkinleştirilmiştir.

Çalıştırma kilidi etkinken izin verilmeyen bir tuşa dokunulursa, Ocak göstergesi birkaç saniye boyunca dönüşümlü olarak LDC ve On görüntülenir. Bir sinyal sesi duyulur.

Ayarlar, çalıştırma kilidi ocağın gücü kapatıldıktan 5 dakika sonra otomatik olarak etkinleştirilecek şekilde ayarlanabilir.

### Çalıştırma kilidinin devre dışı bırakılması

-  Çalıştırma kilidi tuşuna 6 saniye boyunca dokununuz.

Ocak göstergesi saniyeler geri sayılır. Süre dolduktan sonra Ocak göstergesi LDC ile OFF dönüşümlü olarak görüntülenir. Çalıştırma kilidi kaldırılır.

# Kullanım

## Tuş kilidi



### Tuş kilidinin etkinleştirilmesi

Bu fonksiyon M Sense pişirme kaplarıyla çalışmaz.

Tuş kilidi etkinleştirildiyse, yalnızca aşağıdaki işlemler gerçekleştirilebilir:

- Ocak bölmelerinin ve ocağın sadece kapatılması mümkündür.
- Ayarlanmış bir zamanlayıcı değiştirilebilir.

En az bir ocak bölmesinin gücü açık olmalıdır.

-  *Menü* tuşuna dokununuz.
-  *Tuş kilidi* üzerine 6 saniye boyunca dokununuz.

Ocak göstergesi saniyeler geri sayılır. Süre dolduktan sonra Ocak göstergesi *LDC* ile *On* dönüşümlü olarak görüntülenir. Tuş kilidi etkinleştirilmiştir.

Tuş kilidi etkinken izin verilmeyen bir tuşa dokunulursa, Ocak göstergesi birkaç saniye boyunca dönüşümlü olarak *LDC* ile *On* görülür. Bir sinyal sesi duyulur.

### Tuş kilidinin devre dışı bırakılması

-  *Tuş kilidi* üzerine 6 saniye boyunca dokununuz.

Ocak göstergesi saniyeler geri sayılır. Süre dolduktan sonra Ocak göstergesi *LDC* ile *OFF* dönüşümlü olarak görüntülenir. Tuş kilidi devre dışı bırakılmıştır.

## Recall fonksiyonu

### Recall fonksiyonunun etkinleştirilmesi

Bu fonksiyon M Sense pişirme kaplarıyla çalışmaz.

Ocağın gücü, kapandıktan sonra 10 saniye içinde tekrar açılmalıdır.

- Ocağın gücünü tekrar açınız.
- Ocağın gücünü açtıktan hemen sonra, yanıp sönen  *Tamam* tuşuna dokununuz.

Tüm ayarlar tekrar oluşturulur.

### Recall fonksiyonunu reddetme



- Ocağın gücünü tekrar açınız.
- Ocağın gücünü açtıktan hemen sonra, **YANIP SÖNMEYEN** Ocak bölmesi göstergeleri tuşlarından birine dokununuz.

Yeni ayar kabul edilir, diğer tüm ayarlar iptal edilir.

## Silme koruması

### Silme korumasının etkinleştirilmesi

Bu fonksiyon M Sense pişirme kaplarıyla çalışmaz.

-  *Menü* tuşuna dokununuz.
-  *Silme koruması* tuşuna dokununuz.

Silme korumasının etkin olduğu süre Ocak göstergesi geri sayılır.

### Silme korumasının devre dışı bırakılması

- Ocak göstergesi sönene kadar  *Silme koruması* tuşuna dokununuz.

## M Sense pişirme kabının kullanımı

M Sense pişirme kabının kullanımı, ilgili kullanım ve montaj kılavuzunda açıklanmıştır.

Bu kullanım ve montaj kılavuzunda aksi belirtilmedikçe, M Sense pişirme kabı ile ocağınızın tüm özel fonksiyonlarını kullanabilirsiniz.

Ocakta yapılan girişler pişirme kabında yapılan girişlere göre önceliğe sahiptir ve pişirme kabının işlemlerini iptal edebilir.

## M Sense pişirme kabı: Ocağın özel fonksiyonlarının etkinleştirilmesi

- Pişirme kabında bir program etkinleştiriniz.
- Ocakta özel fonksiyonları etkinleştiriniz.

Ocaktaki ilgili Ocak bölmesi göstergesi, özel fonksiyonlara karşılık gelen göstergeleri görüntüler. Bu gösterge ile dönüşümlü olarak M Sense pişirme kabı *P* yardımı görüntülenir.

## M Sense pişirme kabı: Ocağın özel fonksiyonlarını devre dışı bırakma

- Ocakta özel fonksiyonu devre dışı bırakınız.

M Sense pişirme kabı yardımı sonlandırılır. Ocak, son ayarlara göre hareket eder.

## M Sense pişirme kabı yardımının sonlandırılması

M Sense pişirme kabını her zaman Yardım modunda kullanmanızı tavsiye ederiz.

- M Sense pişirme kabının gücünü kapatınız.

## Ocak bilgileri

### Model tanımının/seri numarasının görüntülenmesi

Ocak üzerinde pişirme kabı bulunmalıdır.

- Ocağın gücünü kapatınız.
- Yakl. 6 saniye boyunca  $\textcircled{1}$  *Açık/Kapalı* tuşuna dokununuz. Ocak göstergesi saniyeler geri sayılır.

Ocak göstergesi *P* görünür.

Ocak bölmesi göstergeleri şunlar görünür:

- $\textcircled{9}$  ve bir sayı, seçilen hızlı parametreyi gösterir
- Modele bağlı olarak:

$\textcircled{L}$  ve bir sayı, seçilmiş olan hızlı parametrenin seçilen kodunu gösterir

Diğer tuşlar yanar.

$\textcircled{NFC}$  *NFC sembolü* göstergesi parlak şekilde yanar.

- Ocak göstergesi sağında üstte bulunan Kaydırıcı tuşuna veya + *Artı* tuşuna ilgili Ocak bölmesi göstergesi  $\textcircled{903}$  görüntülenene kadar arka arkaya dokununuz.

- $\textcircled{✓}$  *Tamam* tuşuna dokununuz.

Ocak göstergesi arka arkaya, bir çizgiyle ayrılmış rakamlar belirir.

Örnek: *12 34* (Model tanımı KM 1234) – *1 23 45 67 89* (Seri numarası)

### Yazılım sürümünün görüntülenmesi

Ocak üzerinde pişirme kabı bulunmalıdır.

- Ocağın gücünü kapatınız.

# Kullanım

- Yakl. 6 saniye boyunca ① *Açık/Kapalı* tuşuna dokununuz. Ocak göstergesi saniyeler geri sayılır.

Ocak göstergesi *P* görünür.

Ocak bölmesi göstergeleri şunlar görünür:

- $\eta$  ve bir sayı, seçilen hızlı parametreyi gösterir
- Modele bağlı olarak:
  - $\zeta$  ve bir sayı, seçilmiş olan hızlı parametrenin seçilen kodunu gösterir

Diğer tuşlar yanar.

(☞) *NFC sembolü* göstergesi parlak şekilde yanar.

- Ocak göstergesi sağında üstte bulunan Kaydırıcı tuşuna veya + *Artı* tuşuna ilgili Ocak bölmesi göstergesi  $\eta\eta\eta$  görüntülenene kadar arka arkaya dokununuz.
- $\checkmark$  *Tamam* tuşuna dokununuz.

Ocak göstergesi 3 rakam görüntülenir:

Örnek: 1.23 = Yazılım sürümü 1.23.

## Fuar modunu etkinleştirme/ devre dışı bırakma

Ocak üzerinde pişirme kabı bulunmalıdır.

- Ocağın gücünü kapatınız.
- Yakl. 6 saniye boyunca ① *Açık/Kapalı* tuşuna dokununuz. Ocak göstergesi saniyeler geri sayılır.

Ocak göstergesi *P* görünür.

Ocak bölmesi göstergeleri şunlar görünür:

- $\eta$  ve bir sayı, seçilen hızlı parametreyi gösterir

- Modele bağlı olarak:

$\zeta$  ve bir sayı, seçilmiş olan hızlı parametrenin seçilen kodunu gösterir

Diğer tuşlar yanar.

(☞) *NFC sembolü* göstergesi parlak şekilde yanar.

- Ocak göstergesi sağında üstte bulunan Kaydırıcı tuşuna veya + *Artı* tuşuna ilgili Ocak bölmesi göstergesi  $\eta\eta\eta$  görüntülenene kadar arka arkaya dokununuz.
- $\checkmark$  *Tamam* tuşuna dokununuz.
- Ocak göstergesi sağında altta bulunan Kaydırıcı tuşuna veya + *Artı* tuşuna, Ocak bölmesi göstergesi  $\zeta\eta\eta$  görüntülenene kadar arka arkaya dokununuz.
- Ocak göstergesi sağında altta bulunan  $\checkmark$  *Tamam* tuşuna dokununuz.

Ocak göstergesi birkaç saniye boyunca şunlar yanıp söner:

- Dönüşümlü olarak *dE* ve *On* (fuar modu etkinleştirildi)  
veya
- Dönüşümlü olarak *dE* ve *OFF* (fuar modu devre dışı)

## Ocağın güç kademelerinin ayar aralıkları

Ocak, varsayılan fabrika ayarı olarak ara kademelerle birlikte 9 güç kademesi ile programlanmıştır. Güç kademelerini tam sayı olarak ayarlamak istiyorsanız, ayarlar üzerinden ara kademeleri devre dışı bırakabilirsiniz.

	Tavsiye edilen pişirme kabı <sup>1</sup>	Ayar aralığı <sup>2</sup>	
		Fabrika ayarı 9 kademe, Ara kademeler ile	Tam sayı olarak 9 kademe, Ara kademe yok
Tereyağı eritme	Tencere	1.0–1.5	1–2
Çikolata eritme			
Jelatin çözme			
Kolayca bozulabilecek yemekleri sıcak tutma			
Az miktarda sıvı ısıtma			
Pilav demleme	Tencere	2.0–3.5	2–4
Blok halinde donmuş sebzeleri çözdürme			
Muhallebi pişirme			
Sıvı veya yarı katı yemeklerin ısıtılması	Tencere	3.5–5.5	4–6
Meyveleri buharda pişirme			
Patates pişirme			
İç yağı eritme	Tava		
Altını yakmadan krep, omlet, sahanda yumurta vb. pişirme	Sandviç tabanlı ve yapışmaz kaplamalı tava	5.0–6.0	5–6
Balığın buharda pişirilmesi			
Sebzelerin buharda pişirilmesi	Tencere	4.5–6.5	5–7
Hamur işleri ve bakliyat pişirme			
Sos ve kremaların koyulaştırılması, örneğin Hollandaise sos			
Dondurulmuş gıdaların çözdürülmesi ve ısıtılması			
Nazik kızartma (örneğin bütün balık)	Sandviç tabanlı ve yapışmaz kaplamalı tava	6.0–6.5	6
Nazik kızartma (örn. köfte, tavuk göğüs)	Tava	6.0–7.0	6–7
Kızartma (örn. balık fileto, Şnitzel, sahanda yumurta)			
Mühürleme/soteleme (örneğin biftek, et parçaları, kızarmış patates, patates köftesi)			
Derin yağda kızartma, örneğin patates	Yüksek kenarlı tencere	8.5–9.0	9
Büyük miktarda et mühürleme	Yüksek kenarlı tencere veya kızartma kabı		
Su kaynatma	Tencere	Booster	Booster

<sup>1</sup> Mümkün olduğunca, sadece üstü kapalı tencere ve tavalarda yemek pişiriniz. Bu şekilde ısının gereksiz yere yayılması önlenir.

<sup>2</sup> Bu veriler referans değerlerdir. İndüksiyon bobininin gücü tencere tabanının büyüklüğüne ve malzemesine bağlı olarak farklılık gösterir. Bu sebeple, pişirme kabınız için gerekli güç kademesinin bir miktar farklı olması mümkündür. Pişirme kaplarınız için en uygun ayarı kullanım sırasında belirleyiniz. Kullanım özelliklerini bilmediğiniz yeni pişirme kapları kullanırken, belirtilen güç kademesinden bir düşük güç kademesini ayarlayınız.

# Ocağın güç kademelerinin ayar aralıkları

## Test Enstitüsü için Veriler

### EN 60350-2 uyarınca test yemekleri

Test yemeği	Ø Pişirme kabı tabanı (mm)	Kapak	Ayar aralığı	
			Ön ısıtma	Hazırlama
Sıvı yağ ısıtma	150	Hayır	–	1.0–1.5
Krep	180 (Sandviç taban)	Hayır	9.0	5.0–6.0
Dondurulmuş patates kızartma	180 mm (kızartma tenceresi)	Hayır	9.0	9.0
Mercimek yemeğini sıcak tutma	150 (Sandviç taban)	Evet (sıcak tutmada)	7.0	Sıcak tutma

### İndüksiyonlu ocakların çalışma şekli

İndüksiyonlu bir ocak bölmesinin altında bir indüksiyon bobini bulunur. Bu bobin, doğrudan kap tabanına etki ederek ısıtan bir manyetik alan oluşturur. Ocak bölmesi sadece kap tabanından yayılan ısı sonucunu dolaylı olarak ısıtır.

İndüksiyon sadece mıknatıslanabilir bir tabanı olan pişirme kaplarında çalışır. Ocak, üzerine konulan pişirme kabının büyüklüğünü otomatik olarak dikkate alır.

### Sesler

İndüksiyonlu ocak bölmelerinin çalışması sırasında, taban malzemesine ve özelliğine bağlı olarak pişirme kabında şu sesler oluşabilir:

Yüksek güç kademesinde vızılty sesi. Bu ses, güç kademesi düşürüldüğünde hafifler veya yok olur.

Tabanı farklı malzemelerden oluşan pişirme kaplarında (örneğin sandviç taban) çatırdama sesleri,

Birbirine bağlı ocaklar aynı anda çalışıyorsa ve üzerlerinde tabanı farklı malzemelerden oluşan pişirme kapları (örn. sandviç taban) varsa, ısıklık sesi,

Özellikle düşük güç kademelerinde elektronik anahtarlama işlemlerinde klik sesi,

Soğutma fanı devreye girdiğinde uğultu sesi. Soğutma fanı ocak yoğun olarak kullanıldığında cihaz elektroniğini korumak üzere devreye girer. Soğutma fanı, ocağın gücü kapatıldıktan sonra da çalışmaya devam edebilir.

### Pişirme kapları

#### Uygun pişirme kapları

- Mıknatıslanabilir tabanlı paslanmaz çelik kaplar
- Emaye paslanmaz çelik kaplar
- Dökme demir

Kap tabanının özellikleri pişirme sonucunun eşitliğini (örneğin krepin kızarmasını) etkileyebilir. Kabin tabanı ısıyı eşit olarak dağıtmalıdır. Çok katmanlı malzemedir oluşan tabana (sandviç veya kapsül taban) sahip bir pişirme kabı çok uygundur.

#### Uygun olmayan pişirme kapları

- Mıknatıslanmayan tabanlı paslanmaz çelik kaplar,
- Alüminyum veya bakır kaplar,
- Cam, seramik veya toprak kaplar

#### Pişirme kabının kontrolü

Herhangi bir tencere veya tavanın indüksiyona uygun olup olmadığından emin değilseniz, kabin tabanına bir mıknatıs tutunuz. Mıknatıs yapıyorsa, pişirme kabı genel olarak uygundur.

#### Pişirme kapları ile ilgili tavsiyeler

- Pişirme kabını ilgili ocak bölmesinin/pişirme alanının mümkün olduğu kadar ortasına konumlandırınız.
- Ocak bölmesinin en iyi şekilde kullanılabilmesi için uygun taban çapına sahip bir pişirme kabı seçiniz. Tencere çok küçükse, algılanmaz.
- Sadece tabanı pürüzsüz tencere ve tavalar kullanınız. Pütürlü tencere ve tava tabanları cam seramik paneli çizer.

## Yararlı bilgiler

---

- Birleştirilmiş ocak bölmelerinde, pişirme alanının büyük bir bölümünü kapsayacak bir pişirme kabının (örneğin bir kızartma kabı) kullanılmasını tavsiye ederiz.
- Pişirme kabının yerini pişirme kabını kaldırarak değiştiriniz. Bu şekilde sürtünme ve çekilme sonucu çizikler oluşmasının önüne geçersiniz. Pişirme kabının ileri geri kaydırılması sonucunda oluşan çizikler, ocağın fonksiyonunu olumsuz etkilemez. Bu tür çizikler normal kullanım izleri olup şikayete dayanak teşkil etmez.
- Tencere ve tava satın alırken, genellikle azami veya üst çaplarının belirtildiğini dikkate alınız. Ancak önemli olan (genellikle daha küçük olan) taban çapıdır.

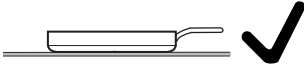

- Mümkün olduğunca düz kenarlı tavalar kullanmayı tercih ediniz. Eğik kenarlı tavalarda induksiyon, tavanın kenar bölgesinde de etkili olur. Bunun sonucunda tava kenarı renk değiştirebilir veya kaplaması pul pul dökülebilir.

## Ayarların grntlenmesi

Ocak zerinde piřirme kabı bulunmalıdır.

- Ocaęın gcn kapatınız.
- Yakl. 6 saniye boyunca ① *Aık/Kapalı* tuřuna dokununuz. Ocak gstergesi saniyeler geri sayılır.

Ocak gstergesi *P* grnr.

Ocak blmesi gstergeleri řunlar grnr:

- 9 ve bir sayı, seilen hızlı parametreyi gsterir
- Modele baęlı olarak:
  - Ł ve bir sayı, seilmiř olan hızlı parametrenin seilen kodunu gsterir

Dięer tuřlar yanar.

(NFC) *NFC sembol* gstergesi parlak řekilde yanar.

- **||▶** *Stop&Go* tuřuna dokununuz.

Ocak gstergesi *PŁ* grnr.

Ocak blmesi gstergeleri řunlar grnr:

- *P* ve bir sayı, seilen parametreyi gsterir.

## Parametre ayarı

Ayarlar grntlendi.

- İlgili Ocak blmesi gstergesi istenen parametre numarasını gsterene kadar *+Artı* tuřuna veya Ocak gstergesi saęında stte bulunan Kaydırıcı tuřuna arka arkaya dokununuz.
- ✓ *Tamam* tuřuna dokununuz.

Ocak gstergesi saęında alt taraftaki Kaydırıcı, ✓ *Tamam* ve *+Artı* yanar.

Ocak gstergesi yanında saę alttaki Ocak blmesi gstergesi gncel olarak ayarlanmıř olan kod numarası gsterilir.

## Kod ayarı

Bir parametre ayarlanmıř olmalıdır.

- İlgili Ocak blmesi gstergesi istenen kod numarası grntlenene kadar Ocak gstergesi saęında altta bulunan *+Artı* tuřuna arka arkaya dokununuz.
- ✓ *Tamam* tuřuna dokununuz.

Ayar kaydedilmiřtir. Artık ayarlardan ı-kabilir veya bařka ayarlar yapabilirsiniz.

## Ayarların sonlandırılması

Kaydedilmemiř deęiřiklikler uygulanmaz.

- ① *Aık/Kapalı* tuřuna dokununuz.

# Ayarların Değiştirilmesi

Parametre <sup>1</sup>	Kod	Ayarlar <sup>2</sup>	
P01	Wi-Fi oturumu açma	C00	<b>etkin değil/devre dışı</b>
		C01	yapılandırma olmadan etkin
		C02	etkin ve yapılandırılmış (seçilemez, bağlantının başarılı olup olmadığını gösterir)
		C03	Bluetooth üzerinden bağlantıyı başlatma
		C04	Wi-Fi, varsayılan ayarlara (C01) sıfırlanır
		C05	Kablosuz modülünü yeniden başlatma
P03	Ocağın güç kademelerinin ayar aralığı	C00	<b>9 güç kademesi Ara kademe + Booster var</b>
		C01	9 güç kademesi Ara kademe + Booster yok
P04	Bir tuşa dokunulduğunda tuş sesi	C00	Kapalı <sup>3</sup>
		C01	Düşük
		C02	Orta
		C03	<b>Yüksek</b>
P05	Süre fonksiyonları için sinyal sesi	C00	Kapalı
		C01	Düşük
		C02	Orta
		C03	<b>Yüksek</b>
		C04	Ekstra yüksek ses
P06	Bildirimler ve hatalar için sinyal sesleri	C00	Kapalı (yalnızca bildirimler için mümkündür)
		C01	Sessiz (hatalar için minimum ses seviyesi)
		C02	Orta
		C03	<b>Yüksek</b>
P07	Maksimum çalışma süresi	C00	<b>Güvenlik kademesi 0</b>
		C01	Güvenlik kademesi 1
		C02	Güvenlik kademesi 2

## Ayarların deęiřtirilmesi

Parametre <sup>1</sup>		Kod	Ayarlar <sup>2</sup>
P08	Çalıřtırma kilidi	C00	<b>Çalıřtırma kilidini sadece manuel etkinleřtirme</b>
		C01	Çalıřtırma kilidini otomatik etkinleřtirme
P09	Tuřların tepki hızı	C00	hızlı
		C01	<b>Normal</b>
		C02	yavaş
P10	Tuřun tepki hızı Kaydırıcı	C00	hızlı
		C01	<b>Normal</b>
		C02	yavaş
P11	Sabit tencere algılama	C00	Sabit tencere algılama kapalı
		C01	Sabit tencere algılama açık <sup>4</sup>
P12	Sıcak tutma sıcaklıęı	C00	<b>65–75 °C</b>
		C01	50–55 °C
		C02	80–90 °C
P14	Ocak üzerinden davlumbaz kumandası - Con@ctivity 3.0	C00	<b>Etkin</b>
		C01	Devre dıřı
P15	Tuř aydınlatmasının kontrastı	C00	%10
		C01	<b>%20</b>
		C02	%40
P16	Ayarların sıfırlanması	C00	<b>Hiçbir řeyi sıfırlama</b>
		C01	Tüm ayarları sıfırla
		C02	Wi-Fi baęlantısını sıfırla
		C04	M Sense piřirme kabı baęlantısını sıfırla
P17	Fabrika ayarı	C00	<b>Fabrika ayarları geri yüklenmez</b>
		C01	Fabrika ayarları geri yüklenir

## Ayarların deęiřtirilmesi

Parametre <sup>1</sup>	Kod	Ayarlar <sup>2</sup>	
P21	Güç yönetimi <sup>5</sup>	C00	<b>Kapalı</b>
		C01	1.000 W
		C02	2.000 W
		C03	3.000 W
		C04	3.680 W
		C05	4.000 W
		C06	4.500 W
		C07	5.000 W
		C08	6.000 W
		C09	7.000 W
		C10	7.400 W
		C11	8.000 W
		C12	9.000 W
		C13	10.000 W
P40	M Sense piřirme kabı: Deniz seviyesinden yükseklik	C00	0–300 m
		C01	301–600 m
		C02	601–900 m
		C03	901–1.200 m
		C04	1.201–1.500 m
		C05	1.501–1.800 m
		C06	>1.800 m
		C07	<b>0–1.800 m</b>

## Ayarların deęiřtirilmesi

Parametre <sup>1</sup>	Kod	Ayarlar <sup>2</sup>
P41	C00	140 °C
	C01	145 °C
	C02	150 °C
	C03	155 °C
	C04	<b>160 °C</b>
	C05	165 °C
	C06	170 °C
	C07	175 °C
	C08	180 °C
P42	C00	130 °C
	C01	135 °C
	C02	140 °C
	C03	145 °C
	C04	<b>150 °C</b>
	C05	155 °C
	C06	160 °C
	C07	165 °C
	C08	170 °C
P43	C00	170 °C
	C01	175 °C
	C02	180 °C
	C03	185 °C
	C04	<b>190 °C</b>
	C05	195 °C
	C06	200 °C
	C07	205 °C
	C08	210 °C

# Ayarların deęiřtirilmesi

Parametre <sup>1</sup>	Kod	Ayarlar <sup>2</sup>
P44	C00	190 °C
	C01	195 °C
	C02	200 °C
	C03	205 °C
	C04	<b>210 °C</b>
	C05	215 °C
	C06	220 °C
	C07	225 °C
	C08	230 °C
P52	C00	<b>Fuar modu kapalı</b>
	C01	Fuar modu açık <sup>6</sup>

<sup>1</sup> Listede olmayan parametreler kullanılmıyordur.

<sup>2</sup> Fabrika ayarları kalın harflerle basılmıřtır.

<sup>3</sup> ①① tuřunun tuř sesi kapatılmaz.

<sup>4</sup> Fuar modu etkinken (P52/C01) devre dıřı bırakılmaz.

<sup>5</sup> Yerel elektrik tedarikçisinin gerekliliklerini saęlamak için ocaęın toplam gücü dıřürülebilir. Ocaęın baęlantı gücünün üzerinde deęerlere sahip kodlar görüntenmez.

<sup>6</sup> Ocaęın gücü aıldıktan sonra, Ocak göstergesinde birkaç saniye süreyledE ile 0n dönüşümlü olarak gösterilir.

Sabit tencere tanıma (P11/C00) devre dıřı bırakılmıřsa, etkinleřtirilemez.



# Ayarların deęiřtirilmesi

---

## Yazılım g¼ncellemesini erteleme

Bir g¼ncellemenin ierięi ve kapsamı hakkındaki bilgiler Miele uygulamasında verilir.

Miele, g¼ncellemeleri m¼mk¼n olan en kısa s¼rede y¼klemenizi ¼nerir.

1. Ocaęınız ev aęınıza baęlandı
2. Ocak g¼stergesi *UP* g¼r¼n¼r.

■ — *Eksi* tuřuna dokununuz.

Ocaęınızı normal řekilde alıřtırabilirsiniz.

Ocaęınızı yeniden bařlatırsanız ve hibir kalan ısı g¼stergesi yanmazsa, g¼ncelleme-yi tekrar yapmanız istenir.

## Yazılım g¼ncellemesinin kapatılması

Miele ilgili g¼ncellemelerin y¼klenmesini tavsiye eder.

■ G¼ncellemeleri kalıcı olarak devre dıřı bırakmak iin, Miele Uygulaması'na gidiniz veya Miele M¼řteri Hizmetleri ile iletiřime geiniz.

### Yüzeyler

İsminde MattFinish eki bulunan ocak modelleri, mat siyah cam seramik ile donatılmıştır. MattFinish cam seramik ocaklar, daha pürüzlü yapıları ve daha az ışık yansımaları nedeniyle standart cam seramik ocaklardan farklıdır. MattFinish cam seramiğin özel nitelikleri nedeniyle, özel temizlik talimatlarına uyulmalıdır.

**Cam seramik ocağın temizlenmesi: KM 8565 FR, KM 8565 FL, KM 8575 FL, KM 8585 FR, KM 8585 FL, KM 8595 FR, KM 8595 FL**

MattFinish cam seramiklerinin temizliği “Temizlik ve bakım” bölümünün “MattFinish cam seramik ocağın temizlenmesi” başlığında açıklanmıştır.

### Temizlik ve bakım ile ilgili güvenlik talimatları

⚠ Standart cam seramik yüzeylerin MattFinish cam seramik yüzeyler gibi temizlenmeleri halinde,

standart cam seramik zarar görebilir.

Standart cam seramik yüzeyleri, standart cam seramik ocaklara yönelik temizleme talimatlarına uyararak temizleyiniz.

⚠ Sıcak yüzeyler sonucu yangın tehlikesi.

Pişirme işlemi tamamlandıktan sonra ocağın tüm parçaları sıcak olabilir.

Ocağın gücünü kapatınız.

Ocağı temizlemeden önce soğumasını bekleyiniz.

Uygun olmayan temizlik ürünleri kullanılırsa veya ocak üzerindeki uygun olmayan temizlik ürünleri kalıntıları ısıtılırsa tüm yüzeyler değişime uğrayabilir veya renk değiştirebilir. Yüzeyler çiziklere karşı hassastır.

Ocağı temizlemeden önce yüzeylerin soğumasını bekleyiniz.

Temizlik ürünü kalıntılarını derhal temizleyiniz.

Aşındırıcı veya çizici temizlik maddeleri kullanmayınız.

Elde bulaşık deterjanı ile temizlik yapıldığında kir ve kalıntıların tamamı çıkmaz. Cam seramikte renk değişimlerine sebep olan görünmez bir tabaka oluşur. Bu renk değişimlerinin giderilmesi mümkün değildir.

Cam seramik yüzeyi düzenli olarak özel bir cam seramik temizleme ürünü ile temizleyiniz.

► Ocağı temizlemek için asla buharlı bir temizlik aleti kullanmayınız.

► Temizlik için sivri nesnelere kullanmayınız.

# Temizlik ve bakım

## Temizlik sıklığı

- Her kullanım öncesinde:  
Tüm ocağı ve pişirme kabının tabanını temizleyiniz.
- Her kullanımdan sonra:  
Tüm ocağı temizleyiniz.
- Haftada 1 kez:  
Temizlik ürünü kalıntılarının yapışmasını önlemek amacıyla, cam seramik yüzeyi Miele cam seramik ve paslanmaz çelik temizleme ürünü veya piyasada bulunan bir cam seramik temizleme ürünü ile temizleyiniz. Temizlik ürünü üreticisinin talimatlarını dikkate alınız.

## Cam seramik yüzeylerin temizlenmesi

### Hafif kirlerin çıkarılması

- Cam seramik yüzeyin tamamını nemli, yumuşak bir temizlik bezi ve seyreltilmiş elde bulaşık deterjanı ile temizleyiniz. Temizlik ürünü üreticisinin talimatlarını dikkate alınız.

### İnatçı kirlerin çıkarılması

- Tüm kaba kirleri nemli bir temizlik bezi ile, yapışmış kirleri de bir cam kazıyıcı ile temizleyiniz.
- Cam seramik yüzeyi, Miele cam seramik ve paslanmaz çelik temizleme ürünü veya piyasada bulunan bir cam seramik temizleme ürünü ile temizleyiniz. Temizlik ürünü üreticisinin talimatlarını dikkate alınız.

### Temizliğin tamamlanması

- Tüm temizlik ürünü kalıntılarını nemli bir bezle temizleyiniz.
- Her temizliğin ardından cam seramik yüzeyi kurulayınız.

## Uygun olmayan temizlik ürünleri

Yüzeylerin zarar görmesini önlemek üzere temizlik için şu ürünleri kullanmayınız:

- Soda, alkali, amonyak, asit veya klorür içeren temizlik ürünleri
- Leke ve pas sökücüler
- Aşındırıcı temizlik ürünleri, örneğin ovma tozu, ovma kremi, ovma macunu
- Çözücü içeren temizlik ürünleri
- Bulaşık makinesi temizleyici
- Izgara ve fırın spreyleri
- Aşındırıcı sert fırçalar
- Kir silgileri
- Süngerler

## MattFinish cam seramik ocağın temizlenmesi:

**KM 8565 FL MattFinish,**  
**KM 8585 FL MattFinish,**  
**KM 8595 FL MattFinish**

Standart cam seramiklerin temizliği “Temizlik ve bakım” bölümünün “Cam seramik ocağın temizlenmesi” kısmında açıklanmıştır.

## Temizlik ve bakım ile ilgili güvenlik talimatları

MattFinish cam seramik yüzeyler standart cam seramik yüzeyler gibi temizlerseniz, MattFinish cam seramik yüzeyler temizlenmeyebilir.

MattFinish cam seramik yüzeyleri, MattFinish cam seramik ocaklara yönelik temizleme talimatlarına uyararak temizleyiniz.

⚠ Sıcak yüzeyler sonucu yangın tehlikesi.

Pişirme işlemi tamamlandıktan sonra ocağın tüm parçaları sıcak olabilir.

Ocağın gücünü kapatınız.

Ocağı temizlemeden önce soğumasını bekleyiniz.

Uygun olmayan temizlik ürünleri kullanılırsa veya ocak üzerindeki uygun olmayan temizlik ürünleri kalıntıları ısıtılırsa tüm yüzeyler değişime uğrayabilir veya renk değiştirebilir.

Ocağı temizlemeden önce yüzeylerin soğumasını bekleyiniz.

Temizlik ürünü kalıntılarını derhal temizleyiniz.

⚠ Temizlik kimyasalları kullanırken dikkatli olun! Burada söz konusu olan kısmen aşındırıcı ve tahriş edici maddelerdir.

İlgili güvenlik yönetmeliklerini ve temizlik kimyasalları üreticilerinin güvenlik bilgi formlarını dikkate alınız!

Eldiven kullanınız!

Kozmetik ürünleri, özellikle güneş kremi ve el dezenfektanları mat cam yüzeyinde kalıcı lekelerle neden olabilir.

Mat cam yüzeye kozmetik ürünleri bulaşmışsa, kalıntıları hemen ılık su, elde bulaşık deterjanı ve temiz bir mikrofiber bezle temizleyin.

► Ocağı temizlemek için asla buharlı bir temizlik aleti kullanmayınız.

► Temizlik için sivri nesnelere kullanmayınız.

### Temizlik sıklığı

- Her kullanım öncesinde:  
Tüm ocağı ve pişirme kabının tabanını temizleyiniz.
- Her kullanımdan sonra:  
Tüm ocağı temizleyiniz.
- Haftada 1 kez:  
Temizlik ürünü kalıntılarının yapışmasını önlemek amacıyla, cam seramik yüzeyi Miele cam seramik ve paslanmaz çelik temizleme ürünü veya piyasada bulunan bir cam seramik temizleme ürünü ile temizleyiniz. Temizlik ürünü üreticisinin talimatlarını dikkate alınız.

### MattaFinish cam seramik yüzeylerin temizlenmesi

#### Hafif kirlerin çıkarılması

- Cam seramik yüzeyin tamamını nemli, yumuşak bir temizlik bezi ve seyreltilmiş elde bulaşık deterjanı ile temizleyiniz. Temizlik ürünü üreticisinin talimatlarını dikkate alınız.

# Temizlik ve bakım

## İnatçı kirlerin çıkarılması

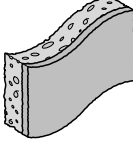

1. Yumuşak bir ovma yüzüne sahip temizlik süngeri örneği.

- Tüm kaba kirleri nemli bir temizlik bezi ile, yapışmış kirleri de bir cam kazıyıcı ile temizleyiniz.
- Cam seramik yüzeyi, Miele cam seramik ve paslanmaz çelik temizleme ürünü veya piyasada bulunan bir cam seramik temizleme ürünü veya ovma kremi ile temizleyiniz. Temizlik ürünü üreticisinin talimatlarını dikkate alınız.
- Çok kirli bölgelerde ovma kremi 15 dakika kadar bekletiniz.
- İlgili yerleri yumuşak bir ovma yüzüne sahip bir temizlik süngeri (1) ile 2–5 dakika boyunca temizleyiniz.
- Kalıntıların tamamen temizlenememesi durumunda, işlemi en fazla 3 kez tekrarlayınız.

## Çok inatçı kirlerin çıkarılması

- Aşırı kirlenme durumunda, ocaklarda kullanıma uygun güçlü bir alkali fırın temizleyici veya ızgara temizleyici kullanınız. Temizlik ürününü en az 30 dakika etki etmeye bırakınız.

## Temizliğin tamamlanması

- Tüm temizlik ürünü kalıntılarını nemli bir bezle temizleyiniz.
- Her temizliğin ardından cam seramik yüzeyi kurulayınız.

## Uygun olmayan temizlik ürünleri

Yüzeylerin zarar görmesini önlemek üzere temizlik için şu ürünleri kullanmayınız:

- Soda, amonyak, asit veya klorür içeren temizlik maddeleri
- Leke ve pas sökücüler
- Ovma tozu ve ovma kremi
- Çözücü içeren temizlik ürünleri
- Bulaşık makinesi temizleyici
- Aşındırıcı sert fırçalar
- Kir silgileri

Arızaların ve hataların çoğunu kendiniz giderebilirsiniz. Çoğu durumda yetkili servisi çağırarak zorunda kalmayacağınızdan zaman ve masraftan tasarruf edersiniz.

[www.miele.com.tr/support/customer-assistance](http://www.miele.com.tr/support/customer-assistance) adresinde arızaların kullanıcı tarafından giderilmesine ilişkin ek bilgiler bulabilirsiniz.



## Göstergelerdeki/ekrandaki bildirimler

Problem	Sebebe ve Çözüm
<b>Bir Ocak bölmesi göstergesi <math>\mathcal{L}</math> yanıp sönüyor.</b>	<p>Ocak bölmesi üzerinde pişirme kabı yoktur.</p> <p>Ocak bölmesi üzerinde uygun olmayan bir pişirme kabı vardır.</p> <p>Yerleştirilen pişirme kabının taban çapı çok küçüktür.</p> <p>Uygun bir pişirme kabı ocak bölmesinden kaldırılmıştır.</p> <p>Üstüne pişirme kabı koyulmadıysa veya uygun olmayan bir pişirme kabı koyulduysa, ocak bölmesinin gücü 3 dakika sonra otomatik olarak kapatılır.</p> <p>■ 3 dakika içerisinde uygun bir pişirme kabı koyunuz.</p> <p><math>\mathcal{L}</math> söner. Pişirme işlemi, daha önce yapılmış ayarlar ile başlatılır/devam ettirilir.</p> <p>■ Başka pişirme kabı ve/veya gıdalar kullanıyorsanız, ayarları buna göre değiştiriniz.</p>
<b>Ocağın gücü açıldıktan veya bir tuşa dokunulduktan sonra, Ocak göstergesi <math>LOC</math> ile <math>On</math> dönüşümlü olarak birkaç saniye boyunca görüntüleniyor.</b>	<p>Çalıştırma kilidi etkinleştirilmiştir.</p> <p>■ Çalıştırma kilidini iptal ediniz.</p> <p>Tuş kilidi etkinleştirilmiştir.</p> <p>■ Tuş kilidini iptal ediniz.</p>
<b>Ocağı açtıktan sonra, Ocak göstergesi kısa bir süre için <math>dE</math> ile <math>On</math> dönüşümlü olarak görüntüleniyor. Ocak bölmeleri ısınmıyor.</b>	<p>Ocak fuar modundadır.</p> <p>■ Fuar modunu devre dışı bırakınız.</p>
<b>Ocak göstergesi <math>\mathcal{L}</math> yanıp sönüyor ve ocak otomatik olarak kapanıyor.</b>	<p>Bir veya daha fazla tuşun üzeri; örneğin parmakla teması, taşan yiyecekler veya üzerine konulan nesnelere nedeniyle kapanmış.</p> <p>■ Kirleri veya nesnelere uzaklaştırınız.</p>

## Sorunların giderilmesi

Problem	Sebebe ve Çözüm
<b>Ocak göstergesi <i>UP</i> görünür</b>	Ocağınız için bir yazılım güncellemesi mevcuttur. Güncellemeyi ertelemek için — <i>Eksi</i> tuşuna dokununuz. Güncellemeyi mümkün olan en kısa sürede gerçekleştiriniz veya güncellemeleri kalıcı olarak kapatınız.
<b>Ocak göstergesi <i>Err</i> ile 044 dönüşümlü olarak yanıp söner.</b>	Aşırı ısınma koruması devreye girmiştir. ■ Ocağın soğumasını bekleyiniz. ■ Aşırı ısınmanın nedenini gideriniz. ■ Ocağın çalışmasını kontrol ediniz. ■ Hata bildirimini görüntülenmeye devam ederse, yetkili servisi çağırınız.
<b>Ocak göstergesi <i>Err</i> ile 710, 711, 712 veya 713 dönüşümlü olarak yanıp sönmüyor.</b>	Ocağın elektrik bağlantısı yanlış yapılmıştır. ■ Ocağın elektrik bağlantısını kesiniz. ■ Yetkili servisi çağırınız. Ocak, bağlantı şemasına uygun olarak bağlanmalıdır.
<b>Ocak göstergesi <i>Err</i> ile 726, 727, 728 veya 729 dönüşümlü olarak gösteriliyor.</b>	Fan bloke veya arızalıdır. ■ Fanın bir nesne tarafından bloke olup olmadığını kontrol ediniz. ■ Nesneyi çıkarınız ■ Ocak göstergesinde hata bildirimini görüntülenmeye devam ederse, müşteri hizmetlerine başvurunuz.
<b>Ocak göstergesi bu tabloda listelenmeyen bir bildirim görüntüleniyor.</b>	Elektronik sistemde bir hata oluşmuştur. ■ Ocağın elektrik beslemesini yaklaşık 1 dakikalığına kesiniz. ■ Elektrik beslemesi tekrar oluşturulduktan sonra sorun devam ediyorsa, yetkili servisi çağırınız.

## Beklenmedik çalışma şekli

Problem	Sebebe ve Çözüm
<b>9. güç kademesi, bağlı olan ocak bölümünde de 9. güç kademesi ayarlandığında otomatik olarak düşürülüyorsa?</b>	Bağlı ocak bölmelerinin aynı anda 9. güç kademesinde çalışmaları halinde, mümkün olan toplam güç aşılır. ■ Başka bir ocak bölümü kullanınız.

## Sorunların giderilmesi

Problem	Sebebe ve Çözüm
<b>Bir ocak bölmesinin veya ocağın tamamının gücü otomatik olarak kapanıyor.</b>	Çalışma süresi çok uzundu. ■ Ocağın veya ocak bölmesinin gücünü tekrar açınız.
	Aşırı ısınma koruması devreye girmiştir. ■ Ocağın soğumasını bekleyiniz. ■ Aşırı ısınmanın nedenini gideriniz. ■ Ocağın çalışmasını kontrol ediniz. ■ Sorun devam ediyorsa, yetkili servisi çağırınız.
<b>Ocak ayarlanan güç kademesinde normal bir şekilde çalışmıyor.</b>	Aşırı ısınma koruması devreye girmiştir. ■ Ocağın soğumasını bekleyiniz. ■ Aşırı ısınmanın nedenini gideriniz. ■ Ocağın çalışmasını kontrol ediniz. ■ Sorun devam ediyorsa, yetkili servisi çağırınız.
<b>Booster kademesi zamanından önce iptal ediliyor.</b>	Aşırı ısınma koruması devreye girmiştir. ■ Ocağın soğumasını bekleyiniz. ■ Aşırı ısınmanın nedenini gideriniz. ■ Ocağın çalışmasını kontrol ediniz. ■ Sorun devam ediyorsa, yetkili servisi çağırınız.

### Memnun etmeyen sonuçlar

Problem	Sebebe ve Çözüm
<b>Hızlı kaynatma (pişirme) otomatığı açıkken pişirme kabının içeriği kaynıyorsa?</b>	Büyük miktarda yemek ısıtılmaktadır. ■ En yüksek güç kademesinde pişiriniz ve ardından manuel olarak kademeyi düşürünüz.
	Pişirme kabı ısıyı kötü iletmemektedir. ■ Isıyı daha iyi ileten bir pişirme kabı kullanınız.

# Sorunların giderilmesi

## Genel sorunlar veya teknik arızalar

Problem	Sebeup ve Çözüm
<b>Ocak veya ocak bölme-leri çalıştırılmıyorsa?</b>	<p>Ocağa elektrik gelmiyordur.</p> <ul style="list-style-type: none"><li>■ Elektrik sigortasının atıp atmadığını kontrol ediniz. Uzman bir elektrikçi veya Miele yetkili servisini çağırınız (bkz. Tip etiketi).</li></ul> <p>Belli koşullar altında teknik bir arıza ortaya çıkmıştır.</p> <ul style="list-style-type: none"><li>■ Ocağın elektriğini yaklaşık 1 dakika için kesiniz, bunun için:<ul style="list-style-type: none"><li>– ilgili sigortanın şalterini kapatınız veya vidalı sigortayı yuvasından tamamen çıkartınız veya</li><li>– kaçak akım devre kesiciyi kapatınız.</li></ul></li><li>■ Eğer sigortayı ve kaçak akım devre kesiciyi tekrar taktıktan/çevirdikten veya vidalı sigortayı yuvasına tekrar taktıktan sonra ocak yine çalışmazsa, yetkili servisi çağırınız.</li></ul>
<b>Yeni bir ocağın kullanılması sırasında koku ve duman oluşuyor.</b>	<p>Metal bileşenler bir bakım maddesi ile korunmuştur. Ocak ilk kez çalıştırıldığıında bundan dolayı koku ve muhtemelen duman oluşur. İndüksiyon bobinlerinin malzemesi de ilk birkaç saat kullanımda koku verir. Takip eden her kullanım ile bu koku azalır ve sonunda tamamen kaybolur. Koku ve çıkması muhtemel duman hatalı bir bağlantıya veya cihaz arızasına işaret etmez ve sağlığa zararlı değildir.</p>
<b>Ocağın gücü kapatıldıktan sonra bir çalışma sesi duyuluyor.</b>	<p>Fan, ocak soğuyuncaya kadar çalışmaya devam eder ve daha sonra otomatik olarak kapanır.</p>
<b>Ayarlarla ilgili çeşitli sorunlar, örneğin ağ bağlantısı ile ilgili sorunlar</b>	<p>Ayarlarda yapılan değişiklikler uyumsuzlıklara yol açabilir.</p> <p>Wi-Fi sinyalindeki dalgalanmalar uyumsuzlıklara yol açabilir.</p> <div style="border: 1px solid gray; padding: 5px;"><p>Ayarları fabrika ayarlarına sıfırlarsanız, mevcut ayarlar silinir.</p><p>Mevcut ayarları yeniden oluşturabilmek için bunları not ediniz.</p></div> <ul style="list-style-type: none"><li>■ Ayarları fabrika ayarlarına sıfırlayınız.</li></ul> <p>Ayarların hepsini veya Wi-Fi ayarları gibi münferit ayarları sıfırlayabilirsiniz.</p>

[www.miele.com/service](http://www.miele.com/service) adresinde, arızaların kullanıcı tarafından giderilmesine ve Miele yedek parçalarına ilişkin bilgiler sunulmaktadır.

### Arızalarda iletişim

Kendi başınıza gideremediğiniz arızaları, örneğin Miele bayinize veya Miele Müşteri Hizmetlerine bildiriniz.

Miele Müşteri Hizmetleri için [www.miele.com/service](http://www.miele.com/service) adresinden randevu talebinde bulunabilirsiniz.

Miele müşteri hizmetlerinin iletişim bilgilerini bu dokümanın sonunda bulabilirsiniz.

Müşteri hizmetlerinin cihazın model tanımına ve seri numarasına (SN) ihtiyacı olacaktır. Her iki bilgi de tip etiketinde bulunabilir.

### Tip etiketi

Buraya, cihazla birlikte verilen tip etiketini yapıştırınız. Model tanımının bu dokümanın arka yüzündeki bilgiler ile uyuşmasına dikkat ediniz.

### Garanti

Garanti süresi 2 yıldır.

Bu konuda daha fazla bilgiyi cihazla birlikte verilen garanti şartları kitapçığından edebilirsiniz.

# Teknik veriler

## Teknik veriler

ISM bandı frekansı	2,400 GHz – 2,4835 GHz
RFID/NFC frekansı	13,56 Mhz
Wi-Fi iletim gücü	≤ 100 mW
RFID/NFC iletim gücü	≤ 100 mW
BTLE iletim gücü	≤ 10 mW
Kapalı durumda güç tüketimi	≤ 0,5 W
Ağ bağlantılı hazırda bekleme modunda güç tüketimi	≤ 2 W
Kapalı duruma otomatik geçiş süresi	10 Min.
Ağ bağlantılı hazırda bekleme moduna otomatik geçiş süresi	10 Min.

## Ürün veri sayfaları

Takip eden sayfalarda bu kullanım kılavuzu ve montaj talimatında açıklanan modellerin veri sayfaları verilmiştir.

## Elektrikli ev tipi ocaklarla ilgili bilgiler

66/2014 sayılı yönetmelik (Avrupa Normu) uyarınca

MIELE	
<b>Model adı/-tanımlayıcısı</b>	KM 8565 FR, KM 8565 FL, KM 8565 FL MattFinish, KM 8575 FL
Ocak tipi	Ankastre
Pişirme bölgesi ve/veya alanlarının sayısı	4
Daire şeklindeki pişirme bölgeleri veya alanlar için elektrikli pişirme bölgelerinin işe yarayan yüzeylerinin çapı Daire şeklinde olmayan pişirme bölgeleri veya alanlar için pişirme bölgelerinin işe yarayan yüzeylerinin en ve boyu	1. = 230 x 390 mm 2. = 230 x 390 mm
Pişirme bölgesi veya alanı başına düşen ve kilo bazında hesaplanan enerji tüketimi (EC <sub>electric cooking</sub> )	1. = 178,9 Wh/kg 2. = 178,4 Wh/kg
Ocak başına düşen ve kilo bazında hesaplanan enerji tüketimi (EC <sub>electric hob</sub> )	178,7 Wh/kg
- PowerFlex köprü / sol / İndüksiyon	
- PowerFlex köprü / sağ / İndüksiyon	

## Elektrikli ev tipi ocaklarla ilgili bilgiler

66/2014 sayılı yönetmelik (Avrupa Normu) uyarınca

<b>MIELE</b>	
<b>Model adı/-tanımlayıcısı</b>	KM 8585 FR, KM 8585 FL, KM 8585 FL MattFinish, KM 8595 FR, KM 8595 FL, KM 8595 FL MattFinish
Ocak tipi	Ankastre
Pişirme bölgesi ve/veya alanlarının sayısı	6
Daire şeklindeki pişirme bölgeleri veya alanlar için elektrikli pişirme bölgelerinin işe yarayan yüzeylerinin çapı Daire şeklinde olmayan pişirme bölgeleri veya alanlar için pişirme bölgelerinin işe yarayan yüzeylerinin en ve boyu	1. = 230 x 390 mm 2. = 230 x 390 mm 3. = 230 x 390 mm
Pişirme bölgesi veya alanı başına düşen ve kilo bazında hesaplanan enerji tüketimi (EC <sub>electric cooking</sub> )	1. = 178,7 Wh/kg 2. = 177,5 Wh/kg 3. = 181,2 Wh/kg
Ocak başına düşen ve kilo bazında hesaplanan enerji tüketimi (EC <sub>electric hob</sub> )	179,2 Wh/kg
- PowerFlex köprü / sol / İndüksiyon	
- PowerFlex köprü / orta / İndüksiyon	
- PowerFlex köprü / sağ / İndüksiyon	

## Uygunluk Beyanı

Miele, bu indüksiyonlu cam seramik ocağın 2014/53/AB Direktifine uygun olduğunu beyan eder.

AB Uygunluk Beyanı'nın tam metni aşağıdaki internet adreslerinden birinden edinilebilir:

- miele.com.tr adresinde Ürünler/Karşıdan İndirmeler sayfasından
- <https://miele.com.tr/kilavuzlar> adresindeki Servis, Bilgi talebi sayfasından ürün adı veya seri numarası girilerek



**Satış ve Pazarlama Şirketinin Adresi:**

Miele Elektrikli Aletler Dış Ticaret ve Pazarlama Ltd. Şti  
Fatih Sultan Mehmet Mah. Poligon Cad. Buyaka 2 Sitesi  
C Kule 2. Blok, No.8/B Kat 1  
34771 Tepeüstü-Ümraniye / İstanbul  
Türkiye

Müşteri Hizmetleri: 444 11 22

E-Mail: [info@miele.com.tr](mailto:info@miele.com.tr)

İnternet: [www.miele.com.tr](http://www.miele.com.tr)

EEE yönetmeliğine uygundur

**Üretici Adresi:**

Almanya  
Miele & Cie. KG  
Carl-Miele-Straße 29  
33332 Gütersloh

KM 8565 FR, KM 8565 FL, KM 8565 FL MattFinish,  
KM 8575 FL, KM 8585 FR, KM 8585 FL,  
KM 8585 FL MattFinish, KM 8595 FR, KM 8595 FL,  
KM 8595 FL MattFinish