

Instruções de instalação e uso Downdraft



Antes da instalação e colocação em funcionamento, é **imprescindível** que você leia as instruções de instalação e uso. Desta forma, você não só se protege, como também evita danos.

Índice

Instruções de Segurança e Advertências	3
A sua colaboração para proteger o meio-ambiente	11
Visão geral do exaustor	12
Descrição de funcionamento	14
Utilização	15
Retrair/recolher a Tampa, ligar/desligar o ventilador.....	15
Selecionar o nível de potência	15
Selecione o tempo de funcionamento contínuo	15
Ligar/desligar a luz da superfície de cozimento	15
Dicas de economia de energia	16
Limpeza e manutenção	17
Revestimento externo	17
Instruções especiais para superfícies em aço inoxidável	17
Filtro de gordura e painel para exaustão periférica.....	18
Filtro de carvão.....	20
Eliminar os filtros de odores	20
Instalação	21
Antes da montagem	21
Material de montagem	21
Dimensões do aparelho	22
Dimensões do gabinete	24
Seção em caso de montagem nivelada	25
Suporte de montagem	26
Funcionamento por saída de ar.....	32
Funcionamento por circulação de ar.....	32
Tubo de exaustão	33
Conexão elétrica	34
Conexão à rede	34
Serviço de assistência técnica e garantia	36
Posição da placa de identificação	36
Garantia.....	36
Dados Técnicos	37

Instruções de Segurança e Advertências

Este exaustor cumpre as normas de segurança prescritas. A utilização inadequada pode, contudo, resultar em ferimentos pessoais e danos materiais.

Leia atentamente as instruções de instalação e uso antes de colocar o exaustor em funcionamento. Elas contêm instruções importantes sobre a montagem, segurança, utilização e manutenção. Desta forma, você não só se protege, como também evita danos no exaustor.

Conforme a norma NBR 60335-1, a Miele destaca de forma expressa o fato de que as instruções no capítulo para a instalação do aparelho, assim como as instruções de segurança e os avisos, devem ser obrigatoriamente lidos e cumpridos.

A Miele não assume responsabilidade por danos ocorridos devido à não observância destas orientações.

Guarde as instruções de instalação e uso para eventual uso por futuro proprietário.

Utilização adequada

- ▶ Este exaustor não se destina a ser utilizado em áreas externas.
- ▶ Utilize o exaustor somente em aplicações domésticas para aspiração e limpeza de vapores que se formam durante a preparação dos alimentos. Qualquer outro tipo de utilização não é permitido.
- ▶ As pessoas que, devido a limitações de suas capacidades físicas, sensoriais, psíquicas, por inexperiência ou desconhecimento e não estejam em condições de utilizar o exaustor com segurança, deverão utilizá-lo sob supervisão. Estas pessoas só podem utilizar o exaustor sem supervisão, se o seu funcionamento lhes for explicado de forma que o possam utilizar de forma segura. Essas pessoas devem ainda ter capacidade para reconhecer e compreender os possíveis perigos de uma utilização incorreta.

Instruções de Segurança e Advertências

Crianças em casa

- ▶ As crianças menores de 8 anos devem ser mantidas afastadas do exaustor, a menos que sejam continuamente supervisionadas.
- ▶ Supervisione as crianças que estejam perto do exaustor. Nunca permita que as crianças brinquem com o exaustor.
- ▶ Risco de asfixia. Ao brincar com o material da embalagem (sacos plásticos), crianças podem entrar no interior da embalagem e envolver a cabeça com a mesma, sofrendo asfixia. Mantenha o material da embalagem fora do alcance das crianças.

Segurança técnica

- ▶ Trabalhos de instalação, manutenção ou reparo executados indevidamente podem ter consequências graves para o usuário. Instalação e manutenção ou reparos somente devem ser realizados por especialistas autorizados da Miele.
- ▶ Os danos no exaustor podem comprometer a sua segurança. Verifique se há danos visíveis. Nunca coloque um exaustor danificado em funcionamento.
- ▶ A segurança elétrica do exaustor só está garantida se a conexão à rede elétrica for efetuada por meio de uma tomada com aterramento de segurança. Este requisito fundamental de segurança deve ser obedecido. Em caso de dúvidas, providencie a verificação da instalação elétrica por um eletricista.
- ▶ O funcionamento confiável e seguro do exaustor somente será garantido se o aparelho estiver ligado à rede elétrica.
- ▶ Os dados da conexão elétrica (frequência e tensão) mencionados na placa de identificação do exaustor devem corresponder aos da rede elétrica, para que sejam evitados danos no aparelho. Compare os dados da conexão antes de efetuar a conexão. Em caso de dúvida, entre em contato com um eletricista.
- ▶ Os plugues com múltiplas saídas ou extensões não garantem a segurança necessária (risco de incêndio). Não ligue o exaustor à rede elétrica com o uso destes dispositivos.

Instruções de Segurança e Advertências

- ▶ Apenas utilize o exaustor após sua completa instalação, para garantir seu funcionamento correto.
- ▶ Este exaustor não pode ser utilizado em locais móveis (p. ex., embarcações).
- ▶ Se eventualmente o aparelho tocar em alguma peça condutora ou se você efetuar alterações elétricas ou mecânicas, pode ser prejudicado o funcionamento do exaustor.
Abra o revestimento externo apenas se isso estiver descrito nas instruções de montagem e limpeza. Nunca abra outros componentes do revestimento externo.
- ▶ A Miele garante o cumprimento das exigências de segurança somente quando utilizadas peças de reposição originais. Os componentes com defeito somente devem ser substituídos por peças de peças originais.
- ▶ Se o cabo de conexão estiver danificado, apenas um técnico qualificado poderá efetuar a sua substituição.
- ▶ O exaustor deve ser desligado da rede elétrica sempre que forem efetuados trabalhos de instalação e manutenção, assim como reparos. Ele só se encontra desconectado da rede elétrica quando
 - os disjuntores elétricos individuais estiverem desligados ou
 - os disjuntores principais do quadro elétrico estiverem desligados ou
 - o plugue de energia (estiver se existir) desligado da tomada. Não puxe pelo cabo elétrico, mas pelo plugue.

Instruções de Segurança e Advertências

Funcionamento simultâneo com um aparelho de combustão aberta

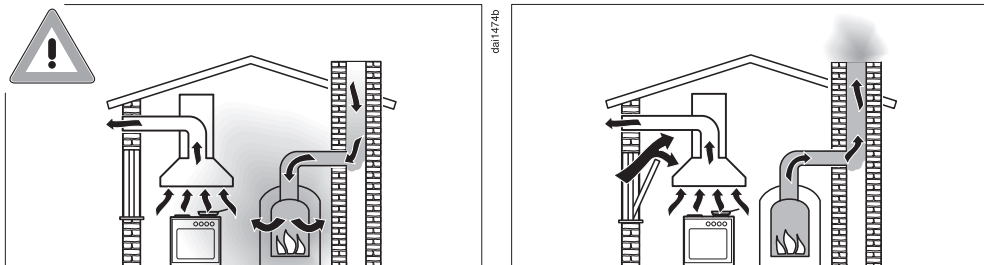

⚠ Perigo de intoxicação por gases de combustão.

Em caso de utilização simultânea do exaustor com um aparelho de combustão aberta no mesmo espaço ou com ventilação interligada, deve-se ter o máximo de cuidado.

Os aparelhos de combustão aberta extraem o ar de combustão do espaço de instalação e conduzem os gases de escape para a área externa através de um sistema de escape (p. ex., chaminé). Eles podem ser, p. ex., aparelhos de aquecimento de funcionamento a gás, óleo, madeira ou carvão, esquentadores, fogareiros elétricos, fogões ou fornos.

O exaustor extrai o ar ambiente da cozinha e dos espaços adjacentes. Isto aplica-se aos seguintes modos de funcionamento:

- modo de funcionamento por saída de ar;
- modo de funcionamento de saída de ar com ventilador externo,
- modo de funcionamento por circulação de ar com caixa de ar recirculado disposta na área externa.

A insuficiência de fornecimento de ar gera vácuo. O aparelho de combustão não recebe ar de combustão suficiente. A combustão é prejudicada.

Os gases de combustão nocivos da chaminé ou do duto de exaustão podem retornar às áreas de convivência da residência. Há risco de morte.

Instruções de Segurança e Advertências

O funcionamento seguro é possível quando, durante o funcionamento simultâneo do exaustor e do aparelho de combustão aberta, em um mesmo espaço, ou com ventilação interligada, é obtido um vácuo de, no máximo, 4 Pa (0,04 mbar), evitando-se, assim, o retorno dos gases de escape do aparelho para a área interna.

Isto pode ser obtido se o ar necessário para a combustão conseguir entrar através de aberturas que não podem ser fechadas como, por exemplo, em portas ou janelas. Neste caso, deve-se assegurar uma seção transversal suficiente da abertura de entrada de ar. Geralmente, uma caixa de entrada/extração por si só não é suficiente para garantir uma ventilação segura.

Ao efetuar a avaliação, você deve considerar sempre todo o sistema de ventilação da residência. Para isso, consulte um especialista em limpeza de chaminés.

Se o exaustor for utilizado no modo de funcionamento por circulação de ar, no qual o ar é reconduzido para o espaço de instalação, então, o funcionamento simultâneo de um aparelho de combustão aberta é seguro.

Uso adequado

- ▶ Perigo de esmagamento! Não toque na área de movimento da tampa enquanto ela se retrai/se recolhe.
- ▶ Risco de incêndio devido a chamas abertas.
Nunca trabalhe com chamas abertas sob o exaustor. Assim, é proibido, por ex., flambar e grelhar com chamas abertas. O exaustor ligado puxa as chamas para o filtro. A gordura acumulada na cozinha pode incendiar-se.
- ▶ A água condensada pode provocar danos por corrosão no exaustor.
Ligue o exaustor sempre que utilizar o fogão, para evitar o acúmulo de água condensada.
- ▶ Os óleos e as gorduras sobreaquecidas podem se inflamar e podem incendiar o exaustor.
Supervisione panelas, frigideiras e fritadeiras ao cozinhar com óleo e gordura. Mesmo em grelhadores elétricos, deve-se supervisionar constantemente.
- ▶ Os acúmulos de gordura e sujeiras prejudicam o funcionamento do exaustor.
Nunca utilize o exaustor sem filtro de gordura, para assegurar a limpeza dos fumos formados durante o processo de cozimento.
- ▶ Existe risco de incêndio se a limpeza não for efetuada de acordo com o indicado neste manual de instruções.
- ▶ Considere que, durante o tempo de cozinhar, o exaustor pode aquecer intensamente devido ao calor proveniente dos recipientes. Apenas toque no revestimento e no filtro de gordura quando o exaustor estiver frio.

Instruções de Segurança e Advertências

Montagem adequada

- ▶ Considere as instruções do fabricante do seu fogão ou placa para saber se é possível o seu funcionamento com um exaustor montado por cima.
- ▶ O exaustor não deve ser instalado sobre aparelho de combustão aberta com combustíveis sólidos.
- ▶ Para fixar o exaustor, você deve prestar atenção às instruções mencionadas no capítulo «Instalação».
- ▶ Para a colocação do tubo de exaustão, só podem ser utilizados tubos de material não combustível. Eles estão disponíveis em lojas especializadas ou no serviço de assistência técnica.
- ▶ O ar extraído não pode ser conduzido nem para uma chaminé por onde sejam evacuados fumaça ou gases, nem para um compartimento que se destine à ventilação de espaços de instalação com aparelhos de combustão aberta.
- ▶ Caso o ar extraído deva ser conduzido para uma chaminé que não esteja em funcionamento, devem ser observadas as normas governamentais.

Limpeza e manutenção

- ▶ O vapor de um aparelho de limpeza pode atingir as peças condutoras de eletricidade e provocar um curto-circuito. Nunca utilize um aparelho de limpeza a vapor para limpar o exaustor.

Acessórios

- ▶ Utilize exclusivamente acessórios originais da Miele. Se forem montadas ou ligadas outras peças, é invalidado o direito à garantia e/ou a responsabilidade pelo produto.

A sua colaboração para proteger o meio-ambiente

Descarte dos materiais de embalagem

A embalagem protege o aparelho contra danos que possam ocorrer durante o transporte. Os materiais da embalagem são selecionados do ponto de vista ecológico e em compatibilidade com o meio ambiente e, por isso, são recicláveis.

A devolução da embalagem ao ciclo de reciclagem contribui para a economia de matérias-primas e para a redução de resíduos. O seu agente autorizado aceita a embalagem de volta.

Descarte de aparelho antigo

Os equipamentos elétricos e eletrônicos contêm diversos materiais valiosos. Eles também contêm determinadas substâncias, misturas e componentes que foram necessários para o seu funcionamento e segurança. No lixo doméstico, bem como no caso de tratamento incorreto, estes podem causar danos na saúde das pessoas e no meio ambiente. Por isso, não coloque o seu aparelho usado, em circunstância alguma, no lixo doméstico.



Em vez disso, utilize os pontos oficiais de entrega e reciclagem de equipamentos elétricos e eletrônicos do seu município, de representantes Miele ou da própria Miele. A eliminação de eventuais dados pessoais do aparelho usado é um processo, do ponto de vista legal, da sua responsabilidade. Mantenha o aparelho usado até o seu transporte, fora do alcance das crianças.

Visão geral do exaustor

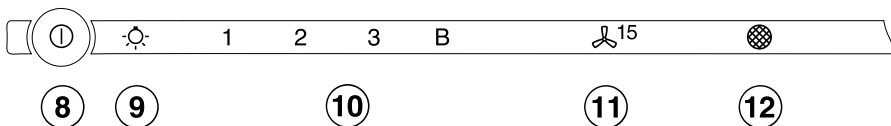
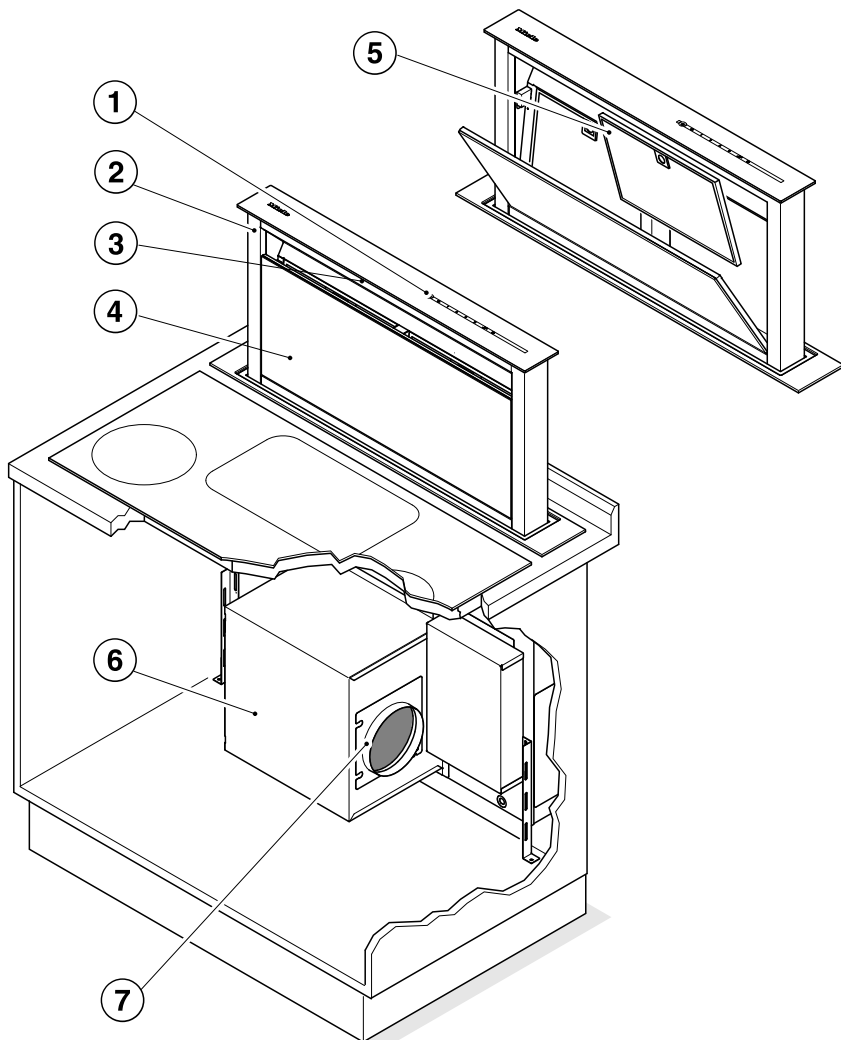

dal3799us

- ① Controles
- ② Tampa retrátil
- ③ Iluminação da superfície de cozimento
- ④ Painel de exaustão periférica
- ⑤ Filtro de gordura
- ⑥ Unidade do ventilador DAG 600
Acessórios que podem ser adquiridos posteriormente
- ⑦ Saída de ventilação
- ⑧ Tecla de ligar/desligar a Tampa retrátil e o ventilador
- ⑨ Tecla para a luz da superfície de cozimento
- ⑩ Teclas para configurar a potência do ventilador
- ⑪ Tecla para funcionamento contínuo
- ⑫ Tecla de horas de funcionamento

Descrição de funcionamento

Dependendo do modelo do exaustor, existem os seguintes funcionamentos:

Funcionamento por saída de ar

(com ventilador interno DAG 600 como acessório, que pode ser adquirido separadamente)

O exaustor puxa os vapores. O ar é conduzido e limpo através do painel de sucção da borda e dos filtros de gordura. Em seguida, o ar é conduzido para fora.

Funcionamento por circulação de ar

(com ventilador interno DAG 600, conjunto de adaptação e filtro de odores como acessório adquirido separadamente).

O ar aspirado é limpo pelo painel de sucção da borda e pelos filtros de gordura e, adicionalmente, pelo filtro de odores. No final, o ar é conduzido de volta para a cozinha.

Retrair/recolher a Tampa, ligar/desligar o ventilador



Perigo de esmagamento!

Não toque na área de movimento da tampa enquanto ela se retrai/se recolhe.

Ligue o ventilador assim que começar a cozinhar. Assim, os vapores podem ser eliminados desde o início.

- Toque na tecla de ligar/desligar , até que todos os símbolos se acendam.

A Tampa sobe. O ventilador liga no nível **2**, a luz da superfície de cozimento liga com 70% de luminosidade.

- Desligue o ventilador tocando levemente na tecla liga/desliga .
- Tocando levemente num dos botões de graduação do soprador, o ventilador volta a ligar.
- Para recolher a Tampa, toque na tecla de ligar/desligar , até todos os símbolos acenderem.

A Tampa se recolhe. Todos os símbolos se apagam.

Selecionar o nível de potência

Para controle de intensidade de vapores/fumaça e odores, pode ser usado um botão de ajuste de potência com graduação de **1** a **3**.

Em caso de formação temporária de fumaça/vapor e odores excessivos, por exemplo, ao fritar alimentos, selecione o nível **B** como nível Booster.

- Selecione o nível de potência desejado, tocando nas teclas **1** até **B**.

Voltar ao nível Booster

Após 5 minutos, o ventilador retorna automaticamente para o nível **3**

Selecione o tempo de funcionamento contínuo

Deixe o ventilador a funcionar durante alguns minutos após terminar de cozinhar. O ar da cozinha fica livre de vapores e odores.

Evita-se, assim, que fiquem resíduos no exaustor e os odores que disso resultem.

A função de funcionamento contínuo garante que o ventilador se desligue automaticamente após um período de tempo pré-selecionado.

- Após terminar o processo de cozinhar e com o ventilador ligado, toque na tecla de funcionamento contínuo  **15**.

O ventilador desliga automaticamente após 15 minutos. A Tampa permanece retraída.

- Se você tocar de novo na tecla de funcionamento contínuo  **15**, o ventilador permanece ligado.

Ligar/desligar a luz da superfície de cozimento

- A luz da superfície de cozimento se acende e se apaga enquanto a Tampa se recolhe/retrai.

A luz da superfície de cozimento liga com 70% da luminosidade.

- Tocando brevemente na tecla de luz  a luz acende com 100% de luminosidade.
- Tocando-a novamente, a luz se apaga.

Dicas de economia de energia

Este exaustor de bancada funciona com elevada eficiência e economia de energia. As seguintes medidas ajudam a ter uma utilização mais econômica:

- Ao cozinhar, providencie uma boa ventilação da cozinha. Se não entrar ar suficiente para a cozinha durante o modo de funcionamento por extração de ar, o exaustor não funciona com eficiência e os ruídos de funcionamento aumentam.
- Cozinhe com a potência mais baixa possível. Menos fumaça e vapores significam um nível de potência baixo no exaustor e, assim, um menor consumo de energia.
- Verifique no exaustor o nível de potência selecionado. Na maioria das vezes, um baixo nível de potência é suficiente. Utilize o nível de Booster apenas se for necessário.
- Caso haja uma elevada formação de vapores, mude para um nível de funcionamento alto. Isso é mais eficiente do que tentar eliminar o vapor acumulado na cozinha, deixando o exaustor funcionando por um tempo prolongado.
- Certifique-se de que desligou o exaustor no final do processo de cozimento.
- Efetue a limpeza ou a substituição dos filtros em intervalos regulares. Filtros muito sujos reduzem a potência, aumentam o perigo de incêndio e significam um risco para a higiene.

 Desligue o exaustor da fonte de alimentação antes de cada manutenção e limpeza (consulte o capítulo «Instruções de segurança e advertências»).

Revestimento externo

Geral

O uso de produtos de limpeza inadequados pode danificar as superfícies e controles do aparelho.

Não utilize nenhum produto de limpeza que contenha sódio, ácido, cloreto ou solventes.

Não utilize produtos de limpeza abrasivos, como por exemplo produtos de limpeza abrasivos em pó ou creme, esponjas abrasivas, como por exemplo buchas ou esponjas para limpar panelas que tiverem sido usadas e contenham resíduos de produtos abrasivos.

 A umidade pode causar danos ao exaustor.
Evite a entrada de umidade no exaustor.

- Limpe todas as superfícies e controles com uma esponja ligeiramente úmida, detergente e água quente.
- Depois, seque as superfícies com um pano macio.

Instruções especiais para superfícies em aço inoxidável

Além de todas as instruções para a limpeza das superfícies em aço inoxidável, é adequado um produto de limpeza não-abrasivo para aço inoxidável.

Para evitar que o aparelho volte rapidamente a ficar sujo, recomendamos a utilização de um produto de tratamento para aço inoxidável (disponível na Miele).

Indicações especiais para superfícies em vidro

- Além das indicações gerais, para a limpeza de superfícies em vidro, também pode ser usado um limpador de vidros convencional.

Limpeza e manutenção

Filtro de gordura e painel para exaustão periférica

 Risco de incêndio

Os filtros de gorduras saturadas são inflamáveis.

Efetue a limpeza dos filtros de gorduras em intervalos regulares.

O painel de exaustão periférica e os filtros metálicos reutilizáveis montados no exaustor retêm as partículas sólidas dos vapores (gordura, pó, etc.), impedindo, assim, a sujeira no exaustor.

Os filtros de gordura e o painel devem ser limpos em intervalos regulares.

Um filtro de gordura muito sujo não funciona com toda a capacidade de sucção e leva a uma maior contaminação do exaustor e da cozinha.

Intervalo de limpeza

A gordura acumulada durante um longo período de tempo endurece e dificulta a limpeza. Por isso, recomendamos a lavagem do painel de exaustão periférica e dos filtros de gordura a cada 3 a 4 semanas.

Ao fim de 30 horas de funcionamento e com a tampa recolhida, o símbolo do filtro de gordura  acende, lembrando que é necessário realizar a limpeza do painel de exaustão periférica e dos filtros de gordura.

Retirar o painel e os filtros de gordura

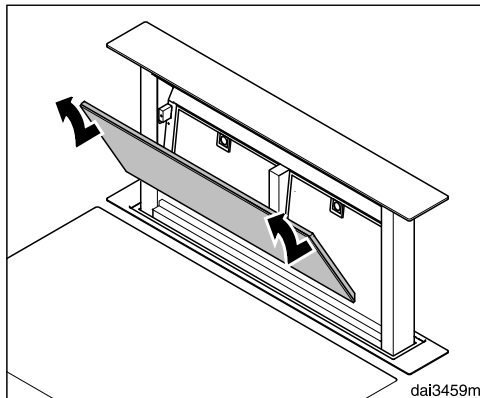

- O painel está fixo na parte superior por meio de ímãs. Puxe o painel pelo canto superior para a frente, desprendendo-o em baixo e retire-o.

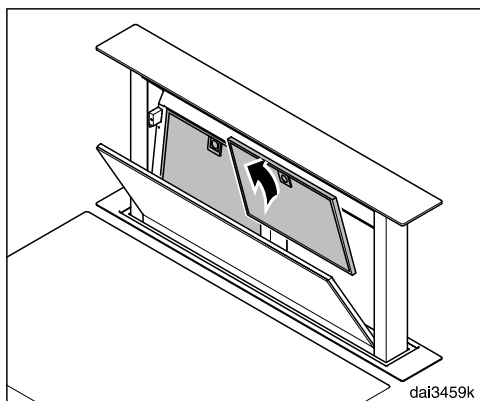

- Abrir as travas do filtro de gordura e remover a sujeira existente.
- Se filtros de odores forem instalados na parte traseira do filtro de gordura, eles devem ser removidos antes da limpeza (consulte «Filtro de Odores»).

Limpeza do painel

- Preste atenção às indicações mencionadas em «Compartimento externo».

O painel não é adequado para lavagem na máquina de lavar louça.

Limpeza manual dos filtros de gordura

- Lave o filtro de gordura usando uma escova e água quente com detergente suave. Utilize um detergente não concentrado.

Produtos de limpeza inadequados

Produtos de limpeza não adequados podem, em caso de utilização regular, provocar danos nas superfícies do filtro.

Não devem ser utilizados os seguintes produtos de limpeza:

- produtos de limpeza de descalcificação
- produto de limpeza em pó abrasivo ou creme de limpeza abrasivo
- produtos de limpeza multiuso agressivos e sprays desengordurantes
- spray para limpeza de fornos

Lavagem dos filtros de gordura na máquina de lavar louça

- Coloque os filtros de gordura na posição vertical ou inclinada no cesto inferior. Assegure-se de que o braço de lavagem se movimente livremente.
- Utilize um detergente para máquinas de lavar louça de uso doméstico.

- Selecione um programa com uma temperatura mínima de 50 °C e máxima de 65 °C.



Ao lavar os filtros de gordura na máquina de lavar louça, dependendo do detergente utilizado, podem aparecer manchas nas superfícies interiores dos filtros. Isso não afeta o funcionamento dos filtros de gordura.

Após a limpeza

- Após a lavagem, coloque os filtros sobre uma superfície absorvente para que eles sequem.
- Com o painel e os filtros de gordura removidos, efetue também a limpeza dos compartimentos acessíveis, eliminando a gordura acumulada. Assim, você evita o risco de incêndios.

Restaurar a zero o contador de horas de funcionamento do filtro de gordura

Após realizar a limpeza, é necessário reiniciar o contador de horas de funcionamento.

- Com a Tampa recolhida, toque na tecla do filtro de gordura  durante aprox. 3 segundos, até que o símbolo do filtro de gordura  se apague.

Limpeza e manutenção

Filtro de carvão

Em funcionamento por circulação de ar com o conjunto de adaptação DUU 2900, são colocados dois filtros de odores na unidade de circulação do ar. Leia as respectivas instruções de instalação e uso.

Alternativamente para o exaustor 6891: com o funcionamento por circulação de ar com o Kit de recirculação DUU 151 são colocados na zona posterior dos filtros de gordura dois filtros de odores DKF 22-1. Eles absorvem os odores formados durante o processo de cozimento.

Você pode obter filtros de odores nas lojas especializadas ou por meio do serviço de assistência técnica.

Intervalo de troca

Proceda à substituição dos filtros de odores sempre que estes perderem a eficácia, no máximo a cada 6 meses.

Eliminar os filtros de odores

- Elimine os filtros de odores usados no lixo doméstico.

Antes da montagem

 Antes da montagem, considere todas as informações neste capítulo e no capítulo «Instruções de segurança e advertências».

Material de montagem

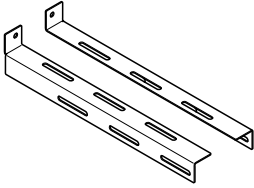

2 suportes inferiores

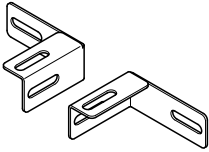

2 suportes superiores

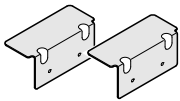

2 Suportes de montagem



18 parafusos para chapa
3,5 x 9,5 mm



6 parafusos M4 x 8 mm



10 parafusos 4 x 15 mm



4 parafusos 2,9 x 6 mm

da834459p

da83458q

Aufh-WinkelFahber

00034589

MaxFahber

00023673

2.568Fahber

Instalação

Dimensões do aparelho

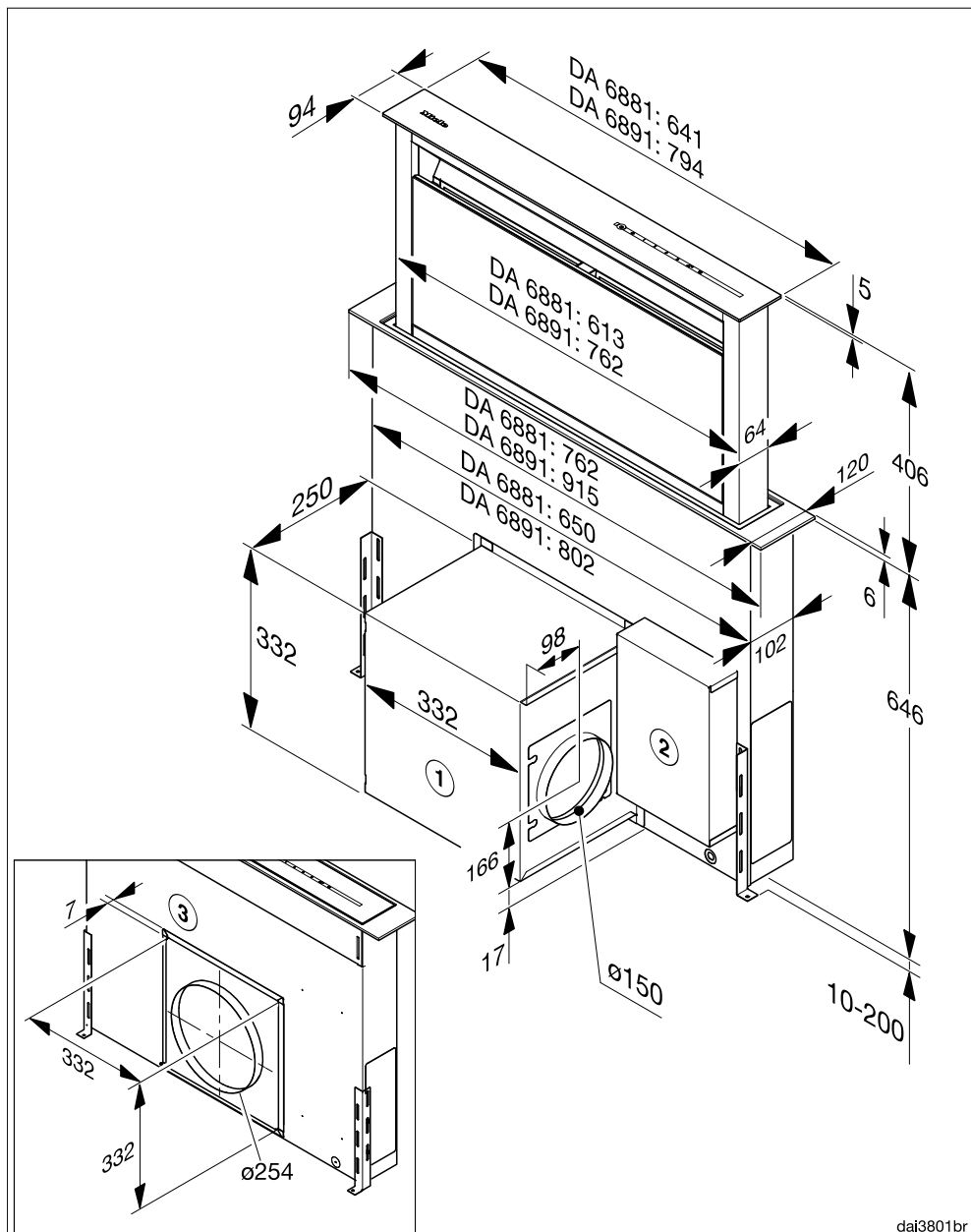

dai3801br

- ① O ventilador DAG 600 pode ser montado dobrado. Dessa forma, é possível a condução do ar para cima, para a esquerda, para a direita ou para baixo.
- ② A caixa de junção pode ser posicionada livremente no gabinete. No DA 6891, a montagem também pode ocorrer à esquerda, à direita ou na parte posterior ao lado do ventilador.
- ③ Placa de conexão em caso de utilização do ventilador externo DAG 1000.

O ventilador DAG 600 ou a placa de conexão para o ventilador DAG 1000 também podem ser montados no aparelho na mesma posição, na parte traseira.

Conexão de saída de ar:

DA 6881, 6891 com ventilador DAG 600 interno: Ø 150 mm.

DA 6881, 6891 com ventilador DAG 1000 externo: Ø 254 mm.

Para a combinação com uma superfície de cozimento, preste atenção às indicações do fabricante dos equipamentos de cozinha. Siga as especificações relativas à montagem e às distâncias de segurança.

A potência total de cooktop a gás com várias bocas não pode exceder 73.800 BTU/h (21,6 kW), nenhum dos queimadores deve ter uma potência superior a 16.500 BTU/h (4,8 kW). Cooktop a gás com potências superiores não podem ser utilizadas em combinação com o Downdraft.

Se for montado um forno/fogão à frente do exaustor, devem ser observadas as instruções de montagem e indicações sobre a entrada de ar de resfriamento.

O local de montagem deve ser facilmente acessível. O Downdraft deve ser facilmente acessível e desmontável para uma eventual manutenção.

Instalação

Dimensões do gabinete

Modo de funcionamento de saída de ar ou de recirculação de ar com ventilador DAG 600, instalado na parte frontal do Downdraft. Dutos de saída de ar (\varnothing 150 mm)

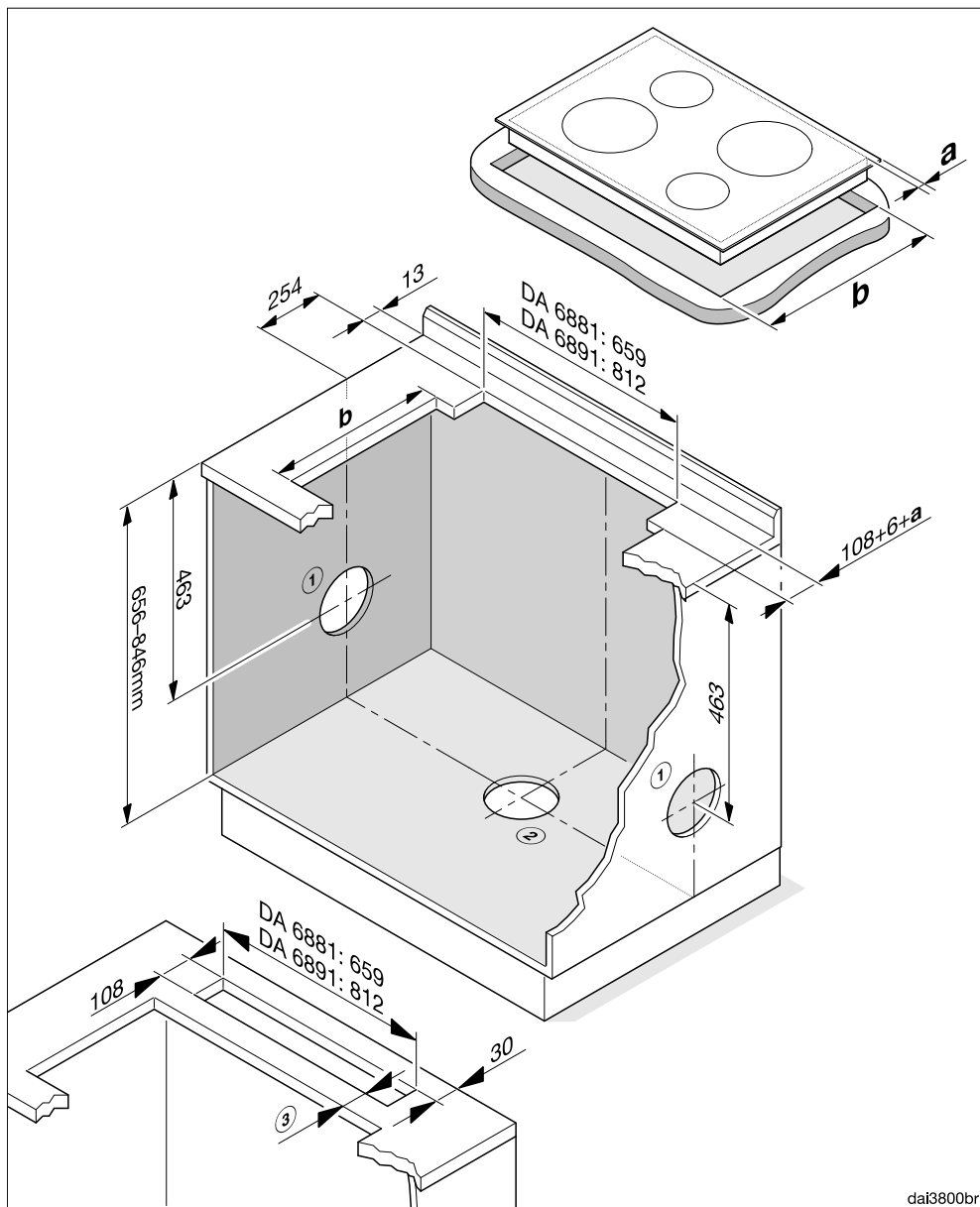

dai3800br

Instalação

Suporte de montagem

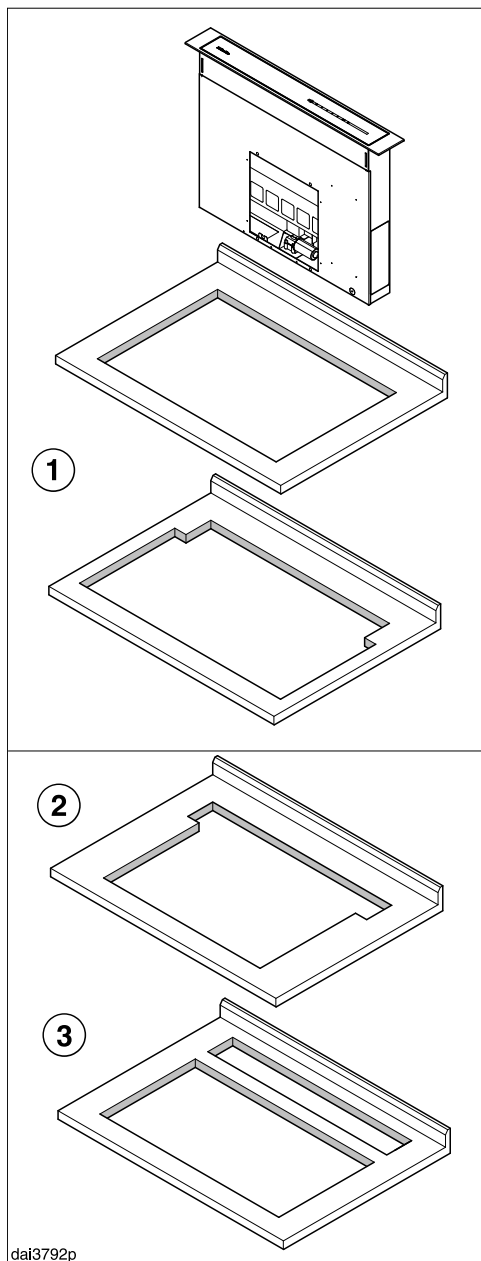

No Downdraft encontra-se montado em um suporte. Ele serve de apoio para a placa, se o Downdraft e a placa fizerem parte da mesma seção ①. O suporte de montagem deve ser substituído por dois suportes pequenos nas seguintes situações:

- Downdraft e placa dispõem de uma parte conjunta, mas a parte disponível para a placa é mais estreita ②
- O Downdraft e a placa dispõem de duas partes separadas ③.

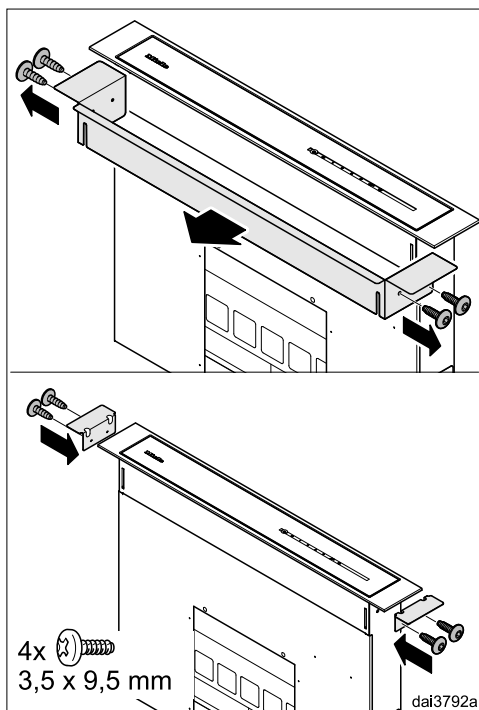

- Solte os parafusos laterais, remova o suporte de montagem e substitua pelos dois suportes pequenos.

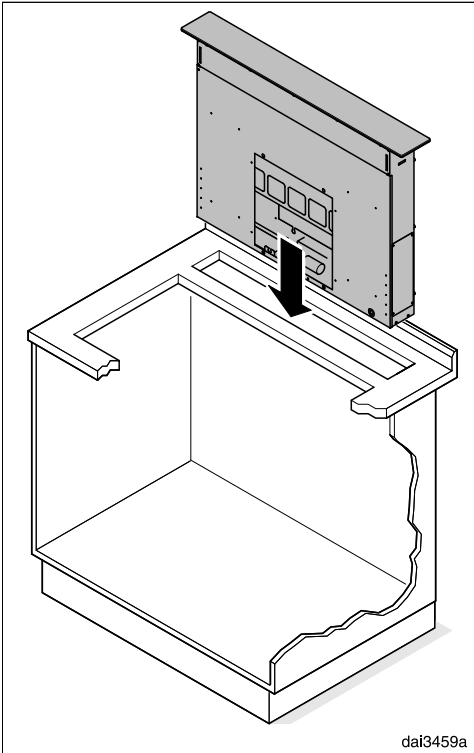

- Encaixe o Downdraft com cuidado na parte preparada (consulte as dimensões do aparelho).

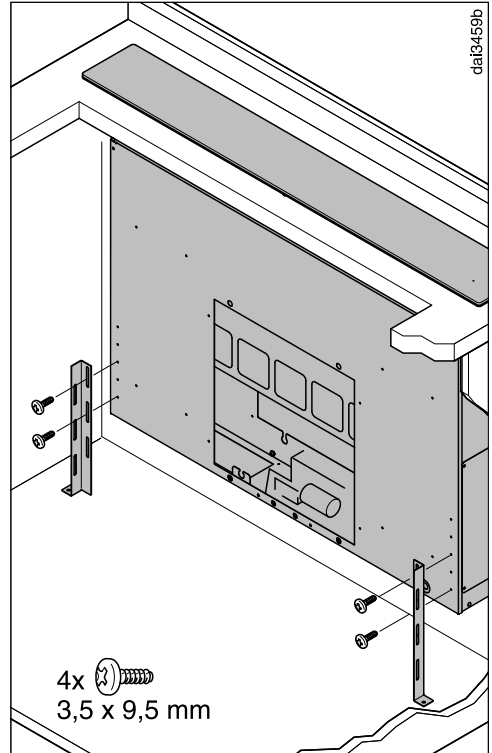

- Fixe os suportes inferiores com dois parafusos em cada compartimento do Downdraft de forma que os pés fiquem apoiados na base do móvel. Para isso, os suportes também podem ser montados na posição oposta.

Instalação

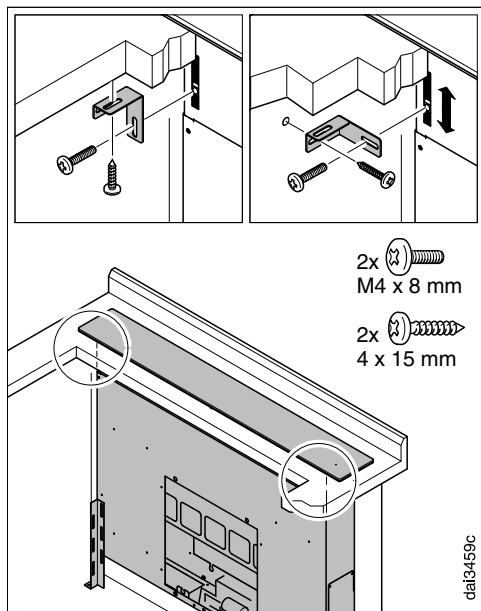

- Monte os suportes superiores, deixando-os soltos no compartimento do Downdraft.

Os suportes podem ser deslocados durante a instalação.

- Empurre os suportes para cima, e parafuse-os na zona inferior da bancada de trabalho.
- Aperte os parafusos ao compartimento.
- Em alternativa, os suportes também podem ser montados da forma reversa para que o Downdraft possa ser montado na lateral do gabinete.

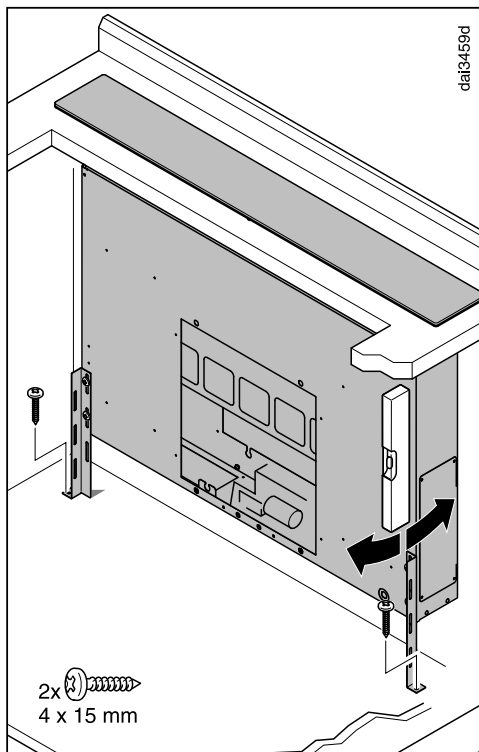

- Alinhe o Downdraft na vertical e aperte os parafusos do suporte na base do gabinete.

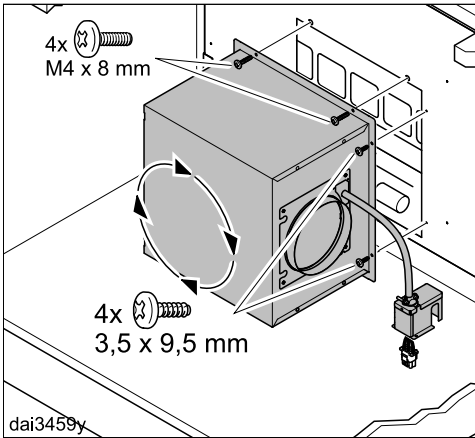

- Gire o ventilador de forma que a saída de ventilação fique voltada para a saída pretendida e fixe-o ao Down-draft.

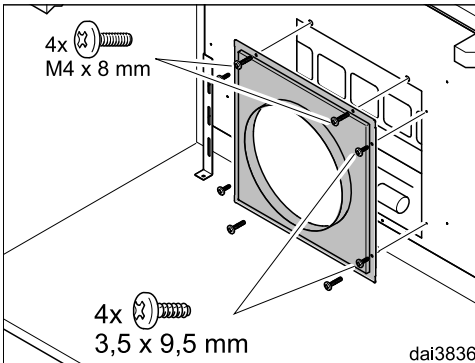

- Em caso de utilização de um ventilador externo é montada respectiva saída de ventilação.

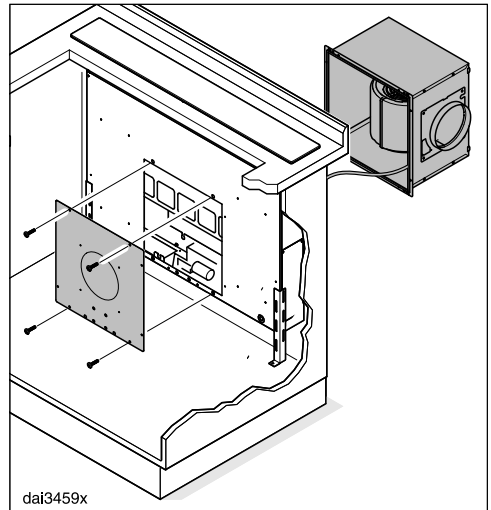

- Opcionalmente, o ventilador pode ser montado na parte traseira do Down-draft.
 - Para esse fim, é preciso desmontar a tampa posterior do compartimento e montá-la no lado frontal.

Instalação

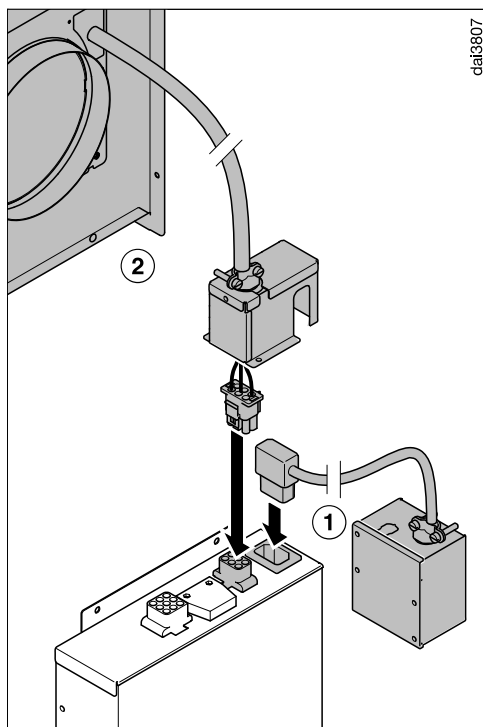

- Desaperte ligeiramente os parafusos da passagem de cabos.
- Insira o plugue da caixa de junção elétrica ① na respectiva entrada da caixa de junção.
- Insira o plugue do ventilador ② na respectiva entrada da caixa de junção.
- Aperte novamente os parafusos da passagem de cabos.

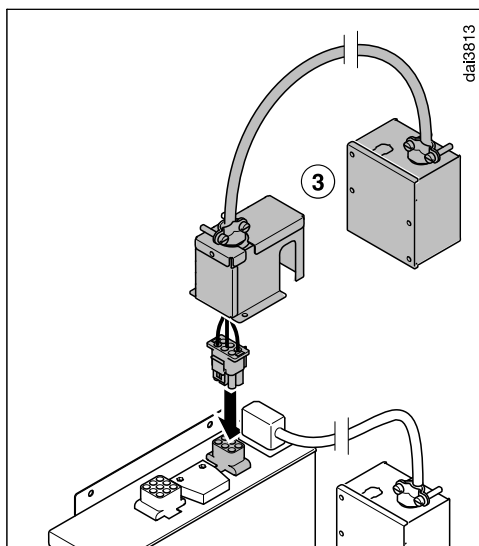

- Em caso de utilização de um ventilador externo é inserida a caixa de junção ③ do ventilador externo na respectiva entrada da caixa de junção.

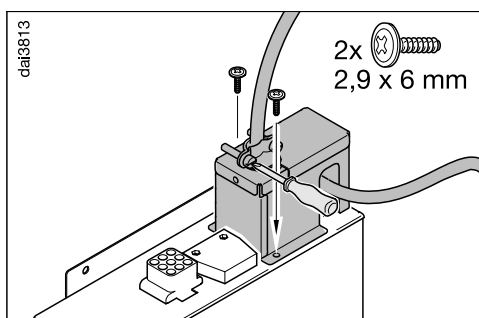

- Coloque a porta e fixe-a com os parafusos em anexo.

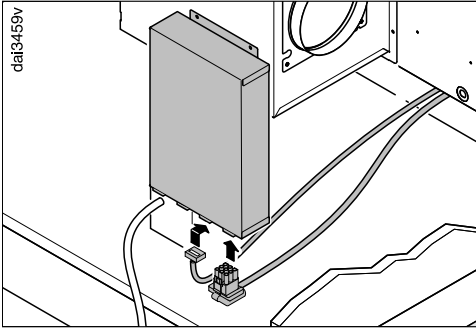

- Insira os dois cabos de conexão que saem pela zona inferior do compartimento do Downdraft nos respectivos acoplamentos na base da caixa de junção. Certifique-se de que os plugues se encaixem firmemente. Feche as travas do plugue.

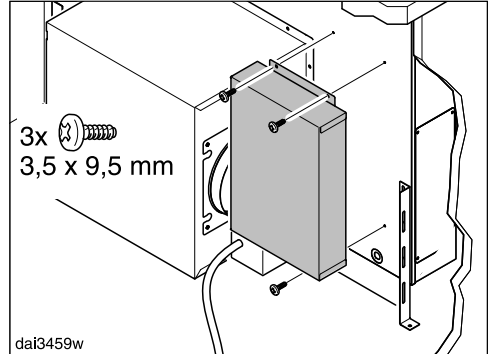

- Fixe a caixa de junção em local adequado, por ex. a uma parede do móvel. No DA 6891, ela pode ser montada no Downdraft na posição indicada à esquerda ou à direita do ventilador ou na parte traseira.

A umidade que possa entrar no gabinete pode provocar um choque elétrico

Por isso a caixa de junção não pode ter qualquer contato com a base.

Passos e fixe os cabos em um local adequado.

Instalação

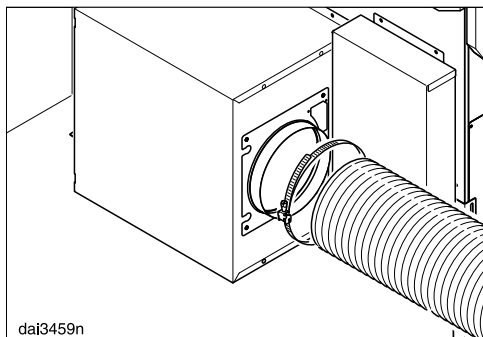

- Fixe o tubo à saída de ventilação, p. ex. um tubo flexível para saída de ar com uma braçadeira opcional (adquirida separadamente).

Funcionamento por saída de ar

- Para instalar tubos de saída de ar adicionais, consulte o capítulo «Tubo de saída de ar».

Funcionamento por circulação de ar

Se, devido às condições estruturais existentes, não for possível realizar uma conexão com a saída de ar, será preciso alterar o funcionamento do Downdraft para o funcionamento por circulação de ar:

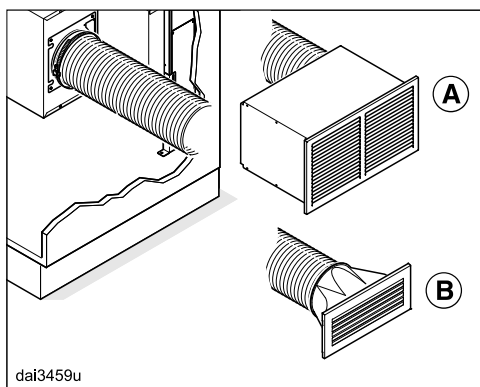

- Conecte a saída de ventilação à caixa de circulação de ar DUU 2900 (A).

Os filtros de odores estão integrados na caixa de circulação de ar. No Downdraft não são colocados quaisquer filtros de odores.

ou

- Somente para DA 6891: conecte a saída de ventilação ao conjunto adaptador de circulação de ar DUU 151 (B). Para isso, será preciso equipar os filtros de gordura do Downdraft com os filtros de odores DKF 22-1 (consulte «Limpeza e manutenção»).

Os conjuntos de adaptação DUU 2900 e DUU 151 estão disponíveis como acessórios.

- Para a instalação observe as respectivas instruções.

Tubo de exaustão

Utilize como tubo de extração de ar apenas tubos lisos ou mangueiras de extração de ar flexíveis feitas de material não inflamável.

Para alcançar um fluxo máximo de ar e um nível mínimo de ruído, observe o seguinte:

- O diâmetro do tubo não deve ser inferior a 150 mm.
- Caso sejam utilizados tubos de saída de ar planos, a seção transversal não deve ser menor do que a seção transversal da válvula de segurança.
- O tubo de extração de ar deve ser o mais curto possível e montado em linha reta.
- Utilize apenas curvas com raios grandes.
- O tubo de extração de ar não pode ser dobrado nem comprimido.
- Verifique se todas as conexões estão firmes e estanques.

Considere que cada limitação do fluxo de ar reduz o fluxo de ar e aumenta os ruídos de funcionamento.

- Se o ar for evacuado para o exterior, recomendamos a instalação de um trilho telescópico com caixa de parede ou uma saída de ar através do telhado (acessório opcional).

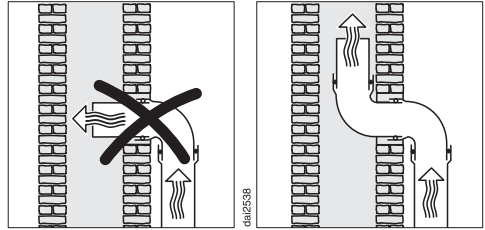

- Se o ar for evacuado através de uma chaminé, o bocal de saída do tubo deve ser orientado no sentido do fluxo.
- Se o tubo de extração de ar for montado na posição horizontal, deverá ser mantida uma inclinação de pelo menos 1 cm por metro. Isso impede que a água condensada flua para o interior do exaustor.
- Se o tubo de extração de ar for conduzido por compartimentos frios, sótãos, etc., podem ocorrer variações bruscas de temperatura dentro das próprias áreas. Isso pode levar à formação de água condensada no tubo. Por isso, é necessário efetuar o isolamento do tubo de extração de ar.

Instalação

Conexão elétrica

⚠ A instalação, manutenção ou reparos efetuados incorretamente podem representar riscos consideráveis para o usuário, pelos quais o fabricante não assume qualquer responsabilidade.

A conexão do aparelho à rede elétrica deve ser efetuada apenas por um electricista qualificado que cumpra as normas vigentes no país e as normas das empresas fornecedoras de energia elétrica.

Antes de instalar a conexão elétrica, consulte o capítulo «Indicações de segurança e avisos».

Os dados sobre a conexão (tensão, frequência) mencionados na placa de identificação devem coincidir com os dados da rede elétrica. Pode consultar os dados relativos à posição da placa de identificação no capítulo «Assistência técnica e garantia».

Na instalação doméstica deve existir um dispositivo de separação para cada polo, que cumpra as condições da categoria de sobretensão III.

A segurança é aumentada, se o exaustor for operado através de um disjuntor de corrente diferencial.

Este aparelho deve estar aterrado.

Conexão à rede

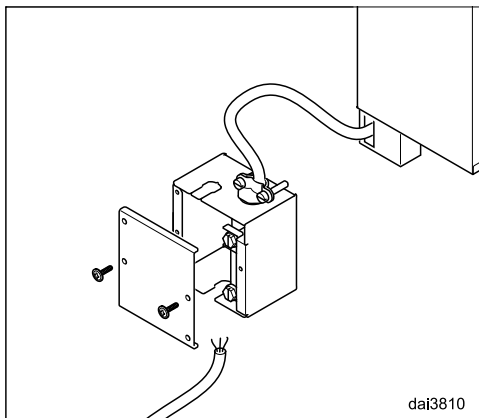

- Abra a tampa da caixa de junção.
- Remova a tampa da passagem de cabos, por ex. com uma chave de parafusos.
- Instale uma braçadeira ou protetor de cabos.
- Insira o cabo de rede na caixa de junção.

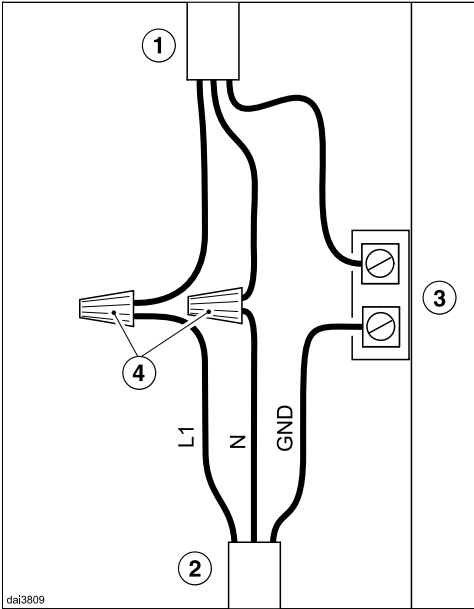

- ① Cabo de rede Downdraft
- ② Cabo de rede de Conexão doméstica
- ③ Aterramento
- ④ Conector

■ Ligue o cabo de rede:

preto..... L1 (fase)
branco..... N (neutro)
verde/amarelo..... GND (terra)

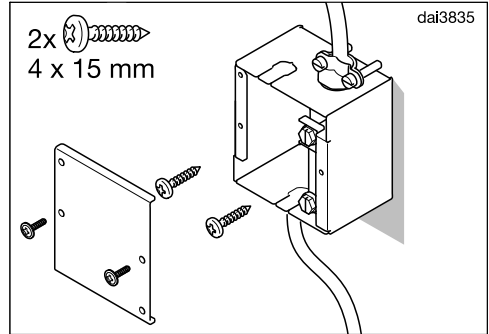

- Fixe a caixa de junção em local apropriado, por ex. a uma parede de um móvel.

A umidade que possa entrar no gabinete pode provocar um choque elétrico

Por isso a caixa de junção não pode ter qualquer contato com a base. Passe e fixe os cabos em um local adequado.

- Feche novamente a tampa.

Serviço de assistência técnica e garantia

Em caso de avarias que não possam ser reparadas, entre em contato com seu serviço de reparos autorizado, ou com o serviço de assistência técnica da Miele

O telefone do serviço de assistência técnica da Miele encontra-se na última página deste manual de instruções.

O serviço de assistência técnica necessita da designação do modelo e do número de série.

Estas duas instruções encontram-se na placa de identificação.

Posição da placa de identificação

A placa de identificação pode ser encontrada ao retirar os filtros de gordura.

Garantia

O período de garantia é de 1 ano.

Para mais informações consulte as condições de garantia fornecidas em anexo.

Dados Técnicos

Potência nominal total	
com ventilador interno DAG 600	346 W
Tensão da rede, frequência	127 V CA, 60 Hz
Disjuntor	A20



Miele do Brasil

Alameda Gabriel Monteiro da Silva 819

Sao Paulo – SP – 01441-000

Fone: (11) 3061-0430

Brasil

Endereço do fabricante:

Miele & Cie. KG

Carl-Miele-Straße 29

33332 Gütersloh

Alemanha

DA 6881, DA 6891, DAG 600

pt-BR

M.-Nr. 11 415 390 / 00