

## Instrucciones de instalación y funcionamiento Campana de extracción



Para evitar accidentes y daños al aparato, **debe** leer estas instrucciones antes de instalar el aparato y utilizarlo por primera vez.

# Índice

---

<b>INSTRUCCIONES IMPORTANTES DE SEGURIDAD</b> .....	4
<b>Medidas para la protección del medio ambiente</b> .....	13
<b>Guía del equipo</b> .....	14
<b>Descripción de las funciones</b> .....	16
<b>Antes del primer uso</b> .....	17
Seleccionar la modalidad de extracción .....	17
Configuración de Miele@home .....	17
Conexión a través de la aplicación .....	18
Conexión a través de WPS.....	19
Salir de wifi (restablecer la configuración de fábrica).....	20
Configuración de Con@ctivity .....	21
Con@ctivity con conexión inalámbrica directa (Con@ctivity 2.0).....	21
<b>Funcionamiento (modalidad automática)</b> .....	25
Cocción con Con@ctivity (modalidad automática) .....	25
Salida temporal de la modalidad automática.....	27
Reanudación de la modalidad automática.....	27
<b>Funcionamiento (modalidad manual)</b> .....	28
Cocción sin Con@ctivity (modalidad manual).....	28
Encendido del ventilador.....	28
Selección del nivel de potencia.....	28
Selección de la hora de apagado retardado .....	28
Apagado del ventilador .....	28
Reducción de la intensidad de la iluminación superior y apagado/encendido...	29
Administración de energía.....	29
Desconexión automática de seguridad.....	30
<b>Funcionamiento (modalidades automática y manual)</b> .....	31
Indicador de saturación del filtro .....	31
Ajuste del indicador de saturación del filtro para los filtros de grasa.....	31
Ajuste o desactivación del indicador de saturación del filtro para el filtro de grasa.....	32
Revisión del indicador de saturación del filtro .....	32
Regulación de la altura del marco .....	33
<b>Consejos para el ahorro de energía</b> .....	34
<b>Limpieza y cuidado</b> .....	35
Carcasa de acero inoxidable.....	35
Filtros de grasa.....	36

<b>Instalación</b> .....	39
Antes de la instalación .....	39
Piezas de instalación.....	39
Dimensiones del aparato.....	40
Distancia entre la parrilla y la campana de ventilación (S) .....	41
Recomendaciones de instalación .....	42
Soporte estructural.....	42
Retire la película protectora.....	42
<b>Ducto de salida</b> .....	52
Collar reductor .....	53
<b>Conexión eléctrica</b> .....	54
Instrucciones de puesta a tierra .....	54
<b>Servicio y garantía</b> .....	55
Ubicación de la placa de información.....	55
<b>Datos técnicos</b> .....	56

# INSTRUCCIONES IMPORTANTES DE SEGURIDAD

## LEA Y CONSERVE ESTAS INSTRUCCIONES

Este aparato cumple con los requisitos de seguridad actuales. El uso inadecuado del aparato puede ocasionar lesiones personales y daños materiales.

Antes de instalar o utilizar el equipo por primera vez, lea todas las instrucciones. Use solamente este aparato para el propósito para el que fue diseñado.

Conserve estas instrucciones de funcionamiento en un lugar seguro y entréguelas a cualquier usuario futuro.

## Uso

- ▶ **PRECAUCIÓN:** Utilice solamente para ventilación. No utilice para el escape de materiales y vapores dañinos o explosivos.
- ▶ Este aparato está diseñado exclusivamente para uso doméstico. Úselo solamente de la manera descrita en las instrucciones de funcionamiento.
- ▶ Esta campana de ventilación no está diseñada para su uso al aire libre.
- ▶ Solo debe utilizarse para extraer y limpiar los vapores que se producen al cocinar. Cualquier otra utilización se realizará bajo la responsabilidad del propietario.
- ▶ Si una campana de ventilación para recirculación está instalada encima de una parrilla de gas, asegúrese de que haya un suministro adecuado de aire fresco en el lugar donde esté instalada. Consulte a un plomero si es necesario.
- ▶ Este aparato reúne las condiciones para instalarse encima de parrillas de gas o eléctricas.
- ▶ Las personas que carezcan de capacidades físicas, sensoriales o mentales, o de experiencia con el aparato, no lo deben utilizar sin la supervisión o las instrucciones de una persona responsable.

# INSTRUCCIONES IMPORTANTES DE SEGURIDAD

---

## Niños

- ▶ Al igual que con cualquier otro aparato, es necesario ejercer una estrecha vigilancia cuando lo utilizan los niños.
- ▶ Supervise a los niños que se encuentren cerca de la campana y no les permita que jueguen con ella.
- ▶ La luz LED ClearView es muy intensa. Asegúrese que en especial los bebés/niños pequeños no miren directo a la luz.
- ▶ Peligro de asfixia. Asegúrese de que las envolturas de plástico, las bolsas, etc. se desechen de manera segura y se mantengan lejos del alcance de los niños.

## Seguridad técnica

- ▶ **ADVERTENCIA: PARA REDUCIR EL RIESGO DE INCENDIO, DESCARGA ELÉCTRICA O DAÑOS A PERSONAS, RESPETE LO SIGUIENTE:**
  - Utilice el equipo únicamente para el propósito para el que fue diseñado por el fabricante. Si tiene preguntas, comuníquese con Miele.
  - Antes de limpiar o dar servicio al equipo, apague la corriente eléctrica en el panel de servicio y bloquee el dispositivo de desconexión del servicio a fin de impedir la activación inadvertida de la corriente. Si no se puede bloquear el dispositivo de desconexión del servicio, asegure un dispositivo de advertencia notorio, como una etiqueta, al panel de servicio.

## INSTRUCCIONES IMPORTANTES DE SEGURIDAD

---

- ▶ La instalación, las reparaciones y el trabajo de mantenimiento deberán ser realizados por un técnico de servicio autorizado por Miele en conformidad con todas las normas de seguridad nacionales y locales y con las instrucciones de instalación provistas. Comuníquese con el Departamento de Servicio Técnico de Miele para efectuar revisiones, reparaciones o ajustes. Las reparaciones y otros trabajos realizados por personas no autorizadas pueden ser peligrosos y pueden anular la garantía.
- ▶ Una campana de ventilación dañada puede ser peligrosa. Busque siempre signos de daños visibles. Nunca utilice una campana de ventilación dañada.
- ▶ Asegúrese de que un técnico calificado haya instalado y conectado a tierra al aparato. Para garantizar la seguridad eléctrica de este aparato debe existir continuidad entre el aparato y un sistema de puesta a tierra eficiente. Es imprescindible que se cumpla con este requisito de seguridad básico. Si tiene alguna duda, solicite a un electricista calificado que verifique el sistema eléctrico de la casa.
- ▶ El funcionamiento fiable y seguro de esta campana solo puede garantizarse si se ha conectado a la red eléctrica.
- ▶ Para evitar producir daños a la campana de ventilación, asegúrese de que los datos de conexión (voltaje y frecuencia) que aparecen en la placa de información correspondan con el suministro eléctrico del edificio antes de conectar el aparato.  
Si tiene alguna duda, consulte a un electricista calificado.
- ▶ No utilice una barra de potencia o un cable de extensión para conectar la campana de ventilación al suministro eléctrico. Representan un riesgo de incendio y no garantizan el nivel requerido de seguridad del aparato.
- ▶ Para garantizar un funcionamiento correcto, no utilice la campana de ventilación antes de haberla instalado correctamente.
- ▶ Esta campana de ventilación no se debe utilizar en ubicaciones móviles (p. ej., en un barco).

# INSTRUCCIONES IMPORTANTES DE SEGURIDAD

---

▶ Se debe proporcionar ventilación adecuada cuando la campana se utiliza simultáneamente con dispositivos que queman gas u otros combustibles.

▶ Únicamente abra la caja protectora conforme a las secciones “Diagrama de instalación” y “Limpieza y cuidado” del presente manual. Por ningún motivo se deberá abrir ninguna otra pieza de la caja protectora.

Es sumamente peligroso para el usuario alterar las conexiones, los componentes eléctricos o las piezas mecánicas y puede provocar fallas operativas.

▶ Los componentes defectuosos deben sustituirse solo por partes originales de Miele. Solo con estas piezas se puede garantizar la seguridad del aparato según lo previsto por el fabricante.

▶ Si llega a dañarse el cable eléctrico, deberá ser cambiado por un técnico de servicio calificado.

▶ Durante la instalación, el mantenimiento y la reparación, la campana de ventilación debe estar desconectada del suministro eléctrico. Estará completamente aislada del suministro eléctrico únicamente si se cumple alguna de las siguientes condiciones:

- Se han desconectado los disyuntores en el panel de servicio eléctrico.
- Se han quitado los fusibles tipo tornillo del panel de servicio eléctrico.
- Se ha desenchufado el cable de alimentación (si lo tuviera) del enchufe (tire del enchufe, no del cable).

## Uso correcto

▶ **ADVERTENCIA: PARA PREVENIR EL RIESGO DE QUE LA GRASA EN LA PARRILLA SE INCENDIE.**

## INSTRUCCIONES IMPORTANTES DE SEGURIDAD

---

- a) Nunca deje las unidades de la superficie desatendidas en los ajustes altos. Los desbordes provocan humo y los derrames de grasa pueden incendiarse. Caliente los aceites lentamente en los ajustes bajo o medio.
- b) Siempre encienda la campana al cocinar a altas temperaturas.
- c) Limpie a menudo la campana de ventilación. No se debe permitir que la grasa se acumule en el ventilador o el filtro.
- d) Use el tamaño de sartén adecuado. Siempre use utensilios que vayan acorde con el tamaño de la zona de cocción.

► Nunca use una llama abierta debajo de la campana de ventilación.

Para evitar el riesgo de incendios, no flamee ni ase sobre la llama abierta. Cuando esté encendida, la campana de ventilación atraerá las llamas al filtro. Los depósitos de grasa podrían incendiarse.

► **ADVERTENCIA PARA REDUCIR EL RIESGO DE DAÑO A PERSONAS EN CASO DE UN INCENDIO DE GRASA EN LA PARRILLA, RESPETE LO SIGUIENTE\*:**

- a) **APAGUE LAS LLAMAS** con una tapa que cierre bien, una lámina para cocinar o una bandeja de metal, después apague el quemador. **TENGA CUIDADO PARA PREVENIR QUEMADURAS.** Si las llamas no se extinguen de inmediato, **EVACÚE Y LLAME AL DEPARTAMENTO DE BOMBEROS.**
- b) **NUNCA LEVANTE UNA CACEROLA EN LLAMAS:** Usted podría sufrir quemaduras.
- c) **NO UTILICE AGUA,** incluidas telas o toallas mojadas, ya que se podría provocar una explosión violenta de vapor.
- d) **Utilice un extinguidor ÚNICAMENTE si:**
  - 1) Tiene un extinguidor tipo ABC y sabe cómo usarlo.
  - 2) El incendio es pequeño y está confinado al área donde se inició.
  - 3) Se ha llamado al departamento de bomberos.
  - 4) Puede combatir el incendio teniendo a sus espaldas una salida.



# INSTRUCCIONES IMPORTANTES DE SEGURIDAD

---

\*Basado en “Consejos de seguridad en caso de incendio en cocinas” publicados por NFPA.

- ▶ La campana de ventilación podría dañarse si queda expuesta a calor excesivo de una parrilla a gas.
  - Al utilizar la campana de ventilación sobre una parrilla a gas, asegúrese de que cualquier quemador que esté en uso tenga siempre utensilios encima. Apague los quemadores al retirar el utensilio, incluso si lo hará por poco tiempo.
  - Seleccione utensilios que sean adecuados para el tamaño del quemador.
  - Ajuste la llama para que nunca se expanda por los laterales de los utensilios.
  - Evite sobrecalentar los utensilios (p. ej., al cocinar con un wok).
- ▶ Siempre encienda la campana de ventilación al usar un quemador para prevenir daños derivados de la condensación.
- ▶ El aceite y la grasa sobrecalentados se pueden encender y ocasionar daños por incendio al sistema de ventilación. No deje baterías de cocina, sartenes y freidoras sin supervisión cuando esté cocinando con aceite o grasa. Así mismo, nunca deje una parrilla abierta sin supervisión cuando esté asando.
- ▶ Los depósitos de grasa y suciedad impiden el funcionamiento adecuado de la campana de ventilación. Para garantizar que los vapores de la cocina se limpien adecuadamente, nunca utilice la campana de ventilación sin los filtros de grasa colocados.
- ▶ Tenga en cuenta que el calor que proviene del quemador al cocinar puede provocar que la campana de ventilación se caliente mucho. No toque la carcasa o los filtros de grasa hasta que la campana de ventilación se haya enfriado.

# INSTRUCCIONES IMPORTANTES DE SEGURIDAD

---

## Instalación adecuada

- ▶ **ADVERTENCIA:** PARA REDUCIR EL RIESGO DE INCENDIO, DESCARGA ELÉCTRICA O DAÑOS A PERSONAS, RESPETE LO SIGUIENTE:
- a) Tanto al trabajo de instalación como al cableado eléctrico sólo lo debe realizar una persona debidamente calificada, y en conformidad con todos los códigos y normas que correspondan.
  - b) Se necesita aire suficiente para la combustión y salida de los gases a través del tiro (chimenea del equipo de quema de combustible para evitar el estirado). Siga las directrices y normas de seguridad del fabricante para equipos de cocina como las que publica la Asociación Nacional de Protección contra Incendios (National Fire Protection Association - NFPA) y la Sociedad Americana de Ingenieros de Calefacción, Refrigeración y Aire Acondicionado (American Society for Heating, Refrigeration and Air Conditioning Engineers - ASHRAE), así como los establecidos por las autoridades de códigos locales.
  - c) Cuando corte o taladre en la pared o el techo, tenga cuidado de no dañar el cableado eléctrico oculto y otras instalaciones no visibles.
  - d) Las campanas con ductos siempre deben tener salida hacia el exterior.
  - e) No utilice esta campana con ningún dispositivo de control de velocidad de estado sólido.
- ▶ Para determinar si puede utilizarse una campana de ventilación sobre su aparato de cocina, consulte la información proporcionada por el fabricante del aparato.
- ▶ Los reglamentos de seguridad prohíben la instalación de una campana de ventilación sobre hornos de combustible sólido.

# INSTRUCCIONES IMPORTANTES DE SEGURIDAD

---

▶ Si la distancia de seguridad entre la parrilla y la campana de ventilación no es suficiente, se puede dañar la campana.

Se deben respetar las distancias mínimas de seguridad entre la parte superior de la parrilla y la parte inferior de la campana de ventilación indicadas en la sección de “Instalación” de este manual, a menos que el fabricante de la parrilla indique que se requiere una distancia de seguridad mayor.

Si se instala más de un aparato de cocina debajo de la campana de ventilación y tienen diferentes distancias de seguridad mínimas a la campana de ventilación, seleccione la distancia mayor.

▶ Asegúrese de respetar la información de la sección “Instalación” al montar la campana de ventilación.

▶ Las piezas metálicas pueden tener bordes filosos que podrían provocar lesiones.

Utilice guantes para proteger sus manos de los cortes.

▶ Al instalar el ducto de salida, utilice únicamente cañería o tubería de material no inflamable. Puede obtenerlas a través de su representante de Miele o del Servicio Técnico de Miele.

▶ El aire de salida no debe ventilarse por una chimenea o un tiro de ventilación que se esté utilizando y no debe canalizarse por los ductos que ventilan las habitaciones con instalaciones de quema de combustible.

▶ Si el aire de salida se extrajera por una chimenea o un ducto de ventilación que ya no se utilice con otros fines, obtenga asesoría profesional.

▶ **ADVERTENCIA: PARA REDUCIR EL RIESGO DE INCENDIO UTILICE SOLAMENTE DUCTOS METÁLICOS.**

## **Limpieza y cuidado**

▶ Existe un riesgo de que se produzca un incendio si la limpieza no se completa de acuerdo con las instrucciones de este manual.

# INSTRUCCIONES IMPORTANTES DE SEGURIDAD

---

▶ No utilice un limpiador a vapor para limpiar la campana de ventilación.

El vapor podría llegar hasta los componentes eléctricos y ocasionar un cortocircuito.

## Accesorios

▶ Utilice solamente refacciones de Miele originales. Utilizar repuestos o refacciones de otros fabricantes puede anular la garantía.

## Declaración de conformidad de FCC

▶ Estos dispositivos cumplen con la Parte 15 de las Normas de FCC. El equipo fue probado y se determinó que cumple con los límites para un dispositivo digital Clase B, conforme a la Parte 15 de las Normas de FCC de Operación y está sujeto a las siguientes condiciones:

Estos dispositivos no debe causar interferencias perjudiciales.

Estos dispositivos deben aceptar cualquier interferencia recibida, que incluye interferencias que puedan causar un funcionamiento no deseado.

## Declaración de exposición a la radiación de FCC

▶ Este equipo cumple con los límites de exposición a la radiación de FCC establecidos para un entorno no controlado. Este equipo debe instalarse y operarse con una distancia mínima de 8 in (20 cm) entre el radiador y su cuerpo.

# Medidas para la protección del medio ambiente

---

## Eliminación de los materiales de empaque

La caja de cartón y los materiales de empaque protegen el aparato durante su transporte. Fueron diseñados para ser reciclables y biodegradables.

Asegúrese de que los envoltorios de plástico, las bolsas, etc. se desechen de manera segura y se mantengan lejos del alcance de los niños. Peligro de asfixia.

## Eliminación de su aparato viejo

Los aparatos eléctricos y electrónicos contienen materiales valiosos. También contienen ciertas sustancias que fueron esenciales para el buen funcionamiento y el uso correcto de este equipo. Utilizar estos materiales de manera inadecuada desechándolos en la basura doméstica puede ser perjudicial para su salud y el medio ambiente. Por lo tanto, no deseche su antiguo aparato en la basura doméstica y siga los reglamentos locales sobre desecho adecuado.



Consulte con las autoridades locales, proveedores o Miele sobre el desecho y reciclaje de aparatos eléctricos y electrónicos. Miele no asume ninguna responsabilidad respecto a la eliminación de datos personales dejados en el aparato que se deseche. Asegúrese de mantener su aparato antiguo alejado de menores de edad hasta que sea retirado. Siga los requerimientos de seguridad para aparatos que se puedan voltear o que representen un peligro de atrapamiento.

# Guía del equipo

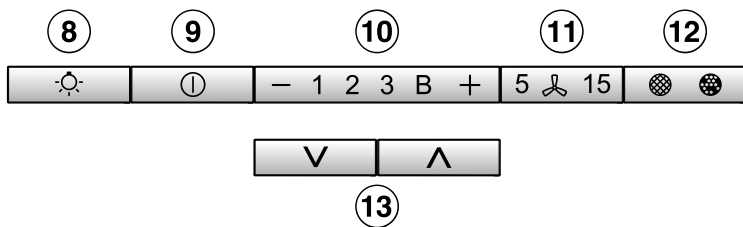
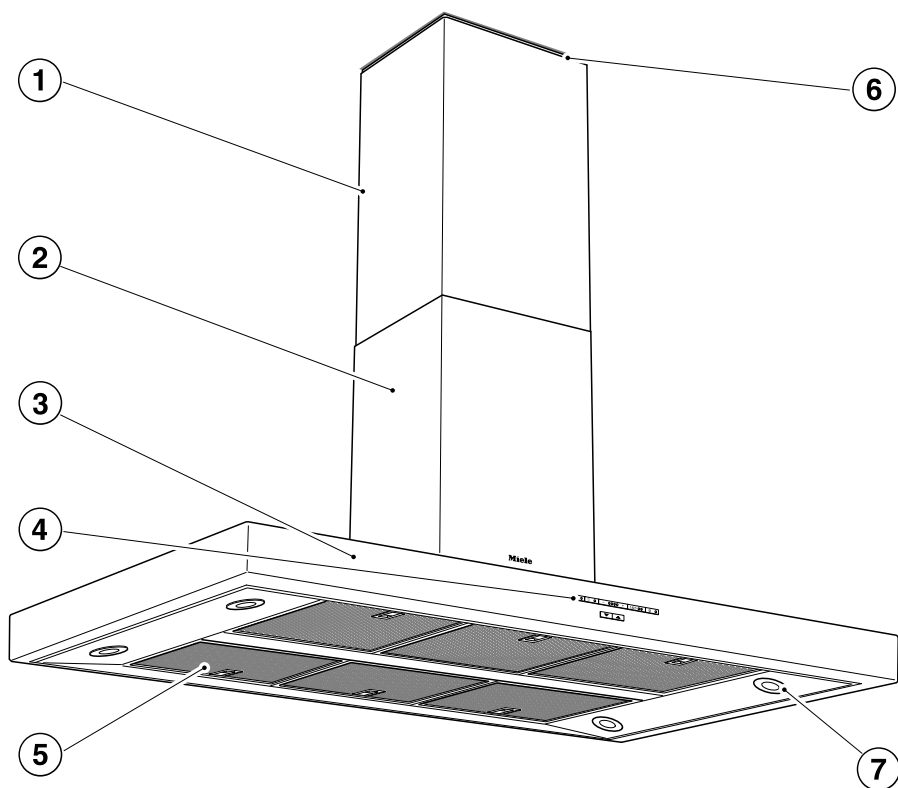

dai4062

- ① Pieza de prolongación telescópica
- ② Ducto
- ③ Marco de altura regulable
- ④ Panel de control
- ⑤ Filtros de grasa
- ⑥ Marco del espaciador  
El marco del espaciador crea una ranura entre el ducto y el techo. La campana puede instalarse con el marco del espaciador o sin este.
- ⑦ Iluminación superior
- ⑧ Control para encender y apagar la iluminación y para reducir la intensidad de la iluminación
- ⑨ Control para encender y apagar el ventilador
- ⑩ Controles de ajuste de la potencia del ventilador
- ⑪ Control para la función de apagado retardado
- ⑫ Control para el indicador de saturación del filtro  
Este control se usa para mostrar las horas de servicio usadas y para modificar la configuración del contador. Consulte en “Antes del primer uso” los detalles sobre cómo ajustar el contador para la modalidad de extracción o para la modalidad de purificación.
- ⑬ Controles para subir y bajar el marco

# Descripción de las funciones

---

Las siguientes funciones se encuentran disponibles en su campana de ventilación, según el modelo:

## Modalidad de ventilación



dafr0484a

Los filtros de grasa atraen y limpian el aire y, luego, lo dirigen hacia fuera.

### **Ala antirretorno**

Un ala antirretorno en el ducto evita que se produzca un intercambio de aire interior y exterior cuando no se utiliza la campana de extracción.



El ala permanece cerrada cuando la campana de extracción está apagada. Cuando la campana de extracción se enciende, el ala antirretorno se abre para que el aire de escape pueda transportarse hacia afuera sin obstáculos.

Se ha proporcionado un ala antirretorno con la campana en caso de que su ducto no tenga uno. Está insertado en el collar del ducto de salida del ventilador.





## Seleccionar la modalidad de extracción

Esta campana de ventilación se debe fijar en la modalidad de extracción. La potencia del ventilador se adapta a la modalidad de operación seleccionada.

- Apague el ventilador y la iluminación.
- Presione el control + y el indicador de saturación del filtro   al mismo tiempo.

El símbolo de filtro de carbón activo  y uno de los indicadores de nivel de potencia del ventilador destellarán.

- Presione y mantenga presionado el control + hasta que se ilumine el indicador **B**.
- Confirme la selección al presionar el indicador de saturación del filtro  .

Se apagarán todas las luces indicadoras.

Ha quedado ajustada la modalidad de extracción.

Si no confirma el nuevo ajuste dentro de los 4 minutos, la campana de ventilación regresará automáticamente al ajuste anterior.

## Configuración de Miele@home

Requisito:

- Red wifi residencial

Su campana de ventilación está equipada con un módulo wifi integrado. La campana de ventilación se puede conectar a la red wifi del hogar.

Entonces podrá operar la campana de ventilación a través de la aplicación Miele@mobile.

Antes de instalar la campana de ventilación en su posición final, asegúrese de que la señal de su red wifi sea suficientemente fuerte.

Considere que no puede establecer una conexión de wifi al mismo tiempo que el sistema inalámbrico Con@activity 2.0.

## Aplicación Miele@mobile

Puede descargar la aplicación Miele@mobile de forma totalmente gratuita de la Apple App Store® o en la Google Play Store™.



# Antes del primer uso

## Conexión a través de la aplicación

La aplicación Miele@mobile se puede usar para conectarse a su red.

- Instale la aplicación Miele@mobile en su dispositivo móvil.

Para conectarse necesitará:

1. Su contraseña de red wifi
2. La contraseña de su campana de extracción



La contraseña de su campana de ventilación está formada por los últimos nueve dígitos del número de serie. Este se puede encontrar en la placa de información del aparato.

La placa de información quedará a la vista una vez que haya retirado los filtros de grasa.



- Comience iniciando sesión del aparato en la aplicación. Siga las instrucciones de inicio de sesión.

Si se le pide que active la wifi en la campana de ventilación, proceda de la siguiente manera:

- Apague la campana de ventilación.



- Presione y mantenga presionado el control +.



- Presione el control de iluminación ☀ al mismo tiempo.

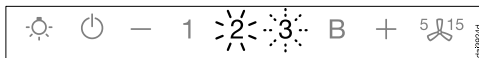

- 2 se iluminará constantemente, 3 destellará de manera intermitente.

La campana de ventilación está lista para conexión en los siguientes dos minutos.

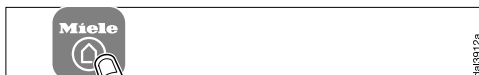

- Siga las instrucciones en la aplicación.

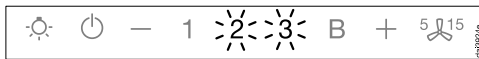

- Si la conexión tuvo éxito, 2 y 3 se iluminarán constantemente.



- Salga del modo de conexión en la campana de ventilación presionando el control de temporizador de apagado 5 15.

Ahora podrá operar la campana de ventilación a través de la aplicación.

## Conexión a través de WPS

Su enrutador de wifi debe soportar WPS (configuración de wifi protegida).

- Apague la campana de ventilación.



- Presione y mantenga presionado el control +.



- Presione el control de iluminación ☀ al mismo tiempo.

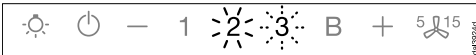

**2** se iluminará constantemente, **3** destellará de manera intermitente.

Se debe iniciar la conexión wifi en la campana de ventilación al mismo tiempo que en el enrutador de wifi.

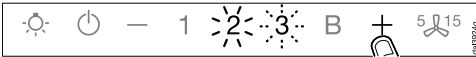

- Presione el control + en la campana de ventilación después de unos cuantos segundos.

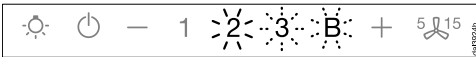

Después de un momento, **2** se iluminará constantemente, **3** y **B** destellarán de manera intermitente.

La campana de ventilación está lista para conexión en los siguientes dos minutos.



- Inicie la conexión de wifi en su enrutador de wifi.

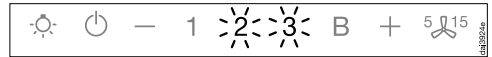

Si la conexión tuvo éxito, **2** y **3** se iluminarán constantemente.



- Salga del modo de conexión en la campana de ventilación presionando el control de temporizador de apagado 5 15.

Ahora podrá operar la campana de ventilación a través de la aplicación.

Si la conexión falla, probablemente no conectó la WPS a su enrutador suficientemente rápido. Repita los pasos anteriores.

**Consejo:** Si su enrutador de wifi no soporta WPS, conecte a través de la aplicación Miele@mobile.

## Antes del primer uso

### Salir de wifi (restablecer la configuración de fábrica)

Para establecer una nueva conexión de wifi, es necesario desconectar la conexión de wifi existente.

- Apague la campana de ventilación.



- Presione y mantenga presionado el control —.



- Toque el control de iluminación ☀ al mismo tiempo.

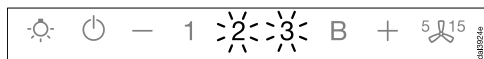

Con una conexión de wifi existente, **2** y **3** se iluminarán constantemente.

La campana de ventilación está lista para desconexión durante los siguientes dos minutos.



- Toque el control —.

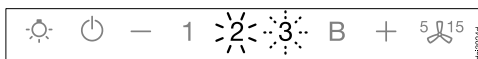

**2** se iluminará constantemente, **3** destellará de manera intermitente.

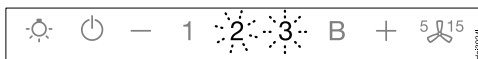

Después de unos cuantos segundos, **2** y **3** destellarán de manera intermitente. Ahora la conexión ha sido desconectada.



- Salga del modo de desconexión en la campana de ventilación presionando el control de apagado retardado 5 15.

Ahora la conexión de wifi ha sido desconectada. Entonces se puede establecer una nueva conexión.

## Configuración de Con@ctivity

Con@ctivity es el sistema de comunicación directa entre una parrilla eléctrica Miele y una campana de ventilación Miele. Permite a la campana de ventilación operar automáticamente dependiendo del estado de operación de una parrilla Miele con controles integrados.

- Cuando se enciende un quemador, la iluminación superior en la campana se enciende automáticamente. Luego de un breve retraso, el ventilador de la campana de ventilación también se enciende.
- La campana de ventilación selecciona el ajuste de potencia automáticamente durante la cocción. El nivel de potencia seleccionado por la campana de ventilación depende del número de zonas de cocción que se estén usando y sus niveles de potencia.
- Después de apagar la parrilla, el ventilador y la iluminación superior se apagarán automáticamente después de un periodo de tiempo especificado.

Podrá encontrar información detallada sobre esta función bajo “Funcionamiento”.

## Con@ctivity con conexión inalámbrica directa (Con@ctivity 2.0)

Requisito:

- Parrilla Miele con Con@ctivity 2.0 activa

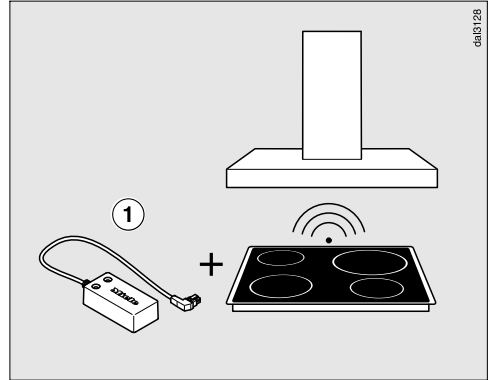

Esta campana de ventilación se suministra con una barra inalámbrica Con@ctivity 2.0 ①.

La barra inalámbrica se puede usar solo con parrillas que cuenten con una ranura para que la barra inalámbrica opere la función Con@ctivity.

- Consulte las instrucciones de instalación para la barra de Con@ctivity 2.0 para asegurarse de que sea compatible con su parrilla.

Considere que no puede establecer una conexión de wifi al mismo tiempo que el sistema inalámbrico Con@ctivity 2.0.

# Antes del primer uso

## Instalación de la barra de Con@ctivity 2.0

- Consulte las instrucciones de instalación relevantes provistas con la barra de Con@ctivity 2.0.

## Activación de la conexión inalámbrica

La campana de ventilación y la parrilla deben estar instaladas y en funcionamiento.

Se debe activar la conexión inalámbrica en la campana de ventilación al mismo tiempo que en la parrilla. La activación de la campana de ventilación se describe a continuación.

La activación de la parrilla se describe en las instrucciones de instalación y funcionamiento correspondientes. Consulte las instrucciones de funcionamiento antes de comenzar.

Primero active la campana de ventilación y después la parrilla.

## Activación de la campana de ventilación

- Se deben apagar la parrilla y la campana de ventilación.



- Presione el control de apagado retardado  $5/15$  durante aprox. 10 segundos hasta que **1** se ilumine.

- Luego oprima en orden:



- el control **-**,



- después el control **+**,



- después el control de iluminación  $\odot$ .

Ahora la campana de ventilación está en modo de conexión/desconexión.

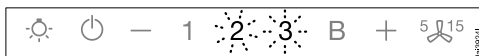

Si todavía no se ha establecido una conexión inalámbrica, **2** y **3** destellarán al mismo tiempo.

Si ya se ha establecido una conexión inalámbrica, **2** y **3** se iluminarán constantemente (Con@ctivity 2.0 ya está activada o hay un mando a distancia conectado).



- Oprima el control + para activar la Con@ctivity 2.0.



- 2 se iluminará constantemente, 3 destellará de manera intermitente.

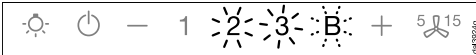

- Después de unos cuantos segundos, 2 y 3 se iluminarán constantemente, B destellará de manera intermitente.

Comenzará la búsqueda de una conexión inalámbrica.

## Activación de la parrilla



- **Mientras** la campana de ventilación está buscando una señal, comience a activar la parrilla.  
Consulte más detalles en las instrucciones de funcionamiento de la parrilla.
- Cuando la parrilla registre que se estableció una conexión, salga de la activación en la parrilla.

## Terminar la activación en la campana de ventilación

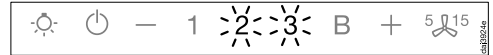

- Si la conexión tuvo éxito, B se apagará y 2 y 3 se iluminarán constantemente.



- Confirme la activación con el control de apagado retardado 5 15. Se apagarán todas las luces indicadoras.

La función Con@ctivity está lista para usarse.

Si no confirma en 4 minutos, se cancelará la activación.

Solo debe realizar el procedimiento de activación una vez. Si los aparatos se desconectan del suministro eléctrico, por ejemplo durante un corte de luz, estos permanecerán activados.

# Antes del primer uso

## Activación fallida

Si no se puede establecer una conexión inalámbrica pese a haber activado la función Con@ctivity en la campana de ventilación y en la parrilla, se debe desactivar y luego reactivar la función en ambos aparatos.

## Desactivación de la conexión inalámbrica

- Se deben apagar la parrilla y la campana de ventilación.



- Presione el control de apagado retardado 5 15 durante aprox. 10 segundos hasta que **1** se ilumine.

- Luego oprima en orden:



- el control —,



- después el control +,



- después el control de iluminación ☀.

Ahora la campana de ventilación está en modo de conexión/desconexión.

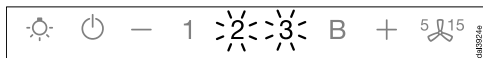

Si ya se ha establecido una conexión inalámbrica, **2** y **3** se iluminarán constantemente.



- Presione el control — para desactivar la Con@ctivity 2.0.

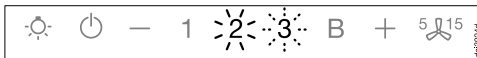

**2** se iluminará constantemente, **3** destellará de manera intermitente.

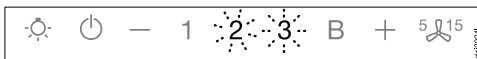

Después de unos cuantos segundos, **2** y **3** destellarán de manera intermitente.

Ahora la conexión inalámbrica ha sido desactivada.

- Para desactivar la parrilla, consulte las instrucciones de funcionamiento correspondientes.

Recuerde que deshabilitar la conexión también deshabilitará cualquier función de control remoto que se esté utilizando. Entonces el control remoto se debe reactivar.



# Funcionamiento (modalidad automática)

Cuando Con@ctivity está activa, la campana de ventilación funciona siempre en la modalidad automática (consulte “Configuración de Con@ctivity”).

Si desea operar manualmente la campana de ventilación, consulte “Cocción sin Con@ctivity”.

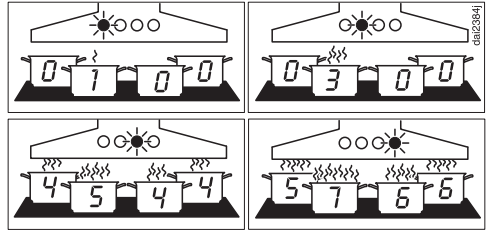

Ejemplos para los niveles de potencia **1 a B**

## Cocción con Con@ctivity (modalidad automática)

- Encienda un quemador en el ajuste de potencia deseado.

La iluminación superior se encenderá.

Luego de unos segundos, el ventilador se encenderá, operará brevemente en el nivel de potencia **2** antes de cambiar inmediatamente al nivel **1**.

La campana de ventilación selecciona el ajuste de potencia automáticamente durante la cocción.

Este nivel se determina a partir de la salida total de la parrilla, es decir, la cantidad de quemadores en funcionamiento y los ajustes de potencia seleccionados.

- Si selecciona un ajuste de potencia más alto en la parrilla o cambia en varios quemadores, la campana cambiará a un nivel de ventilador más alto.
- Si selecciona un ajuste de potencia más bajo en la parrilla o apaga un quemador, la campana también cambiará a un nivel de ventilador más bajo.

## Tiempo de reacción

Cambiar el ajuste de potencia en la parrilla no genera un aumento o una disminución inmediatos de los vapores de cocción. Es por ello que la campana reacciona con un pequeño retraso.

Los retrasos también pueden deberse al hecho de que la parrilla transmite la información a la campana en intervalos.

El tiempo de reacción puede variar entre unos segundos y un par de minutos.

# Funcionamiento (modalidad automática)

---

## Proceso de cocción

- Si, por ejemplo, enciende un quemador en el ajuste de potencia más alto para calentar un utensilio para proceder a sellar y luego reduce el nivel de potencia después de aprox. 10 segundos a 4 minutos, se reconoce un proceso de cocción.

La campana se enciende automáticamente y, luego de que se reduzca el nivel de potencia de la parrilla, cambia al nivel de ventilación 3, en el que permanece durante aprox. 5 minutos.

Luego de esto, el nivel del ventilador se determina una vez más por la función Con@ctivity.

- También puede seleccionar manualmente un nivel de ventilador diferente antes de que esto suceda.

## Apagado

- Apague todos los quemadores.

Durante los siguientes minutos, el ajuste del ventilador de la campana de ventilación disminuirá un nivel a la vez hasta que la campana finalmente se apague.

Esto ayuda a neutralizar cualquier vapor y olor que permaneciera en el aire.

- Al seleccionar la función Booster, el ventilador cambia inmediatamente al nivel 3.
- Desde el nivel 3, cambiará al nivel 2 después de aprox. 1 minuto.
- Desde el nivel 2, cambiará al nivel 1 después de aprox. 2 minutos.
- Luego de 2 minutos en el nivel 1, el ventilador se apaga automáticamente.
- Luego de otros 30 segundos, la iluminación superior de la parrilla se apaga.

El proceso de cocción se termina entonces.

# Funcionamiento (modalidad automática)

---

## Salida temporal de la modalidad automática

Para salir temporalmente de la modalidad automática al cocinar:

- Seleccione manualmente un nivel de ventilador diferente, o
- apague la campana manualmente, o
- active la función de apagado retardado  en la campana de ventilación. El ventilador se apagará automáticamente después del tiempo de apagado retardado seleccionado y la iluminación permanecerá encendida.

Las funciones de la campana de ventilación ahora pueden operarse manualmente (consulte “Cocción sin Con@ctivity”).

## Reanudación de la modalidad automática

La campana de ventilación reanuda la modalidad automática:

- Si la campana de ventilación no se utilizó durante un período de aprox. 5 minutos luego de la selección manual de un nivel del ventilador, o
- si el nivel del ventilador seleccionado manualmente coincide otra vez con el nivel automático, o
- el ventilador de la campana de ventilación y la parrilla han estado apagados por lo menos durante 30 segundos.  
La modalidad automática se reanudará la próxima vez que se encienda la parrilla.

También puede operar manualmente la campana de ventilación durante todo el proceso de cocción.

- Para hacerlo, encienda el ventilador de la campana de ventilación **antes** de la parrilla.  
Si la campana de ventilación y la parrilla estuvieron apagados durante al menos 30 segundos después de cocinar, la modalidad automática se reanudará la próxima vez que se encienda la parrilla.

# Funcionamiento (modalidad manual)

---

## Cocción sin Con@ctivity (modalidad manual)

La campana de ventilación puede operarse manualmente si:

- La función Con@ctivity no está activada.
- Desactivó temporalmente la función Con@ctivity (consulte “Salida temporal de la modalidad automática”).

## Encendido del ventilador

Encienda el ventilador en cuanto empieza a cocinar. Esto es para asegurar que los vapores sean atrapados desde el principio.

- Presione el control de encendido/apagado .

El ventilador se enciende en el nivel **2**. El símbolo  y el número **2** se encenderán en la pantalla del nivel del ventilador.

## Selección del nivel de potencia

Los niveles de potencia del **1** al **3** están disponibles para vapores y olores de la cocina leves a fuertes.

Para los vapores y olores fuertes que se producen temporalmente al cocinar, por ejemplo, durante el sellado, seleccione la función **Booster B**.

- Seleccione el nivel de potencia que desee presionando el control  $-$  o  $+$ .

## Reducción de potencia desde la función **Booster**



Si el administrador de energía está activado (ajuste predeterminado), el ventilador cambia automáticamente al nivel **3** después de 5 minutos.

## Selección de la hora de apagado retardado

Se recomienda utilizar el ventilador por unos minutos tras finalizar la cocción. Esto ayuda a neutralizar cualquier vapor y olor que permaneciera en el aire.

También reduce el riesgo de olores y residuos que se acumulan en la campana de ventilación.

La función de apagado retardado permite al ventilador continuar funcionando un tiempo predeterminado antes de apagarse automáticamente.

- Después de que haya terminado de cocinar, presione el control de apagado retardado  mientras el ventilador está funcionando.
  - Una vez: el ventilador se apaga después de 5 minutos (**5** se ilumina).
  - Dos veces: el ventilador se apaga después de 15 minutos (**15** se ilumina).
  - Si toca de nuevo el control de apagado retardado , el ventilador permanecerá encendido ( se apagará).

## Apagado del ventilador

- Para apagar el ventilador, pulse el control de encendido/apagado .



Desaparecerá el símbolo .

### Reducción de la intensidad de la iluminación superior y apagado/encendido

La iluminación superior puede encenderse y apagarse y su intensidad puede reducirse de manera independiente del ventilador.

- Presione el control de iluminación  brevemente para encenderlo/apagarlo.

La iluminación se encenderá a su máxima intensidad.

- Con la iluminación encendida, mantenga presionado el control de iluminación . La intensidad disminuirá gradualmente hasta que deje de presionar el control.
- Para incrementar la intensidad luminosa, presione y mantenga presionado el control de iluminación  nuevamente hasta el nivel deseado y luego suéltelo.

### Administración de energía

La campana de ventilación cuenta con un sistema de administración de energía para ayudar a ahorrar energía. El nivel de potencia del ventilador se reduce y la iluminación se apaga automáticamente.

- Si se selecciona el nivel intensivo, el ventilador cambia automáticamente al nivel 3 después de 5 minutos.
- Si el ventilador está en los niveles 3, 2 o 1, cambia al siguiente ajuste más bajo luego de 2 horas y, luego, en intervalos de 30 minutos hasta que finalmente se apaga.
- Si la iluminación superior está encendida, se apagará automáticamente después de 12 horas.





Puede desactivar el administrador de energía.

Sin embargo, esto puede generar un mayor consumo de energía.

# Funcionamiento (modalidad manual)

---

## Encendido y apagado del administrador de energía

- Apague el ventilador y la iluminación.
- Presione el control de apagado retardado  durante aprox. 10 segundos hasta que aparezca el indicador **1** en la pantalla del nivel del ventilador.
- Luego oprima en orden:
  - el control de iluminación ,
  - el control  y después
  - el control de iluminación .

Si el administrador de energía está activado, los indicadores **1** y **B** estarán encendidos de manera continua.

Si está apagado, los indicadores **1** y **B** parpadearán.

- Presione el control  para apagar el administrador de energía.

Los indicadores **1** y **B** parpadearán.

- Para encenderlo, presione el control .

Los indicadores **1** y **B** estarán encendidos de manera continua.



- Confirme el ajuste oprimiendo el control de apagado retardado .

Se apagarán todas las luces indicadoras.

Si no confirma el nuevo ajuste dentro de los 4 minutos, la campana de ventilación regresará automáticamente al ajuste anterior.

## Desconexión automática de seguridad



Si se ha desactivado el administrador de energía, la campana de ventilación se apagará automáticamente después de 12 horas si se dejó encendida (ventilador e iluminación superior).

- Para volverla a encender, presione el control de encendido/apagado  o el control de iluminación .

# Funcionamiento (modalidades automática y manual)

## Indicador de saturación del filtro

La campana de ventilación registra el periodo de tiempo que estuvo en funcionamiento.



Los indicadores de saturación del filtro muestran cuándo deben limpiarse o cambiarse los filtros al iluminar el símbolo de filtro de grasa  o el símbolo del filtro de carbón activo . Puede encontrar más información sobre la limpieza y el cambio de los filtros y la reconfiguración de los indicadores de saturación del filtro bajo “Limpieza y cuidado”.

### Ajuste del indicador de saturación del filtro para los filtros de grasa

Puede ajustar el indicador de saturación del filtro para que se adapte a sus hábitos culinarios.

La configuración predeterminada de fábrica es un intervalo de limpieza de 30 horas.

- Seleccione un intervalo más corto de 20 horas si fríe alimentos regularmente.
- También recomendamos un intervalo de limpieza más corto si solo cocina ocasionalmente. Esto evitará que la acumulación de grasa se endurezca y dificulte más la limpieza.
- Seleccione un intervalo de limpieza más largo de 40 o 50 horas si utiliza muy poca grasa al cocinar.

- Apague el ventilador y la iluminación.
- Presione el control de apagado retardado  y el control de saturación del filtro  al mismo tiempo.

El símbolo del filtro de grasa  y uno de los indicadores de nivel de potencia del ventilador destellarán.

Los indicadores del **1** al **B** muestran el ajuste de tiempo actual:

<b>1</b> .....	20 horas
<b>2</b> .....	30 horas
<b>3</b> .....	40 horas
<b>B</b> .....	50 horas

- Presione el control **-** por una duración más breve o **+** para una duración más prolongada.
- Confirme la selección al presionar el indicador de saturación del filtro .

Se apagarán todas las luces indicadoras.

Si no confirma el nuevo ajuste dentro de los 4 minutos, la campana de ventilación regresará automáticamente al ajuste anterior.

# Funcionamiento (modalidades automática y manual)

## Ajuste o desactivación del indicador de saturación del filtro para el filtro de grasa



El filtro de carbón activo es necesario para la modalidad de purificación.

Puede ajustar el indicador de saturación del filtro para que se adapte a sus hábitos culinarios.

Se debe desactivar para la modalidad de extracción.

Está configurado de fábrica para 180 horas de uso antes de que sea necesario reemplazarlo.

■ Apague el ventilador y la iluminación.

■ Presione al mismo tiempo el botón «+» y el botón de horas de funcionamiento  .

El símbolo de filtro de carbón activo  y uno de los indicadores de nivel de potencia del ventilador se encenderán.

Los indicadores del **1** al **B** muestran el ajuste de tiempo actual:



Indicador **1** ..... 120 horas

Indicador **2** ..... 180 horas

Indicador **3** ..... 240 horas

**B** ..... desactivado

■ Presione el botón «+» o «-» para seleccionar la duración requerida.

■ Confirme la selección oprimiendo el botón de horas de funcionamiento  .



Se apagarán todas las luces indicadoras.

Si no confirma la selección dentro de los 4 minutos, el sistema regresará automáticamente al ajuste anterior.

## Revisión del indicador de saturación del filtro

Antes de que finalice el tiempo de funcionamiento establecido, puede controlar qué porcentaje del tiempo transcurrió.

■ Para encender el ventilador, pulse el control de encendido/apagado .

■ Presione y mantenga presionado el indicador de saturación del filtro  .

- Una vez, para controlar el tiempo de funcionamiento del filtro de grasa. Se ilumina el símbolo del filtro de grasa .

- Dos veces, para controlar la saturación del filtro de carbón activo. Se ilumina el símbolo del filtro de carbón .

Uno o más indicadores de nivel de potencia del ventilador destellarán simultáneamente.

La cantidad de indicadores destellantes muestra el tiempo de funcionamiento transcurrido como un porcentaje.

**1** ..... 25 %

**1 y 2** ..... 50 %

**1 a 3** ..... 75 %

**1 a B** ..... 100 %

El tiempo de funcionamiento transcurrido permanece almacenado en la memoria cuando la campana de ventilación se apaga o en caso de una interrupción de la alimentación de energía.



# Funcionamiento (modalidades automática y manual)

---

## Regulación de la altura del marco

La función de regulación de la altura del marco puede utilizarse para:

- adaptar la altura de la campana según las condiciones de instalación.
  - regular el área de trabajo debajo de la campana a una altura conveniente para el usuario.
  - maximizar la extracción de vapor al bajar el marco durante la cocción particularmente intensiva.
  - crear más espacio de trabajo sobre la parrilla al elevar el marco, cuando sea necesario.
- El marco se puede subir o bajar presionando brevemente los controles  $\vee/\wedge$ .
  - Presionar uno de los controles nuevamente detiene el marco.

Si no se detiene, el marco se subirá o bajará automáticamente hasta su punto máximo.

El uso repetido de la función de regulación de altura durante varios minutos hará que se corte.

Se puede volver a utilizar al cabo de una pausa.

## Consejos para el ahorro de energía

---

Esta campana funciona de una manera muy eficiente y con ahorro de energía. Lo siguiente permitirá ahorrar aún más energía cuando se utilice:

- Asegúrese de que haya suficiente ventilación en la cocina al cocinar. Si hay un flujo de aire insuficiente durante el modo de extracción, la campana no puede operar de manera eficiente, y provoca un aumento en los niveles de ruido durante el funcionamiento.
- Siempre cocine con el ajuste más bajo posible. Esto produce menos vapores de cocción de modo que puede utilizar un nivel inferior de potencia de la campana y, por tanto, beneficiarse de la reducción del consumo de energía.
- Limpie o cambie los filtros en intervalos regulares. Los filtros muy sucios reducen el rendimiento, aumentan el riesgo de incendios y son antihigiénicos.
- Uso de la función Con@ctivity. La campana de ventilación se encenderá y apagará automáticamente al nivel óptimo de potencia para la cocción que esté realizando, lo que asegura un bajo consumo de energía.
- Si está operando la campana de ventilación manualmente, considere lo siguiente:
  - Compruebe el nivel de potencia seleccionado en la campana de ventilación. Usualmente un nivel de potencia bajo es suficiente. Utilice la función Booster solo cuando sea necesario.
  - Cuando se genere un gran volumen de vapores de cocción, cambie a un nivel de potencia alto en el momento. Esto es más eficiente que el funcionamiento de la campana durante más tiempo para tratar de capturar los vapores de cocción que ya han sido distribuidos por toda la cocina.
  - Asegúrese de apagar la campana después de utilizarla. Si todavía es necesario eliminar los vapores y olores de cocción de la cocina después de cocinar, use la función de apagado retardado. El ventilador se apagará automáticamente después del tiempo de apagado retardado seleccionado.

 **ADVERTENCIA: PARA REDUCIR EL RIESGO DE INCENDIO, DESCARGA ELÉCTRICA O DAÑOS A LAS PERSONAS, RESPETE LO SIGUIENTE:**

- Antes de limpiar o realizar tareas de mantenimiento o reparación de la campana, desconéctela de la corriente eléctrica. Consulte la sección “INSTRUCCIONES IMPORTANTES DE SEGURIDAD”.

## Carcasa de acero inoxidable

### Información general

 Las superficies y los botones de control pueden sufrir rayaduras y astillados.

Respete las siguientes instrucciones de limpieza.

- Limpie todas las superficies y los botones de control con agua caliente y jabón líquido solamente. Aplique con una esponja o un trapo.

 Asegúrese de que no ingrese agua al interior de la campana. Utilice únicamente un paño húmedo para limpiar la campana, especialmente en el área del panel de control.

- Luego de limpiar, seque todas las superficies con un paño suave.

Evite lo siguiente:

- Limpiadores que contengan sosa, ácido o cloruro o limpiadores que contengan solventes.

- Esponjas abrasivas, por ejemplo, estropajos o esponjas de metal que ya se hayan utilizado con agentes limpiadores abrasivos.

### Instrucciones especiales para superficies de acero inoxidable

(no se aplica a los botones de control)

- Las superficies de acero inoxidable también pueden limpiarse usando un limpiador no abrasivo para dichas superficies, disponible a través de Miele.
- Para evitar que las superficies se vuelvan a ensuciar rápidamente, recomendamos tratarlas con un acondicionador para acero inoxidable. Aplique con moderación sobre toda la superficie con un trapo suave.

### Instrucciones especiales para carcasas con acabado de color RAL

(pedido especial)

- Respete las instrucciones generales de limpieza de este capítulo.

Las rayaduras menores en las superficies son inevitables al limpiar la carcasa. Según la iluminación de la cocina, esto puede afectar negativamente la apariencia del aparato.

# Limpeza y cuidado

## Importante para los controles

No deje suciedad ni residuos en los botones durante cierto tiempo. De lo contrario, podrían decolorarse o dañarse. Quite inmediatamente la suciedad y los residuos.

- Observe las instrucciones generales de limpieza de este capítulo.

No use un limpiador para acero inoxidable para limpiar los botones de control.

## Filtros de grasa



¡Riesgo de incendio!

Los filtros de grasa sobresaturados representan un peligro de incendio.

Limpie los filtros de grasa en intervalos regulares.

Los filtros de grasa metálicos reutilizables en el aparato eliminan las partículas sólidas de los vapores de la cocina (grasa, polvo, etc.), lo que evita que se ensucie la campana de ventilación.

Se deben limpiar los filtros de grasa en intervalos regulares.

Los filtros de grasa muy sucios evitan la extracción del aire y ocasionarán niveles mayores de suciedad en la campana de ventilación y en la cocina.

## Intervalos de limpieza

La grasa acumulada se solidifica luego de un largo período de tiempo, lo que dificulta la limpieza. Por lo tanto, los filtros de grasa deben limpiarse cada 3 a 4 semanas.

El indicador de saturación del filtro le recuerda regularmente limpiar los filtros de grasa al iluminarse el símbolo del filtro de grasa

- Puede ajustar el intervalo del indicador de saturación del filtro para que corresponda a sus hábitos culinarios (consulte “Funcionamiento”).

## Desmontaje de los filtros de grasa

⚠ Al manipular el filtro de grasa, tenga cuidado de no soltarlo. Esto puede provocar daños al filtro y a la parrilla debajo del mismo. Asegúrese de sostener el filtro con seguridad en todo momento mientras lo manipula.

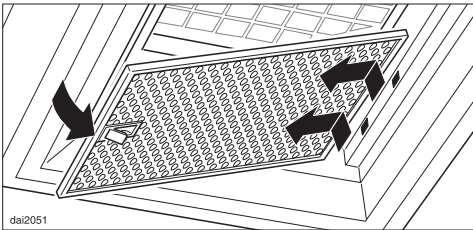

- Para retirar un filtro de grasa, libere el clip de sujeción. Luego, abra el filtro en un ángulo de 45°, desengánchelo y retírelo de la campana.

## Limpeza manual de los filtros de grasa

- Limpie los filtros con un cepillo de nailon suave en una solución de agua caliente y jabón lavatrastos. No utilice jabón lavatrastos sin diluir.

## Agentes limpiadores no adecuados

Los limpiadores no adecuados pueden provocar daños a las superficies de los filtros si se los utiliza con regularidad. No utilice ninguno de los siguientes:

- productos para eliminar cal,
- abrasivos en polvo o líquidos,
- limpiadores multiuso agresivos y desengrasantes en spray y
- limpiadores de horno en spray.

## Limpeza de los filtros de grasa en un lavavajillas

- Coloque los filtros de grasa derechos o ligeramente inclinados en la canastilla inferior. Asegúrese de que el brazo rociador no esté obstruido.
- Utilice un detergente doméstico para lavavajillas común.
- En un lavavajillas Miele use el programa "Normal".

Según el detergente utilizado, limpiar los filtros en un lavavajillas podría causar la decoloración de las superficies interiores del filtro. Sin embargo, no afectará el funcionamiento de los filtros de grasa de ninguna forma.

# Limpieza y cuidado

## Después de la limpieza

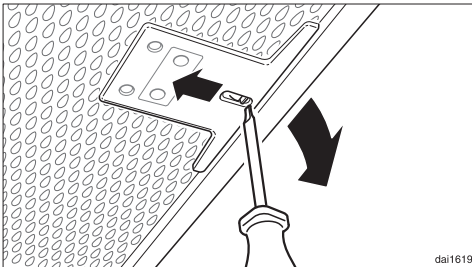

- Después de limpiarlos, deje los filtros sobre una superficie absorbente para que se sequen.
- Al quitar los filtros de grasa para limpiarlos, limpie también cualquier acumulación de aceite o grasa a la que ahora tiene acceso desde la carcasa. Hacerlo evitará un riesgo de incendio.
- Vuelva a instalar los filtros de grasa. Al insertarlos, asegúrese de que el clip de sujeción esté hacia abajo.



- Si los filtros no se instalaron correctamente, puede introducir un desarmador pequeño en la hendidura para desenganchar el clip de sujeción.



## Reconfigurar el indicador de saturación del filtro para los filtros de grasa

Una vez que la limpieza esté completa, se debe reconfigurar el indicador de saturación del filtro.

- Con el ventilador encendido, oprima el indicador de saturación del filtro   durante aprox. 3 segundos hasta que **1** sea el único indicador que destelle.

El símbolo de filtro de grasa  desaparece.

Cuando la limpieza de los filtros de grasa se realiza antes de que transcurra todo el tiempo de funcionamiento:

- Presione el indicador de saturación del filtro   durante aprox. 6 segundos hasta que **1** sea el único indicador que destelle.

## Antes de la instalación

**⚠** Antes de instalar el equipo, lea toda la información de este capítulo y también la de la sección “INSTRUCCIONES IMPORTANTES DE SEGURIDAD”.

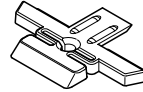

### 4 soportes de piezas de prolongación telescópica

para alinear y asegurar la chimenea telescópica.

08571140

## Piezas de instalación

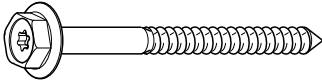

**4 tornillos, 6 <sup>9</sup>/<sub>16</sub> in x 4 <sup>5</sup>/<sub>16</sub> in (7 x 110 mm)** y



**4 clavijas, 3/8 in x 3 1/8 in (10 x 80 mm)**  
para sujetar la campana al techo.

08162250



**4 tornillos M<sup>3</sup>/<sub>16</sub> in x <sup>5</sup>/<sub>16</sub> in (M4 x 8.5 mm)**

para asegurar los soportes de las piezas de prolongación telescópicas.

06462181



**14 tornillos M<sup>3</sup>/<sub>16</sub> in x <sup>5</sup>/<sub>16</sub> in (M4 x 8 mm)**

para asegurar el marco del espaciador y la campana al marco de instalación.

08095672



**1 tornillo M<sup>3</sup>/<sub>16</sub> in x <sup>5</sup>/<sub>8</sub> in (M4 x 16 mm)**

para asegurar la chimenea.

07602740

Los tornillos y las clavijas están diseñados para ser utilizados en techos sólidos únicamente.

Las clavijas solo deben utilizarse junto con los tornillos 6 <sup>9</sup>/<sub>16</sub> in x 4 <sup>5</sup>/<sub>16</sub> in (7 x 110 mm) incluidos. Para otros tipos de construcción del techo, se requerirán fijaciones alternativas. Asegúrese de que el techo pueda soportar el peso de la campana.

# Instalación

## Dimensiones del aparato

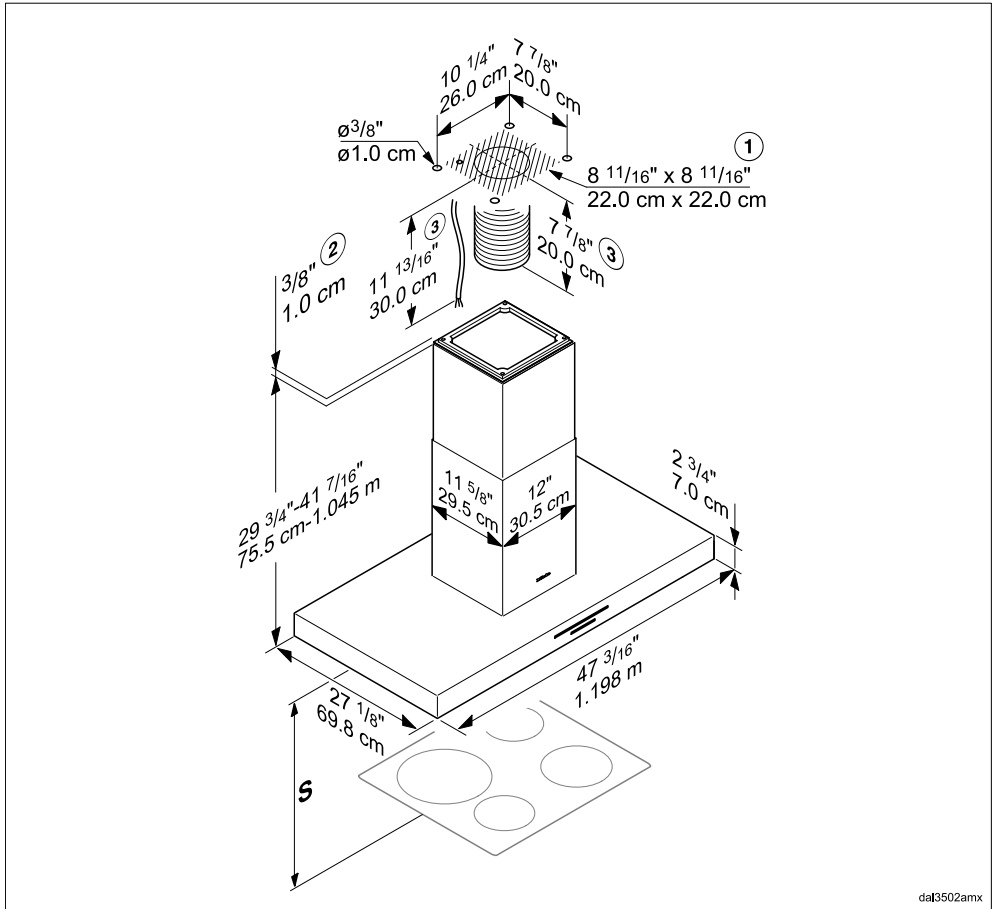

dal3502amx

- ① Área de montaje para el ducto de salida y el cable de alimentación. En el modo de recirculación, solo se necesita el cordón eléctrico.
- ② Instalación alternativa con marco del espaciador
- ③ Se necesita un cordón eléctrico para conectar la campana a la salida en el techo. Con el modo de extracción, también se necesita un conducto flexible.

Conexión de salida  $\varnothing 6$  in (150 mm)



## Distancia entre la parrilla y la campana de ventilación (S)

Si el fabricante de la parrilla no estipula una distancia mayor, siga las distancias mínimas de seguridad entre la parrilla y la parte inferior de la campana.

Respete también la información de la sección “INSTRUCCIONES IMPORTANTES DE SEGURIDAD”.

Aparato de cocción	Distancia mínima S	
	Aparato de Miele	Aparato que no pertenece a Miele
Estufas eléctricas	24 in (61 cm)	
Parrillas y freidoras eléctricas	26 in (66 cm)	
Estufas de gas con quemadores múltiples ≤ 43 000 BTU/h (12.6 kW), sin quemador > 15 000 BTU/h (4.5 kW)	26 in (66 cm)	30 in (76 cm)
Estufas de gas con quemadores múltiples ≤ 73 800 BTU/h (21.6 kW), sin quemador > 16 500 BTU/h (4.8 kW)	30 in (76 cm)	
Estufas de gas con quemadores múltiples > 73 800 BTU/h (21.6 kW), o uno de los quemadores > 16 500 BTU/h (4.8 kW)	No es posible	
Estufas de gas con quemador único ≤ 20 500 BTU/h (6 kW)	26 in (66 cm)	30 in (76 cm)
Estufas de gas con quemador único > 20 500 BTU/h (6 kW) ≤ 27 600 BTU/h (8.1 kW)	30 in (76 cm)	
Estufas de gas con quemador único > 27 600 BTU/h (8.1 kW)	No es posible	

El pabellón completamente bajado no debe estar debajo de las distancias mínimas especificadas.

El rango de altura para el artefacto se puede extender o limitar moviendo el interruptor de seguridad (consulte “Instalación”).

# Instalación

## Recomendaciones de instalación

- Al seleccionar la altura de instalación, tome siempre la altura del usuario en cuenta. Los usuarios deberán tener un espacio amplio para trabajar con comodidad en la parrilla y llegar a los controles de la campana de ventilación con facilidad.
- Observe que cuanto mayor sea la distancia desde la parrilla, menos efectiva es la campana en la extracción de los vapores de la cocina.
- Para lograr una extracción de vapor óptima, el sistema de ventilación debe estar centrado encima de la parrilla, no hacia algún lado o detrás.
- La parrilla no debe ser más ancha que la campana. De preferencia, debería ser más estrecha para facilitar su extracción.
- El área de montaje debe ser de fácil acceso. La campana de ventilación debe ser de fácil alcance y desmontaje en caso de que se necesite un llamado de emergencia. Esto debe ser tomado en cuenta al planificar la posición de las alacenas, los estantes, los techos y los elementos decorativos junto a la campana de ventilación.

## Soporte estructural

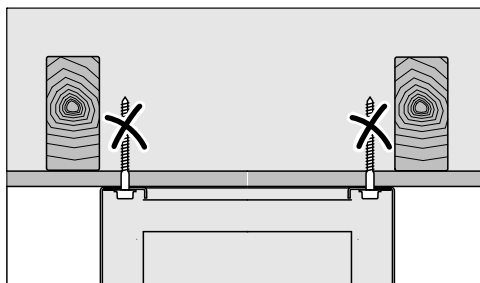

dai3472

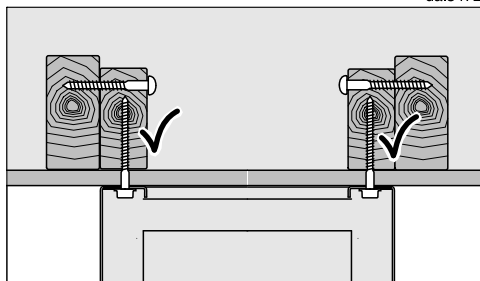

La campana debe estar sujeta a una estructura rígida que esté apoyada en su totalidad por las vigas del techo o directamente a las vigas del techo. No sujete la placa directamente al techo con anclajes, tornillos de fiador, etc.

## Retire la película protectora

Los componentes de la carcasa están cubiertos por una película protectora para evitar daños durante el transporte.

- Retire esta película antes de instalar los componentes de la carcasa. Puede desprenderse fácilmente sin herramientas adicionales.

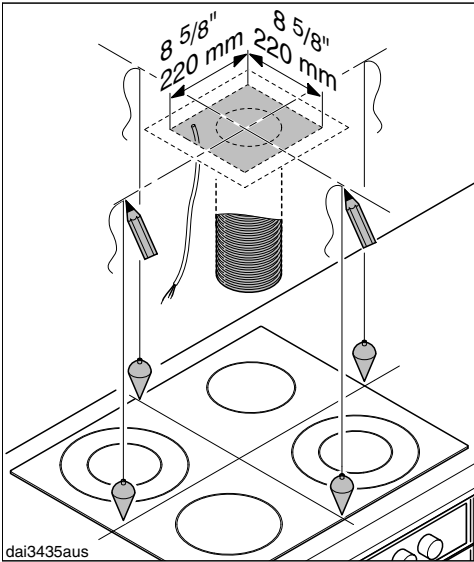

- Dibuje dos líneas perpendiculares en el techo.

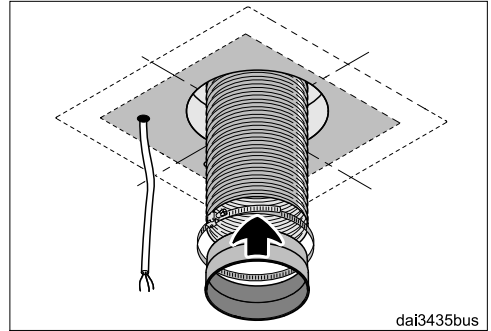

- Para el modo de ventilación:
  - Coloque una sección del ducto de salida en el techo y páselo por el área transversal como se indica. Se requiere un ducto de salida de aprox. 8 in (200 mm) de largo entre el techo y el toma de salida de la campana.
  - Asegure el ducto de salida a la toma de salida, por ejemplo, con un sujetador de manguera (disponible como accesorio opcional) en el ducto flexible.
- Coloque el cable eléctrico y guíelo por el techo en el área que se muestra. Se requiere un cable eléctrico de aprox. 12 in (300 mm) de largo entre el techo y los conectores de la campana.

# Instalación

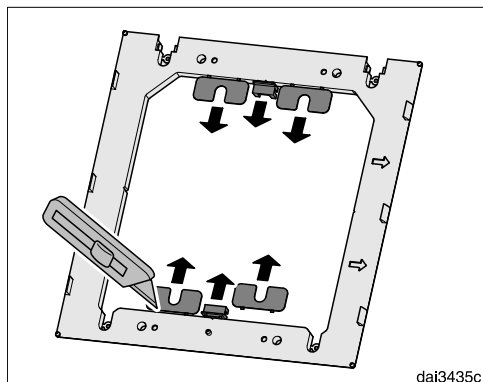

- Utilice un cuchillo para liberar los cuatro espaciadores y las dos cubiertas del marco del espaciador suministrado.

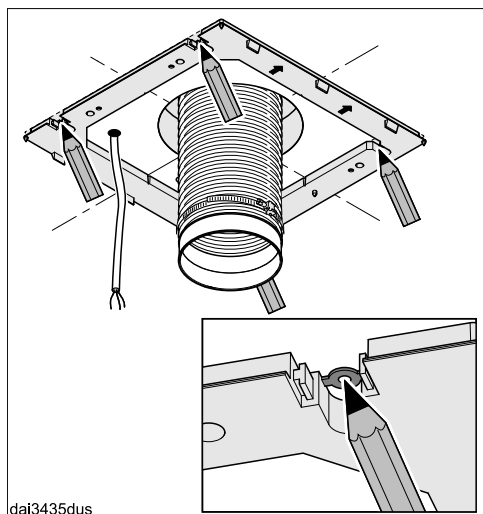

- Utilice el marco del espaciador como plantilla para perforar. Colóquelo en el techo con las flechas mirando hacia adelante. Utilice las muescas para alinear el marco del espaciador en las líneas perpendiculares y haga marcas con un lápiz en los lugares donde se perforará.

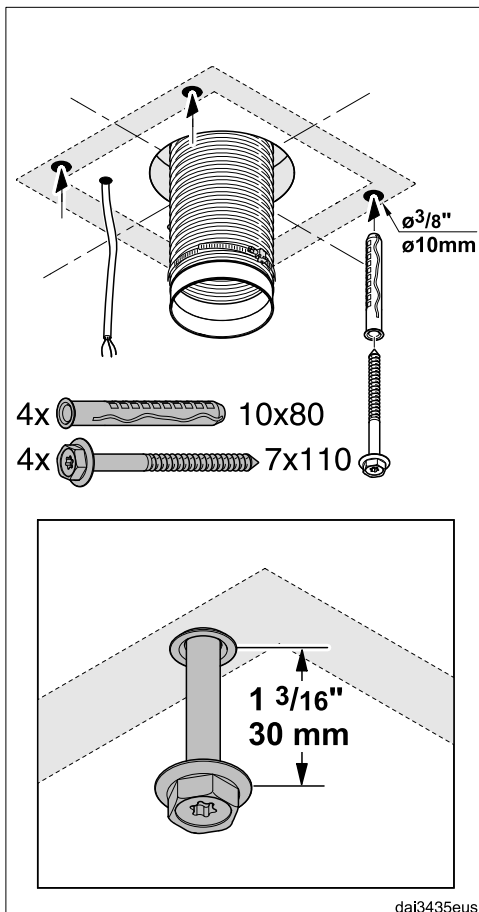

- Perfore cuatro orificios  $\varnothing 10 \text{ mm}$  ( $\frac{3}{8} \text{ in}$ ), aprox. 115 mm ( $4 \frac{1}{2} \text{ in}$ ) de profundidad para las clavijas suministradas.
- Coloque las cuatro clavijas en los orificios y atornille los cuatro tornillos para que sobresalgan aprox.  $1 \frac{3}{16} \text{ in}$  (30 mm).

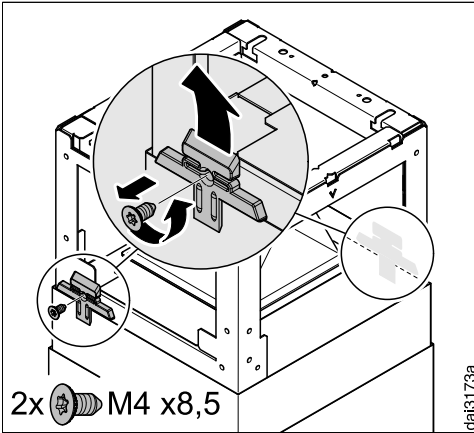

- Afloje los dos soportes de las piezas de prolongación telescópicas del marco de instalación.

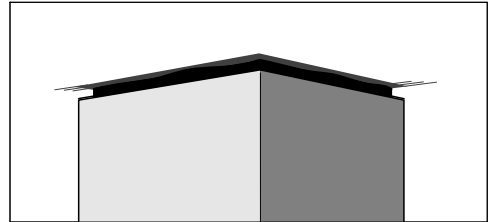
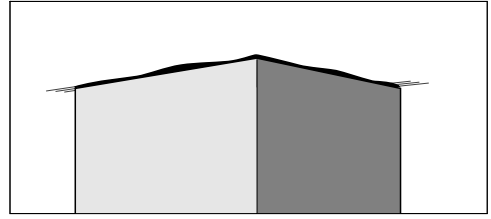

El **marco del espaciador** puede instalarse entre la chimenea y el techo. Esto crea una sombra que genera la ilusión de una ranura entre el techo y la chimenea. Resulta de utilidad si el techo no está a nivel o es desparejo. La campana se alinea verticalmente con los espaciadores suministrados. Las irregularidades visuales entre la chimenea y el techo quedan ocultas gracias a la sombra.

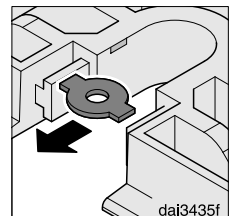
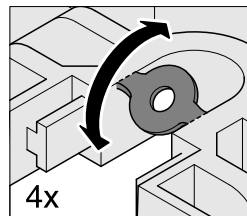

- Si desea instalar la campana con el marco del espaciador, quite los cuatro insertos de los orificios de fijación.

# Instalación

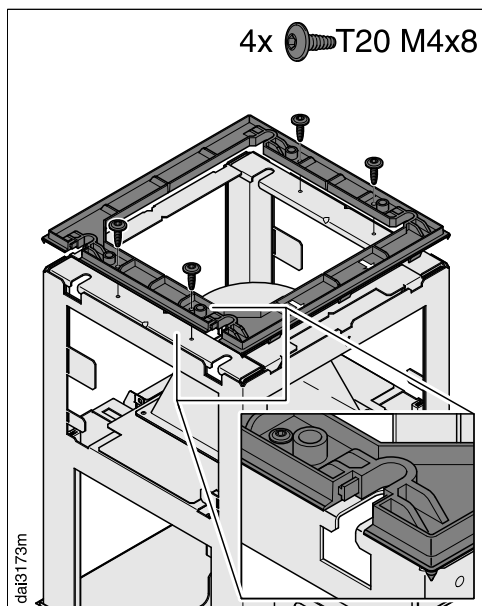

- Monte el marco del espaciador en el marco de instalación.

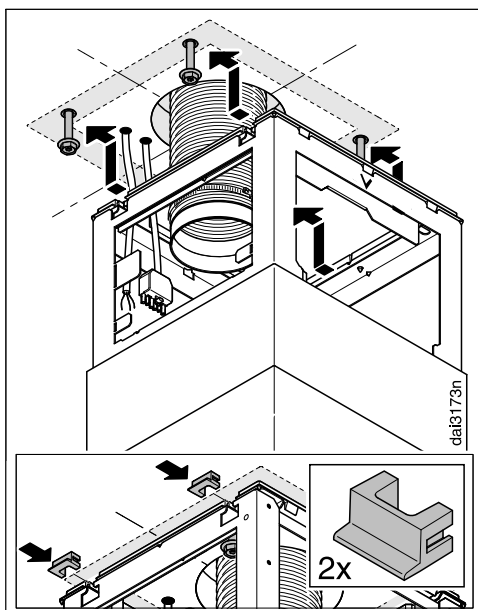

- Cuelgue la campana de los cuatro tornillos y asegúrese de que los controles estén hacia el frente.
- Si utiliza el marco del espaciador, coloque las dos cubiertas en los orificios de fijación.

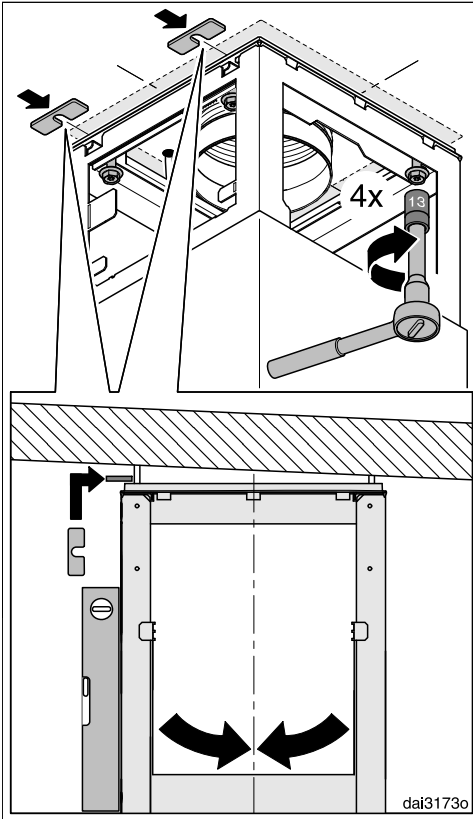

- Alinee el marco de instalación y asegúrelo con los tornillos. Los espaciadores, que se retiraron del marco del espaciador al comienzo, pueden utilizarse para alinear la campana verticalmente.

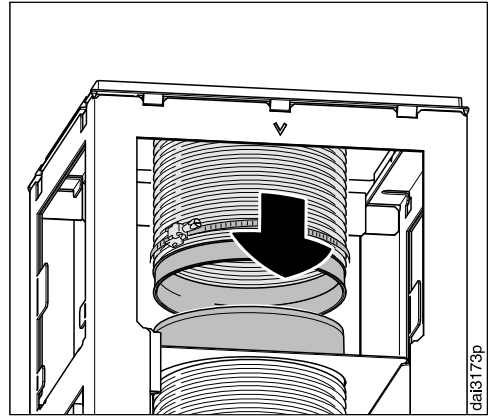

- Coloque el ducto de salida en la toma de salida.

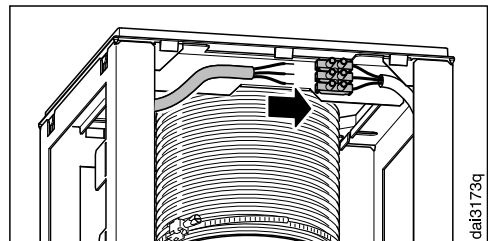

- Conecte el cable eléctrico. Consulte "Conexión eléctrica".

# Instalación

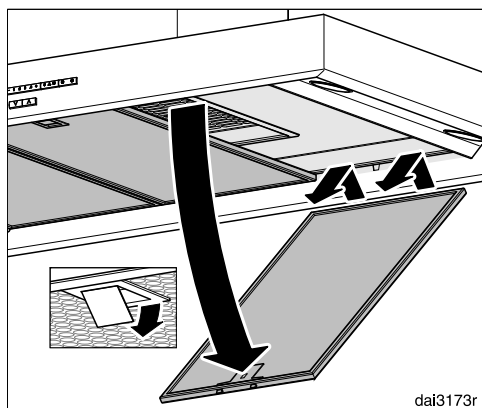

- Saque los filtros de grasa de la campana.

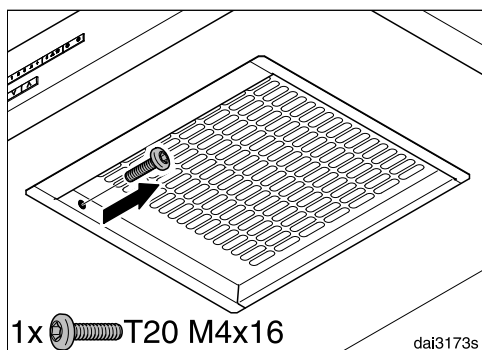

- Retire el tornillo de seguridad de la torre en el interior del marco.

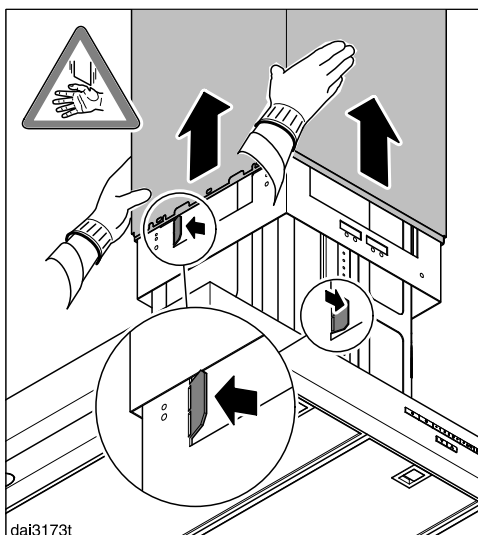

- Empuje la torre y la pieza de prolongación telescópica hacia arriba y doble las pestañas sujetadoras hacia afuera otra vez para evitar que la torre y la pieza de prolongación telescópica vuelvan a deslizarse hacia abajo.



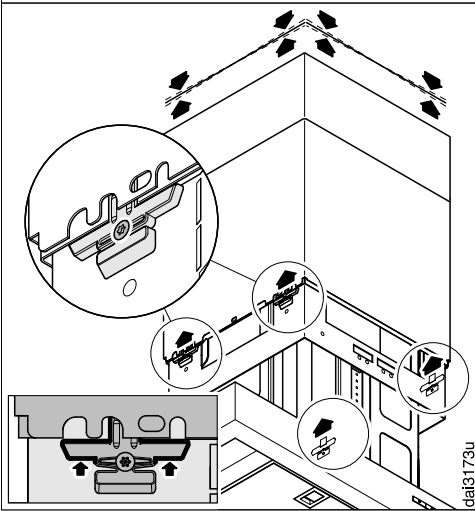
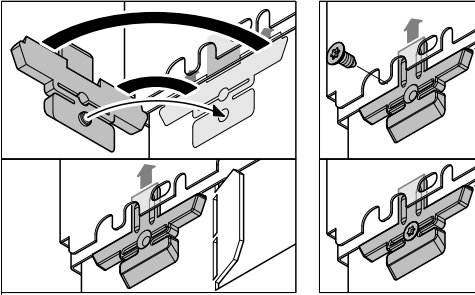

- Coloque los cuatro soportes de la pieza de prolongación telescópica entre la torre y la pieza de prolongación telescópica. La pieza de prolongación telescópica interna se apoya sobre los sujetadores. Cuando se ajustan los tornillos, los soportes de la pieza de prolongación telescópica se extienden y empujan la pieza de prolongación telescópica hacia arriba.

Ajuste los tornillos únicamente hasta que el borde superior de la pieza de prolongación telescópica esté alineado con el techo o el marco del espaciador de forma pareja.

Cuando se baja el pabellón, no se debe exceder la distancia de seguridad a la cocina (consulte “Dimensiones del artefacto”). El rango de altura para el artefacto se puede extender o limitar moviendo el interruptor de seguridad.

- Presione el botón ∇.

El pabellón se elevará hasta su punto máximo.

- Controle la distancia a la cocina.

Si la distancia de seguridad es inferior, el interruptor de seguridad debe reajustarse.

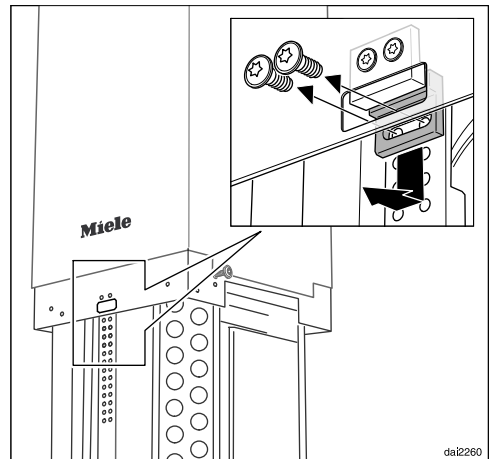

- Afloje el interruptor de seguridad superior.

# Instalación

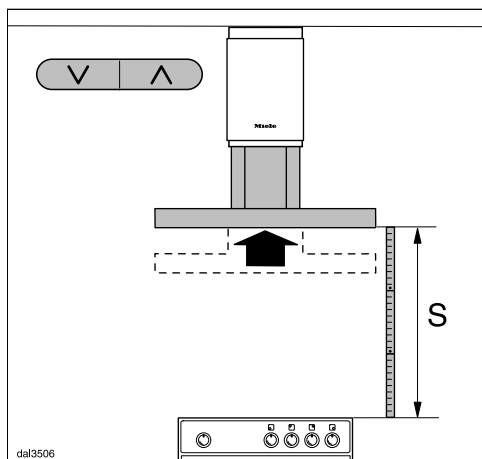

- Mueva el pabellón a la altura requerida presionando el botón ∧ y deténgalo presionando el botón ∨ o ∧.

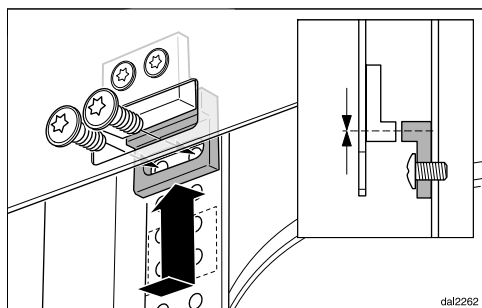

- Enrosque el interruptor de seguridad en dirección opuesta a la guía.

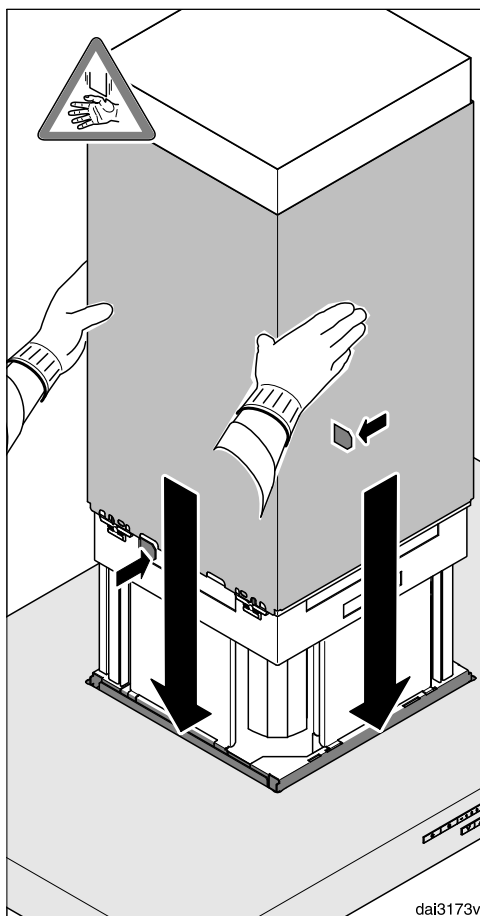

- Mantenga la chimenea asegurada, doble hacia atrás las pestañas sujetadoras y bájela cuidadosamente.

La chimenea se ubicará en el corte del pabellón.

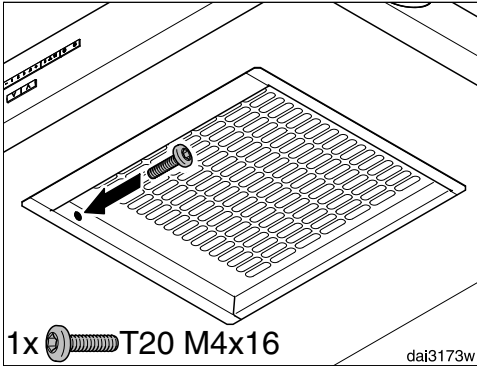

- Inserte el tornillo de seguridad en su interior.

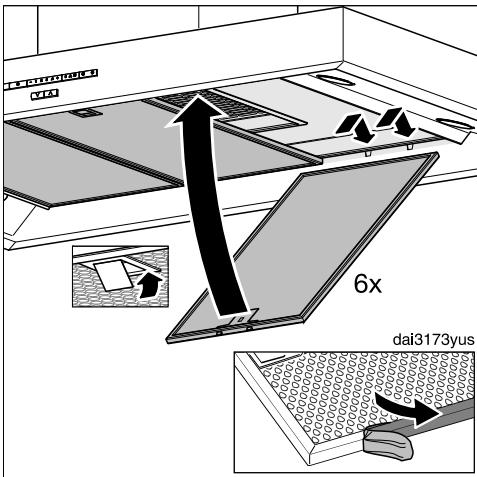

- Retire con cuidado el aluminio de protección de los filtros de grasa.
- Vuelva a colocar los filtros de grasa.

## Ducto de salida

**ADVERTENCIA:** Peligro de humos tóxicos.

Los equipos para cocinar de gas desprenden monóxido de carbono que puede ser dañino o letal si es inhalado.

Para reducir el riesgo de incendio y extraer adecuadamente el aire, los gases de escape extraídos por la campana deben ser ventilados únicamente hacia el exterior del edificio.

No ventile el aire de escape hacia los espacios entre paredes o techos, o hacia áticos, cocheras, sótanos bajos o tapancos.

Para reducir el riesgo de incendio, utilice solamente ductos metálicos.

Lea y siga las "INSTRUCCIONES IMPORTANTES DE SEGURIDAD" a fin de reducir el riesgo de lesiones personales. Al instalar la campana, siga todos los códigos de construcción de su localidad.

Use únicamente tuberías blandas o ductos flexibles hechos de material no combustible para los ductos de salida.

Para alcanzar la mayor extracción posible de aire con los niveles de ruido más bajos, advierta lo siguiente:

- El diámetro del ducto de escape no debe ser menor a 6" (15 cm).
- Si se utilizan ductos de escape planos, la sección transversal no debe ser más pequeña que la del conector para el escape.
- El ducto de escape debe ser lo más corto y recto posible.
- Si se necesitan codos, asegúrese de que tengan un gran radio.

- El ducto de salida propiamente dicho no debe estar torcido ni comprimido.
- Asegúrese de que todas las conexiones sean seguras y herméticas.

Recuerde que cualquier reducción del flujo de aire reducirá el rendimiento de la extracción y aumentará el ruido operativo.

- Si el conducto de escape va a colocarse a través de una pared exterior, recomendamos instalar una ventilación de pared telescópica o una ventilación en la azotea (disponible como un accesorio opcional).

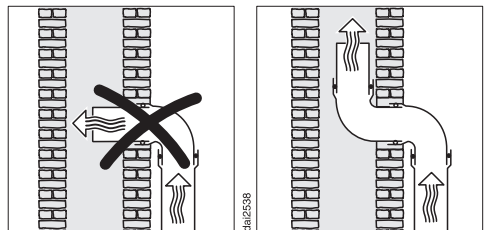

- Si el aire de escape es conducido a un ducto de salida de aire, el conector de entrada debe mirar hacia la dirección del flujo.
- Al instalar el ducto de escape en posición horizontal, es necesario mantener una pendiente mínima de  $\frac{1}{8}$  pulgadas por pie (3.17 mm por 30.48 cm) para evitar que la condensación fluya hacia el interior de la campana de extracción.
- Si el ducto de escape se colocará a través de cámaras de frío, techos, etc., las temperaturas en estas diferentes áreas podrían diferir significativamente. Por consiguiente, se deberá tener en cuenta la condensación de agua y se deberá aislar el ducto de escape.

## Collar reductor

(accesorio opcional)

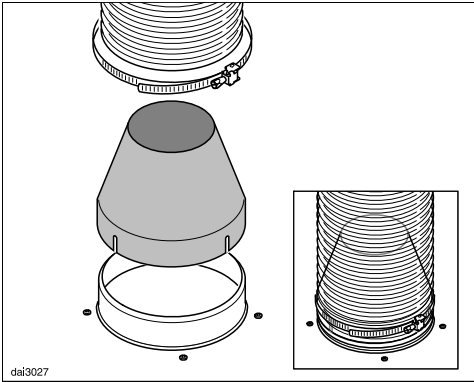

Si desea reducir el impacto medioambiental del sistema de ventilación al limitar la generación de pies cúbicos por minuto (CFM), puede instalar el collar reductor. Reduce el flujo de aire a menos de 400 CFM. Revise los códigos de construcción de su localidad para conocer los requisitos de CFM máximos.

- Empuje el collar reductor en la lumbrera de escape del ventilador.
- Sobre este, empuje la manguera de escape.
- Asegure ambos con una abrazadera de manguera.

## Conexión eléctrica

**ADVERTENCIA: PARA REDUCIR EL RIESGO DE INCENDIO, DESCARGA ELÉCTRICA O DAÑOS A LAS PERSONAS, RESPETE LO SIGUIENTE:**

Todos los trabajos eléctricos deberán ser efectuados por un electricista calificado y estrictamente en conformidad con los reglamentos nacionales (para EE. UU.: ANSI-NFPA 70) y los reglamentos de seguridad locales. La instalación, las reparaciones y otros trabajos realizados por personas no calificadas pueden resultar peligrosos.

Asegúrese de que la corriente eléctrica al aparato esté APAGADA mientras se realicen las instalaciones o los arreglos.

Verifique que la información acerca del voltaje, la carga y la potencia nominal de los circuitos que se encuentran en la placa informativa (ubicada detrás de los filtros deflectores) correspondan al suministro eléctrico doméstico antes de instalar la campana.

Use únicamente con kits de conexión de cable eléctrico de la campana de ventilación que hayan sido examinados y encontrado aceptables para usarse con este modelo de campana.

Si tiene alguna pregunta acerca de la conexión de este aparato al suministro eléctrico, consulte a un electricista calificado o llame al Departamento de Servicio Técnico de Miele.

**ADVERTENCIA: ESTE APARATO DEBE CONECTARSE A TIERRA.**

### Instrucciones de puesta a tierra

**ADVERTENCIA:** Una mala conexión a tierra puede producir el riesgo de descarga eléctrica.

Este aparato debe conectarse a tierra. En caso de ocurrir un cortocircuito eléctrico, la puesta a tierra reduce el riesgo de descarga eléctrica al proporcionar una vía de menor resistencia. enchufe.

Si tiene alguna duda, solicite a un electricista calificado que verifique el sistema eléctrico de la casa.

Para una mayor seguridad antes de instalar la máquina, se recomienda instalar un interruptor protector (30 mA).

- La campana debe estar cableada de manera correcta:  
Cable negro/rojo: conectar a L1 (vivo)  
Cable blanco: conectar a N (neutral)  
Cable verde: conectar a GND (tierra)

Ante las fallas que no pueda resolver solo, comuníquese con su representante de Miele o con el Servicio Técnico de Miele.

El número de teléfono de Miele aparece en la parte posterior de estas instrucciones.

Al comunicarse con Miele, indique el modelo y el número de serie de su campana de ventilación. Podrá encontrarlos en la placa de información.

### **Ubicación de la placa de información**

La placa de información quedará a la vista una vez que haya retirado los filtros de grasa.

### **Garantía**

Para obtener información adicional, consulte el folleto de garantía.

## Datos técnicos

Motor del ventilador	350 W
Motor de regulación de altura	150 W
Iluminación de led de la parrilla	4 x 3 W
Carga total conectada	512 W
Voltaje, frecuencia	120 VCA, 60 Hz
Intensidad nominal del fusible	15 A
Peso	107.8 lb (49 kg)

### Módulo wifi

Banda de frecuencia	2.412–2.462 GHz
Potencia máxima de transmisión	< 100 mW

### Módulo ZigBee®

Banda de frecuencia	2.405–2.48 GHz
Potencia máxima de transmisión	< 10 mW



#### Módulo wifi EK037

ID FCC: 2ACUWEK037

IC: 5669C-EK037

#### Módulo ZigBee® EK038

ID FCC: 2ACUWEK038

IC: 5669C-EK038

Este dispositivo cumple con la Sección 15 de las Normas de FCC y con las normas RSS de Industry Canada. La operación está sujeta a estas dos condiciones: (1) este dispositivo no debe causar interferencias perjudiciales, y (2) este dispositivo debe aceptar cualquier interferencia recibida, incluyendo interferencias que puedan causar un funcionamiento no deseado.

0413491







**MIELE S.A. de C.V.****MIELE EXPERIENCE CENTER**

Arquímedes No. 43  
Colonia Polanco Chapultepec  
Delegación Miguel Hidalgo  
C.P. 11560, Cd. de México

**MIELE SERVICE CENTER**

German Centre  
Av. Santa Fe 170  
Lomas de Santa Fe  
C.P. 01210, Cd. de México

01800 MIELE 00  
info@miele.com.mx  
www.miele.com.mx

**Dirección del fabricante**

Miele & Cie. KG  
Carl-Miele-Straße 29  
33332 Gütersloh  
Alemania

DA 4248V D

es-MX

M.-Nr. 10 936 220 / 01