

Plano de instalación

PLW 8615

Contenido

Nota sobre el plano de instalación	3
Medidas del aparato	4
Indicaciones para la instalación	6
Emplazamiento	6
Zócalo (FP)	6
Zócalo móvil (RP)	6
Revestimiento superior.....	6
Revestimiento local	6
Emplazamientos en hilera	6
Conducciones de alimentación.....	7
Zona de instalación local.....	7
Conexiones del revestimiento superior (TC).....	8
Conexión eléctrica.....	9
Campo giratorio en el sentido de las agujas del reloj	9
Conexión a vapor (opcional).....	10
Conexión de aire comprimido	10
Conexión de red	11
Protocolos de red	11
Conexión de agua	12
Entrada de agua	12
Desagüe	13
Conexión de salida de aire	15
Condensador de vapor (opcional)	16
Condensador de vapor (SC).....	16
Módulo de conexión.....	17
Entradas	17
salidas libres de potencial	18
Datos técnicos	19
Medidas.....	19
Peso.....	19
Conexión eléctrica.....	19
Conexión a vapor (opcional).....	20
Conexión de aire comprimido	20
Entrada de agua	21
Desagüe	21
Circuito de refrigeración* (opcional)	22
Salida de aire.....	22
Condiciones de funcionamiento.....	23
Valores de emisión	23
Emisión de calor	23
Nivel acústico	23
Condiciones de almacenamiento y de transporte.....	23

Nota sobre el plano de instalación

Para una instalación y puesta en marcha seguras de la lavadora desinfectadora, lea el plano de instalación, la documentación de servicio técnico, las instrucciones de uso y el manual de programación.

Este plano de instalación describe las medidas de la lavadora desinfectadora, los datos técnicos y los requisitos previos locales para la instalación.

En este plano de instalación se hará referencia a la lavadora desinfectadora como aparato de limpieza.

Las medidas se indican en mm. En caso de haber diferencias, se indica.

La dotación depende de la variante de cada aparato y puede ampliarse con opciones adicionales. El plano de instalación describe la dotación máxima.

No se requieren conexiones para cada variante de aparato, por ejemplo, una conexión de vapor o agua fría para el condensador de vapor.

Opciones de equipamiento

CT	Depósito combinado
DP	Bomba de desagüe
DU 900	Unidad de secado y revestimiento superior
DU 900 RV	Unidad de secado y revestimiento superior con ranuras de ventilación
DV	Válvula de desagüe
EL	Calefacción eléctrica
EL/S	Calefacción a vapor/eléctrica
FP 900	Zócalo
RP 900	Zócalo móvil
SC	Condensador de vapor
TC 900	Revestimiento superior

Autorización para la instalación

El aparato de limpieza solo puede ser instalado y puesto en funcionamiento por el Servicio técnico de Miele o por un técnico concertado.

Los trabajos de instalación deberán llevarse a cabo ateniéndose a las prescripciones vigentes, bases legales, las directrices para la prevención de accidentes, así como a las normas vigentes.

Medidas del aparato

Vista frontal

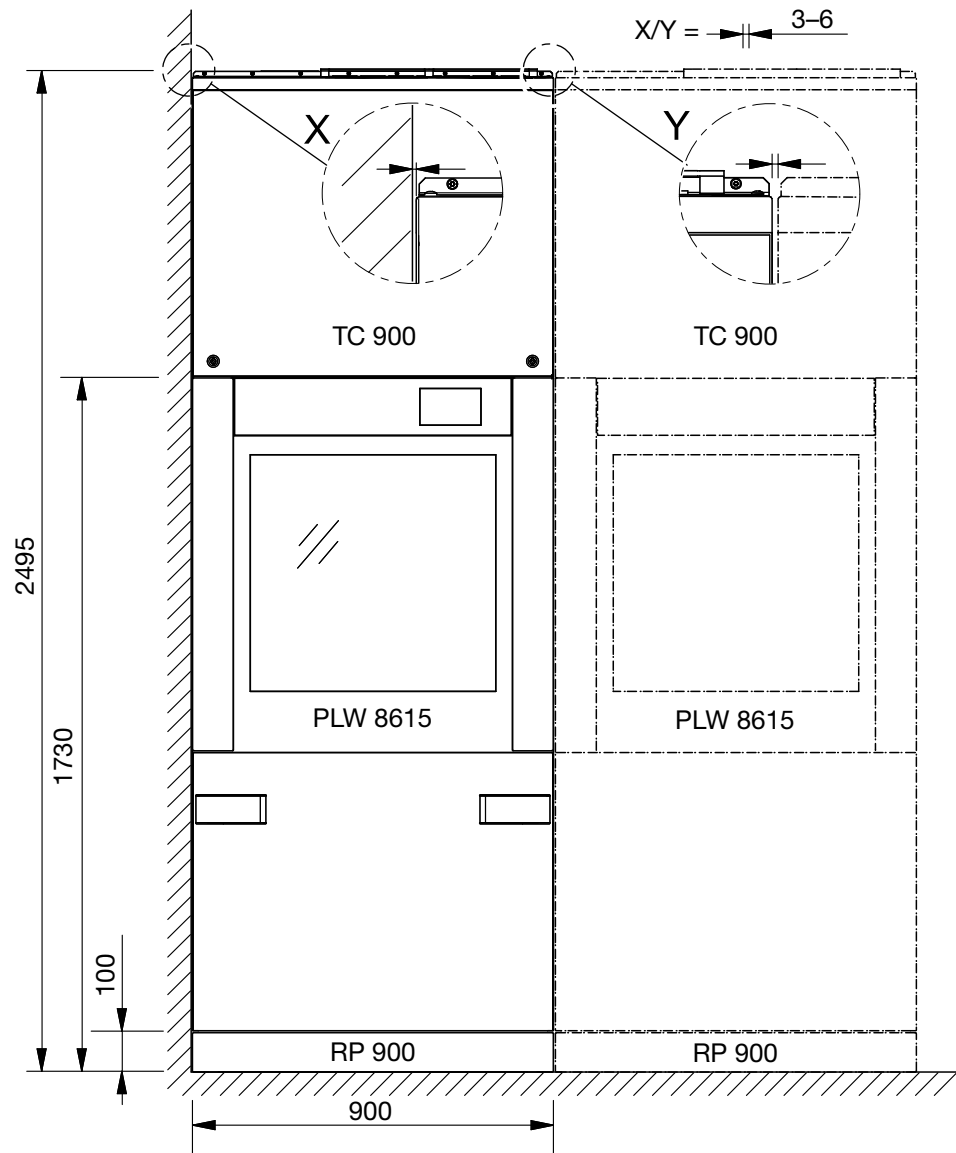

Vista superior del revestimiento (TC)

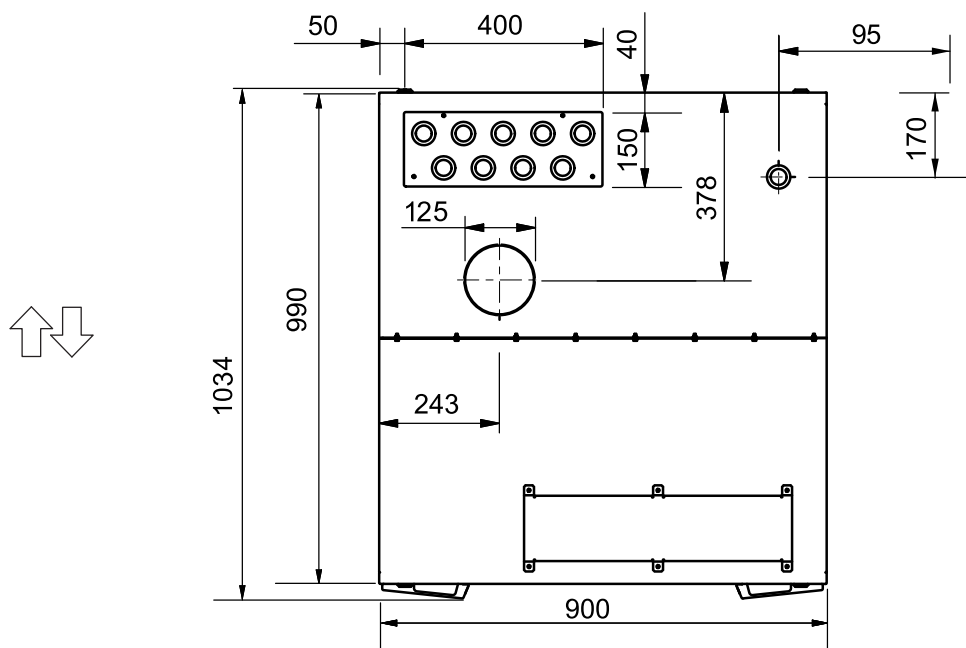

Medidas del aparato

Vista lateral

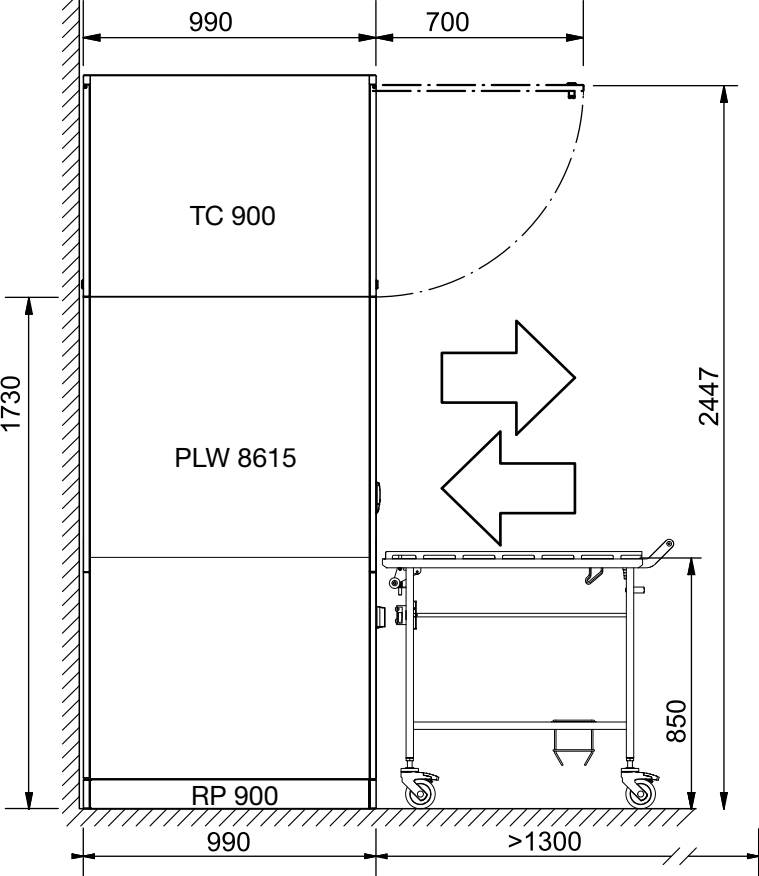

Vista superior Base (FP)

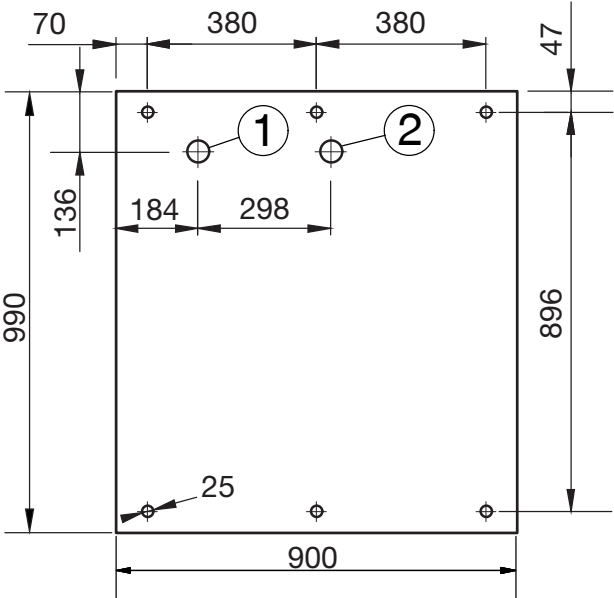

①

Bandeja de suelo con desagüe



Dirección de carga/descarga

②

Agua de desagüe

Indicaciones para la instalación

Emplazamiento

Zócalo (FP)

Es necesario un zócalo para la instalación. El zócalo está dotado con patas ajustables en altura y una bandeja de goteo, por ejemplo, para el agua de condensación.

Zócalo móvil (RP)

Si el aparato se coloca con la parte trasera contra una pared, debe instalarse sobre un zócalo móvil. En caso de llevar a cabo su mantenimiento o una intervención técnica, el aparato puede alejarse de la pared con el zócalo.

El aparato debe estar equipado con una bomba de desagüe (opcional) para que pueda desplazarse con el zócalo móvil.

Revestimiento superior

El revestimiento superior (TC) permite el acceso a la parte técnica desde la parte superior de la cuba, por ejemplo, en el caso de las unidades de secado, para fines de mantenimiento o intervención técnica. Para poder colocar el panel superior premontado en la máquina, se requiere una sala con una altura libre de al menos 2,62 m. En caso de tener espacio suficiente en una sala con una altura de entre 2,50 m y 2,62 m, se debe retirar el revestimiento superior. Las piezas individuales se vuelven a montar sobre la máquina.

Montar la tapa suministrada con casquillos estancos sobre el revestimiento superior. En caso de que las válvulas de cierre o las uniones roscadas tengan fugas, la tapa impide que el agua entre en la máquina.

Revestimiento local

Instalar el revestimiento local con tapas de inspección desde el revestimiento superior hasta el techo. Los conductos de alimentación quedan accesibles desde el lado de descarga de la máquina.

Emplazamientos en hilera

Se pueden colocar varias máquinas en hilera. Es necesaria una junta de 3-6 mm entre dos máquinas o una máquina y una pared divisoria. Los zócalos de cada máquina pueden unirse unos con otros.

Conducciones de alimentación

Las conexiones para los conductos de alimentación se encuentran en la máquina, encima del panel superior.

Los conductos de alimentación locales y la conexión del aire de salida deben terminar a una altura de 2650 mm por encima del borde superior del piso terminado para que pueda montarse el revestimiento superior (TC) en la máquina.
Se recomienda una altura de 2.800 mm para los conductos de alimentación en la segunda fila de la zona de instalación para que las válvulas de cierre queden fácilmente accesibles.

Zona de instalación local

Los conductos de suministro locales deben estar por encima de la máquina. El área de instalación deberá tener al menos unas medidas de de 480 x 150 mm:

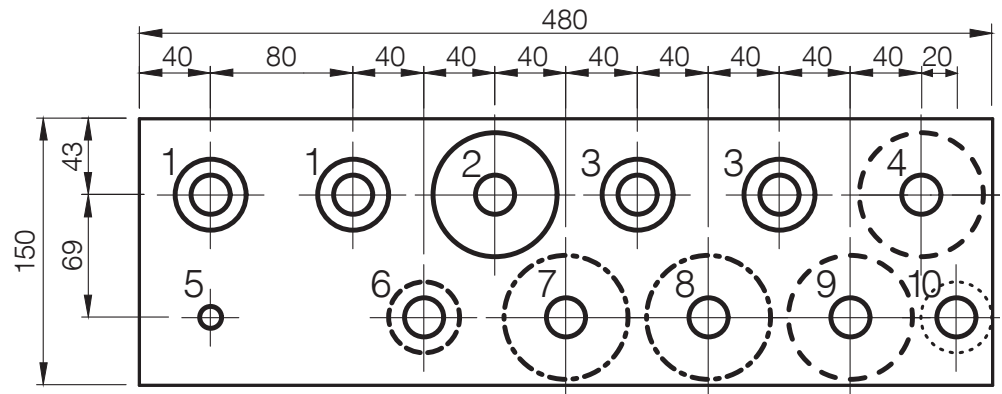

- ① 2 x agua VE
- ② 1 x agua caliente
- ③ 2 x agua fría
- ④ Flujo del circuito de refrigeración (opcional)
- ⑤ Aire comprimido técnico
- ⑥ Entrada de agua fría Condensador de vapor (opcional)
- ⑦ Conducción del vapor (opcional)
- ⑧ Conducción de condensados Vapor (opcional)
- ⑨ Retorno del circuito de refrigeración (opcional)
- ⑩ Conducción de aguas residuales Bomba de desagüe (opcional)

Indicaciones para la instalación

Conexiones del revestimiento superior (TC)

Las siguientes conducciones discurren por fuera de la zona de instalación a través de la cubierta de la máquina:

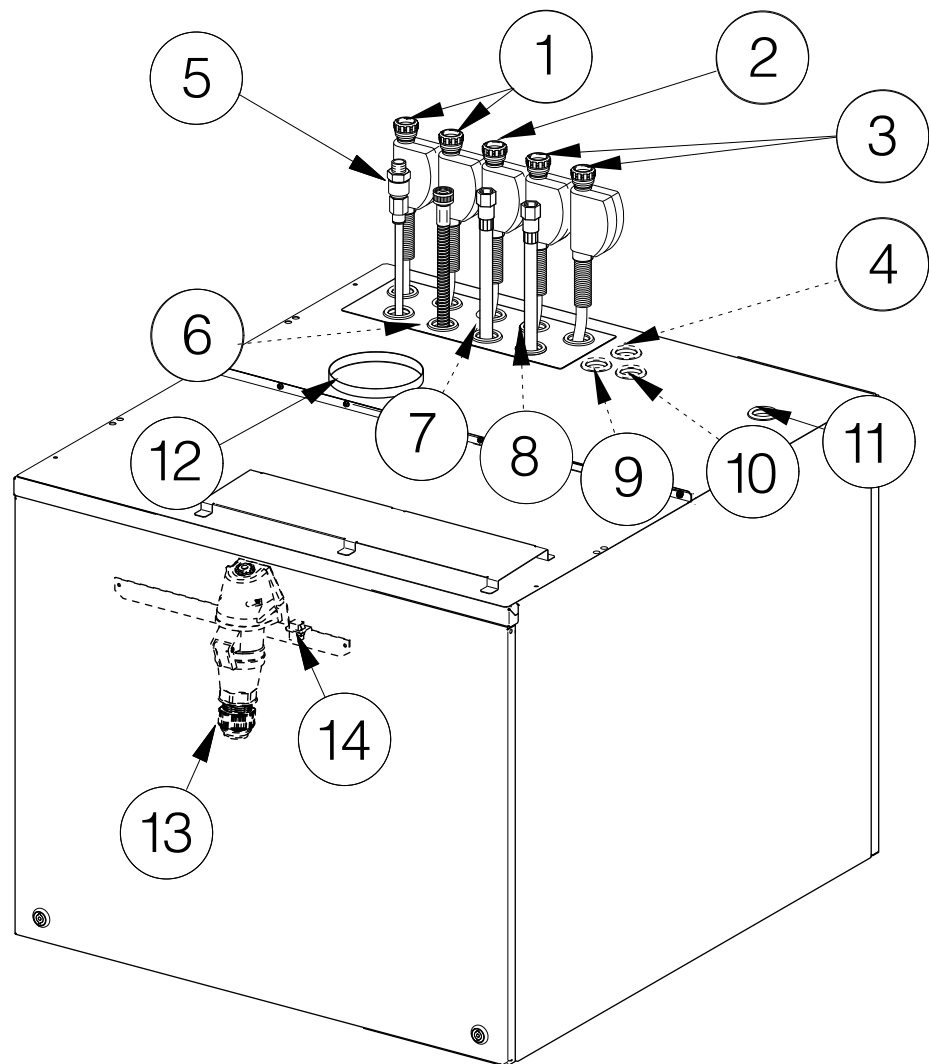

- ① Ejecución para:
 - Cable de conexión
 - Línea de datos
 - Conexión equipotencial (opcional)
 - Tensión externa para los contactos libres de potencial del módulo de conexión (opcional)
 - Conducciones hasta los contactos libres de potencial del módulo de conexión (opcional)
- ② Conducción de desagüe
- ③ Enchufe CEE Cable de conexión a la red
- ④ Enchufe Ethernet Línea de datos
- ① a ⑩ ver "Área de instalación local".

Conexión eléctrica

Todos los trabajos que afecten a la conexión eléctrica deberán ser llevados a cabo exclusivamente por el Servicio Post-venta Miele, un distribuidor Miele autorizado o un electricista cualificado.

La instalación de la máquina debe cumplir con la categoría de medición CAT II según la norma IEC 61010-1.

La conexión eléctrica de la máquina se realiza desde arriba. Es necesario un cable de conexión a la red con una longitud mínima de 1500 mm dentro del revestimiento superior.

La tensión de red puede fluctuar un máximo de $\pm 10\%$ respecto a la tensión nominal.

Conexión de base de enchufe

Conecte preferentemente la máquina a través de una base de enchufe. La base de enchufe CEE para la conexión eléctrica se encuentra en el interior del revestimiento superior. El cable de conexión a la red debe ser conectado por el cliente a la base de enchufe CEE.

Conexión fija

Si conecta la máquina a una conexión fija, instale un interruptor principal con desconexión omnipolar de la red en el emplazamiento local. El interruptor principal deberá contar con una anchura de apertura de al menos 3 mm.

La base de enchufe o el interruptor principal deben quedar accesibles tras la instalación de la máquina. La comprobación de seguridad eléctrica, p. ej., durante trabajos de reparación o mantenimiento, se puede llevar a cabo sin grandes dificultades. Tienda el cable de conexión protegido frente a influencias térmicas.

Interruptor diferencial RCD

Para aumentar la seguridad, deberá conectarse a cada máquina un interruptor de seguridad RCD tipo B con una corriente de disparo de 30 mA.

El interruptor de seguridad RCD deberá estar instalado de forma que quede accesible.

Campo giratorio en el sentido de las agujas del reloj

Conecte la máquina en fase con el campo giratorio de las agujas del reloj. El campo giratorio en el sentido de las agujas del reloj determina el sentido de giro de los accionamientos motorizados de la máquina.

Conexión equipotencial

La máquina está preparada para la compensación de potencial. El tornillo de conexión (M 8) se encuentra en el lado de carga, encima de la puerta elevable.

Si las instalaciones locales lo permiten, cree una conexión equipotencial.

Indicaciones para la instalación

Conexión a vapor (opcional)

Las máquinas de doble calentamiento con vapor y calefacción eléctrica (EL/S) deben conectarse al vapor industrial seco. Las mangueras para el vapor y el condensado pueden extraerse a unos 300 mm del revestimiento superior.

En las instalaciones locales debe instalarse una válvula de cierre, un sifón y un desagüe en la conducción del vapor.

Para evitar golpes en las conducciones de condensados fríos al poner en marcha la máquina, coloque una válvula antirretorno directamente después del separador de condensados en las instalaciones locales.

Las conexiones locales requieren los siguientes racores exteriores:

- Conducción de vapor 3/4"
- Desagüe de condensado 1/2"

Instalar en el emplazamiento local válvulas de cierre para la conducción del vapor y los condensados.

Las válvulas de cierre deben quedar accesibles una vez instalada la máquina.

Conexión de aire comprimido

Para el control de la puerta de la máquina se necesita aire comprimido técnico sin aceite.

En las máquinas con conexión de vapor, el aire comprimido técnico es necesario adicionalmente para regular las válvulas de vapor.

Para la conexión en las instalaciones locales se necesita una válvula de cierre y una toma de acoplamiento con un cierre rápido hembra de 1/2".

Las mangueras de aire comprimido pueden extraerse unos 900 mm del revestimiento.

Conexión de red

La máquina está equipada con una interfaz Ethernet. La conexión de red RJ45 se encuentra en el interior del panel superior sobre la cuba. En las instalaciones locales, se necesita una conexión de red por encima de la cuba. Si el cable de red y la conexión eléctrica se colocan en paralelo, se necesitan 1500 mm de longitud de cable dentro del revestimiento superior. Utilice un cable de red de tipo CAT5 o superior.

⚠ Riesgo para la salud debido a un acceso no autorizado. Los ajustes de la máquina se pueden ver modificados en caso de un acceso no autorizado a través de la red, como parámetros para la desinfección o la dosificación de agentes químicos de procesos. En ningún caso será posible acceder a la máquina a través de Internet o de una red abierta e insegura, directa o indirectamente, p. ej., a través de una redirección del puerto. Las direcciones IP 192.168.10.1 a 192.168.10.255 están reservada al servicio posventa. Nunca se podrán ajustar en una red local.

1. Maneje la máquina solo en un segmento de red independiente que cumpla una de las dos siguientes condiciones:
 - Está físicamente separado de otros segmentos de red
 - El acceso está restringido por un cortafuegos o un enrutador configurado adecuadamente
2. Limite el acceso a este segmento de red separado exclusivamente a un grupo definido de personas necesarias.
3. Asegure el acceso a los sistemas conectados a la máquina mediante contraseñas seguras.
4. Configure la interfaz de Ethernet.

Las conexiones de red y los dispositivos conectados deben cumplir la norma IEC 62368-1.

Protocolos de red

La máquina admite la comunicación a través de los siguientes protocolos de red:

Protocolos de red	Descripción	Puerto
DHCPv4	Adjudicación dinámica de direcciones IPv4	68/UDP
DHCPv6	Adjudicación dinámica de direcciones IPv6	546/UDP
HTTPS	Interfaz web para la parametrización de lavadoras desinfectadoras	443/TCP

Adicionalmente son compatibles los protocolos ICMPv4 y ICMPv6.

Indicaciones para la instalación

Conexión de agua

Entrada de agua

Conecte la máquina únicamente a una red de tuberías completamente purgada.
Un breve aumento de la presión del agua podría dañar sus componentes.

El agua que se introduce en la máquina debe cumplir con las indicaciones de agua potable del país correspondiente.

La máquina debe conectarse a agua fría, caliente y VE. Las conducciones de entrada de agua pueden extraerse a unos 900 mm del revestimiento superior. En la instalación local, las conexiones requieren racores exteriores de 3/4". Instalar válvulas de cierre para las mangueras de suministro de agua local.

Las válvulas de cierre deben quedar accesibles una vez instalada la máquina.

Indicaciones para la instalación

Desagüe

Las aguas residuales deben ser recogidas por una tubería de recogida de medidas adecuadas \geq DN 100 con pendiente.

Las conducciones de aguas residuales deben ser resistentes a la temperatura hasta al menos 94 °C. Monte localmente una trampa antiolores.

Si se instalan varias máquinas en hilera, la conducción de recogida deberá tener el tamaño apropiado. Si el agua residual sale muy lentamente, se puede prolongar el tiempo de desagüe durante la ejecución del programa en la electrónica de la máquina. Instale una restricción adicional en la válvula de desagüe, por ejemplo, mediante un reductor o paneles de desagüe.

Válvula de desagüe (DV)

El desagüe del agua a través de la válvula funciona por gravedad. Debajo de la máquina se necesitan dos orificios para el agua residual y el desagüe de la bandeja del suelo. Las conducciones de conexión DN 50 deben conectarse a la tubería del sifón verticalmente con una ligera curva en la dirección del flujo. Las conducciones de conexión deben estar al ras del borde superior del piso terminado.

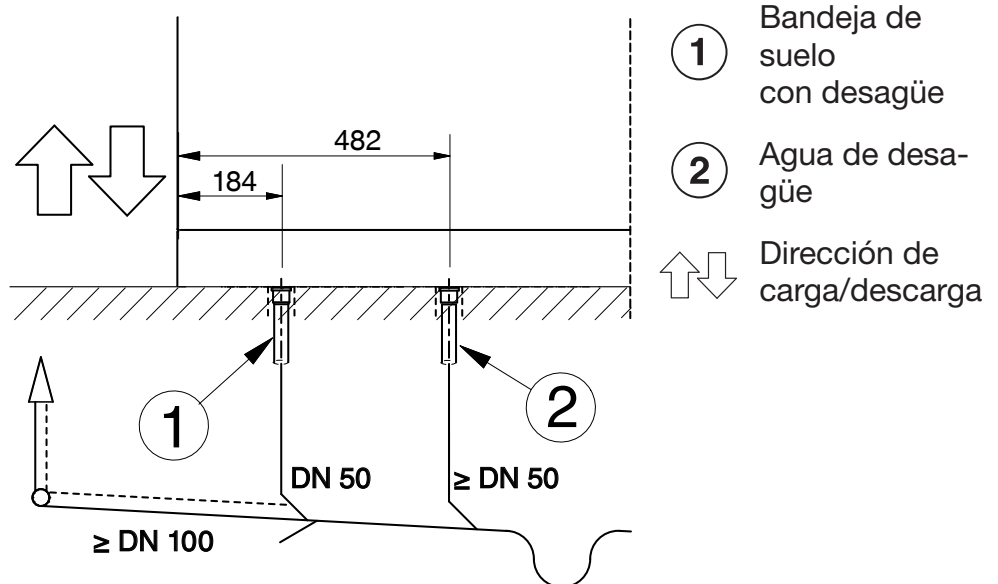

Detalle vista frontal zona zócalo

Es necesario un tubo de desagüe adicional de la longitud "altura del zócalo + 45 mm" para conectar el desagüe de la máquina con la manguera de conexión.

Indicaciones para la instalación

Bomba de desagüe (DP) (opcional)

La máquina puede estar equipada con una bomba de desagüe. La bomba de desagüe bombea las aguas residuales a un desagüe del suelo o a una tubería de aguas residuales en el techo. La altura máxima de evacuación es de 3000 m.

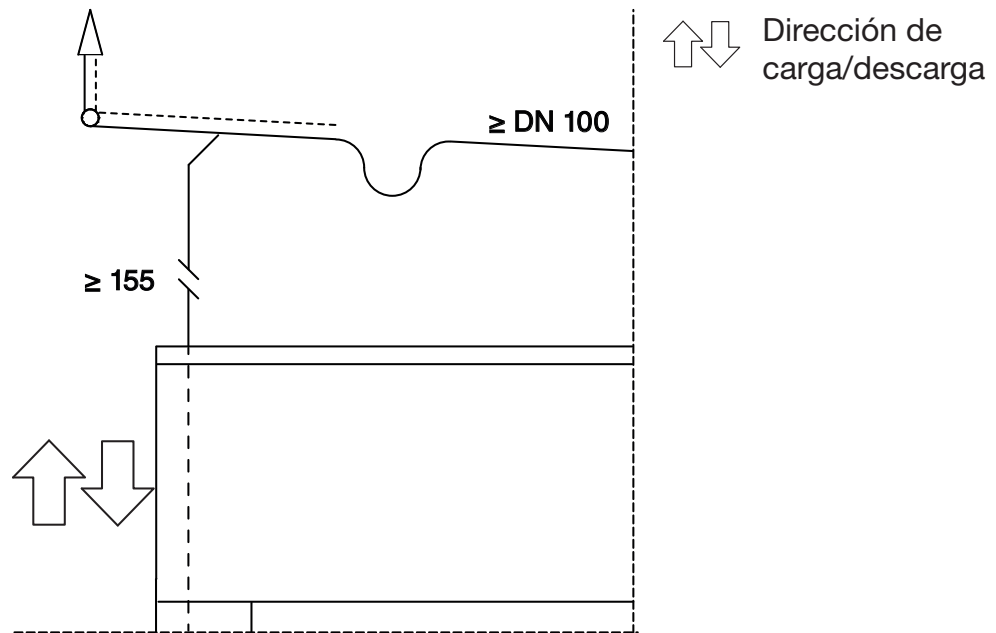

Detalle vista frontal revestimiento superior

Tubo de desagüe en el techo:

El tubo de desagüe se encuentra en el lado izquierdo de la máquina visto desde el lado de carga. La manguera de desagüe puede extenderse unos 600 mm del revestimiento superior.

Desagüe del suelo:

La manguera de desagüe debe colocarse en forma de arco dentro de la máquina para que el agua residual no pueda retroceder. La altura mínima de desagüe es de 200 mm, medida por encima de la válvula antirretorno de la máquina.

Conexión de salida de aire

La máquina debe estar conectada a un sistema de ventilación o aire acondicionado. Durante el funcionamiento, se requiere un caudal permanente de $350 \text{ m}^3/\text{h}$ por máquina para la conexión del aire de salida. Según la cantidad de aire de salida, el aire de entrada deberá ser suministrado a través del sistema de ventilación de la sala por encima del revestimiento superior (TC). Si no hay un conducto de entrada de aire, se deberá utilizar un revestimiento superior con ranuras de ventilación en el lado de carga.

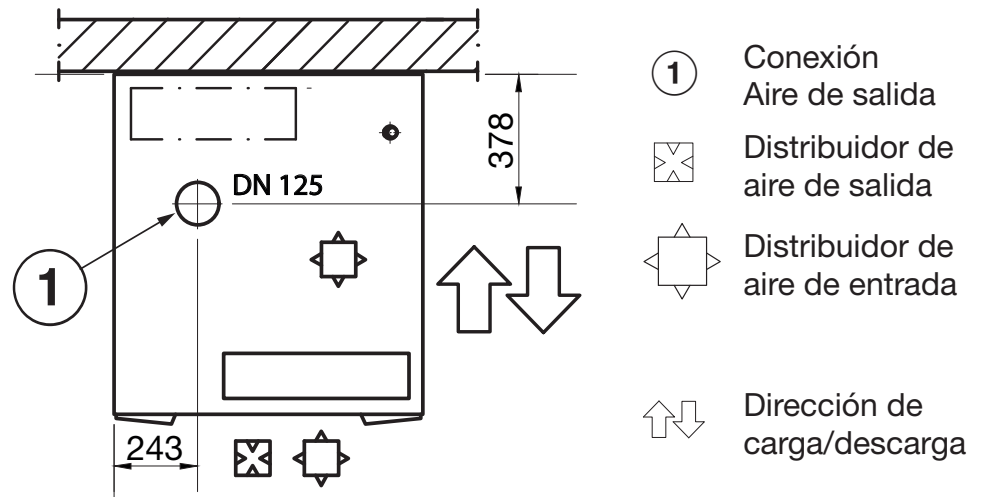

Vista superior del revestimiento superior (TC)

Si se conecta a un sistema de aire acondicionado, debe conectarse un condensador de vapor antes para deshumidificar el aire de salida. Si está conectado a un sistema de extracción con ventilación al exterior, no necesita un condensador de vapor.

Instale la conducción de salida de aire con pendiente en la dirección del flujo de aire de salida para que el condensado no pueda volver a la máquina. Drene la conducción de condensado en el punto más bajo.

Si es posible, instale una conducción de salida de aire para cada máquina.

Si se combinan las conducciones de salida de aire de varias máquinas, la capacidad del sistema de salida de aire debe calcularse y diseñarse in situ en función del caudal.

El calor que se desprende durante el funcionamiento debe disiparse a través del sistema de ventilación del local.

Indicaciones para la instalación

Condensador de vapor (opcional)

Si la conducción de salida de aire de la máquina está conectada a un sistema de aire acondicionado, se debe conectar un condensador de vapor antes para deshumidificar el aire de escape.

El condensador de vapor debe funcionar junto con una unidad de secado.

Instalar válvulas de cierre localmente en la entrada de agua del condensador de vapor.

Las válvulas de cierre deben quedar accesibles una vez instalada la máquina.
--

Condensador de vapor (SC)

El condensador de vapor (SC) puede conectarse al agua fría o a un circuito de refrigeración local.

Conexión al agua fría

Para el suministro de agua del condensador de vapor, se necesita una conexión de agua fría local. La manguera de conexión tiene un diámetro interior de 13 mm.

Desde el condensador de vapor, se conduce el agua a través de una sección de flujo libre hacia el desagüe de la máquina.

Conexión a un circuito de refrigeración

Para conectar el condensador de vapor al circuito de refrigeración, necesita válvulas de regulación de 3/4" y un kit de conversión con dos mangueras de conexión (accesorios especiales). Las mangueras de conexión tienen un diámetro interior de 13 mm y una longitud de 2000 mm.

Las electroválvulas y la sección de flujo libre suministradas con la máquina no se utilizan.

Módulo de conexión

La máquina está equipada con un módulo de conexión cuyas entradas y salidas libres de potencial pueden utilizarse para consultar estados de funcionamiento y controlar componentes externos. El módulo de conexión contiene 3 enchufes, el enchufe 5 (amarillo) con 4 entradas, el enchufe 6 (verde) con 5 salidas y el enchufe 7 (rojo) con 4 salidas.

La asignación de las entradas es fija. La tensión en las entradas debe ser de 200-240 V de CA.

La asignación de las salidas puede ajustarse, ver la tabla "Posible asignación de las salidas libres de potencial". La tensión en las salidas de un enchufe puede ser de 12-24 V de CC o de 200-240 V de CA.

En las salidas de un enchufe solo se puede utilizar la misma tensión.

Peligro de dañar los contactos del relé

Las salidas del módulo de conexión pueden cargarse con un máximo de 1 A para no dañar los contactos del relé.

Coloque relés de acoplamiento externos o contactores si se conmutan potencias mayores en las salidas del módulo de conexión.

Entradas

- Desconexión por pico de carga del calentamiento eléctrico
- Control del nivel de llenado de los depósitos de dosificación externos
- Control de dosificación para las bombas dosificadoras externas
- Mensaje externo

Indicaciones para la instalación

salidas libres de potencial

Parámetro	El contacto se activa, ...
Off	–
Secado activo	cuando la unidad de secado está activa
Programa en marcha	durante el funcionamiento de un programa
Funcionamiento	mientras la máquina está encendida
Anomalía	si se produce un funcionamiento erróneo
Estado puerta lado carga	mientras se abre la puerta del lado de carga
Estado puerta lado descarga	mientras se abre la puerta del lado de descarga
Programa finalizado	entre el final del programa y la apertura de la puerta
Pausa con aclarado	cuando la entrada de agua está activa en la sección del programa Pausa
Desagüe Estándar	si durante el transcurso del programa está activo el desagüe estándar
Desagüe Recycling	si durante el transcurso de un programa está activo el desagüe Recycling
Válvula frío	durante la entrada de agua a través de la válvula ajustada
Válvula caliente	
VE fría	
VE caliente	
Válvula frío retrasada	durante la entrada de agua a través de la válvula ajustada a. retrasado por el "Retardo entrada de agua Inicio" ajustado b. adelantada al "Retardo entrada de agua Final" ajustado
Válvula caliente retrasada	
VE fría pospuesto	
VE caliente pospuesto	
DOS 7 externo	como señal para bomba dosificadora externa 7
DOS 8 externo	como señal para bomba dosificadora externa 8
DOS 9 externo	como señal para bomba dosificadora externa 9
DOS 10 externo	como señal para bomba dosificadora externa 10
Accionamiento DOS 1	mientras la bomba dosificadora 1 está activa
Accionamiento DOS 2	mientras la bomba dosificadora 2 está activa
Accionamiento DOS 3	mientras la bomba dosificadora 3 está activa
Accionamiento DOS 4	mientras la bomba dosificadora 4 está activa
Accionamiento DOS 5	mientras la bomba dosificadora 5 está activa
Accionamiento DOS 6	mientras la bomba dosificadora 6 está activa
Contacto externo desagüe	si durante el desagüe está activo el parámetro "Contacto externo desagüe"

Medidas

Altura incl. zócalo	1770 mm
Altura incluyendo el zócalo y el revestimiento superior	2495 mm
Anchura	900 mm
Fondo	990 mm

Peso

Variante	PLW 8615 EL
Peso neto incluido el zócalo y el revestimiento superior	452 kg
Peso neto más EL/S, DU, SC, CT	624 kg
Peso de funcionamiento	800 kg
Carga máxima individual (pata 5 cm ²)	1308 N
Carga de superficie (capacidad de carga del techo) máx.	8,8 kN/m ²

Opciones de equipamiento

Calefacción a vapor/eléctrica (EL/S)	5 kg
Unidad de secado (DU)	115 kg
Condensador de vapor (SC)	52 kg
Depósito combinado (CT)	13,5 kg

Conexión eléctrica

Tensión	3N AC 400 V
Frecuencia	50 Hz
Fusible	3 x 32–35 A
Potencia calefactora	18 kW
Potencia nominal total	20 kW
Diámetro del cable de conexión	5 x 6
Cable de conexión a la red local, longitud dentro de TC	1,5 m
Conexión	CEE

Unidades de limpieza de doble calentamiento en el modo de calentamiento "Vapor" (opcional)

Fusible	3 x 20 A
Potencia nominal total	10 kW

Datos técnicos

Conexión a vapor (opcional)

Calidad	Secado industrial por vapor
Presión de vapor (sobrepresión)	250–1000 kPa
Capacidad de disposición de la conducción de vapor y condensado	50 kg/h
Conducción de vapor, local con válvula de cierre, racor exterior de sellado superficial	3/4"
Conducción de condensado, local válvula de cierre, racor exterior de sellado superficial	1/2"

Conexión de aire comprimido

Aire comprimido técnico	ISO 8573-1: Clase 4
Presión	600–800 kPa
Rendimiento en carga	5 l/min
Conexión local con válvula de cierre y toma de acoplamiento con cierre rápido ♀	1/2"

Entrada de agua

Conexiones de agua	
- Agua fría	2
- Agua caliente	1
- Agua completamente desmineralizada	2
Temperatura del agua	
- Agua fría	5–20 °C
- Agua caliente	5–65 °C
- Agua completamente desmineralizada	5–65 °C
Conexión local con válvula de cierre Sellado superficial de la rosca externa	3/4"
Presión de la toma de agua	200–1000 kPa
Caudal	14 l/min
Dureza máxima del agua	0,710 mmol/l/4 °dH
Agua completamente desmineralizada	
Conductividad recomendada	<15 µS/cm
Contenido de cloruros	<100 mg/l
Valor de pH	5–8
Condensador de vapor (opcional)	
Temperatura del agua	5–20 °C
Conexión local con válvula de cierre, racor externo con sellado superficial	3/4"

Desagüe

Válvula de desagüe (DV)

Temperatura de agua máx.	94 °C
Caudal momentáneo máx.	162 l/min
Conexión local de aguas residuales para la máquina	DN 50
Conexión local de aguas residuales para la bandeja del suelo	DN 50
Conducción de aguas residuales	≥ DN 100

Bomba de desagüe (DP) (opcional)

Datos técnicos

Temperatura de agua máx.	94 °C
Caudal momentáneo máx.	162 l/min
Altura mín. de desagüe	200 mm
Altura máx. desagüe	3000 mm
Diámetro interior de la manguera (Ø)	22 mm
Conducción de aguas residuales	≥ DN 100

Circuito de refrigeración* (opcional)

Capacidad de refrigeración	3,5 kW
Difusor	C5003
Presión de conexión máx.	800 kPa
Pérdida de presión en el condensador de vapor	25 kPa

* junto con un condensador de vapor

Salida de aire

Conexión de salida de aire	DN 125
Caudal en funcionamiento	350 m ³ /h *
Temperatura con condensador de vapor	45–48 °C
sin condensador de vapor	70–95 °C
Humedad relativa con condensador de vapor	65–100 %
sin condensador de vapor	80–100 %

* El volumen de aire de suministro correspondiente debe suministrarse en el interior del revestimiento superior a través del sistema de ventilación de la sala; alternatively, si no hay una conducción de aire, está disponible un revestimiento superior con ranuras de ventilación en el lado de carga.

Condiciones de funcionamiento

Temperatura ambiente	5–40 °C
Humedad relativa:	
mínimo	10 %
máximo para temperaturas de hasta 31 °C	80 %
lineal decreciente para temperaturas de hasta 40 °C	50 %
Altura sobre el nivel del mar hasta máx.	1500 m

Valores de emisión

Emisión de calor

Lado de carga/descarga	600 W
Artículos después de la descarga	1400 W

Nivel acústico

Nivel acústico LpA durante el lavado y el secado	<65 dB(A) re 20 µPa
--	---------------------

Condiciones de almacenamiento y de transporte

Temperatura ambiente	-20 – +60 °C
Humedad relativa del aire	10–85 %
Presión del aire	500–1060 hPa
Carga máxima en el suelo Recorrido de transporte	6 kN

Medidas incluida la paleta de transporte mín.

Altura	1960 mm
Anchura	1000 mm
Fondo	1130 mm

Miele

Miele S.A.U.

Avda. Bruselas, 31
28108 Alcobendas (Madrid)
Tfno.: 902 575 175
Fax: 91 662 02 66
Internet: www.miele-professional.es
E-mail: miele@miele.es

Teléfono Servicio Postventa / Atención al Cliente: 902 575 175

E-mail Servicio Postventa: service.professional@miele.es
E-mail Atención al Cliente: miele@miele.es

Teléfono Servicio de Atención al Distribuidor: 902 878 209

Servicios concertados en todas las capitales y poblaciones importantes.

Chile

Miele Electrodomésticos Ltda.
Av. Nueva Costanera 4055
Vitacura
Santiago de Chile
Tel.: (56 2) 957 0000
Fax: (56 2) 957 0079
Internet: www.miele.cl
E-Mail: info@miele.cl



Miele & Cie. KG
Carl-Miele-Straße 29, 33332 Gütersloh, Alemania