

Instruções de utilização Máquina de lavar e secar roupa



Antes da montagem instalação e início de funcionamento é **imprescindível** que leia as instruções de utilização. Desta forma não só se protege como evita anomalias.



Índice

O seu contributo para a proteção do ambiente	6
Medidas de segurança e precauções	7
Utilização da máquina de lavar e secar roupa	16
Painel de comandos.....	16
Visor tátil e teclas sensoras.....	16
Menu principal.....	17
Exemplos de utilização.....	18
Uso da máquina	20
O primeiro funcionamento	21
Miele@home	22
1. Configurar o idioma do visor	23
2. Configurar a Miele@home	23
3. Selecionar o formato das horas	24
4. Remover a segurança de transporte.....	24
5. Configurar o TwinDos	25
6. Iniciar o programa para calibrar	28
Lavagem e secagem ecológicas	29
LAVAGEM	30
1. Preparação da roupa.....	30
Dicas gerais.....	30
2. Selecionar o programa	31
3. Selecionar as regulações do programa.....	32
4. Carregar a máquina de lavar e secar roupa.....	34
5. Adicionar detergente	35
6. Iniciar programa	41
7. Fim do programa/Retirar a roupa	42
Centrifugação.....	42
Lista de programas.....	44
Sequência do programa.....	50
Extras	53
Detergente.....	55
Descalcificador.....	55
Amaciador, goma sintética, goma.....	55
SECAGEM	59
1. Preparação da roupa.....	59
2. Selecionar o programa	60
3. Selecionar as regulações do programa.....	61
4. Carregar a máquina de lavar e secar roupa.....	62

5. Iniciar programa	62
6. Fim do programa/Retirar a roupa	63
Lista de programas.....	64
Seleção de tempo	69
Centrifugação térmica.....	70
Extras	70
LAVAGEM E SECAGEM	71
1. Preparação da roupa.....	71
2. Selecionar o programa	71
3. Carregar a máquina de lavar e secar roupa	71
4. Selecionar as regulações do programa.....	72
5. Adicionar detergente	72
6. Iniciar/terminar programa	72
Após cada lavagem e secagem	73
Alterar o desenrolar do programa	74
Alterar programa (segurança para crianças)	74
Cancelar o programa.....	74
Interromper o programa	74
Programas favoritos	75
Criar favoritos	75
Assistente de lavagem e secagem	76
Timer/SmartStart	77
Trocar o cartucho TwinDos	79
Limpeza e manutenção	80
Iniciar programas de manutenção.....	80
Manutenção "TwinDos"	80
Limpeza da máquina	81
Limpeza após secag.	81
Limpar exterior da máquina e painel.....	82
Limpeza da gaveta de detergentes	82
Limpar o filtro da entrada de água	84
Que fazer quando	85
Não é possível iniciar qualquer programa	85
Mensagem de erro de interrupção do programa	86
Mensagem de erro após o final do programa	87
Anomalia no TwinDos.....	89

Índice

Anomalia no TwinDos.....	90
Problemas gerais com a máquina de lavar e secar roupa	91
Resultados de lavagem insuficientes.....	94
Resultados de secagem insatisfatórios	95
Não é possível abrir a porta	96
Abrir a porta em caso de esgoto obstruído e/ou falta de energia elétrica.....	97
Serviço de assistência técnica	99
Contacto no caso de avarias	99
Garantia.....	99
Acessórios opcionais	99
Base de dados EPREL.....	99
Símbolos de tratamento	100
Instalação.....	101
Vista frontal	101
Vista posterior	102
Superfície de instalação	103
Transportar a máquina de lavar e secar roupa para o local de instalação.....	103
Desmontar a proteção para transporte	103
Montar a proteção para transporte	105
Encastrar por baixo de um balcão de cozinha.....	105
Nivelar a máquina de lavar e secar roupa	106
O sistema de proteção contra inundações	107
Entrada de água	108
Esgoto da água	109
Ligação elétrica	110
Caraterísticas técnicas	111
Declaração de Conformidade	112
Dados de consumo	113
Regulações	114
Operação / Indicações ▶.....	115
Idioma ▶	115
Código Pin.....	115
Memory	115
Horas	115
Volume do sinal.....	115
Luminosidade do visor.....	116
Unidade de temperatura.....	116

Des. do programa.....	116
TwinDos.....	116
Sujidade	117
Nível água plus.....	117
Nível máx. enxaguagem.....	117
Tempo da pré-lav. extra.....	117
Tem. sup. pré-lav. ad. al.	118
Ritmo lento	118
Protec. enrolamento	118
Níveis de secagem	118
Prolong. arrefecimen.	119
Rede	119
Miele@home	119
Controlo remoto	120
SmartGrid.....	120
Remote Update	121
Parâmetros do aparelho	122
Direitos de autor e licenças para software de operação e comando.....	122
Direitos de autor e licenças para o módulo de comunicação.....	122
Requisitos da instalação	123
Pressão de água baixa.....	123
Arrefecimento da água.....	123
Red. temperatura.....	123
Produtos de lavagem e tratamento	124
Detergente.....	124
Detergente especial 	125
Produto de tratamento para têxteis 	126
Aditivo 	126
Manutenção do aparelho	126

O seu contributo para a proteção do ambiente

Eliminação da embalagem

A embalagem é utilizada para o manuseamento e protege o aparelho contra danos que possam ocorrer durante o transporte. Os materiais da embalagem são selecionados do ponto de vista ecológico e de eliminação e são geralmente recicláveis.

A devolução da embalagem ao ciclo de reciclagem contribui para a economia de matérias-primas. Utilize pontos de recolha de resíduos com triagem de materiais e possibilidades de devolução das embalagens. O seu distribuidor Miele aceita de volta as embalagens de transporte.

Eliminação do aparelho em fim de vida útil

Os equipamentos elétricos e eletrónicos contêm diversos materiais valiosos. Também contêm determinadas substâncias, misturas e componentes necessários para o seu funcionamento e segurança. No lixo doméstico, bem como no caso de tratamento incorreto, estes podem causar danos na saúde das pessoas e no ambiente. Por isso, não coloque o seu equipamento em fim de vida útil, em nenhuma circunstância, no lixo doméstico.



Em vez disso, utilize os pontos oficiais de recolha criados para a entrega e reciclagem gratuita de equipamentos elétricos e eletrónicos da sua junta de freguesia, de distribuidores Miele ou da Miele. A eliminação de eventuais dados pessoais do equipamento em fim de vida útil é um processo, do ponto de vista legal, da sua responsabilidade. Está legalmente obrigado a retirar de forma não destrutiva as pilhas e as baterias usadas não fechadas de forma fixa no aparelho, bem como as lâmpadas que possam ser retiradas de forma não destrutiva. Entregue-as num ponto de recolha adequado onde possam ser entregues de forma gratuita. Mantenha o seu equipamento em fim de vida útil fora do alcance de crianças, até ser transportado.



► Leia as instruções de utilização **atentamente**.

Esta máquina de lavar e secar roupa corresponde às normas de segurança em vigor. A utilização inadequada pode, contudo, resultar em danos para as pessoas e danos materiais.

Antes de colocar a máquina de lavar e secar roupa em funcionamento, leia atentamente as instruções de utilização. As instruções contêm informações importantes sobre instalação, segurança, utilização e manutenção. Desta forma, não só se protege, como também evita danos à máquina de lavar e secar roupa.

Conforme a norma IEC 60335-1, a Miele chama expressamente a atenção para o facto de o capítulo para a instalação da máquina de lavar e secar roupa, assim como as indicações de segurança e os avisos deverem ser obrigatoriamente lidos e cumpridos.

A Miele não assume responsabilidade por danos ocorridos devido à inobservância destas instruções.

Guarde o manual de instruções e entregue-o a um eventual futuro proprietário.

Utilização adequada

► Esta máquina de lavar e secar roupa destina-se a ser utilizada a nível doméstico e em espaços similares.

► Utilize a máquina de lavar e secar roupa exclusivamente a nível doméstico só para:

- lavar roupa que tenha indicado na respectiva etiqueta que pode ser lavada na máquina;
- secar roupa que tenha sido lavada com água e que tenha indicado na respectiva etiqueta de que é adequada para ser seca no secador.

Medidas de segurança e precauções

Qualquer outra utilização não é permitida. A Miele não assume responsabilidade por danos causados devido a uso inadvertido do aparelho ou por utilização incorrecta.

- ▶ A máquina de lavar e secar roupa não se destina a ser utilizada no exterior.
- ▶ As pessoas que, devido às suas capacidades físicas, sensoriais ou psíquicas ou ainda por inexperiência ou desconhecimento, não estejam em condições de utilizar o aparelho com segurança não o podem utilizar sem serem vigiadas ou orientadas por uma pessoa responsável.

Crianças em casa

- ▶ As crianças menores de oito anos devem ser mantidas afastadas da máquina de lavar e secar roupa, exceto se estiverem a ser constantemente vigiadas.
- ▶ As crianças a partir dos oito anos de idade só podem utilizar a máquina de lavar e secar roupa sem serem vigiadas se lhes foi explicado o seu funcionamento de forma que a possam utilizar com segurança. As crianças devem ter capacidade para reconhecer e compreender o perigo de uma utilização incorrecta.
- ▶ As crianças não devem efetuar trabalhos de limpeza ou manutenção na máquina de lavar e secar roupa sem serem vigiadas.
- ▶ Vigie as crianças que estejam perto da máquina de lavar e secar roupa. Não permita que as crianças brinquem com a máquina de lavar e secar roupa.

Segurança técnica

- ▶ Antes de instalar a máquina de lavar e secar roupa, verifique se apresenta algum dano no revestimento exterior.
Se a máquina de lavar e secar roupa apresentar algum dano visível, não deve ser posta a funcionar.
- ▶ Antes de ligar a máquina de lavar e secar roupa, deverá verificar se os dados de ligação (fusíveis/disjuntores, tensão e frequência) mencionados na placa de características correspondem aos da rede elétrica. Em caso de dúvida, consulte um electricista qualificado.
- ▶ A segurança elétrica da máquina de lavar e secar roupa só está garantida se a ligação à corrente for efetuada por meio de uma tomada com contato de segurança.
É muito importante que esta condição base de segurança seja verificada e, em caso de dúvida, a instalação elétrica da habitação deverá ser revista por um técnico especializado.
A Miele não pode ser responsabilizada por avarias ou danos provenientes da falta ou interrupção do fio de terra.
- ▶ Por motivos de segurança, não deve utilizar um cabo elétrico de prolongamento (perigo de incêndio devido a sobreaquecimento).
- ▶ As reparações executadas indevidamente podem ter consequências graves para o utilizador, pelas quais o fabricante não assume qualquer responsabilidade. As reparações só devem ser executadas por técnicos autorizados Miele. Caso contrário, se daí resultarem avarias, fica excluído o direito à garantia.
- ▶ Observe as indicações mencionadas no capítulo «Instalação », assim como no capítulo «Caraterísticas técnicas».

Medidas de segurança e precauções

▶ Esta máquina de lavar e secar roupa está equipada com uma fonte de luz especial devido a requisitos especiais (por exemplo, temperatura, humidade, resistência química, resistência ao atrito e vibração). Esta fonte de luz só pode ser utilizada para o fim previsto. A fonte de luz não é adequada para iluminação ambiente. A substituição só pode ser efetuada por um técnico autorizado ou pelo serviço de assistência técnica da Miele.

A máquina de lavar roupa inclui 1 fontes de luz da classe de eficiência energética G.

▶ O acesso à tomada deve estar sempre garantido para poder desligar a máquina de lavar e secar roupa da corrente sempre que necessário.

▶ Em caso de avaria ou ao efetuar trabalhos de limpeza e manutenção, a máquina de lavar e secar roupa só está desligada da corrente elétrica quando:

- a ficha de ligação à corrente estiver desligada da tomada; ou
- os fusíveis/disjuntores do quadro estiverem desligados; ou
- o fusível roscado da instalação da casa estiver completamente desaparafusado.

▶ O sistema Miele de proteção de água protege contra danos causados pela água se estiverem reunidas as seguintes condições:

- ligação correcta à água e electricidade;
- logo que sejam visíveis danos, a máquina de lavar e secar roupa deve ser reparada de imediato.

▶ A pressão da ligação de água deve ser de, pelo menos, 100 kPa e não pode exceder 1.000 kPa.

▶ As peças com defeito só devem ser substituídas por peças originais Miele. Só com estas peças é que a Miele garante o cumprimento das condições de segurança.

▶ Se o cabo de ligação estiver danificado, somente um técnico autorizado Miele deverá efetuar a sua substituição para evitar perigos para o utilizador.

Medidas de segurança e precauções

- ▶ Esta máquina de lavar e secar roupa não pode ser utilizada em locais móveis (p. ex., barcos/navios).
- ▶ Não efectue qualquer alteração na máquina de lavar e secar roupa sem que essa tenha sido expressamente permitida pela Miele.
- ▶ É possível um funcionamento temporário ou permanente num sistema de alimentação energética autossuficiente ou não-síncrono de rede (por ex. microrredes, sistemas de reserva). O pré-requisito para o funcionamento é que o sistema de alimentação elétrica esteja em conformidade com as especificações da EN 50160 ou comparável. As medidas de proteção previstas na instalação doméstica e neste produto Miele devem também ser asseguradas na sua função e modo de funcionamento em funcionamento isolado ou em funcionamento não-síncrono ou ser substituídas por medidas equivalentes na instalação. Como descrito, por ex., na publicação atual do VDE-AR-E 2510-2.
- ▶ O direito à garantia será invalidado se a máquina de lavar e secar roupa não for reparado pelo serviço de assistência técnica autorizado da Miele.

Utilização adequada

- ▶ A máquina de lavar e secar roupa não deve ser instalada em áreas propensas a geadas. As mangueiras podem congelar e rebentar ou gretar e a fiabilidade da placa eletrónica pode diminuir devido às temperaturas negativas.
- ▶ Antes de pôr a máquina de lavar e secar roupa a funcionar pela primeira vez, é necessário desmontar as barras de segurança de transporte situadas na zona posterior da máquina (consulte o capítulo «Instalação», secção «Desmontar a segurança de transporte»). Se a segurança de transporte não for desmontada, durante a centrifugação a máquina de lavar e secar roupa e os móveis/aparelhos situados ao lado podem ficar danificados.

Medidas de segurança e precauções

- ▶ Feche a torneira de entrada de água se a máquina de lavar e secar roupa não for utilizada durante um período de tempo mais longo (férias, por exemplo), especialmente se não estiver localizada perto de um ralo no pavimento.
- ▶ Risco de inundações! Se a mangueira de esgoto for pendurada num lavatório, verifique se o esgoto da água se efectua rapidamente e sem obstruções. A mangueira deve ser fixa para não saltar do lugar. A força da água pode provocar essa situação se a mangueira não estiver fixa.
- ▶ Certifique-se de que nos bolsos da roupa, que vai ser lavada, não existem corpos estranhos como, por exemplo, moedas, parafusos, pregos, etc. Estes podem danificar o tambor e a cuba. Por sua vez, os componentes danificados podem causar danos na roupa.
- ▶ Durante a secagem não deve haver nenhum doseador (p. ex., saquinhos, esferas) entre a roupa. Estas peças podem derreter durante a secagem e danificar a máquina de lavar e secar roupa e a própria roupa.
- ▶ Risco de queimaduras devido a temperaturas elevadas. A tampa de metal no interior do vidro da porta está quente após a secagem. Abra bem a porta após a secagem. Não toque na tampa de metal.
- ▶ Se dosear o detergente adequadamente, não é necessário proceder à descalcificação da máquina de lavar e secar roupa. Mas se, apesar disso, a máquina apresentar calcário, de modo que seja necessário efetuar a descalcificação, utilize um produto de descalcificação especial com proteção anticorrosiva. Nos serviços ou Agentes Miele pode obter o produto adequado. Ao utilizar o produto anti-calcário, deve seguir as indicações do respectivo fabricante.
- ▶ Cuidado ao abrir a porta após ter sido utilizada a função vapor. Existe risco de queimaduras devido ao vapor que sai e às temperaturas elevadas na superfície do tambor, assim como no vidro da porta. Dê um passo atrás e espere até que o vapor se dissipe.

Medidas de segurança e precauções

► Devido a risco de incêndio, **não** é permitida a secagem de têxteis que:

- não estejam lavados;
- não estejam suficientemente lavados e apresentem resíduos de óleos ou gorduras (p. ex., panos de cozinha ou panos utilizados em cosmética que tenham resíduos de substâncias oleosas, gordurentas ou cremosas). Se os tecidos não estiverem convenientemente lavados, existe perigo de incêndio mesmo após o processo de secagem terminar e já no exterior da máquina de lavar e secar roupa;
- tenham resíduos ou vestígios de produtos de limpeza inflamáveis, acetona, álcool, gasolina, petróleo, tira-nódoas, produto de remover cera ou substâncias químicas (p. ex., mopas, panos do pó);
- estejam impregnados com resíduos de fixador e laca de cabelo, acetona ou produtos idênticos.

Assim, lave corretamente todas as peças que apresentem este tipo de sujidade: utilize quantidade suficiente de detergente e selecione uma temperatura mais elevada. Em caso de dúvida, lave as peças várias vezes.

► Devido a risco de incêndio, **não** é permitida a secagem de têxteis ou produtos:

- se na lavagem tiverem sido utilizados produtos químicos industriais (p. ex., numa limpeza a seco);
- que contenham principalmente espuma, borracha ou material idêntico. É o caso de, por exemplo, produtos com espuma de látex, toucas de banho, tecidos impermeáveis, artigos e peças de vestuário com borracha e almofadas com flocos de espuma;
- acolchoados e danificados (p. ex., almofadas ou casacos). Se o enchimento estiver solto, pode provocar incêndio.

Medidas de segurança e precauções

- ▶ O amaciador de roupa ou produtos similares devem ser utilizados tal como está indicado nas instruções do respectivo produto.
- ▶ Os corantes devem ser apropriados para serem utilizados em máquinas de lavar e secar roupa e a nível doméstico. Siga estritamente as indicações do fabricante do produto.
- ▶ Os produtos descolorantes podem provocar corrosão devido à sua composição química, não devendo, por isso, ser utilizados nas máquinas de lavar e secar roupa.
- ▶ A seguir à fase de aquecimento segue-se, em muitos programas, a fase de arrefecimento, o que contribui para o arrefecimento da roupa, mantendo-a a uma temperatura que não lhe provoca danos (evitando, p. ex., incêndio espontâneo). Só depois é que o programa termina. No final do programa, retire toda a roupa existente na máquina.
- ▶ Aviso: nunca desligue a máquina de lavar e secar roupa antes do programa de secagem terminar, a menos que retire imediatamente todas as peças de roupa de dentro da máquina e as abra de forma que o calor se possa expandir.
- ▶ A máquina de lavar e secar roupa não deve ser ligada a uma tomada controlável, por ex., através de um temporizador ou um sistema elétrico com gestão de picos de energia. Se um programa de secagem for cancelado antes de terminar a fase de arrefecimento, existe o perigo de combustão espontânea da roupa.
- ▶ Os tecidos que tenham sido tratados com produtos de limpeza que contenham dissolventes devem ser bem enxaguados antes de serem lavados na máquina.
- ▶ Nunca utilize produtos de limpeza que contenham solventes (p. ex., benzina) na máquina de lavar e secar roupa. Os componentes da máquina podem ficar danificados e podem sair vapores tóxicos. Existe risco de incêndio e de explosão.

Medidas de segurança e precauções

- ▶ Se o detergente líquido entrar em contacto com os olhos, deve lavar de imediato com água tépida abundante. Se o produto for ingerido, deve consultar um médico. As pessoas com pele sensível ou com ferimentos devem evitar o contato com o detergente.
- ▶ A quantidade de carga máxima é de 8,0 kg na lavagem e de 5,0 kg na secagem (roupa seca). As quantidades de carga reduzidas em alguns programas individuais podem ser consultadas no capítulo «Lista de programas».

Acessórios

- ▶ Utilize exclusivamente acessórios originais da Miele. Se forem montadas ou anexadas outras peças, fica excluído o direito à garantia e/ou a responsabilidade pelo produto.
- ▶ Se adquirir a base Miele como acessório opcional, certifique-se de que é a adequada para este modelo de máquina de lavar e secar roupa.
- ▶ A Miele oferece-lhe uma garantia de entrega de até 15 anos, mas não inferior a 10 anos, para peças de substituição funcionais após o final de produção da série da sua máquina de lavar e secar roupa.

A Miele não assume responsabilidade por danos ocorridos devido à não observação das medidas de segurança e precauções.

Utilização da máquina de lavar e secar roupa

Painel de comandos

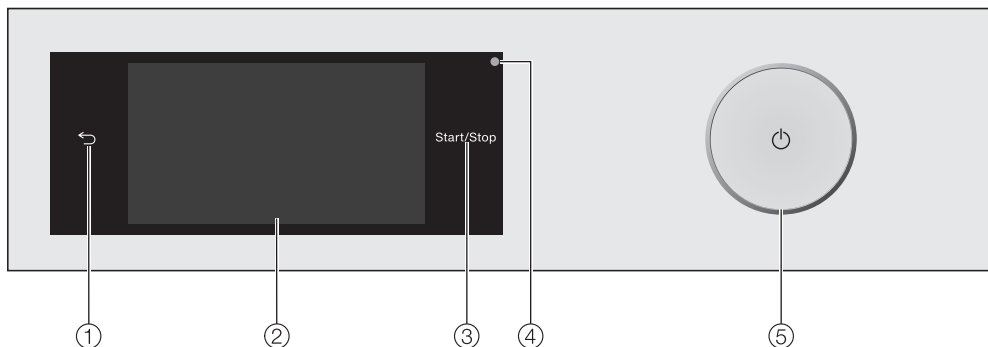

- ① **Tecla sensora** ↵
Retrocede um nível no menu.
- ② **Visor Touch**
- ③ **Tecla sensora *Start/Stop***
Ao tocar na tecla sensora *Start/Stop*, é iniciado o programa selecionado ou é interrompido um programa iniciado. Assim que um programa possa ser iniciado, a tecla sensora acende de forma intermitente. Após o início do programa, a tecla sensora fica acesa.
- ④ **Interface ótica**
É o ponto de ligação para o serviço de assistência técnica.
- ⑤ **Tecla** ⏻
Para ligar e desligar a máquina de lavar e secar roupa. Por razões de poupança de energia, a máquina de lavar e secar roupa desliga-se automaticamente. A desativação ocorre 15 minutos após o fim do programa/fase antirrugado ou após ligar a máquina, caso não ocorra qualquer operação.

Visor tátil e teclas sensoras

As teclas sensoras ↵ e *Start/Stop*, bem como as teclas sensoras no visor reagem ao contacto com as pontas dos dedos.

O visor tátil pode ficar riscado utilizando objetos pontiagudos e afiados, como lápis ou canetas.

Toque no visor tátil apenas com os dedos.

Utilização da máquina de lavar e secar roupa

Menu principal

Após a ativação da máquina de lavar e secar roupa surge o menu principal no visor.

A partir do menu principal, acede a todos os submenus importantes.

Pressione a tecla sensora  para retroceder, em qualquer momento, para o menu principal. Os valores previamente regulados não são guardados.



Passando com o dedo no visor, avança para a página seguinte do menu principal.

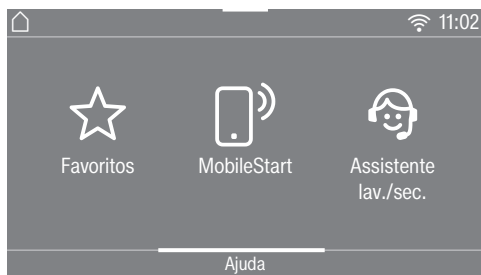

ou



Lavagem

Pode seleccionar os diferentes programas de lavagem.

Secagem

Pode seleccionar os diferentes programas de secagem.

Lavagem + Secagem

Pode seleccionar os programas de lavagem e secagem contínua.

Favoritos

Pode memorizar até 12 programas de lavagem adaptados por si (ver capítulo «Programas favoritos»).

MobileStart

Com MobileStart pode comandar à distância a máquina de lavar e secar roupa através da app Miele.

A regulação **Controlo remoto** tem de estar ligada.

Toque na tecla sensora MobileStart e siga as instruções no visor.

Assistente lav./sec.

O *assistente de lavagem e secagem* orienta-o, passo a passo, até encontrar o programa de lavagem e secagem

Utilização da máquina de lavar e secar roupa

ideal para o seu tipo de roupa (consulte o capítulo «Assistente de lavagem e secagem»).

Ⓞ Manutenção

No menu **Manutenção** encontra as opções de manutenção para o sistema TwinDos e os programas **Limpeza após secag.** e **Limpeza da máquina** (ver o capítulo «Limpeza e manutenção»).

⚙️ Regulações

No menu **Regulações** pode adaptar o sistema eletrónico da máquina de lavar e secar roupa aos diferentes requisitos (ver o capítulo «Regulações»).

Exemplos de utilização

Listas de seleção

Menu Lavagem (seleção simples)



Pode navegar para a esquerda ou para a direita, passando o dedo pelo ecrã. Coloque o dedo sobre o visor tátil e mova o dedo na direção desejada.

A barra de deslocação cor-de-laranja indica que são proporcionadas outras possibilidades de seleção.

Para seleccionar um programa de lavagem, toque num nome de programa.

O visor muda para o menu básico do programa seleccionado.

Utilização da máquina de lavar e secar roupa

Menu Extras (seleção múltipla)

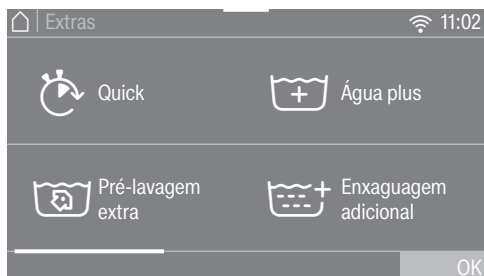

Pode navegar para a esquerda ou para a direita, passando o dedo pelo ecrã. Coloque o dedo sobre o visor tátil e mova o dedo na direção desejada.

A barra de deslocação cor-de-laranja indica que são proporcionadas outras possibilidades de seleção.

Para selecionar *Extras*, toque numa ou em várias teclas sensoras com *Extras*.

Os *Extras* atualmente selecionados são marcados a cor-de-laranja.

Para anular a seleção de um *Extra*, toque novamente na tecla sensora do *Extra*.

Com a tecla sensora *OK*, são ativados os *Extras* marcados.

Regulação de valores numéricos

Em alguns menus, os valores numéricos podem ser regulados.

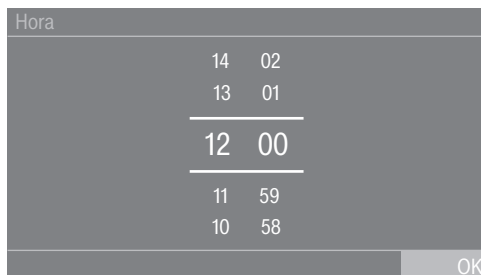

Insira números, deslizando para cima ou para baixo. Coloque o dedo sobre os algarismos a alterar e mova o dedo na direção desejada. Com a tecla sensora *OK* é assumido o valor numérico ajustado.

Dica: Se tocar apenas brevemente nos algarismos, surge o teclado numérico. Logo que tenha digitado um valor válido, a tecla sensora *OK* fica verde.

Utilização da máquina de lavar e secar roupa

Menu pendente

No menu pendente pode visualizar diferentes informações, por ex., sobre um programa de lavagem.



Toque no topo do ecrã no centro e deslize o dedo para baixo no visor.

Exibir a Ajuda

No menu principal e no menu para seleção de programas surge Ajuda na linha inferior do visor.

- Toque na tecla sensora Ajuda, para exibir as indicações.
- Toque na tecla sensora Fechar, para voltar ao ecrã anterior.

Sair do nível do menu

- Toque na tecla sensora ↶, para aceder ao ecrã anterior.

As introduções efetuadas até agora e que não foram confirmadas com OK não serão memorizadas.

Uso da máquina

Com esta máquina de lavar e secar roupa pode:

- **lavar em separado**
com uma carga (consoante o programa) de, no máximo, 8,0 kg.
- **secar em separado**
com uma carga (consoante o programa) de, no máximo, 5,0 kg.
ou
- **lavar e secar sem interrupção**
com uma carga (consoante o programa) de, no máximo, 5,0 kg.

O primeiro funcionamento

 Danos devido a uma instalação e ligação incorretas.

Uma instalação e ligação incorretas da máquina de lavar e secar roupa resultam em danos materiais graves. Observe o capítulo «Instalação».

Esta máquina de lavar e secar roupa foi submetida na fábrica a um teste de funcionamento completo e, por este motivo, existe um resto de água no tambor.

Retirar a folha de proteção e autocolantes publicitários

■ Remova:

- a película de proteção da porta (se existir).
- todos os autocolantes publicitários (se existirem) da frente do aparelho e do tampo.

O autocolante existente no interior da porta e que fica visível ao abrir a porta (p. ex. placa de características), não deve ser retirado.

Retirar as embalagens recarga de detergente e a ponta giratória do interior do tambor

No tambor encontra duas embalagens recarga com detergente para a dosagem automática de detergente e uma ponta giratória para a mangueira de drenagem de água.

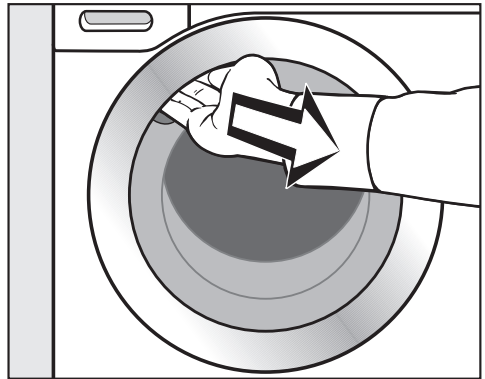

■ Agarre na pega da porta e puxe-a para abrir a porta.

■ Retire as duas embalagens recarga e a ponta giratória.

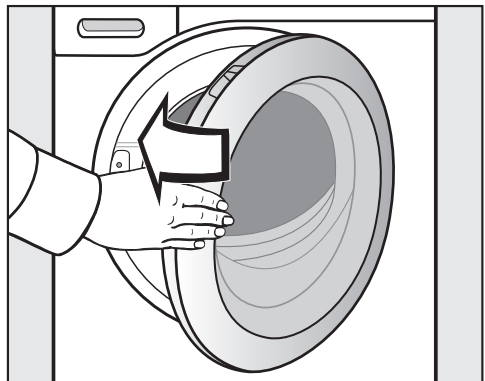

■ Feche a porta com leve pressão.

O primeiro funcionamento

Miele@home

A sua máquina de lavar e secar roupa está equipada com um módulo Wi-Fi integrado.

Para a utilização necessita de:

- uma rede Wi-Fi
- app Miele
- uma conta de utilizador da Miele. Pode criar a conta de utilizador através da app Miele.

A app Miele orienta-o na ligação entre a sua máquina de lavar e secar roupa e a rede Wi-Fi doméstica.

Depois de ter integrado a máquina de lavar e secar roupa na sua rede Wi-Fi, pode usar a app para executar as seguintes ações, por exemplo:

- comandar a sua máquina de lavar e secar roupa à distância.
- aceder a informações sobre o estado de funcionamento da sua máquina de lavar e secar roupa.
- aceder a instruções sobre o ciclo do programa da sua máquina de lavar e secar roupa.

A ligação da máquina de lavar e secar roupa à sua rede Wi-Fi aumenta o consumo de energia mesmo quando a máquina está desligada.

Certifique-se de que no local onde a máquina de lavar e secar roupa está instalada existe um sinal de rede Wi-Fi suficientemente forte.

Disponibilidade da ligação Wi-Fi

A ligação Wi-Fi partilha uma faixa de frequência com outros aparelhos (p. ex. micro-ondas, brinquedos telecomandados). Assim, podem ocorrer falhas de ligação temporárias ou permanentes. Não pode, por isso, ser garantida uma disponibilidade permanente das funções oferecidas.

Disponibilidade Miele@home

A utilização da app Miele depende da disponibilidade do serviço Miele@home no seu país.

O serviço da Miele@home não está disponível em todos os países.

Saiba mais sobre a disponibilidade no website www.miele.pt.

App Miele

Pode fazer o download da app Miele a partir da Apple App Store® ou do Google Play™.



Ligar a máquina de lavar e secar roupa

- Pressione a tecla .

O ecrã de boas-vindas aparece.

O visor ajuda-o através de **6 passos** na primeira colocação em funcionamento.

1. Configurar o idioma do visor

No visor aparece a mensagem para seleccionar o idioma pretendido. É possível alterar posteriormente o idioma, a qualquer momento, através do *menu Regulações*.

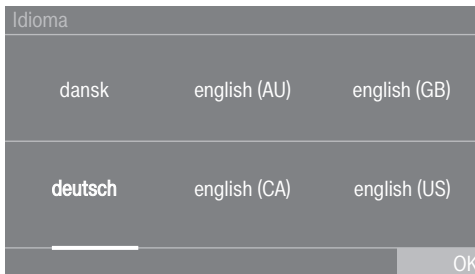

- Avance no visor para a direita ou esquerda, até o idioma pretendido aparecer.
- Toque na tecla sensora do idioma pretendido.

O idioma seleccionado está marcado a *cor de laranja* e o visor muda para a regulação a seguir.

2. Configurar a Miele@home

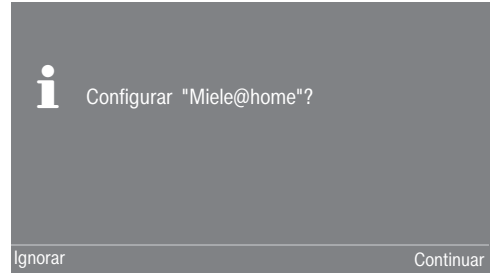

- Se configurar a Miele@home directamente, toque na tecla sensora Continuar.

Dica: Se pretender adiar a configuração, toque na tecla sensora Ignorar. No visor surge a mensagem:

i É possível configurar mais tarde em "Regulações"/"Miele@home"..

Confirme com a tecla sensora OK.

Selecionar o método de ligação

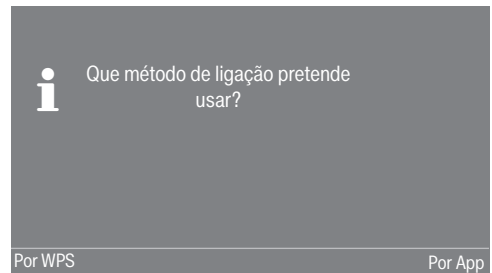

- Selecione o método de ligação desejado.

O visor e a app Miele vão guiá-lo através dos passos seguintes.

O primeiro funcionamento

3. Selecionar o formato das horas

A hora do dia pode ser exibida em formato de 24 horas ou de 12 horas.

- Selecione o formato de horas desejado e confirme com a tecla sensora **OK**.

O visor muda para a regulação da hora.

Acertar as horas

Esta mensagem surge apenas quando a máquina de lavar e secar roupa ainda não se encontrar ligada a uma rede Wi-Fi. Ao efetuar a ligação à rede Wi-Fi, a hora é automaticamente regulada.

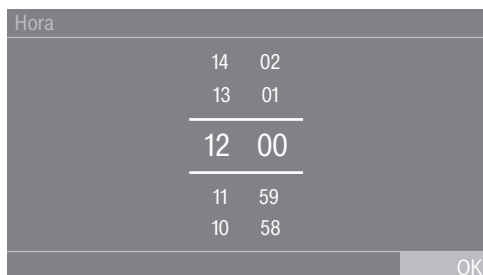

- Coloque o dedo sobre os algarismos a alterar e mova o dedo na direção desejada.
- Confirme com a tecla sensora **OK**.

4. Remover a segurança de transporte

 Danos devido à não remoção da proteção para transporte.

Se a proteção para transporte não for retirada, esta pode provocar danos na máquina de lavar e secar roupa e nos móveis/aparelhos situados ao lado.

Remova a proteção para transporte tal como descrito no capítulo «Instalação».

No visor surge a mensagem:

 Retirar a segurança de transporte e consultar as indicações no livro de instruções de segurança e funcionamento

- Confirme que removeu a proteção para transporte, pressionando a tecla sensora **OK**.

O visor muda para a regulação a seguir.

5. Configurar o TwinDos

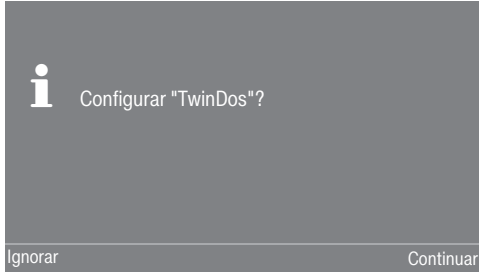

- Toque na tecla sensora Continuar, para configurar o TwinDos diretamente.

Dica: Se pretender adiar a configuração, toque na tecla sensora Ignorar. No visor surge a mensagem:

i É possível uma configuração mais tarde em "Regulações"/"TwinDos"
Confirme com a tecla sensora OK.

Configurar o compartimento ①

Segue-se uma descrição da regulação para o UltraPhase 1 e UltraPhase 2 da Miele. A regulação de outros detergentes é similar.

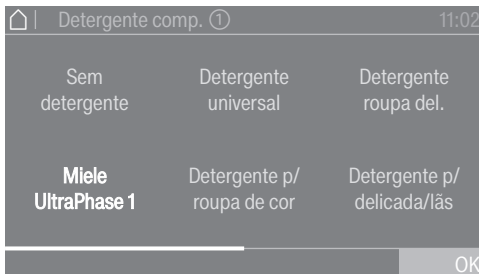

- Toque na tecla sensora Miele UltraPhase 1.

No visor surge a mensagem:

i Inserir a dosagem recomendada do seu detergente para uma lavagem com sujidade normal. Ter em conta sempre a dureza da máquina.

A quantidade da dosagem para o UltraPhase 1 para (grau de dureza II) está predefinida.

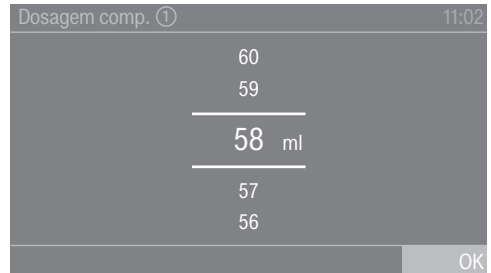

- Confirme o valor predefinido com a tecla sensora OK ou corrija o valor.

UltraPhase 1	
Grau de dureza I	46 ml
Grau de dureza II	58 ml
Grau de dureza III	70 ml

No visor surge:

i Colocar o recipiente ①

O primeiro funcionamento

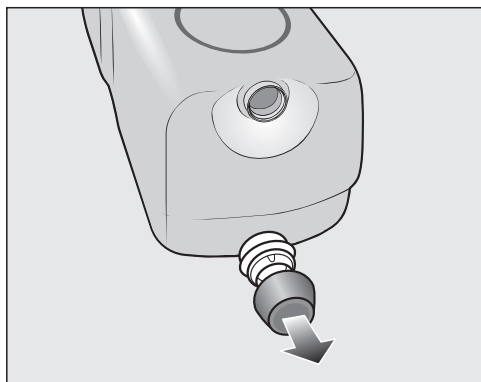

- Retire a tampa do cartucho de detergente UltraPhase 1 fornecido.

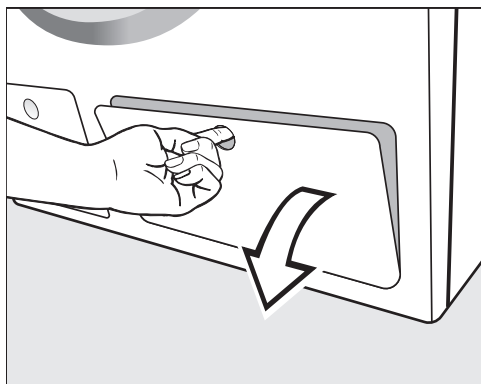

- Abra a tampa do compartimento para TwinDos.

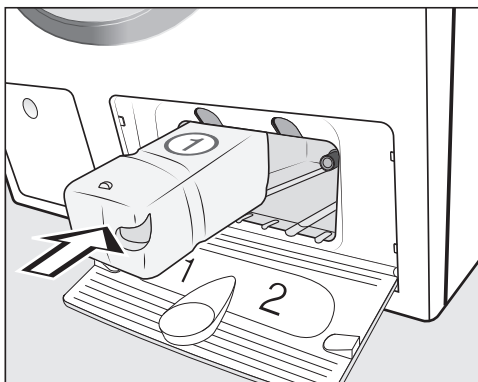

- Insira o cartucho de detergente para UltraPhase 1 no compartimento 1, até o bloqueio encaixar.

No visor surge a mensagem:

- i** Proceda agora à regulação para a UltraPhase 2.



O primeiro funcionamento

Configurar o compartimento ②

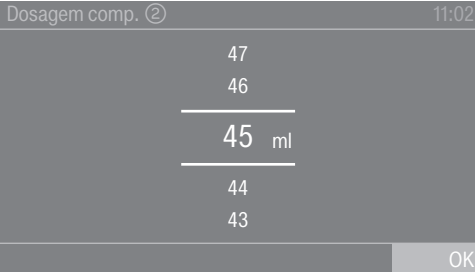
A quantidade da dosagem para o UltraPhase 2 para  (grau de dureza II) está predefinida.



- Confirme o valor predefinido com a tecla sensora *OK* ou corrija o valor.

UltraPhase 2		
	Grau de dureza I	36 ml
	Grau de dureza II	45 ml
	Grau de dureza III	54 ml

No visor surge:

- i** Colocar o recipiente ②

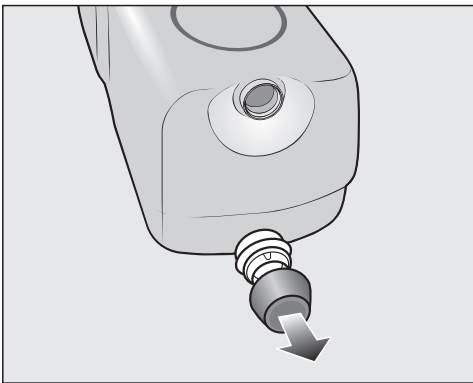

- Retire a tampa do cartucho de detergente UltraPhase 2 fornecido.

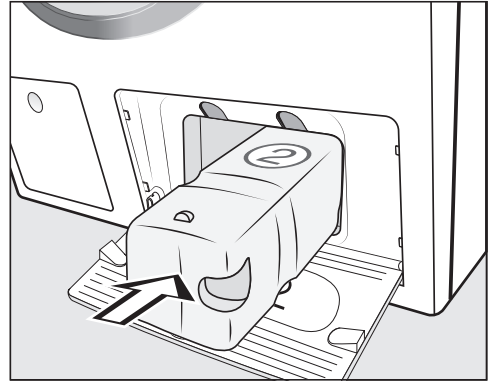

- Insira o cartucho de detergente para UltraPhase 2 no compartimento 2, até o bloqueio encaixar.

No visor surge a mensagem:

i Está configurado "TwinDos". É possível modificar em "Regulações"/"TwinDos"

- Confirme com a tecla sensora *OK*.
- Feche a tampa do compartimento para TwinDos.

O visor muda para o programa da calibração.

O primeiro funcionamento

6. Iniciar o programa para calibrar

Para um consumo otimizado de água e energia elétrica e resultados de lavagem e secagem ótimos, a máquina de lavar e secar roupa deve ser calibrada.

É **necessário** iniciar o programa *Algodão sem* roupa.

Só é possível iniciar outro programa após a calibragem.

No visor surge a mensagem:

i Abrir a torneira de entrada de água e iniciar o programa *Algodão 90 °C* sem peças de roupa.

■ Confirme com a tecla sensora *OK*.

O visor muda para o menu básico do programa *Algodão*.



■ Abra a torneira da água.

■ Toque na tecla sensora *Start/Stop*.

O programa para calibrar a máquina de lavar e secar roupa foi iniciado. A duração é de aprox. 2 horas.

O fim é indicado através de uma mensagem no visor:

i Primeiro funcionamento concluído

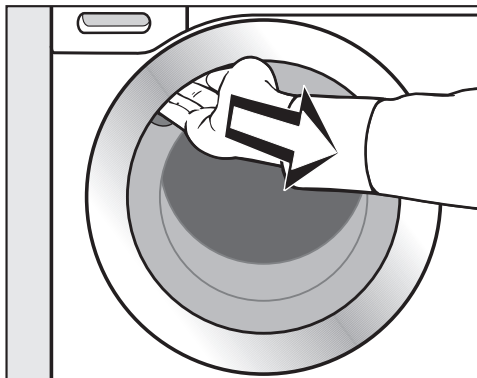

■ Agarre na zona côncava do puxador e abra a porta.

Dica: Mantenha a porta entreaberta para que o tambor possa secar.

■ Desligue a máquina de lavar e secar roupa com a tecla .

Consumo de energia e de água

- Utilize a capacidade de carga máxima para o programa de lavagem seleccionado. Assim, o consumo de energia e de água será o mais baixo em relação à quantidade total.
- Normalmente, os programas eficientes com maior necessidade de energia e água têm um tempo de execução do programa mais longo. Através do prolongamento do tempo de execução do programa pode ser reduzida a temperatura real de lavagem alcançada, mantendo o mesmo resultado de lavagem.
Por ex., o programa ECO 40-60 tem um tempo de execução superior ao do programa Algodão 40 °C ou 60 °C. No entanto, o programa ECO 40-60 é mais eficiente em termos de consumo energético e de água.
- Lavar itens de roupa com sujidade ligeira no programa Expresso 20.
- Os detergentes modernos possibilitam a lavagem com temperaturas de lavagem reduzidas (p. ex., 20 °C). Para economizar energia use as regulações de temperatura correspondentes.
- Para a higiene na máquina de lavar e secar roupa é recomendável, ocasionalmente, iniciar um ciclo de lavagem com uma temperatura superior a 60 °C. A mensagem Higiene info: seleccione "Manutenção" e inicie o programa "Limpeza da máquina". no visor da máquina de lavar e secar roupa lembre-se disso.

Detergente

- Para uma dosagem exacta, utilize a dosagem automática do detergente.
- Na dosagem, tenha em conta o grau de sujidade da roupa.
- Utilize somente a quantidade de detergente indicada na respectiva embalagem.

Sugestão para secagem da roupa no secador

Para economizar energia durante a secagem, seleccione a velocidade de centrifugação máxima possível após a lavagem e durante a centrifugação térmica.

LAVAGEM

1. Preparação da roupa

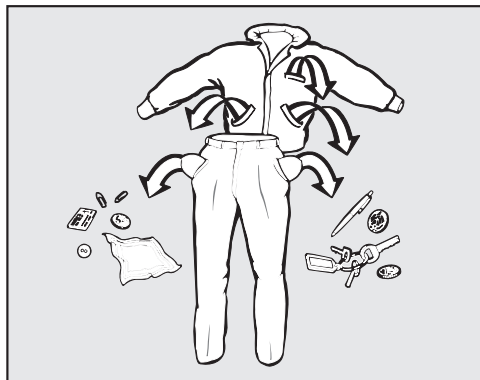

- Esvazie os bolsos.

⚠ Danos causados por objetos estranhos.

Objetos estranhos como pregos, moedas, cliques podem danificar tecidos e os componentes da máquina. Antes da lavagem, verifique se existem objetos estranhos na roupa e, se for o caso, retire-os.

Separar a roupa

- Separe os tecidos por cores e de acordo com os símbolos mencionados na etiqueta (no colarinho ou na costura lateral).

Dica: Os tecidos escuros «desbotam» muitas vezes ao serem lavados pela primeira vez. Por este motivo, lave as peças claras e as escuras em separado.

Tratamento prévio de nódoas

- Antes da lavagem, elimine eventuais nódoas existentes nos tecidos, se possível, enquanto estas estiverem frescas. Para o tratamento das nódoas, utilize um pano que não desbote. Não esfregue.

Dica: Muitas vezes, as nódoas (sangue, ovo, café, chá, etc.) podem ser eliminadas com pequenos truques, que a Miele reuniu num pequeno dicionário sobre lavagem. Pode consultar o dicionário sobre lavagem na página de Internet da Miele.

⚠ Danos provocados por produtos que contenham solventes.

Benzina, produtos para remover nódoas, etc., podem danificar as peças de plástico.

No tratamento de têxteis, certifique-se de que nenhuma peça de plástico é atingida pelo detergente.

⚠ Perigo de explosão devido a produtos que contenham solventes.

Durante a utilização de produtos que contenham solventes pode ocorrer uma mistura explosiva.

Não utilize quaisquer produtos que contenham solventes na máquina de lavar e secar roupa.

Dicas gerais

- Nos cortinados: as argolas ou fitas de chumbo devem ser retiradas ou presas num saco.
- Os arames da armação dos soutiens, que estejam soltos, devem ser cosidos ou retirados.
- Os fechos de correr, fechos de velcro, ganchos, colchetes, etc., devem ser fechados antes da lavagem.
- Os botões de fronhas e capas de edredões devem ser abotoados para impedir que pequenas peças de roupa entrem para dentro destas.

Não lave quaisquer tecidos que sejam declarados como **não laváveis** (símbolo de tratamento).

2. Selecionar o programa

Ligar a máquina de lavar e secar roupa

- Pressione a tecla .

A iluminação do tambor é ativada.

A iluminação do tambor apaga-se automaticamente ao fim de alguns minutos.

Dica: Para voltar a ligar a iluminação do tambor, abra o menu pendente no menu Vista geral e toque na tecla sensora .

O menu principal é indicado no visor.

Selecionar programa

- Toque na tecla sensora Lavagem.



- Avance no visor para a direita, até o programa pretendido aparecer no visor.

- Toque na tecla sensora do programa.

O visor muda para o menu básico do programa.



Tem mais 3 possibilidades para selecionar um programa:

- programas favoritos memorizados
- os assistentes de lavagem e secagem
- MobileStart

LAVAGEM

3. Selecionar as regulações do programa

Selecionar a temperatura

Pode alterar a temperatura pré-selecionada de um programa de lavagem.

As temperaturas atingidas na máquina de lavar e secar roupa podem divergir das temperaturas selecionadas. A conjugação de consumo de energia e tempo de lavagem concretiza um resultado de lavagem ideal.

■ Toque na tecla sensora *Temperatura*.

■ Selecione a temperatura pretendida.

O visor muda para o menu básico do programa de lavagem.

Selecionar a velocidade

Pode alterar a velocidade de centrifugação pré-selecionada de um programa de lavagem.

■ Toque na tecla sensora *rpm*.

■ Selecione a rotação de centrifugação pretendida.

O visor muda para o menu básico do programa de lavagem.

Ativar o TwinDos

A dosagem TwinDos é ativada automaticamente em todos os programas, nos quais é possível uma dosagem.

1. Desativar e ativar o TwinDos

■ Toque na tecla sensora *TwinDos* e selecione *Desativado* ou *Ativado*.

2. Selecionar o detergente

Ao utilizar o sistema de 2 fases da Miele, tem de indicar a composição de cores da roupa.

■ Selecione *Branco* para roupa branca ou *Cor* para roupa de cor.

Se usar outros detergentes, tem de selecioná-lo.

■ Selecione o compartimento ① ou ②.

Dica: Apenas são exibidos os detergentes aprovados para o programa.

3. Selecionar o grau de sujidade

No visor, é solicitado o grau de sujidade da roupa.

■ Selecione entre *Pouco*, *Normal* e *Muito suja*.

■ Confirme a seleção através da tecla sensora *OK*.

O *TwinDos* está ativado.

O visor muda para o menu básico do programa de lavagem.

Informações adicionais no capítulo «Lavagem», secção «5. Adicionar detergente», «*TwinDos*».

Selecionar extras

Pode completar os programas de lavagem com a ajuda de extras.

- Toque na tecla sensora **Extras**.
- Selecione um ou mais extras.

Nem todos os extras podem ser combinados. Os extras não combináveis ficam escuros e não podem ser selecionados.

- Confirme com a tecla sensora **OK**.

O visor muda para o menu básico do programa de lavagem.

Pode consultar informações adicionais no capítulo «Lavagem», secção «Extras».

Ativar CapDosing

Pode utilizar a dosagem de cápsulas para este programa de lavagem.

- Toque na tecla sensora **CapDosing**.

No visor aparece a indicação dos tipos de cápsulas que podem ser selecionados para o programa.

- Selecione o tipo de cápsulas pretendido.

A dosagem de cápsulas está ativada.

O visor muda para o menu básico.

Pode consultar informações adicionais no capítulo «Lavagem», secção «5. Adicionar detergente», «CapDosing».

Selecionar nódoas

Para lavar melhor a roupa com nódoas, podem ser selecionados vários tipos de nódoas. O programa de lavagem é adaptado em conformidade.

- Toque na tecla sensora **Nódoas**.
- A partir da lista, selecione os tipos de nódoas dos seus itens de roupa.
- Confirme a seleção através da tecla sensora **OK**.

Ao selecionar algumas nódoas, são-lhe apresentados textos informativos úteis.

- Confirme os textos informativos com a tecla sensora **OK**.

O visor muda para o menu básico.

Timer

Com o timer pode determinar o fim ou o início de um programa.

Pode consultar informações mais detalhadas no capítulo «Timer/SmartStart».

LAVAGEM

4. Carregar a máquina de lavar e secar roupa

Abrir a porta

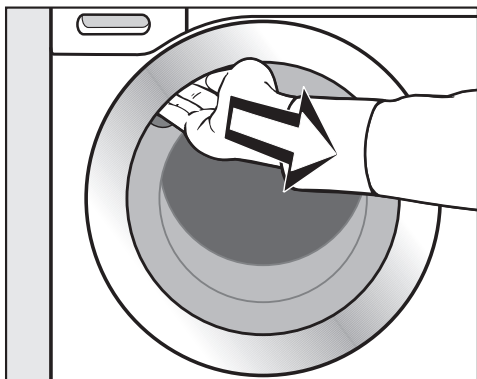

- Agarre na zona côncava do puxador e abra a porta.

Antes de colocar a roupa na máquina, verifique se existem objetos estranhos ou algum animal dentro do tambor.

- Coloque a roupa no tambor desdobrada e solta.

As peças de roupa de vários tamanhos aumentam o efeito de lavagem e distribuem-se melhor durante a centrifugação.

No caso de quantidade de carga máxima, o consumo de energia e de água é o mais baixo em relação à quantidade de carga total. Uma sobrecarga reduz o resultado de lavagem e promove a formação de vincos.

Dica: No menu pendente é exibida a quantidade de carga máxima do programa selecionado.

Fechar a porta

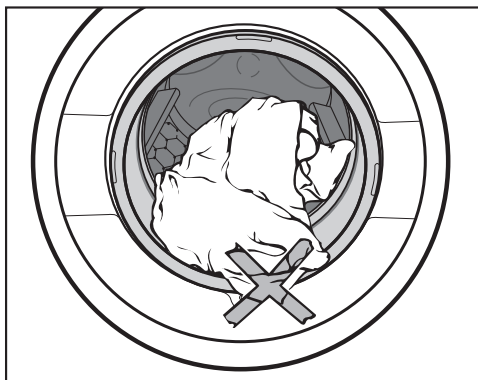

- Verifique se não ficou nenhuma peça de roupa presa entre a porta da máquina e o anel de vedação.

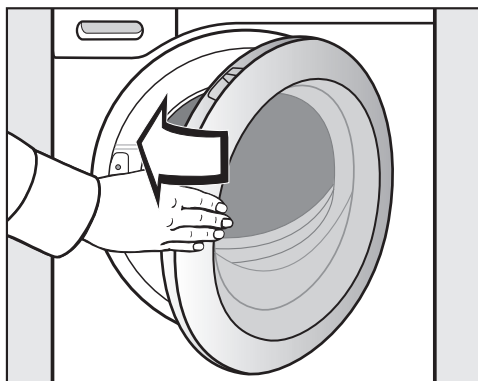

- Feche a porta com um balanço suave.

5. Adicionar detergente

Pode adicionar detergente através de TwinDos **A**, da gaveta de detergentes **B** ou da dosagem de cápsulas **C**.

A TwinDos

A máquina de lavar e secar roupa está equipada com o sistema TwinDos.

O TwinDos deve estar ativado, ver o capítulo «Primeira colocação em funcionamento».

Modo de funcionamento do UltraPhase 1 e Ultraphase 2

O UltraPhase 1 é um detergente líquido, que dissolve a sujidade e remove as nódoas mais comuns. O UltraPhase 2 é um produto de branqueamento e remove nódoas mais entranhadas. Ambos os produtos são doseados para fases diferentes do processo de lavagem e para resultados perfeitos. O UltraPhase 1 e o UltraPhase 2 lavam tecidos brancos e de cor. O UltraPhase 1 e o Ultraphase 2 podem ser adquiridos em embalagens descartáveis em www.shop.miele.pt ou nos distribuidores Miele.

Ativar a dosagem TwinDos

A dosagem TwinDos é ativada automaticamente em todos os programas, nos quais é possível uma dosagem.

Dica: As quantidades de dosagem dos detergentes estão pré-selecionadas. No caso de uma forte formação de espuma, pode reduzir a quantidade de dosagem através do menu  *Regulações, Sequência do programa, TwinDos*.

Alterar a dosagem TwinDos

Pode alterar a composição de cor proposta da roupa.

- Toque na tecla sensora TwinDos e selecione a composição de cores.



Desativar a dosagem TwinDos

- Toque na tecla sensora TwinDos.
- Toque na tecla sensora Desat..

LAVAGEM

Selecionar o grau de sujidade

A sujidade da roupa é dividida em 3 graus:

-  Pouco
Sem sujidade ou nódoas visíveis
-  Normal
Sujidade visível e/ou poucas nódoas ligeiras visíveis
-  Muito suja
Sujidade e/ou nódoas claramente visíveis

A quantidade de dosagem de detergente por meio de TwinDos e a quantidade de água no enxaguamento são definidas em relação ao grau de sujidade

 Normal.

■ Toque na tecla sensora TwinDos, para selecionar um outro grau de sujidade.

A quantidade de detergente e a quantidade de água para enxaguamento são ajustadas ao grau de sujidade.

Em alguns programas não é possível selecionar o grau de sujidade. Esses programas foram projetados para lavagem de roupa com sujidade leve.

Uso de outros produtos para remoção de nódoas

Se usar produto adicional para a remoção de nódoas, existem as seguintes possibilidades:

- Uso das cápsulas Booster e ativação de CapDosing
- Adicione produto tira-nódoas no compartimento  da gaveta de detergentes.

Ⓑ Gaveta de detergente

Podem ser utilizados todos os detergentes adequados para máquinas de lavar roupa domésticas. Siga as indicações de uso e de dosagem mencionadas na embalagem do produto.

Assegure-se de que a dosagem TwinDos está desligada.

Encher com detergente

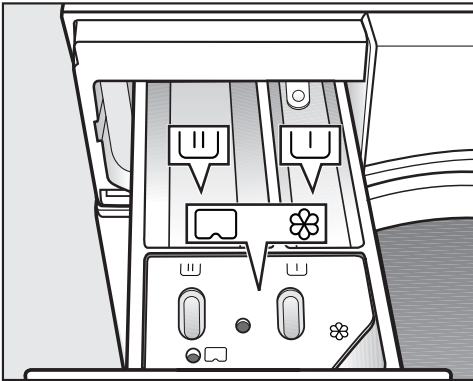

■ Puxe a gaveta de detergente e encha os compartimentos com detergente.

|| Detergente para a pré-lavagem

|| Detergente para a lavagem principal e pré-lavagem extra

⊗ Amaciador, goma sintética, goma líquida ou cápsula

Utilização de detergentes líquidos na pré-lavagem

A utilização de detergentes líquidos na lavagem principal, no caso de pré-lavagem ativada, não é possível.

Use um detergente em pó para a lavagem principal.

Uso de pastilhas ou cápsulas de detergente

Coloque as pastilhas ou cápsulas de detergente sempre diretamente sobre a roupa no tambor. Uma adição na gaveta de detergente não é possível.

LAVAGEM

Encher com amaciador

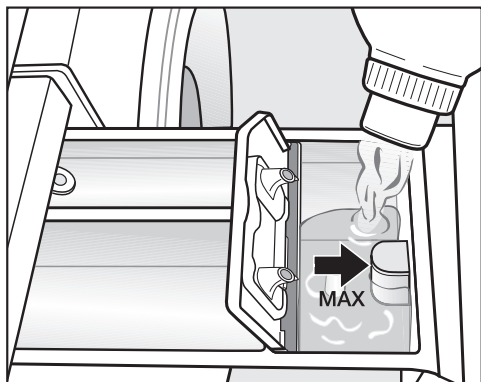

- Adicione o amaciador, a goma sintética ou a goma líquida no compartimento . **Observe a altura de enchimento máxima.**

O produto é injetado durante o último ciclo de enxaguamento. No final do programa de lavagem fica uma pequena quantidade residual de água no compartimento .

Efetue a limpeza da gaveta de detergente, em especial do sifão, após várias utilizações da adição automática de goma.

Dicas de dosagem

Na dosagem de detergente, tenha em conta o grau de sujidade da roupa e a quantidade de carga. No caso de quantidades pequenas de roupa, reduza a quantidade de detergente (por ex., para meia carga, aprox. $\frac{1}{3}$ a menos de detergente).

Quantidade insuficiente de detergente:

- faz com que a roupa não fique bem lavada e, com o tempo, fique encardida.
- promove a formação de bolor na máquina de lavar e secar roupa.
- faz com que a gordura não seja removida totalmente da roupa.
- promove depósitos de calcário nas resistências.

Demasiado detergente:

- provoca resultados fracos em termos de lavagem, enxaguagem e centrifugação.
- promove um consumo de água mais elevado devido a um ciclo adicional de enxaguamento, ativado automaticamente.
- promove uma sobrecarga do ambiente.

Para informações detalhadas sobre detergentes e dosagem, consulte o capítulo «Lavagem», secção «Detergentes».

© CapDosing

Se tiver selecionado CapDosing na seleção do programa, o detergente é dosado através da cápsula para este programa de lavagem.

Apenas pode ser selecionada uma cápsula para um programa de lavagem.

Existem cápsulas com 3 conteúdos diferentes:

- ☼ = Produto de tratamento para têxteis (por ex., amaciador, produto impermeabilizante)
- ☼ = Aditivo (por ex., reforço de detergente)
- ☼ = Detergente (só para a lavagem principal)

Uma cápsula contém sempre a quantidade certa para um ciclo de lavagem.

As cápsulas podem ser obtidas em www.shop.miele.pt, através do apoio ao cliente ou distribuidores Miele.

⚠ Perigo para a saúde devido às cápsulas.

Os ingredientes das cápsulas podem representar um perigo para a saúde se entrarem em contacto com a pele ou no caso de ingestão.

Mantenha as cápsulas fora do alcance das crianças.

Colocar a cápsula

- Abra a gaveta de detergentes.

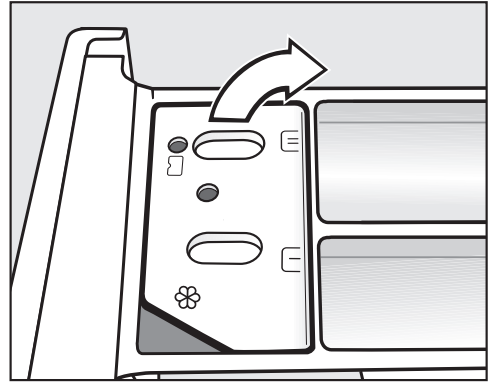

- Abra a tampa do compartimento ☼/☼.

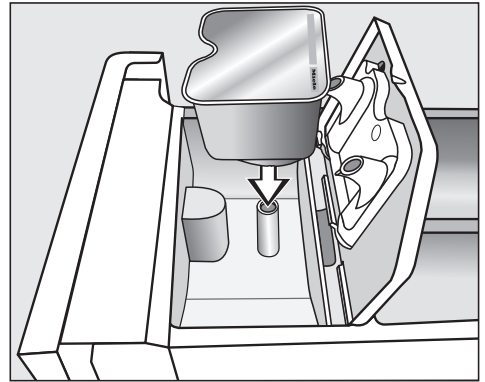

- Pressione a cápsula com firmeza.

LAVAGEM

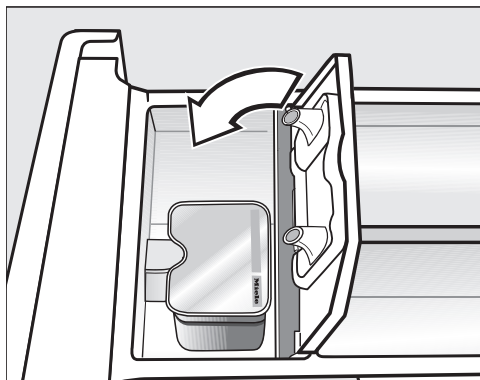

- No final do programa de lavagem retire a cápsula vazia.

Por motivos técnicos, permanece uma quantidade residual de água na cápsula.

- Feche a tampa e pressione-a.
- Feche a gaveta de detergente.

A cápsula é aberta ao ser encaixada no compartimento da gaveta de detergente. Se a cápsula for retirada da gaveta de detergente sem ter sido utilizada, o conteúdo desta pode verter.

Descarte a cápsula e não a reutilize.

O conteúdo do respetivo tipo de cápsula será adicionado ao programa de lavagem no momento certo.

A entrada de água para o compartimento ☼ é efetuada exclusivamente através da cápsula durante a CapDosing.

Se utilizar uma cápsula, não adicione amaciador no compartimento ☼.

6. Iniciar programa

Se a tecla sensora *Start/Stop* acende intermitentemente, o programa pode ser iniciado.

- Toque na tecla sensora *Start/Stop*.

A porta é bloqueada e o programa de lavagem é iniciado.

No visor é apresentado o estado do programa.



A máquina de lavar e secar roupa informa a fase do programa alcançada e o tempo de duração restante do programa.

Caso tenha sido selecionado um tempo de pré-seleção, este é exibido no visor.

Poupar energia

Após 10 minutos, os indicadores ficam escuros. A tecla sensora *Start/Stop* acende-se de forma intermitente.

Pode voltar a ligar os indicadores:

- Toque na tecla sensora *Start/Stop* (isto não tem qualquer efeito num programa a decorrer).

Adicionar mais roupa - Add-Load

É possível adicionar ou retirar roupa, desde que no visor esteja aceso Adicionar mais roupa.

- Toque na tecla sensora Adicionar mais roupa.

No visor surge:

⋯ Espere p.f.

O programa de lavagem é suspenso e a porta desbloqueada.

- Abra a porta.
- Introduza ou retire roupa da máquina.
- Feche a porta.
- Toque na tecla sensora *Start/Stop*.

O programa continua.

Tenha em atenção:

Após o início do programa, a máquina de lavar e secar roupa já não deteta a alteração da quantidade de roupa.

Após a adição ou remoção da roupa, assume-se sempre, portanto, a quantidade de carga máxima.

LAVAGEM

7. Fim do programa/Retirar a roupa

Na fase antirruuga, o tambor ainda se move durante até 30 minutos depois do fim do programa. A porta está bloqueada e no visor aparece: Fim/Proteção antirruugas e Desbloquear com "Start/Stop".

- Pressione a tecla *Start/Stop*.

A porta é desbloqueada.

Após terminar a fase antirruuga, a porta é automaticamente desbloqueada.

- Abra a porta.
- Retire a roupa.

As peças de roupa que fiquem na máquina podem encolher ou manchar outras roupas na próxima lavagem.

Retire todas as peças de roupa do tambor.

- Se utilizada, retire a cápsula usada da gaveta de detergente.
- Desligue a máquina de lavar e secar roupa com a tecla .

Dica: Tenha em atenção o capítulo «Após cada lavagem e secagem».

Centrifugação

Programa	r.p.m.
ECO 40–60	1.600
Algodão	1.600
Fibras	1.200
QuickPower	1.600
Roupa delicada	900
Camisas	900
Lãs	1.200
Gangas	900
Outdoor	800
Impermeabilizar	1.000
Cortinados	600
Expresso 20	1.200
Roupa de desporto	1.200
Roupa escura	1.200
Calçado de desporto	600
Seda	600
Penas	1.200
Almofadas	1.200
Algodão Higiene	1.600
Automático plus	1.400
Têxteis novos	1.200
Despejo/Centrifugação	1.600
Só enxaguagem	1.600
Goma	1.600
Algodão 	1.600

Velocidade de centrifugação final no programa de lavagem

Ao selecionar o programa, aparece indicado no visor a velocidade de centrifugação ideal para o programa de lavagem.

Em alguns programas de lavagem, pode ser selecionada uma velocidade de centrifugação mais elevada.

Na tabela, está indicada a velocidade de centrifugação mais elevada selecionável.

Desativar centrifugação final (fim do enxaguamento)

- Selecione o extra *Fim enxaguagem*.

A roupa permanece na água após o último ciclo de enxaguamento. Deste modo, a formação de vincos é reduzida se a roupa não for retirada da máquina de lavar e secar roupa imediatamente após o fim do programa.

Iniciar a centrifugação final:

As rotações ideais para o programa de lavagem são reguladas. Pode alterar as rotações.

- Toque na tecla sensora *Modificar veloc. centrif.*.
- Selecione as rotações desejadas.
- Inicie a centrifugação final com a tecla sensora *Start/Stop*.

Terminar o programa:

- Toque na tecla sensora *Modificar veloc. centrif.*.
- Selecione as rotações *r.p.m.0* (sem centrifugação).
- Toque na tecla sensora *Start/Stop*.

A água é drenada.

Centrifugação de lavagem

A roupa é centrifugada após a lavagem principal e entre os ciclos de enxaguamento. No caso de uma redução da velocidade de centrifugação final será eventualmente reduzida juntamente a velocidade de centrifugação de lavagem.

Desativar a centrifugação de lavagem e a centrifugação final

- Toque na tecla sensora *rpm*.
- Selecione as rotações *r.p.m.0* (sem centrifugação).

A água é escoada após o último ciclo de lavagem e a fase antirruça é ativada.



Nesta regulação será efetuado um ciclo de enxaguamento adicional em alguns programas.

LAVAGEM

Lista de programas

ECO 40-60		máximo 8,0 kg	
Artigo	Roupa de algodão com sujidade normal		
Dica	<ul style="list-style-type: none">- Num ciclo de lavagem pode ser lavada uma carga com roupa de algodão mista com temperaturas de 40 °C e 60 °C.- O programa é o mais eficiente para a lavagem de roupa de algodão em termos de consumo de energia e água.		
Indicação para institutos de teste: programa de teste para cumprimento da norma jurídica UE relativa ao design ecológico n.º 2019/2023 e etiquetagem energética de acordo com o Regulamento n.º 2019/2014. Durante os testes de comparação, a dosagem TwinDos deve estar desligada.			
Algodão		90 °C até frio	máximo 8,0 kg
Artigo	T-shirts, roupa interior, toalhas e guardanapos, etc., tecidos em algodão, linho ou tecidos mistos		
Dica	<ul style="list-style-type: none">- No caso de requisitos de higiene especiais, selecione a regulação de temperatura de 60 °C ou superior.- Programa de 20 °C para roupa de algodão ligeiramente suja.		
Fibras		60 °C até frio	máximo 3,5 kg
Artigo	Têxteis em fibras sintéticas, tecidos mistos ou algodão com fibras		
Dica	No caso de têxteis sensíveis a vincos, reduzir a velocidade de centrifugação.		
QuickPower		60 °C até 40 °C	máximo 4,0 kg
Artigo	Têxteis com sujidade normal que também podem ser lavados no programa <i>Algodão</i> .		
Dica	A roupa é cuidadosamente lavada de forma particularmente rápida através de um humedecimento especial e de um ritmo de lavagem especial.		
Roupa delicada		60 °C até frio	máximo 2,0 kg
Artigo	Tecidos sensíveis em fibras sintéticas, tecidos mistos, viscose		
Dica	Desativar a velocidade de centrifugação no caso de têxteis sensíveis a vincos.		

LAVAGEM

Camisas		60 °C até frio	máximo 1,0 kg/2,0 kg
Artigo	Camisas e blusas em algodão e tecidos mistos		
Dica	<ul style="list-style-type: none">- Tratar previamente os colarinhos e os punhos de acordo com a sujidade.- Virar as camisas e blusas do avesso, fechar as barras de botões, virar os colarinhos e os punhos para dentro.- Para camisas e blusas em seda usar o programa <i>Sedas</i> .- Se o extra <i>Alisar extra</i> for ativado, a quantidade de carga máxima é reduzida para 1,0 kg.		
Lã 		40 °C até frio	no máximo, 2,0 kg
Artigo	Têxteis de lã ou com mistura de lã		
Dica	Ter em atenção a velocidade de centrifugação final em caso de têxteis sensíveis a vincos.		
Gangas		60 °C até frio	no máximo, 3,0 kg
Dica	<ul style="list-style-type: none">- As gangas devem ser lavadas do avesso.- Muitas vezes, as gangas «desbotam» durante a primeira lavagem. Por isso, lavar os itens claros e escuros em separado.- Antes da lavagem, fechar botões e fechos de correr.		
Outdoor		40 °C até frio	no máximo, 2,5 kg
Artigo	Têxteis funcionais como casacos e calças de outdoor com membranas como Gore-Tex [®] , SYMPATEX [®] , WINDSTOPPER [®] , etc.		
Dica	<ul style="list-style-type: none">- Fechar os fechos de velcro e os fechos de correr.- Não utilizar amaciador.- Se necessário, o vestuário de outdoor pode ser submetido a um pós-tratamento no programa <i>Impermeabilizar</i>. Não se recomenda uma impermeabilização após cada lavagem.		

LAVAGEM

Impermeabilizar		40 °C	no máximo, 2,5 kg
Artigo	Para pós-tratamento de têxteis de microfibras, roupa de esqui ou toalhas de mesa e guardanapos de fibra predominantemente sintética, de modo a obter um efeito repelente de sujidade e água.		
Dica	<ul style="list-style-type: none">- Os artigos devem estar lavados de fresco e centrifugados ou secos.- Para alcançar um efeito ideal, deve seguir-se um pós-tratamento térmico. Isto pode ser efetuado por secagem numa máquina de lavar e secar roupa ou através da engomagem.		
Cortinados		40 °C até frio	no máximo, 2,0 kg
Artigo	Cortinados que tenham a indicação do fabricante de que podem ser lavados à máquina.		
Dica	<ul style="list-style-type: none">- Selecionar <i>Pré-lavagem</i> para remover pó.- Reduzir ou desativar a velocidade de centrifugação no caso de cortinados sensíveis a vincos.- Retirar as argolas de fixação.		
Expresso		40 °C até frio	máximo 3,5 kg
Artigo	Têxteis em algodão que foram pouco usados ou que apresentem pouca sujidade.		
Roupa de desporto		60 °C até frio	máximo 2,5 kg
Artigo	Roupa de desporto e Fitness como malhas e calças, roupa de desporto em microfibras e velo		
Dica	<ul style="list-style-type: none">- Não utilizar amaciador.- Observar as indicações da etiqueta de conservação do fabricante.		
Roupa escura		60 °C até frio	no máximo, 3,0 kg
Artigo	Peças de roupa preta ou escura em algodão, tecidos mistos		
Dica	Lavar do avesso.		

LAVAGEM

Calçado de desporto		40 °C até frio	máximo 2 pares
Artigo	Calçado de desporto (não calçado de couro)		
Dica	<ul style="list-style-type: none"> - Seguir obrigatoriamente as indicações de conservação do fabricante. - Não utilizar amaciador. - Remova a sujidade maior com uma escova. - Para remover a poeira, é efetuada automaticamente uma pré-lavagem sem detergente. 		
Seda 		30 °C até frio	no máximo, 1,0 kg
Artigo	Sedas e todos os têxteis de lavagem à mão que não contenham lã.		
Dica	Lavar os collants e soutiens num saco de roupa.		
Penas		60 °C até frio	máximo 2,0 kg
Artigo	Casacos, sacos cama, almofadas e outros têxteis com enchimento de penas		
Dica	<ul style="list-style-type: none"> - Para evitar a formação excessiva de espuma, retirar o ar da roupa antes da lavagem. Para isso, introduzir a roupa num saco de lavagem estreito ou amarrar a peça com uma fita lavável. - Observar a etiqueta de conservação. 		
Almofadas		60 °C até frio	2 almofadas (40 x 80 cm) ou 1 almofada 80 x 80 cm
Artigo	Almofadas laváveis com enchimento sintético		
Dica	<ul style="list-style-type: none"> - Para evitar a formação excessiva de espuma, retirar o ar da roupa antes da lavagem. Para isso, introduzir a roupa num saco de lavagem estreito ou amarrar a peça com uma fita lavável. - Observar a etiqueta de conservação. 		
Algodão Higiene		90 °C até 60 °C	máximo 8,0 kg
Artigo	Tecidos em algodão ou linho, que estejam em contacto direto com a pele ou que sejam utilizados para requisitos de higiene especiais, como p. ex. roupa interior, roupa de cama, produtos de revestimento.		
Dica	Observar a etiqueta de conservação do fabricante.		

LAVAGEM

Automático plus		40 °C até frio	máximo 5,0 kg
Artigo	Diversas qualidades de tecidos separados por cores para os programas <i>Algodão</i> e <i>Fibras</i>		
Dica	Para cada item de roupa, é sempre alcançado o melhor tratamento delicado e efeito de lavagem possível através de parâmetros de lavagem automaticamente ajustados (p. ex., nível de água, ritmo de lavagem e perfil de centrifugação).		
Têxteis novos		40 °C até frio	máximo 2,0 kg
Artigo	Têxteis novos em algodão, fibras sintéticas e tecidos turcos novos		
Dica	Os resíduos de fabrico são eliminados dos tecidos.		
Despejo/Centrifugação		máximo 8,0 kg	
Dica	<ul style="list-style-type: none">- Só despejo: selecionar rotações 0 r.p.m..- Ter em atenção as rotações ajustadas.		
Só enxaguagem		no máximo 8,0 kg	
Artigo	Para enxaguar têxteis lavados à mão		
Dica	Respeitar a velocidade de centrifugação final para têxteis sensíveis a vincos.		
Goma		no máximo 8,0 kg	
Artigo	Toalhas de mesa, guardanapos, vestuário de trabalho, que tenham de ser tratados com goma		
Dica	<ul style="list-style-type: none">- Respeitar a velocidade de centrifugação final para têxteis sensíveis a vincos.- As peças a tratar com goma devem estar lavadas de fresco, mas não enxaguadas com amaciador.		

LAVAGEM



Algodão <input type="checkbox"/>		<input type="checkbox"/> 60°C / <input type="checkbox"/> 40°C	máximo 8,0 kg
Artigo	Roupa de algodão com sujidade normal		
Dica	<ul style="list-style-type: none">- Estas regulações são as mais eficientes em relação ao consumo de água e energia para a lavagem de roupa de algodão.- No caso de <input type="checkbox"/> 60°C a temperatura de lavagem alcançada é inferior a 60 °C. A eficiência de lavagem corresponde ao programa Algodão 60 °C.		
Indicação para institutos de teste: programas de teste conforme a norma EN 60456.			

LAVAGEM

Sequência do programa

	Lavagem principal		Enxaguamento		Centrifuga- ção
	Nível de água	Ritmo de lavagem	Nível de água	Ciclos de enxaguamento	
ECO 40–60		(A)		2–3 ²	✓
Algodão		(A)		2–5 ^{1,2,3}	✓
Fibras		(B)		2–4 ^{2,3}	✓
QuickPower		(A)		2	✓
Roupa delicada		(C)		2–4 ^{2,3}	✓
Camisas		(C)		3–4 ³	✓
Lãs		(E)		2	✓
Gangas		(B)		2–4 ^{2,3}	✓
Outdoor		(C)		3–4 ³	✓
Impermeabilizar	–	(B)		1	✓
Cortinados		(C)		3–4 ³	✓
Expresso 20		(A)		1	✓
Roupa de desporto		(C)		2–3 ³	✓
Roupa escura		(B)		3–5 ^{2,3}	✓
Calçado de desporto ⁴		(D)		2	✓
Sedas		(E)		2	✓
Penas ⁵		(C)		3–4 ³	✓
Almofadas ⁵		(C)		3–4 ³	✓
Algodão Higiene		(A)		3–5 ^{2,3}	✓
Automático plus		(A)(B)		2–4 ^{2,3}	✓
Têxteis novos		(B)		2–3 ³	✓
Só enxaguagem	–	–		2	✓
Goma		(B)	–	–	✓

As legendas encontram-se na página seguinte.

-  = nível de água baixo
 = nível de água intermédio
 = nível de água elevado
(A) = Ritmo intensivo
(B) = Ritmo normal
(C) = Ritmo sensitivo
(D) = Ritmo oscilante
(E) = Ritmo lavagem à mão
✓ = a efetuar
- = não se efetua

A máquina de lavar e secar roupa possui um comando totalmente eletrónico com controlo automático de carga. A máquina de lavar e secar roupa determina automaticamente a quantidade de água necessária dependendo da quantidade de roupa e da capacidade de absorção da água da roupa.

As sequências de programa descritas baseiam-se sempre no programa base, com carga máxima.

O visor da sua máquina de lavar e secar roupa informa, a qualquer momento durante o programa de lavagem, sobre a fase do programa atingida.

Particularidades na sequência do programa

Antirrugã:

O tambor ainda se move durante até 30 minutos depois do término do programa, para evitar a formação de vincos.

Exceção: nos programas *Lãs* e *Sedas* não ocorre uma fase Antirrugã.

A máquina de lavar e secar roupa pode ser aberta a qualquer momento.

¹ A partir de uma temperatura selecionada de 60 °C ou mais elevada, são realizados 2 ciclos de enxaguamento. Ao selecionar uma temperatura inferior a 60 °C são efetuados 3 ciclos de enxaguamento.

² Um ciclo de enxaguamento adicional é efetuado quando:

- demasiada espuma no tambor
- uma velocidade de centrifugação final inferior a 700 rpm

³ Um ciclo de enxaguamento adicional é efetuado quando:

- Seleção do extra Enxaguagem adicional.

⁴ Pré-lavagem:

- Para remover a poeira, é efetuada automaticamente uma pré-lavagem.

⁵ Centrifugação gradual elevada:

- Antes do ciclo de lavagem é efetuada uma centrifugação gradual elevada, para retirar o ar do enchimento.

LAVAGEM

PowerWash

O processo de lavagem PowerWash desenvolvido pela Miele é utilizado nos seguintes programas de lavagem:

- ECO 40–60 (no caso de quantidades de carga pequenas e médias)
- Algodão (no caso de quantidades de carga pequenas e médias)
- QuickPower
- Fibras
- Camisas
- Automático plus
- Roupa delicada

Modo de funcionamento

Nos processos de lavagem habituais é utilizada mais água do que aquela que a roupa pode absorver. Esta quantidade total de água tem de ser aquecida.

Nos processos de lavagem com PowerWash, é utilizado apenas um pouco mais de água do que aquela que a roupa pode absorver. A água não absorvida pela roupa aquece o tambor e a roupa e é constantemente pulverizada para a roupa. Deste modo, o consumo de energia é reduzido.

Ativação

O processo de lavagem PowerWash é ativado **automaticamente** nos programas mencionados.

Nas seguintes condições, o processo de lavagem PowerWash não é executado:

- A velocidade de centrifugação final selecionada é inferior a 600 rpm.

- Está selecionada a CapDosing para a lavagem principal (☺, ☹).
- A temperatura de lavagem ultrapassa os 60 °C.
- Estão selecionados extras como, p. ex., *Pré-lavagem* ou *Água plus*.
- No programa *Algodão* encontra-se uma maior quantidade de carga.

Caraterísticas especiais

- A fase de penetração de humidade

No início do programa de lavagem, a máquina de lavar e secar roupa centrifuga algumas vezes. Durante a centrifugação, a água extraída pela centrifugação é novamente pulverizada na roupa, por forma a obter uma penetração de humidade ideal na roupa.

No final da fase de penetração de humidade, é ajustado o nível de água ideal. A máquina de lavar e secar roupa drena a água, se for necessário, e adiciona um pouco de água renovada.

- Ruídos na fase de aquecimento

Durante o aquecimento da roupa e do tambor podem ocorrer ruídos fora do comum (borbulhar).

Extras

Pode completar os programas de lavagem com a ajuda de extras.

Nem todos os extras podem ser selecionados em todos os programas de lavagem.

Selecionar extras

- Toque na tecla sensora Extras.
- Selecione um ou mais extras.

Nem todos os extras podem ser combinados. Os extras não combináveis ficam escuros e não podem ser selecionados.

- Confirme com a tecla sensora OK.

O visor muda para o menu básico do programa de lavagem.

SingleWash

Permite a lavagem eficiente de uma quantidade de carga muito pequena (< 1 kg) num programa de lavagem normal. O tempo de lavagem é encurtado.

Observe as seguintes recomendações:



- Utilize detergente líquido.
- Reduza a quantidade de detergente para, no máximo, 50% do valor indicado para ½ carga.

Extra delicado

O movimento do tambor e o tempo de lavagem são reduzidos. Os tecidos ligeiramente sujos são cuidadosamente lavados.

Alisar extra

Para a reduzir a formação de vincos, a roupa é alisada no final do programa. Para um resultado ideal, reduza a capacidade de carga máxima para 50%. Capacidades de carga pequenas melhoram o resultado final.

O vestuário tem de ser adequado à secagem na máquina de secar roupa ☺ ☺ e resistente ao engomar  .

Em alguns programas é reduzida a velocidade de centrifugação.

Quick

Para tecidos com pouca sujidade sem nódoas visíveis.

O tempo para a lavagem principal é reduzido.

Água plus

O nível de água aumenta durante a lavagem e o enxaguamento. No programa Só enxaguagem é feito um segundo enxaguamento.

Pode seleccionar outras funções para o extra Água plus, tal como descrito no capítulo «Regulações».

Pré-lavagem

Para remover a sujidade maior como, p. ex., pó, areia.

LAVAGEM

Pré-lavagem extra

Para têxteis com sujidade particularmente intensa e com muitas nódoas à base de proteínas.





Pode escolher entre um tempo de pré-lavagem extra de 30 minutos a 5 horas em passos de 30 minutos, tal como descrito no capítulo «Regulações».

A regulação de fábrica é de 30 minutos.

Intensivo

Para roupa com sujidade particularmente intensa e resistente. Devido a um reforço da mecânica de lavagem e à utilização de mais energia de aquecimento, o efeito de limpeza aumenta.

AllergoWash

No caso de requisitos de higiene específicos para os itens de roupa. Os tempos de manutenção de temperatura são prolongados devido a um consumo de energia elevado. O efeito de lavagem é aumentado através da utilização de mais água. Os itens de roupa têm de ser adequados à secagem na máquina de secar roupa   e resistentes ao engomar  .

Extra silencioso

A emissão de ruído é reduzida durante o programa de lavagem. Use esta função quando pretender lavar nas horas de repouso. A opção *Fim do enxaguamento* é ativada e a duração do programa é prolongada.

Fim da enxaguagem

A roupa permanece na água após o último ciclo de enxaguamento. Deste modo, a formação de vincos é reduzida se a roupa não for retirada da máquina de lavar e secar roupa imediatamente após o fim do programa.

Ciclo de enxaguamento adicional

Para um resultado de enxaguamento particularmente bom, é possível ativar um enxaguamento adicional.

Detergente

Podem ser utilizados todos os detergentes adequados para máquinas de lavar roupa domésticas. Consulte as indicações sobre a dosagem do detergente mencionadas na embalagem do produto.

A dosagem depende:

- do grau de sujidade da roupa
- da quantidade de roupa
- do grau de dureza da água

Se não souber o grau de dureza da água, informe-se junto da empresa de fornecimento de água.

Descalcificador

No grau de dureza II-III pode adicionar produto descalcificador para economizar detergente. A dosagem exacta está mencionada na embalagem do produto. Primeiro adicione o detergente e depois o descalcificador.

Pode adicionar o detergente de acordo com o grau de dureza I.

Graus de dureza da água

Classe de dureza	Dureza total em mmol/l	Dureza alemã °d
macia (I)	0 – 1,5	0 – 8,4
média (II)	1,5 – 2,5	8,4 – 14
dura (III)	superior a 2,5	superior a 14

Doseador de detergente

Para dosear o detergente utilize o doseador fornecido pelo fabricante do respectivo detergente (por exemplo, dispensador em forma de bola), especialmente para dosear detergente líquido.

Recargas

Ao adquirir detergente e sempre que possível adquira recargas, contribuindo, assim, para redução do volume de resíduos.

Amaciador, goma sintética, goma

O amaciador amacia a roupa e evita cargas estáticas durante a secagem mecânica.

A goma sintética dá mais firmeza à roupa.



A goma dá forma e volume à roupa.

LAVAGEM

Usar amaciador, goma sintética ou goma em separado

A goma deve ser preparada de acordo com o indicado na embalagem.

Dica: Para o enxaguamento com amaciador ativar o extra *Água plus*.

- Adicione o amaciador no compartimento  ou coloque a cápsula.
- Adicione goma líquida/goma sintética no compartimento  e a goma em pó ou goma viscosa no compartimento .
- Selecione o programa *Só enxaguagem*.
- Se necessário, corrija a velocidade de centrifugação.
- Ao utilizar uma cápsula, toque na tecla sensora *CapDosing* e ative a cápsula.
- Toque na tecla sensora *Start/Stop*.

Descoloração/tingimento

 Danos devido a produtos descolorantes.

Os produtos descolorantes provocam corrosão na máquina de lavar e secar roupa.

Não utilize produtos descolorantes na máquina de lavar e secar roupa.

O tingimento na máquina de lavar e secar roupa só é permitido em medidas domésticas habituais. O sal usado durante o tingimento agride o aço inoxidável em caso de uso contínuo. Siga rigorosamente as especificações do fabricante do produto corante.



Com tingimento, selecione obrigatoriamente o extra *Água plus*.

Recomendação de detergente Miele

Os detergentes Miele são especialmente desenvolvidos para o uso diário nas máquinas de lavar roupa Miele. Encontra informações adicionais sobre estes detergentes no capítulo «Produtos de lavagem e tratamento».

	UltraPhase 1 e 2 da Miele	Cápsulas Miele		
				
ECO 40–60	✓	-	✓	✓
Algodão	✓	-	✓	✓
Fibras	✓	-	✓	✓
QuickPower	✓	-	-	-
Roupa delicada	✓	✓	✓	-
Camisas	✓	-	✓	✓
Lãs	-	✓	-	-
Gangas	✓	-	✓	-
Outdoor	-	✓	-	-
Impermeabilizar	-	-	✓	-
Cortinados	✓	-	-	✓
Expresso 20	✓	-	✓	-
Roupa de desporto	-	✓	-	-
Roupa escura	✓	-	✓	-
Calçado de desporto	✓	-	-	✓
Sedas	-	✓	-	-
Penas	-	✓	-	-
Almofadas	-	✓	-	-
Algodão Higiene	✓	-	✓	✓
Automático plus	✓	-	✓	✓
Têxteis novos	✓	-	✓	-
Só enxaguagem	-	-	✓	-

- ✓ recomendável
- não recomendável

-  Detergente especial (p. ex., WoolCare)
-  Produto de tratamento para têxteis (p. ex., amaciador)
-  Aditivo (p. ex., Booster)

LAVAGEM

Recomendação de detergentes conforme o Regulamento (UE) n.º 1015/2010

As recomendações aplicam-se a gamas de temperatura como indicado no capítulo «LAVAGEM», secção «Lista de programas».

	universal	para roupa de cor	para roupa delicada e lãs	especial
ECO 40–60	✓	✓	-	-
Algodão	✓	✓	-	-
Fibras	-	✓	-	-
QuickPower	✓	✓	-	-
Roupa delicada	-	-	✓	-
Camisas	✓	✓	-	-
Lãs	-	-	✓	✓
Gangas	-	✓ ¹	-	✓
Outdoor	-	-	✓	✓
Impermeabilizar	-	-	-	✓
Cortinados	✓ ²	-	-	✓
Expresso 20	-	✓ ¹	-	-
Roupa de desporto	-	-	✓	✓
Roupa escura	-	✓ ¹	-	✓
Calçado de desporto	-	✓ ¹	-	-
Sedas	-	-	✓	✓
Penas	-	-	✓ ¹	✓
Almofadas	-	-	✓ ¹	✓
Algodão Higiene	✓	✓	-	-
Automático plus	-	✓	-	-
Têxteis novos	-	✓	-	-

✓ recomendável

- não recomendável

¹ Detergente líquido

² Detergente em pó

Secagem em separado

A secagem em separado é necessária se a quantidade total de roupa lavada não for seca em seguida no secador ou se a lavagem exceder a quantidade de carga máxima adequada para secagem.

1. Preparação da roupa

Separar a roupa

- Separe a roupa por qualidade de tecidos e por humidade residual, desde que isso seja possível.

Assim é obtido um resultado de secagem uniforme.

- Antes da secagem, verifique os símbolos na etiqueta do vestuário.

Se não for exibido nenhum símbolo, a secagem só deve ser efetuada nos programas especificamente determinados para os artigos.

Dicas sobre secagem

- Não secar peças encharcadas. Após a lavagem, centrifugar bem os têxteis durante, pelo menos, 30 segundos.
- As lãs e mistura de lãs têm tendência a ficar embaraçadas e a encolher. Trate estes têxteis apenas no programa *Lãs*.
- Secar tecidos de linho puro apenas se tal estiver indicado na etiqueta de conservação. Caso contrário, estes tecidos poderão ficar ásperos.

- Os têxteis de malha (por ex., t-shirts, roupa interior) muitas vezes encolhem durante a primeira lavagem. Por isso, não secar demasiado estes têxteis para evitar que encolham de novo. Compre têxteis de malha, eventualmente, um ou dois tamanhos acima.
- A roupa com goma também pode ser secada. Mas, para que obtenha o efeito de acabamento pretendido, deverá dosear o dobro da quantidade de goma.
- Não secar têxteis escuros novos juntamente com têxteis claros. Têxteis escuros podem manchar ou outras manchas de cor podem ser depositadas nos têxteis.
- Tenha em atenção as quantidades máximas de carga dos programas de secagem, conforme descrito na secção «Lista de programas». O resultado de secagem e a formação de vincos dependem da carga. Quanto menos carga, melhor o resultado. Portanto, se reduzir a carga, obterá um resultado de secagem particularmente uniforme e com poucos vincos.

2. Selecionar o programa

Ligar a máquina de lavar e secar roupa

- Pressione a tecla .

A iluminação do tambor é ativada.

A iluminação do tambor apaga-se automaticamente ao fim de alguns minutos.

Dica: Para voltar a ligar a iluminação do tambor, abra o menu pendente do menu Vista geral e toque na tecla sensora .

O menu principal é indicado no visor.

Selecionar programa

- Toque na tecla sensora .



- Avance no visor para a direita, até o programa pretendido aparecer no visor.

- Toque na tecla sensora do programa.

O visor muda para o menu básico do programa.

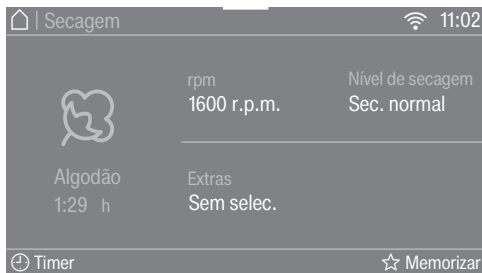

Tem mais 3 possibilidades para selecionar um programa:

- programas favoritos memorizados
- os assistentes de lavagem e secagem
- MobileStart

3. Selecionar as regulações do programa

Selecionar a velocidade da centrifugação térmica

Pode alterar a velocidade de centrifugação predefinida para a centrifugação térmica de um programa de secagem.

- Toque na tecla sensora rpm.
- Selecione a rotação de centrifugação pretendida.

O visor muda para o menu básico do programa de secagem.

Selecionar o nível de secagem

Pode alterar o nível de secagem pré-selecionado de um programa de lavagem.

- Toque na tecla sensora Nível de secagem.
- Selecione o nível de secagem pretendido.

O visor muda para o menu básico do programa de lavagem.

Selecionar extras

Pode completar os programas de lavagem com a ajuda de extras.

- Toque na tecla sensora Extras.
- Selecione um ou mais extras.

Nem todos os extras podem ser combinados. Os extras não combináveis ficam escuros e não podem ser selecionados.

- Confirme com a tecla sensora OK.

O visor muda para o menu básico do programa de lavagem.

Pode consultar informações adicionais no capítulo «Secagem», secção «Extras».

Timer

Com o timer pode determinar o fim ou o início de um programa.

Pode consultar informações mais detalhadas no capítulo «Timer/SmartStart».

SECAGEM

4. Carregar a máquina de lavar e secar roupa

Abrir a porta

- Agarre na pega da porta e puxe-a para abrir a porta.

Antes de colocar a roupa na máquina, verifique se existem objetos estranhos ou algum animal dentro do tambor.

- Coloque a roupa solta no tambor.

A sobrecarga da máquina reduz o efeito de secagem.
Preste atenção à quantidade de carga máxima indicada na secção «Lista de programas».

Fechar a porta

- Verifique se não ficou nenhuma peça de roupa presa entre a borracha do óculo e a porta.
- Feche a porta com leve pressão.

Os doseadores de detergente como, p. ex. saquinhos ou esferas podem derreter durante a secagem e danificar a máquina de lavar e secar roupa e a própria roupa.
Não efectue a secagem com doseadores de detergente.

A torneira de entrada de água também tem de estar aberta durante a secagem.

Dica: No menu pendente é exibida a quantidade de carga máxima do programa.

5. Iniciar programa

Se a tecla sensora *Start/Stop* acende intermitentemente, o programa pode ser iniciado.

- Toque na tecla sensora *Start/Stop*.

A porta é bloqueada e o programa de lavagem é iniciado.

No visor é apresentado o estado do programa.



A máquina de lavar e secar roupa informa a fase do programa alcançada e o tempo de execução remanescente do programa.

Caso tenha sido selecionado um tempo de pré-seleção, este é exibido no visor.

Poupar energia

Após 10 minutos, os indicadores ficam escuros. A tecla sensora *Start/Stop* acende-se de forma intermitente.

Pode voltar a ligar os indicadores:

- Toque na tecla sensora *Start/Stop* (isto não tem qualquer efeito num programa a decorrer).

Adicionar mais roupa - Add-Load

É possível adicionar ou retirar roupa, desde que no visor esteja aceso *Adicionar mais roupa*.

- Toque na tecla **sensora** Adicionar mais roupa.

No visor surge:

⋮ Espere p.f.

O programa de lavagem é suspenso e a porta desbloqueada.

- Abra a porta.
- Introduza ou retire roupa da máquina.
- Feche a porta.
- Toque na tecla **sensora** *Start/Stop*.

O programa continua.

Tenha em atenção:

Após o início do programa, a máquina de lavar e secar roupa já não deteta a alteração da quantidade de roupa.

Após a adição ou remoção da roupa, assume-se sempre, portanto, a quantidade de carga máxima.

6. Fim do programa/Retirar a roupa

Na fase antirrugagem, o tambor ainda se move durante até 150 minutos depois do fim do programa. A porta está bloqueada e no visor aparece: Fim/Proteção antirrugagem e Desbloquear com "Start/Stop".

- Toque na tecla *Start/Stop*.

A porta é desbloqueada.

Se retirar a roupa durante a fase antirrugagem, o calor pode acumular-se. Espalhe a roupa para que o calor restante possa escapar.

Após terminar a fase antirrugagem, a porta é automaticamente desbloqueada.

- Abra a porta.
- Retire a roupa.

Se ficar alguma peça de roupa essecida, a mesma poderá ficar danificada devido a secagem excessiva. Retire todas as peças de roupa do tambor.

Dica: Tenha em atenção o capítulo «Após cada lavagem e secagem».

SECAGEM

Lista de programas





* os pesos referem-se ao peso da roupa seca.

¹ Pode consultar mais informações referentes à *seleção de tempo* no final da lista de programas.

ECO 40–60		no máximo 5,0 kg*
Secagem normal		
	Tecidos em algodão: t-Shirts, roupa interior, roupa de bebés, roupa de trabalho, casacos, mantas, aventais, batas, toalhas turcas, roupões, roupa de cama	
Algodão		no máximo 5,0 kg*
Secagem normal plus, Secagem normal		
Artigo	Tecidos de monocamadas e multicamadas de algodão: t-Shirts, roupa interior, roupa de bebés, vestuário de trabalho, casacos, mantas, aventais, batas, toalhas turcas, roupões, roupa de cama	
Meio húmida, Muito húmida, Seleção de tempo¹		
Artigo	Tecidos em algodão ou linho, que devem ser reprocessados, p. ex., roupa de mesa, roupa de cama, roupa com goma.	
Dica	A roupa para ser engomada na calandra deve ser mantida húmida até ser engomada.	
Fibras		máximo 3,5 kg*
Secagem normal plus, Secagem normal, Meio húmida, Seleção de tempo¹		
Artigo	Tecidos em fibras sintéticas, algodão ou tecidos mistos, por ex., roupa de trabalho, batas, camisolas, vestidos, calças, toalhas e guardanapos, meias	
QuickPower		no máximo 4,0 kg*
Secagem normal plus, Secagem normal, Meio húmida, Seleção de tempo¹		
Artigo	Tecidos resistentes para o programa <i>Algodão</i>	
Indicação	Para a lavagem e secagem contínuas de roupa normalmente suja, o tempo de funcionamento neste programa é particularmente curto.	

Roupa delicada		máximo 1,0 kg*
Secagem normal plus, Secagem normal, Meio húmida, Seleção de tempo¹		
Artigo	Tecidos sensíveis com o símbolo de tratamento ☐ em fibras sintéticas, tecidos mistos, seda artificial ou algodão com fibras de tratamento fácil, p. ex., camisas, blusas, roupa interior, tecidos com aplicações	
Dica	Reduzir a carga no caso de secagem com particularmente poucos vincos.	
Camisas		no máximo, 1,0 kg*
Secagem normal plus, Secagem normal, Meio húmida, Seleção de tempo¹		
Artigo	Camisas e blusas	
Dica	<ul style="list-style-type: none"> - Virar as camisas e blusas do avesso, fechar as barras de botões, virar os colarinhos e os punhos para dentro. - Para a redução de vincos, no início do programa a roupa é humedecida. 	
Lãs		2,0 kg no máximo*
3 minutos		
Artigo	Tecidos de lã e tecidos com misturas de lã: camisolas, casacos de malha, meias	
Dica	<ul style="list-style-type: none"> - Os têxteis de lã ficam soltos e mais macios, não ficando contudo completamente secos. - No final do programa, retirar a roupa de imediato. 	
Gangas		no máximo, 3,0 kg*
Secagem normal plus, Secagem normal, Meio húmida, Seleção de tempo¹		
Artigo	Todas as gangas, p. ex., calças, casacos, saias, camisas	

SECAGEM

Refrescar		no máximo, 1,0 kg*
Secagem normal, Meio húmida, Seleção de tempo¹		
Artigo	Peças de roupa secas ou peças de roupa usada por um curto período de tempo, mas não suja	
Dica	Para a redução de vincos, no início do programa a roupa é humedecida. <ul style="list-style-type: none">- Secagem normal: as peças de roupa são necessárias imediatamente.- Meio húmida: as peças de roupa devem ser engomadas ou penduradas num cabide para finalizar a secagem.	
Indicação	A formação de vincos umenta com o aumento da carga e com tempos de secagem mais longos.	
Finish vapor		no máximo, 2,0 kg*
Meio húmida		
Artigo	Roupa exterior húmida, lavada de fresco e centrifugada, em algodão ou linho, para reduzir as rugas e os vincos O vestuário exterior tem de ser adequado à secagem na máquina de secar roupa   e resistente ao engomar   .	
Dica	No final do programa retirar a roupa de imediato e pendurar num cabide.	
Indicação	Não é adequado para lãs ou tecidos compostos por lã.	
Outdoor		no máximo, 2,5 kg*
Secagem normal plus, Secagem normal, Meio húmida, Seleção de tempo¹		
Artigo	Vestuário de Outdoor de material adequado à secagem na máquina de secar roupa	
Impermeabilizar		no máximo, 2,5 kg*
Secagem normal		
Artigo	Para pós-tratamento térmico de tecidos adequados à secagem na máquina de secar roupa, que foram impermeabilizados	

Expresso 20		no máximo, 3,5 kg*
Secagem normal plus, Secagem normal, Meio húmida, Seleção de tempo¹		
Artigo	Tecidos resistentes para o programa Algodão	
Indicação	Para a lavagem e secagem contínuas de roupa ligeiramente suja, a duração neste programa é particularmente curta.	
Roupa de desporto		máximo 2,5 kg*
Secagem normal plus, Secagem normal, Meio húmida, Seleção de tempo¹		
Artigo	Vestuário de desporto de material adequado à secagem na máquina de secar roupa	
Roupa escura		no máximo, 3,0 kg*
Secagem normal plus, Secagem normal, Meio húmida, Seleção de tempo¹		
Artigo	Peças de roupa escura em algodão ou tecidos mistos	
Calçado de desporto		máximo 2 pares
Seleção de tempo¹		
Artigo	Calçado de desporto que tenha a indicação do fabricante que pode ser seco na máquina de secar roupa	
Dica	Retirar as palmilhas do calçado e colocar no tambor com o calçado.	
Indicação	O tambor não roda.	
Seda		no máximo, 1,0 kg*
8 minutos		
Artigo	Tecidos em seda adequados para serem secos na máquina de secar roupa: blusas, camisas	
Dica	<ul style="list-style-type: none"> - Para reduzir vincos. - Os têxteis não ficam totalmente secos. - No final do programa, retirar a roupa de imediato. 	
Penas		no máximo, 2,0 kg*
Seleção de tempo¹		
Artigo	Casacos, sacos cama e outros têxteis com enchimento de penas que podem se secos na máquina de secar roupa	
Dica	Experimente, por tentativas, o tempo que é mais adequado.	

SECAGEM

Almofadas 2 almofadas (40 x 80 cm) ou 1 almofada (80 x 80 cm)	
Seleção de tempo ¹	
Artigo	Almofadas com enchimento sintético, que podem ser secas na máquina de secar roupa
Dica	As almofadas podem ainda sentir-se húmidas após a secagem. Continue a secagem neste programa as vezes que forem necessárias até que estejam secas como pretende.
Algodão Higiene no máximo 5,0 kg*	
Secagem normal	
Artigo	Tecidos resistentes em algodão ou linho, que estejam em contacto direto com a pele, por ex. roupa interior, roupa de bebé, roupa de cama
Indicação	Devido a um maior tempo de retenção da temperatura, a roupa fica mais seca.
Automático plus máximo 3,0 kg*	
Secagem normal plus, Secagem normal, Meio húmida, Seleção de tempo ¹	
Artigo	Diversas qualidades de tecidos para os programas <i>Algodão</i> e <i>Fibras</i>
Têxteis novos 2,0 kg no máximo*	
Secagem normal plus, Secagem normal, Meio húmida, Seleção de tempo ¹	
Têxteis	Têxteis novos em algodão, tecidos turcos ou em poliéster
Dica	
Arejar quente máximo 4,0 kg*	
Seleção de tempo ¹	
Artigo	<ul style="list-style-type: none">- Acabar de secar têxteis de várias camadas que não secam uniformemente: casacos, almofadas, sacos cama- Secagem ou arejamento de peças soltas
Dica	No início, não selecione o tempo mais longo. Experimente, por tentativas, o tempo que é mais adequado.
Arejar frio no máximo 4,0 kg*	
Seleção de tempo ¹	
Artigo	Toda a roupa que só tenha de ser arejada.

Algodão <input type="checkbox"/>		máximo 5,0 kg*
Secagem normal		
Artigo	Roupa de algodão molhada normal, tal como descrito em <i>Algodão Secagem normal</i>	
Dica	- O programa Algodão <input type="checkbox"/> é o mais eficiente, do ponto de vista do consumo de energia, para a secagem de peças de algodão normalmente húmidas.	
Indicação para institutos de teste: O programa Algodão <input type="checkbox"/> é o programa de teste de acordo com o Regulamento 392/2012/UE para a etiqueta energética com valores medidos de acordo com a norma EN 61121.		

¹ Seleção de tempo

A seleção de tempo é especialmente adequada no caso de uma carga pequena ou quando pretende apenas secar uma peça individual de roupa. As peças de roupa são secas em ar quente (tempo selecionável de 20 minutos a 2 horas). A temperatura de secagem é determinada de acordo com o programa correspondente. No início, não seleccione o tempo mais longo. Experimente, por tentativas, o tempo que é mais adequado.

SECAGEM

Centrifugação térmica

Em alguns programas é efetuada uma centrifugação térmica para reduzir o consumo energético no processo de secagem.

A centrifugação térmica é suprimida caso seja selecionado um tempo de secagem.

As rotações máximas para a centrifugação térmica correspondem às velocidades de centrifugação permitidas do respetivo programa de lavagem.



Pode reduzir as rotações para a centrifugação térmica até 800 rpm.

Extras

Pode complementar os programas de secagem com a ajuda de extras.

Alisar extra

Para a reduzir a formação de vincos, a roupa é alisada no final do programa com recurso a vapor. As rotações para a centrifugação térmica são reduzidas. Para um resultado ideal, reduza a capacidade de carga máxima para 50%.

O vestuário tem de ser adequado à secagem na máquina de secar roupa ☺
☑ e resistente ao engomar  .

SingleDry

Permite a secagem eficiente de uma quantidade de carga muito pequena (< 1 kg) num programa de secagem normal.

Um tempo de secagem está predefinido. Pode alterar o tempo de secagem.

Dependendo das características da roupa, uma peça de roupa pode ainda estar húmida. Da próxima vez, selecione um tempo mais prolongado.

Delicado plus

Tecidos sensíveis como, p. ex., em acrílico, são secos com mais cuidado (símbolo de tratamento ☺).

Devido à temperatura reduzida no caso de seleção de *Delicado plus*, a duração do programa em alguns programas será prolongada.

Extra silencioso

Se pretende efetuar a secagem em horas de repouso, pode reduzir o ruído da máquina de lavar e secar roupa.

- O sinal não é emitido.
- A centrifugação térmica é limitada a 800 rpm.

Lavar e secar sem interrupções

A lavagem e secagem sem interrupções é sempre recomendada se não houver mais roupa para lavar do que para secar, e a quantidade de carga máxima permitida para o processo de secagem não for excedida.

É absolutamente necessário que leia os capítulos «Lavagem» e «Secagem».

1. Preparação da roupa

- Retire tudo que possa existir dentro dos bolsos.
- Separe a roupa por cores e qualidade de tecidos.
- Verifique os símbolos na etiqueta do vestuário.

2. Selecionar o programa

- Toque na tecla sensora Lavagem + Secagem.
- Avance no visor para a direita, até o programa pretendido aparecer no visor.
- Toque na tecla sensora do programa.

O visor muda para o menu básico do programa.

Tem mais 3 possibilidades para selecionar um programa:

- programas favoritos memorizados
- os assistentes de lavagem e secagem
- MobileStart

3. Carregar a máquina de lavar e secar roupa

- Abra a porta.

Antes de colocar a roupa na máquina, verifique se existem objetos estranhos ou algum animal dentro do tambor.

- Coloque a roupa no tambor desdobrada e solta.

Os doseadores de detergente como, p. ex. saquinhos ou esferas podem derreter durante a secagem e danificar a máquina de lavar e secar roupa e a própria roupa.

Não efectue a secagem com doseadores de detergente.

- Feche a porta.

LAVAGEM E SECAGEM

4. Selecionar as regulações do programa

- Selecione a temperatura, velocidade de centrifugação e nível de secagem pretendidos e confirme respetivamente com *OK*.

A velocidade de centrifugação mínima está limitada para 800 rpm. Em alguns programas, as rotações não são alteráveis.

- Selecione *TwinDos* ou *CapDosing*, se desejado.
- Selecione outros extras ou nós, se desejado.

Para a centrifugação térmica, a velocidade de centrifugação indicada é retomada pela lavagem. Ao selecionar *Extra silencioso* é efetuada a centrifugação com 900 rpm, no máximo.

A centrifugação térmica é suprimida caso seja selecionado um tempo de secagem.

- Selecione um tempo de pré-seleção, se pretendido.

5. Adicionar detergente

- Doseie detergente através de *TwinDos*, *CapDosing* ou da gaveta de detergente.

6. Iniciar/terminar programa

- Toque na tecla sensora intermitente *Start/Stop*.

A porta é bloqueada.

O programa é iniciado.

Após o fim do programa é iniciada a fase antirruça.

Na fase antirruça, a porta ainda está bloqueada.

- Pressione a tecla *Start/Stop*.

A porta é desbloqueada.

Se retirar a roupa durante a fase antirruça, o calor pode acumular-se na roupa.

Espalhe a roupa para que o calor restante possa escapar.

Após terminar a fase antirruça, a porta é automaticamente desbloqueada.

- Abra a porta e retire a roupa.

Tenha em atenção o capítulo «Após cada lavagem e secagem».

Após cada lavagem e secagem

■ Abra a porta **completamente**.

⚠ Risco de queimaduras devido a metal quente.

A tampa de metal no interior do vidro da porta está quente após a secagem.

Não toque na tampa de metal.

Utilize o programa Limpeza após secagem, especialmente após a secagem, para que não se deposite qualquer algodão no tambor e na cuba.

■ Retire a roupa.

A roupa restante pode encolher, descolorir ou ser danificada na lavagem ou secagem seguinte.

Não deixe ficar peças de roupa no interior do tambor.

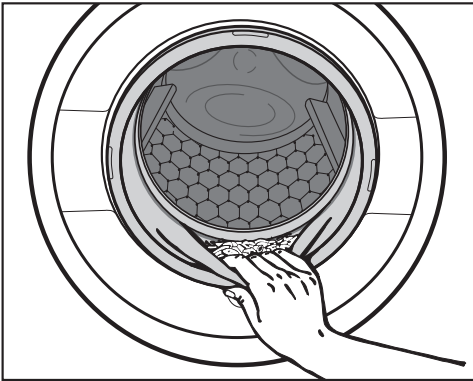

■ Verifique se existem objetos estranhos no anel de vedação da porta.

■ Após a secagem, remova o algodão do anel de vedação e do vidro de visualização.

Dica: Mantenha a porta entreaberta para que o tambor possa secar.

■ Desligue a máquina de lavar e secar roupa com a tecla .

Dica: Mantenha a gaveta de detergente entreaberta para que possa secar.

Alterar o desenrolar do programa

Alterar programa (segurança para crianças)

A alteração do programa, da temperatura, da velocidade de centrifugação ou dos extras selecionados não é possível após a ocorrência do arranque. Deste modo é evitada uma utilização não pretendida, p. ex. por crianças.

Se a máquina de lavar e secar roupa for desligada no decorrer de um programa, a função Standby não desligará por completo a máquina de lavar e secar roupa até passados 15 minutos. Ainda se pode encontrar água no tambor. Por isso, ainda estão ativadas funções de segurança.

Cancelar o programa

Um programa pode ser cancelado em qualquer momento após o início do programa.

- Toque na tecla sensora *Start/Stop*.

No visor surge:

i Pretende cancelar o programa?

- Selecione Sim.

- durante a lavagem:

A máquina de lavar e secar roupa bombeia a água de lavagem presente e o programa de lavagem está interrompido.

- durante a secagem:

A máquina de lavar e secar roupa arrefece os têxteis antes de a porta poder ser aberta.

Retirar a roupa



- Espere até que o símbolo  no visor se apague e a porta seja desbloqueada.
- Abra a porta e retire a roupa.

Selecionar outro programa

- Feche a porta.
- Selecione o programa pretendido.
- Adicione eventualmente detergente na gaveta de detergentes.
- Pressione a tecla *Start/Stop*.

O programa é iniciado.

Interromper o programa

- Desligue a máquina de lavar e secar roupa com a tecla .
- Ligue a máquina de lavar e secar roupa com a tecla  para continuar o programa.

 Risco de sobreaquecimento devido a roupa quente

A roupa quente pode incendiar-se. Nunca desligue a máquina de lavar e secar roupa durante o programa de secagem.

Ou retire todas as peças de roupa de imediato e espalhe as peças de roupa, de modo que o calor possa ser dissipado.

Criar favoritos

Um programa de lavagem compilado individualmente só pode ser gravado com um nome próprio.

Possibilidade 1

- Percorra o menu principal até surgir Favoritos.

- Toque na tecla sensora Favoritos.

O visor muda para o menu Favoritos.

Toque na tecla sensora Criar.

O visor muda para o menu Criar favoritos.

- **Selecione** Lavagem, Secagem ou Lavagem + Secagem.
- **Selecione** o programa pretendido.
- **Selecione** as regulações de programa desejadas.
- De seguida, **selecione** Guardar.
- **Introduza** um nome.

Possibilidade 2

Pode gravar o programa de lavagem desejado como favorito antes do início do programa.

- **Antes** do início do programa, toque na tecla sensora Guardar.
- **Introduza** um nome.

Se já estiverem armazenados 12 favoritos, a tecla sensora Criar ou Guardar deixa de ser exibida. Elimine os favoritos existentes para criar novos favoritos.

Introduzir nomes

Selecione nomes curtos e concisos.

- **Toque** nas letras ou caracteres pretendidos.
- **Confirme** com a tecla sensora Guardar.

O programa de lavagem foi guardado nos favoritos.

Alterar os favoritos

Pode atribuir um nome ao programa favorito, eliminá-lo ou mudá-lo.

- No menu principal, **toque** na tecla sensora Favoritos.
- **Toque** no programa favorito que deseja alterar até que o menu de contexto seja aberto.
- **Selecione** Renomear, Eliminar ou Mover.

Assistente de lavagem e secagem

O assistente ajuda-o na lavagem e secagem de peças de roupa e vestuário com diferentes instruções de tratamento. Através da escolha de artigos, é compilado um programa adequado aos seus itens de roupa.

- Percorra o menu principal até surgir Assistente lav./sec..
- Toque na tecla sensora Assistente lav./sec..

O visor muda para o menu Finalidade.

- Selecione uma finalidade, por ex., Lavagem ou Lavagem + secagem.

O visor exibe uma lista de artigos.



- Toque na tecla sensora do artigo que corresponde aos seus itens de roupa.

O artigo selecionado é marcado a cor-de-laranja.

Pode selecionar vários artigos. Não é possível selecionar artigos não combináveis.

- Confirme com a tecla sensora OK.
- Siga as restantes indicações no visor.

Por fim, o visor mostra-lhe um resumo dos parâmetros selecionados.

- Confirme com a tecla sensora OK ou seleccione *Alterar*, se pretender alterar algo na seleção.

O programa adaptado à sua roupa está pronto a ser iniciado.

Antes do início do programa são-lhe, eventualmente, apresentadas dicas úteis.

Dica: Pode selecionar regulações de programas individuais, p. ex. Extras, antes de iniciar o programa.

Timer



Com o timer, pode selecionar o tempo até ao início do programa ou ao fim do programa. Pode programar o início do programa no máximo com 24 horas de antecedência.

Ajustar timer

- Toque na tecla sensora  Timer.
- Selecione a opção Pronto às ou Início às.
- Acerte as horas e os minutos e confirme através da tecla sensora OK.



Alterar a pré-seleção de início

Antes do início do programa, o tempo selecionado no timer pode ser alterado.

- Toque na tecla sensora  ou .
- Altere, se pretendido, o tempo indicado e confirme com a tecla sensora OK.

Eliminar o timer

Antes do início do programa, o tempo selecionado do timer pode ser apagado.

- Toque na tecla sensora  ou .

O tempo selecionado do timer aparece no visor.

- Toque na tecla sensora Eliminar.
- Confirme com a tecla sensora OK.

O tempo selecionado do timer é apagado.

Iniciar o timer

- Toque na tecla sensora *Start/Stop*.

A porta é bloqueada e no visor aparece o tempo até ao início do programa.

Após o início do programa, o tempo selecionado do timer pode ser alterado ou apagado por meio de uma interrupção do programa.

Agora, pode iniciar o programa.

- Toque na tecla sensora Iniciar imediatamente.

SmartStart

Com o SmartStart, define um período de tempo, no qual a sua máquina de lavar e secar roupa é iniciada automaticamente. O início ocorre por meio de um sinal, p. ex. do seu fornecedor de eletricidade, quando a tarifa de eletricidade for particularmente favorável.

Esta função está ativa, se a regulação SmartGrid estiver ligada.

O período que pode ser definido é entre 1 minuto e 24 horas. Neste período de tempo, a máquina de lavar e secar roupa aguarda pelo sinal do fornecedor de eletricidade. Se não for enviado um sinal no período de tempo definido, a máquina de lavar e secar roupa inicia o programa.

Definir um período de tempo

Se tiver ativado nas regulações SmartGrid, após pressionar a tecla sensora  Timer deixa de aparecer no visor Início às e Pronto às, mas aparece SmartStart até e SmartEnd até. Informações mais detalhadas encontram-se no capítulo «Regulações», secção «SmartGrid».

O procedimento corresponde à definição do tempo no timer.

- Ajuste o tempo pretendido e confirme com a tecla sensora *OK*.
- Pressione a tecla sensora *Start/Stop* para dar início ao programa com SmartStart.

O programa selecionado tem início automaticamente, logo que o fornecedor de eletricidade envie o sinal ou assim que o limite do tempo definido para iniciar o programa seja alcançado.

O procedimento para modificar e eliminar a função *SmartStart* é semelhante ao descrito nas secções «Alterar o timer» e «Apagar o timer».

Trocar o cartucho TwinDos

Preparar o cartucho

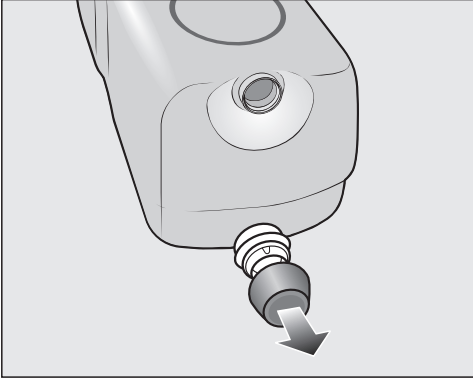

- Retire a tampa do cartucho.

ou

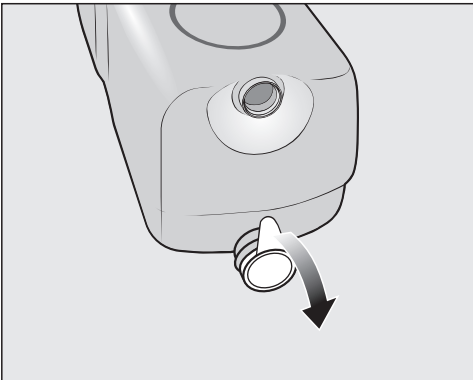

- Retire a película de selagem completa do cartucho.

⚠ Risco de danos devido à película de selagem

Resíduos de película remanescentes podem levar a fugas no sistema TwinDos.

Retire a película de selagem completa no bocal de sucção antes de inserir o novo cartucho.

Substituir cartucho

Apenas substitua os cartuchos de detergente com a máquina de lavar e secar roupa ligada. Apenas desta forma o contador é repostado para 0 e a indicação de nível de enchimento é correta.

- Ligue a máquina de lavar e secar roupa.

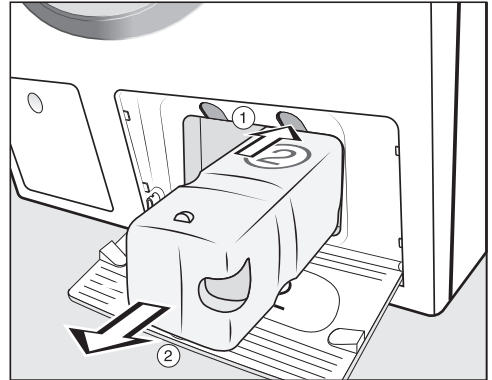

① Pressione o botão amarelo acima do cartucho para soltar o bloqueio.

② Retire o cartucho.

- Coloque um novo cartucho.
- Confirme as mensagens no visor.

O contador foi repostado para 0.

Limpeza e manutenção

Iniciar programas de manutenção

A máquina de lavar e secar roupa tem 3 programas de manutenção.

- Percorra o menu principal até surgir Manutenção.
- Toque na tecla sensora Manutenção.

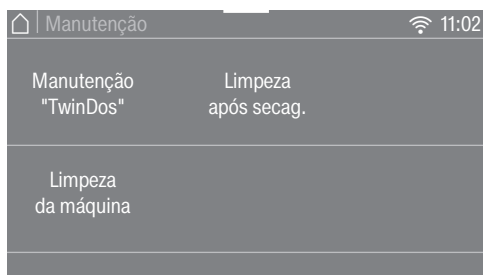

Manutenção "TwinDos"

Manutenção "TwinDos" é um programa de limpeza para o sistema TwinDos. Através do programa de limpeza, são lavadas as mangueiras interiores da máquina.

 Danos devido a detergente seco. Durante um período de inativação longo (superior a 2 meses), o detergente no interior das mangueiras pode ficar viscoso ou seco. As mangueiras podem ficar obstruídas e devem ser limpas pelo serviço de assistência técnica.
Limpe o sistema TwinDos.

Para a limpeza precisa do cartucho de limpeza «TwinDos Care» ou de um recipiente de recarga TwinDos disponível em www.shop.miele.pt.

Iniciar o programa

- Selecione Manutenção "TwinDos".
- Toque na tecla sensora do reservatório que deve ser limpo.
- Confirme a informação Iniciar a manutenção? através da tecla sensora Sim.
- Siga as restantes indicações no visor.

As mangueiras foram limpas. O sistema TwinDos pode ser novamente usado a qualquer momento.

Limpeza do compartimento de encaixe

Os restos de detergente podem ficar empapados.

- Ao substituir as recargas ou os reservatórios, efetue a limpeza do compartimento de encaixe utilizando um pano húmido.

Limpeza da máquina

Através de lavagens frequentes com temperaturas baixas há o risco de contaminação da máquina de lavar e secar roupa.

Através da limpeza da máquina de lavar e secar roupa há uma redução significativa do número de germes, fungos e biofilme e evita a formação de odores.

Inicie o programa *Limpeza da máquina*, no máximo, se surge a mensagem *Info Higiene* no visor.

Dica: Obtém os melhores resultados utilizando o produto de limpeza Miele para máquinas. Em alternativa, pode ser utilizado um detergente universal em pó.

Iniciar o programa

- Selecione *Limpeza da máquina*.
- Doseie o produto de limpeza da máquina ou o detergente universal diretamente no tambor.
- **Não** introduza roupa. A limpeza é efetuada com o tambor vazio.
- Toque na tecla sensora *Start/Stop*.

O programa foi iniciado.

Limpeza após secagem.

Durante a secagem pode formar-se cootão que se deposita no tambor e na cuba. Para que este cootão (por ex., de tecidos escuros) não se deposite noutros tecidos (por ex., tecidos claros) ou entupa a máquina de lavar e secar roupa na lavagem seguinte, pode enxaguar este cootão.

Não utilize o programa *Limpeza do cootão* para a lavagem de tecidos. Certifique-se de que não se encontram quaisquer têxteis no tambor.

Iniciar o programa

- Selecione *Limpeza após secagem...*

Não utilize detergente.

- Toque na tecla *Start/Stop*.

Após alguns minutos é enxaguado o cootão.

- Remova qualquer cootão remanescente do anel de vedação da porta e do vidro de visualização.
- Desligue a máquina de lavar e secar roupa.

Limpeza e manutenção

Limpar exterior da máquina e painel

⚠ Perigo de choque elétrico devido a tensão da rede.

Com a máquina de lavar e secar roupa desligada, existe tensão de rede.

Antes de efetuar a limpeza e manutenção da máquina, desligue-a da corrente.

⚠ Danos devido à entrada de água. A pressão de um jato de água pode conduzir água para a máquina de lavar e secar roupa e danificar os componentes.

Não pulverize a máquina de lavar e secar roupa com um jato de água.

⚠ Danos devido a produtos de limpeza.

Os produtos que contenham solventes, produtos abrasivos, produtos de limpeza de vidros ou produtos multiusos podem provocar danos na superfície de plástico e danificar outras peças.

Não utilize estes produtos de limpeza.

- Limpe o exterior da máquina e o painel utilizando um produto de limpeza suave ou água com sabão e no final seque bem com um pano macio.
- Efetue a limpeza do tambor com um produto de limpeza adequado para aço inox.

Limpeza da gaveta de detergentes

A utilização de temperaturas de lavagem baixas e detergentes líquidos favorece a contaminação da gaveta de detergentes.

- Por motivos de higiene, lave regularmente a gaveta de detergentes, mesmo que utilize exclusivamente o TwinDos.

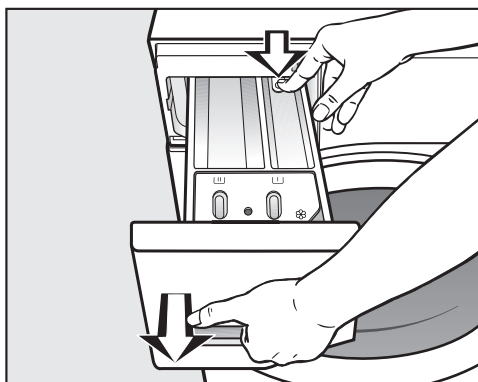

- Puxe a gaveta de detergentes até ao batente, pressione o bloqueio e retire a gaveta.
- Lave a gaveta de detergentes com água morna.

Limpar o sifão e o canal

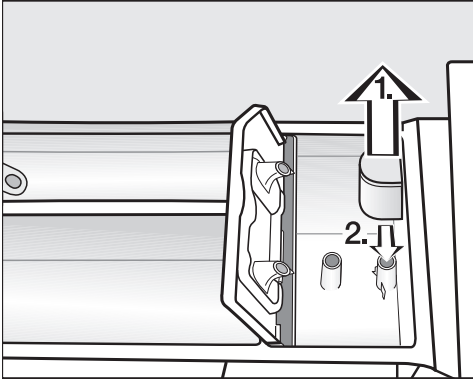

- Retire o sifão do compartimento  e limpe-o debaixo de água quente corrente.
- Limpe igualmente o tubo no qual o sifão é inserido.
- Volte a encaixar o sifão.

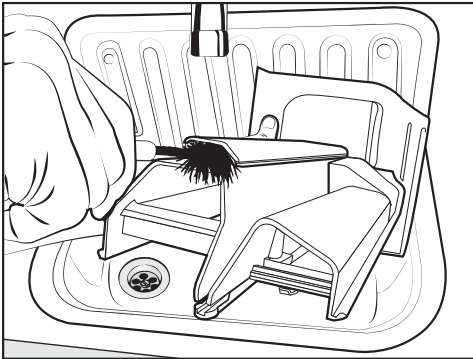

- Efetue a limpeza do canal do amaciador utilizando água quente e uma escova.

A goma líquida tem tendência a colar.

Se utilizar goma líquida com frequência, efetue uma limpeza minuciosa do sifão.

Limpar o encaixe da gaveta de detergentes

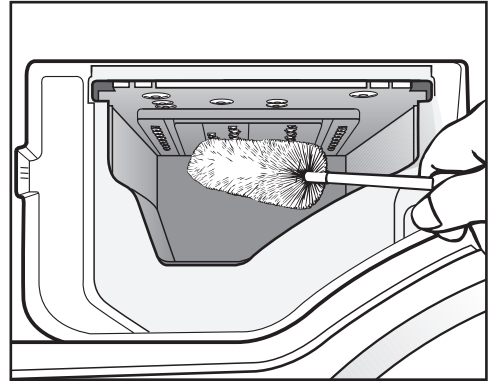

- Utilizando uma escova de lavar garrafas, limpe os resíduos de detergente e sedimentos de calcário nos injectores da gaveta de detergentes.
- Volte a colocar a gaveta de detergentes na máquina.

Dica: Mantenha a gaveta de detergentes entreaberta para que possa secar.

Limpar o vidro da porta

- Limpe ocasionalmente o lado de dentro do vidro da porta e a tampa de metal existente no vidro da porta, utilizando um produto de limpeza suave ou água e sabão.
- Seque os dois com um pano macio.

Limpeza e manutenção

Limpar o filtro da entrada de água

A máquina de lavar e secar roupa está equipada com um filtro para proteger a válvula de entrada de água. O filtro na mangueira de entrada de água na extremidade livre da mangueira deve ser controlado a cada 6 meses. No caso de falhas frequentes na rede de água, este período pode ser mais curto.

- Feche a torneira da água.
- Desenrosque a mangueira de entrada de água da torneira de água.

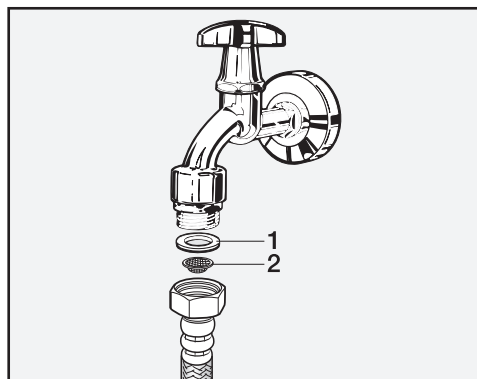

- Retire a junta de borracha **1** da guia.
- Segure a mangueira de entrada de água com a extremidade livre virada para baixo. O filtro de plástico **2** cai.
- Efetue a limpeza do filtro de plástico.
- A reinstalação é efetuada pela ordem inversa.
- Enrosque corretamente a união rosca da torneira de água e abra a torneira. Se sair água, aperte a união rosca.



O filtro coletor de resíduos **deve** voltar a ser montado de novo depois de ser limpo.

Consegue resolver por si próprio a maioria das anomalias e erros que podem ocorrer durante o funcionamento diário. Em muitos casos, pode economizar tempo e custos, pois não necessita de recorrer ao serviço de assistência técnica.

Em <https://www.miele.pt/domestico/servico-ao-cliente-21.htm> pode obter informações relativas à resolução autónoma de anomalias.





As tabelas apresentadas seguintes devem ajudá-lo a detetar as causas de uma anomalia ou de um erro, apresentando as respetivas soluções.

Não é possível iniciar qualquer programa

Problema	Causa e solução
O visor continua escuro e a tecla  não acende.	A máquina de lavar e secar roupa não tem corrente elétrica. <ul style="list-style-type: none">■ Verifique se a ficha está ligada à tomada.■ Verifique se o fusível está em ordem.
	Por motivos de economia de energia, a máquina de lavar e secar roupa desligou-se automaticamente. <ul style="list-style-type: none">■ Ligue a máquina de lavar e secar roupa com a tecla .
No visor aparece a indicação para introduzir um código Pin.	O código Pin está ativado. <ul style="list-style-type: none">■ Digite o código Pin e confirme. Desactive o código Pin se ao voltar a ligar a máquina não aparecer a pergunta.
O visor apresenta:  Não é possível bloquear a porta. Contacte o Serviço técnico.	A porta está mal fechada. O fecho da porta não encaixou. <ul style="list-style-type: none">■ Volte a fechar a porta.■ Reinicie o programa.■ Entre em contacto com o serviço técnico se a mensagem de erro voltar a aparecer.

Que fazer quando ...

Mensagem de erro de interrupção do programa

Problema	Causa e solução
 Erro na entrada de água. Abra a torneira.	<p>A entrada de água está bloqueada ou afetada.</p> <ul style="list-style-type: none">■ Verifique se a torneira da água está suficientemente aberta.■ Verifique se a mangueira de entrada de água está dobrada.■ Verifique se a pressão da água é muito baixa. <p>O filtro na entrada de água está obstruído.</p> <ul style="list-style-type: none">■ Efetue a limpeza do filtro.
 Erro no esgoto da água. Efectue a limpeza do filtro de esgoto e da bomba. Verifique a mangueira de esgoto.	<p>A saída da água está bloqueada ou afetada. A mangueira de esgoto está colocada num nível demasiado alto.</p> <ul style="list-style-type: none">■ Efetue a limpeza do filtro de esgoto e da bomba de esgoto.■ Verifique se a altura máxima de despejo de 1 m foi ultrapassada.
 Reação Waterproof. Feche a torneira da água. Contacte o Serviço técnico.	<p>O sistema de proteção de fuga de água reagiu.</p> <ul style="list-style-type: none">■ Feche a torneira de água.■ Contacte o serviço de assistência técnica.
 Erro F . Se o reinício não teve sucesso, contacte o Serviço técnico.	<p>Existe uma anomalia.</p> <ul style="list-style-type: none">■ Desligue a máquina de lavar e secar roupa da corrente elétrica. Desligue a ficha da tomada ou desligue os fusíveis do quadro elétrico.■ Aguarde pelo menos 2 minutos antes de ligar a máquina de lavar e secar roupa novamente à corrente elétrica.■ Ligue de novo a máquina de lavar e secar roupa.■ Volte a iniciar o programa.■ Entre em contacto com o serviço técnico se a mensagem de erro voltar a aparecer.

Para desativar a mensagem de erro, desligue a máquina de lavar e secar roupa com a tecla .

Mensagem de erro após o final do programa

Mensagem	Causa e solução
<p>i Fluxo intensivo: Efectue a limpeza do filtro e do injetor ou elimine objetos estranhos da zona da bomba.</p>	<p>As bombas estão sujas.</p> <ul style="list-style-type: none"> ■ Limpe as bombas, conforme descrito no capítulo «O que fazer, se..., secção «Abrir a porta em caso de esgoto obstruído e/ou falta de energia elétrica». ■ Após a limpeza reinicie o programa de lavagem. <p>O bocal em cima no anel de enchimento da porta está obstruído por cotão.</p> <ul style="list-style-type: none"> ■ Remova o cotão com a ajuda dos dedos. Não use um objeto pontiagudo. ■ Após a limpeza reinicie o programa de lavagem. <p>Entre em contacto com o serviço de assistência técnica, se a mensagem de erro voltar a aparecer. A máquina de lavar e secar roupa pode continuar a ser operada com função restritas.</p>
<p>i Verificar carga</p>	<p>Não está qualquer roupa no tambor.</p> <p>A quantidade de roupa é muito reduzida. A roupa ainda está húmida, porque a humidade residual não pode ser determinada.</p> <ul style="list-style-type: none"> ■ Seque pequenas quantidades de roupa, no futuro, num programa com <i>tempo de secagem</i>. <p>A quantidade de roupa era demasiado grande para o programa de secagem seleccionado.</p> <ul style="list-style-type: none"> ■ Tenha em atenção as quantidades máximas de carga na secção «Lista de programas».
<p>i Inicie "Limpar cotão" no menu "Manutenção".</p>	<p>O programa <i>Limpeza do cotão</i> não foi usado durante um longo período de tempo.</p> <ul style="list-style-type: none"> ■ Inicie o programa <i>Limpeza do cotão</i>, como descrito no capítulo «Limpeza e manutenção», secção «Iniciar programas de manutenção».

Para desativar a mensagem de erro, desligue a máquina de lavar e secar roupa com a tecla .

Que fazer quando ...

Mensagem de erro após o final do programa

Mensagem	Causa e solução
i Nivelar a máquina de lavar roupa. A roupa não foi centrifugada adequadamente	<p>O alisamento da roupa no final do programa não foi corretamente efetuado.</p> <ul style="list-style-type: none">■ Verifique se a máquina de lavar e secar roupa está bem nivelada tal como está descrito no capítulo «Instalação», secção «Nivelar».■ Verifique se a altura máxima de despejo de 1,0 m não é ultrapassada.
	<p>Entre em contacto com o serviço de assistência técnica, se a mensagem de erro voltar a aparecer. A máquina de lavar e secar roupa pode continuar a ser operada com função restritas.</p>
i Info Higiene: selecione "Manutenção" e inicie o programa "Limpeza da máquina"	<p>Durante um longo período de tempo não foi iniciado qualquer programa de secagem ou programa de lavagem com uma temperatura superior a 60 °C.</p> <ul style="list-style-type: none">■ Para prevenir a formação de germes e odores na máquina de lavar e secar roupa, inicie o programa <i>Limpeza da máquina</i> utilizando o produto de limpeza Miele ou um detergente universal em pó.

Para desativar a mensagem de erro, desligue a máquina de lavar e secar roupa com a tecla .

Anomalia no TwinDos

Problema	Causa e solução
<p>i Colocar um cartucho novo ou encher o recipiente recarregável ①</p>	<p>O cartucho está vazio.</p> <ul style="list-style-type: none"> ■ Substitua o cartucho. ■ Verifique se a roupa está lavada. É possível que a quantidade de detergente já não fosse suficiente. Se necessário, volte a efetuar a lavagem.
<p>i Já só é possível efetuar algumas lavagens. Adquira uma nova recarga para o compartimento ①.</p>	<p>O detergente no cartucho está quase a chegar ao fim. Ainda são possíveis cerca de 4 a 8 ciclos de lavagem.</p> <ul style="list-style-type: none"> ■ Adquira um novo cartucho.
<p>i Utilizar "TwinDos" ou seleccionar no menu "Manutenção" a manutenção "TwinDos". Consultar o manual de instruções, para mais informações.</p>	<p>O TwinDos não foi utilizado durante um período de tempo prolongado.</p> <ul style="list-style-type: none"> ■ Utilize o TwinDos num dos ciclos de lavagem seguintes. ■ Realize a manutenção de TwinDos conforme descrito no capítulo «Limpeza e manutenção», secção «Iniciar programas de manutenção».
<p> Iniciar a manutenção "TwinDos" do compartimento ① no menu "Manutenção". Consultar o manual de instruções, para mais informações.</p>	<p>O TwinDos não foi utilizado durante um período de tempo prolongado. O detergente no interior das mangueiras pode secar.</p> <ul style="list-style-type: none"> ■ Realize imediatamente a manutenção de TwinDos conforme descrito no capítulo «Limpeza e manutenção», secção «Iniciar programas de manutenção».
<p>As mensagens apresentadas nesta página constituem exemplos. Estas podem sofrer alterações consoante o respectivo compartimento ①/②.</p>	

As mensagens aparecem indicadas no final do programa e ao ligar a máquina de lavar e secar roupa, tendo de ser confirmadas através da tecla sensora OK.

Que fazer quando ...

Anomalia no TwinDos



Problema	Causa e solução
São visíveis manchas escuras no detergente.	O detergente ficou com bolor. ■ Retire o detergente líquido do reservatório e efectue a sua limpeza.
Não se efectuou a dosagem do detergente e/ou do amaciador.	A dosagem automática não foi ativada. ■ Antes da próxima lavagem, toque na tecla sensora <i>TwinDos</i> . A dosagem automática é ativada.
	Apesar de estar ativado, o detergente/amaciador não foi doseado. ■ Volte a tentar novamente. ■ Se o detergente continuar a não ser doseado, contacte o serviço de assistência técnica.
Após a utilização de uma nova recarga de detergente, durante a ativação é comunicado que esta está vazia.	Durante a troca do cartucho de detergente, a máquina de lavar e secar roupa estava desligada. ■ Ligue a máquina de lavar e secar roupa. ■ Retire a recarga de detergente vazia e deslize-a novamente para o compartimento. O contador é repostado para 0.

Problemas gerais com a máquina de lavar e secar roupa

Problema	Causa e solução
A máquina de lavar e secar roupa vibra durante a centrifugação.	Os pés da máquina não estão nivelados e as contra-porcas não estão roscadas uniformemente. ■ Nivele a máquina de lavar e secar roupa e fixe os pés através das contra-porcas.
Ruídos anormais da bomba.	Não é erro! Esse ruído é normal no início e no final do processo de escoamento da água.
Ruído de centrifugação durante a secagem.	Não é erro! A centrifugação também é efetuada durante a secagem (centrifugação térmica).
A máquina de lavar e secar não centrifugou a roupa como é habitual e, por isso, ainda está muito molhada.	Na centrifugação final foi detectado um anti-balanço demasiado elevado e a velocidade foi automaticamente reduzida. ■ Junte sempre peças de roupa grandes e pequenas para obter uma distribuição melhorada.
Na gaveta de detergente fica depositada uma grande quantidade de resíduos de detergente.	A pressão de fluxo da água não é suficiente. ■ Efetue a limpeza dos filtros de entrada de água. ■ Selecione <i>Água plus</i> .
	O detergente em pó, em conjunto com o produto descalcificador, tem tendência a colar. ■ Efetue a limpeza da gaveta de detergente e, de futuro, adicione primeiro o detergente e só depois o produto descalcificador.
No compartimento do amaciador, junto da cápsula, existe água.	CapDosing não foi ativada ou no final da última lavagem não retirou a cápsula vazia. ■ Na próxima vez que utilizar a cápsula, verifique se a tecla sensora CapDosing está ativada. ■ Retire e elimine a cápsula após cada ciclo de lavagem.
	O tubo de esgoto na gaveta de detergente, onde é colocada a cápsula, está obstruído. ■ Efetue a limpeza do tubo.

Que fazer quando ...

Problemas gerais com a máquina de lavar e secar roupa

Problema	Causa e solução
O amaciador não é totalmente consumido ou no compartimento  fica bastante água.	<p>O tubo de sucção não está bem encaixado ou está obstruído.</p> <ul style="list-style-type: none">■ Efetue a limpeza do tubo de sucção, consulte o capítulo «Limpeza e manutenção», secção «Limpeza da gaveta de detergentes».
No final do programa ainda existe líquido na cápsula.	<p>O tubo no compartimento da gaveta de detergentes, onde é encaixada a cápsula, está obstruído.</p> <ul style="list-style-type: none">■ Efetue a limpeza do tubo.
	<p>Não é erro! Por motivos técnicos fica sempre um pouco de água na cápsula.</p>
No visor aparece outro idioma.	<p>Em «Regulações», «Idioma », foi selecionado outro idioma.</p> <ul style="list-style-type: none">■ Defina o idioma pretendido.
	<p>O símbolo da bandeira é um guia de ajuda.</p>
O visor está escuro.	<p>O visor desliga automaticamente por questões de economia de energia (Standby).</p> <ul style="list-style-type: none">■ Toque na tecla sensora <i>Start/Stop</i>. A fase Standby termina.
No visor são mostrados diferentes tempos restantes.	<p>A indicação do tempo restante está sujeita a um processo de programação, adequando-se, assim, permanentemente ao desempenho de lavagem e secagem.</p>

Problemas gerais com a máquina de lavar e secar roupa

Problema	Causa e solução
Durante o programa <i>Limpeza do algodão</i> sai espuma da gaveta de detergentes.	<p>Na cuba existem restos de detergente da última lavagem.</p> <ul style="list-style-type: none">■ Efectue sempre a dosagem da quantidade de detergente certa. Utilize, se possível, a dosagem automática do detergente.
Após fim do programa <i>Limpeza do algodão</i>, fica espuma no tambor.	<p>No programa <i>Limpeza do algodão</i>, também são removidos os restos de detergente da cuba. Assim, pode haver a formação de espuma.</p> <ul style="list-style-type: none">■ Use regularmente o programa <i>Limpeza do algodão</i>, para que não fiquem alojados resíduos de detergente na cuba.
Após fim do programa <i>Limpeza do algodão</i>, fica algodão no tambor.	<p>O programa <i>Limpeza do algodão</i> não foi usado durante um longo período de tempo.</p> <ul style="list-style-type: none">■ Retire o algodão do tambor.■ Use regularmente o programa <i>Limpeza do algodão</i>.
A máquina de lavar e secar roupa deita cheio.	<p>A informação quanto à higiene não foi observada. Já há bastante tempo que não é efetuado um programa de lavagem com uma temperatura superior a 60 °C.</p> <ul style="list-style-type: none">■ Para prevenir a formação de germes e odores na máquina de lavar e secar roupa, inicie o programa <i>Limpeza da máquina</i> utilizando o produto de limpeza Miele ou um detergente universal em pó.
	<p>A porta e a gaveta de detergentes foram fechadas após a lavagem.</p> <ul style="list-style-type: none">■ Mantenha a porta e a gaveta de detergentes entreabertas, para que possam secar.

Que fazer quando ...

Resultados de lavagem insuficientes

Problema	Causa e solução
Os tecidos escuros depois de lavados ficam com resíduos de detergente agarrados.	<p>O detergente tem componentes que não se dissolvem na água (zeólitos). Estes fixaram-se nos têxteis.</p> <ul style="list-style-type: none">■ Após a secagem, tente escovar os resíduos com uma escova.■ De futuro, lave a roupa escura com detergente sem zeólitos. O detergente líquido geralmente não tem zeólitos.■ Lave os têxteis no programa <i>Roupa escura</i>.
A roupa não fica bem lavada com detergente líquido.	<p>O detergente líquido não tem produto branqueador. As nódoas de fruta, café ou chá nem sempre podem ser removidas.</p> <ul style="list-style-type: none">■ Utilize o sistema de 2 fases da Miele. A dosagem de UltraPhase 2 durante o processo de lavagem remove as nódoas eficazmente.■ Utilize detergente em pó com produto branqueador.
A roupa acabada de lavar tem nódoas acinzentadas.	<p>A quantidade de detergente doseada foi muito baixa. A roupa continha excesso de resíduos de gordura (óleos, pomadas).</p> <ul style="list-style-type: none">■ Nestes casos adicione mais detergente ou utilize detergente líquido.■ Antes de efetuar a próxima lavagem, inicie o programa <i>Limpeza da máquina</i> utilizando o detergente Miele para limpeza de máquinas ou um detergente universal em pó.

Resultados de secagem insatisfatórios

Problema	Causa e solução
<p>A roupa está demasiado húmida após a secagem e no visor aparece a mensagem: Verificar carga.</p>	<p>A carga é muito reduzida. O sistema eletrónico não conseguiu determinar corretamente a humidade residual.</p> <ul style="list-style-type: none"> ■ Reinicie o programa e selecione um <i>tempo de secagem</i> ao invés de um nível de secagem. ■ Seque pequenas quantidades de roupa, no futuro, num programa com <i>tempo de secagem</i>. <p>Durante a centrifugação formou-se um anel de roupa, pois a distribuição de roupa não foi conveniente. Durante a centrifugação térmica formou-se um anel de roupa, pois a roupa estava demasiado húmida ou a velocidade de centrifugação era demasiado elevada.</p> <ul style="list-style-type: none"> ■ Abra a porta e solte a roupa. ■ Reinicie o programa de secagem com uma velocidade de centrifugação mais baixa ou selecione um <i>tempo de secagem</i> ao invés de um nível de secagem.
<p>Ainda se sente a roupa húmida após a secagem.</p>	<p>O extra <i>Alisar extra</i> foi selecionado.</p> <ul style="list-style-type: none"> ■ Retire as roupas e pendure-as num cabide para finalizar a secagem. <p>A roupa quente parece ainda mais húmida.</p> <ul style="list-style-type: none"> ■ Espalhe a roupa para que o calor possa dissipar.
<p>A roupa está muito húmida ou seca após a secagem.</p>	<p>A humidade residual pretendida está entre dois níveis de secagem.</p> <ul style="list-style-type: none"> ■ Se necessário, altere os níveis de secagem conforme descrito no capítulo «Regulações», secção «Níveis de secagem».
<p>Após a secagem há água no tambor.</p>	<p>O esgoto está obstruído.</p> <ul style="list-style-type: none"> ■ Efetue a limpeza do filtro e da bomba de esgoto tal como indicado na secção «Abrir a porta em caso de esgoto obstruído e/ou falta de energia elétrica», e verifique a altura de despejo.

Que fazer quando ...

Não é possível abrir a porta

Problema	Causa e solução
Não é possível abrir a porta durante a sequência do programa.	A porta está bloqueada durante a sequência do programa. ■ Siga as instruções no capítulo «Lavagem», secção «6. Iniciar o programa».
	Ainda existe água no tambor, que a máquina de lavar e secar roupa não consegue drenar. ■ Efetue a limpeza do filtro e da bomba de esgoto, tal como indicado na secção «Abrir a porta no caso de esgoto obstruído e/ou falta de energia elétrica».
	O nível de água no tambor é muito elevado. ■ Cancele o programa. A máquina de lavar e secar roupa bombeia a água presente.
No fim do programa ou após uma interrupção do programa aparece no visor: Arrefecimento Comfort	Por razões de segurança, a porta não pode ser aberta se a temperatura no tambor for superior a 55 °C durante a lavagem ou superior a 70 °C durante a secagem. ■ Aguarde até que a temperatura no tambor baixe e a indicação no visor se apague.
O visor apresenta: O fecho da porta está bloqueado. Contacte o Serviço técnico.	O fecho da porta está bloqueado. ■ Contacte o serviço de assistência técnica.

Abrir a porta em caso de esgoto obstruído e/ou falta de energia elétrica

- Desligue a máquina de lavar e secar roupa.

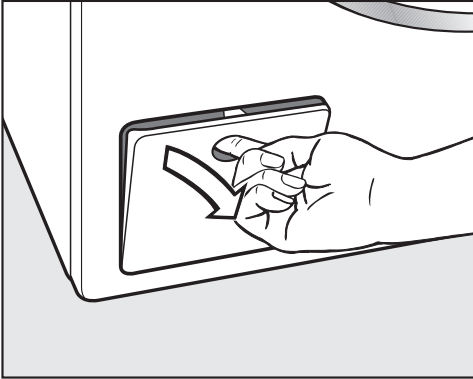

- Abra a tampa de acesso à bomba de esgoto.

Esgoto obstruído

Se o esgoto estiver obstruído, pode sair uma grande quantidade de água da máquina de lavar e secar roupa.

 Perigo de queimadura devido a água de lavagem quente.

Se pouco tempo antes tiver efetuada uma lavagem com temperaturas elevadas, a água de lavagem fica quente.

Drene a água com cuidado.

Processo de despejo

Não desenrosque o filtro de esgoto completamente.

- Coloque um recipiente por baixo da tampa, p. ex., um tabuleiro universal.

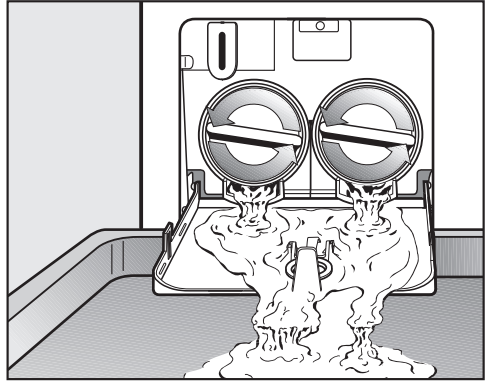

- Rode lentamente o filtro de esgoto até que a água comece a sair.
- Aperte novamente o filtro de esgoto para interromper a saída de água.

Se não sair mais água:

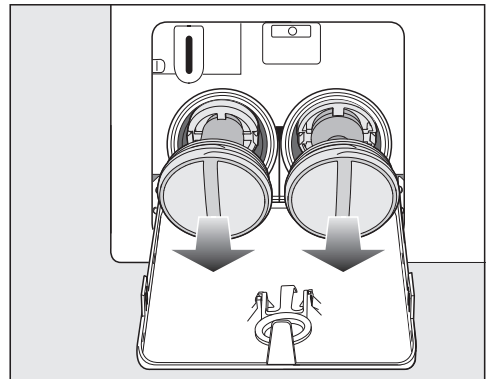

- Desenrosque o filtro de esgoto completamente.

Que fazer quando ...

Limpar o filtro de esgoto

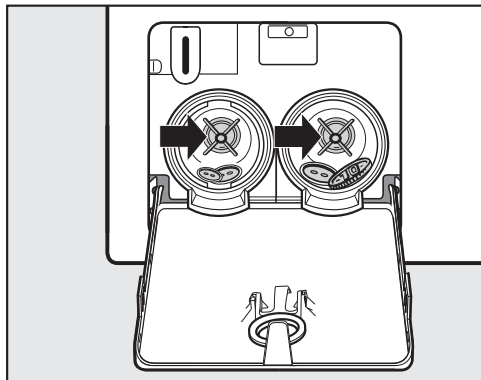

- Efetue a limpeza minuciosa do filtro de esgoto.
- Verifique se as pás da bomba de esgoto rodam facilmente e, se necessário, elimine os objetos estranhos que possam existir (botões, moedas, etc.), efetuando, de seguida, a limpeza do espaço interior.

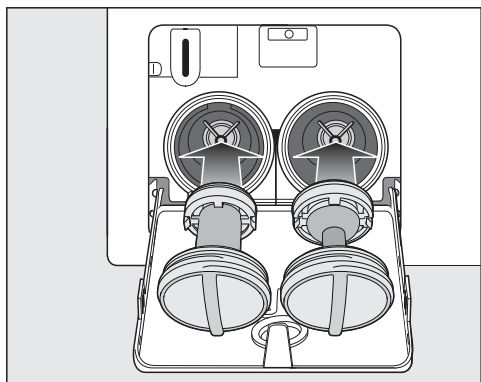

- Volte a colocar o filtro corretamente (à direita e à esquerda) e rode-o para fechar.

⚠ Danos devido a fuga de água.
Se os filtros de esgoto não forem re-colocados irá sair água da máquina de lavar e secar roupa.
Volte a encaixar o filtro de esgoto e rode-o para que fique bem fechado.

Abriu a porta

⚠ Risco de ferimentos devido a rotação do tambor.
Se introduzir a mão no tambor em movimento, pode ferir-se gravemente.
Certifique-se sempre, antes de retirar a roupa, de que o tambor está parado.

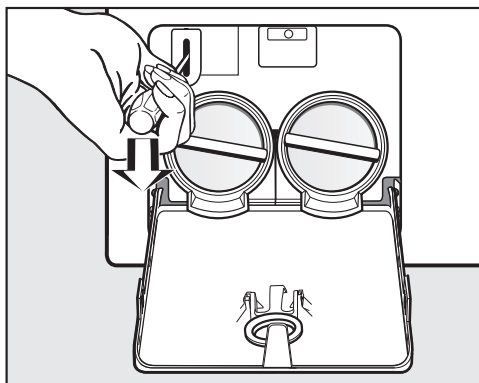

- Desbloqueie a porta utilizando uma chave de parafusos.
- Abra a porta.

Em <https://www.miele.pt/domestico/servico-ao-cliente-21.htm> pode obter informações relativas à resolução autónoma de anomalias e às peças de substituição da Miele.

Contacto no caso de avarias

Contacte, por ex., o seu distribuidor Miele ou serviço de assistência técnica Miele quando não conseguir solucionar a avaria.

Pode reservar o serviço de assistência técnica da Miele online em www.miele.pt.

Os dados de contacto do serviço de assistência técnica da Miele encontram-se no final do presente documento.

O serviço de assistência técnica irá precisar do identificador de modelo e do número de fabrico (fabr./N.º de série, N.º). Estes dados encontram-se na placa de características.

Poderá ver a placa de características, com a porta da máquina aberta, acima do vidro de visualização.

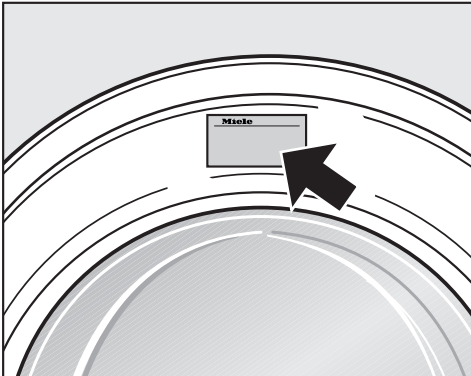

Garantia

O presente produto está sujeito à garantia legalmente prevista pelo Decreto-lei nº 84/2021, de 18 de outubro, que regula os direitos do consumidor na compra e venda de bens, conteúdos e serviços digitais, ou por qualquer outra disposição legal que modifique ou substitua aquele diploma.

Acessórios opcionais

Nos serviços ou Agentes Miele pode adquirir acessórios opcionais para esta máquina de lavar e secar roupa.

Base de dados EPREL

A partir de 1 de março de 2021, as informações sobre a identificação do consumo energético e os requisitos de conceção ecológica passarão a constar da base de dados sobre produtos europeia (EPREL). Clique na hiperligação <https://eprel.ec.europa.eu/> para aceder à base de dados sobre produtos. Ser-lhe-á aqui solicitado que insira o identificador de modelo.

O identificador de modelo encontra-se na placa de características.

Miele Made in xxx

Mod.: XXXxxx

M-Nr.: xxxxxxxx Type: XXxx-X

Nr.:/ xxxxxxxxx

Miele Service

www.miele.com/service

Símbolos de tratamento

Lavagem	
A temperatura indicada corresponde à temperatura máxima que pode ser selecionada para efetuar a lavagem desse artigo.	
	ritmo mecânico normal
	ritmo mecânico delicado
	ritmo mecânico muito delicado
	Lavagem à mão
	não lavável

Exemplo para a seleção do programa

Programa	Símbolos de tratamento
ECO 40-60	
Algodão	
Fibras	
Roupa delicada	
Lã	

Secagem	
	temperatura normal
	temperatura reduzida
	não indicado para máquina de secar roupa

Engomar e passar na calandra	
	aprox. 200 °C
	aprox. 150 °C
	aprox. 110 °C
	Engomar com vapor pode causar danos irreversíveis.
	Proibido engomar/passar na calandra

Limpeza profissional	
	Limpeza com solventes químicos. A letra corresponde ao produto de limpeza.
	Limpeza húmida
	Proibida a limpeza a seco

Branquear	
	qualquer produto branqueador oxidante permitido
	apenas branqueamento oxigenado é permitido
	Proibido branquear

Vista frontal

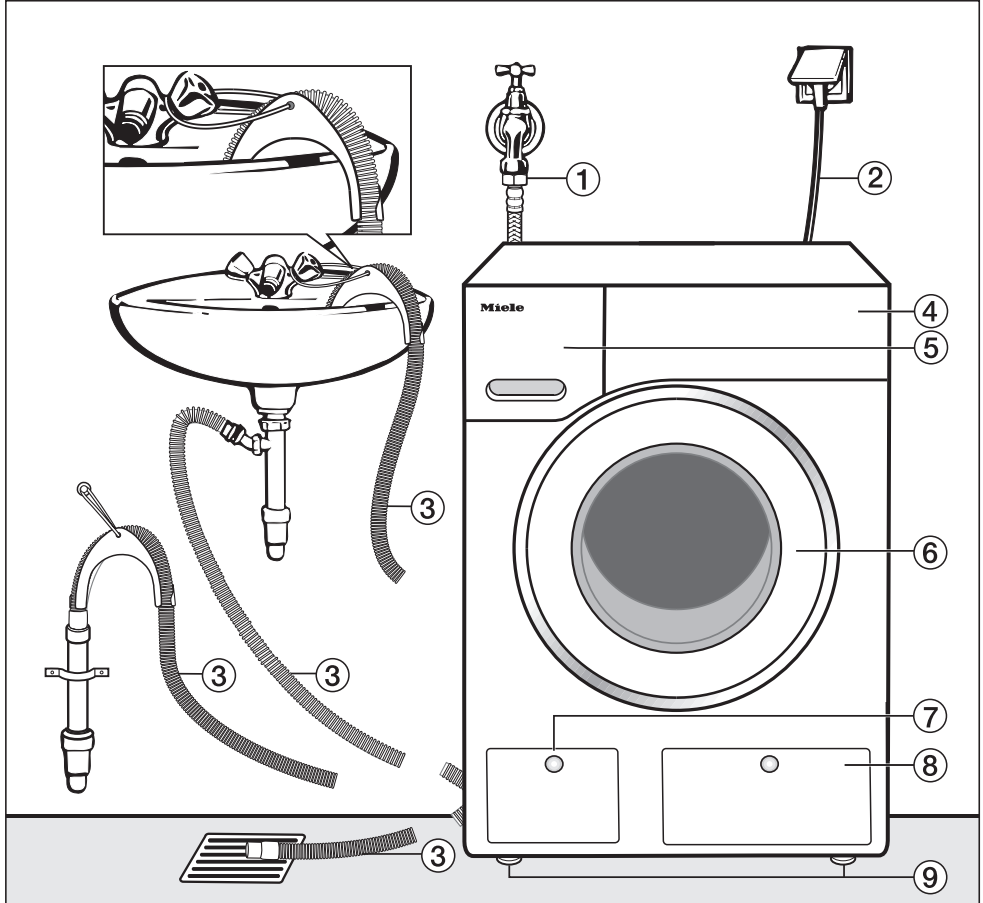

- ① Mangueira de entrada de água (metal impermeável, mangueira com tela metálica)
- ② Ligação elétrica
- ③ Mangueira de esgoto com ponta giratória (amovível) com a possibilidade de conduzir o fluxo de água
- ④ Painel de comandos
- ⑤ Gaveta de detergente
- ⑥ Porta
- ⑦ Tampa para filtro de esgoto, bomba de esgoto e desbloqueio de emergência
- ⑧ Tampa do compartimento TwinDos
- ⑨ 4 pés reguláveis em altura

Instalação

Vista posterior

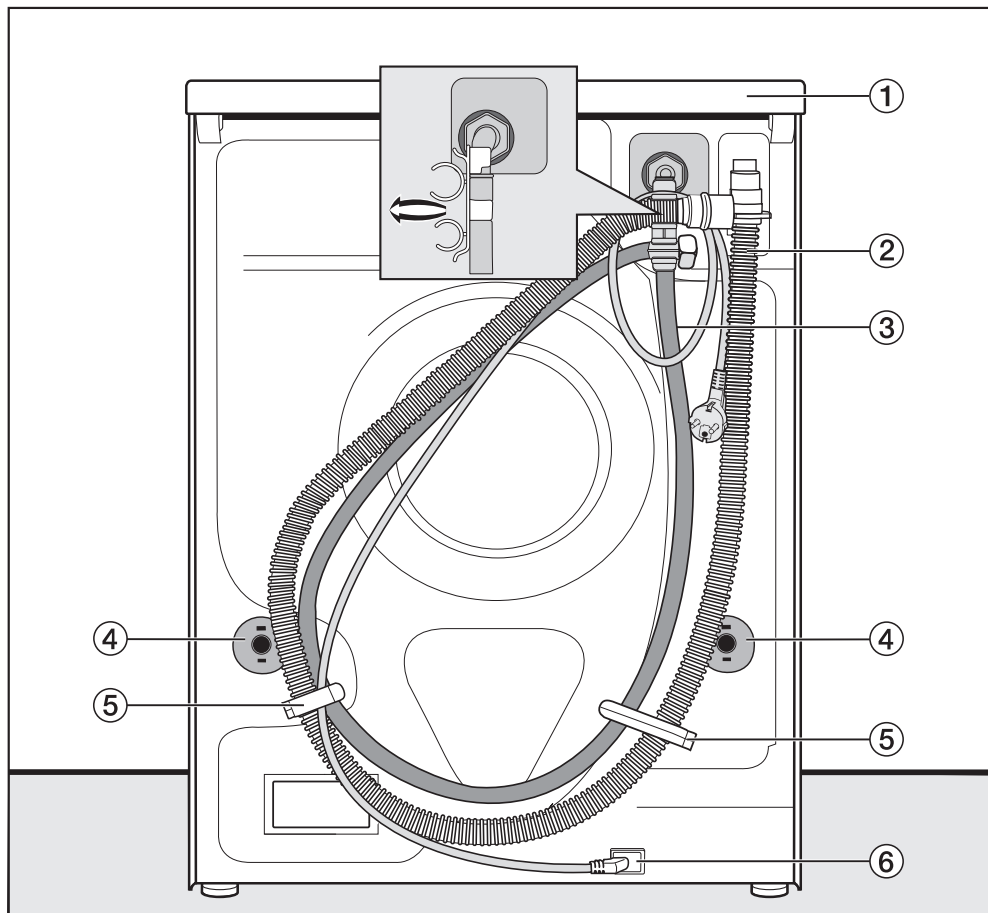

① Saliência da tampa com zonas para segurar ao transportar

② Mangueira de esgoto

③ Mangueira de entrada de água

④ Proteções contra rotação com barras de transporte

⑤ Fixadores de transporte para mangueiras de entrada de água e de esgoto

⑥ Ligação elétrica

Superfície de instalação

A superfície de instalação mais adequada será um pavimento de betão. Ao contrário do soalho em madeira ou de uma superfície mais macia, a superfície em betão não provoca oscilações da máquina durante a centrifugação.

Tenha em atenção:

- Coloque a máquina de lavar e secar roupa em posição vertical e firme.
- Não instale a máquina de lavar e secar roupa sobre uma superfície macia, pois durante a centrifugação irá vibrar.

No caso de instalação sobre um soalho de madeira tenha em atenção:

- Coloque a máquina de lavar e secar roupa sobre uma placa em madeira prensada (no mínimo 59 x 52 x 3 cm). Esta placa deve ser aparafusada ao maior número de vigas possíveis e não apenas ao soalho.

Dica: Se possível, instalar a máquina de lavar e secar roupa num canto da divisão onde a estabilidade seja maior.

⚠ Risco de ferimentos devido a máquina de lavar e secar roupa não segura.

Ao instalar a máquina de lavar e secar roupa sobre uma base existente (base em betão ou base de alvenaria) existe o perigo de a máquina tombar da base durante a centrifugação.

Fixe a máquina de lavar e secar roupa com um suporte de fixação (acessório que pode ser adquirido posteriormente).

Transportar a máquina de lavar e secar roupa para o local de instalação

⚠ Risco de ferimentos devido à falta de fixação da tampa.

A fixação traseira da tampa pode tornar-se frágil devido a circunstâncias externas. A tampa pode partir durante o transporte.

Antes de efetuar o transporte, verifique se a zona saliente da tampa está bem fixa.

- Transporte a máquina de lavar e secar roupa agarrando-a pelas bases frontais e pela zona saliente da tampa traseira.

Desmontar a proteção para transporte

Remover a barra de transporte esquerda

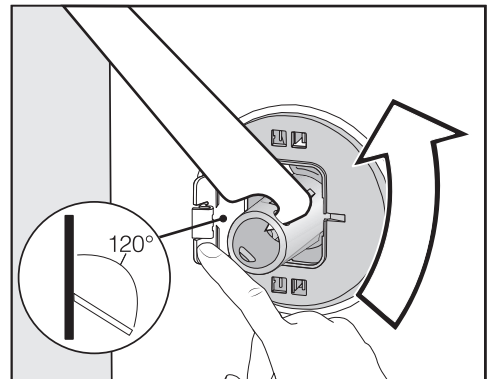

- Pressione a tampa para fora e rode a barra de transporte a 90° com a chave de bocas fornecida.

Instalação

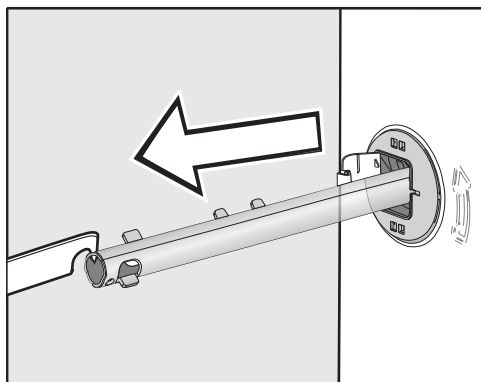

- Puxe a barra de transporte para fora.

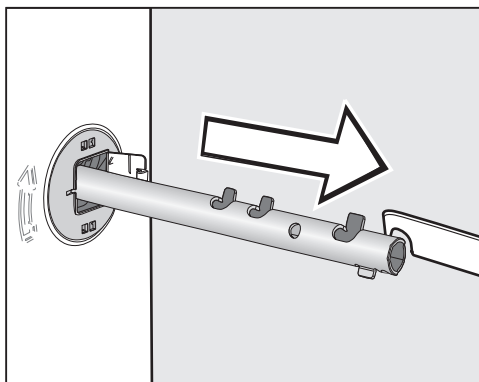

- Puxe a barra de transporte para fora.

Remover barra de transporte direita

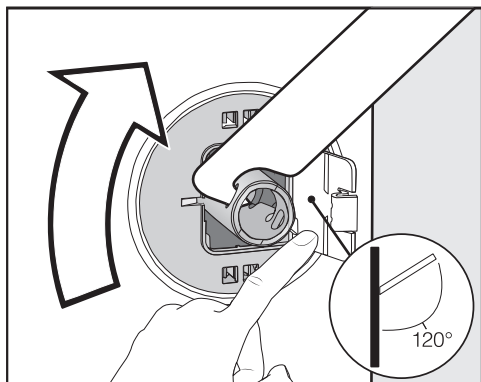

- Pressione a tampa para fora e rode a barra de transporte a 90° com a chave de bocas fornecida.

Tapar os orifícios

⚠ Perigo de lesões devido a arestas afiadas.

No caso de introduzir a mão nos orifícios não tapados, existe o perigo de lesões.

Tapar os orifícios da proteção para transporte removida.

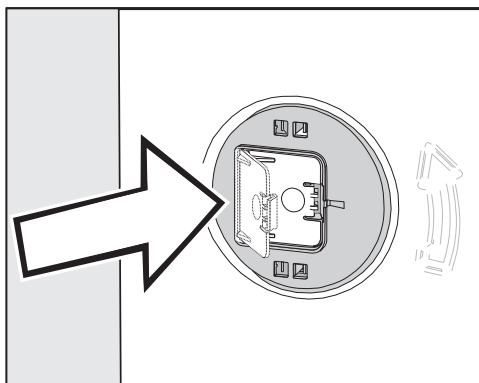

- Feche as tampas com firmeza até estas encaixarem.

Montar a proteção para transporte

 Danos devido a transporte incorreto.

A máquina de lavar e secar roupa pode ser danificada caso seja transportada sem proteção para transporte.

Guarde a proteção para transporte. Antes do transporte da máquina de lavar e secar roupa (p. ex., em caso de mudança) volte a montar a proteção para transporte.

Abrir as tampas

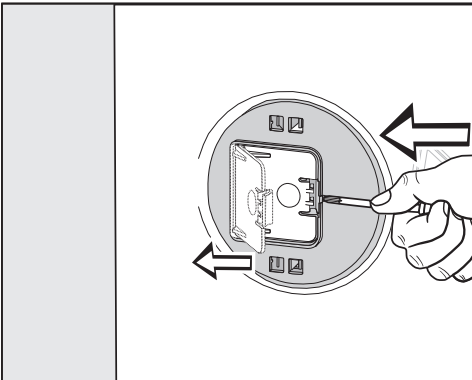

- Pressione com um objeto pontiagudo, p. ex. uma chave de fendas estreita, contra a saliência.

A tampa abre-se.

Montar as barras de transporte

- Efetue a montagem na ordem inversa da desmontagem.

Dica: Eleve ligeiramente o tambor, sendo assim possível inserir mais facilmente as barras de transporte.

Encastrar por baixo de um balcão de cozinha

A montagem e desmontagem do conjunto de adaptação* deverá ser efetuada por um técnico.

- É necessário um **conjunto de adaptação***. A chapa de cobertura fornecida no conjunto de adaptação* substitui o tampo da máquina de lavar e secar roupa. A chapa de cobertura é necessária, por motivos de segurança elétrica e não deve ser desmontada.
- A entrada e saída de água, assim como a ligação elétrica devem estar instaladas perto da máquina de lavar e secar roupa e serem de fácil acesso.

As instruções de montagem estão anexadas ao conjunto de adaptação*.

* acessório que pode ser adquirido posteriormente

Instalação

Nivelar a máquina de lavar e secar roupa

A máquina de lavar e secar roupa tem de estar bem nivelada para que seja garantido o seu correto funcionamento.

Uma instalação incorreta contribui para que o consumo de água e energia elétrica aumente e, durante a centrifugação, a máquina de lavar e secar roupa até pode saltar do lugar.

Desenroscar e fixar os pés

A compensação da máquina de lavar e secar roupa é realizada através dos 4 pés enroscáveis. No estado de fornecimento, todos os pés estão aparafusados para dentro.

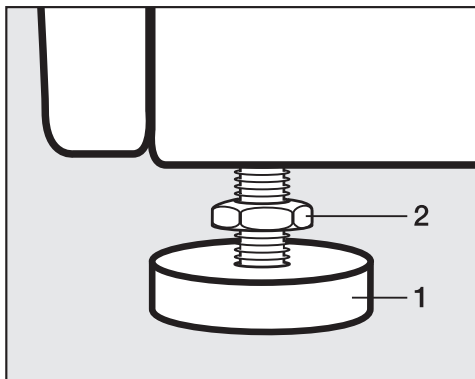

- Solte a contraporca **2** com a chave de bocas fornecida, rodando no sentido dos ponteiros do relógio. Desenrosque a contraporca **2** juntamente com o pé **1**.

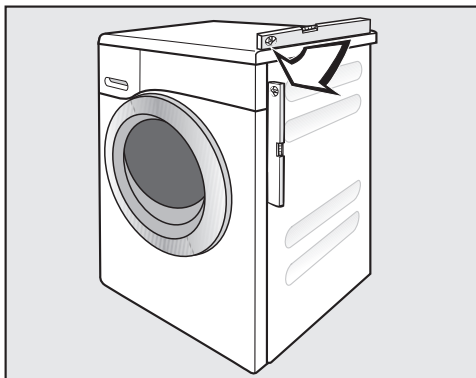

- Utilize um nível de bolha para nivelar a máquina de lavar e secar roupa.
- Segure o pé **1** com um alicate de bomba de água. Rode novamente a contraporca **2** com a chave de bocas, apertando contra o exterior da máquina.

⚠ Danos devido a máquina de lavar e secar roupa incorretamente alinhada.

Se os pés não estiverem trancados, existe o perigo de a máquina de lavar e secar roupa se mover.

Rode todas as 4 contraporcas dos pés firmemente contra o exterior da máquina. Verifique igualmente os pés que não tenham sido desenroscados ao nivelar.

O sistema de proteção contra inundações

O sistema de proteção Miele garante proteção de fugas de água provenientes da máquina de lavar e secar roupa.

O sistema é composto principalmente pelos seguintes elementos:

- a mangueira de entrada de água;
- a eletrónica e a proteção contra fugas e transbordo;
- a mangueira de esgoto.

A mangueira de entrada de água

- Proteção contra a ruptura da válvula de segurança

A mangueira de entrada de água suporta pressões superiores a 14 000 kPa.

- A capa de proteção da mangueira de entrada da água

A mangueira de entrada de água está protegida por uma mangueira em malha metálica que funciona como uma «segunda pele» e que protege contra danos.

O sistema eletrónico e o exterior da máquina

- O tabuleiro

A água derramada devido a fugas na máquina de lavar e secar roupa é recolhida no tabuleiro. As válvulas de alimentação de água são desativadas através de um interruptor de boia. A outra entrada de água está fechada. A água na cuba é drenada.

- A proteção contra transbordo

Isto evita que a máquina de lavar e secar roupa transborde devido a uma entrada de água não controlada. Se o nível da água ultrapassar um determinado nível, a bomba de esgoto é ativada e a água é drenada de forma controlada.

A mangueira de esgoto

A mangueira de esgoto está equipada com um sistema de arejamento. Através deste sistema é evitada a sucção em vazio da máquina de lavar e secar roupa.

Instalação

Entrada de água

 Perigo para a saúde e danos devido à entrada de água contaminada.

A qualidade da água que entra deve estar em conformidade com as especificações relativas à água potável do respetivo país, em que a máquina de lavar roupa é operada.

Ligue sempre a máquina de lavar roupa à água potável.

A máquina de lavar e secar roupa pode ser ligada sem válvula anti-retorno a uma conduta de água potável, porque foi construída de acordo com as normas DIN vigentes.

A pressão da ligação de água deve ser de, pelo menos, 100 kPa e não pode exceder 1.000 kPa de sobrepressão. Se a pressão for superior a 1.000 kPa, tem de ser instalada uma válvula redutora de pressão.

Para a ligação é necessária uma torneira de água com união roscada de 3/4". Se não estiver disponível qualquer torneira de água, a máquina de lavar e secar roupa só pode ser ligada à conduta de água potável por um técnico autorizado.

A ligação roscada está sob pressão da conduta de água.

Efetue um controlo abrindo lentamente a torneira de água para verificar se a ligação está estanque. Corrija o assento da vedação e da união roscada se houver fuga de água.

A máquina de lavar e secar roupa **não** é adequada para uma ligação de água quente.

Manutenção

Em caso de substituição, utilize somente a mangueira original Miele com uma pressão de rutura superior a 14.000 kPa.

O filtro coletor de resíduos situado na ponta livre da mangueira de entrada de água não destina-se à proteção da válvula de entrada da água. Não remova este filtro.

Acessórios-extensão da mangueira

Nos serviços ou Agentes Miele pode adquirir, como acessório opcional, uma mangueira com tela metálica com 1,5 m de comprimento.

Esgoto da água

A água de lavagem é drenada por uma bomba de descarga com 1 m de altura de elevação. Para não impedir o escoamento da água, a mangueira de esgoto tem de ser instalada sem dobras. Na extremidade da mangueira, pode ser enganchada uma ponta giratória. Se for necessário, pode prolongar a mangueira até 5 m. Os acessórios podem ser obtidos através dos serviços ou Agentes Miele.

Se o esgoto tiver de ser feito a mais de 1 m de altura (até 1,8 m de altura de elevação máxima), pode adquirir nos serviços ou agentes Miele uma bomba de esgoto de substituição. Para alturas acima de 1 m, pode prolongar a mangueira até 2,5 m. Os acessórios podem ser obtidos através dos serviços ou Agentes Miele.

Possibilidades de esgotar a água de lavagem:

1. Pendurar a mangueira num lavatório ou idêntico:

Tome nota:

- Deve fixar a mangueira para que não salte do lugar!
- Se a água for esgotada para um lavatório, é necessário que esgote sem obstáculos e rapidamente. Caso contrário, a água pode transbordar ou uma parte da água que foi esgotada volta a ser sugada pela máquina de lavar e secar roupa.

2. Ligação a um tubo de esgoto de plástico com manga de borracha (não é necessário um sifão).

3. Esgoto direto para uma caixa com ralo.

4. Ligação a um lavatório com bocal de plástico.

Ligação a um lavatório.

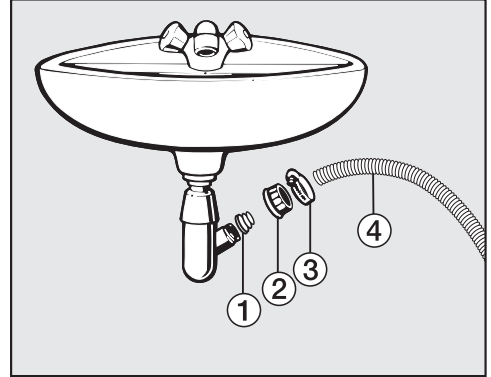

① Adaptador

② Porca de capa do lavatório

③ Braçadeira

④ Extremidade da mangueira

■ Instale o adaptador ① com a porca de capa do lavatório ② no sifão do lavatório.

■ Encaixe a ponta final da mangueira ④ no adaptador ①.

■ Aperte a braçadeira ③ logo a seguir à porca de capa do lavatório, utilizando uma chave de parafusos.

Instalação

Ligação elétrica

A máquina de lavar e secar roupa é fornecida de série com cabo de ligação pronto a ser ligado a uma tomada com ligação à terra.

Instale a máquina de lavar e secar roupa de forma a que a tomada fique facilmente acessível. Se a tomada não estiver facilmente acessível, certifique-se de que na instalação está disponível um dispositivo seccionador para cada polo.

 Perigo de incêndio devido a sobreaquecimento.

O funcionamento da máquina de lavar e secar roupa em tomadas múltiplas e cabos de extensão pode sobrecarregar os cabos.

Por motivos de segurança, não deve utilizar tomadas múltiplas ou cabos de extensão.

A instalação elétrica deve estar de acordo com as normas VDE 0100.

Por motivos de segurança, recomendamos a utilização de um interruptor de corrente diferencial residual (RCD) do tipo  na instalação doméstica associada, para a ligação elétrica da máquina de lavar e secar roupa.

Um cabo de alimentação danificado só pode ser substituído por um cabo de alimentação especial do mesmo tipo (pode ser obtido no serviço de assistência técnica da Miele). Por motivos de segurança a substituição só pode ser efetuada por um técnico qualificado ou pelo serviço de assistência técnica da Miele.

Consulte estas instruções de utilização ou a placa de características quanto aos fusíveis e à potência nominal. Compare esses dados com os da ligação elétrica no local.

Em caso de dúvidas, contacte um electricista qualificado.

É possível um funcionamento temporário ou permanente num sistema de alimentação energética autossuficiente ou não-síncrono de rede (por ex. microrredes, sistemas de reserva). O pré-requisito para o funcionamento é que o sistema de alimentação elétrica esteja em conformidade com as especificações da EN 50160 ou comparável.

As medidas de proteção previstas na instalação doméstica e neste produto Miele devem também ser asseguradas na sua função e modo de funcionamento em funcionamento isolado ou em funcionamento não-síncrono ou ser substituídas por medidas equivalentes na instalação. Como descrito, por ex., na publicação atual do VDE-AR-E 2510-2.

Caraterísticas técnicas

Altura	850 mm
Largura	596 mm
Profundidade	637 mm
Profundidade com a porta aberta	1055 mm
Altura para encastrar	820 (+8/-2) mm
Largura para encastrar	600 mm
Peso	aprox. 98 kg
Capacidade de carga na lavagem	8,0 kg de roupa seca
Capacidade de carga na secagem	5,0 kg de roupa seca
Tensão de ligação	ver a placa de caraterísticas
Potência de ligação	ver a placa de caraterísticas
Fusível	ver a placa de caraterísticas
Dados de consumo	consulte o capítulo Dados sobre o consumo
Pressão mínima de fluxo da água	100 kPa (1 bar)
Pressão máxima de fluxo da água	1.000 kPa (10 bar)
Comprimento da mangueira de entrada de água	1,55 m
Comprimento da mangueira de esgoto	1,50 m
Comprimento do cabo de ligação	2,00 m
Altura máx. de despejo	1,00 m
Comprimento máx. de despejo	5,00 m
Díodos emissores de luz LED	Classe 1
Certificados atribuídos	ver a placa de caraterísticas
Consumo de energia no modo desligado	0,10
Modo de espera em rede	0,50
Banda de frequência	2,4000 GHz – 2,4835 GHz
Potência máxima de transmissão	< 100 mW

Caraterísticas técnicas

Declaração de Conformidade

A Miele declara que esta máquina de lavar roupa cumpre a Directiva 2014/53/UE.

O texto integral da Declaração de Conformidade UE está disponível num dos seguintes URLs:

- Produtos, Download, em www.miele.pt
- Assistência técnica, pedidos de informações, manuais de utilização, em http://www.miele.pt/domestico/formulario-de-contacto-2712.htm?chooseEntries_184=2&chooseEntries_182=1 através do nome do produto ou do número de fabrico

Programas	Carga kg	Energia kWh	Água Litros	Tempo de funciona- mento h:min.	Temperatura ¹ °C	Humidade re- sidual %	Rotações rpm
Lavagem							
ECO 40-60*	8,0	0,80	60	3:39	35	44	1600
	4,0	0,30	52	2:39	28	43	1600
	2,0	0,20	28	2:29	25	46	1600
Algodão	8,0	1,35	57	2:29	54	50	1600
	20 ²	0,35	72	2:39	20	50	1600
Fibras	3,5	0,32	47	1:59	30	30	1200
Programa Expresso ³	40	0,33	30	0:20	27	60	1200
Lã	30	0,23	35	0:39	-	-	-
QuickPower	40	0,58	40	0:49	-	-	-
Lavagem e secagem							
ECO 40-60* Secagem normal	5,0	3,30	85	6:29	30	0	1600
	2,5	1,60	43	3:59	24	0	1600

* Programa de teste para cumprimento da norma jurídica UE relativa ao design ecológico 2019/2023 e etiquetagem energética de acordo com o Regulamento n.º 2019/2014

¹ Temperatura máxima alcançada na roupa na lavagem principal.

² Programa de 20 °C para roupa de algodão ligeiramente suja.

³ Extra Quick ativado

Durante os testes de comparação, a dosagem TwinDos deve estar desligada.

Indicação para os clientes

Os valores de consumo podem ser diferentes dos indicados porque dependem de fatores como pressão e dureza da água, temperatura da entrada de água, temperatura ambiente, tipo e quantidade de roupa, oscilações na tensão da rede e extras selecionados.

Regulações

Através das regulações pode adaptar a eletrónica da máquina de lavar e secar roupa às diferentes exigências. As regulações podem ser alteradas sempre que pretenda.

Aceder às regulações

- Ligue a máquina de lavar e secar roupa.
- Percorra o menu principal até surgir Regulações.
- Toque na tecla sensora Regulações.

O visor passa a indicar o menu Regulações.

Selecionar regulações

As regulações estão agrupadas em várias áreas.

Operação / indicações	Rede	Requisitos da instalação
Des. do programa	Parâmetros do aparelho	

- Selecione a área desejada.
- Percorra a lista de seleção até que a regulação pretendida apareça.
- Toque na tecla sensora para processar a regulação.

Observar as regulações

- Altere o valor indicado e confirme com OK...
- ...ou toque numa opção para a selecionar.

Uma opção selecionada é marcada a cor-de-laranja.

A opção selecionada é memorizada. O visor muda para o menu Regulações ou retorna a um nível de menu.

Encerrar regulações

- Toque na tecla sensora ↶.
 - Toque na tecla sensora ↷.
- O visor retorna ao último nível do menu.
- O visor altera para o menu principal.

Operação / Indicações

Idioma

O visor pode exibir diversos idiomas.

A bandeira  a seguir à palavra *Idioma* serve de guia caso esteja definido algum idioma que não entenda.

O idioma selecionado é memorizado.

Código Pin

Através do código PIN protege a sua máquina de lavar e secar roupa de utilização por terceiros.

Seleção

- Ativar

O código é 125 e pode ser ativado. Se o código PIN estiver ativado é necessário introduzir o código após a ativação, para que a máquina de lavar e secar roupa possa ser operada.

- Desativar

Se a máquina de lavar e secar roupa tiver de ser utilizada sem a introdução do código. Só aparece se o código PIN foi ativado antes.

- Alterar

Pode introduzir qualquer código.

Se se esquecer do seu código PIN, apenas o serviço técnico da Miele pode desbloquear a máquina de lavar e secar roupa.
Anote o novo código PIN.

Memory

A máquina de lavar e secar roupa memoriza as últimas regulações selecionadas de um programa (temperatura, rotações e alguns extras) após o início do programa.

Ao voltar a selecionar o programa, a máquina de lavar e secar roupa mostra as regulações memorizadas.

Memory está desligado na regulação de fábrica.

Horas

Se o formato de horas estiver definido, pode ser ajustada a hora do dia.

Formato das horas

- 24 h (Regulação de fábrica)
- 12 h

Ajustar

- A hora pode ser regulada.

Volume do sinal

O volume dos diferentes sinais pode ser alterado.

- Tom fim
- Som das teclas
- Tom de boas-vindas

A regulação ocorre em 7 níveis e pode ser adicionalmente desligada.

Regulações

Luminosidade do visor

A luminosidade do visor pode ser alterada.

A regulação acontece no 7.º passo.

Unidade de temperatura

As indicações da temperatura podem ser em °C/Celsius ou em °F/Fahrenheit .

De fábrica está ativada a indicação em °C/Celsius.

Des. do programa

TwinDos

Podem definir e verificar o detergente utilizado e as quantidades de dosagem.

Selecionar detergente

Se pretender dosar outros detergentes que não o UltraPhase 1 e o UltraPhase 2 por meio da função TwinDos, necessita de recipientes de recarga TwinDos (acessórios opcionais).

O uso de UltraPhase 1 e 2 é apenas possível em conjunto. Assim sendo, na seleção de um outro detergente, é apagada a regulação para o outro compartimento.

Podem ser utilizados os seguintes detergentes:

- Miele UltraPhase 1
- Miele UltraPhase 2
- Detergente universal
- Detergente p/roupa de cor
- Detergente roupa del.
- Detergente p/delicada/lãs
- Amaciador

Observe as indicações de dosagem do fabricante na embalagem do detergente.

A quantidade de dosagem correspondente para o detergente selecionado tem de ser indicada. O visor guia-o através das regulações.

Dica: Se tiver a seleção Sem detergente, o compartimento correspondente para a função TwinDos é colocado fora de funcionamento.

Modificar dosagem

Os valores definidos para a dosagem de detergente dos compartimentos ① e ② podem ser verificados e corrigidos.

Sujidade

Pode determinar o grau de sujidade pré-selecionado.

- Pouco
- Normal (regulação de fábrica)
- Muito suja

Nível água plus

É possível aumentar o nível de água em 4 fases ativando o extra *Água plus*.

Seleção

- Normal (regulação de fábrica)
- Plus ◊
- Plus ◊◊
- Plus ◊◊◊

Nível máx. enxaguagem

O nível de água no enxaguamento pode ser sempre regulado para o valor máximo.

Esta função é importante para alérgicos, para obter um excelente resultado de enxaguamento. O consumo de água aumenta.

A função está desligada na regulação de fábrica.

Tempo da pré-lav. extra

Pode definir o tempo da pré-lavagem extra entre 30 minutos e 6 horas.

Pode seleccionar a duração em passos de 30 minutos. Na seleção do extra *Pré-lavagem extra*, é levado a cabo o tempo seleccionado.

A duração regulada de fábrica é de 0:30 horas.

Regulações

Tem. sup. pré-lav. ad. al.

Se tiver requisitos especiais para a pré-lavagem, pode prolongar os 25 minutos de tempo base.

Seleção

- Normal (regulação de fábrica)
O tempo de pré-lavagem é de 25 minutos.
- + 6 Min
O tempo de pré-lavagem é de 31 minutos.
- + 9 Min
O tempo de pré-lavagem é de 34 minutos.
- + 12 min
O tempo de pré-lavagem é de 37 minutos.

Ritmo lento

Com o ritmo lento ativado, o movimento do tambor é reduzido. Desta forma, os tecidos pouco sujos podem ser lavados ainda mais delicadamente.

O ritmo lento pode ser ativado para os programas *Algodão* e *Fibras*.

Se o ritmo lento estiver ativado, a lavagem em cada ciclo de lavagem nestes programas é efetuada com o ritmo lento.

O ritmo lento está desativado na regulação de fábrica.

Protec. enrolamento

Para reduzir a probabilidade de um anel de roupa podem ser limitadas as rotações durante a centrifugação final.

A regulação Protec. enrolamento só é eficaz na lavagem e secagem contínua.

Seleção

- Desat. (regulação de fábrica)
- 900
- 1000
- 1100
- 1200

Níveis de secagem

Tem a possibilidade de adaptar os níveis de secagem para os programas *Algodão*, *Fibras* e *Automático plus*, se necessário.

A regulação acontece no 7.º passo.

Prolong. arrefecimen.

Pode prolongar a fase de arrefecimento antes do fim do programa. Os tecidos arrefecem melhor. O prolongamento é realizado apenas se estiver selecionado um nível de secagem. Na secagem temporizada não está ativado o prolongamento do tempo de arrefecimento.

O tempo de arrefecimento adicional pode ser selecionado de 0 min. (regulação de fábrica) até 18 min.

Rede

Miele@home

Controle a ligação em rede da sua máquina de lavar e secar roupa com uma rede Wi-Fi doméstica.

Seleção

- Configurar

Esta mensagem surge apenas quando a máquina de lavar e secar roupa ainda não se encontra ligada a uma rede Wi-Fi.

Consulte o processo de configuração no capítulo «Primeira colocação em funcionamento».

- Desativar

A configuração apenas é visível se a Miele@home se encontrar ativada.

A Miele@home fica configurada, a função Wi-Fi é desligada.

- Ativar

A configuração apenas é visível se a Miele@home se encontrar desativada.

A função Wi-Fi é ativada de novo.

- Estado da ligação

A configuração apenas é visível se a Miele@home se encontrar ativada.

São exibidas a qualidade de receção da Wi-Fi, o nome da rede e o endereço IP.

- Configurar de novo

A regulação apenas é visível, se a Miele@home estiver instalada.

Regulações

Redefine o registo Wi-Fi (rede) para executar imediatamente uma nova configuração.

- Repor

A regulação apenas é visível, se a Miele@home estiver instalada.

A Wi-Fi é desligada e a ligação à Wi-Fi é reposta para a regulação de fábrica.

Reponha a configuração de rede se eliminar a máquina de lavar e secar roupa, se a vender ou se colocar em funcionamento uma máquina de lavar e secar roupa usada. Só assim fica garantido que removeu todos os dados pessoais e que o proprietário anterior já não consegue aceder à máquina de lavar e secar roupa.

Para voltar a usar a Miele@home, tem de ser feito um novo estabelecimento de ligação.

Controlo remoto

A regulação Controlo remoto apenas é visível, se a regulação Miele@home estiver configurada e ativada.

Se a app Miele tiver sido instalada no seu dispositivo móvel, é possível aceder ao estado da sua máquina de lavar e secar roupa a partir de qualquer lugar e iniciar à distância a máquina.

Além disso, pode controlar remotamente a máquina de lavar e secar roupa através do programa *MobileStart*.

Pode desligar a regulação Controlo remoto, se pretender que a máquina de lavar e secar roupa não seja controlada com o seu dispositivo móvel.

Também é possível interromper os programas através da app se Controlo remoto não estiver ligado.

Através da tecla «Pré-seleção» defina um período de tempo até ao qual pretende iniciar a máquina de lavar e secar roupa e inicie a pré-seleção (ver o capítulo «Pré-seleção/SmartStart»).

A máquina de lavar e secar roupa pode ser iniciada dentro do período de tempo especificado, através de um sinal enviado por si.

Se, até ao ponto de início, não tiver sido enviado qualquer sinal de início, a máquina de lavar e secar roupa é iniciada automaticamente.

O comando à distância está desativado de fábrica.

SmartGrid

A regulação SmartGrid apenas é visível, se a regulação Miele@home estiver configurada e ativada.

Através desta função, a máquina de lavar e secar roupa pode ser iniciada automaticamente à hora selecionada, no horário com a tarifa de eletricidade mais vantajosa.

Se tiver ativado SmartGrid, a tecla *Pré-seleção* tem uma nova função.

Através da tecla «Pré-seleção» regule o SmartStart até (ver o capítulo «Pré-seleção/SmartStart»).

A máquina de lavar e secar roupa é iniciada, então, no período de tempo definido por si, e através de um sinal enviado pelo fornecedor de eletricidade.

Se, até ao ponto de início mais tarde possível, não tiver sido enviado qual-

quer sinal por parte do fornecedor de eletricidade, a máquina de lavar e secar roupa é iniciada automaticamente.

A função SmartGrid está desligada na regulação de fábrica.

Remote Update

O item do menu Remote Update é exibido e pode ser selecionado apenas se os pré-requisitos para usar a Miele@home forem cumpridos (consulte o capítulo «Primeira colocação em funcionamento», secção «Miele@home»).

A RemoteUpdate pode ser usada para atualizar o software da sua máquina de lavar e secar roupa. Se estiver disponível uma atualização para a sua máquina de lavar e secar roupa, esta será automaticamente descarregada pela sua máquina. A instalação de uma atualização não ocorre automaticamente, tem sim de ser iniciada manualmente por si.

Se não instalar uma atualização, pode usar a máquina de lavar e secar roupa como habitualmente. No entanto, a Miele recomenda instalar as atualizações.

Ligar/Desligar

A RemoteUpdate está ativada de fábrica. Uma atualização disponível é descarregada automaticamente e tem de ser iniciada manualmente por si.

Desligue a RemoteUpdate, se pretender que não seja descarregada automaticamente uma atualização.

Processo da RemoteUpdate

São fornecidas informações sobre o conteúdo e o âmbito de uma atualização na app Miele.

Se estiver disponível uma atualização, é exibida uma mensagem no visor da sua máquina de lavar e secar roupa.

Pode instalar a atualização imediatamente ou adiar a instalação para mais tarde. A pergunta ocorre depois de ligar novamente a máquina de lavar e secar roupa.

Se não pretender instalar a atualização, desligue a RemoteUpdate.

A atualização pode demorar alguns minutos.

Tome nota do seguinte:

- Enquanto não receber qualquer mensagem, não existe nenhuma atualização disponível.
- Uma atualização instalada não pode ser revertida.
- Não desligue a máquina de lavar e secar roupa durante a atualização. Caso contrário, a atualização é interrompida e não é instalada.
- Algumas atualizações de software só podem ser executadas pelo serviço de assistência técnica da Miele.

Parâmetros do aparelho

Direitos de autor e licenças para software de operação e comando

Para operar e controlar o aparelho, a Miele utiliza softwares próprios ou de terceiros, que não estão sujeitos à chamada condição de licença de Open Source. Estes softwares/componentes de software estão protegidos por direitos de autor. Os direitos de autor da Miele e de terceiros devem ser respeitados.

Além disso, no presente aparelho estão incluídos componentes de software que são transmitidos sob condições de licença de Open Source. Pode consultar os componentes de Open Source incluídos, juntamente com as declarações de direitos de autor correspondentes, cópias das respectivas condições de licença aplicáveis bem como, se necessário, outras informações no aparelho através do ponto do menu Regulações | Parâmetros do aparelho | Informações legais | Licenças de Open Source. Os regulamentos referentes a responsabilidade e garantia aí indicados das condições de licença de Open Source aplicam-se apenas em relação aos respectivos detentores de direitos.

Direitos de autor e licenças para o módulo de comunicação

Para operar e controlar o módulo de comunicação, a Miele utiliza softwares próprios ou de terceiros, que não estão sujeitos à chamada condição de licença de Open Source. Estes softwares/componentes de software estão protegidos por direitos de autor. Os direitos de autor da Miele e de terceiros devem ser respeitados.

Além disso, estão incluídos no presente módulo de comunicação componentes de software que são distribuídos sob condições de licença Open Source. Pode consultar os componentes Open Source incluídos, juntamente com as declarações de direitos de autor correspondentes, cópias das respectivas condições de licença aplicáveis bem como, se necessário, outras informações localmente via IP, através de um navegador web (*http://<ip>/Licenses*). Os regulamentos referentes a responsabilidade e garantia aí indicados das condições de licença de Open Source aplicam-se apenas aos respectivos detentores de direitos.

Requisitos da instalação

Pressão de água baixa

No caso de uma pressão de água demasiado baixa, a máquina de lavar e secar roupa interrompe o programa com a mensagem de erro de entrada de água.

No caso de pressão da água reduzida, pode ser ativada esta regulação para garantir uma entrada de água sem erros.

Na regulação de fábrica, Pressão de água baixa está ligado.

Arrefecimento da água

Para arrefecer a água de lavagem, no final da lavagem principal entra água adicional no tambor.

O arrefecimento da água de lavagem acontece no programa Algodão selecionando uma temperatura de 70 °C e mais elevada.

Ative o arrefecimento da água de lavagem:

- suspendendo o tubo de esgoto num lavatório ou numa pia para prevenir possíveis riscos de queimaduras
- em edifícios com tubos de esgoto que não correspondem à norma DIN 1986

O arrefecimento da água de lavagem está desligado na regulação de fábrica.

Red. temperatura

A grandes altitudes, a água tem um ponto de ebulição baixo. Para evitar que a «água ferva» a Miele recomenda que ligue a redução de temperatura a partir de uma altitude de 2.000 m. A temperatura máxima é reduzida para 80 °C, mesmo que esteja selecionada uma temperatura mais elevada.

A redução de temperatura está desligada na regulação de fábrica.

Produtos de lavagem e tratamento

Pode adquirir detergentes e produtos de tratamento para esta máquina de lavar roupa. Todos estes produtos são adequados para as máquinas de lavar roupa Miele.

Estes e outros produtos interessantes podem ser adquiridos nos serviços ou Agentes Miele.

Detergente

UltraPhase 1 e 2 da Miele

- detergente de 2 componentes para roupa de cor e branca
- para cores vibrantes e roupa radiantemente branca
- excelente remoção de nódoas mesmo a baixas temperaturas

UltraWhite (detergente em pó)

- os melhores resultados a 20/30/40/60/95 °C
- branco radiante graças à poderosa forma com oxigénio ativo
- excelente remoção de nódoas mesmo a baixas temperaturas

UltraColor (detergente líquido)

- os melhores resultados de lavagem a 20/30/40/60 °C
- com fórmula de proteção para cores vibrantes
- excelente remoção de nódoas mesmo a baixas temperaturas

Detergente para roupa delicada

WoolCare (detergente líquido)

- para lãs, sedas e todos os delicados
- complexo ativo especial de proteína de trigo e fórmula protetora de cores
- os melhores resultados de lavagem a 20/30/40/60 °C

Detergente especial

Obtenha este detergente especial em cápsulas, para uma cómoda dosagem individual.

Cápsulas Sport

- para têxteis sintéticos
- odores neutralizados devido à absorção de odores incorporada
- evita eletricidade estática do vestuário
- preserva a forma e a respirabilidade dos têxteis sintéticos

Cápsulas DownCare

- para têxteis com penas
- preserva a elasticidade e respirabilidade das penas
- limpeza eficiente e tratamento delicado através de lanolina
- as penas não se acumulam e permanecem macias

Cápsulas WoolCare

- detergente delicado para lãs e tecidos delicados
- complexo ativo especial de proteínas de trigo
- tecnologia de proteção de fibras contra feltro
- fórmula protetora da cor para uma limpeza suave

Cápsulas CottonRepair

- detergente especial para tecidos em algodão
- renova visivelmente os têxteis com apenas uma lavagem
- fórmula especial da Miele com tecnologia Novozymes
- remove borbotos e renova a intensidade da cor e o brilho
- utilizar, no máximo, 1 a 2 x por ano e por têxtil

Produtos de lavagem e tratamento

Produto de tratamento para têxteis

Obtenha este produto de tratamento para têxteis em cápsulas, para uma cómoda dosagem individual.

Cápsulas Amaciador

- amaciador para perfume fresco na roupa
- limpeza pura, cheiro fresco e limpeza profunda
- para roupas macias
- evita eletricidade estática do vestuário

Aditivo

Obtenha este aditivo em cápsulas, para uma cómoda dosagem individual.

Cápsulas Booster

- tira-nódoas com a máxima potência de eliminação de nódoas
- tecnologia enzimática contra nódoas entranhadas
- adequado para roupa branca e de cor
- para excelentes resultados de lavagem, mesmo a baixas temperaturas

Manutenção do aparelho

TwinDosCare

- detergente para o sistema de dosagem TwinDos
- a aplicar antes de uma pausa longa na utilização (mínimo 2 meses)
- a aplicar antes de uma troca de produto

Descalcificador

- remove depósitos de calcário entranhados
- suave e delicado devido ao ácido cítrico natural
- preserva resistências, tambor e outros componentes

IntenseClean

- para uma limpeza higiénica em máquinas de lavar roupa
- remove gorduras, bactérias e odores daí resultantes
- limpeza básica eficaz

Pastilhas de descalcificação

- dosagem de detergente reduzida em caso de água dura
- menos resíduos de detergente nos têxteis
- menos químicos na água residual graças à dosagem reduzida de detergente

Miele Portuguesa, Lda.

Av. do Forte, 5
2790-073 Carnaxide

Contactos:

Telf.: 214248100

Apoio ao cliente

info@miele.pt

Serviço técnico

miele.pt/service

Website

miele.pt

Miele Experience Center em Carnaxide

Av. do Forte, 5
2790-073 Carnaxide
Telf.: 214248400

Sede Alemanha:
Miele & Cie. KG
Carl-Miele-Straße 29
33332 Gütersloh
Alemanha

WTR 860 WPM

pt-PT

M.-Nr. 11 975 701 / 01