

# Instrukcja użytkowania i montażu Wyciąg kuchenny Downdraft



Proszę **koniecznie** przeczytać instrukcję użytkowania i montażu przed instalacją i pierwszym uruchomieniem. Dzięki temu można uniknąć zagrożeń i uszkodzeń urządzenia.

# Spis treści

---

<b>Wskazówki bezpieczeństwa i ostrzeżenia</b> .....	<b>4</b>
<b>Odpowiedzialność i ochrona środowiska naturalnego</b> .....	<b>11</b>
<b>Wprowadzenie</b> .....	<b>12</b>
Przegląd wyciągu kuchennego .....	12
Komponenty .....	13
Filtry tłuszczu i panel.....	13
Filtr zapachów .....	13
Oświetlenie pól grzejnych.....	13
Oświetlenie ambiente .....	14
Funkcje .....	14
Poziomy wydajności wentylatora .....	14
Funkcja opóźnionego wyłączenia .....	14
Zmniejszona wysokość odsysania .....	15
Licznik czasu pracy .....	15
Połączenie z siecią.....	15
Funkcja inteligentna Con@ctivity.....	16
Zarządzanie energią.....	16
<b>Pierwsze uruchomienie</b> .....	<b>17</b>
Wybór otwartego lub zamkniętego obiegu powietrza .....	17
Połączenie z siecią .....	18
Wymagania wstępne dla połączeń sieciowych .....	18
Przeprowadzanie Scan & Connect .....	18
Dezaktywacja Wi-Fi i wylogowanie pilota zdalnego sterowania.....	18
Tworzenie połączenia Con@ctivity.....	19
Aktywacja Con@ctivity 3.0 przez domową sieć Wi-Fi.....	19
Aktywacja Con@ctivity 3.0 przez bezpośrednie połączenie Wi-Fi.....	19
Logowanie pilota zdalnego sterowania .....	20
Wylogowywanie pilota zdalnego sterowania.....	20
<b>Obsługa</b> .....	<b>21</b>
Włączanie dmuchawy.....	21
Wybór poziomu wydajności.....	21
Wybór czasu opóźnionego wyłączenia .....	21
Wyłączanie dmuchawy.....	21
Opóźnienie wyłączenia w trybie Plug&Play.....	21
Włączanie oświetlenia pól grzejnych.....	22
Przyciemnianie oświetlenia miejsca do gotowania .....	22
Wyłączanie oświetlenia pól grzejnych.....	22
Włączanie/wyłączanie oświetlenia ambiente .....	22
Włączanie/wyłączanie trybu ambiente .....	22
Wsuvanie okapu .....	23
Gotowanie z funkcją Con@ctivity na elektrycznej płycie grzejnej .....	23

Tymczasowa dezaktywacja funkcji Con@ctivity .....	24
<b>Dopasowywanie ustawień</b> .....	<b>25</b>
Okresy licznika czasu pracy filtra tłuszczu .....	25
Okresy licznika czasu pracy filtrów zapachów .....	25
Dezaktywacja/aktywacja zarządzania energią .....	26
Zmniejszenie wysokości odsysania .....	27
<b>Wskazówki dotyczące oszczędzania energii</b> .....	<b>28</b>
<b>Czyszczenie i konserwacja</b> .....	<b>29</b>
Obudowa .....	29
Filtry tłuszczu i panel zasysania szczelinowego .....	29
Wyjmowanie panelu .....	31
Czyszczenie tacy ociekowej .....	31
Zakładanie panelu .....	32
Resetowanie licznika czasu pracy filtra tłuszczu .....	32
Wymiana filtrów tłuszczu .....	32
Filtry zapachów .....	33
Resetowanie licznika czasu pracy filtra zapachów .....	33
Utylizacja filtrów zapachów .....	33
Filtry zapachów z możliwością regeneracji .....	33
<b>Usuwanie problemów</b> .....	<b>34</b>
<b>Serwis</b> .....	<b>35</b>
Kontakt w przypadku wystąpienia usterki .....	35
Pozycja tabliczki znamionowej .....	35
Gwarancja .....	35
Prawa autorskie i licencje .....	35
<b>Instalowanie</b> .....	<b>36</b>
Przed instalacją .....	36
Materiały instalacyjne .....	36
Wymiary urządzenia .....	37
Wymiary do zabudowy .....	38
Uszczelnianie szczelin .....	44
Przykłady zabudowy .....	45
Przewód wylotowy .....	46
Kłapa przeciwwrotna .....	46
Podłączenie elektryczne .....	47
<b>Dane techniczne</b> .....	<b>48</b>
Wyposażenie dodatkowe dla trybu zamkniętego obiegu powietrza .....	48
Deklaracja zgodności .....	48

## Wskazówki bezpieczeństwa i ostrzeżenia

Ten wyciąg kuchenny spełnia wymagania obowiązujących przepisów bezpieczeństwa. Nieprawidłowe użytkowanie może jednak doprowadzić do wyrządzenia szkód osobowych i rzeczowych.

Przed uruchomieniem urządzenia należy uważnie przeczytać instrukcję użytkowania i montażu. Zawiera ona ważne wskazówki dotyczące montażu, bezpieczeństwa, użytkowania i konserwacji urządzenia. Dzięki temu można uniknąć zagrożeń i uszkodzeń urządzenia.

Zgodnie z normą IEC 60335-1 firma Miele wyraźnie zwraca uwagę na to, że należy koniecznie przeczytać rozdział dotyczący instalacji urządzenia oraz wskazówki bezpieczeństwa i ostrzeżenia i bezwzględnie się do nich stosować.

Firma Miele nie może zostać pociągnięta do odpowiedzialności za szkody, które zostaną spowodowane w wyniku nieprzestrzegania tych wskazówek.

Instrukcję użytkowania i montażu należy zachować do późniejszego wykorzystania i przekazać ewentualnemu następnemu posiadaczowi wraz z urządzeniem!

### Użytkowanie zgodne z przeznaczeniem

▶ Ten wyciąg kuchenny nie jest przeznaczony do użytkowania na zewnątrz pomieszczeń.

▶ Stosować wyciąg kuchenny wyłącznie w zakresie domowym do odsysania i oczyszczania oparów kuchennych, powstających przy przyrządzaniu potraw.

Wszelkie inne zastosowania są niedozwolone.

▶ Osoby, które ze względu na upośledzenie psychiczne, umysłowe lub fizyczne, czy też brak doświadczenia lub niewiedzę, nie są w stanie bezpiecznie obsługiwać urządzenia, nie mogą z niego korzystać bez nadzoru lub wskazań osoby odpowiedzialnej.

Osobom tym wolno używać urządzenia bez nadzoru tylko wtedy, gdy jego obsługa została im objaśniona w takim stopniu, że mogą bezpiecznie z niego korzystać. Muszą one być w stanie rozpoznać i zrozumieć możliwe zagrożenia wynikające z nieprawidłowej obsługi.

### Dzieci w gospodarstwie domowym

▶ Dzieci poniżej 8 roku życia należy trzymać z daleka od wyciągu kuchennego, chyba że są pod stałym nadzorem.

## Wskazówki bezpieczeństwa i ostrzeżenia

---

- ▶ Dzieciom powyżej 8 roku życia wolno używać wyciągu bez nadzoru tylko wtedy, gdy jego obsługa została im objaśniona w takim stopniu, że mogą bezpiecznie z niego korzystać. Dzieci muszą być w stanie rozpoznać i zrozumieć możliwe zagrożenia wynikające z nieprawidłowej obsługi.
- ▶ Dzieci nie mogą przeprowadzać zabiegów czyszczenia lub konserwacji bez nadzoru.
- ▶ Nadzorować dzieci znajdujące się w pobliżu wyciągu kuchennego. Nigdy nie pozwalać dzieciom na zabawy wyciągiem kuchennym.
- ▶ Niebezpieczeństwo zadławienia. Podczas zabawy materiałami opakowaniowymi (np. folią) dzieci mogą się nimi owinąć lub zadzierzgnąć je na głowie i się udusić. Trzymać materiały opakowaniowe z daleka od dzieci.

### Bezpieczeństwo techniczne

- ▶ Nieprawidłowo przeprowadzone prace instalacyjne i konserwacyjne lub naprawy mogą się stać przyczyną poważnych zagrożeń dla użytkownika. Prace instalacyjne i konserwacyjne oraz naprawy mogą być przeprowadzane wyłącznie przez fachowców autoryzowanych przez firmę Miele.
  - ▶ Uszkodzenia wyciągu kuchennego mogą zagrażać Państwa bezpieczeństwu. Proszę skontrolować urządzenie pod kątem widocznych uszkodzeń. Nigdy nie uruchamiać uszkodzonego wyciągu kuchennego.
  - ▶ Elektryczne bezpieczeństwo wyciągu jest zagwarantowane tylko wtedy, gdy jest on podłączony do przepisowej instalacji ochronnej. To podstawowe zabezpieczenie jest bezwzględnie wymagane. W razie wątpliwości należy zlecić sprawdzenie instalacji domowej przez wykwalifikowanego elektryka.
  - ▶ Możliwa jest czasowa lub stała praca na autonomicznym lub niesynchronizowanym z siecią systemie zasilania (jak np. mikrosieci, systemy rezerwowe). Warunkiem dla takiej eksploatacji jest, żeby system zasilania odpowiadał specyfikacji EN 50160 lub porównywalnej.
- Środki ochronne przewidziane w instalacji domowej i w tym produkcie Miele muszą być skuteczne w swojej funkcji i działaniu również w trybie pracy autonomicznej lub niesynchronizowanej z siecią, albo muszą być zastąpione przez równoważne środki w instalacji (patrz np. VDE-AR-E 2501-2).

## Wskazówki bezpieczeństwa i ostrzeżenia

---

▶ Dane przyłączeniowe (częstotliwość i napięcie prądu) na tabliczce znamionowej urządzenia muszą być zgodne z parametrami sieci elektrycznej, w przeciwnym razie może dojść do uszkodzenia wyciągu kuchennego.

Porównać dane przyłączeniowe przed podłączeniem. W razie wątpliwości należy zasięgnąć opinii wykwalifikowanego elektryka.

▶ Gniazda wielokrotne lub przedłużacze nie zapewniają wymaganego bezpieczeństwa (zagrożenie pożarowe). Nie podłączać urządzenia do sieci elektrycznej za ich pośrednictwem.

▶ Wyciągu należy używać wyłącznie w stanie zabudowanym, żeby zagwarantować jego bezpieczne działanie.

▶ Ten wyciąg kuchenny nie może być użytkowany w miejscach niestacjonarnych (np. na statkach).

▶ Dotknięcie przyłączy znajdujących się pod napięciem, jak również zmiana budowy elektrycznej i mechanicznej naraża użytkownika na niebezpieczeństwo i może prowadzić do zaburzeń w funkcjonowaniu urządzenia.

Obudowę można otwierać tylko w stopniu opisanym w ramach instalacji i czyszczenia. W żadnym wypadku nie otwierać dalszych części obudowy.

▶ W przypadku naprawy urządzenia przez serwis nieposiadający autoryzacji Miele przepadają ew. roszczenia gwarancyjne.

▶ Uszkodzony przewód zasilający może zostać wymieniony wyłącznie przez wykwalifikowanego specjalistę.

▶ Źródła światła są zainstalowane w oświetleniu na stałe. Wymiana może zostać dokonana wyłącznie przez fachowca autoryzowanego przez firmę Miele lub serwis firmy Miele.

▶ Przy pracach instalacyjnych i konserwacyjnych oraz naprawach urządzenie musi zostać całkowicie odłączone od sieci elektrycznej. Urządzenie jest odłączone od sieci elektrycznej tylko wtedy, gdy:

- bezpieczniki instalacji domowej są wyłączone,
- bezpieczniki topikowe instalacji elektrycznej są całkowicie wykręcone z oprawek,
- wtyczka (jeśli występuje) jest wyjęta z gniazdka. Nie ciągnąć przy tym za przewód zasilający, lecz za wtyczkę.

# Wskazówki bezpieczeństwa i ostrzeżenia

## Jednoczesne działanie z paleniskiem pobierającym powietrze z pomieszczenia

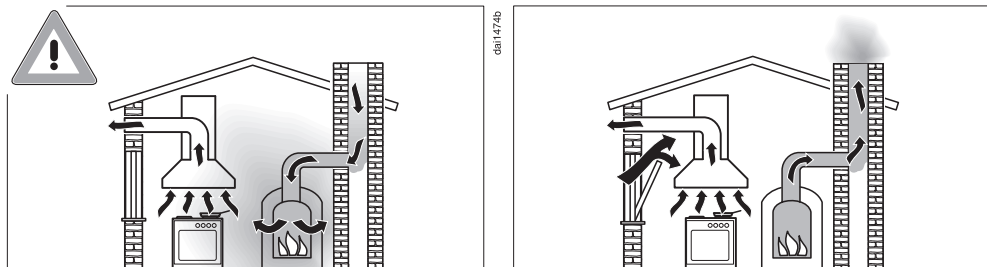

**⚠ Niebezpieczeństwo zatrucia przez gazy spalinowe.**  
Przy jednoczesnym użytkowaniu wyciągu kuchennego i paleniska pobierającego powietrze z pomieszczenia należy zachować najwyższą ostrożność.

Paleniska pobierające powietrze z pomieszczenia czerpią powietrze do spalania z pomieszczenia, w którym się znajdują i odprowadzają swoje spaliny przez instalację spalinową (np. komin) na zewnątrz. Mogą to być np. piece gazowe, olejowe, zasilane drewnem lub węglem, podgrzewacze przepływowe, piecyki do ciepłej wody, płyty do gotowania lub piekarniki.

Wyciąg kuchenny odciąga powietrze z kuchni i sąsiadujących pomieszczeń. Obowiązuje to dla następujących trybów roboczych:

- trybu otwartego obiegu powietrza,
- trybu zamkniętego obiegu powietrza z umieszczonym poza pomieszczeniem wymiennikiem powietrza.

Bez wystarczającego dopływu powietrza powstaje podciśnienie. Palenisko dostaje zbyt mało powietrza do spalania. Spalanie nie jest całkowite.

Trujące gazy spalinowe mogą zostać wysrane z komina lub przewodu wentylacyjnego do pomieszczenia.

Zachodzi zagrożenie życia.

## Wskazówki bezpieczeństwa i ostrzeżenia

Bezpieczna eksploatacja jest możliwa, gdy przy jednoczesnym użytkowaniu wyciągu i paleniska pobierającego powietrze z otoczenia nie zostaje osiągnięte podciśnienie większe niż 4 Pa (0,04 mbar), dzięki czemu unika się ponownego zasysania spalin z paleniska.

Można to uzyskać, gdy przez niezamykane otwory, np. w drzwiach lub oknach, może dopływać powietrze potrzebne do procesu spalania. Należy przy tym zwrócić uwagę na wystarczający przekrój otworu napowietrzającego. Sam wywietrznik w murze nie zapewnia z reguły wystarczającego dopływu powietrza.

Przy ocenie sytuacji należy brać pod uwagę całość rozwiązań wentylacyjnych mieszkania. W tym celu należy zasięgnąć rady kompetentnego kominiarza.

Jeśli wyciąg kuchenny pracuje w trybie zamkniętego obiegu powietrza, gdzie powietrze jest kierowane z powrotem do kuchni, jednoczesne użytkowanie wyciągu z paleniskiem pobierającym powietrze z pomieszczenia jest bez znaczenia.

### Prawidłowe użytkowanie

- ▶ Niebezpieczeństwo przygniecenia! Nie sięgać w obszar poruszania okapu podczas wysuwania lub wsuwania.
- ▶ Otwarte płomienie stwarzają zagrożenie pożarowe. Nigdy nie pracować z otwartym ogniem pod wyciągiem kuchennym. Np. opalanie lub grillowanie za pomocą otwartego ognia jest zabronione. Włączony wyciąg kuchenny wciągnie płomienie w filtr. Osady tłuszczu kuchennego mogą się zapalić.
- ▶ Woda kondensacyjna może doprowadzić do wystąpienia szkód korozyjnych w wyciągu. Włączać wyciąg zawsze wtedy, gdy korzysta się z miejsca do gotowania, żeby uniknąć zbierania wody kondensacyjnej.
- ▶ Przegrzane oleje i tłuszcze mogą się same zapalić i w ten sposób spowodować pożar wyciągu kuchennego. Podczas pracy z olejami i tłuszczami należy nadzorować garnki, patelnie i frytkownice. Dlatego także grillowanie na grillach elektrycznych musi odbywać się pod stałym dozorem.
- ▶ Osady tłuszczu i zabrudzenia wpływają negatywnie na działanie wyciągu kuchennego. Nigdy nie używać wyciągu bez filtrów tłuszczu, żeby zagwarantować oczyszczanie oparów kuchennych.

## Wskazówki bezpieczeństwa i ostrzeżenia

---

- ▶ Proszę pamiętać, że wyciąg kuchenny może się bardzo rozgrzewać przy gotowaniu.  
Obudowę i filtry tłuszczu dotykać dopiero wtedy, gdy wyciąg ostygnie.

### Prawidłowa instalacja

- ▶ Sprawdzić w instrukcji producenta posiadanego urządzenia do gotowania, czy dozwolona jest praca w połączeniu z wyciągiem kuchennym.
- ▶ Nie wolno montować wyciągu kuchennego Downdraft obok palenisk na paliwo stałe.
- ▶ Nie wolno używać wyciągu kuchennego w połączeniu z kuchenką gazową.
- ▶ W celu zamontowania wyciągu Downdraft należy przestrzegać informacji podanych w rozdziale „Instalacja“.
- ▶ Elementy z ostrymi krawędziami mogą doprowadzić do zranień. Przy montażu i instalacji nosić rękawice, które zapewniają ochronę przed przecięciem.
- ▶ Do ułożenia przewodu wylotowego można stosować wyłącznie rury lub węże z materiałów niepalnych. Są one dostępne w handlu specjalistycznym lub w serwisie.
- ▶ Odprowadzane powietrze nie może być kierowane do będących w użyciu kanałów dymnych, spalinowych, ani do szybów służących do wentylacji pomieszczeń z paleniskami.
- ▶ Jeżeli powietrze ma być odprowadzane przez nieużywane kanały dymne lub spalinowe, należy przestrzegać obowiązujących w tym zakresie przepisów.

### Czyszczenie i konserwacja

- ▶ Jeśli czyszczenie nie zostanie przeprowadzone według instrukcji podanych w tej instrukcji użytkownika, występuje zagrożenie pożarowe.
- ▶ Para z myjki parowej może się dostać na elementy przewodzące prąd elektryczny i spowodować zwarcie.  
Nigdy nie stosować myjki parowej do czyszczenia urządzenia.

## Wskazówki bezpieczeństwa i ostrzeżenia

---

### Części zamienne i akcesoria

- ▶ Stosować wyłącznie oryginalne wyposażenie Miele. Jeśli zostaną dobudowane lub wbudowane inne części, przepadają roszczenia wynikające z gwarancji, rękojmi i/lub odpowiedzialności za produkt.
- ▶ Tylko w przypadku oryginalnych części zamiennych firma Miele może zagwarantować spełnienie wymagań bezpieczeństwa w pełnym zakresie. Uszkodzone podzespoły mogą zostać wymienione wyłącznie na takie części zamienne.
- ▶ Miele udziela nawet 15-letniej, ale przynajmniej 10-letniej gwarancji dostępności dla funkcjonalnych części zamiennych po wycofaniu serii posiadanego przez Państwa urządzenia.

## Utylizacja opakowania

Opakowanie służy do manewrowania i chroni urządzenie przed uszkodzeniami podczas transportu. Materiały opakowaniowe zostały specjalnie dobrane pod kątem ochrony środowiska i techniki utylizacji i generalnie nadają się do ponownego wykorzystania.

Zwrot opakowań do obiegu materiałowego pozwala na zaoszczędzenie surowców. Proszę skorzystać z systemu selektywnej zbiórki odpadów i możliwości zwrotu. Opakowanie transportowe może zostać odebrane przez sprzedawcę Miele.

## Utylizacja starego urządzenia

Urządzenia elektryczne i elektroniczne zawierają wiele cennych materiałów. Zawierają one również określone substancje, mieszaniny i podzespoły, które były wymagane do ich działania i zapewnienia bezpieczeństwa. Wyrzucone do śmieci lub poddane niewłaściwej obróbce mogą zagrażać zdrowiu ludzi oraz środowisku. Dlatego w żadnym razie nie wolno wyrzucać starego urządzenia do śmieci mieszanych.



Zamiast tego należy przekazać stare urządzenie do systemu nieodpłatnego zbierania i utylizacji starych urządzeń elektrycznych i elektronicznych, w punktach prowadzonych przez gminę, sprzedawcę lub firmę Miele. Za usunięcie ewentualnych danych osobowych z utylizowanego urządzenia zgodnie z obowiązującym prawem odpowiada użytkownik. Są Państwo prawnie zobowiązani do usunięcia z urządzenia wszelkich baterii i akumulatorów oraz źródeł światła, które można wyjąć bez zniszczenia i nie są wbudowane do urządzenia na stałe. Należy je dostarczyć do odpowiedniego punktu zbiórki, gdzie zostaną nieodpłatnie przyjęte. Proszę zatroszczyć się o to, żeby stare urządzenie było zabezpieczone przed dziećmi do momentu odtransportowania.

# Wprowadzenie

## Przegląd wyciągu kuchennego

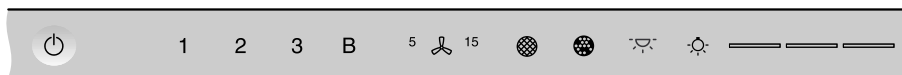
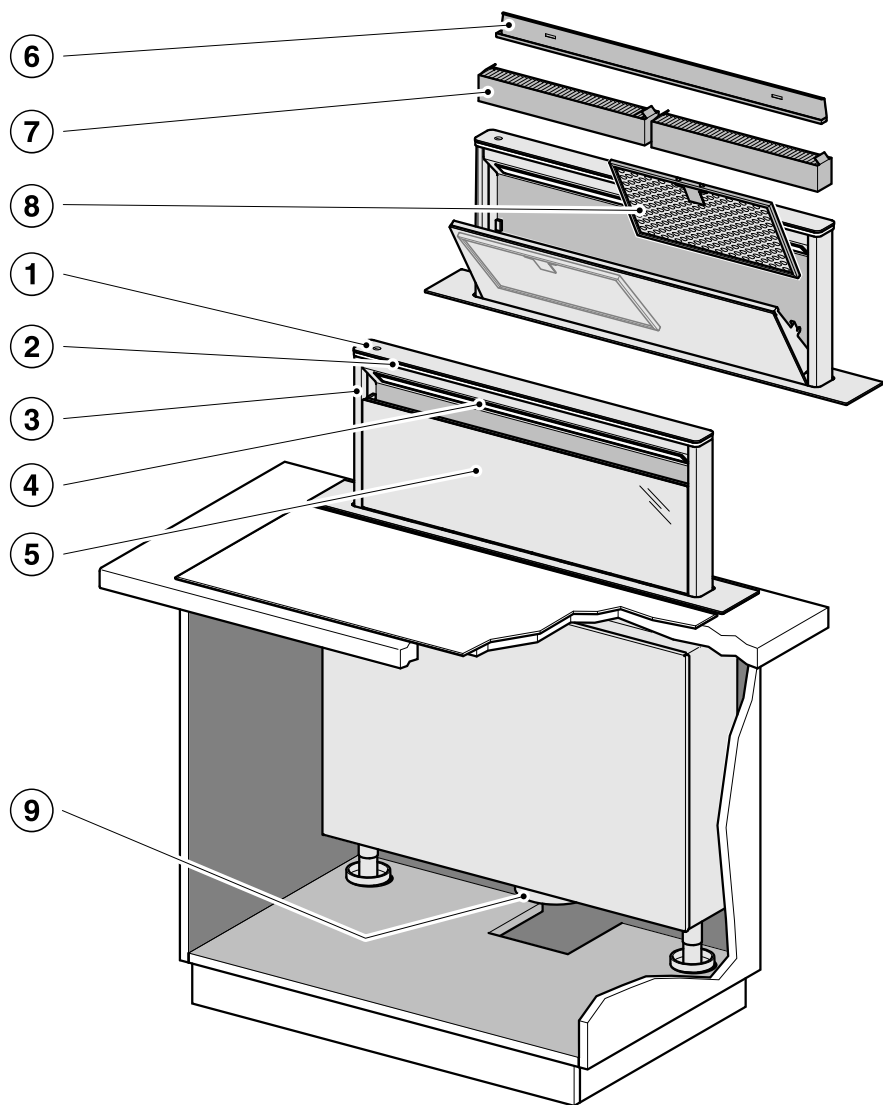

10

11

12

13

14

15

16

17

- ① Elementy obsługi
- ② Oświetlenie ambiente
- ③ Wysuwany okap
- ④ Oświetlenie miejsca do gotowania
- ⑤ Panel zasysania szczelinowego
- ⑥ Taca ociekowa
- ⑦ Filtr zapachów  
Filtry zapachów jednorazowego użytku lub z możliwością regeneracji (opcjonalny element wyposażenia do trybu zamkniętego obiegu powietrza)
- ⑧ Filtry tłuszczu
- ⑨ Króciec wydmuchowy
- ⑩ Przycisk dotykowy do włączania i wyłączenia wyciągu kuchennego
- ⑪ Przyciski dotykowe do włączania i wyłączenia wentylatora oraz do ustawiania wydajności wentylatora
- ⑫ Przycisk dotykowy funkcji opóźnionego wyłączenia
- ⑬ Przycisk dotykowy licznika czasu pracy filtrów tłuszczu
- ⑭ Przycisk dotykowy licznika czasu pracy filtrów zapachów
- ⑮ Przycisk dotykowy do włączania i wyłączenia oświetlenia ambiente
- ⑯ Przycisk dotykowy do włączania i wyłączenia oraz przyciemniania oświetlenia miejsca do gotowania
- ⑰ Przyciski dotykowe do wybierania i wskazywania poziomów oświetlenia

## Komponenty

### Filtry tłuszczu i panel

Panel zasysania szczelinowego i metalowe filtry tłuszczu wielokrotnego użytku w urządzeniu wychwytyują stałe składniki oparów kuchennych (tłuszcz, kurz itp.), zapobiegając w ten sposób zanieczyszczeniu wyciągu kuchennego.



**Zagrożenie pożarowe**

Przetłuszczone filtry tłuszczu mogą się zapalić.

Czyścić filtry tłuszczu w regularnych odstępach czasu.

Mocno zabrudzone filtry tłuszczu zmniejszają wydajność zasysania i prowadzą do silnego zabrudzenia wyciągu kuchennego i kuchni.

### Filtr zapachów

W trybie zamkniętego obiegu powietrza i w trybie zamkniętego obiegu powietrza Plug & Play oprócz filtrów tłuszczu należy zastosować dodatkowo 2 filtry zapachów. Filtry te wiążą substancje zapachowe powstające podczas gotowania.

Filtry zapachów są dostępne do nabycia jako wyposażenie dodatkowe. Dostępne są filtry zapachów, które po zakończeniu okresu użytkowania należy wymienić, i filtry zapachów, które można regenerować.

### Oświetlenie pól grzejnych

Oświetlenie pól grzejnych można włączyć i wyłączać niezależnie od dmuchawy oraz regulować jej jasność.

# Wprowadzenie

---

## Oświetlenie ambiente

Oświetlenie ambiente zapewnia nastrojowe światło.

Oświetlenie ambiente można włączyć w każdej chwili podczas użytkowania wyciągu kuchennego.

## Tryb ambiente

W przypadku korzystania z oświetlenia ambiente bez włączania dmuchawy i oświetlenia płyty grzejnej okap wysuwa się na ok. 2 cm do pozycji ambiente.

## Funkcje

### Tryb otwartego obiegu powietrza

Wyciąg kuchenny odsysa opary powstające przy gotowaniu. Powietrze jest przy tym prowadzone poprzez panel zasysania szczelinowego i filtry tłuszczu. Następnie powietrze jest odprowadzane na zewnątrz.

### Tryb zamkniętego obiegu powietrza

(z zestawem do przebudowy i filtrem zapachów jako wyposażeniem dodatkowym)

Zassane powietrze jest oczyszczane przez panel zasysania szczelinowego i filtry tłuszczu oraz dodatkowo przez filtry zapachów. Następnie powietrze jest odprowadzane z powrotem do kuchni.

W trybie zamkniętego obiegu powietrza zalecamy wyprowadzenie powietrza do kuchni przez kanał powietrzny z wyłotem, np. w cokole.

### Tryb zamkniętego obiegu powietrza Plug&Play

Jeśli miejsce na instalację kanału powietrznego nie jest wystarczające, powietrze może również zostać wyprowadzone w cokole pod meblami kuchennymi w trybie Plug&Play. Przestrzegać wskazówek zamieszczonych w rozdziale „Instalacja“.

## Wentylacja kuchni

Podczas korzystania z wyciągu kuchennego należy zapewnić dobrą wentylację kuchni.

W trybie otwartego obiegu powietrza napływające powietrze poprawia wydajność wyciągu kuchennego.

W trybie zamkniętego obiegu powietrza wilgoć wytwarzana podczas gotowania pozostaje w kuchni. Wentylacja pomaga odprowadzić wilgoć.

## Poziomy wydajności wentylatora

Do lekkich i silnych oparów, zapachów lub wytwarzania ciepła do dyspozycji są poziomy wydajności **1** do **3**.

Zwiększyć poziom wydajności wraz ze wzrostem ilości oparów, zapachów lub ciepła.

Na wypadek przejściowego wytwarzania bardzo silnych oparów, zapachów lub ciepła, np. przy obsmażaniu, do dyspozycji są oba poziomy Booster **B<sub>1</sub>** i **B<sub>2</sub>**. Poziomy Booster po kilku minutach zostają z powrotem automatycznie przełączone.

## Funkcja opóźnionego wyłączenia

Funkcja opóźnionego wyłączenia troszczy się o to, żeby wyciąg został automatycznie wyłączony po określonym czasie.

Powietrze w kuchni po gotowaniu zostanie oczyszczone z pozostałych oparów i zapachów. Unika się pozostałości w wyciągu kuchennym i wynikających z tego nieprzyjemnych zapachów.

## Zmniejszona wysokość odsysania

Jeśli w ustawieniach została wybrana zredukowana wysokość odsysania, okap wysuwa się po włączeniu dmuchawy lub oświetlenia płyty grzejnej tylko na ok. 10 cm.

- W przypadku korzystania z patelni lub niskich garnków lub gotowania w garnkach z bocznym otworem odpowietrzającym w pokrywie zmniejszona wysokość odsysania optymalizuje wydajność procesu odsysania.
- Zmniejszona wysokość odsysania umożliwia również nieograniczony widok na płytę grzejną od tyłu w przypadku montażu w wyspie kuchennej.

## Licznik czasu pracy

Wyciąg kuchenny zapamiętuje czas, przez jaki jest w użyciu.

Gdy świeci się symbol filtra tłuszczu , należy wyczyścić filtry tłuszczu.

Gdy świeci się symbol filtra zapachów , należy wymienić filtr zapachów lub, jeśli to możliwe, poddać go regeneracji.

Interwały licznika czasu pracy można dostosować do własnych nawyków związanych z gotowaniem.

Dezaktywować licznik czasu pracy dla filtra zapachów, jeżeli wyciąg kuchenny pracuje w trybie otwartego obiegu powietrza.

## Połączenie z siecią

Wyciąg kuchenny jest wyposażony w zintegrowany moduł Wi-Fi. Moduł Wi-Fi umożliwia połączenie z siecią domową i korzystanie z aplikacji Miele na mobilnym urządzeniu końcowym.

Po pierwszym połączeniu wyciągu kuchennego z siecią Wi-Fi połączenie będzie automatycznie przywracane przy każdym ponownym włączeniu urządzenia.

Należy upewnić się, że w miejscu instalacji wyciągu kuchennego dostępna jest sieć Wi-Fi o wystarczającej mocy sygnału.

Połączenie wyciągu kuchennego z siecią Wi-Fi zwiększa zużycie energii, także wtedy, gdy wyciąg kuchenny jest wyłączony.

## Smart Extras dzięki aplikacji Miele\*

Połączenie z siecią za pośrednictwem aplikacji Miele oferuje dostęp do wielu funkcji Smart Extras, które obejmują między innymi:

- sprawdzanie informacji o stanie,
- korzystanie z dodatkowych przydatnych funkcji,
- możliwość korzystania z najnowszych usprawnień i rozwiązań firmy Miele dzięki aktualizacjom oprogramowania wyciągu kuchennego.

Szczegółowe informacje na temat Smart Extras można znaleźć na stronie internetowej Miele, w Apple App Store® lub Google Play Store™.

\* Dodatkowa oferta cyfrowa Miele & Cie. KG. W zależności od modelu i lokalizacji zakres funkcji może się różnić. Wymagane jest wyrażenie zgody na ogólne warunki handlowe oraz politykę prywatności w odniesieniu do produktów i usług cyfrowych firmy Miele w aplikacji Miele. Miele zastrzega sobie prawo do zmiany lub wycofania oferty cyfrowej w dowolnym momencie.

# Wprowadzenie

---

## Funkcja inteligentna Con@ctivity

Za pomocą funkcji Con@ctivity wyciąg kuchenny jest sterowany automatycznie w zależności od płyty grzejnej. Warunkiem jest, żeby wyciąg kuchenny i płyta grzejna były połączone z domową siecią Wi-Fi lub dysponowały bezpośrednim połączeniem Wi-Fi.

Wyciąg kuchenny można również w każdej chwili obsługiwać ręcznie podczas pracy automatycznej.

Gdy regularnie wybierany jest np. wyższy poziom mocy, tryb automatyczny dostosowuje się do Państwa przyzwyczajeń (Miele Con@ctivity Plus).

## Zarządzanie energią

Wyciąg kuchenny jest wyposażony w funkcję zarządzania energią. Zarządzanie energią służy do oszczędzania energii. Sprawia, że dmuchawa automatycznie przełącza się na niższy poziom, a oświetlenie zostaje wyłączone.

- Drugi poziom Booster po 2 minutach przełącza się z powrotem na pierwszy poziom Booster (nawet jeśli zarządzanie energią jest dezaktywowane).

Pierwszy poziom Booster po 5 minutach automatycznie przełącza się z powrotem na poziom **3**.

- Z poziomów mocy dmuchawy 3, 2 lub 1 po upływie 2 godzin następuje przełączenie na niższy poziom, a następnie stopniowe wyłączenie w krokach co 30 minut.
- Włączone oświetlenie pól grzejnych zostaje automatycznie wyłączone po upływie 12 godzin.



## Wybór otwartego lub zamkniętego obiegu powietrza

Wyciąg kuchenny jest przeznaczony do pracy w trybie otwartego i zamkniętego obiegu powietrza. Wydajność wentylatora zostaje dopasowana do wybranego trybu pracy. Fabrycznie ustawiony jest tryb zamkniętego obiegu powietrza. Dla trybu otwartego obiegu powietrza wyciąg kuchenny należy przestawić.

Przestawienie na tryb otwartego obiegu powietrza następuje przez dezaktywację licznika czasu pracy dla filtra/filtrów zapachów.

■ Przy wsuniętych okapie nacisnąć przycisk wł./wył. .

Wszystkie symbole zapalają się ze zredukowaną jasnością.

■ Przytrzymać naciśnięty przycisk opóźnionego wyłączenia , aż zaświecą się symbole filtra tłuszczu  i filtra zapachów .

■ Nacisnąć symbol filtra zapachów .

Miga symbol filtra zapachów  i jedno ze wskazań poziomu wydajności wentylatora.

■ Nacisnąć przycisk **B**.

■ Potwierdzić proces przyciskiem filtra zapachów .

Wszystkie lampki kontrolne gasną.



Tryb otwartego obiegu powietrza jest ustawiony.



Jeśli potwierdzenie nie nastąpi w ciągu 4 minut, zostaną zachowane stare ustawienia.

## Aktywacja/dezaktywacja Plug & Play

■ Nacisnąć przycisk Wł./Wył. .

Wszystkie symbole świecą się ze zredukowaną jasnością.

■ Przytrzymać naciśnięty przycisk Opóźnienie wyłączenia <sup>5</sup><sup>15</sup>.

Po upływie kilku sekund świecą się symbole filtra tłuszczu  i filtra zapachów , po kolejnych 7 sekundach zapala się kontrolka **1** poziomu mocy.

■ Następnie nacisnąć po kolei:

- przycisk **1**,

- przycisk oświetlenia  i ponownie

- przycisk oświetlenia .

Jeśli tryb Plug & Play jest dezaktywowany, kontrolki **1** i **3** migają.



Jeśli został aktywowany, kontrolki **1** i **3** świecą się światłem ciągłym.

■ W celu aktywacji nacisnąć przycisk **B**.

Kontrolki **1** i **3** świecą się światłem ciągłym.

■ W celu dezaktywacji nacisnąć przycisk **1**.

Kontrolki **1** i **3** migają.

■ Potwierdzić proces przyciskiem Opóźnienie wyłączenia <sup>5</sup><sup>15</sup>.

Wszystkie lampki gasną.

# Pierwsze uruchomienie

## Połączenie z siecią

### Wymagania wstępne dla połączeń sieciowych

Przy łączeniu z siecią należy pamiętać o następujących wymaganiach:

1. W miejscu ustawienia dostępna jest sieć domowa.  
Masz przygotowane hasło do sieci Wi-Fi.
2. Aplikacja Miele jest dostępna na mobilnym urządzeniu końcowym.
3. Posiadasz konto użytkownika w aplikacji Miele.

### Przeprowadzanie Scan & Connect

- Proszę zeskanować kod QR.

Jeśli posiadają Państwo zainstalowaną aplikację Miele i utworzone konto użytkownika, zostaną Państwo przekierowani bezpośrednio do łączenia z siecią.

Jeśli nie zainstalowali Państwo jeszcze aplikacji Miele, zostaną Państwo skierowani do sklepu Apple App Store® lub Google Play Store™.

- Proszę zainstalować aplikację Miele i skonfigurować konto użytkownika.
- Zeskanować ponownie kod QR.

Aplikacja Miele przeprowadzi Państwa przez konfigurację.



da5f86 DAH4XXX-qr-v02

## Dezaktywacja Wi-Fi i wylogowanie pilota zdalnego sterowania

Aby skonfigurować nowe połączenie Wi-Fi lub połączenie z pilotem zdalnego sterowania, należy najpierw rozłączyć istniejące połączenia.

Wylogowanie powoduje jednoczesne rozłączenie Wi-Fi i podłączonego pilota zdalnego sterowania.

- Przy wsuniętym okapie nacisnąć przycisk Wł./Wył.

Wszystkie symbole świecą się ze zredukowaną jasnością.

- Przytrzymać naciśnięty przycisk opóźnionego wyłączenia <sup>5</sup> <sup>15</sup>, aż zaświecą się symbole filtra tłuszczu i filtra zapachów .

- Nacisnąć przycisk **1**.

Przy istniejącym połączeniu Wi-Fi kontrolki **2** i **3** świecą się światłem ciągłym. Jeśli pilot zdalnego sterowania jest zalogowany, dodatkowo świeci się **B**.

- Nacisnąć przycisk **1**.

Kontrolka **2** świeci się światłem ciągłym, a **3** miga.

Po upływie kilku sekund kontrolki **2** i **3** migają. Połączenie jest rozłączone.

- Wyjść z trybu wylogowywania na wy ciągu kuchennym przez naciśnięcie przycisku opóźnionego wyłączenia <sup>5</sup> <sup>15</sup>.
- Wylogować również pilot zdalnego sterowania. Postępować zgodnie z instrukcją użytkownika pilota zdalnego sterowania.

Wszystkie połączenia są rozłączone. Można nawiązać nowe połączenie.

## Tworzenie połączenia Con@ctivity

### Aktywacja Con@ctivity 3.0 przez domową sieć Wi-Fi

Warunek:

- domowa sieć Wi-Fi
- płyta grzejna Miele z funkcją Wi-Fi

- Podłączyć wyciąg kuchenny i płytę grzejną do domowej sieci Wi-Fi (patrz punkt „Połączenie z siecią”).

Funkcja Con@ctivity aktywuje się automatycznie.

### Aktywacja Con@ctivity 3.0 przez bezpośrednie połączenie Wi-Fi



Alternatywnie do połączenia z siecią domową można utworzyć bezpośrednie połączenie między płytą grzejną a wyciągiem kuchennym.

Warunek:

- płyta grzejna Miele z funkcją Wi-Fi

- Przy wsuniętym okapie nacisnąć przycisk Wł./Wył. .

Wszystkie symbole świecą się ze zredukowaną jasnością.

- Przytrzymać naciśnięty przycisk opóźnionego wyłączenia , aż zaświecą się symbole filtra tłuszczu  i filtra zapachów .

- Nacisnąć przycisk **3**.

**2** świeci się światłem ciągłym, **3** miga.

W ciągu kolejnych 10 minut wyciąg kuchenny jest gotowy do połączenia.

- Uruchomić połączenie Wi-Fi na płycie grzejnej. Informacje na ten temat można znaleźć w instrukcji użytkownika płyty grzejnej.

Po udanym połączeniu kontrolki **2** i **3** świecą się światłem ciągłym.

- Potwierdzić proces przyciskiem Opóźnienie wyłączenia .

Jeżeli nawiązanie połączenia nie jest możliwe, migają kontrolki **2** i **3** lub proces zostaje przerwany.

- Rozłączyć połączenie na wyciągu kuchennym (patrz punkt „Dezaktywacja Wi-Fi”) **oraz** na płycie grzejnej.
- Powtórzyć proces.

Gdy istnieje bezpośrednie połączenie Wi-Fi, nie można podłączyć płyty grzejnej ani wyciągu kuchennego do sieci domowej. W takim przypadku obsługa za pomocą aplikacji Miele będzie niemożliwa. Jeśli później znajdzie potrzeba podłączenia urządzeń do sieci Wi-Fi, należy najpierw rozłączyć bezpośrednie połączenie Wi-Fi między płytą grzejną a wyciągiem kuchennym (patrz punkt „Dezaktywacja Wi-Fi”).

# Pierwsze uruchomienie



---

## Logowanie pilota zdalnego sterowania

Miele DARC 7 stanowi wyposażenie dodatkowe.

- Przy wsuniętym okapie nacisnąć przycisk Wł./Wył.  na wyciągu kuchennym.

Wszystkie symbole świecą się ze zredukowaną jasnością.

- Nacisnąć i przytrzymać przycisk opóźnionego wyłączenia , aż zaświecą się symbole filtra tłuszczu  i filtra zapachów .

- Nacisnąć przycisk **B**.

**2** świeci się światłem ciągłym, **3** miga.

- Uruchomić logowanie na pilocie zdalnego sterowania. Informacje na ten temat można znaleźć w instrukcji użytkownika pilota zdalnego sterowania.

Po udanym logowaniu kontrolki **2** i **3** świecą się światłem ciągłym.

- Potwierdzić proces przyciskiem Opóźnienie wyłączenia .

## Wylogowywanie pilota zdalnego sterowania

- Podczas wylogowywania postępować zgodnie z informacjami zamieszczonymi w rozdziale „Pierwsze uruchomienie”, punkt „Wylogowywanie Wi-Fi i pilota zdalnego sterowania”.

Niebezpieczeństwo przygniecenia!  
Nie sięgać w obszar poruszania okapu podczas wysuwania lub wsuwania.

## Włączanie dmuchawy

- Przy wsuniętym okapie nacisnąć przycisk Wł./Wył. .

Wszystkie symbole świecą się ze zredukowaną jasnością.

- Włączyć dmuchawę przez naciśnięcie jednego z przycisków od **1** do **B**.

Okap się wysuwa.

Dmuchawa przełącza się na żądany poziom.

## Wybór poziomu wydajności

- Wybrać żądany poziom wydajności za pomocą przycisków **1** do **B**.
- Gdy naciśnie się przycisk **B**, zostaje uaktywniony pierwszy poziom Booster.

Zapala się symbol **B**.

- Gdy naciśnie się przycisk **B** ponownie, zostaje uaktywniony drugi poziom Booster.

Zapala się symbol **B**.

## Przełączanie z powrotem poziomów Booster

Drugi poziom Booster po 2 minutach zostaje z powrotem przełączony na pierwszy poziom Booster.



Pierwszy poziom Booster po 5 minutach zostaje automatycznie przełączony z powrotem na poziom **3**.

## Wybór czasu opóźnionego wyłączenia

- Po gotowaniu, przy włączonym wentylatorze, nacisnąć przycisk opóźnionego wyłączenia <sup>5</sup>**15**:

- 1-krotnie: wentylator wyłączy się po upływie 5 minut (świeci się <sup>5</sup> **5**).

- 2-krotnie: wentylator wyłączy się po upływie 15 minut (świeci się <sup>15</sup> **15**).

- Gdy przycisk opóźnionego wyłączenia <sup>5</sup>**15** zostanie naciśnięty ponownie, wentylator pozostaje włączony (<sup>5</sup>**15** gaśnie).

## Wyłączenie dmuchawy

- Nacisnąć przycisk aktywnego poziomu mocy dmuchawy.

Dmuchawa się wyłącza.

Jeśli oświetlenie pół grzejnych jest również wyłączone, okap wsunie się po upływie 1 minuty.

## Opóźnienie wyłączenia w trybie Plug&Play

Po wyłączeniu wentylatora w trybie Plug&Play wentylator pracuje nadal na poziomie **1**.

Opóźnienie wyłączenia zapewnia przewietrzenie cokołu po gotowaniu.

W zależności od ostatniego aktywnego poziomu wydajności wentylatora opóźnienie wyłączenia trwa od 2 do 30 minut.

Wentylator można wyłączyć natychmiast podczas czasu opóźnienia za pomocą przycisku **1** lub przycisku wł./wył. .

Ta funkcja jest niezależna od funkcji opóźnienia wyłączenia <sup>5</sup>**15**.

# Obsługa

---

## Włączanie oświetlenia pól grzejnych

- Nacisnąć przycisk Wł./Wył. ☺.

Wszystkie symbole świecą się ze zredukowaną jasnością.

- Nacisnąć krótko przycisk oświetlenia ☺.

Okap się wysuwa.

Oświetlenie włącza się z maksymalną jasnością. Wszystkie 3 słupki obok przycisku oświetlenia ☺ się świecą.

## Przyciemnianie oświetlenia miejsca do gotowania

- Przy włączonym świetle przytrzymać naciśnięty przycisk oświetlenia ☺.

Światło się ściemnia, dopóki przycisk nie zostanie zwolniony.

- Przytrzymać ponownie naciśnięty przycisk oświetlenia ☺.

Światło z powrotem się rozjaśnia, dopóki przycisk nie zostanie zwolniony.

- Alternatywnie można wybrać 3 poziomy jasności, dotykając segmentów obok przycisku oświetlenia ☺.

## Wyłączanie oświetlenia pól grzejnych

- Nacisnąć przycisk oświetlenia ☺.

Oświetlenie pól grzejnych się wyłącza.

Jeśli dmuchawa jest również wyłączona, okap wsunie się po upływie 1 minuty.

## Włączanie/wyłączanie oświetlenia ambiente

Oświetlenie ambiente można włączyć w każdej chwili podczas użytkowania wyciągu kuchennego.

- Aby włączyć lub wyłączyć oświetlenie ambiente, dotknąć przycisku ☺.

## Włączanie/wyłączanie trybu ambiente

- Przy wsuniętym okapie nacisnąć przycisk Wł./Wył. ☺.

- Dotknąć przycisku oświetlenia ambiente ☺.

Okap wysuwa się na ok. 2 cm do pozycji ambiente. Oświetlenie ambiente się włącza.

- Aby wyłączyć oświetlenie ambiente, dotknąć przycisku ☺.

- Po włączeniu dmuchawy lub oświetlenia płyty grzejnej w trybie ambiente okap się wysuwa.

- W przypadku wyłączenia dmuchawy i oświetlenia płyty grzejnej przy wysuniętym okapie i włączonym oświetleniu ambiente okap przesunie się do pozycji ambiente.

## Wsuwanie okapu

- Nacisnąć przycisk Wł./Wył. .

Następuje wyłączenie dmuchawy, oświetlenia płyty grzejnej i oświetlenia ambiente.

Wszystkie symbole gasną.

Okap się wsuwa.

Jeśli dmuchawa i oświetlenie są wyłączone, okap wsunie się automatycznie po upływie 1 minuty.

## Gotowanie z funkcją Con@ctivity na elektrycznej płycie grzejnej

- Włączyć miejsce do gotowania na dowolnym poziomie mocy.

Włącza się oświetlenie miejsca do gotowania.

Po kilku sekundach włącza się wentylator, najpierw na chwilę na poziomie **2**, następnie na poziomie **1**.

Podczas gotowania wyciąg automatycznie wybiera wymagany poziom wydajności wentylatora. Poziom pracy wentylatora zależy od liczby włączonych miejsc do gotowania i wysokości wybranych poziomów gotowania.

Wyciąg kuchenny reaguje z opóźnieniem. Dzięki temu uwzględniane jest to, że zmiana poziomu mocy na płycie grzejnej nie prowadzi od razu do zmniejszenia lub zwiększenia ilości oparów.

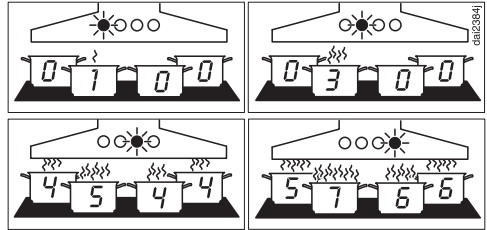

Przykłady dla poziomów wydajności wentylatora **1** do **4**

- Wyłączyć po gotowaniu wszystkie miejsca do gotowania.

Wentylator wyciągu przełącza się stopniowo w dół w ciągu kilku następujących minut, aż w końcu zupełnie się wyłącza. Dzięki temu powietrze w kuchni zostaje oczyszczone z pozostałych oparów i zapachów.

Po kolejnych 30 sekundach oświetlenie miejsca do gotowania zostaje wyłączone.

## Smażenie z funkcją Con@ctivity

- Pole grzejne zostaje włączone na najwyższym poziomie mocy, np. w celu rozgrzania naczynia do gotowania przed podsmażaniem. Po upływie czasu od ok. 10 sekund do 4 minut następuje ponowne przełączenie na niższy poziom (od 60 sekund do 5 minut w przypadku płyty grzejnej Highlight).

Wyciąg kuchenny rozpoznaje proces smażenia.

Wyciąg kuchenny włącza się, a po zredukowaniu mocy płyty grzejnej przełącza się na poziom mocy dmuchawy **3** i pozostaje na tym poziomie mocy dmuchawy przez ok. 5 minut.

Następnie funkcja Con@ctivity ponownie definiuje poziom mocy dmuchawy.

Poziom mocy dmuchawy można również wybrać wcześniej ręcznie.

## Tymczasowa dezaktywacja funkcji Con@ctivity

- Funkcja Con@ctivity zostaje tymczasowo wyłączona, jeśli
  - zostanie wybrany inny poziom mocy dmuchawy lub
  - nastąpi wyłączenie wyciągu kuchennego, lub
  - zostanie wybrana funkcja opóźnienia wyłączenia 5<sup>15</sup>.
- Wyciąg kuchenny przełącza się ponownie na Con@ctivity, gdy
  - wyciąg kuchenny nie jest używany przez ok. 5 minut lub
  - wybrany poziom mocy dmuchawy ponownie odpowiada poziomowi mocy wybranemu przez Con@ctivity, lub
  - wyciąg kuchenny i płyta grzejna były wyłączone przez co najmniej 30 sekund. Przy następnym włączeniu płyty grzejnej funkcja Con@ctivity zostanie ponownie aktywowana.

## Dezaktywacja funkcji Con@ctivity dla całego procesu gotowania

- Włączyć dmuchawę **przed** płytą grzejną.

Funkcja Con@ctivity jest dezaktywowana do momentu wyłączenia wyciągu kuchennego.

Jeśli wyciąg kuchenny i płyta grzejna zostały wyłączone co najmniej 30 sekund po zakończeniu gotowania, funkcja Con@ctivity zostanie ponownie aktywowana po następnym włączeniu płyty grzejnej.

## Okresy licznika czasu pracy filtra tłuszczu





Fabrycznie okres czyszczenia jest ustawiony na 30 godzin.

- Krótszy okres 20 godzin ma sens, gdy dużo się smaży.
- Gdy gotuje się tylko okazjonalnie, krótszy okres również jest rozsądny. Dzięki temu unika się utwardzania zgromadzonego tłuszczu i utrudnionego czyszczenia.
- Dłuższy okres 40 lub 50 godzin należy wybrać, gdy gotuje się regularnie z bardzo małą ilością tłuszczu.

## Zmiana okresów licznika czasu pracy filtra tłuszczu

- Nacisnąć przycisk wł./wył. .

Wszystkie symbole zapalają się ze zredukowaną jasnością.

- Przytrzymać naciśnięty przycisk opóźnionego wyłączenia , aż zaświecą się symbole filtra tłuszczu  i filtra zapachów .
- Nacisnąć symbol filtra tłuszczu .

Miga symbol filtra tłuszczu  i jedno ze wskazań poziomu wydajności wentylatora.

Wskazania **1** do **B** pokazują ustawiony czas:

- wskazanie **1**..... 20 godzin
- wskazanie **2**..... 30 godzin
- wskazanie **3**..... 40 godzin
- wskazanie **B**..... 50 godzin

- Wybrać żądany czas naciskając odpowiednio wskazanie.
- Potwierdzić ustawienie przyciskiem filtra tłuszczu . Jeśli potwierdzenie nie nastąpi w ciągu 4 minut, zostaną zachowane stare ustawienia.

## Okresy licznika czasu pracy filtrów zapachów





Fabrycznie ustawiony jest okres 180 godzin.

- Gdy gotuje się często potrawy o intensywnym zapachu, zalecamy skrócenie okresu do 120 godzin.
- Gdy gotuje się mało potraw o intensywnym zapachu, okres można przedłużyć do 240 godzin.

## Zmiana/dezaktywacja licznika czasu pracy filtrów zapachów

- Nacisnąć przycisk wł./wył. .

Wszystkie symbole zapalają się ze zredukowaną jasnością.

- Przytrzymać naciśnięty przycisk opóźnionego wyłączenia , aż zaświecą się symbole filtra tłuszczu  i filtra zapachów .
- Nacisnąć symbol filtra zapachów .

Miga symbol filtra zapachów  i jedno ze wskazań poziomu wydajności wentylatora.

Wskazania **1** do **B** pokazują ustawiony okres:

- wskazanie **1**..... 120 godzin
- wskazanie **2**..... 180 godzin
- wskazanie **3**..... 240 godzin
- wskazanie **B**..... dezaktywacja

- Wybrać żądany okres naciskając odpowiednią cyfrę.
- Potwierdzić proces przyciskiem filtra zapachów . Jeśli potwierdzenie nie nastąpi w ciągu 4 minut, zostaną zachowane stare ustawienia.



## Dopasowywanie ustawień



### Dezaktywacja/aktywacja zarządzania energią

Należy pamiętać, że dezaktywacja może prowadzić do podwyższonego zużycia energii.



- Nacisnąć przycisk wł./wył. .

Wszystkie symbole zapalają się ze zredukowaną jasnością.

- Przytrzymać naciśnięty przycisk opóźnionego wyłączenia <sup>5</sup>/<sup>15</sup>.

Po kilku sekundach zapalają się symbole filtra tłuszczu  i filtra zapachów , po kolejnych 7 sekundach zapala się **1**.

- Następnie nacisnąć po kolei:

- przycisk oświetlenia ,
- przycisk **1** i ponownie
- przycisk oświetlenia .

Gdy system zarządzania energią jest uaktywniony, wskazania **1** i **B** świecą się stale.



Gdy jest on zdezaktywowany, **1** i **B** migają.

- W celu dezaktywacji zarządzania energią nacisnąć przycisk **1**.

Wskazania **1** i **B** migają.

- W celu aktywacji nacisnąć przycisk **B**.

Wskazania **1** i **B** świecą się stale.

- Potwierdzić proces przyciskiem opóźnionego wyłączenia <sup>5</sup>/<sup>15</sup>.

Wszystkie lampki gasną.

Jeśli potwierdzenie nie nastąpi w ciągu 4 minut, zostaną zachowane stare ustawienia.



### Dezaktywacja/aktywacja sygnału dźwiękowego przycisków dotykowych



Gdy wybiera się funkcję za pomocą przycisków dotykowych, w celu potwierdzenia rozlega się krótki sygnał dźwiękowy.

Sygnał dźwiękowy można zdezaktywować.

- Nacisnąć przycisk wł./wył. .

Wszystkie symbole zapalają się ze zredukowaną jasnością.

- Przytrzymać naciśnięty przycisk opóźnionego wyłączenia <sup>5</sup>/<sup>15</sup>.

Po kilku sekundach zapalają się symbole filtra tłuszczu  i filtra zapachów , po kolejnych 7 sekundach zapala się **1**.

- Następnie nacisnąć przycisk trzykrotnie przycisk **1**.

Gdy sygnał dźwiękowy jest uaktywniony, wskazania **2** i **3** świecą się stale.



Gdy jest on zdezaktywowany, migają wskazania **2** i **3**.

- W celu dezaktywacji sygnału dźwiękowego nacisnąć przycisk **1**.

Wskazania **2** i **3** migają.

- W celu aktywacji nacisnąć przycisk **B**.

Wskazania **2** i **3** świecą się stale.

- Potwierdzić proces przyciskiem opóźnionego wyłączenia <sup>5</sup>/<sup>15</sup>.

Wszystkie lampki gasną.

Jeśli potwierdzenie nie nastąpi w ciągu 4 minut, zostaną zachowane stare ustawienia.

## Zmniejszenie wysokości odsysania

- Przy wsuniętym okapie nacisnąć przycisk Wł./Wył. .

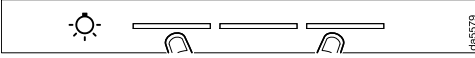

- Jednocześnie dwukrotnie dotknąć pierwszego i trzeciego słupka obok przycisku oświetlenia .

Okap wysuwa się na zmniejszoną wysokość wynoszącą ok. 10 cm.

- Włączyć dmuchawę lub oświetlenie płyty grzejnej.

Po wyłączeniu okap wysuwa się najpierw na maksymalną wysokość, a następnie ponownie się wsuwa.

Po ponownym włączeniu okap ponownie się wysuwa na zmniejszoną wysokość.

- W celu przełączenia z powrotem na maksymalną wysokość wysunięcia należy ponownie dwukrotnie dotknąć pierwszego i trzeciego słupka obok przycisku oświetlenia , gdy okap jest wsunięty.

## Wskazówki dotyczące oszczędzania energii

Ten wyciąg kuchenny pracuje bardzo wydajnie i energooszczędnie. Przestrzeganie następujących zasad pomaga w oszczędnym użytkowaniu:

- Przy gotowaniu proszę się zatroszczyć o dobrą wentylację kuchni. Jeśli w trybie otwartego obiegu powietrza nie dopływa wystarczająca ilość powietrza, wyciąg kuchenny nie pracuje wydajnie i może dojść do zwiększenia odgłosów roboczych.
- Gotować przy możliwie małej mocy gotowania. Mniej oparów kuchennych oznacza niższy poziom wydajności wyciągu i tym samym mniejsze zużycie energii.

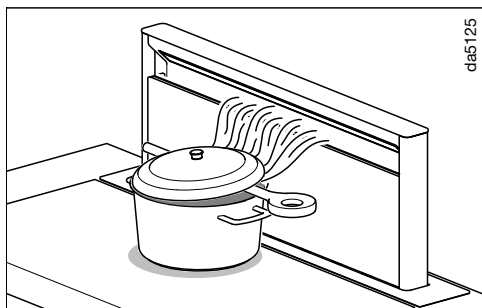

- Jeśli podczas gotowania powstają silne opary, należy umieścić naczynie do gotowania jak najbliżej wyciągu kuchennego.

W miarę możliwości należy gotować w garnkach pod przykryciem. W ten sposób unika się niepotrzebnego ulatniania ciepła.

Jeśli gotowanie odbywa się w garnku bez przykrycia, przykrywkę należy nałożyć pod kątem. Proszę np. włożyć łyżkę do gotowania pomiędzy garnek i przykrywkę. Skierowanie oparów kuchennych w stronę wyciągu optymalizuje jego działanie.

- Czyścić lub wymieniać filtry w regularnych odstępach czasu. Mocno zabrudzone filtry zmniejszają wydajność, zwiększają zagrożenie pożarowe i oznaczają większe ryzyko higieniczne.
- Skorzystać z funkcji Con@ctivity. Wyciąg kuchenny zostaje automatycznie włączony i wyłączony. Wyciąg kuchenny wybiera poziom wydajności optymalny dla sytuacji, troszcząc się w ten sposób o mniejsze zużycie energii.
- Jeśli wyciąg jest obsługiwany ręcznie, należy przestrzegać następujących zasad:
  - Sprawdzić poziom wydajności ustawiony na wyciągu. Najczęściej wystarczający jest niski poziom wydajności. Poziom Booster stosować tylko wtedy, gdy jest to konieczne.
  - Przy dużej ilości oparów kuchennych przełączać z odpowiednim wyprzedzeniem na wyższy poziom roboczy. Jest to bardziej efektywne, niż próba oczyszczenia powietrza w kuchni z już rozprzestrzenionych oparów kuchennych przez przedłużenie pracy wyciągu.
  - Zwrócić uwagę na to, żeby wyłączyć wyciąg po zakończeniu gotowania. Jeśli powietrze w kuchni ma zostać oczyszczone po gotowaniu z pozostałych jeszcze oparów i zapachów, należy skorzystać z funkcji opóźnionego wyłączenia. Po upływie wybranego czasu opóźnienia wentylator zostanie wyłączony automatycznie.

## Obudowa

### Informacje ogólne

Powierzchnie i elementy obsługi mogą zostać uszkodzone przez nieodpowiednie środki czyszczące.

Nie stosować żadnych środków czyszczących zawierających sodę, kwasy, chlor lub rozpuszczalniki.

Nie stosować żadnych szorujących środków czyszczących, jak np. proszki do szorowania, mleczka do szorowania, szorujące gąbki, takie jak np. zmywaki do garnków lub używane gąbki, które zawierają jeszcze resztki środków szorujących.

 Wilgoć w wyciągu może doprowadzić do uszkodzeń.

Zwrócić uwagę na to, żeby do wyciągu nie dostała się żadna wilgoć.

- Wyczyścić wszystkie powierzchnie i elementy obsługi tylko lekko zwilżoną gąbczastą ściereczką, płynem do mycia naczyń i ciepłą wodą.
- Na koniec wytrzeć powierzchnie do sucha za pomocą miękkiego ręcznika kuchennego.

### Szczególne wskazówki dotyczące powierzchni szklanych

- Wychodząc poza zalecenia ogólne, do czyszczenia powierzchni szklanych nadają się domowe środki czyszczące.

## Filtry tłuszczu i panel zasysania szczelinowego

 Zagrożenie pożarowe.

Przetłuszczone filtry tłuszczu mogą się zapalić.

Czyścić filtry tłuszczu w regularnych odstępach czasu.

Panel zasysania szczelinowego i metalowe filtry tłuszczu wielokrotnego użytku w urządzeniu wychwytyją stałe składniki oparów kuchennych (tłuszcz, kurz itp.), zapobiegając w ten sposób zanieczyszczeniu wyciągu kuchennego.

Filtry tłuszczu i panel muszą być czyszczone w regularnych odstępach czasu.

Mocno zabrudzone filtry tłuszczu zmniejszają wydajność odsysania i prowadzą do silnego zabrudzenia wyciągu kuchennego i kuchni.

### Okresy między czyszczeniami



Zgromadzony tłuszcz utwardza się wraz z upływem czasu i utrudnia czyszczenie. Dlatego zaleca się czyszczenie panelu zasysania szczelinowego i filtrów tłuszczu co 3-4 tygodnie.

Licznik czasu pracy przypomina przez zapalenie symbolu filtra tłuszczu  o tym, żeby regularnie czyścić panel zasysania szczelinowego i filtry tłuszczu.

# Czyszczenie i konserwacja

## Wymowanie panelu i filtrów tłuszczu

### Otwieranie panelu

- Przy wsuniętym okapie nacisnąć przycisk wł./wył. .
- Nacisnąć krótko przycisk oświetlenia .

Okap się wysuwa.

 Niebezpieczeństwo przygniecia

Jeśli przy wysuniętym okapie wyłączy się wentylator i oświetlenie, okap wsunie się automatycznie po 1 minucie. Istnieje niebezpieczeństwo zranień. Otwarty panel może zostać uszkodzony.

Aby okap się nie wsunął, należy pozostawić włączone oświetlenie.

Panel jest przytrzymywany przez magnesy.

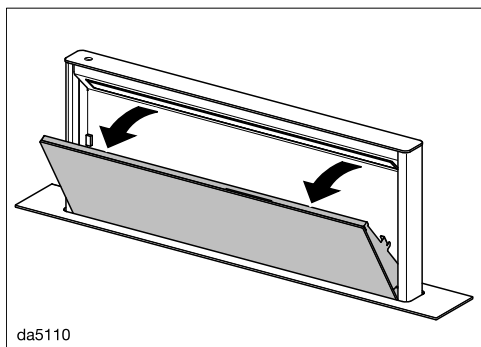

- Pociągnąć panel u góry do przodu i go wychylić.

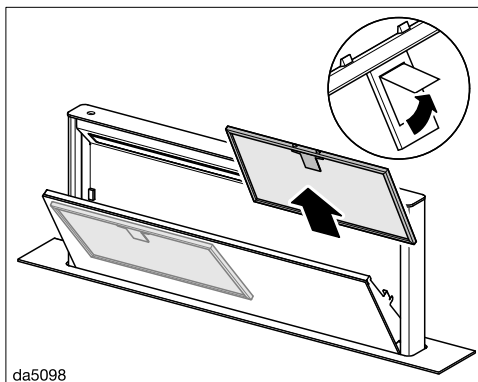

- Otworzyć blokadę filtra tłuszczu i go wyjąć.

### Ręczne czyszczenie filtrów tłuszczu

- Wyczyścić filtry tłuszczu za pomocą szczotki do mycia w ciepłej wodzie z dodatkiem płynu do mycia naczyń. Nie stosować skoncentrowanego płynu do mycia naczyń.

### Niezalecane środki czyszczące

Niezalecane środki czyszczące przy regularnym stosowaniu mogą doprowadzić do uszkodzenia powierzchni filtrów. Nie należy stosować następujących środków czyszczących:

- środki czyszczące rozpuszczające osady wapienne
- proszki lub mleczka do szorowania
- agresywne środki uniwersalne i aerozole rozpuszczające tłuszcz
- aerozole do piekarników.

## Czyszczenie filtrów tłuszczu w zmywarce do naczyń

⚠ Niebezpieczeństwo uszkodzeń przez zbyt wysokie temperatury w zmywarce do naczyń.

Wysokie temperatury mogą spowodować, że filtry tłuszczu staną się niezdatne do użytku, np. przez zdeformowanie.

Wybrać program, który nie przekracza zalecanej temperatury.

Zwrócić również uwagę na wskazówki w instrukcji użytkowania zmywarki.

- Filtry tłuszczu ustawić w miarę możliwości pionowo lub pod kątem w koszu dolnym. Zwrócić uwagę na to, czy ramię spryskujące może się swobodnie poruszać.
- Zastosować domowy detergent.
- Wybrać program o temperaturze maksymalnie 65 °C.

W zależności od detergentu może dojść do trwałych przebarwień wewnętrznych powierzchni filtrów tłuszczu. Nie ma to żadnego wpływu na działanie filtrów tłuszczu.

- Po czyszczeniu odłożyć filtry tłuszczu do wyschnięcia na chłonnej podkładce.

## Wymywanie panelu

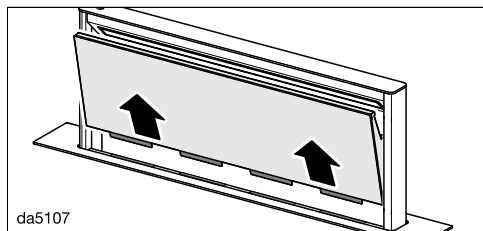

da5107

- Wyciągnąć otwarty panel do góry i położyć go na miękkiej podkładce.

## Czyszczenie panelu

- Przestrzegać wskazówek zamieszczonych w rozdziale „Obudowa“.

Panel nie nadaje się do mycia w zmywarce do naczyń.

- Przy wyjętym panelu i filtrach tłuszczu należy również wyczyścić z osadów tłuszczu dostępne elementy obudowy. Dzięki temu można uniknąć zagrożenia pożarowego.

## Czyszczenie tacy ociekowej

Taca ociekowa pod filtrami tłuszczu zbiera spływającą wodę kondensacyjną. W celu wyczyszczenia można ją wyjąć.

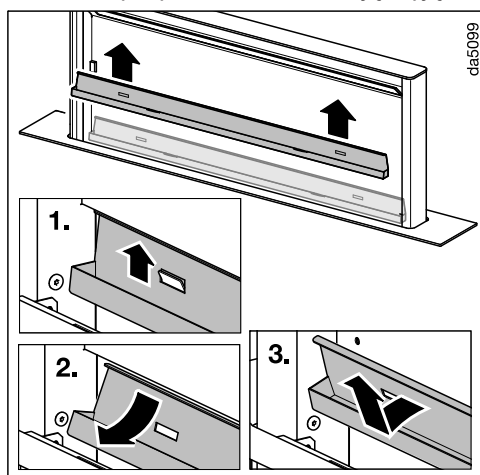

- Ostrożnie wyciągnąć tacę ociekową do góry z uchwytów. Wylać zebraną wodę kondensacyjną i wyczyścić tacę ociekową wilgotną ściereczką.

## Czyszczenie i konserwacja

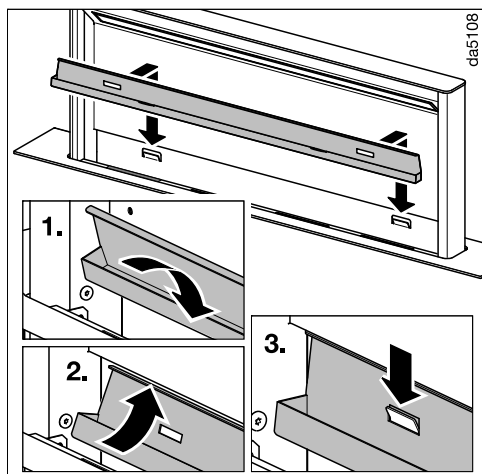

- Po czyszczeniu zawiesić tacę ociekową z powrotem w uchwytach.

### Zakładanie panelu

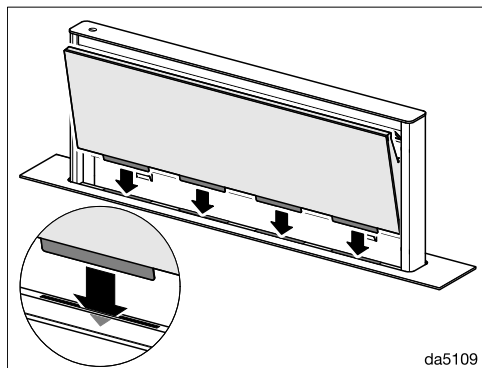

- Włożyć panel w szczelinę okapu.

- Założyć z powrotem filtry tłuszczu. Zwrócić uwagę na to, żeby przy zakładaniu filtrów tłuszczu blokada była skierowana na zewnątrz.

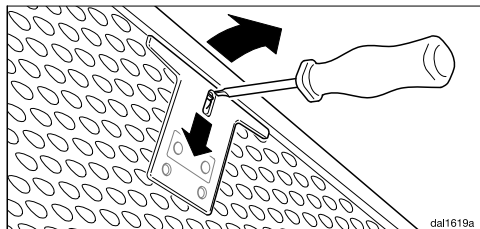

- Jeśli tak się zdarzy, że filtr tłuszczu zostanie założony odwrotnie, można odblokować blokadę przez wycięcie za pomocą małego śrubokręta.
- Przechylać panel, aż magnesy zamocują go na właściwym miejscu.

### Resetowanie licznika czasu pracy filtra tłuszczu

Po czyszczeniu należy zresetować licznik czasu pracy.

- Przy włączonym wentylatorze nacisnąć przycisk filtra tłuszczu  przez ok. 3 sekundy, aż będzie migać tylko wskazanie 1.

Symbol filtra tłuszczu  gaśnie.

### Wymiana filtrów tłuszczu

W wyniku regularnego korzystania i czyszczenia powierzchnie filtrujące mogą ulec zużyciu.

W przypadku stwierdzenia uszkodzeń filtry tłuszczu należy wymienić.

Filtry tłuszczu można nabyć w serwisie Miele (patrz okładka tej instrukcji użytkowania) lub w sklepach specjalistycznych Miele.

## Filtry zapachów

W trybie zamkniętego obiegu powietrza dodatkowo do filtrów tłuszczu muszą zostać zastosowane dwa filtry zapachów. Wiążą one substancje zapachowe powstające przy gotowaniu.

Filtry zapachów można nabyć w sklepie internetowym Miele, w serwisie Miele (patrz okładka tej instrukcji użytkownika) lub w sklepach specjalistycznych Miele.

Oznaczenie typu można znaleźć w rozdziale „Dane techniczne”.

## Zakładanie/wymiana filtrów zapachów

- Wyjąć panel i tacę ociekową, zgodnie z wcześniejszym opisem.
- Wyjąć filtry zapachów z opakowania.

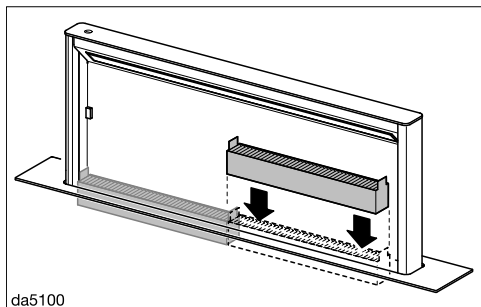

- Założyć filtry zapachów do okapu. Zwrócić uwagę, czy wypustki są skierowane do góry.
- Założyć z powrotem tacę ociekową i panel.

## Okres wymiany

Filtry zapachów należy wymieniać zawsze wtedy, gdy substancje zapachowe nie są już wiązane w wystarczającym stopniu, jednak najpóźniej co 6 miesięcy.

Licznik czasu pracy przypomina przez zapalenie symbolu filtra zapachów  o tym, żeby regularnie wymieniać filtry zapachów.

## Resetowanie licznika czasu pracy filtra zapachów

Po wymianie licznik czasu pracy musi zostać zresetowany.

- W tym celu przy włączonym wentylatorze naciskać przycisk filtra zapachów  przez ok. 3 sekundy, aż będzie migać tylko wskazanie 1.

Symbol filtra zapachów  gaśnie.

## Utylizacja filtrów zapachów

- Wyrzucić zużyte filtry zapachów do śmieci domowych.

## Filtry zapachów z możliwością regeneracji

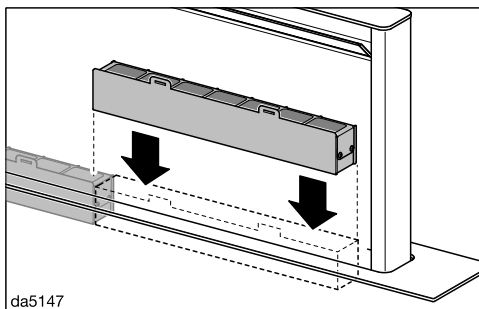

Dla tego wyciągu dostępne są filtry zapachów z możliwością regeneracji. Dzięki regeneracji w piekarniku można je stosować wielokrotnie.



Podczas użytkowania przestrzegać wskazówek zawartych w przynależnej instrukcji użytkownika.

## Usuwanie problemów

Większość usterek i błędów można usunąć samodzielnie. W wielu przypadkach pozwoli to zaoszczędzić czas i koszty, ponieważ nie trzeba się wówczas kontaktować z serwisem.

Odwiedź stronę [www.miele.pl/support/customer-assistance](http://www.miele.pl/support/customer-assistance), aby uzyskać dodatkowe informacje na temat samodzielnego usuwania usterek.



Problem	Przyczyna i postępowanie
<b>Okap blokuje się przy wysuwaniu.</b>	Okap jest zablokowany np. przez ciężki przedmiot. Gdy okap zablokuje się przy wysuwaniu, wsuwa się trochę z powrotem i zatrzymuje. ■ Nacisnąć przycisk wł./wył.  Okap wysuwa się i następnie z powrotem wsuwa.
<b>Okap blokuje się przy wsuwaniu.</b>	W okapie zakleszczył się jakiś przedmiot. Gdy okap zablokuje się przy wsuwaniu, wysuwa się trochę z powrotem i zatrzymuje. ■ Nacisnąć przycisk wł./wył.  ■ Wyłączyć wentylator lub oświetlenie. Okap się wysuwa.

Na stronie [www.miele.pl/service](http://www.miele.pl/service) można uzyskać informacje dotyczące samodzielnej usuwania usterek i części zamiennych Miele.

## Kontakt w przypadku wystąpienia usterek

W razie wystąpienia usterek, których nie można usunąć samodzielnie, proszę powiadomić np. sprzedawcę Miele lub serwis Miele.

Wizytę technika serwisowego Miele można zamówić online na stronie [www.miele.pl](http://www.miele.pl) w zakładce Serwis.

Dane kontaktowe serwisu Miele znajdują się na końcu tego dokumentu.

Serwis wymaga podania oznaczenia modelu i numeru fabrycznego urządzenia (Fabr./SN/Nr.). Obie te informacje znajdują się na tabliczce znamionowej.

## Pozycja tabliczki znamionowej

Tabliczka znamionowa znajduje się na przodzie obudowy.

## Gwarancja

Okres gwarancji wynosi 2 lata.

Dalsze informacje można znaleźć w warunkach gwarancji dostarczonych wraz z urządzeniem.

## Prawa autorskie i licencje

Do obsługi i sterowania modułem komunikacyjnym firma Miele używa oprogramowania własnego lub obcego, które nie jest objęte tak zwaną licencją open source. Oprogramowanie to oraz jego elementy są chronione prawem autorskim. W związku z tym należy respektować prawa autorskie firmy Miele i osób trzecich.

Ponadto moduł komunikacyjny zintegrowany w urządzeniu zawiera również elementy oprogramowania, które są objęte licencją open source. Informacje dotyczące elementów objętych licencją open source, adnotacje o prawach autorskich, kopie każdorazowo obowiązujących warunków licencyjnych i ewentualnie inne informacje można wywołać lokalnie po wpisaniu adresu IP do przeglądarki internetowej ([http\[s\]://<Adres IP>/Licencje](http[s]://<Adres IP>/Licencje)). Podane tam warunki odpowiedzialności i gwarancji obowiązujące w ramach licencji open source mają zastosowanie wyłącznie w odniesieniu do odpowiednich właścicieli tych praw autorskich.

# Instalowanie

## Przed instalacją

⚠ Przed instalacją należy zapoznać się z wszystkimi zaleceniami zamieszczonymi w niniejszym rozdziale oraz w rozdziale „Wskazówki bezpieczeństwa i ostrzeżenia”.

## Materiały instalacyjne



080056672

6 śrub M4 x 8 mm



011056271

8 śrub 4 x 15 mm



11597030

2 śruby M4 x 100 mm

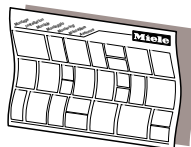

dha3mle

## Plan montażowy

Poszczególne kroki montażowe są opisane na planie montażowym.

## Wymiary urządzenia

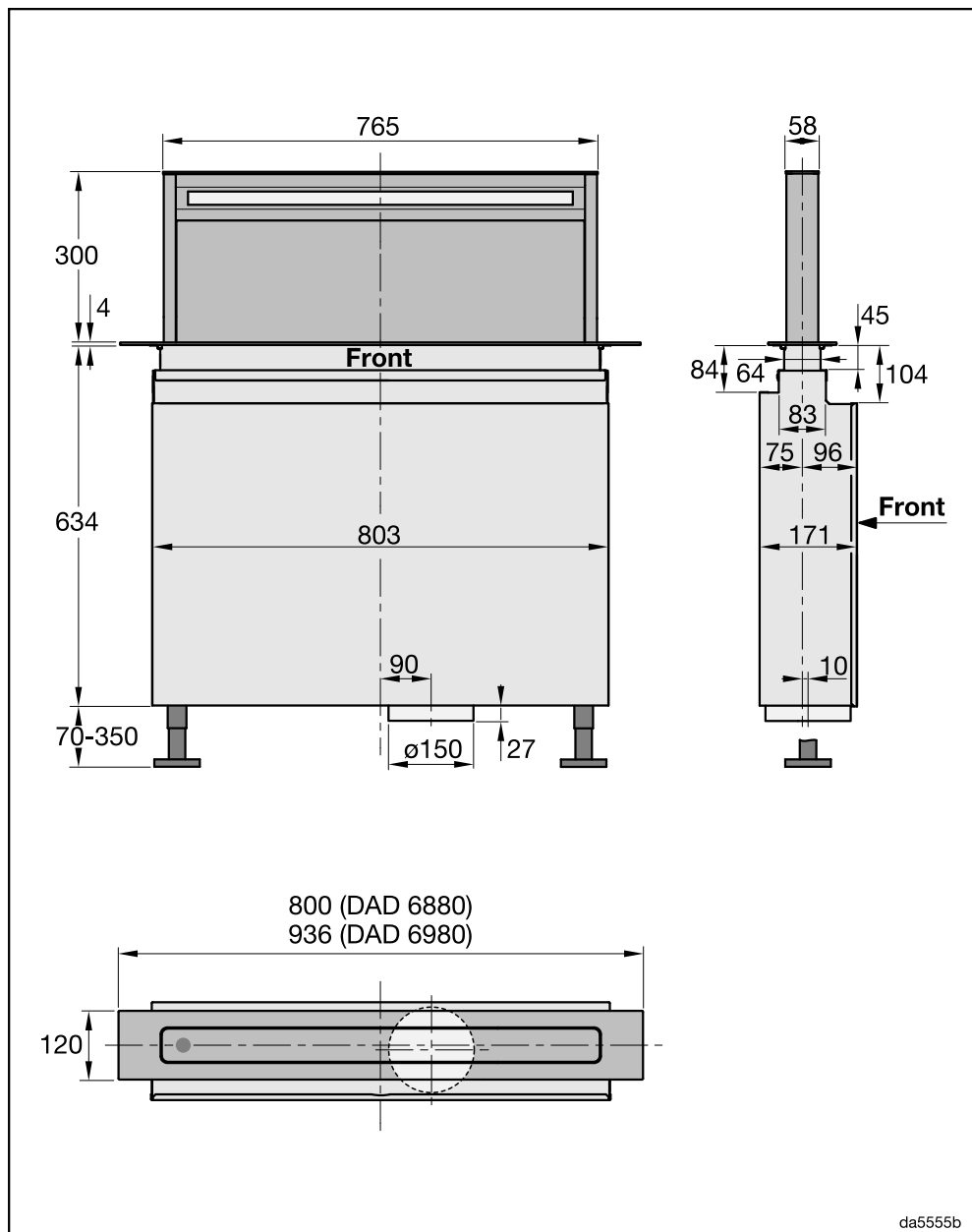

da5555b

# Instalowanie

## Wymiary do zabudowy

**⚠ Niebezpieczeństwo uszkodzeń przez wysoką temperaturę.**  
Ciepło generowane przez gazową płytę grzejącą może uszkodzić wyciąg kuchenny.  
Wyciąg kuchenny nie może być używany w połączeniu z gazową płytą grzejącą.

Jeśli przed wyciągiem kuchennym jest planowany montaż piekarnika lub kucharki, należy przestrzegać zaleceń dotyczących doprowadzenia powietrza chłodzącego, które zostały zamieszczone w jego wskazówkach montażowych.

Miejsce montażu musi pozostać dostępne. W razie konieczności przeprowadzenia serwisu wyciąg kuchenny musi być dostępny od przodu i umożliwiać demontaż.

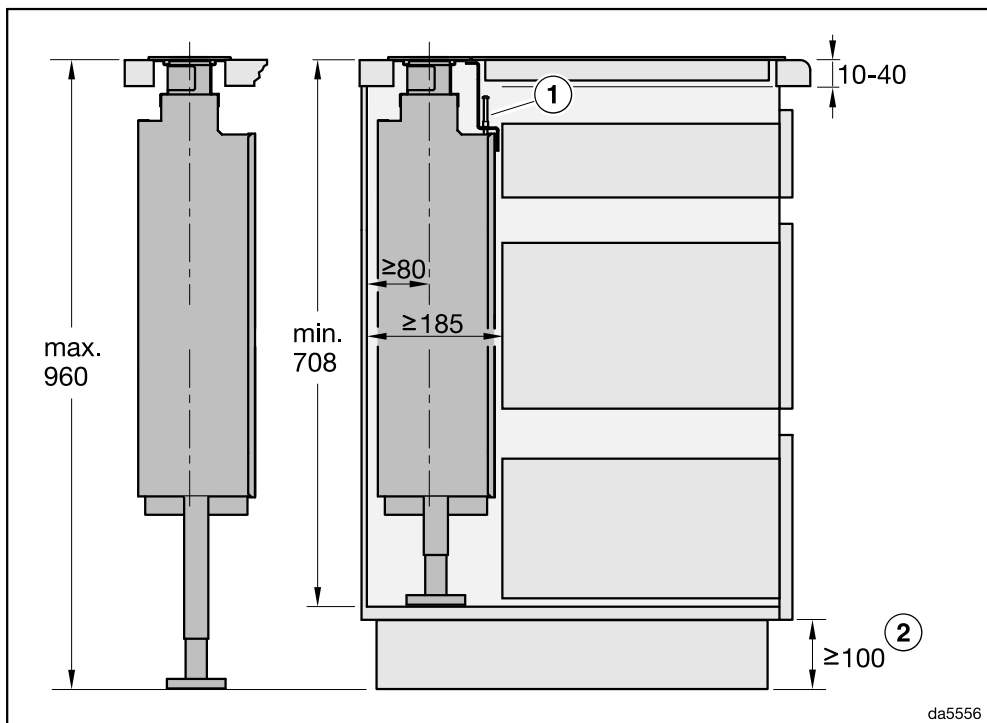

- 1 Jeśli wyciąg kuchenny i płyta grzejąca mają być zamontowane we wspólnym wyciągu, należy zastosować dostarczoną listwę kątową.
- 2 Wymiar minimalny jest wymagany, gdy pod szafkami mają być ułożone kanały płaskie lub ma być zastosowana skrzynka recykulacyjna DUU 600.

DAD 6880: montaż wyciągu kuchennego i płyty grzejnej w oddzielnych wycięciach

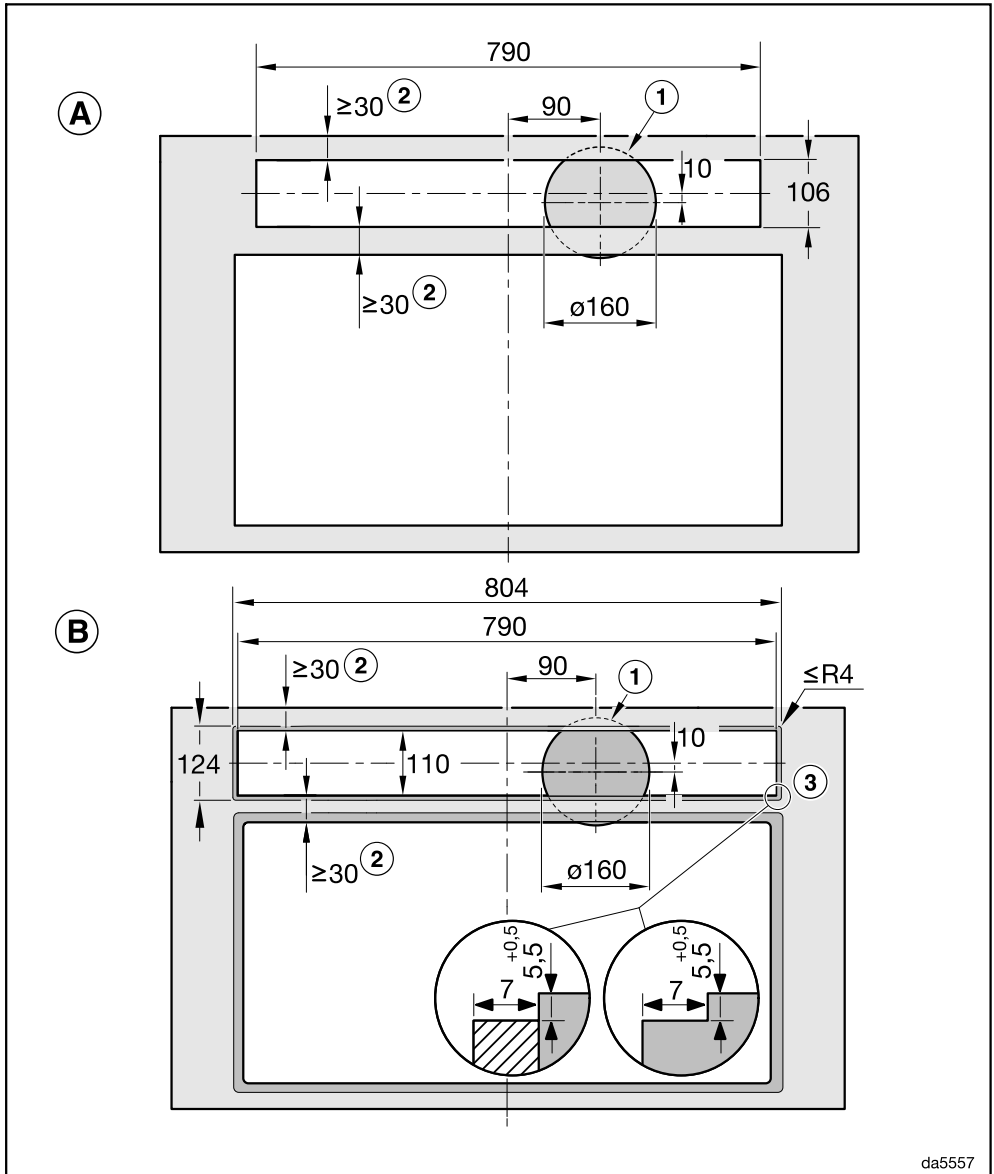

**A** Montaż nakładany

**B** Montaż zlicowany





# Instalowanie

DAD 6980: montaż wyciągu kuchennego i płyty grzejnej w oddzielnych wycięciach

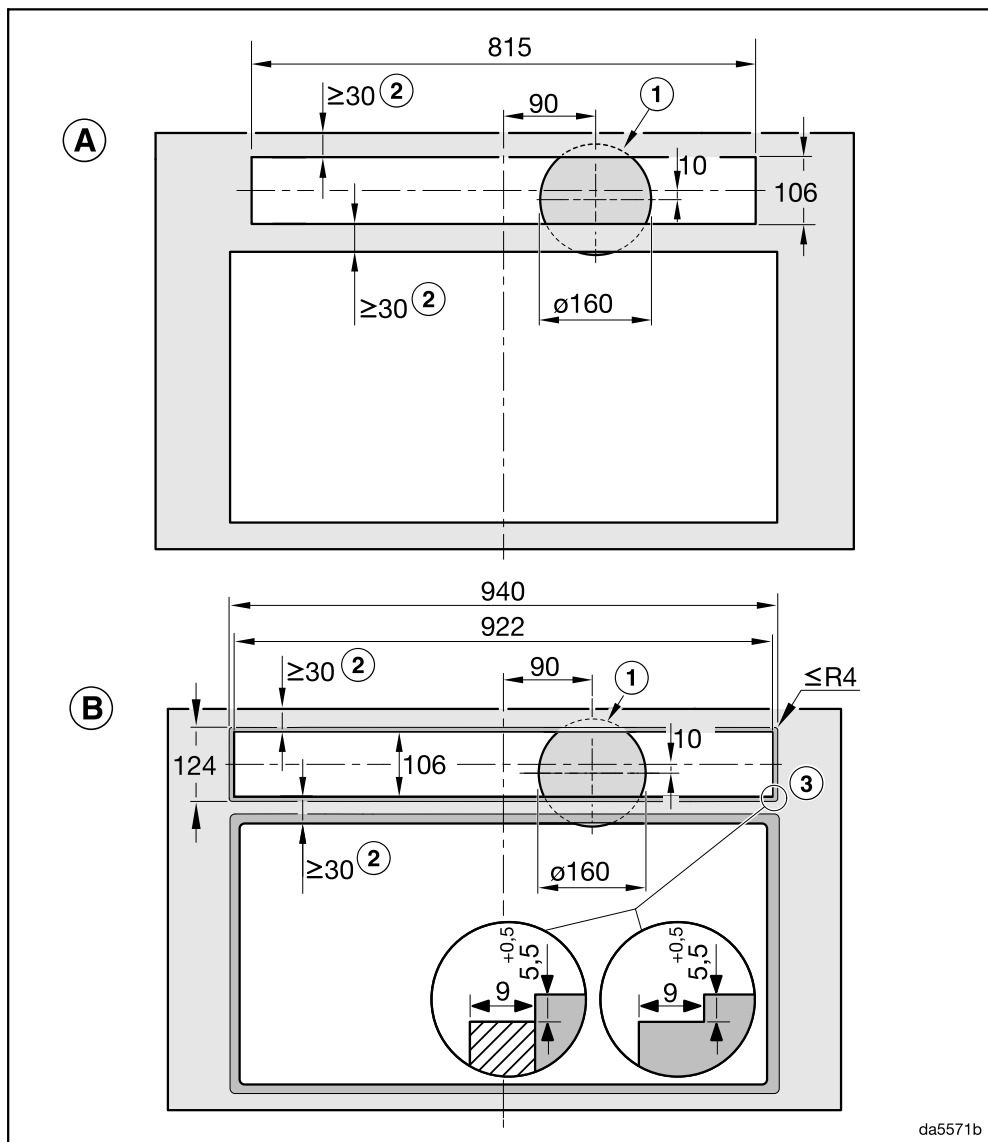

da5571b

- A** Montaż nakładany
- B** Montaż zlicowany



# Instalowanie

---

- ① Wycięcie do przeprowadzenia przewodu wylotowego  $\varnothing$  150 mm w spodzie szafki
- ② Zwrócić uwagę na wystarczającą stabilność blatu roboczego.
- ③ Frezowanie stopniowe przy montażu zlicowanym w blacie roboczym.
  - Przestrzegać różnych szerokości frezowania dla płyty grzejnej i wyciągu kuchennego.
  - Zamiast frezowania stopniowego można alternatywnie zamontować listwę drewnianą przesuniętą o 5,5 mm do dołu (nie wchodzi w zakres dostawy).
  - Aby uniknąć prześwitywania frezowania za szklanym panelem, należy pomalować frezowany obszar na czarno.

Podczas montażu przestrzegać również wskazówek zamieszczonych w instrukcji użytkowania i montażu płyty grzejnej.

## Uszczelnianie szczelin



Uszkodzenia przez nieodpowiednie środki uszczelniające.

Nieodpowiedni środek uszczelniający może uszkodzić kamień naturalny.

W przypadku kamienia naturalnego i płytek z kamienia naturalnego stosować wyłącznie silikonowe środki uszczelniające przeznaczone do kamienia naturalnego. Przestrzegać wskazówek producenta.

- Przy instalacji zlicowanej wypełnić szczelinę pomiędzy wyciągiem downdraft i blatem roboczym, a przy instalacji sąsiadującej szczelinę pomiędzy wyciągiem downdraft i płytą grzejną za pomocą fugi silikonowej odpornej na wysokie temperatury (min. 160 °C).

## Przykłady zabudowy

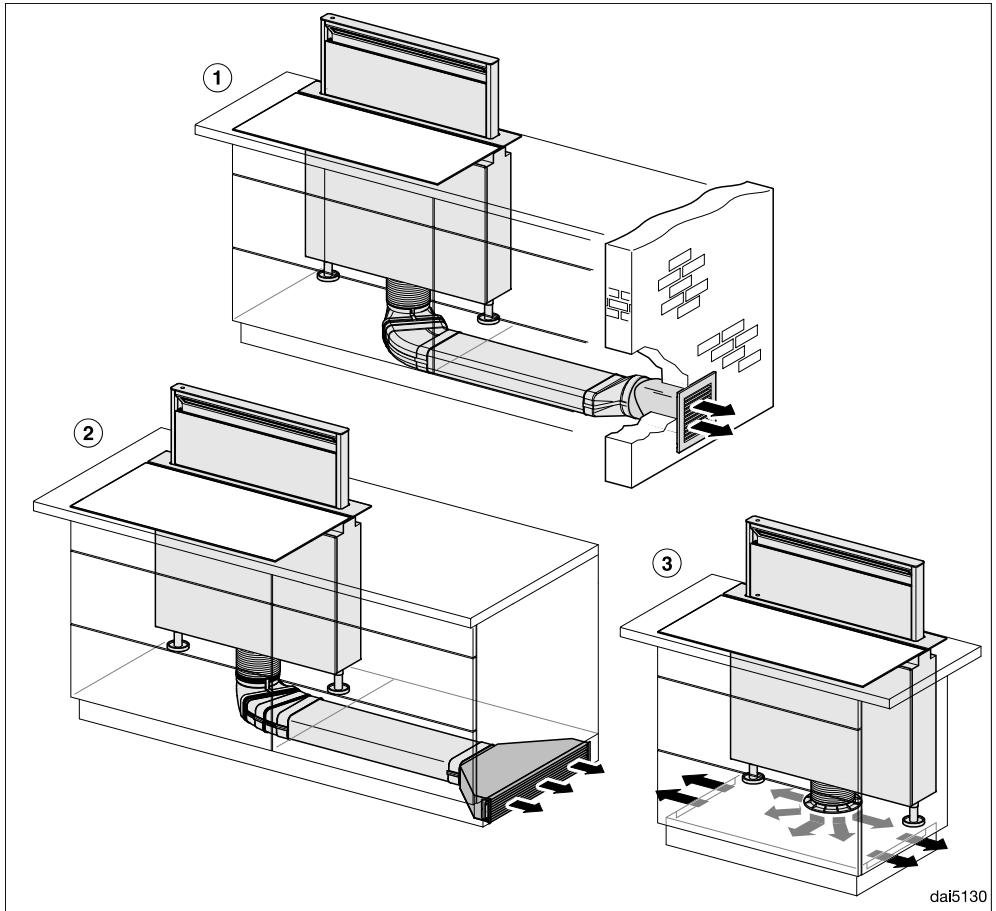

- ① Wylot z kanałami płaskimi i przepustem ściennym DMK 150-1
- ② Otwarty obieg powietrza z kanałami płaskimi i skrzynką recykulacyjną DUU 600
- ③ Tryb Plug&Play z zestawem do przebudowy DUP 150  
 Podczas pracy w trybie Plug&Play należy zapewnić wystarczającą wentylację cokołu, np. przez szczeliny w listwie cokołowej.  
 Przekrój poprzeczny otworów musi wynosić łącznie przynajmniej  $425 \text{ cm}^2$ .  
 Gdy podłoga graniczy z gruntem lub powietrzem zewnętrznym, współczynnik przenikania ciepła podłogi nie może przekraczać  $0,5 \text{ W}/(\text{m}^2 \text{ K})$ .  
 Elektronikę wyciągu kuchennego należy przełączyć na tryb Plug&Play, patrz rozdział „Pierwsze uruchomienie”, „Konfiguracja Plug&Play”.

# Instalowanie

## Przewód wylotowy

Do ułożenia przewodu wylotowego stosować wyłącznie gładkie rury lub elastyczne węże wylotowe z materiałów niepalnych.

W celu osiągnięcia najwyższej możliwej wydajności i niewielkich hałasów przepływu powietrza, należy przestrzegać następujących zasad:

- Średnica przewodu wylotowego nie powinna być mniejsza niż przekrój króćca wylotowego (patrz rozdział „Wymiary urządzenia“). Obowiązuje to w szczególności przy zastosowaniu kanałów płaskich.
- Przewód wylotowy w miarę możliwości musi być krótki i prosty.
- Stosować wyłącznie łuki o dużych promieniach.
- Przewód wylotowy nie może być zafalowany ani ściśnięty.
- Wszystkie połączenia muszą być trwałe i szczelne.
- Jeśli przewód wylotowy jest zaopatrzony w klapy, klapy te muszą zostać otwarte, gdy wyciąg jest włączany.

Każde utrudnienie przepływu powietrza zmniejsza wydajność wentylacji i zwiększa odgłosy pracy.

## Komin wylotowy

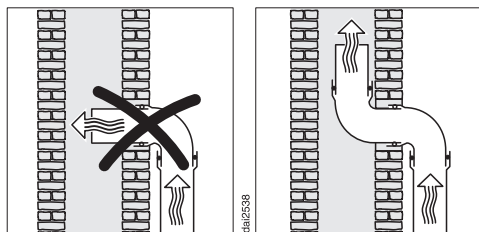

Gdy powietrze wylotowe jest odprowadzane do kominu wylotowego, króciec wydmuchowy musi być skierowany w stronę przepływu.

Gdy komin wylotowy jest używany przez kilka urządzeń wentylacyjnych, przekrój kominu wylotowego musi być wystarczająco duży.

### Kłapa przeciwzwrotna

- Zastosować klapę przeciwzwrotną w systemie wylotowym.

Kłapa przeciwzwrotna troszczy się o to, żeby przy wyłączonym wyciągu nie zachodziła niepożądana wymiana powietrza pomiędzy pomieszczeniem a otoczeniem zewnętrznym.

Gdy powietrze wylotowe jest odprowadzane na zewnątrz, zalecamy instalację wywietrznika ściennego Miele lub przepustu dachowego Miele (wyposażenie dodatkowe). Dysponują one zintegrowaną klapą przeciwzwrotną.

Miele nie przejmuje odpowiedzialności za usterki w działaniu lub szkody, które zostaną spowodowane przez niewystarczające odprowadzanie powietrza.

## Podłączenie elektryczne

Wyciąg kuchenny jest seryjnie wyposażony we wtyczkę do podłączenia do gniazda ochronnego.

Jeśli gniazdo nie jest swobodnie dostępne lub przewidziane zostało przyłącze stałe, proszę się upewnić, że po stronie instalacji dostępne jest urządzenie rozłączające wszystkie bieguny.



**Zagrożenie pożarowe przez przegrzanie.**

Praca wyciągu kuchennego za pośrednictwem gniazd wielokrotnych i przedłużaczy może doprowadzić do przecięcia kabla.

Ze względów bezpieczeństwa nie należy stosować żadnych gniazd wielokrotnych ani przedłużaczy.

Instalacja elektryczna musi być wykonana zgodnie z obowiązującymi normami.

Ze względów bezpieczeństwa zalecamy zabezpieczenie obwodu elektrycznego, do którego przyłączony jest wyciąg kuchenny, za pomocą wyłącznika różnicowoprądowego (RCD) typu .

Uszkodzony przewód przyłączeniowy może zostać wymieniony wyłącznie na specjalny przewód przyłączeniowy takiego samego typu (dostępny w serwisie Miele). Ze względów bezpieczeństwa wymiana może zostać dokonana wyłącznie przez wykwalifikowanego fachowca lub serwis Miele.

Informacje dotyczące wartości znamionowych i odpowiedniego zabezpieczenia są zamieszczone w tej instrukcji użytkownika lub na tabliczce znamionowej. Porównać te dane z danymi przyłącza elektrycznego w miejscu instalacji. W razie wątpliwości należy zasięgnąć opinii elektryka.

Możliwa jest czasowa lub stała praca na autonomicznym lub niezynchronizowanym z siecią systemie zasilania (jak np. mikrosieci, systemy rezerwowe). Wadą takiej eksploatacji jest, żeby system zasilania odpowiadał specyfikacji EN 50160 lub porównywalnej. Środki ochronne przewidziane w instalacji domowej i w tym produkcie Miele muszą być zapewnione w swojej funkcji i działaniu również w trybie pracy autonomicznej lub niezynchronizowanej z siecią, albo muszą być zastąpione przez równoważne środki w instalacji. Patrz np. aktualne wydanie VDE-AR-E 2510-2.

## Dane techniczne

Silnik dmuchawy	180 W
Silnik okapu	60 W
Oświetlenie pól grzejnych	12 W
Oświetlenie ambiente	8 W
Całkowita moc przyłączeniowa	260 W
Napięcie sieciowe, częstotliwość	AC 230 V, 50 Hz
Zabezpieczenie	10 A
Długość przewodu przyłączeniowego	1,5 m
Ciężar	34 kg

### Moduł WiFi

Częstotliwość	2,400–2,4835 GHz
Maksymalna moc nadawania	< 100 mW

### Wyposażenie dodatkowe dla trybu zamkniętego obiegu powietrza

Zestaw filtrów zapachów DKF 30–P lub DKF 30–R (z możliwością regeneracji). Zestaw zawiera 2 filtry zapachów.

Do pracy w trybie Plug&Play wymagany jest zestaw DUP 150. Zestaw zawiera króciec, wąż i zestaw filtrów zapachowych DKF 30–P.

### Deklaracja zgodności

Niniejszym Miele oświadcza, że ten wyciąg Downdraft odpowiada Dyrektywie 2014/53/WE.

Pełny tekst deklaracji zgodności WE jest dostępny pod jednym z poniższych adresów internetowych:

- Produkty, Pobieranie, na stronie [www.miele.pl](http://www.miele.pl)
- Serwis, Materiały informacyjne, na stronie <https://miele.pl/manual> przez podanie nazwy produktu lub numeru fabrycznego

### Wskazówka do testów porównawczych

Ustalenie efektywności energetycznej musi się odbywać w trybie otwartego obiegu powietrza. Fabrycznie ustawiony jest tryb zamkniętego obiegu powietrza. Przesłanie na tryb otwartego obiegu powietrza następuje przez dezaktywację licznika czasu pracy dla filtra/filtrów zapachów (patrz „Pierwsze uruchomienie“).

## Karta produktu do okapów nadkuchennych dla gospodarstw domowych

w odniesieniu do rozporządzenia delegowanego Komisji (UE) nr 65/2014 oraz rozporządzenia nr 66/2014

MIELE	
<b>Identyfikator modelu</b>	DAD 6880 Levantar Ambient
Roczne zużycie energii ( $AEC_{hood}$ )	41,1 kWh/rok
Klasa efektywności energetycznej	A
Wskaźnik efektywności energetycznej ( $EEl_{hood}$ )	49,6
Wydajność przepływu dynamicznego ( $FDE_{hood}$ )	33,4
Klasa wydajności przepływu dynamicznego	
A (największa efektywność) do G (najmniejsza efektywność)	A
Sprawność oświetlenia ( $LE_{hood}$ )	33,0 lx/W
Klasa sprawności oświetlenia	
A (największa efektywność) do G (najmniejsza efektywność)	A
Efektywność pochłaniania zanieczyszczeń	85,1%
Klasa efektywności pochłaniania zanieczyszczeń	
A (największa efektywność) do G (najmniejsza efektywność)	B
Natężenie przepływu powietrza mierzone w optymalnym punkcie pracy	307,1 m <sup>3</sup> /h
Natężenie przepływu powietrza (minimalna wydajność)	209 m <sup>3</sup> /h
Natężenie przepływu powietrza (maksymalna wydajność)	453 m <sup>3</sup> /h
Natężenie przepływu powietrza (tryb intensywny lub turbo)	655 m <sup>3</sup> /h
Maks. natężenie przepływu powietrza ( $Q_{max}$ )	655,0 m <sup>3</sup> /h
Ciśnienie powietrza mierzone w optymalnym punkcie pracy	434 Pa
Poziom hałasu jako hałas emitowany w postaci fal akustycznych odniesionych do A (minimalna wydajność)	43 dB
Poziom hałasu jako hałas emitowany w postaci fal akustycznych odniesionych do A (maksymalna wydajność)	62 dB
Poziom hałasu jako hałas emitowany w postaci fal akustycznych odniesionych do A (tryb intensywny i turbo)	71 dB
Pobór mocy mierzony w optymalnym punkcie pracy	110,8 W
Zużycie energii elektrycznej w trybie czuwania ( $P_s$ )	0,29 W
Moc nominalna systemu oświetlenia	12,0 W
Średnie natężenie oświetlenia zapewnianego przez system oświetlenia na powierzchni płyty grzejnej	400 lx
Współczynnik upływu czasu	0,8

# Dane techniczne

## Karta produktu do okapów nadkuchennych dla gospodarstw domowych

w odniesieniu do rozporządzenia delegowanego Komisji (UE) nr 65/2014 oraz rozporządzenia nr 66/2014

MIELE	
<b>Identyfikator modelu</b>	DAD 6980 Levantar Ambient
Roczne zużycie energii ( $AEC_{hood}$ )	41,1 kWh/rok
Klasa efektywności energetycznej	A
Wskaźnik efektywności energetycznej ( $EEI_{hood}$ )	49,6
Wydajność przepływu dynamicznego ( $FDE_{hood}$ )	33,4
Klasa wydajności przepływu dynamicznego	
A (największa efektywność) do G (najmniejsza efektywność)	A
Sprawność oświetlenia ( $LE_{hood}$ )	33,0 lx/W
Klasa sprawności oświetlenia	
A (największa efektywność) do G (najmniejsza efektywność)	A
Efektywność pochłaniania zanieczyszczeń	85,1%
Klasa efektywności pochłaniania zanieczyszczeń	
A (największa efektywność) do G (najmniejsza efektywność)	B
Natężenie przepływu powietrza mierzone w optymalnym punkcie pracy	307,1 m <sup>3</sup> /h
Natężenie przepływu powietrza (minimalna wydajność)	209 m <sup>3</sup> /h
Natężenie przepływu powietrza (maksymalna wydajność)	453 m <sup>3</sup> /h
Natężenie przepływu powietrza (tryb intensywny lub turbo)	655 m <sup>3</sup> /h
Maks. natężenie przepływu powietrza ( $Q_{max}$ )	655,0 m <sup>3</sup> /h
Ciśnienie powietrza mierzone w optymalnym punkcie pracy	434 Pa
Poziom hałasu jako hałas emitowany w postaci fal akustycznych odniesionych do A (minimalna wydajność)	43 dB
Poziom hałasu jako hałas emitowany w postaci fal akustycznych odniesionych do A (maksymalna wydajność)	62 dB
Poziom hałasu jako hałas emitowany w postaci fal akustycznych odniesionych do A (tryb intensywny i turbo)	71 dB
Pobór mocy mierzony w optymalnym punkcie pracy	110,8 W
Zużycie energii elektrycznej w trybie czuwania ( $P_s$ )	0,29 W
Moc nominalna systemu oświetlenia	12,0 W
Średnie natężenie oświetlenia zapewnianego przez system oświetlenia na powierzchni płyty grzejnej	400 lx
Współczynnik upływu czasu	0,8

Miele Sp. z o.o.  
ul. Czerniakowska 87A  
00-718 Warszawa  
Tel. 22 335 00 00  
[www.miele.pl](http://www.miele.pl)

Miele & Cie. KG  
Carl-Miele-Straße 29  
33332 Gütersloh  
Niemcy

DAD 6880, DAD 6980

pl-PL

M.-Nr 12 982 630 / 00