

Miele

Installationsplan

Waschmaschine



PWM 300-08 CH DP CC

Lesen Sie **unbedingt** die Gebrauchs- und Installationsanweisung vor
Aufstellung - Installation - Inbetriebnahme.
Dadurch schützen Sie sich und vermeiden Schäden an Ihrem Gerät.

de-CH

11 635 520/02

Miele AG

Limmatstrasse 4
8957 Spreitenbach



Miele SA

Sous-Riette 23
1023 Crissier

Telefon: 0848 848 048
www.miele.ch/contact

www.miele.ch

Legende:

	Anschluss erforderlich		Anschluss optional oder nach Geräteausführung erforderlich
DV	Ablaufventil	KW	Kaltwasseranschluss
AW	Abwasseranschluss	DP	Laugenpumpe
B	Befestigung Gerät	PA	Potentialausgleich
DOS	Dosiergeräteanschluss	SLA	Spitzenlastanschluss
EL	Elektroanschluss	APCL SST	Unterbau geschlossen
F	Aufstellfüsse, verstellbar	APCL OB	Unterbau offen
KG	Kassiergerät	APCL 001	Wasch-Trocken-Verbindung
KGA	Kassiergeräteanschluss	WW	Warmwasseranschluss
		XKM	Kommunikationsmodul

Technische Änderungen und Irrtum vorbehalten.

Gerätemasse

* Die Wandabstände sind Empfehlungen zur Erleichterung von Servicearbeiten. Bei eingeschränkten Aufstellungsbedingungen darf die Maschine auch bis an die Wand geschoben werden.

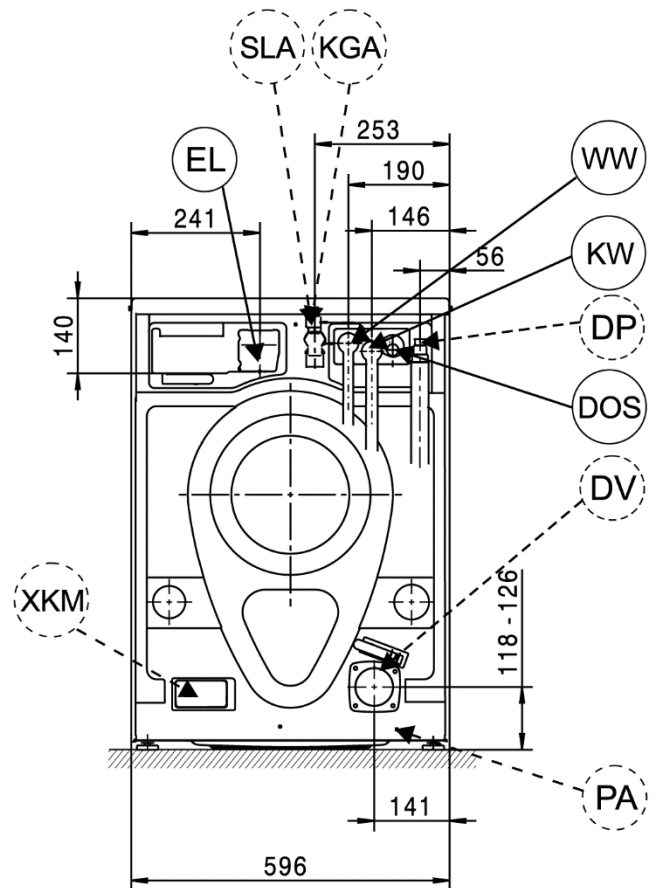
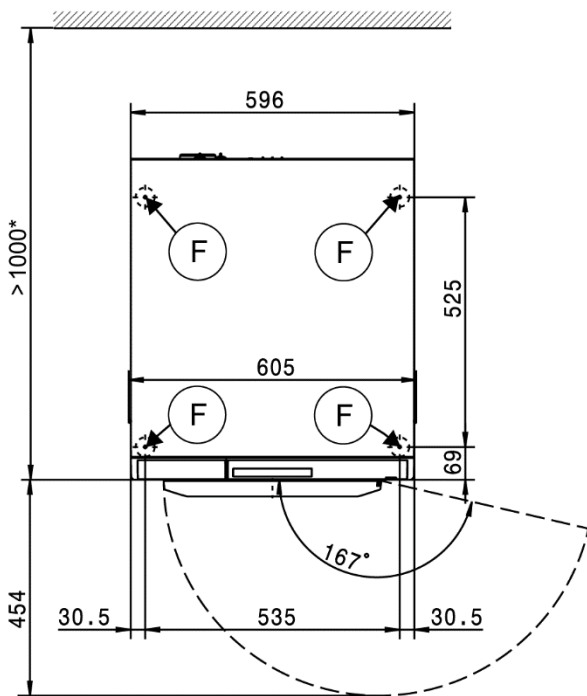
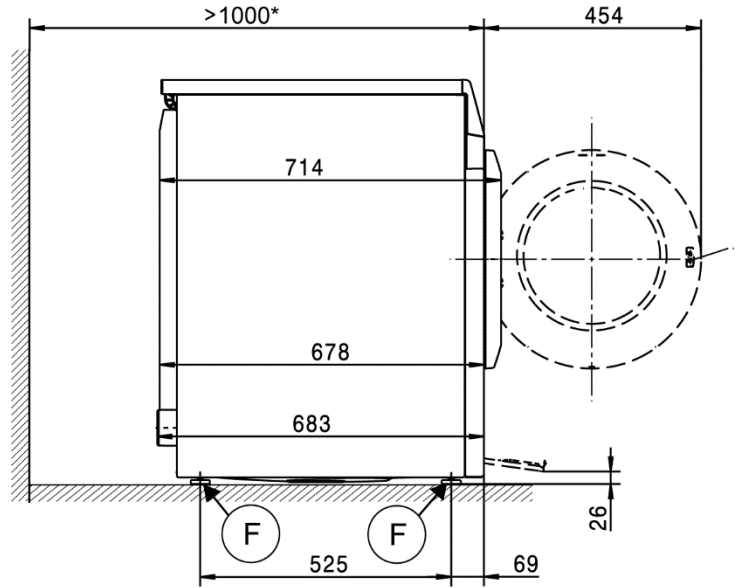
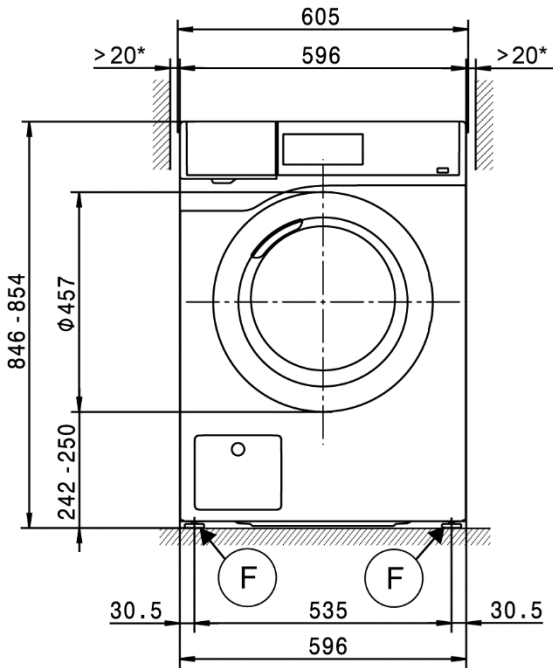

Installation

* Die Wandabstände sind Empfehlungen zur Erleichterung von Servicearbeiten. Bei eingeschränkten Aufstellungsbedingungen darf die Maschine auch bis an die Wand geschoben werden.

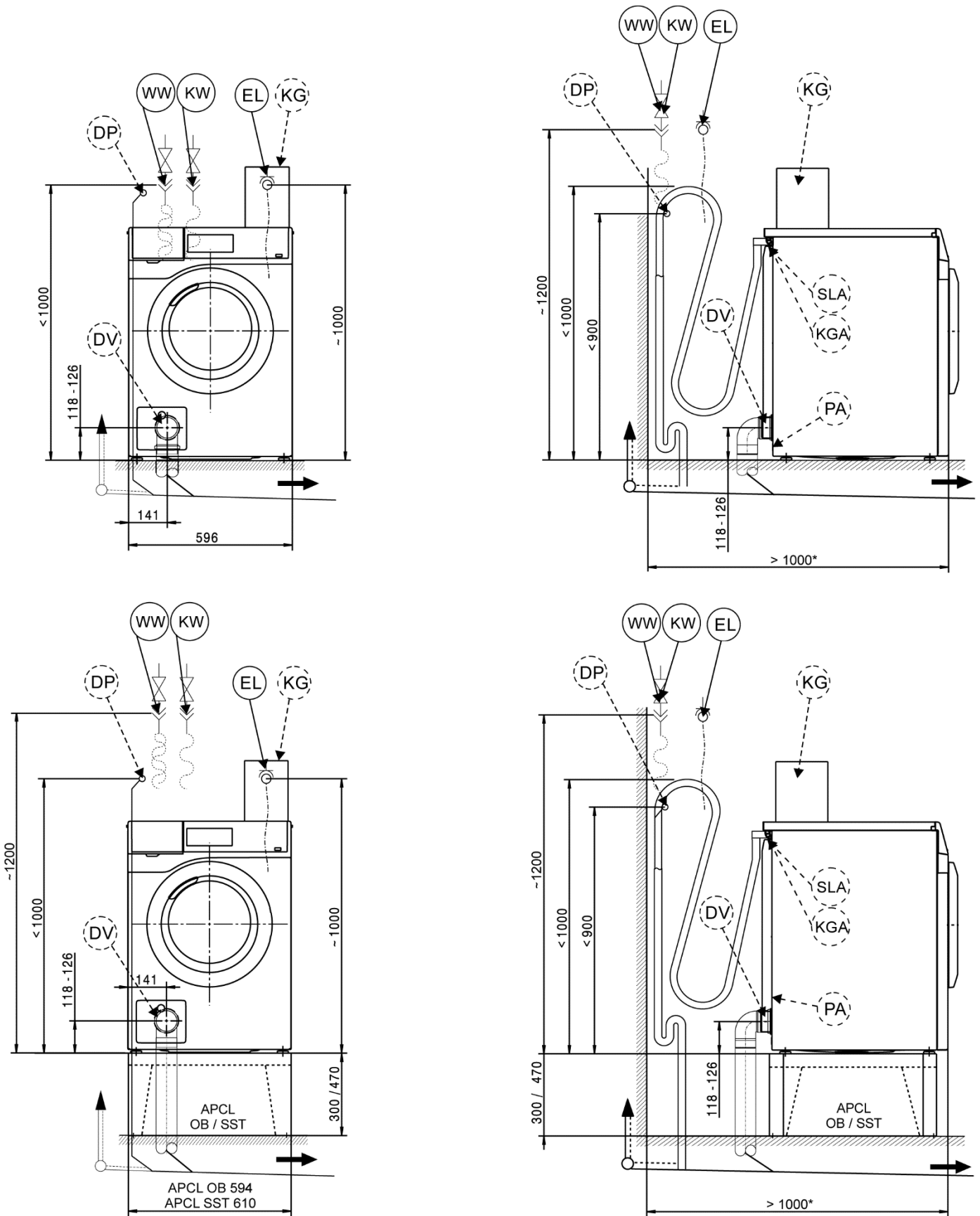

Wasch-Trocken-Säule

* Die Wandabstände sind Empfehlungen zur Erleichterung von Servicearbeiten. Bei eingeschränkten Aufstellungsbedingungen darf die Maschine auch bis an die Wand geschoben werden.

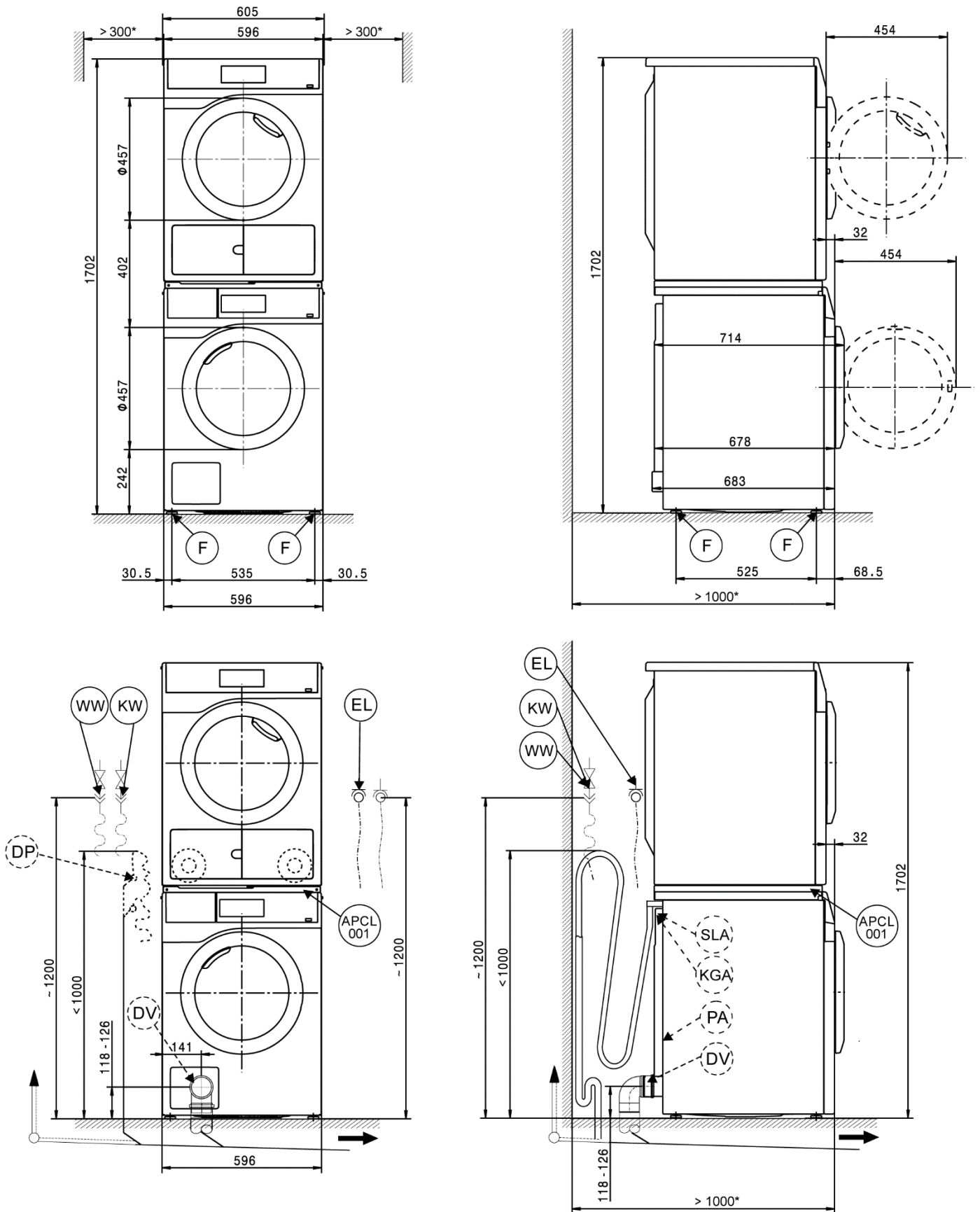

Aufstellung

* Die Wandabstände sind Empfehlungen zur Erleichterung von Servicearbeiten. Bei eingeschränkten Aufstellungsbedingungen darf die Maschine auch bis an die Wand geschoben werden.

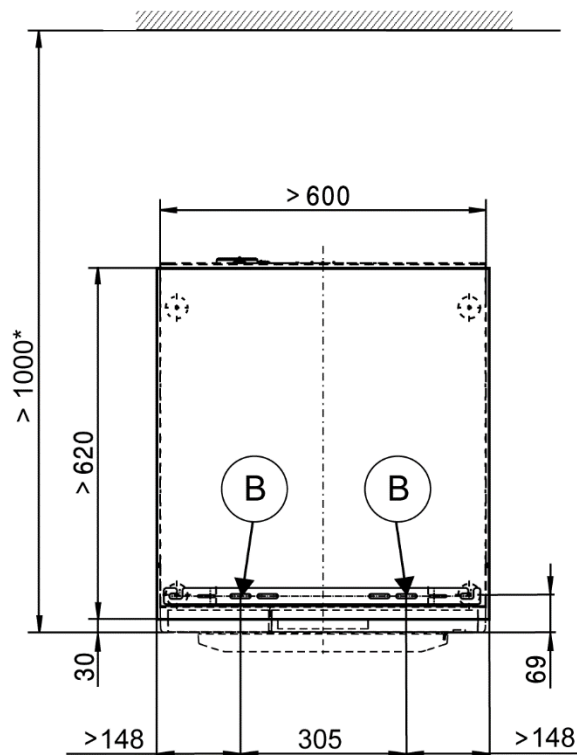
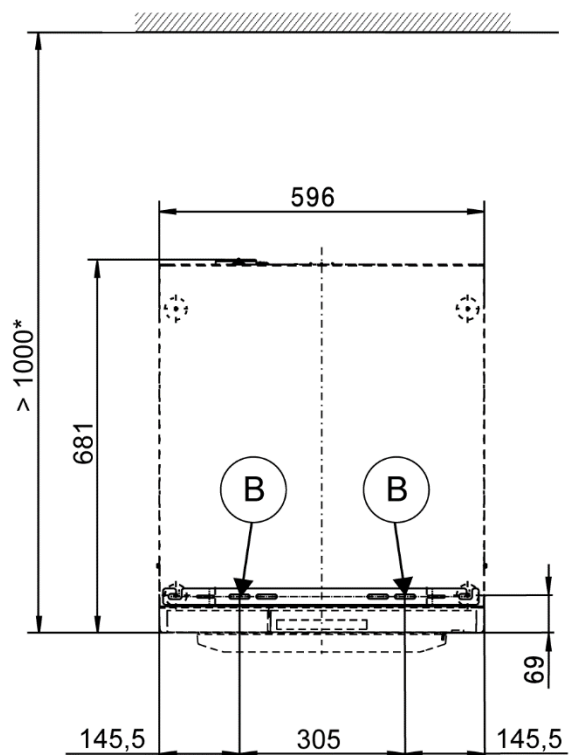
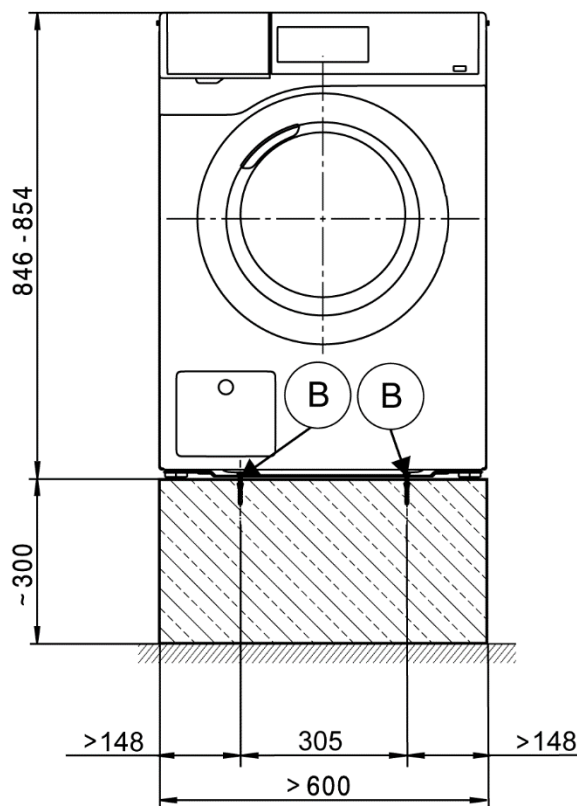
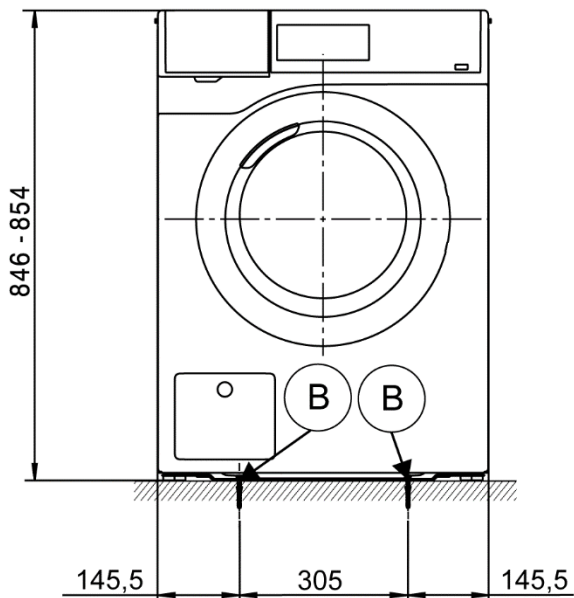

Aufstellung

* Die Wandabstände sind Empfehlungen zur Erleichterung von Servicearbeiten. Bei eingeschränkten Aufstellungsbedingungen darf die Maschine auch bis an die Wand geschoben werden.

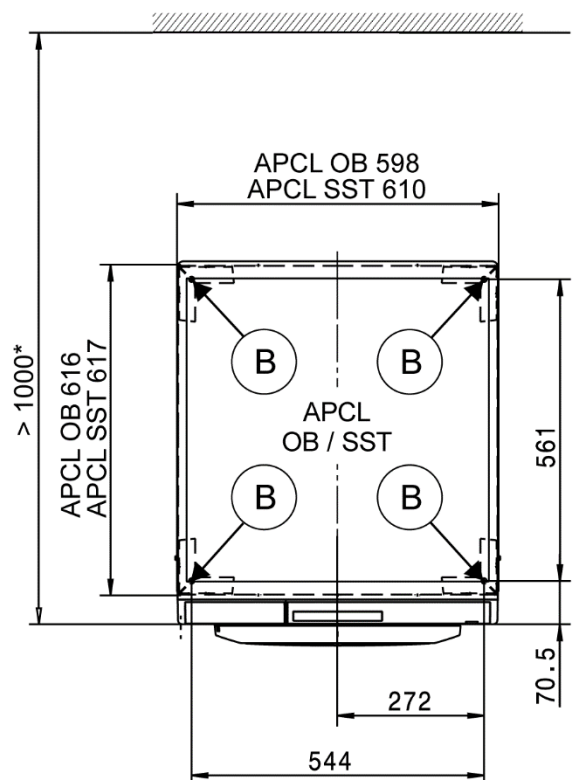
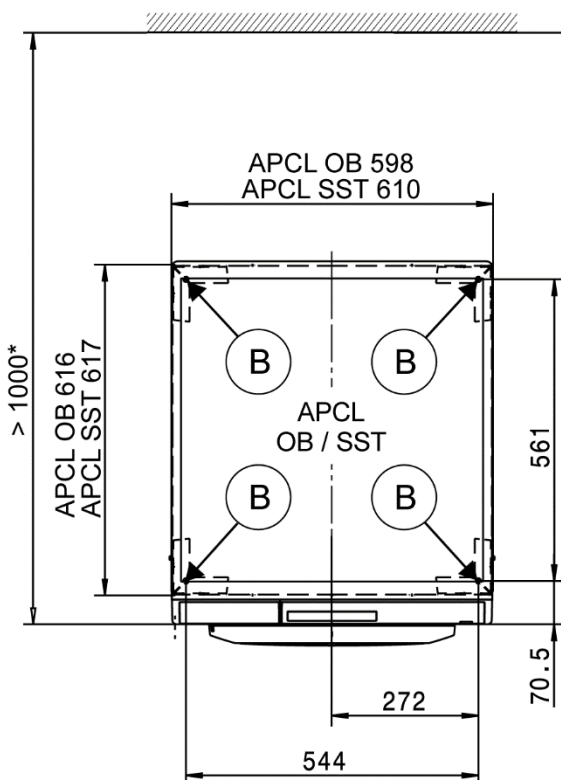
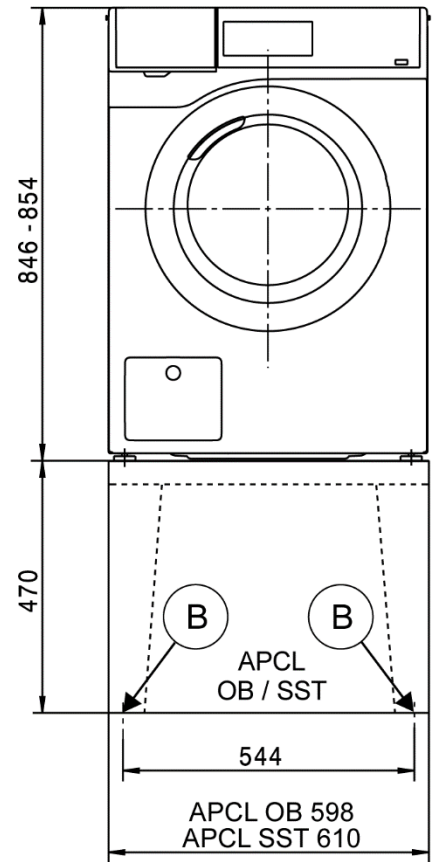
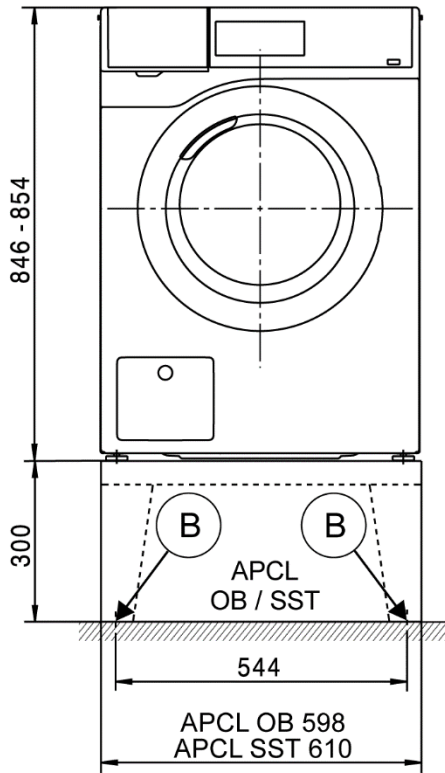

Technische Daten

PWM 300-08 CH DP CC		
Trommelvolumen	l	64
Füllgewicht	kg	8,0
Beladeöffnung, Durchmesser	mm	300
Schleuderdrehzahl max.	U/min	1600
g-Faktor		704
Restfeuchte (Standardbeladung nach DIN EN 60456)	%	48

Elektroanschluss (EL)

Standardspannung 3N AC 400 V		
Frequenz	Hz	50
Gesamtanschluss	kW	4,8
Absicherung (Auslösecharakteristik B nach EN 60898)	A	3 x 10
Anschlussleitung Mindestquerschnitt	mm ²	5 x 1,5
Anschlussleitung ohne Stecker		●
Anschlussleitung Länge	mm	2000

Kaltwasser (KW)

Wasserfließdruck zulässig	kPa/bar	100-1000/1-10
Volumenstrom erforderlich (nur Kaltwasseranschluss)	l/min	11
Volumenstrom erforderlich (bei zusätzlichem Warmwasseranschluss)	l/min	10
Wasserbedarf durchschnittlich (60 °C Standardprogramm)	l/h	40
Anschluss bauseitig Aussengewinde nach DIN 44991 (flachdichtend)	Zoll	¾"
Anschluss Schlauch ½" mit Verschraubung ¾"		●
Anschluss Schlauch Länge	mm	1550

Warmwasser (WW)

Zulauftemperatur max.	°C	70
Wasserfließdruck zulässig	kPa/bar	100-1000/1-10
Volumenstrom erforderlich	l/min	11
Wasserbedarf durchschnittlich (60 °C Standardprogramm)	l/h	13
Anschluss bauseitig Aussengewinde nach DIN 44991 (flachdichtend)	Zoll	¾"
Anschluss Schlauch ½" mit Verschraubung ¾"		○
Anschluss Schlauch Länge	mm	1550

Laugenpumpe (DP)

Schlauchanschluss (Aussendurchmesser)	mm	22 (DN22)
Abwassertemperatur max.	°C	90
Schlauchtülle bauseitig (Innendurchmesser x Länge)	mm	22 x 30
Volumenstrom kurzzeitig max.	l/min	26
Förderhöhe max. (ab Unterkante Gerät)	mm	1000
Ablaufschlauch DN22 mit Stutzen (Lieferumfang)		●
Anschluss Schlauch Länge	mm	1500

Potentialausgleich (PA)

Geräteanschluss (mit gesondertem Bausatz)		○
---	--	---

Schnittstelle XCI-Box / XCI-AD

		●
--	--	---

Spitzenlast / Energiemanagement (SLA)

Geräteanschluss (mit XCI-Box)		-
-------------------------------	--	---

Kassiergeräteanschluss (KGA)

Anschluss von Kassiergeräten (mit XCI-Box / XCI-AD)		○
---	--	---

Kommunikationsmodul (XKM)

Kommunikationsmodul XKM3200-WL-PLT		-
------------------------------------	--	---

● = serienmässig, ○ = optional, + = nur auf Anfrage, - nicht verfügbar

Technische Daten

PWM 300-08 CH DP CC

Flüssigdosierung (DOS)

Anschluss für flüssige Dosiermittel (Umbausatz erforderlich)	-
Anschluss für flüssige Dosiermittel	-
Anzahl der Dosierpumpen max.	Anzahl -
Schnittstelle XCI-Box	-

Aufstellung Standfuss (F)

Anzahl der Standfüsse	Anzahl	4
Standfuss, höhenverstellbar mit Gewinde	mm	+8
Durchmesser Standfuss	mm	40

Befestigung (B)

Bodenbefestigung Standard

Befestigungssatz (für 2 Standfüsse) mittels Befestigungsbügel	●
Holzschraube nach DIN 571	mm 6 x 50
Dübel (Durchmesser x Länge)	mm 8 x 40

Bodenbefestigung Unterbau Miele

Zubehör Unterbau Miele (Befestigungsmaterial im Lieferumfang enthalten)	○
Erforderliche Befestigungspunkte	Anzahl 4
Holzschraube nach DIN 571	mm 8 x 65
Dübel (Durchmesser x Länge)	mm 12 x 60

Bodenbefestigung Sockel (bauseitig)

Geräteaufstellung auf bauseitigen Sockel (Beton oder Mauerwerk)	○
Aufstellfläche Sockel min. (B/T)	mm 600/650
Holzschraube nach DIN 571	mm 6 x 50
Dübel (Durchmesser x Länge)	mm 8 x 40

Geräte Daten

Gerätemasse über alles (H/B/T)	mm	850/605/714
Gehäusemasse (H/B/T)	mm	850/596/678

Einbringmasse (H/B)

Einbringöffnung min. (ohne Verpackung)	mm	900/605
--	----	---------

Aufstellmasse

Seitlicher Geräteabstand	mm	20
Seitlicher empfohlener Geräteabstand Wasch-Trocken-Säule	mm	>300
Wandabstand von der vorderen Gerätefront empfohlen	mm	1000

Gewichte und Belastungen

Gerätegewicht (Nettogewicht)	kg	94
Max. Bodenbelastung im Betrieb	N	2820
Bodenbelastung statisch max.	N	1380
Bodenbelastung dynamisch max.	N	1365

Geräteemissionen

Emission-Schalldruckpegel am Arbeitsplatz (gemäss EN ISO 11204/11203)	dB(A)	<70
Wärmeabgabe an den Aufstellraum	W	250

● = serienmässig, ○ = optional, + = nur auf Anfrage, - nicht verfügbar

Installations- und Planungshinweise

Installationsvoraussetzungen

Der Anschluss des Gerätes darf nur an eine nach den nationalen Gesetzen, Verordnungen und Richtlinien sowie den lokalen Bestimmungen und Vorschriften ausgeführte Anlage erfolgen.

Darüber hinaus sind zusätzlich die am Aufstellungsort gültigen Vorschriften der Versorgungsunternehmen, der Unfallverhütungs-Vorschriften, die Vorgaben der Versicherer sowie die anerkannten Regeln der Technik zu beachten.

Transport und Einbringung

Die Waschmaschine darf ohne Transportsicherung nicht transportiert werden. Bewahren Sie die Transportsicherung auf. Sie muss vor einem Transport der Waschmaschine (z. B. bei einem Umzug) wieder montiert werden.

Allgemeine Betriebsbedingungen

Umgebungstemperatur des Aufstellraumes: +2 °C bis +35 °C.

Je nach Beschaffenheit des Aufstellortes kann es zu Schall- bzw. Schwingungsübertragungen in die Gebäudekonstruktion kommen. Es wird empfohlen bei erhöhten Anforderungen an den Schallschutz den Aufstellort des Gerätes von einer Fachkraft für Schallschutz begutachten zu lassen.

Elektroanschluss

Das Gerät ist je nach Ausführung mit einer Anschlussleitung ohne Stecker/mit Stecker versehen.

Der Anschluss darf nur an eine nach VDE 0100 oder den nationalen und lokalen Bestimmungen ausgeführte Elektroanlage erfolgen. Der Anschluss darf nur von einer Elektro-Fachkraft ausgeführt werden.

Über die Nennaufnahme und die entsprechende Absicherung gibt das Typenschild Auskunft. Vergleichen Sie die Angaben auf dem Typenschild mit den Daten des Elektronetzes.

Das Gerät kann entweder über einen Festanschluss oder über eine Steckvorrichtung nach IEC 60309-1 angeschlossen werden. Es wird jedoch grundsätzlich empfohlen das Gerät über eine geeignete Steckvorrichtung anzuschliessen, damit eine elektrische Sicherheitsprüfung z. B. bei der Instandsetzung oder Wartung einfach durchgeführt werden kann.

Falls ein Festanschluss vorgesehen ist, muss installationsseitig eine allpolige Abschaltung vorhanden sein. Als Trennvorrichtung gelten Schalter mit einer Kontaktöffnung von mehr als 3 mm. Dazu gehören z. B. LS-Schalter, Sicherung(en) und Schütze (IEC/EN 60947).

Die Steckverbindung oder Trennvorrichtung muss jederzeit zugänglich sein. Wird das Gerät vom Netz getrennt, muss die Trennvorrichtung abschliessbar sein oder die Trennstelle muss jederzeit zu überwachen sein.

Eine Neuinstallation des Anschlusses, Veränderungen in der Anlage oder eine Überprüfung des Schutzleiters einschliesslich Feststellung der richtigen Absicherung darf immer nur von einem konzessionierten Elektromeister oder einer anerkannten Elektro-Fachkraft vorgenommen werden, denn diese kennen die einschlägigen Vorschriften des ESTi und die besonderen Forderungen des Elektro-Versorgungsunternehmens.

Soll das Gerät auf eine andere Spannungsart umgeschaltet werden, ist die Umschaltanweisung auf dem Schaltplan zu beachten. Die Umschaltung darf nur von autorisierter Fachkraft oder dem Miele Kundendienst durchgeführt werden. Zusätzlich muss die Einstellung Heizleistung angepasst werden.

Die Angabe zum Leitungsquerschnitt in den technischen Daten bezieht sich nur auf das erforderliche Anschlusskabel. Für die Berechnung der weiteren Dimensionen wird auf die einschlägigen nationalen und lokalen Bestimmungen verwiesen.

Kaltwasseranschluss

Die Waschmaschine darf ohne Rückschlagventil an eine Trinkwasserleitung angeschlossen werden, da er nach den gültigen Normen zum Trinkwasserschutz gebaut ist.

Zum Anschluss ist ein Wasserabsperrventil oder ein Wasserhahn mit Anschlussgewinde erforderlich. Fehlt ein solcher, so darf das Gerät nur von einem zugelassenen Installateur an die Trinkwasserleitung montiert werden.

Ein geeigneter Anschlussschlauch mit Verschraubung liegt dem Gerät bei.

Als Zubehör zur Schlauchverlängerung sind Schläuche von 2,5 oder 4,0 m Länge beim Miele Fachhandel oder Miele Kundendienst erhältlich.

Warmwasseranschluss (optional)

Für den Warmwasseranschluss bis 70 °C gelten die gleichen Anschlussbedingungen wie für den Kaltwasseranschluss.

Der Anschluss des Warmwassergerätes erfordert auch einen Kaltwasseranschluss.

Fehlt eine bauseitige Versorgung mit Warmwasser ist der Warmwasseranschluss an eine vorhandene Kaltwasserversorgung anzuschliessen.

Alternativ ist der Warmwasseranschluss mit einer beiliegenden Blind-Kappe zu verschliessen und die Gerätesteuerung auf Kaltwasserzulauf umzustellen.

Der benötigte Wasserbedarf für Warmwasser ist dann dem Bedarf an Kaltwasser hinzuzufügen.

Ablaufventil (je nach Gerätevariante)

Die Entleerung des Gerätes erfolgt durch ein motorisch angetriebenes Ablaufventil. Über einen handelsüblichen Winkelstutzen kann der Anschluss direkt an das bauseitige Abwassersystem (ohne Siphon) oder über eine Bodenentwässerung (Sinkkasten mit Geruchsverschluss) erfolgen.

Eine belüftete Leitungsführung ist für einen störungsfreien Ablauf unbedingt erforderlich. Falls die Belüftung unzureichend ist kann ein dementsprechender Montagesatz zur Belüftung (M.-Nr. 05 239 540) über den Miele Fachhandel oder Miele Kundendienst bezogen werden.

Werden mehrere Geräte an eine Sammelleitung anschliessen, so ist diese für den gleichzeitigen Betrieb aller Geräte entsprechend gross zu dimensionieren.

Laugenpumpe (je nach Gerätevariante)

Die Lauge wird durch eine Ablaufpumpe mit 1 m Förderhöhe abgepumpt. Um den Wasserablauf nicht zu behindern, muss der Schlauch knickfrei verlegt werden.

Möglichkeiten des Wasserablaufs:

1. Direkter Anschluss an ein Kunststoff-Abflussrohr mit Gummimuffe (Siphon nicht unbedingt erforderlich).
2. Anschliessen an ein Waschbecken mit Kunststoffnippel.
3. Auslauf in einen Bodenablauf (Gully)

Ablaufschlauch fest an einem Waschbeckensiphon anschliessen

Den Ablaufschlauch können Sie fest an einem speziellen Waschbeckensiphon anschliessen.

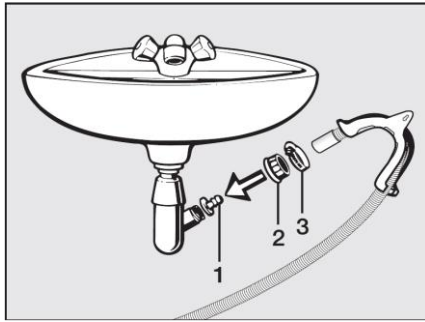

Falls notwendig, kann der Schlauch bis zu 5 m verlängert werden. Zubehör ist beim Miele Fachhandel oder Miele Kundendienst erhältlich.

Für Ablaufhöhen über 1 m (bis 1,6 m maximale Förderhöhe) ist beim Miele Fachhandel oder Miele Kundendienst eine Austausch-Laugenpumpe erhältlich.

Potentialausgleich

Den örtlichen und nationalen Installationsbestimmungen entsprechend ist gegebenenfalls ein Potentialausgleich mit guter Kontaktverbindung herzustellen.

Das Anschlussmaterial für einen erforderlichen Potentialausgleich kann mit einem Montagesatz über den Miele Kundendienst bestellt werden oder ist bauseitig zu stellen.

Kassiergerät

Die Waschmaschine kann durch einen optionalen Bausatz (XCI-Box / XCI-AD) mit einem Einzel-Kassiersystem als nachkaufbares Zubehör ausgerüstet werden.

Die erforderliche Programmierung kann während der Erstinbetriebnahme durchgeführt werden. Nach Abschluss der Erstinbetriebnahme können Änderungen nur durch den Miele Fachhandel oder Miele Kundendienst durchgeführt werden.

Schnittstelle

Das Gerät kann mit einem Kommunikationsmodul XKM 3200-WL-PLT nachgerüstet werden. Dieses Modul kann als WLAN- oder LAN-Schnittstelle eingesetzt werden.

Die in dem Modul vorhandene LAN-Schnittstelle entspricht SELV (Kleinspannung) nach EN60950. Angeschlossene Geräte müssen ebenfalls SELV entsprechen. Der LAN-Anschluss erfolgt mit einem RJ45-Stecker nach EIA/TIA 568B.

Aufstellung

Die Maschine muss auf einer völlig ebenen, waagerechten und festen Fläche, die den angegebenen Belastungen standhält, aufgestellt werden.

Die durch das Gerät auftretende Bodenbelastung wirkt als Punktbelastung im Bereich der Gerätefüsse auf die Aufstellfläche ein.

Das Gerät ist in Längs- und Querrichtung mit Hilfe der verstellbaren Standfüsse waagrecht auszurichten.

Aufstellung Sockel

Die Waschmaschine kann auf einem Unterbau (in offener oder geschlossener Bauweise) als nachkaufbares Miele Zubehör oder auf einem bauseitigen Betonsockel aufgestellt werden.

Die Betongüte und deren Festigkeit sind entsprechend der Gerätebelastung zu bemessen. Auf eine ausreichende Bodenhaftung des Betonsockels mit dem bauseitigen Untergrund ist zu achten.

Bei Aufstellung auf einem bauseitig vorhandenen Sockel (Betonsockel oder gemauerter Sockel) muss die Waschmaschine durch den Befestigungsbügel gesichert werden. Sonst besteht die Gefahr, dass die Waschmaschine beim Schleudern vom Sockel fällt.

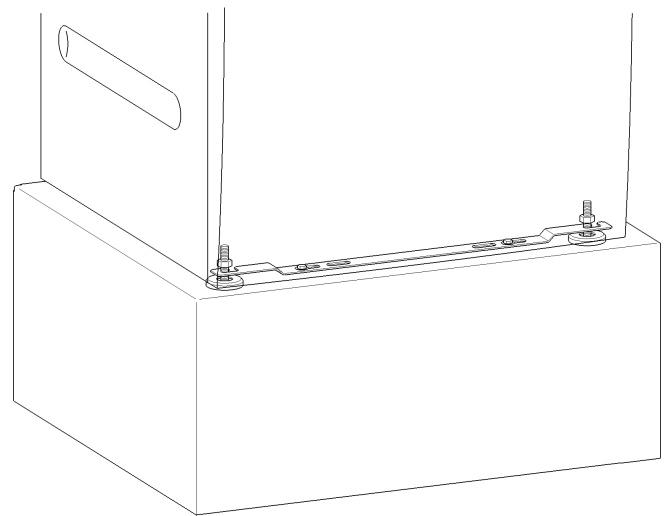

Mit dem beiliegenden Befestigungsbügel wird das Gerät über die beiden vorderen Standfüsse am Boden befestigt. Das Befestigungsmaterial ist für eine Dübel-Befestigung auf Betonboden ausgelegt.

Wasch-Trocken-Säule

Die Waschmaschine kann mit einem Miele Trockner als Wasch-Trocken-Säule aufgestellt werden. Dazu ist ein Verbindungsbausatz als nachkaufbares Zubehör erforderlich.

Die Montage des Verbindungsbausatzes muss von einer durch Miele autorisierten Fachkraft oder dem Miele Kundendienst erfolgen.