

Istruzioni d'uso Frigo/congelatore combinato



Leggere **assolutamente** queste istruzioni d'uso e di montaggio prima del posizionamento, dell'installazione e del primo avvio. Si evitano così danni all'elettrodomestico e rischi per sé e altre persone.

Indice

| | | | |
|--|-----------|---|-----------|
| Istruzioni per la sicurezza e avvertenze | 4 | La giusta temperatura | 30 |
| Sostenibilità e tutela dell'ambiente | 13 | ... nel vano frigorifero | 30 |
| Risparmiare energia | 14 | ... nel vano congelatore | 30 |
| Installazione | 15 | Spia temperatura | 30 |
| Ordinare le istruzioni di montaggio stampate su carta | 15 | Impostare la temperatura | 30 |
| Fissare l'apparecchio per il freddo nella nicchia | 15 | Valori temperatura impostabili | 30 |
| Luogo di installazione | 16 | Utilizzo della Modalità Party (Superraffreddamento/SuperFrost) | 31 |
| Classe climatica | 17 | Allarme sportello | 32 |
| Combinazioni side-by-side | 18 | Conservazione degli alimenti nel vano frigorifero | 33 |
| Aerazione e sfiato dell'aria | 18 | Aree di raffreddamento differenti | 33 |
| Modifica dell'incernieratura dello sportello | 18 | Indicatore della temperatura per l'area più fredda | 33 |
| Anta del mobile (vale per KD(N) 7714 E, KD(N) 7724 E) | 18 | Conservare gli alimenti con o senza confezione? | 34 |
| Fessura orizzontale e verticale... .. | 18 | Conservare gli alimenti nella zona DailyFresh | 35 |
| – Peso sportello o anta del mobile | 19 | Cassetto DailyFresh ExtraCool | 35 |
| Misure d'incasso | 20 | Cassetto DailyFresh | 35 |
| Incasso in un mobile a colonna/vista laterale | 20 | Modificare l'umidità dell'aria nel cassetto DailyFresh | 35 |
| Allacciamenti e aerazione | 22 | Congelare e conservare gli alimenti freschi | 38 |
| Allacciamento elettrico | 23 | Preparare cubetti di ghiaccio | 39 |
| Descrizione apparecchio | 24 | Pulizia e manutenzione | 40 |
| Disposizione degli alimenti | 27 | Indicazioni sui prodotti per la pulizia | 40 |
| Spostare i balconcini/la mensola per bottiglie | 27 | Operazioni preliminari per la pulizia dell'apparecchio | 40 |
| Rimuovere o spostare il supporto per bottiglie (a seconda del modello) | 27 | Pulire il vano interno | 40 |
| Spostare i ripiani | 27 | Togliere e smontare gli accessori per la pulizia | 41 |
| Spostare il ripiano portabottiglie variabile | 27 | Pulire la guarnizione sportello | 42 |
| Accessori in dotazione | 28 | Pulire le fessure di aerazione e fuoriuscita dell'aria | 42 |
| Accessori su richiesta | 28 | Dopo la pulizia | 42 |
| Accendere e spegnere l'apparecchio | 29 | Sbrinamento | 42 |
| Prima dell'uso | 29 | Risoluzione dei problemi | 43 |
| Accendere l'apparecchio | 29 | Possibili cause di rumori | 48 |

| | |
|----------------------------------|-----------|
| Assistenza tecnica | 50 |
| Contatti in caso di guasto | 50 |
| Banca dati EPREL..... | 50 |
| Garanzia..... | 50 |

Istruzioni per la sicurezza e avvertenze

Questo apparecchio per il freddo è conforme alle vigenti norme in materia di sicurezza. Un uso improprio può comunque causare danni a persone e/o cose.

Leggere attentamente le istruzioni d'uso e di montaggio allegate prima di mettere in funzione l'apparecchio per il freddo. Esse contengono indicazioni importanti per l'incasso, la sicurezza, l'uso e la manutenzione. Si evitano così danni all'apparecchio per il freddo e rischi per sé e altre persone.

Ai sensi della norma IEC 60335-1, Miele avvisa espressamente che è assolutamente necessario leggere e seguire tutte le informazioni disponibili per l'installazione dell'apparecchio per il freddo nonché le indicazioni e le avvertenze di sicurezza.

Miele non risponde dei danni che derivano dall'inosservanza di queste avvertenze.

Conservare le istruzioni d'uso e di montaggio e consegnarle a eventuali altri utenti.

Uso corretto

► L'apparecchio per il freddo è destinato esclusivamente all'uso domestico, o simile al domestico, qualora installato in ambienti lavorativi come ad esempio

- negozi, uffici o ambienti di lavoro analoghi,
 - alberghi, pensioni o strutture ricettive similari,
- solo per l'utilizzo da parte dei clienti.

Questo apparecchio per il freddo non è destinato all'impiego in ambienti esterni.

► Utilizzare questo elettrodomestico sempre nei limiti del normale uso domestico e non a uso professionale per conservare surgelati, congelare alimenti freschi e preparare ghiaccio. Qualsiasi altro utilizzo non è consentito.

► L'apparecchio per il freddo non è adatto per la conservazione e il raffreddamento di medicinali, plasma sanguigno, preparati per laboratorio o similari di sostanze o prodotti alla base della direttiva dei dispositivi medici. Un uso scorretto dell'apparecchio per il freddo può causare danni alla merce conservata o il suo deterioramento. Inoltre l'apparecchio per il freddo non è adatto al funzionamento in aree soggette a pericolo di esplosioni.

Miele non risponde per i danni causati da un uso diverso da quello previsto o errato.

Istruzioni per la sicurezza e avvertenze

► Le persone (bambini compresi) che per le loro capacità fisiche, sensoriali o psichiche o per la loro inesperienza o non conoscenza non siano in grado di utilizzare in sicurezza l'apparecchio, non devono farne uso senza la sorveglianza e la guida di una persona responsabile.

Queste persone possono eventualmente utilizzare l'apparecchio senza sorveglianza solo ed esclusivamente se è stato loro spiegato come funziona e se sono in grado di farlo funzionare in tutta sicurezza.

Bambini

► Tenere lontano dall'apparecchio per il freddo i bambini al di sotto degli 8 anni, in alternativa sorvegliarli costantemente.

► I ragazzini più grandi e responsabili (in ogni caso non al di sotto degli otto anni) possono utilizzare l'elettrodomestico senza sorveglianza solo ed esclusivamente se è stato loro spiegato come farlo e se sono in grado di farlo in tutta sicurezza. È importante che sappiano riconoscere e comprendere quali pericoli possono derivare da un uso non corretto dell'elettrodomestico.

► Non permettere loro di pulire o effettuare lavori di manutenzione sull'elettrodomestico.

► Sorvegliare i bambini se sono vicini all'elettrodomestico. Evitare che i bambini giochino con l'elettrodomestico.

► Pericolo di soffocamento. I bambini giocando possono avvolgersi nel materiale d'imballaggio (ad es. pellicole) oppure infilarcelo in testa e soffocare. Tenere il materiale d'imballaggio lontano dai bambini.

Sicurezza tecnica

► Il circuito del refrigerante è testato per essere ermetico. L'apparecchio per il freddo corrisponde alle normative sulla sicurezza e alle direttive europee.



Se il circuito refrigerante è danneggiato: il refrigerante e l'olio possono fuoriuscire e incendiarsi.

► Avvertenza: pericolo di incendio/materiali infiammabili. Questo simbolo si trova sul compressore e indica la presenza di materiali infiammabili. Non rimuovere questo adesivo.

Istruzioni per la sicurezza e avvertenze

Il refrigerante contenuto (indicazioni sulla targhetta dati) è ecologico, ma infiammabile.

L'uso di questo refrigerante ecologico causa in parte un aumento della rumorosità durante il funzionamento. Oltre ai rumori di funzionamento del compressore si possono verificare dei rumori di flusso nell'intero circuito refrigerante. Questi effetti non sono purtroppo evitabili, ma non influiscono sull'efficienza dell'apparecchio.

Quando si trasporta o si incassa/posiziona l'apparecchio fare attenzione a che non si danneggi nessun componente del circuito refrigerante. Il refrigerante che schizza fuori può causare ferimenti agli occhi e quello che fuoriesce può incendiarsi.

In caso di danneggiamenti:

- evitare fiamme vive o fonti d'accensione.
- Staccare l'apparecchio dalla rete elettrica.
- Aerare per alcuni minuti l'ambiente in cui è installato l'apparecchio.
- Avvisare il servizio di assistenza tecnica.

► Maggiore è la quantità di refrigerante nell'apparecchio per il freddo, più grande deve essere l'ambiente in cui viene installato. In caso di perdite, in un ambiente troppo piccolo può formarsi una miscela infiammabile di gas e aria. In termini di dimensioni dell'ambiente, per ogni 8 g di refrigerante dovrebbe corrispondere almeno 1 m³. La quantità di refrigerante è indicata sulla targhetta dati apposta all'interno dell'apparecchio per il freddo.

► Se le aperture di aerazione sono coperte o bloccate, in caso di danneggiamento del circuito refrigerante si può formare una miscela infiammabile di gas e aria. Rispettare assolutamente le aperture di aerazione indicate. Non coprire o ostruire le aperture di aerazione.

► I dati di allacciamento (protezione, frequenza, tensione) riportati sulla targhetta dati dell'elettrodomestico devono corrispondere assolutamente a quelli della rete elettrica affinché l'elettrodomestico non si danneggi. Confrontare questi dati prima dell'allacciamento.

In caso di dubbi rivolgersi a un elettricista qualificato.

► La sicurezza elettrica dell'elettrodomestico è garantita solo se l'elettrodomestico è allacciato con un regolare conduttore di protezione (terra). Assicurarsi che questa condizione fondamentale per la sicurezza sia verificata. In caso di dubbi, far controllare l'impianto da un elettricista specializzato.

Istruzioni per la sicurezza e avvertenze

► È possibile il funzionamento temporaneo o permanente su un sistema di alimentazione di energia elettrica autosufficiente o non sincrono alla rete (come reti autonome, sistemi di backup). Requisito per il funzionamento è che il sistema di alimentazione di energia elettrica rispetti le normative EN 50160 o similari.

Le misure di sicurezza previste nell'impianto domestico e per questo prodotto Miele devono essere garantite per funzionalità e procedure anche col funzionamento autonomo oppure non sincrono alla rete oppure sostituite da misure eguali nell'installazione. Come per esempio descritto nella pubblicazione attuale della VDE-AR-E 2510-2.

► Se il cavo di alimentazione è danneggiato, sostituirlo con un cavo speciale dello stesso tipo (disponibile nello shop online di Miele o presso il servizio di assistenza tecnica Miele). Per motivi di sicurezza è necessario che la sostituzione sia effettuata da personale qualificato o dal servizio di assistenza tecnica Miele.

► Multiprese o prolunghie non garantiscono la necessaria sicurezza (pericolo di incendio). Non collegare quindi l'elettrodomestico alla rete elettrica con questo tipo di dispositivi.

► Se l'umidità giunge a parti dell'elettrodomestico sotto tensione, può causare un corto circuito. Non utilizzare l'elettrodomestico in ambienti umidi o soggetti a spruzzi d'acqua (ad es. garage, lavanderie ecc.).

► Non utilizzare questo elettrodomestico in luoghi non stazionari (ad es. sulle navi).

► Se l'elettrodomestico è danneggiato, la sicurezza dell'utente non è garantita. Verificare che non vi siano danni visibili. Non utilizzare un elettrodomestico danneggiato.

► Per questioni di sicurezza, l'elettrodomestico deve essere usato solo una volta incassato.

► Per eseguire lavori di installazione, manutenzione o riparazione staccare l'elettrodomestico dalla rete elettrica. Accertarsene compiendo le seguenti operazioni:

- disinserire i fusibili dell'impianto elettrico, oppure
- svitare del tutto i fusibili, oppure
- staccare il cavo di alimentazione elettrica dalla rete. Nel caso di cavi dotati di spina, staccare il cavo afferrando la spina, senza tirare il cavo.

Istruzioni per la sicurezza e avvertenze

- ▶ Interventi di installazione e manutenzione o riparazioni eseguiti in modo improprio possono causare seri pericoli all'utente, per i quali il produttore non si assume alcuna responsabilità. Gli interventi di installazione e manutenzione o le riparazioni possono essere eseguiti solo da personale qualificato o dall'assistenza tecnica Miele.
- ▶ Il diritto alla garanzia decade se l'apparecchio per il freddo non viene riparato da personale qualificato o dall'assistenza tecnica Miele.
- ▶ Si consiglia di sostituire i componenti difettosi con pezzi di ricambio originali. Se i ricambi originali vengono montati correttamente, Miele garantisce il pieno rispetto dei requisiti di sicurezza e il diritto alla garanzia rimane invariato.
- ▶ Questo apparecchio per il freddo è dotato di una lampadina speciale per soddisfare specifici requisiti (ad es. in termini di temperatura, umidità, resistenza chimica, resistenza all'usura e alle vibrazioni). Utilizzare questa lampadina speciale solo per l'uso previsto. La lampadina non è adatta per illuminare l'ambiente. La sostituzione può essere effettuata solo da personale qualificato o dall'assistenza tecnica Miele. Questo apparecchio per il freddo contiene diverse sorgenti luminose, almeno della classe di efficienza energetica E.

Installazione corretta

- ▶ Installare l'apparecchio per il freddo secondo le istruzioni di montaggio.
- ▶ Per le operazioni d'incasso farsi aiutare da un'altra persona.
- ▶ Eseguire la modifica dell'incernieratura dello sportello (se necessario) in base alle istruzioni di montaggio.
- ▶ Incassare l'apparecchio solo in un mobile con nicchia stabile, ad angolo retto e orizzontale, che poggi su un pavimento orizzontale e piano.

Impiego corretto

- ▶ L'apparecchio è predisposto per una determinata classe climatica (area temperatura ambiente), i cui limiti devono essere rispettati. La classe climatica è riportata sulla targhetta dati all'interno dell'elettrodomestico. Una temperatura ambiente più bassa causa il fermo prolungato del compressore, cosicché l'apparecchio non riesce a mantenere la temperatura necessaria.

Istruzioni per la sicurezza e avvertenze

- ▶ Non coprire o ostruire le aperture di aerazione. In tal caso, non è più garantito un corretto flusso dell'aria. I consumi energetici aumentano e i componenti possono subire danni.
- ▶ Pericolo di danneggiamento a causa di alimenti che contengono grassi o olio. Se nell'apparecchio per il freddo o nello sportello dell'apparecchio si dovessero conservare alimenti contenenti grassi o olio, fare attenzione che eventuali perdite di olio o unto non giungano a contatto con le superfici in plastica dell'apparecchio. Potrebbero verificarsi delle crepe nelle superfici in materiale plastico.
- ▶ Pericolo di incendio ed esplosione a causa di composti gassosi infiammabili. Non conservare sostanze esplosive o prodotti con gas combustibili (p.es. bombolette spray) nell'apparecchio per il freddo. I composti gassosi infiammabili possono incendiarsi a causa di componenti elettrici. Le bombolette spray sono riconoscibili dall'indicazione del contenuto o dal simbolo della fiamma. Gas in uscita possono incendiarsi a causa di componenti elettrici.
- ▶ Pericolo di esplosione. Non azionare all'interno dell'apparecchio congegni elettrici (ad es. per la produzione di gelato). In questo modo, si possono generare scintille.
- ▶ Pericolo di ferirsi e di danneggiare l'elettrodomestico! Non conservare nel vano congelatore bevande gassate in lattine o bottiglie. Se il contenuto gela, lattine o bottiglie potrebbero scoppiare.
- ▶ Pericolo di ferirsi e di danneggiare l'elettrodomestico! Se si introducono nel vano congelatore bottiglie affinché si raffreddino rapidamente, ricordarsi di toglierle al più tardi dopo un'ora. Le bottiglie potrebbero scoppiare.
- ▶ Pericolo di ferirsi! Non toccare gli alimenti congelati e le parti in metallo con le mani bagnate. Le mani possono attaccarsi all'alimento congelato.
- ▶ Pericolo di ferirsi! Non mettere mai in bocca i cubetti di ghiaccio e i gelati, specialmente i ghiaccioli, appena tolti dal vano congelatore. La temperatura estremamente bassa del prodotto congelato potrebbe farlo attaccare alle labbra o alla lingua.
- ▶ Non ricongelare alimenti già scongelati o parzialmente scongelati. I cibi, una volta scongelati, vanno consumati il più presto possibile, per evitare che perdano il loro valore nutritivo o addirittura si deteriorino. Gli alimenti scongelati si possono ricongelare solo dopo essere stati cotti.

Istruzioni per la sicurezza e avvertenze

▶ Non consumare prodotti alimentari rimasti troppo a lungo nell'elettrodomestico. Pericolo di intossicazione.

La durata di conservazione delle vivande dipende da diversi fattori, tra l'altro dal grado di freschezza, dalla qualità degli alimenti e dalla temperatura di conservazione. Osservare la data di scadenza e le avvertenze per la conservazione dei prodotti alimentari!

Accessori e pezzi di ricambio

▶ Si consiglia di utilizzare accessori originali Miele. Se si montano o utilizzano altri accessori, il diritto alla garanzia e a prestazioni in garanzia per vizi e/o difetti del prodotto può decadere.

▶ I ricambi originali Miele vengono conservati per almeno 10 anni e fino a 15 anni dopo l'uscita di gamma dell'apparecchio per il freddo.

Pulizia e manutenzione

▶ Non trattare la guarnizione dello sportello con oli o grassi. Con il passare del tempo, la guarnizione potrebbe diventare porosa.

▶ Il vapore di un apparecchio per la pulizia a vapore può giungere alle parti sotto tensione e causare un corto circuito.

Per pulire l'elettrodomestico non utilizzare mai un apparecchio a vapore.

▶ Oggetti appuntiti o affilati danneggiano i generatori di freddo e l'elettrodomestico può rimanere danneggiato. Non usare quindi oggetti appuntiti o affilati per

- eliminare strati di brina o di ghiaccio,
- staccare le vaschette dei cubetti di ghiaccio o alimenti gelati.

▶ Non introdurre nell'elettrodomestico dispositivi elettrici di riscaldamento oppure candele per sbrinarlo. Danneggerebbero i materiali plastici.

▶ Non utilizzare spray sbrinanti. Gli spray sbrinanti e antigelo possono generare gas esplosivi, contenere solventi o propellenti che danneggiano la plastica oppure essere nocivi alla salute.

Trasporto

▶ Trasportare sempre l'apparecchio per il freddo in posizione verticale e nell'imballaggio di trasporto per evitare danni.

Istruzioni per la sicurezza e avvertenze

► Pericolo di ferirsi e di danneggiare l'elettrodomestico! Trasportare l'apparecchio facendosi aiutare da un'altra persona, perché il peso è consistente.

Smaltimento delle apparecchiature

► I bambini che giocano possono chiudersi dentro l'apparecchio e soffocare.

- Smontare lo/gli sportello/i.
- Estrarre i cassettei.
- Lasciare i ripiani nell'apparecchio, cosicché i bambini non possano entrare facilmente.
- Rendere inservibile la serratura sportello del vecchio elettrodomestico. In questo modo si evita che i bambini giocando vi si chiudano all'interno e si mettano in pericolo di vita.

► Pericolo di scossa elettrica!

- Staccare la spina dal cavo di alimentazione.
- Staccare il cavo di alimentazione dal vecchio apparecchio.

Smaltire spina elettrica e cavo di alimentazione elettrica separati dal vecchio apparecchio.

► Prima e dopo lo smaltimento accertarsi che l'apparecchio non si trovi nelle immediate vicinanze di benzina oppure altri gas e liquidi combustibili.

► Pericolo di incendio a causa di olio o refrigerante che fuoriesce. Il refrigerante e l'olio contenuti sono infiammabili. Il refrigerante e l'olio che fuoriescono possono prendere fuoco in caso di elevata concentrazione e a contatto con una fonte di calore esterna.

Nel corso dello smaltimento, accertarsi che il circuito refrigerante non si danneggi per evitare una fuoriuscita non controllata di refrigerante (indicazioni sulla targhetta dati) e di olio.

► Il prodotto refrigerante può far male agli occhi! Fare attenzione a non danneggiare il circuito di refrigerazione:

- bucando i canali refrigeranti dell'evaporatore;
- piegando le condutture;
- raschiando i rivestimenti della superficie.

Istruzioni per la sicurezza e avvertenze

Simboli sul compressore (a seconda del modello)

Questo avviso ha significato solo per il riciclaggio. Col funzionamento normale non sussiste alcun pericolo.



- ▶ L'olio del compressore può essere letale in caso di ingerimento e di introduzione nelle vie aeree.

Smaltimento dell'imballaggio

L'imballaggio è pratico e protegge l'apparecchio da eventuali danni di trasporto. I materiali utilizzati per l'imballaggio sono riciclabili, in quanto selezionati secondo criteri di rispetto dell'ambiente e di facilità di smaltimento.

Restituire gli imballaggi al circuito di raccolta dei materiali consente di risparmiare materie prime. Utilizzare centri di raccolta per materiali specifici ed eventuali opzioni di ritiro alternative. Smaltire correttamente anche gli imballaggi utilizzati per il trasporto.

Smaltimento delle apparecchiature

Le apparecchiature elettriche ed elettroniche contengono spesso materiali utili. Contengono altresì sostanze, composti e componenti che erano necessari per il funzionamento e la sicurezza dell'apparecchiatura stessa. Smaltirli in modo non adeguato o nei rifiuti domestici potrebbe nuocere alla salute e all'ambiente. In nessun caso quindi smaltire queste apparecchiature nei normali rifiuti domestici.



Accertarsi che l'apparecchio per il freddo non si danneggi fino al momento del corretto smaltimento.

In questo modo è garantito che il refrigerante contenuto nel circuito e l'olio del compressore non possano disperdersi nell'ambiente.

Il simbolo del cassonetto barrato indica che il prodotto deve essere conferito agli idonei centri di raccolta differenziata allestiti dai comuni o dalle società di igiene urbana oppure riconsegnato gra-

tuitamente al rivenditore al momento dell'acquisto di una nuova apparecchiatura di tipo equivalente, in ragione di uno a uno. L'utente è tenuto a cancellare eventuali dati personali dall'apparecchiatura elettronica da smaltire. L'adeguata raccolta differenziata contribuisce a evitare possibili effetti negativi sull'ambiente e sulla salute e favorisce il riciclo dei materiali di cui è composta l'apparecchiatura. Per la gestione del recupero e dello smaltimento degli elettrodomestici, Miele Italia aderisce al consorzio Ecodom (Consorzio Italiano Recupero e Riciclaggio Elettrodomestici). Smaltimento dei rifiuti di apparecchiature elettriche ed elettroniche (RAEE), ai sensi del Decr. legisl. 14 marzo 2014, n. 49 in attuazione della Direttiva 2012/19/UE e sui RAEE sullo smaltimento dei rifiuti di apparecchiature elettriche ed elettroniche. L'utente è tenuto per legge a rimuovere dalle apparecchiature batterie, accumulatori e lampade esausti e rimovibili, in modo non distruttivo. Conferirli agli idonei centri di raccolta differenziata dove vengono presi in consegna gratuitamente. Accertarsi che fino al momento dello smaltimento l'apparecchiatura sia tenuta lontana dai bambini.

Sostenibilità e tutela dell'ambiente

Risparmiare energia ...

Risparmiare energia:

- Luogo di posizionamento** Con temperature ambiente aumentate, l'apparecchio deve raffreddare più spesso e consuma quindi più energia elettrica. Quindi:
- posizionare l'apparecchio in un ambiente ben aerato.
 - Non posizionarlo accanto a una fonte di calore (termosifoni, cucina elettrica)
 - Proteggere l'apparecchio da raggi di sole diretti.
 - Garantire una temperatura ambiente ideale intorno ai 20 °C.
 - Tenere le sezioni di aerazione e sfiato libere ed eliminare la polvere eventualmente presente con regolarità.
- Impostazione temperatura** Più bassa è la temperatura impostata, maggiore sarà il consumo energetico. Si consigliano le seguenti impostazioni:
- vano frigorifero da 4 a 5 °C.
 - Vano congelatore -18 °C
- Uso** A causa del calore immesso e di un impedimento della circolazione dell'aria aumentano i consumi energetici. Pertanto:
- aprire lo sportello/gli sportelli dell'apparecchio sempre solo all'occorrenza e per il minor tempo possibile. Una buona disposizione degli alimenti aiuta ad orientarsi.
 - Dopo l'apertura, chiudere sempre completamente lo sportello/gli sportelli dell'apparecchio.
 - Far raffreddare alimenti e bevande caldi prima di introdurre alimenti e bevande nell'apparecchio per il freddo.
 - Conservare gli alimenti sempre ben confezionati o coperti.
 - Non riempire eccessivamente gli scomparti per permettere all'aria di circolare.
 - Disporre nel vano frigorifero alimenti congelati da scongelare.

 Eseguire l'installazione secondo le istruzioni di montaggio (v. codice QR).



N. mat. 12 146 040 -
KD 77x4 E, KDN 77x4 E (sportello fisso)



N. mat. 12 146 060 -
KD 7713 E, KDN 7713 E (sportello a trasciamento)

Ordinare le istruzioni di montaggio stampate su carta

È possibile ordinare gratuitamente le istruzioni di montaggio stampate su carta presso Miele.

Tutti i dati di contatto Miele sono riportati in fondo al presente documento. Specificare l'identificativo del modello e il numero di serie presenti sulla targhetta dati.

Fissare l'apparecchio per il freddo nella nicchia

 Pericolo di danneggiamento o di ferimento a causa dell'apparecchio che si ribalta.

L'apparecchio è pesante e tende a ribaltarsi in avanti a sportello aperto.

Tenere lo sportello/gli sportelli dell'apparecchio chiuso/i finché l'apparecchio è incassato.

È essenziale fissare l'apparecchio per il freddo nella nicchia utilizzando le parti di fissaggio e di contenimento in dotazione, secondo le istruzioni di montaggio.

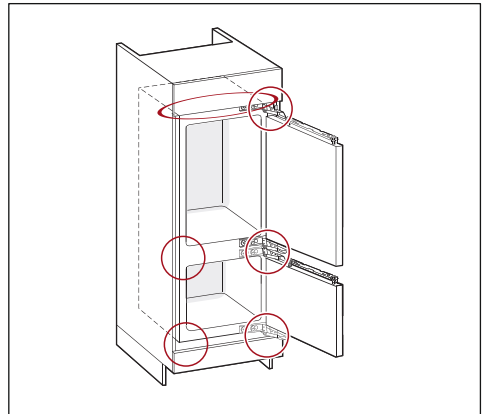

KD 77x4 E, KDN 77x4 E (sportello fisso)

Installazione

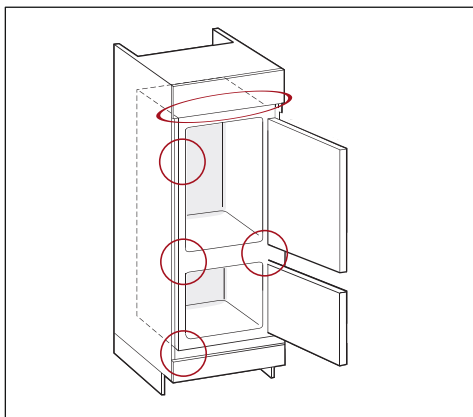

KD 7713 E, KDN 7713 E (sportello a trascinamento)

Luogo di installazione

⚠ Pericolo di incendio e danneggiamento a causa di apparecchi che rilasciano calore.

Gli apparecchi che rilasciano calore possono incendiarsi e incendiare l'elettrodomestico.

Il cavo di rete elettrica non deve entrare in contatto con fonti di calore.

L'apparecchio per il freddo non deve essere installato sotto un piano cottura.

⚠ Pericolo di incendio e di danneggiamento a causa di fiamme libere. Le fiamme libere possono incendiare l'apparecchio.

Tenere le fiamme libere, come p.es. una candela, lontane dall'apparecchio.

⚠ Pericolo di incendio e di danneggiamenti dovuti a un'installazione non corretta.

Se la spina elettrica e i cavi di alimentazione toccano la parte posteriore dell'apparecchio per il freddo, possono essere danneggiati dalle vibrazioni e causare un cortocircuito.

La spina elettrica o i cavi di alimentazione non devono toccare l'apparecchio per il freddo.

I cavi di alimentazione non devono essere incastrati o danneggiati.

Non collegare altri apparecchi alle prese poste dietro questo apparecchio per il freddo.

Non posizionare o mettere in funzione multiprese, ripartitori o altri dispositivi elettronici (p.es. trasformatori alogeni) nell'area posteriore.

L'ideale è un locale asciutto e ben ventilato.

Incastrare l'apparecchio solo in un mobile con nicchia stabile, ad angolo retto e orizzontale, che poggi su un pavimento orizzontale e piano.

 Pericolo di danneggiamento a causa dell'umidità dell'aria elevata. In caso di umidità elevata la condensa può depositarsi sulle superfici esterne dell'apparecchio per il freddo.

La condensa può corrodere le pareti esterne dell'elettrodomestico.

Posizionare l'apparecchio per il freddo in un ambiente asciutto e/o climatizzato, dotato di sufficiente aerazione.

Dopo l'incasso/il posizionamento accertarsi che gli sportelli dell'apparecchio si chiudano correttamente e che l'apparecchio per il freddo sia stato incassato/posizionato come descritto. Rispettare le aperture di aerazione indicate.

Quando si sceglie il luogo di installazione, tenere presente che i consumi energetici dell'apparecchio per il freddo aumentano se nelle immediate vicinanze si trovano un impianto di riscaldamento, una cucina elettrica o altre fonti di calore. Evitare anche i raggi diretti del sole. Temperature ambiente più elevate aumentano i consumi energetici, poiché il compressore funziona per più tempo.

Classe climatica

L'apparecchio è predisposto per una determinata classe climatica (area temperatura ambiente), i cui limiti devono essere rispettati.

Una temperatura ambiente più bassa causa un fermo prolungato del compressore. La temperatura all'interno dell'apparecchio può salire e provocare danni.

La classe climatica è riportata sulla targhetta dati all'interno dell'apparecchio per il freddo.

| Classe climatica | Temperatura ambiente |
|------------------|----------------------|
| SN | da 10 a 32 °C |
| N | da 16 a 32 °C |
| PZ | da 16 a 38 °C |
| T | da 16 a 43 °C |
| SN-ST | da 10 a 38 °C |
| SN-T | da 10 a 43 °C |

Se l'apparecchio della classe climatica SN viene messo in funzione con temperature ambiente più fredde (fino a +5 °C), se ne garantisce un funzionamento ottimale.

Installazione

Combinazioni side-by-side

 Pericolo di danneggiamento a causa della condensa sulle pareti esterne dell'apparecchio.

In caso di umidità elevata e aerazione o sfiato assenti, la condensa può depositarsi sulle pareti esterne dell'apparecchio e causarne la corrosione.

Non montare nessun apparecchio per il freddo direttamente accanto o sopra altre apparecchiature dello stesso tipo, se l'apparecchio per il freddo non è omologato per questa disposizione.

Aerazione e sfiato dell'aria

 Pericolo di incendio e di danni a causa di una aerazione inadeguata.

Se l'apparecchio per il freddo non è sufficientemente aerato, il compressore si aziona più spesso e per periodi prolungati. Questo causa un aumento dei consumi energetici e una maggiore temperatura di funzionamento del compressore. Ciò potrebbe danneggiare l'apparecchio per il freddo.

Garantire un'aerazione e una fuoriuscita ottimali dell'aria dall'apparecchio per il freddo.

Attenersi assolutamente alle aperture di aerazione indicate.

Non coprire o ostruire le aperture di aerazione.

Pulire regolarmente le zone di aerazione per rimuovere polvere e sporco.

L'aria sulla parete posteriore dell'apparecchio si riscalda. Il mobile in cui l'elettrodomestico viene incassato deve essere realizzato in maniera tale da garan-

tire un'aerazione e una fuoriuscita dell'aria perfette (v. par. "Misure d'incasso" e istruzioni di montaggio).

Modifica dell'incernieratura dello sportello

 Pericolo di lesioni e danni a causa del peso elevato dello sportello.

Se l'incernieratura dello sportello viene sostituita da una sola persona, il pericolo di ferirsi e danneggiare l'apparecchio è elevato.

Eseguire questa operazione assolutamente con l'aiuto di qualcuno.

 Pericolo di schiacciamento sulla cerniera dello sportello.

Nell'area della cerniera è possibile schiacciarsi le dita.

Lasciare la cerniera dello sportello aperta e non chiuderla.

Non toccare la cerniera dello sportello durante la modifica.

La modifica dell'incernieratura dello sportello deve essere eseguita secondo le istruzioni di montaggio.

Anta del mobile (vale per KD(N) 7714 E, KD(N) 7724 E)

Fessura orizzontale e verticale

A seconda del tipo di cucina sono determinati lo spessore e il raggio dello spigolo dello sportello del mobile così come le fessure tutt'attorno (orizzontale e verticale).

Pertanto osservare assolutamente:

- Fessura orizzontale

La fessura tra anta del mobile e anta sovrastante deve essere di almeno 3 mm.

- Fessura verticale

Se la fessura tra lo sportello del mobile dell'elettrodomestico e il frontale del mobile a fianco sul lato della cerniera o la parete laterale fosse troppo esigua, potrebbe portare a una collisione dello sportello dell'apparecchio quando lo si apre contro il frontale del mobile cucina/la parete laterale.

A seconda dello spessore e del raggio spigolo dello sportello del mobile è necessaria una fessura particolare.

Tenerne conto durante la progettazione della cucina o quando si sostituisce l'elettrodomestico, al fine di individuare una soluzione d'incasso.

| Spessore sportello mobile A [mm] | Fessura X [mm] per diversi raggi spigolo B | | | |
|-------------------------------------|---|-----|-----|-----|
| | R0 | R1 | R2 | R3 |
| ≥16-19 | 2,5 | | | |
| 20 | 3 | 3 | 2,5 | 2,5 |
| 21 | 3 | 3 | 2,5 | 2,5 |
| 22 | 4 | 3,5 | 3 | 3 |

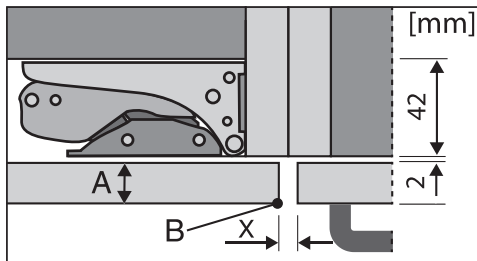

Frontale mobile cucina a fianco

A = spessore frontale mobile
B = raggio spigolo
X = fessura

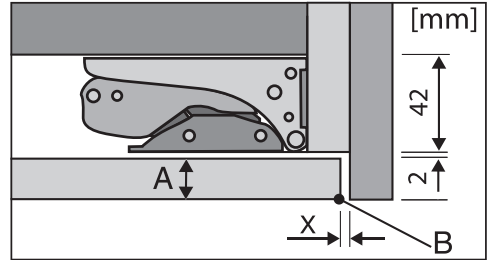

Parete laterale che chiude

A = spessore frontale mobile
B = raggio spigolo
X = fessura

Suggerimento: montare un distanziatore tra il corpo del mobile e la parete laterale. In questo modo si ottiene una fessura di una certa larghezza.

- Peso sportello o anta del mobile

⚠ Pericolo di causare danni per via di uno sportello o di un'anta del mobile troppo pesante.

Uno sportello o un'anta del mobile che supera il peso consentito può danneggiare le cerniere dell'elettrodomestico e causare danni di funzionamento.

I pesi massimi consentiti delle ante del mobile in kg sono:

| apparecchio del freddo | anta superiore del mobile | anta inferiore del mobile |
|---------------------------|------------------------------|------------------------------|
| KDN 77x4 E | 15 | 15 |

Installazione

Misure d'incasso

Incasso in un mobile a colonna/vista laterale

KD(N) 7714 E, KD(N) 7724 E

Tutte le misure sono indicate in mm.

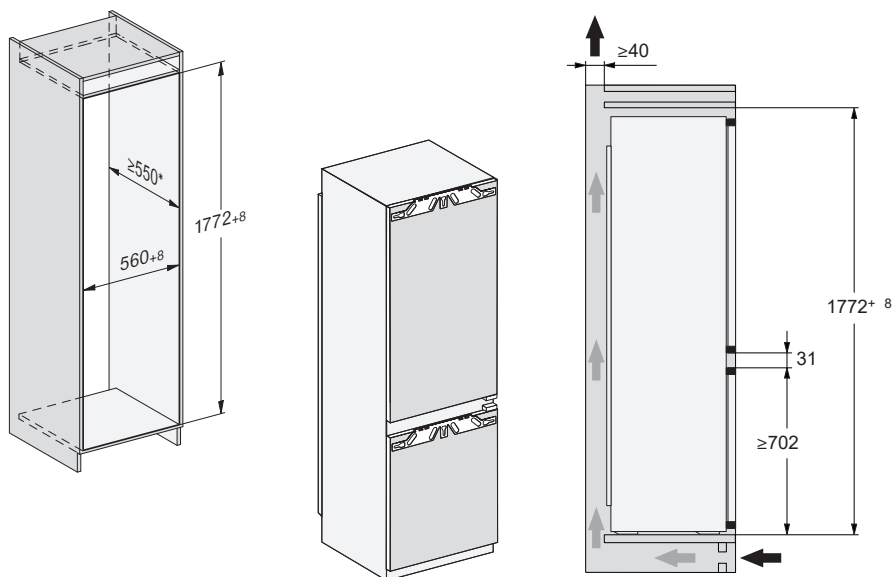

* Il consumo energetico dichiarato è stato rilevato con una profondità della nicchia di 560 mm. L'apparecchio è completamente funzionale con una profondità di nicchia di 550 mm, ma ha consumi energetici leggermente superiori.

Prima dell'incasso accertarsi che il mobile d'incasso corrisponda esattamente alle misure indicate. Rispettare assolutamente le sezioni di aerazione e sfiato per garantire il corretto funzionamento dell'apparecchio.

KD(N) 7713 E

Tutte le misure sono indicate in mm.

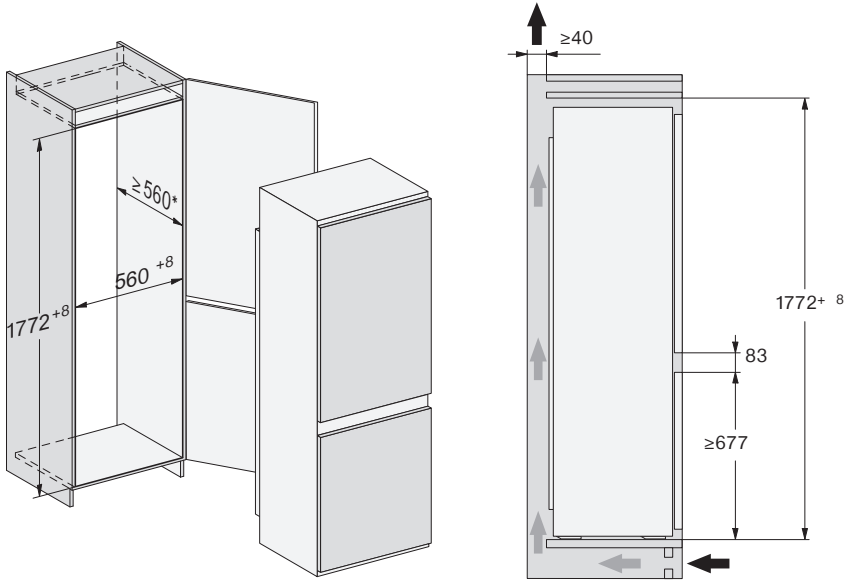

* Il consumo energetico dichiarato è stato rilevato con una profondità della nicchia di 560 mm. L'apparecchio è completamente funzionale con una profondità di nicchia di 550 mm, ma ha consumi energetici leggermente superiori.

Prima dell'incasso accertarsi che il mobile d'incasso corrisponda esattamente alle misure indicate. Rispettare assolutamente le sezioni di aerazione e sfiato per garantire il corretto funzionamento dell'apparecchio.

Installazione

Allacciamenti e aerazione

Tutte le misure sono indicate in mm.

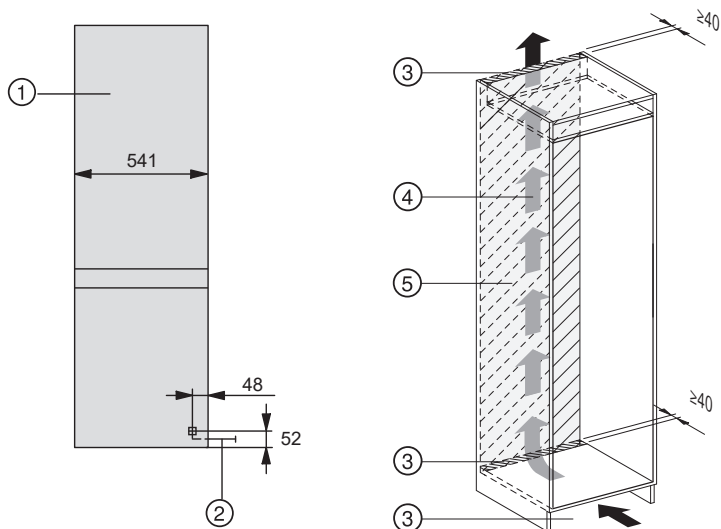

① Vista frontale

② Cavo di alimentazione elettrica, lunghezza = 2.200 mm

Presso l'assistenza tecnica Miele è disponibile un cavo di alimentazione più lungo.

③ Sezione di aerazione min. 200 cm²

④ Aerazione

⑤ Nessun allacciamento in questa area

Allacciamento elettrico

L'apparecchio deve essere collegato esclusivamente col cavo di alimentazione in dotazione a una presa di sicurezza.

Posizionare l'elettrodomestico in modo che la presa risulti accessibile. Se la presa non fosse accessibile, assicurarsi che al momento dell'installazione sia presente un dispositivo di separazione per ogni polo.

 Pericolo di incendio in caso di surriscaldamento.

Il collegamento dell'apparecchio a multiprese e prolunghie può causare un sovraccarico dei cavi.

Per ragioni di sicurezza non utilizzare multiprese e prolunghie.

L'impianto elettrico deve essere realizzato a regola d'arte VDE 0100.

Per motivi di sicurezza si consiglia l'uso di un interruttore automatico differenziale (RCD) del tipo  nell'impianto della casa per l'allacciamento elettrico dell'apparecchio.

Se il cavo di alimentazione elettrica è danneggiato, sostituirlo con un cavo speciale dello stesso tipo (disponibile presso il servizio di assistenza tecnica Miele). Per motivi di sicurezza è necessario che la sostituzione sia effettuata da personale specializzato o dal servizio di assistenza tecnica Miele.

Per l'assorbimento nominale e la protezione, vedere le istruzioni d'uso oppure la targhetta dati. Confrontare questi dati con i dati dell'allacciamento elettrico in loco. In caso di dubbi rivolgersi a un elettricista qualificato.

È possibile il funzionamento temporaneo o permanente con un sistema di alimentazione di energia elettrica autosufficiente o non sincrono alla rete (come

reti autonome, sistemi di backup). Requisito per il funzionamento è che il sistema di alimentazione di energia elettrica rispetti le normative EN 50160 o similari.

Le misure di sicurezza previste nell'impianto domestico e per questo prodotto Miele devono essere garantite per funzionalità e procedure anche col funzionamento autonomo oppure non sincrono alla rete oppure sostituite da misure eguali nell'installazione. Come per esempio descritto nella pubblicazione attuale della VDE-AR-E 2510-2.

Collegare l'apparecchio

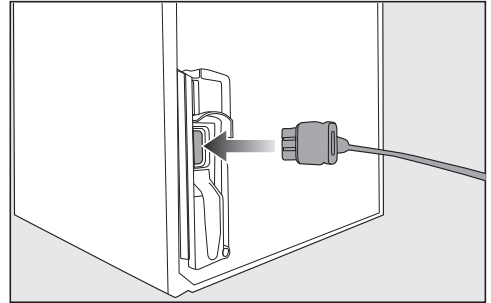

- Inserire la spina sul retro dell'apparecchio.

Accertarsi che la spina dell'apparecchio sia agganciata correttamente.

- Inserire la spina nella presa.

L'apparecchio è ora collegato alla rete elettrica.

Descrizione apparecchio

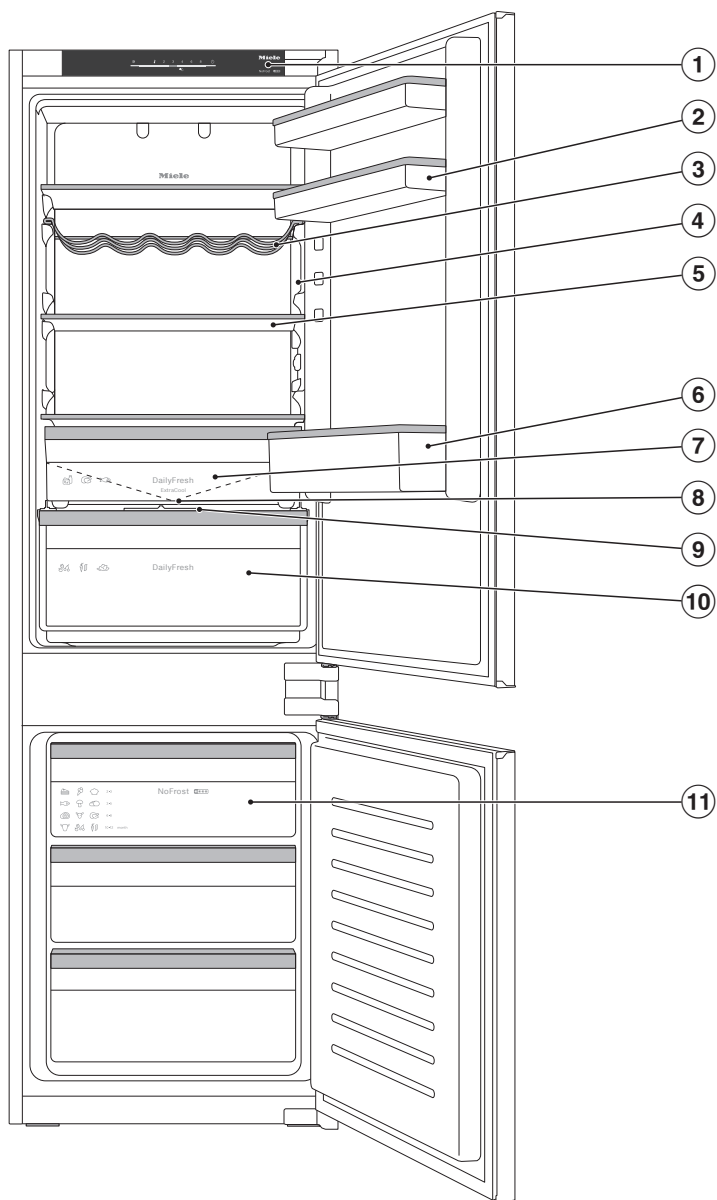

Questa immagine illustra a titolo esemplificativo un modello di elettrodomestico.

Descrizione apparecchio

- ① Pannello comandi
- ② Balconcino con portauova nello sportello dell'apparecchio
- ③ Ripiano portabottiglie variabile
- ④ Illuminazione interna
- ⑤ Ripiano
- ⑥ Mensola per bottiglie con supporto:
è possibile spostare il supporto per bottiglie a destra o a sinistra e creare spazio per i cartoni delle bevande.
- ⑦ Cassetto DailyFresh ExtraCool con temperatura ridotta per alimenti facilmente deperibili
- ⑧ Canaletta e foro di scolo dell'acqua di sbrinamento:
la condensa depositata defluisce ed evapora automaticamente.
- ⑨ Copertura per la regolazione dell'umidità dell'aria nel cassetto DailyFresh
- ⑩ Cassetto DailyFresh per frutta e verdura (con regolazione dell'umidità)
- ⑪ Cassetti congelatore

Descrizione apparecchio

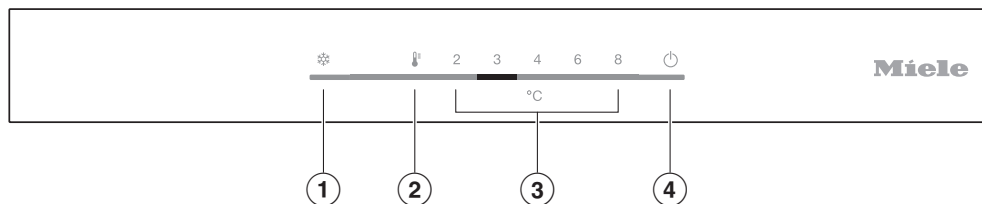

- ① Accensione/spengimento della funzione Superraffreddamento/SuperFrost (modalità Party)
- ② Impostare la temperatura
- ③ Area temperatura impostabile
- ④ Accensione/spengimento dell'apparecchio del freddo

Disposizione degli alimenti

Spostare i balconcini/la mensola per bottiglie

Spostare i balconcini/la mensola per bottiglie nello sportello solo se vuoti.

- Spostarli rispettivamente verso l'alto ed estrarli verso di sé.
- Riposizionare i balconcini/le mensole per bottiglie dove si desidera.

Rimuovere o spostare il supporto per bottiglie (a seconda del modello)

Le lamelle del supporto per bottiglie danno stabilità alle bottiglie quando si apre e si chiude lo sportello.

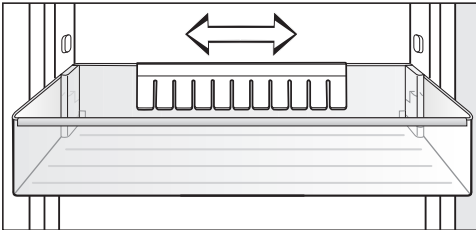

Il supporto per bottiglie può essere spostato verso destra o verso sinistra. In questo modo si ricava dello spazio per le bevande in confezioni di cartone.

Il supporto può essere anche smontato, p.es. per pulirlo:

- sfilare il supporto bottiglie verso l'alto.

Spostare i ripiani

I ripiani possono essere spostati a seconda dell'altezza degli alimenti.

- Tirare il ripiano verso di sé e ribaltarlo verso il basso.
- Inserire il ripiano con il bordo posteriore rivolto verso l'alto nel punto desiderato. Il bordo posteriore deve essere rivolto verso l'alto per evitare che gli alimenti tocchino il pannello posteriore e gelino.

Spostare il ripiano portabottiglie variabile

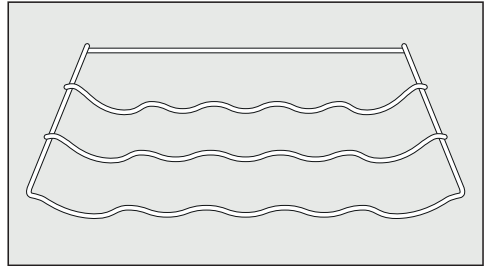

- Sollevare leggermente sul retro il ripiano portabottiglie ed estrarlo frontalmente.
- Riposizionare il ripiano portabottiglie dove si desidera.

La barra di riferimento posteriore deve essere rivolta verso l'alto affinché le bottiglie non tocchino la parete posteriore.

Descrizione apparecchio

Accessori in dotazione

Portauova (a seconda del modello)

Supporto bottiglie (a seconda del modello)

Ripiano portabottiglie variabile

Vaschetta per i cubetti di ghiaccio

Accessori su richiesta

Cerniere SoftClose

Con le cerniere SoftClose gli sportelli dell'apparecchio si chiudono dolcemente e silenziosamente.

Inoltre lo/gli sportello/i si chiude/chiedono in automatico da un angolo di apertura di 30°.

Nello shop online di Miele, presso l'assistenza tecnica Miele o presso il rivenditore specializzato Miele, è possibile trovare prodotti appositi per l'apparecchio per il freddo, p.es. prodotti per la cura degli elettrodomestici e accessori.

È possibile accedere allo shop online di Miele tramite il seguente codice QR:



Accendere e spegnere l'apparecchio

Prima dell'uso

- Rimuovere tutti i materiali d'imballaggio e le pellicole protettive.
- Pulire l'interno dell'elettrodomestico e gli accessori in dotazione.

Collegare l'apparecchio

- Collegare l'apparecchio alla rete elettrica, come descritto al capitolo "Allacciamento elettrico".

Accendere l'apparecchio

- Aprire lo sportello.
- Toccare il tasto sensore  per 3 secondi sul pannello comandi.

Il display temperatura è acceso e suona un segnale acustico.

L'apparecchio inizia a raffreddare e la luce interna si accende quando si apre lo sportello.

L'apparecchio si imposta sulla temperatura preimpostata.

Per consentire che la temperatura all'interno dell'elettrodomestico scenda sufficientemente, attendere un po' di tempo prima di introdurre gli alimenti. Sistemare gli alimenti nell'apparecchio solo quando è stata raggiunta la temperatura preimpostata.

Sistemare gli alimenti nel vano congelatore solo quando la temperatura in questo vano è sufficientemente bassa (almeno -18°C).

Spegnere l'elettrodomestico

- Toccare il tasto sensore  per 3 secondi sul pannello comandi.

Suona un segnale acustico.

Il raffreddamento e la luce interna sono spenti.

Attenzione! L'apparecchio non è staccato dalla rete se viene spento con l'interruttore on/off.

In caso di assenza prolungata

Se in caso di lunga assenza non si pulisce l'apparecchio e si lasciano chiusi gli sportelli, all'interno potrebbe formarsi della muffa.

Pulire sempre l'apparecchio prima di un'assenza prolungata.

Se l'apparecchio non viene usato per un periodo di tempo prolungato, attenersi a quanto segue:

- spegnere l'elettrodomestico.
- Sfilare la spina dalla presa oppure disinserire l'interruttore principale dell'impianto elettrico.
- Per aerare a sufficienza l'elettrodomestico e per impedire che si generino cattivi odori, pulirlo e lasciarlo aperto.

La giusta temperatura

... nel vano frigorifero

Nel vano frigorifero si consiglia una temperatura di **4 °C**.

... nel vano congelatore

Per congelare alimenti freschi è necessaria una temperatura di **-18 °C**. La durata di conservazione degli alimenti può essere quindi prolungata, mantenendo invariata la qualità.

Non appena la temperatura sale oltre i **-10 °C**, i microorganismi iniziano a proliferare e la durata di conservazione degli alimenti si riduce. Per questo motivo si raccomanda espressamente di non ricongelare gli alimenti parzialmente o completamente scongelati, a meno che prima non vengano cotti. Le alte temperature consentono di eliminare i microrganismi.

Con una temperatura costante del vano congelatore di **18 °C** e una rispettiva igiene è possibile sfruttare la durata massima di conservazione degli alimenti e si evita che gli alimenti si deteriorino.

Spia temperatura

L'indicazione della temperatura sul pannello comandi indica sempre la temperatura **desiderata**.

Impostare la temperatura

- Sul pannello comandi toccare il tasto sensore  più volte, finché viene visualizzata la temperatura desiderata.

 Pericolo per la salute a causa del consumo di alimenti avariati.

Con la temperatura preimpostata nel vano frigorifero di **4 °C**, nel vano congelatore si ottengono **-18 °C**.

Tenere conto che con una temperatura più alta nel vano frigorifero, la temperatura nel vano congelatore sale oltre i **-18 °C**.

Per congelare alimenti freschi nel vano congelatore, è necessaria una temperatura di **-18 °C**.

Con una temperatura più alta nel vano congelatore, si riduce inoltre la durata degli alimenti.

Quanto più alta o più bassa è la temperatura nel vano frigorifero, tanto più alta o più bassa è anche la temperatura nel vano congelatore.

Valori temperatura impostabili

- Vano frigorifero: da 2 a 8 °C

Se è stata modificata l'impostazione della temperatura:

- Controllare la temperatura dopo alcune ore. Solo a questo punto è impostata la temperatura reale nell'apparecchio.
- Dopo ca. 6 ore con apparecchio non completamente pieno
- Dopo ca. 24 ore con apparecchio completamente pieno

Se la temperatura dopo questo lasso di tempo è ancora troppo alta o troppo bassa:

- reimpostare la temperatura.

Utilizzo della Modalità Party (Superraffreddamento/SuperFrost)

Modalità Party (Superraffreddamento/SuperFrost) ❄️

Con la funzione Modalità Party ❄️ accesa, il **vano frigorifero** e il **vano congelatore** raggiungono rapidamente la temperatura più bassa (in base alla temperatura ambiente). Quando l'elettrodomestico funziona a pieno regime, la temperatura nell'apparecchio si abbassa.

La funzione Modalità Party ❄️ è indicata soprattutto per raffreddare o congelare rapidamente grandi quantità di alimenti freschi o bevande.

Suggerimento: Scegliere la funzione Modalità Party ❄️ inoltre prima di congelare alimenti freschi. In questo modo gli alimenti si congelano rapidamente e valore nutritivo, vitamine, aspetto e sapore rimangono inalterati.

Con la funzione Modalità Party ❄️ accesa, è possibile che si sentano dei rumori.

Suggerimento: Accendere la funzione Modalità Party ❄️ ca. 4 -6 ore prima di disporre gli alimenti o le bevande nell'apparecchio.

La funzione Modalità Party ❄️ si spegne in automatico dopo ca. 50 ore. È possibile disattivare la funzione Modalità Party ❄️ in qualsiasi momento.

In caso di interruzione della corrente elettrica, la funzione modalità Party ❄️ si spegne.

Attivare/disattivare la modalità Party ❄️

- Toccare il tasto sensore Superraffreddamento/SuperFrost (modalità Party) ❄️ per attivare e disattivare di nuovo la funzione.

Allarme sportello

L'apparecchio è dotato di un sistema d'allarme che si attiva per evitare inutili consumi di energia elettrica a sportello aperto e per evitare che il caldo dell'ambiente possa penetrare nel vano e deteriorare gli alimenti conservati.

Se uno dei due sportelli rimane aperto per più di un paio di secondi, suona l'allarme acustico.

Dopo circa 10 minuti lampeggia la luce interna.

Il segnale acustico cessa di suonare quando si chiude lo sportello.

Disattivare l'allarme sportello in anticipo

Qualora dovesse disturbare, il segnale acustico può essere spento in anticipo.

■ Toccare il tasto sensore .

Il segnale acustico non suona più.

Conservazione degli alimenti nel vano frigorifero

Aree di raffreddamento differenti

Per la naturale circolazione dell'aria, nel vano frigorifero si creano aree di temperatura differenti.

L'aria fredda, più pesante, scende nell'area inferiore del vano frigorifero. Sfruttate le diverse zone di raffreddamento per conservare gli alimenti!

Area con temperatura più alta

L'area con la temperatura più alta nel vano frigorifero si trova in alto nella zona anteriore e nello sportello. Utilizzare quest'area per conservare burro e formaggio. Il burro non si indurisce e si può quindi spalmare facilmente; il sapore del formaggio rimane inalterato.

Area con la temperatura più bassa

L'area con la temperatura più bassa nel vano frigorifero si trova nel cassetto DailyFresh ExtraCool e sulla parete posteriore.

Con un'impostazione della temperatura di 4 °C e una rispettiva igiene si ritarda la proliferazione dei batteri, p.es. salmonella e listeria che possono causare gravi intossicazioni da alimenti.

Utilizzare queste aree quindi per conservare alimenti delicati e facilmente deperibili, come p.es.:

- pesce, carne, pollame,
- insaccati, pietanze cotte,
- pietanze o dolci contenenti uova o panna,
- pasta fresca, impasti per torte dolci/ salate o pizza,
- formaggi e latticini di latte non pastorizzato,

- hummus, creme spalmabili alle verdure, sostituti vegetali del formaggio fresco,
- verdura precotta confezionata,
- in generale alimenti freschi (la cui data di scadenza si riferisce all'alimento conservato a una temperatura di almeno 4 °C)

Suggerimento: Disporre gli alimenti in modo che non tocchino la parete posteriore del vano frigorifero. In caso contrario potrebbero congelare e attaccarsi alla parete posteriore.

Indicatore della temperatura per l'area più fredda

L'indicatore della temperatura per l'area più fredda si trova a sinistra o a destra sulla parete laterale interna nell'area più fredda del vano frigorifero. Con l'aiuto dell'indicatore della temperatura, in questa area è possibile controllare la temperatura per gli alimenti delicati e facilmente deperibili. Nell'area più fredda (tra l'indicatore della temperatura e il ripiano sottostante), con la corretta impostazione si regola la temperatura di raffreddamento media, più bassa. Questa temperatura di raffreddamento bassa e un'igiene appropriata ritardano la moltiplicazione dei batteri, p.es. di salmonella e listeria, che possono causare gravi intossicazioni alimentari.

Dopo il primo avvio dell'apparecchio per il freddo, potrebbero essere necessarie fino a 12 ore per raggiungere la temperatura desiderata.

Conservazione degli alimenti nel vano frigorifero

La spia dell'indicatore della temperatura è inoltre falsata dall'apertura frequente o lunga dello sportello dell'apparecchio. Aprire lo sportello sempre per breve tempo.

Dopo qualche ora ricontrrollare l'indicatore della temperatura.

Visualizzazione dell'indicatore della temperatura



Se l'indicatore della temperatura visualizza la scritta "OK", la temperatura è impostata correttamente. Gli alimenti delicati e facilmente deperibili vengono raffreddati correttamente in quest'area.

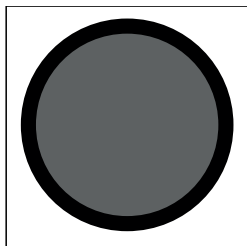

Se l'indicatore della temperatura non visualizza la scritta "OK", la temperatura impostata è troppo alta. Impostare la temperatura a 4 °C o inferiore.

Se la temperatura ambiente è molto variabile, controllare l'indicatore della temperatura con maggiore frequenza. Se necessario reimpostare la temperatura.

Suggerimento: Se dopo ripetuti controlli e un'impostazione più bassa, l'indicatore della temperatura non indica "OK", contattare l'assistenza tecnica. L'indicatore della temperatura è danneggiato e la corretta conservazione di alimenti delicati e facilmente deperibili non è più garantita.

Conservare gli alimenti con o senza confezione?

Conservare gli alimenti nel vano frigorifero solo confezionati o ben coperti (nel cassetto DailyFresh vi sono eccezioni). In questo modo si evita l'assorbimento di odori esterni, la disidratazione degli alimenti e la trasmissione di eventuali germi. Questo vale in particolare nel caso di alimenti di origine animale. Accertarsi che soprattutto alimenti come carne cruda e pesce non siano a contatto con altri alimenti.

Con un'impostazione corretta della temperatura e la relativa igiene, è possibile allungare notevolmente la conservazione degli alimenti. Si evita quindi di gettare gli alimenti.

Alimenti ricchi di proteine

Tenere presente che gli alimenti ricchi di proteine si deteriorano più facilmente. Questo vuol dire, per esempio, che i crostacei vanno a male più rapidamente del pesce mentre il pesce si conserva meno a lungo rispetto alla carne.

Conservare gli alimenti nella zona DailyFresh

Cassetto DailyFresh ExtraCool

Il cassetto DailyFresh ExtraCool è adatto in particolare a conservare alimenti facilmente deperibili come:

- pesce fresco, molluschi.
- carne, pollame, insaccati;
- insalate prelibate;
- latticini come yogurt, formaggio, panna, ricotta, ecc.
- Inoltre in questo cassetto è possibile conservare alimenti di ogni tipo, sempre che siano confezionati.

Nel cassetto DailyFresh ExtraCool è presente una temperatura di 0 °C, se nel vano frigorifero è stata impostata una temperatura di 2 °C. L'umidità dell'aria nel cassetto DailyFresh ExtraCool non è aumentata e non può essere regolata.

Nel cassetto DailyFresh ExtraCool la temperatura è di circa 0 °C. Con una temperatura bassa nel vano frigorifero, nel cassetto DailyFresh ExtraCool, in determinate condizioni, si raggiungono temperature sotto lo 0. Gli alimenti possono congelare. In caso di necessità modificare l'impostazione della temperatura.

Tenere presente che gli alimenti ricchi di proteine si deteriorano più facilmente. Questo vuol dire, per esempio, che i crostacei vanno a male più rapidamente del pesce mentre il pesce si conserva meno a lungo rispetto alla carne. È opportuno conservare questi alimenti qui per motivi igienici solo **coperti o confezionati**.

Cassetto DailyFresh

Nel cassetto DailyFresh le condizioni di conservazione per frutta e verdura sono ottimali.

Nel cassetto DailyFresh è possibile regolare l'umidità contenuta dell'aria in modo che possa corrispondere a quella degli alimenti conservati. Una maggiore umidità dell'aria fa in modo che l'umidità contenuta negli alimenti venga conservata, impedendo una loro rapida disidratazione. La temperatura corrisponde all'incirca alla temperatura del vano frigorifero tradizionale.

Ricordarsi che il grado di freschezza dell'alimento è fondamentale per un buon risultato di conservazione.

Modificare l'umidità dell'aria nel cassetto DailyFresh

Il livello di umidità dell'aria nel cassetto DailyFresh dipende sostanzialmente dal tipo e dalla quantità di alimenti conservati, se **non sono confezionati**.

Suggerimento: Nel caso di **minime** quantità, l'umidità può risultare troppo bassa. Confezionare gli alimenti in piccole buste ermetiche se le quantità sono esigue.

Suggerimento: Conservare frutta o verdura **tagliata** coperta o confezionata in modo che non si secchi.

Conservare gli alimenti nella zona DailyFresh

Scegliere Umidità dell'aria non aumentata δ

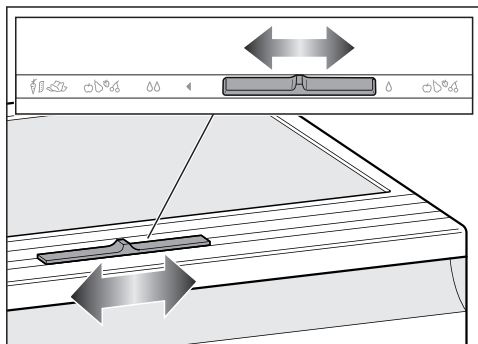

- Spostare il regolatore verso destra.

La copertura è aperta e l'umidità dell'aria cala δ .

- Scegliere questa impostazione sostanzialmente in caso di:
 - carico elevato
 - carico misto
 - carico che si compone soprattutto di frutta
 - umidità dell'aria troppo alta nel cassetto DailyFresh.

Scegliere Umidità dell'aria aumentata $\delta\delta$

- Spostare il regolatore verso sinistra.

La copertura è chiusa e l'umidità dell'aria rimane nel cassetto $\delta\delta$.

- Scegliere questa impostazione in caso di:
 - carico ridotto
 - carico che si compone soprattutto di verdura
 - umidità dell'aria troppo bassa nel cassetto DailyFresh.

Con un'umidità dell'aria aumentata nel cassetto DailyFresh, si può formare della condensa.

Se secondo voi si è formata troppa condensa e gli alimenti vengono compromessi, procedere come segue:

Rimuovere l'acqua di condensa con un panno.

Aprire la copertura dello scomparto, scegliendo la posizione "Umidità dell'aria non aumentata δ ".

Conservare gli alimenti nella zona DailyFresh

In caso di risultati di conservazione degli alimenti insoddisfacenti (p.es. perché risultano flosci e vizi), osservare le seguenti indicazioni:

- conservare solo alimenti freschi. Lo stato di freschezza iniziale degli alimenti è fondamentale per un buon risultato di conservazione.
- Pulire il cassetto DailyFresh prima di introdurre gli alimenti.
- Far sgocciolare gli alimenti particolarmente umidi prima di riporli per la conservazione.
- Conservare alimenti sensibili al freddo nel cassetto DailyFresh (v. cap. "Conservare alimenti nel vano frigorifero", par. "Non adatti al vano frigorifero").
- Per la conservazione degli alimenti scegliere la posizione corretta del coperchio (umidità dell'aria non aumentata δ o aumentata $\delta\delta$).
- Un'elevata percentuale di umidità dell'aria $\delta\delta$ si raggiunge anche solo con l'umidità presente negli alimenti conservati, se questi non sono confezionati. Quanti più alimenti sono conservati nello scomparto, maggiore è l'umidità dell'aria.
- Se con questa impostazione $\delta\delta$ nello scomparto si forma troppa umidità, rischiando di compromettere la conservazione degli alimenti, rimuovere l'acqua di condensa soprattutto dal fondo e collocare una griglia o un oggetto simile, in modo che l'umidità in eccesso possa gocciolare. In alternativa commutare su umidità dell'aria non aumentata δ , spostando il regolatore verso destra.
- Nel caso in cui l'umidità dovesse essere ancora una volta troppo bassa, nonostante l'impostazione $\delta\delta$, confezionare gli alimenti in imballaggi a tenuta d'aria.

Congelare e conservare gli alimenti freschi

Capacità massima di congelazione

Affinché gli alimenti si congelino rapidamente fino al nucleo, si consiglia di non superare la capacità di congelazione. La capacità massima di congelazione entro le 24 ore è riportata sulla targhetta dati "Capacità di congelazione ...kg/24 h".

Prima di conservare gli alimenti

- Per una quantità superiore a 2 kg di alimenti freschi, circa 24 ore prima di introdurre gli alimenti nel congelatore, attivare la funzione Modalità Party ❄️ (v. "Utilizzo della Modalità Party (Superaffreddamento/SuperFrost)").

Gli alimenti già presenti accumulano così una riserva di freddo.

- Congelare solo alimenti freschi e di buona qualità.

Tenere conto che determinati alimenti non sono adatti alla congelazione. Tra questi alcuni tipi di verdure che normalmente vengono consumate crude, come insalata o radicchio.

Suggerimento: Per mantenere invariati il colore, il sapore e la vitamina C, scottare la verdura prima di congelarla. Allo scopo immergere la verdura in porzioni per 2-3 minuti in acqua bollente. Scolarla e raffreddarla sotto l'acqua fredda. Infine sgocciolarla.

Congelare alimenti

Gli alimenti da congelare non devono toccare alimenti già congelati, altrimenti questi ultimi possono iniziare a scongelarsi.

Se le fessure della ventola sono coperte, si riduce la potenza di raffreddamento e aumenta il consumo energetico.

Quando si introducono gli alimenti da surgelare fare attenzione a non coprire le fessure della ventola.

- Le confezioni devono essere asciutte per evitare che congelando si attacchino.
- Riempire dapprima il cassetto di congelazione superiore con alimenti. Lì gli alimenti si congelano più rapidamente.
- Disporre gli alimenti da congelare adiacenti alle pareti laterali del cassetto di congelazione, affinché possano congelare rapidamente.
- Disporre infine gli alimenti nei sacchetti di congelazione o nei contenitori e distribuirli negli altri cassette.

Inserire il cassetto di congelazione sempre fino alla battuta di arresto, affinché l'aria possa circolare senza impedimenti all'interno dell'apparecchio.

Il procedimento di congelamento termina **circa 24 ore dopo l'introduzione degli alimenti**.

– **VarioRoom:** - introdurre la quantità massima di alimenti da congelare (v. targhetta dati)

Suggerimento: È possibile aumentare in modo flessibile lo spazio del vano congelatore. Per congelare alimenti di grandi dimensioni, ad es. tacchino o selvaggina, è possibile estrarre i cassette di congelazione.

Congelare e conservare gli alimenti freschi

- Estrarre i cassetti di congelazione superiori e disporre gli alimenti nel cassetto sottostante oppure direttamente sul fondo del vano congelatore.

Al termine del processo di congelamento:

- Disattivare la funzione Modalità Party ❄.
- Disporre gli alimenti nei cassetti di congelazione.
- Inserire i cassetti di congelazione di nuovo nell'apparecchio, infilando la guida a destra e a sinistra nel supporto.

Raffreddamento rapido di bevande

Se si introducono nel vano congelatore bottiglie affinché si raffreddino rapidamente, ricordarsi di **toglierle al più tardi dopo un'ora**. Se le bevande gelano, la bottiglia può scoppiare.

Preparare cubetti di ghiaccio

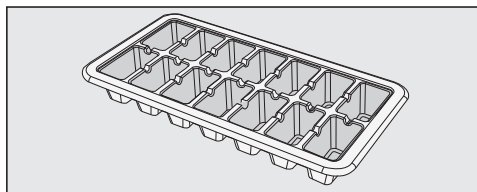

- Riempire la vaschetta del ghiaccio per 3/4 con acqua e posizionarla sul fondo di un cassetto.
- Per staccare la bacinella eventualmente attaccatasi sul fondo del vano congelatore usare un attrezzo non appuntito, ad esempio il manico di un cucchiaio.

Suggerimento: I cubetti possono essere facilmente estratti dalla vaschetta tenendola brevemente sotto acqua corrente.

Pulizia e manutenzione

Non rimuovere la targhetta dati nel vano interno dell'apparecchio per il freddo. In caso di guasti la targhetta dati è necessaria per rilevare i dati.

Fare attenzione che non giunga dell'acqua all'elettronica o all'illuminazione.

 Pericolo di danneggiamento a causa dell'umidità che penetra. Il vapore di un apparecchio a vapore può danneggiare le plastiche e i componenti elettrici. Non utilizzare apparecchi a vapore per la pulizia dell'apparecchio per il freddo.

Indicazioni sui prodotti per la pulizia

All'interno del frigo/congelatore utilizzare solo prodotti per la pulizia che non compromettano gli alimenti.

Per non danneggiare le superfici, per la pulizia **evitare** di usare

- detersivi contenenti soda, ammoniaca, acidi o cloruri,
- prodotti anticalcare,
- detersivi abrasivi, ad es. polveri o late abrasivi, pietre di pulizia (cleaning stone),
- detersivi contenenti solventi,
- detersivi per acciaio inossidabile,
- detersivi per lavastoviglie,
- spray per forno,
- detersivi per vetro,
- spugne dure abrasive e spazzole, ad es. pagliette o spugne per i piatti,

- gomme cancella-sporco,
- raschietti affilati in metallo.

Per la pulizia si consiglia un panno in spugna pulito, dell'acqua tiepida e un po' di detersivo per i piatti.

Operazioni preliminari per la pulizia dell'apparecchio

- Spegnerne l'elettrodomestico.
- Togliere gli alimenti dall'apparecchio e conservarli in un luogo fresco.
- Per pulirle, smontare tutte le parti interne, estraibili dell'apparecchio.

Pulire il vano interno

Pulire l'apparecchio regolarmente, almeno una volta al mese.

Se lo sporco agisce a lungo, in determinate circostanze diventa impossibile eliminarlo.

Le superfici potrebbero decolorarsi o alterarsi.

Eliminare subito lo sporco.

- Pulire il **vano interno** dell'apparecchio con un panno pulito, acqua tiepida e un po' di detersivo per i piatti.
- Lavare tutte le parti a mano, non in lavastoviglie.
- Ultimate le operazioni di pulizia, risciacquare con acqua pulita e asciugare con un panno.

- Pulire la canaletta dell'acqua di sbrinamento e il foro di scarico con un'astina oppure qualcosa di simile affinché l'acqua di sbrinamento possa defluire correttamente.
- Per aerare in modo sufficiente l'apparecchio ed evitare la formazione di cattivi odori, lasciare l'apparecchio aperto ancora per breve tempo.

Togliere e smontare gli accessori per la pulizia

Smontare i balconcini/la mensola per bottiglie

Per rimuovere il listello decorativo, procedere come segue:

- appoggiare il balconcino/la mensola per bottiglie sul piano di lavoro.
- Rimuovere il listello decorativo partendo da un lato.
- Al termine della pulizia fissare il listello decorativo di nuovo al balconcino/alla mensola per bottiglie.

Smontare i ripiani

- Appoggiare il ripiano su una base morbida (p.es. uno strofinaccio) sul piano di lavoro.

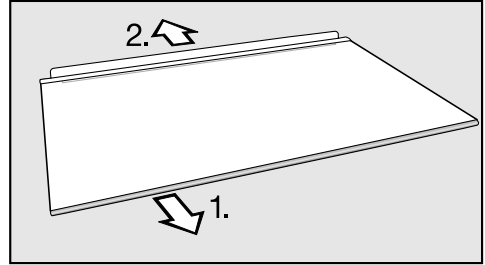

- Prima di procedere alla pulizia del ripiano, rimuovere il listello decorativo e il listello protettivo posteriore.
1. Rimuovere il listello decorativo partendo da un lato.
 2. Rimuovere il listello protettivo posteriore.
- Al termine della pulizia, fissare il listello decorativo e il listello posteriore al ripiano.

Estrarre il cassetto

- Sollevare leggermente il cassetto nella parte frontale ed estrarlo.

Togliere la copertura del cassetto DailyFresh

- Rimuovere il cassetto DailyFresh.
- Sollevare la copertura nella parte anteriore ed estrarla.
- Dopo la pulizia, reinserirla.

Pulizia e manutenzione

Pulire la guarnizione sportello

 Pericolo di danneggiamento a causa di una pulizia errata.

La guarnizione dello sportello trattata con oli o grassi può diventare porosa. Non trattare la guarnizione dello sportello con oli o grassi.

- Pulire regolarmente la guarnizione dello sportello con acqua pulita e asciugarla infine accuratamente con un panno.

Pulire le fessure di aerazione e fuoriuscita dell'aria

Eventuali depositi di polvere aumentano il consumo di energia elettrica.

- Pulire con regolarità le griglie di aerazione e sfiato servendosi di un pennello o dell'aspirapolvere (utilizzare ad es. il pennello per aspirapolvere Miele).

Dopo la pulizia

- Sistemare tutte le parti nell'apparecchio.
- Accendere l'elettrodomestico.
- Attivare la funzione Modalità Party ❄ per breve tempo affinché il vano frigorifero e il vano congelatore raffreddino rapidamente.
- Reintrodurre gli alimenti nell'apparecchio e chiudere lo sportello.
- Introdurre i cassetti di congelazione con gli alimenti nel vano congelatore non appena la relativa temperatura è sufficientemente bassa.
- Disattivare la funzione Modalità Party ❄, non appena la temperatura nel vano congelatore raggiunge almeno -18 °C.

Sbrinamento

La zona frigorifero si sbrina in automatico.

Quando il compressore è in funzione, sulla parete posteriore del vano frigorifero si possono formare brina o goccioline d'acqua. Non eliminare brina e gocce d'acqua.

L'acqua di sbrinamento scorre in una canaletta di raccolta e attraverso un foro di scarico nel sistema di evaporazione sul retro dell'apparecchio. Mediante il calore del compressore l'acqua di sbrinamento evapora in automatico.

Mantenere puliti la canaletta e il foro di scolo dell'acqua di sbrinamento. L'acqua di sbrinamento deve poter defluire sempre senza impedimenti.

Vano congelatore

L'apparecchio per il freddo è dotato di un sistema "NoFrost", grazie al quale il vano congelatore si sbrina automaticamente.



La maggior parte dei guasti può essere risolta in autonomia. In molti casi si possono risparmiare tempo e costi senza dover contattare l'assistenza tecnica.

Consultare il sito www.miele.it/support/customer-assistance per ulteriori informazioni su come risolvere i guasti in autonomia.



Fino a che il guasto non sarà risolto, non aprire lo sportello dell'elettrodomestico per evitare perdite di freddo.

Problemi generali con l'apparecchio

| Problema | Causa e rimedio |
|---|--|
| L'apparecchio per il freddo non raffredda. | L'apparecchio non è acceso. ■ Accendere l'apparecchio per il freddo. |
| | La spina non è inserita correttamente nella presa o la spina dell'apparecchio non è inserita correttamente nella presa dell'apparecchio. ■ Inserire la spina elettrica nella presa elettrica e la spina dell'apparecchio nella presa dell'apparecchio. |
| | Il fusibile dell'impianto elettrico di casa è scattato. L'apparecchio, la tensione di rete o un altro elettrodomestico potrebbero essere difettosi. ■ Rivolgersi a un elettricista qualificato o all'assistenza tecnica. |
| Il display temperatura si accende, ma l'apparecchio per il freddo non ha capacità di raffreddamento. | Il circuito di misurazione è acceso. Consente al rivenditore specializzato di presentare l'apparecchio di raffreddamento senza che il raffreddamento sia acceso. Questa impostazione non è necessaria per l'uso privato. Il circuito di misurazione può essere spento solo 30 secondi dopo l'accensione dell'apparecchio per il freddo. ■ Toccare il tasto sensore  per 15 secondi, finché non viene emesso un segnale acustico. ■ Rilasciare il tasto sensore  . Il circuito di misurazione è spento. L'apparecchio per il freddo si riavvia. |

Risoluzione dei problemi

| Problema | Causa e rimedio |
|---|--|
| <p>Il compressore si attiva più frequentemente e più a lungo; la temperatura interna è troppo bassa.</p> | <p>Le fessure di aerazione e sfiato sono ostruite o impolverate.</p> <ul style="list-style-type: none"> ■ Non coprire mai le fessure di aerazione e sfiato. ■ Eliminare la polvere eventualmente presente su queste fessure con regolarità. |
| | <p>Gli sportelli dell'apparecchio sono stati aperti di frequente oppure sono stati conservati o congelati grandi quantitativi di alimenti freschi.</p> <ul style="list-style-type: none"> ■ Aprire gli sportelli solo all'occorrenza e per il minor tempo possibile. <p>La temperatura necessaria si imposta dopo breve tempo di nuovo in automatico.</p> |
| | <p>Gli sportelli non sono chiusi bene. È possibile che nel vano congelatore si sia già formato uno spesso strato di ghiaccio.</p> <ul style="list-style-type: none"> ■ Chiudere gli sportelli. <p>La temperatura necessaria si imposta dopo breve tempo di nuovo in automatico.</p> <p>Qualora si fosse già formato uno spesso strato di ghiaccio, si riduce la potenza refrigerante e aumentano i consumi di energia elettrica.</p> <ul style="list-style-type: none"> ■ Sbrinare l'elettrodomestico e pulirlo. |
| | <p>Temperatura ambiente troppo elevata. Più alta è la temperatura ambiente, più a lungo rimane in funzione il compressore.</p> <ul style="list-style-type: none"> ■ Seguire le indicazioni riportate al cap. "Installazione", par. "Luogo di posizionamento". |
| | <p>L'apparecchio non è stato incassato correttamente nel vano.</p> <ul style="list-style-type: none"> ■ Montare l'apparecchio in base alle istruzioni di montaggio allegate. |
| | <p>È stata impostata una temperatura troppo bassa.</p> <ul style="list-style-type: none"> ■ Correggere l'impostazione della temperatura. |
| | <p>Una grande quantità di alimenti è stata congelata in una volta sola.</p> <ul style="list-style-type: none"> ■ Seguire le indicazioni riportate al capitolo "Congelamento e conservazione". |
| | <p>La funzione Modalità Party ❄️ è ancora accesa.</p> |



Risoluzione dei problemi

| Problema | Causa e rimedio |
|--|---|
| | <ul style="list-style-type: none"> ■ Per risparmiare energia elettrica, spegnere la funzione Modalità Party ❄️ in anticipo. |
| <p>La temperatura dell'apparecchio per il freddo è troppo alta. Gli alimenti da congelare (a seconda del modello) potrebbero scongelarsi.</p> | <p>Non si tratta di un errore. La temperatura impostata è troppo alta.</p> <ul style="list-style-type: none"> ■ Correggere l'impostazione della temperatura. ■ Controllare di nuovo la temperatura dopo 24 ore. <p>Non è stata raggiunta la temperatura ambiente in base alla quale è stato impostato l'apparecchio per il freddo. Il compressore si attiva di rado, se la temperatura ambiente è troppo bassa. La temperatura dell'apparecchio per il freddo aumenta.</p> <ul style="list-style-type: none"> ■ Seguire le indicazioni riportate al cap. "Installazione", par. "Luogo di installazione". ■ Aumentare la temperatura ambiente. |
| <p>Il tasto sensore per impostare la temperatura 🌡️ è acceso, il display temperatura lampeggia. Suona il segnale acustico.</p> | <p>La ventola del vano congelatore si è guastata.</p> <ul style="list-style-type: none"> ■ Toccare il tasto sensore 🌡️. ■ Il segnale acustico non suona più. Il display della temperatura indica di nuovo la temperatura impostata. ■ Contattare il servizio di assistenza tecnica Miele. |
| <p>Suona il segnale acustico.</p> | <p>Gli sportelli sono rimasti aperti per oltre 2 minuti.</p> <ul style="list-style-type: none"> ■ Chiudere gli sportelli. |
| <p>I surgelati si sono attaccati sul fondo.</p> | <p>La confezione degli alimenti non era asciutta quando sono stati conservati.</p> <ul style="list-style-type: none"> ■ Staccare i surgelati con un attrezzo non appuntito, ad es. il manico di un cucchiaio. |
| <p>L'area intorno al vano congelatore è calda.</p> | <p>Non si tratta di un guasto. Il riscaldamento impedisce la formazione di acqua di condensa nell'area della guarnizione dello sportello.</p> |
| <p>Lo sportello del vano congelatore non si apre più volte di seguito?</p> | <p>Non è un guasto. A causa del risucchio che si verifica quando si chiude lo sportello, è necessario aspettare ca. 1 minuto per poterlo aprire senza sforzo.</p> |
| <p>Intensa formazione di ghiaccio sulla parete posteriore del vano frigorifero.</p> | <p>Il ripiano nel vano frigorifero non è stato inserito correttamente.</p> <ul style="list-style-type: none"> ■ Posizionare il ripiano in modo corretto. Il bordo posteriore deve essere rivolto verso l'alto. |

Risoluzione dei problemi

| Problema | Causa e rimedio |
|--|---|
| Tutti i LED sul display temperatura si accendono. | <p>Il sensore della temperatura segnala un guasto.</p> <ul style="list-style-type: none">■ Contattare il servizio di assistenza tecnica Miele.■ Qualora dovesse disturbare, il segnale acustico può essere spento in anticipo. Toccare il tasto sensore . |
| Si è verificata un'interruzione della corrente elettrica. | <p>Durante un'interruzione della corrente elettrica, la temperatura dell'apparecchio per il freddo aumenta. Il tempo di conservazione si riduce e la qualità degli alimenti viene compromessa.</p> <ul style="list-style-type: none">■ Tenere l'apparecchio per il freddo possibilmente chiuso durante un'interruzione della corrente elettrica e non conservare altri alimenti.■ Controllare la qualità degli alimenti dopo l'interruzione della corrente elettrica.■ A seconda della temperatura, controllare che gli alimenti non abbiano iniziato a scongelarsi o si siano scongelati del tutto. In questo caso, lavorare ancora gli alimenti (cuocerli o arrostarli) prima di ricongelarli.■ In caso di dubbi, gettare gli alimenti che hanno iniziato a scongelarsi. |

L'illuminazione interna non funziona

| Problema | Causa e rimedio |
|--|--|
| L'illuminazione interna non funziona. | <p>L'elettrodomestico non è acceso.</p> <ul style="list-style-type: none">■ Accendere l'elettrodomestico. <p>La luce interna si spegne automaticamente per surriscaldamento se lo sportello rimane aperto per ca. 15 minuti. Qualora non fosse questo il motivo, si è verificato un guasto.</p> <div data-bbox="404 453 1042 762" style="border: 1px solid gray; padding: 5px;"><p> Pericolo di scossa elettrica per la presenza di cavi esposti.</p><p>Quando si rimuove la copertura della luce è possibile venire a contatto con parti che conducono corrente.</p><p>Non rimuovere la copertura della luce. L'illuminazione a LED può essere riparata e sostituita esclusivamente dall'assistenza tecnica autorizzata Miele.</p></div> <div data-bbox="404 775 1042 1018" style="border: 1px solid gray; padding: 5px;"><p> Pericolo di ferirsi con le luci a LED.</p><p>Questa illuminazione corrisponde al gruppo di rischio RG 2. Se la copertura è difettosa, si può compromettere la vista.</p><p>In caso di copertura della lampadina difettosa non osservare la luce con strumenti ottici da vicino (una lente di ingrandimento o simili).</p></div> <ul style="list-style-type: none">■ Contattare il servizio di assistenza tecnica Miele. |

Risoluzione dei problemi

Possibili cause di rumori

Nel corso del funzionamento l'apparecchio causa diversi rumori.
Con potenza di raffreddamento ridotta, l'apparecchio funziona a risparmio di energia, ma più a lungo. Il volume è più basso.
Con potenza di raffreddamento elevata, gli alimenti si raffreddano rapidamente. Il volume è più alto.

| Rumori normali | Quali sono le cause dei rumori? |
|--|--|
| Sibilo, fischio | Il refrigerante viene iniettato nel circuito refrigerante. |
| Crepitio, gorgoglio, mormorio | Il refrigerante scorre attraverso i tubi. |
| Ronzio | L'apparecchio per il freddo raffredda. |
| Clic | Il termostato spegne o accende il compressore. |
| Fruscio, brusio | La ventola è in funzione. L'aprisportello automatico (a seconda del modello) apre o chiude lo sportello dell'apparecchio. |
| Scricchiolio | Il materiale nell'apparecchio per il freddo si dilata. |
| Crepitio | Le valvole sono attive. |
| Segnale acustico (apparecchi per il freddo con serbatoio dell'acqua) | L'acqua viene prelevata dal serbatoio dell'acqua. |
| Risucchio (apparecchi per il freddo con ammortizzatore di chiusura dello sportello) | Lo sportello dell'apparecchio con ammortizzatore di chiusura viene aperto o chiuso. |

Tenere presente che i rumori del compressore e del flusso nel circuito refrigerante non si possono evitare.

Risoluzione dei problemi

| Rumori | Causa e rimedio |
|----------------------------------|---|
| Vibrazioni, strepitii, tintinnii | L'apparecchio per il freddo non è in piano. Allineare l'apparecchio per il freddo con una livella a bolla d'aria. A tale scopo, utilizzare i piedini di regolazione (a seconda del modello) sotto l'apparecchio per il freddo. Elettrodomestici da incasso: in una nicchia da incasso a partire da 140 cm, inserire le guide di stabilizzazione fornite sul lato inferiore della base dell'apparecchio. |
| | L'apparecchio per il freddo tocca mobili o apparecchi vicini. Spostare l'apparecchio per il freddo. |
| | I cassetti, i cesti o i ripiani traballano oppure sono incastrati. Controllare le parti mobili estraibili ed eventualmente reinserirle. |
| | Le bottiglie o i recipienti si toccano. Distanziare leggermente le bottiglie o i recipienti. |
| | Il supporto del cavo per il trasporto (a seconda del modello) si trova ancora sulla parete posteriore. Rimuovere il supporto del cavo. |

Assistenza tecnica

Su www.miele.it/c/service-10.htm si possono leggere le informazioni relative alla risoluzione autonoma di guasti e ai pezzi di ricambio Miele.

Contatti in caso di guasto

In caso di guasti che non si è in grado di risolvere da soli, contattare il rivenditore Miele o il servizio di assistenza tecnica Miele.

È possibile prenotare l'assistenza tecnica al link www.miele.it/c/service-10.htm.

I contatti dell'assistenza tecnica Miele si trovano in fondo alle presenti istruzioni.

L'assistenza tecnica necessita dell'identificativo del modello e del numero di fabbricazione (fabbr./SN/n.). Entrambi i dati sono riportati sulla targhetta all'interno dell'elettrodomestico oppure, a seconda del modello, nella modalità di impostazione sotto le informazioni **i**.

I dati sono riportati sulla targhetta nella parte interna dell'apparecchio.

Banca dati EPREL

Dal 1° marzo 2021 le informazioni relative all'etichettatura energetica delle macchine per uso domestico e alle specifiche per la progettazione ecocompatibile delle macchine per uso domestico sono contenute nella banca dati dei prodotti (EPREL). Al seguente link <https://eprel.ec.europa.eu/> è visionabile la banca dati dei prodotti. Verrà richiesto di immettere l'identificativo del modello.

L'identificativo del modello è riportato sulla targhetta all'interno dell'elettrodomestico oppure, a seconda del modello, nella modalità di impostazione sotto le informazioni **i**.

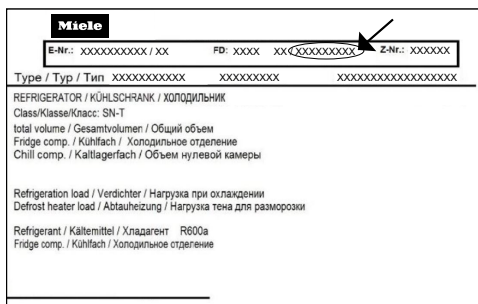

Garanzia

La durata della garanzia prevista dalla legislazione vigente è di 2 anni.

Ulteriori informazioni si trovano nelle condizioni di garanzia allegate.

Il Contact Center è a disposizione per una consulenza personalizzata sui nostri prodotti per rispondere con competenza e professionalità a qualsiasi richiesta di informazione.

Il consumatore può inoltre essere messo automaticamente in contatto con il centro di assistenza tecnica autorizzato più vicino per richiedere un intervento.



Servizio Clienti

0471 670505

Per gettare uno sguardo sul mondo Miele e lasciarsi coinvolgere dall'eleganza e dalla funzionalità dei nostri elettrodomestici, ma anche per conoscere gli accessori, i servizi e vantaggi esclusivi che Miele riserva ai suoi clienti.



www.miele.it

contact@miele-support.it

Miele Italia S.r.l.
Via Thomas-Alva-Edison 9
39100 Bolzano

Centri di assistenza tecnica autorizzati Miele in tutte le regioni italiane.

Produttore: Miele & Cie. KG, Carl-Miele-Straße 29, 33332 Gütersloh - Germania

KDN 7713 E, KDN 7714 E, KDN 7724 E