

Οδηγίες χρήσης και τοποθέτησης Στεγνωτήριο με εξαγωγή αέρα



Διαβάστε **οπωσδήποτε** τις οδηγίες χρήσης πριν από την τοποθέτηση - σύνδεση - αρχική λειτουργία. Έτσι προστατεύετε τον εαυτό σας αλλά και τη συσκευή από οποιαδήποτε βλάβη.

Πίνακας περιεχομένων

Προστασία περιβάλλοντος	7
Υποδείξεις ασφαλείας	8
Χειρισμός του στεγνωτηρίου	19
Πίνακας χειρισμού	19
Πλήκτρα αφής και οθόνη αφής και πλήκτρα αφής	20
Βασικό μενού	20
Παραδείγματα για τον χειρισμό	21
Χειρισμός του τύπου κοινός χώρος πλύσης	23
Αρχική λειτουργία	25
Ενεργοποίηση στεγνωτηρίου	25
Λάβετε υπόψη τις υποδείξεις για εξωτερικές συσκευές	26
Ρύθμιση φωτεινότητας της οθόνης	26
Ρύθμιση ημερομηνίας	26
Επιλογή πακέτων προγραμμάτων	27
Ολοκλήρωση θέσης σε λειτουργία	28
1. Λάβετε υπόψη σας τη σωστή φροντίδα ρούχων	29
Πλύση	29
Στέγνωμα	29
Σύμβολα ετικετών ρούχων	29
2. Τοποθετείτε τα ρούχα στο στεγνωτήριο	30
3. Επιλογή προγράμματος	31
Ενεργοποίηση στεγνωτηρίου	31
Επιλογή προγράμματος	31
4. Επιλογή ρύθμισης προγράμματος	32
Βασικό μενού ενός προγράμματος	32
Επιλογή βαθμίδας στεγνώματος	32
Επιλογή διάρκειας (προγράμματα ελεγχόμενα με το χρόνο)	32
Επιλογή πρόσθετων λειτουργιών	33
Προστατευτικό	33
Προστασία από το τσαλάκωμα	33
5. Έναρξη προγράμματος	34
6. Λήξη προγράμματος - Αφαιρείτε τα ρούχα	35
Λήξη προγράμματος	35
Αφαιρείτε τα ρούχα	35
Τήρηση των υποδείξεων περιποίησης	35
Χρονόμετρο	36

Πίνακας προγραμμάτων	37
Ετικέτα.....	37
Πακέτα προγραμμάτων.....	38
Κανονικό.....	38
Ρούχα sport	43
Οικιακός ρουχισμός	44
Υγιεινή.....	45
WetCare.....	46
Τραπεζομάντ/Σεντόνια.....	46
Ειδικά προγράμματα.....	47
Αλλαγή διεξαγωγής προγράμματος	48
Αλλαγή τρέχοντος προγράμματος.....	48
Διακοπή προγράμματος.....	48
Επιλέγετε εκ νέου το πρόγραμμα που διακόπηκε.....	48
Προσθήκη ρούχων.....	49
Καθαρισμός και περιποίηση	50
Διάστημα καθαρισμού.....	50
Καθαρισμός φίλτρων χνουδιών	50
Αφαίρεση φίλτρου χνουδιών.....	50
Αποσυναρμολόγηση του φίλτρου χνουδιών.....	51
Στεγνός καθαρισμός φίλτρου χνουδιών	51
Υγρός καθαρισμός φίλτρου χνουδιών.....	51
Καθαρισμός περιοχής αεραγωγού	52
Τοποθέτηση και χρήση του φίλτρου	53
Καθαρισμός στεγνωτηρίου.....	54
Τι πρέπει να κάνετε, όταν...	55
Διακοπή προγράμματος και μήνυμα βλάβης στην οθόνη	55
Υποδείξεις στην οθόνη	57
Μη ικανοποιητικό αποτέλεσμα στεγνώματος	59
Η διαδικασία στεγνώματος διαρκεί για μεγάλο χρονικό διάστημα.....	60
Γενικά προβλήματα με το στεγνωτήριο	61
Service	62
Επικοινωνία σε περίπτωση βλάβης	62
Πρόσθετα εξαρτήματα.....	62

Πίνακας περιεχομένων

Εγκατάσταση	63
Πρόσοψη συσκευής	63
Όψη πίσω επιφάνειας	64
Δυνατότητες τοποθέτησης	65
Πλαϊνή όψη	65
Βάση από ατσάλι	65
Κάτοψη	65
Κολόνα πλυντήριο-στεγνωτήριο	65
Μεταφορά του στεγνωτηρίου στον χώρο τοποθέτησης	66
Τοποθέτηση συσκευής	68
Ευθυγράμμιση συσκευής	68
Εξωτερικές διατάξεις ελέγχου	68
Ηλεκτρική σύνδεση	69
Τοποθέτηση του αγωγού εξαερισμού	71
Βασικές αρχές της εξαγωγής αέρα	71
Βασικές αρχές της παροχής αέρα	71
Υπολογισμός συνολικού μήκους σωλήνα	72
Γρίλιες εξαερισμού στην πίσω πλευρά του στεγνωτηρίου	73
Κλείσιμο της γρίλιας εξαερισμού	73
Διαστάσεις στις γρίλιες εξαερισμού	73
Εγκατάσταση τοποθετημένων σωλήνων	74
Παράδειγμα	74
Τοποθέτηση εύκαμπτου σωλήνα	75
Επίπεδο κανάλι	75
Παραδείγματα	76
Συγκεντρωτικός αγωγός εξαερισμού	77
Τεχνικά χαρακτηριστικά	79
Δήλωση πιστότητας	80
Προγραμματισμοί ιδιοκτήτη	81
Άνοιγμα προγραμματισμών ιδιοκτήτη	81
πρόσβαση με κωδικό	81
αλλαγή κωδικού	81
Πρόγραμμα Demo	81
Τερματισμός των ρυθμίσεων	81

Πίνακας περιεχομένων

Χειρισμός / ένδειξη.....	81
γλώσσα.....	81
λίστα γλωσσών.....	82
καθορισμός γλωσσών.....	82
Φωτεινότητα οθόνης.....	82
Ώρα.....	83
Ημερομηνία.....	83
ένταση ήχου.....	83
Ένδειξη υπόλ υγρασίας.....	83
παράμετρος ορατότητα.....	83
Απενεργοπ ενδείξεις.....	84
Απενεργοπ συσκευή.....	84
προεπιλογή έναρξης.....	84
μνήμη.....	86
Μονάδα θερμοκρασίας.....	86
Μονάδα βάρους.....	86
Logo.....	86
Αλλαγή κωδικού.....	86
επιλογή προγράμμ.....	87
σύστημα ελέγχου.....	87
Πακέτα προγραμμάτ.....	88
αγαπημένα προγράμματα.....	88
Ειδικά προγράμματα.....	90
ταξινόμηση προγραμμάτ.....	91
πρόγραμμα διάταξ χρωμ.....	91
τεχνική χειρισμού.....	91
προστασ από το τσαλάκωμα.....	91
Βαθμίδες στεγνώματος.....	91
Διευρυμ φάση κρυώματος.....	92
Θερμοκρασία φάσης κρυώμ.....	92
Service.....	92
καθαρ περιοχ εξαερισμού.....	92
καθαρίστε φίλτρα.....	93
χρόν ως επόμ service.....	93

Πίνακας περιεχομένων

εξωτερικές εφαρμογές	94
Εξωτ καπάκι εξαερισμ	94
Πρόσθετη τουρμπίνα.....	94
Αισθητήρας πίεσης.....	94
Σήμα φορτίου αιχμής.....	95
παρεμπόδιση φορτίου αιχμ	95
Επιλογή μονάδ επικοινωνίας.....	95
Διαθεσιμότητα ψηφιακών προϊόντων Miele.....	95
WLAN / LAN	96
Σύνδεση στο δίκτυο	96
Remote.....	97
Remote Update.....	97
SmartGrid.....	98
παράμετροι συσκευής.....	99
Νομικές πληροφορίες.....	99
Κερματοδέκτ.....	99
Ρύθμιση για κερματοδέκτες	99
Σήμα στον κερματοδέκτη	100
Κλείδωμα κερματοδέκτη.....	100
σβήσ σήμ εξόφ.....	100
Χρόν αποκλειδ κερματοδέκτη	101
Χρόνος ασφαλ κερματοδέκτη	101
διάρκεια Κρύος αέρας.....	101
Διάρκεια Ζεστός αέρας.....	101
Δωρεάν προγράμματα.....	101

Απόρριψη της συσκευασίας

Η συσκευασία χρησιμεύει στον χειρισμό και προστατεύει τη συσκευή από ζημιές κατά τη μεταφορά. Τα υλικά συσκευασίας έχουν επιλεγεί με οικολογικά κριτήρια και με βάση τη δυνατότητα ορθής διαχείρισης των απορριμμάτων, και είναι σε γενικές γραμμές ανακυκλώσιμα.

Η επαναχρησιμοποίηση των υλικών συσκευασίας συμβάλλει στην εξοικονόμηση πρώτων υλών. Αξιοποιήστε τα διαθέσιμα σημεία συλλογής πρώτων υλών με βάση το είδος του υλικού, καθώς και τις δυνατότητες αποκομιδής. Οι συσκευασίες μεταφοράς παραλαμβάνονται από τον εμπορικό αντιπρόσωπο της Miele.

Απόρριψη της παλιάς συσκευής

Οι ηλεκτρικές και ηλεκτρονικές συσκευές περιέχουν διάφορες πολύτιμες πρώτες ύλες. Περιέχουν επίσης συγκεκριμένα υλικά, μείγματα και εξαρτήματα, τα οποία ήταν απαραίτητα για τη λειτουργία και την ασφάλειά τους. Η παρουσία τους στα οικιακά απορρίμματα, καθώς και η ακατάλληλη μεταχείρισή τους μπορεί να αποτελέσουν κίνδυνο για τη δημόσια υγεία και το περιβάλλον. Για τον λόγο αυτό, μην απορρίπτετε σε καμία περίπτωση την παλιά συσκευή σας μαζί με τα οικιακά απορρίμματα.



Αντί αυτού, χρησιμοποιήστε τους ειδικά διαμορφωμένους χώρους συλλογής και αποκομιδής για τη δωρεάν παράδοση και αξιοποίηση των ηλεκτρικών και ηλεκτρονικών συσκευών, που διατίθενται από τον δήμο ή την κοινότητα, από τα εμπορικά καταστήματα ή από την εται-

ρεία Miele. Για τη διαγραφή δεδομένων προσωπικού χαρακτήρα, που ενδεχομένως υπάρχουν στη συσκευή που απορρίπτετε, ευθύνεστε νομικά οι ίδιοι. Από τον νόμο υποχρεούστε να αφαιρέσετε, χωρίς να τα καταστρέψετε, τα εξαρτήματα που δεν είναι ενσωματωμένα στη συσκευή και των οποίων η αφαίρεση είναι εφικτή χωρίς να υποστούν ζημιά, όπως παλιές μπαταρίες, μίας χρήσης είτε επαναφορτιζόμενες, καθώς και λυχνίες. Παραδώστε τα εξαρτήματα αυτά σε κατάλληλο σημείο συλλογής, όπου η αποκομιδή τους δεν σας επιβαρύνει με κάποιο κόστος. Φροντίστε η παλιά συσκευή σας να φυλάσσεται μακριά από παιδιά μέχρι την αποκομιδή της.

Υποδείξεις ασφαλείας



► Διαβάστε οπωσδήποτε αυτές τις οδηγίες χρήσης.

Αυτό το στεγνωτήριο ανταποκρίνεται πλήρως στις ισχύουσες προδιαγραφές ασφαλείας. Η παραβίαση της σωστής χρήσης της συσκευής είναι επικίνδυνη και για το χειριστή και για τη συσκευή.

Διαβάστε προσεκτικά τις οδηγίες χρήσης, πρίν να θέσετε σε λειτουργία το στεγνωτήριο. Μέσα σ' αυτές υπάρχουν σημαντικές υποδείξεις για την τοποθέτηση, την ασφάλεια, τον χειρισμό και τη συντήρηση της συσκευής. Έτσι προστατεύετε τον εαυτό σας αλλά και τη συσκευή από οποιαδήποτε βλάβη.

Σύμφωνα με τις προδιαγραφές IEC 60335-1 η εταιρεία Miele τονίζει κατηγορηματικά, ότι θα πρέπει οπωσδήποτε να διαβάζετε και να ακολουθείτε το κεφάλαιο για την τοποθέτηση του στεγνωτηρίου καθώς και τις υποδείξεις ασφαλείας.

Ο κατασκευαστής δεν μπορεί να θεωρηθεί υπεύθυνος για βλάβες που προκύπτουν από λανθασμένη χρήση ή αμέλεια αυτών των υποδείξεων.

Φυλάξτε αυτές τις οδηγίες χρήσης και σε περίπτωση που η συσκευή αλλάξει ιδιοκτήτη μην παραλείψετε να του παραδώσετε και τις οδηγίες χρήσης.

Αν στο χειρισμό της συσκευής συμμετέχουν και άλλα άτομα, θα πρέπει να τα ενημερώσετε σχετικά ή να τους δώσετε να διαβάσουν λεπτομερώς τις υποδείξεις ασφαλείας και τις προειδοποιήσεις.

Χρήση σύμφωνα με τους κανονισμούς

- ▶ Η χρήση του στεγνωτηρίου είναι αποκλειστικά και μόνο για το στέγνωμα πλυμένων ρούχων, που στην ετικέτα σύνθεσής τους αναφέρεται ότι είναι κατάλληλα για στεγνωτήριο. Οποιαδήποτε άλλη χρήση δεν επιτρέπεται και είναι πιθανόν επικίνδυνη. Ο κατασκευαστής δεν ευθύνεται για βλάβες που προκύπτουν από λανθασμένους χειρισμούς ή αμέλεια των υποδείξεων ασφαλείας.
- ▶ Η λειτουργία αυτού του στεγνωτηρίου επιτρέπεται και σε δημόσιους χώρους.
- ▶ Η συσκευή δεν προορίζεται για χρήση σε εξωτερικούς χώρους.
- ▶ Δεν επιτρέπεται η χρήση της συσκευής από άτομα, τα οποία λόγω της ψυχικής ή διανοητικής τους κατάστασης, της έλλειψης εμπειρίας ή λόγω άγνοιας δεν είναι σε θέση να τη χειριστούν με ασφάλεια. Επιτρέπεται μόνο υπό την επιτήρηση ή τις οδηγίες ενός άλλου υπεύθυνου ατόμου.
- ▶ Πρέπει να κρατάτε μακριά από το στεγνωτήριο παιδιά κάτω των οκτώ ετών, εκτός εάν βρίσκονται διαρκώς υπό την επιτήρησή σας.
- ▶ Παιδιά άνω των οκτώ ετών επιτρέπεται να χρησιμοποιήσουν το στεγνωτήριο χωρίς επιτήρηση, μόνο όταν τους δοθούν οι κατάλληλες οδηγίες σχετικά με το στεγνωτήριο, ώστε να μπορούν να το χρησιμοποιήσουν με ασφάλεια. Πρέπει να αναγνωρίζουν και να καταλαβαίνουν τους πιθανούς κινδύνους ενός λάθους χειρισμού.
- ▶ Τα παιδιά δεν επιτρέπεται να καθαρίζουν τη συσκευή και να κάνουν εργασίες συντήρησης σε αυτή χωρίς επιτήρηση.
- ▶ Επιτηρείτε πάντα τα παιδιά που παίζουν κοντά στη συσκευή. Μην τα αφήνετε ποτέ να παίζουν με αυτή.

Υποδείξεις ασφαλείας

Τεχνική ασφάλεια

- ▶ Πριν από την τοποθέτηση της συσκευής, ελέγχετε, αν υπάρχουν ορατές εξωτερικές ζημιές.
Αν συμβαίνει αυτό, δεν επιτρέπεται να προχωρήσετε στην τοποθέτηση ή στη λειτουργία της συσκευής.
- ▶ Μην επιχειρήσετε να κάνετε αλλαγές στη συσκευή, αν αυτό δεν επιτρέπεται ρητά από την εταιρεία Miele.
- ▶ Είναι δυνατή η προσωρινή ή μόνιμη λειτουργία σε ένα αυτόνομο ή μη δικτυακό σύστημα παροχής ηλεκτρικής ενέργειας (όπως αυτόνομα δίκτυα, εφεδρικά συστήματα). Απαραίτητη προϋπόθεση για τη λειτουργία είναι το σύστημα τροφοδοσίας να συμμορφώνεται με τις προδιαγραφές του προτύπου EN 50160 ή συγκρίσιμων προδιαγραφών.
Τα μέτρα προστασίας που προβλέπονται στην οικιακή εγκατάσταση και σε αυτό το προϊόν της Miele πρέπει επίσης να διασφαλίζουν τη λειτουργία τους σε απομονωμένη λειτουργία ή σε μη δικτυακή λειτουργία ή να αντικαθίστανται από ισοδύναμα μέτρα στην εγκατάσταση. Όπως περιγράφεται, για παράδειγμα, στην τρέχουσα έκδοση του VDE-AR-E 2510-2.
- ▶ Για λόγους ασφαλείας μη χρησιμοποιείτε μπαλαντέζα (κίνδυνος πυρκαγιάς από υπερθέρμανση).
- ▶ Η συσκευή αυτή σας εγγυάται ηλεκτρική ασφάλεια, εφόσον συνδεθεί με σύστημα γείωσης σύμφωνα προς τις ισχύουσες προδιαγραφές. Είναι πολύ σημαντικό να ελεγχθεί αυτή η βασική προϋπόθεση ασφαλείας, και μάλιστα να ελεγχθεί σε περίπτωση αμφιβολίας η οικιακή εγκατάσταση από έναν ειδικό. Η εταιρεία Miele δεν ευθύνεται για βλάβες που μπορεί να προκύψουν από έλλειψη ή διακοπή γείωσης.
- ▶ Εξαιτίας λανθασμένων επισκευών μπορεί να προκύψει σοβαρός κίνδυνος για το χειριστή, για τον οποίο καμία ευθύνη δεν φέρει η εταιρεία Miele. Οι επισκευές πρέπει να γίνονται μόνο από ειδικό τεχνικό ή τεχνικό εξουσιοδοτημένο από την εταιρεία Miele, διαφορετικά για βλάβες που θα προκύψουν αργότερα δεν θα ισχύει η εγγύηση.

- ▶ Αν το καλώδιο παρουσιάσει βλάβη, φροντίστε άμεσα για την αντικατάστασή του με το κατάλληλο καλώδιο από έναν τεχνικό εκπαιδευμένο από τον κατασκευαστή, για να αποφύγετε κάθε κίνδυνο για τον χειριστή.
 - ▶ Διάφορα μέρη της συσκευής που έχουν υποστεί βλάβη, θα πρέπει να αντικατασταθούν μόνο με γνήσια ανταλλακτικά της εταιρείας Miele. Μόνο έτσι, μπορεί να εγγυηθεί η Miele ότι η συσκευή θα ανταποκρίνεται πλήρως στις προδιαγραφές ασφαλείας με τις οποίες έχει κατασκευαστεί.
 - ▶ Όταν δεν γίνονται έγκαιρα και από έμπειρα άτομα οι εργασίες συντήρησης, πιθανόν να προκύψει απώλεια στην απόδοση της συσκευής, ανωμαλίες στη λειτουργία της ή ακόμη και φωτιά.
 - ▶ Σε περίπτωση βλάβης ή κατά τον καθαρισμό και τη συντήρηση, η συσκευή αποσυνδέεται τελείως από το ηλεκτρικό δίκτυο, τότε μόνο, όταν:
 - έχετε βγάλει το φικ από την πρίζα,
 - έχετε κλείσει τη γενική ασφάλεια/τις ασφάλειες στον ηλεκτρικό πίνακα, ή
 - έχετε αφαιρέσει τη βιδωτή ασφάλεια/τις βιδωτές ασφάλειες από τον ηλεκτρικό πίνακα.
- Βλέπε επίσης κεφ. «Εγκατάσταση», παράγραφος «Ηλεκτρική σύνδεση».
- ▶ Η συσκευή αυτή δεν επιτρέπεται να τοποθετείται και να λειτουργεί σε χώρους που βρίσκονται εν κινήσει (π.χ. πλοία).
 - ▶ Λάβετε υπόψη σας τις οδηγίες στα κεφάλαια «Εγκατάσταση» και «Τοποθέτηση του αγωγού εξαερισμού» καθώς και το κεφ. «Τεχνικά χαρακτηριστικά».
 - ▶ Πρέπει να έχετε πάντα πρόσβαση στο φικ του καλωδίου της συσκευής, έτσι ώστε να μπορείτε να αποσυνδέσετε οποιαδήποτε στιγμή τη συσκευή από το ηλεκτρικό δίκτυο.

Υποδείξεις ασφαλείας

- ▶ Αν έχει γίνει πρόβλεψη για μόνιμη σύνδεση, τότε θα πρέπει το σύστημα διαχωρισμού για κάθε πόλο στην εγκατάσταση να είναι πάντα προσβάσιμο, για να μπορείτε να αποσυνδέσετε το στεγνωτήριο από το ηλεκτρικό ρεύμα.
- ▶ Το άνοιγμα εξαερισμού που βρίσκεται μεταξύ του κάτω μέρους του στεγνωτηρίου και του δαπέδου δεν επιτρέπεται να καλύπτεται από σοβατεπί, χαλιά με μεγάλο πέλος, κ.λπ. Έτσι δεν εξασφαλίζεται επαρκής εισροή αέρα.
- ▶ Στην περιοχή ανοίγματος πόρτας της συσκευής δεν επιτρέπεται η εγκατάσταση τυχόν άλλης πόρτας που κλείνει ή συρόμενης πόρτας ή απέναντι τοποθετημένης πόρτας.
- ▶ Το στεγνωτήριο εξαιτίας ιδιαίτερων απαιτήσεων (π.χ. αναφορικά με τη θερμοκρασία, την υγρασία, τη χημική ανθεκτικότητα, την αντοχή στην τριβή και την ταλάντωση) είναι εξοπλισμένος με μια ειδική λυχνία. Αυτή η ειδική λυχνία επιτρέπεται να χρησιμοποιηθεί μόνο για την προβλεπόμενη χρήση. Δεν είναι κατάλληλη για φωτισμό του χώρου. Η αντικατάσταση πρέπει να εκτελεστεί μόνο από τεχνικό της Miele ή από εξουσιοδοτημένο συνεργείο επισκευών Miele.

Σωστή χρήση

- ▶ Η μέγιστη ποσότητα φορτίου ανέρχεται σε 8 kg στεγνά ρούχα. Για τις εν μέρη περιορισμένες ποσότητες φορτίου για μεμονωμένα προγράμματα μπορείτε να ενημερωθείτε στο κεφάλαιο «Ανάλυση προγραμμάτων».
- ▶ Μη στηρίζετε ή ακουμπάτε στην πόρτα της συσκευής. Υπάρχει κίνδυνος να γείρει και να ανατραπεί η συσκευή. Κίνδυνος τραυματισμού!
- ▶ Κλείνετε την πόρτα μετά από κάθε στέγνωμα. Έτσι μπορείτε να αποφύγετε
 - να προσπαθήσουν τα παιδιά, παίζοντας, να σκαρφαλώσουν στη συσκευή ή να κρύψουν διάφορα αντικείμενα μέσα στον κάδο,
 - να προσπαθήσουν μικρά κατοικίδια ζώα να ανέβουν πάνω στη συσκευή.
- ▶ Για τον καθαρισμό του στεγνωτηρίου δεν επιτρέπεται να χρησιμοποιείτε συσκευές υψηλής πίεσης ούτε να το βρέχετε με νερό από λάστιχο ποτίσματος.
- ▶ Φροντίζετε να μην υπάρχουν σκόνες και χνούδια στον χώρο όπου βρίσκεται η συσκευή. Τα μόρια χνουδιών και σκόνης στον ψυχρό αέρα που απορροφάται μπορούν να προκαλέσουν μπλοκαρίσματα. Μπορεί να εμφανιστεί βλάβη και υπάρχει κίνδυνος πυρκαγιάς.
- ▶ Το στεγνωτήριο επιτρέπεται να λειτουργήσει τότε μόνο, όταν έχει τοποθετηθεί ένας αγωγός εξαερισμού και υπάρχει επαρκής εξαερισμός του χώρου.
- ▶ Λάβετε υπόψη σας τις υποδείξεις στο κεφάλαιο «Τοποθέτηση του αγωγού εξαερισμού».

Υποδείξεις ασφαλείας

- ▶ Ο αγωγός εξαερισμού δεν επιτρέπεται να τοποθετηθεί ποτέ σε ένα από τις εξής καμινάδες ή φρεάτια.
 - Καπνοδόχους ή καμινάδες καυσαερίων που βρίσκονται σε λειτουργία.
 - Φρεάτια τα οποία εξυπηρετούν τον εξαερισμό χώρων όπου λειτουργεί τζάκι.
 - Καμινάδες που χρησιμοποιούνται από τρίτους.

Όταν καπνός ή καυσαέριο επιστρέψει πίσω στον χώρο, υπάρχει κίνδυνος δηλητηρίασης.

- ▶ Υπάρχει κίνδυνος ασφυξίας και δηλητηρίασης, αν επιστρέψουν πίσω στον χώρο τα καυσαέρια, όταν είναι τοποθετημένα στον ίδιο χώρο ή στο σπίτι ή σε γειτονικά δωμάτια θερμοσίφωνο αερίου, θέρμανση αερίου, φούρνος κάρβουνου με σύνδεση καμινάδας κ.λπ. και η υποπίεση ανέρχεται σε 4 Pa ή περισσότερο.

Έτσι μπορείτε να αποφύγετε την υποπίεση στον χώρο τοποθέτησης, εάν φροντίσετε με τα ακόλουθα μέτρα για επαρκή εξαερισμό του χώρου (παραδείγματα):

- Τοποθετείτε ανοίγματα εξαερισμού που δεν κλείνουν στον εξωτερικό τοίχο.
- Διακόπτης παραθύρου: το στεγνωτήριο μπορεί να τεθεί σε λειτουργία μόνο όταν το παράθυρο είναι ανοιχτό.

Θα πρέπει οπωσδήποτε να επιβεβαιώσετε την ακίνδυνη λειτουργία καθώς και την αποφυγή της υποπίεσης των 4 Pa ή περισσότερο μέσω του κατάλληλου τεχνικού καμινάδων.

► Ελέγχετε τακτικά όλα τα μέρη του αγωγού εξαερισμού (π.χ. τον αγωγό τοίχου, το εξωτερικό πλέγμα, τα λυγισμένα σημεία, τα τόξα κ.λπ.) για διέλευση αέρα και λειτουργία χωρίς προβλήματα. Εκτελείτε εφόσον απαιτείται έναν καθαρισμό. Εάν έχουν αποθηκευτεί εκεί χνούδια, εμποδίζουν το φύσημα του αέρα και επομένως την άψογη λειτουργία του στεγνωτηρίου.

Αν υπάρχει ήδη ένας χρησιμοποιούμενος αγωγός εξαερισμού, θα πρέπει να ελεγχθεί, πριν τοποθετηθεί στο στεγνωτήριο.

► Κατά την τοποθέτηση περισσότερων στεγνωτηρίων σε έναν συγκεντρωτικό αγωγό εξαερισμού πρέπει να τοποθετηθεί ανά στεγνωτήριο μια βαλβίδα αντεπιστροφής απευθείας στον συγκεντρωτικό αγωγό. Αν δεν ληφθεί αυτό υπόψη, τα στεγνωτήρια μπορεί να υποστούν βλάβη και να μειωθεί η ηλεκτρική τους ασφάλεια.

► Το φίλτρο χνουδιών πρέπει να καθαρίζεται τακτικά.

► Το στεγνωτήριο δεν επιτρέπεται να χρησιμοποιηθεί χωρίς φίλτρο χνουδιών ή με φίλτρο χνουδιών που παρουσιάζει κάποια ζημιά. Κάτι τέτοιο θα μπορούσε να προκαλέσει ανωμαλίες στη λειτουργία του στεγνωτηρίου. Τα χνούδια μπλοκάρουν τους αεραγωγούς, τη θέρμανση και τον αγωγό εξαερισμού, κάτι που μπορεί να προκαλέσει πυρκαγιά.

Διακόπτετε άμεσα τη λειτουργία της συσκευής και αντικαθιστάτε το ελαττωματικό φίλτρο χνουδιών.

► Μην τοποθετείτε το στεγνωτήριο σε χώρους που απειλούνται από πολύ χαμηλές θερμοκρασίες. Θερμοκρασίες γύρω στο μηδέν επηρεάζουν τη λειτουργία του στεγνωτηρίου.

Η επιτρεπόμενη θερμοκρασία περιβάλλοντος μπορεί να βρίσκεται μεταξύ 2°C και 35°C.

Υποδείξεις ασφαλείας

- Επειδή υπάρχει κίνδυνος πυρκαγιάς, δεν επιτρέπεται να στεγνώσετε στο στεγνωτήριο ρούχα που
- δεν έχουν πλυθεί.
 - ρούχα που δεν έχουν καθαριστεί επαρκώς και έχουν πάνω τους υπολείμματα από λάδι φαγητού, λίπος, λάδι, κρέμες και άλλα παρόμοια (π.χ. ιματισμός κουζίνας, ποδιές αισθητικών). Αν τα ρούχα δεν έχουν καθαριστεί τελείως, υπάρχει κίνδυνος αυτανάφλεξης, ακόμη και μετά τη λήξη του προγράμματος στεγνώματος, επίσης και εκτός της συσκευής.
 - έχουν πάνω τους υπολείμματα από εύφλεκτα καθαριστικά ή υπολείμματα από ασετόν, οινόπνευμα, βενζίνη, πετρέλαιο, κηροζίνη, υλικά καθαρισμού λεκέδων, ρητίνη, κερί, υλικά καθαρισμού λεκέδων από κερί ή χημικές ουσίες (π.χ. σφουγγαρίστρες και πανιά οικιακού καθαρισμού όπως και καθαρισμού αυτοκινήτου).
 - ρούχα που έχουν πάνω τους υπολείμματα από λακ ή σπρέι μαλλιών, ξεβαφτικό νυχιών και άλλα παρόμοια.

Καθαρίζετε τα ιδιαίτερα έντονα λερωμένα ρούχα λεπτομερώς: Χρησιμοποιείτε πρόσθετη ποσότητα απορρυπαντικού και επιλέγετε υψηλή θερμοκρασία. Σε περίπτωση αμφιβολίας, τα καθαρίζετε ακόμη μια φορά.

- Αφαιρείτε από τις τσέπες όλα τα αντικείμενα που τυχόν υπάρχουν (όπως π.χ. αναπτήρες, σπύρτα).
- **Προειδοποίηση:** Μη διακόπτετε ποτέ τη λειτουργία του στεγνωτηρίου, πριν τελειώσει το πρόγραμμα στεγνώματος. Εκτός αν βγάλετε αμέσως όλα τα ρούχα και τα απλώσετε έτσι, ώστε να μπορεί να διαχέεται η θερμότητα.

► Κίνδυνος πυρκαγιάς.

Αυτό το στεγνωτήριο δεν επιτρέπεται να λειτουργήσει σε μια ελεγχόμενη πρίζα (π.χ. μέσω ενός ρολογιού λειτουργίας ή σε μια ηλεκτρική εγκατάσταση με διακοπή λειτουργίας κυκλώματος λόγω φορτίου αιχμής).

Το στεγνωτήριο πρέπει να λειτουργεί μόνο σε εγκατάσταση φορτίου αιχμής, εάν αυτή είναι συνδεδεμένη μέσω του Miele XCI-Box με το στεγνωτήριο και έχουν ρυθμιστεί οι αντίστοιχες ρυθμίσεις στο στεγνωτήριο.

Αν το πρόγραμμα στεγνώματος διακοπεί πριν ολοκληρωθεί η φάση κρυώματος, υπάρχει ο κίνδυνος αυτανάφλεξης των ρούχων.

► Επειδή υπάρχει κίνδυνος πυρκαγιάς, δεν επιτρέπεται να στεγνώσετε ποτέ στο στεγνωτήριο

- ρούχα για τον καθαρισμό των οποίων έχουν χρησιμοποιηθεί χημικά καθαριστικά (π.χ. σε στεγνό καθάρισμα).
- ρούχα που έχουν αφρολέξ, λάστιχο ή παρόμοιο με το λάστιχο υλικό. Αυτά είναι π.χ. υλικά από λάτεξ αφρολέξ, πλαστικά σκουφάκια μπάνιου, αδιάβροχος ρουχισμός, λαστιχένια αντικείμενα και είδη ρουχισμού, μαξιλάρια γεμισμένα με αφρολέξ.
- ρούχα τα οποία διαθέτουν γέμιση και έχουν φθαρεί (π.χ. μαξιλάρια ή μπουφάν). Η γέμιση που πέφτει μπορεί να προκαλέσει πυρκαγιά.

► Το πρόγραμμα λήγει με την είσοδο στη φάση κρυώματος. Η φάση κρυώματος πραγματοποιείται σε πολλά προγράμματα, έτσι ώστε να εξασφαλιστεί ότι τα ρούχα θα παραμείνουν σε μια θερμοκρασία η οποία δεν θα τα βλάψει (π.χ. αποφυγή αυτανάφλεξης των ρούχων). Αφαιρείτε όλα τα ρούχα αμέσως μετά το τέλος του προγράμματος.

► Το μαλακτικό και άλλα παρόμοια προϊόντα θα πρέπει να χρησιμοποιούνται σύμφωνα με τις οδηγίες για τη χρήση τους.

► Αποφεύγετε να αποθηκεύετε ή να χρησιμοποιείτε κοντά στη συσκευή βενζίνη, πετρέλαιο ή άλλα εύφλεκτα υλικά. Κίνδυνος φωτιάς και έκρηξης!

Υποδείξεις ασφαλείας

- ▶ Μην τροφοδοτείτε τη συσκευή με ατμούς από κλώριο, φθόριο ή άλλους παρόμοιους διαλύτες. Κίνδυνος πυρκαγιάς!
- ▶ Για μέρη της συσκευής από ανοξείδωτο ατσάλι ισχύει:
Οι ανοξείδωτες επιφάνειες δεν πρέπει να έρθουν σε επαφή με υγρά απολυμαντικά ή απορρυπαντικά που περιέχουν κλώριο ή υποχλωριώδες νάτριο. Τα υλικά αυτά μπορεί να προκαλέσουν διάβρωση στις ανοξείδωτες επιφάνειες.
Επίσης διάβρωση μπορεί να προκαλέσουν και οι έντονοι υδρατμοί από σαπουνόνερο που περιέχει κλώριο.
Για αυτό απαγορεύεται να τοποθετείτε κοντά στη συσκευή ανοιγμένα δοχεία με αυτού του είδους περιεχόμενο.

Εξαρτήματα

- ▶ Η τοποθέτηση εξαρτημάτων, επιτρέπεται να γίνει, μόνον όταν αυτά φέρουν την σφραγίδα της Miele ή όταν η ίδια η εταιρεία επιτρέπει την τοποθέτησή τους.
Αν χρησιμοποιήσετε εξαρτήματα άλλης μάρκας, χάνετε κάθε δικαίωμα να απαιτήσετε την προστασία και τα πλεονεκτήματα που περιέχονται μέσα στην εγγύηση.
- ▶ Τα στεγνωτήρια και πλυντήρια ρούχων της Miele μπορούν να τοποθετηθούν ως κολόνα πλυντήριο-στεγνωτήριο. Για να γίνει αυτό είναι απαραίτητο ως πρόσθετο εξάρτημα ένα συνδετικό σετ για κολώνα πλυντήριο-στεγνωτήριο της Miele. Πρέπει να προσέξετε, αν το συνδετικό σετ για κολώνα πλυντήριο-στεγνωτήριο ταιριάζει στα στεγνωτήρια και πλυντήρια ρούχων Miele.
- ▶ Προσέχετε, ώστε η βάση της Miele που διατίθεται ως πρόσθετο εξάρτημα να ταιριάζει σ' αυτό το στεγνωτήριο.

 Ο κατασκευαστής δεν μπορεί να θεωρηθεί υπεύθυνος για βλάβες που προκύπτουν από λανθασμένη χρήση ή αμέλεια των υποδείξεων ασφαλείας.

Πίνακας χειρισμού

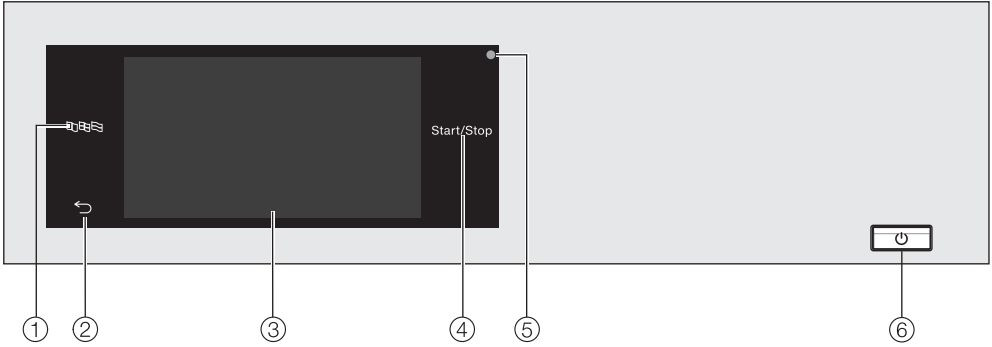

① Πλήκτρο αφής γλώσσα

Για την επιλογή της τρέχουσας γλώσσας χειριστή.

Μετά τη λήξη του προγράμματος εμφανίζεται και πάλι η γλώσσα του ιδιοκτήτη.

② Πλήκτρο αφής πίσω ↶

Πηγαίνει ένα επίπεδο πίσω στο μενού.

③ Οθόνη αφής

④ Πλήκτρο αφής *έναρξη/στοπ*

Ξεκινά το επιλεγμένο πρόγραμμα στεγνώματος και διακόπτει ένα πρόγραμμα που έχει ξεκινήσει. Μόλις αρχίσει να αναβοσβήνει το πλήκτρο αφής, μπορεί να ξεκινήσει το επιλεγμένο πρόγραμμα.

⑤ Οπτική θύρα επικοινωνίας



Για το service.

⑥ Πλήκτρο ①

Για την ενεργοποίηση και απενεργοποίηση του στεγνωτηρίου. Το στεγνωτήριο απενεργοποιείται αυτόματα για λόγους εξοικονόμησης ρεύματος. Αυτό γίνεται 15 λεπτά μετά τη λήξη του προγράμματος / την προστασία από το τσαλάκωμα ή την έναρξη λειτουργίας, αν δεν ακολουθήσει άλλος χειρισμός.

Χειρισμός του στεγνωτηρίου

Πλήκτρα αφής και οθόνη αφής και πλήκτρα αφής

Τα πλήκτρα αισθητήρα ,  και Έναρξη/στοπ καθώς και τα πλήκτρα αισθητήρα στην οθόνη αντιδρούν στην επαφή των δακτύλων. Κάθε άγγιγμα επιβεβαιώνεται με έναν ήχο πλήκτρων. Μπορείτε να αλλάξετε ή να απενεργοποιήσετε την ένταση ήχου των πλήκτρων (βλ. κεφάλαιο «Προγραμματισμοί ιδιοκτήτη»).

Ο πίνακας χειρισμού με τα πλήκτρα αφής και την οθόνη αφής μπορεί να γρατζουνιστεί από μυτερά ή αιχμηρά αντικείμενα, όπως π.χ. μολύβια ή στυλό.

Αγγίζετε τον πίνακα χειρισμού μόνο με τα δάχτυλα.

Βασικό μενού

Μετά την ενεργοποίηση του στεγνωτηρίου εμφανίζεται στην οθόνη το βασικό μενού.

Από το βασικό μενού μεταβαίνετε σε όλα τα σημαντικά υπομενού.

Αγγίζοντας το πλήκτρο αφής , μεταβαίνετε κάθε φορά πίσω στο βασικό μενού. Τιμές που έχουν ρυθμιστεί από πριν δεν αποθηκεύονται.



Προγράμματα

Για την επιλογή των προγραμμάτων στεγνωμάτος.

☆ Αγαπημένα

Σχετικά με την επιλογή 12 αγαπημένων προγραμμάτων στεγνωμάτος, τα οποία μπορούν να προσαρμοστούν και να αποθηκευτούν από τον ιδιοκτήτη (βλ. κεφάλαιο «Προγραμματισμοί ιδιοκτήτη», παράγραφος «Αγαπημένα προγράμματα»).

Ιδιοκτήτης

Στους προγραμματισμούς ιδιοκτήτη μπορείτε να προγραμματίσετε το ηλεκτρονικό σύστημα του στεγνωτηρίου, έτσι ώστε να λειτουργεί σύμφωνα με τις εκάστοτε απαιτήσεις σας (βλέπε κεφ. «Προγραμματισμοί ιδιοκτήτη»).

Δικτύωση

Το σύμβολο  υποδεικνύει σε περίπτωση δικτύωσης την ένταση του σήματος του δικτύου (SSID), στο οποίο είναι συνδεδεμένο το στεγνωτήριο. Αγγίζοντας το σύμβολο μπορείτε να εμφανίσετε το όνομα του δικτύου.

Βοήθεια

Μπορείτε να εμφανίσετε βοήθεια για τον χειρισμό της συσκευής.

Παραδείγματα για τον χειρισμό

Λίστες επιλογών

Μενού προγράμματα (απλή επιλογή)



Μπορείτε να ξεφυλλίσετε προς τα αριστερά ή προς τα δεξιά, σύροντας το δάχτυλο επάνω στην οθόνη. Τοποθετείτε το δάχτυλο επάνω στην οθόνη αφής, και το κινείτε προς την επιθυμητή κατεύθυνση.

Η πορτοκαλί μπάρα κύλισης δείχνει ότι ακολουθούν περαιτέρω δυνατότητες επιλογών.

Αγγίζετε ένα όνομα προγράμματος, για να επιλέξετε ένα πρόγραμμα στεγνώματος.

Η οθόνη μεταβαίνει στο βασικό μενού του επιλεγμένου προγράμματος.

Μενού Extras (πολλαπλή επιλογή)

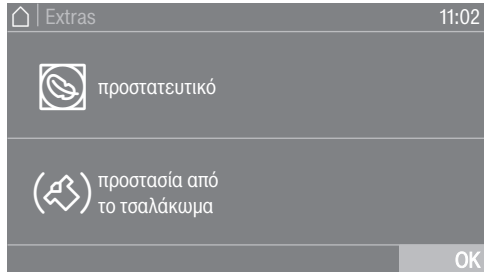

Αγγίζετε ένα ή περισσότερα *Extras*, για να τα επιλέξετε.

Τα *Extras* που έχετε επιλέξει τώρα επισημαίνονται με πορτοκαλί χρώμα.

Για να ακυρώσετε ένα *Extra*, αγγίζετε το *Extra* εκ νέου.

Με το πλήκτρο αφής OK ενεργοποιούνται τα μαρκαρισμένα *Extras*.

Ρύθμιση αριθμητικών τιμών

Σε μερικά μενού μπορούν να ρυθμιστούν αριθμητικές τιμές.

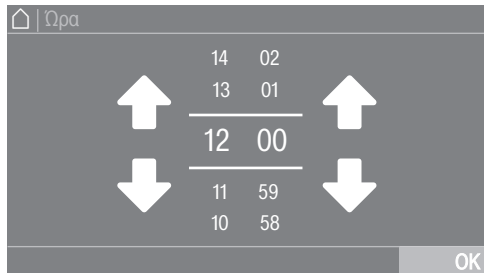

Εισάγετε αριθμούς με παύλες προς τα πάνω ή προς τα κάτω. Τοποθετείτε το δάχτυλο επάνω στο ψηφίο που πρέπει να αλλάξει, και το κινείτε προς την επιθυμητή κατεύθυνση. Με το πλήκτρο αφής OK γίνεται αποδεκτή η ρυθμισμένη αριθμητική τιμή.

Χειρισμός του στεγνωτηρίου

Χρήσιμη συμβουλή: Σε μερικές ρυθμίσεις μπορείτε να ρυθμιστεί επίσης μία τιμή για ένα μπλοκ ψηφίων σε συνάρτηση με την περιοχή τιμών και το εύρος βημάτων. Αν αγγίξετε σύντομα τα ψηφία, εμφανίζεται το μπλοκ ψηφίων. Μόλις εισάγετε μια ισχύουσα τιμή, το πλήκτρο αφής OK επισημαίνεται πράσινο.

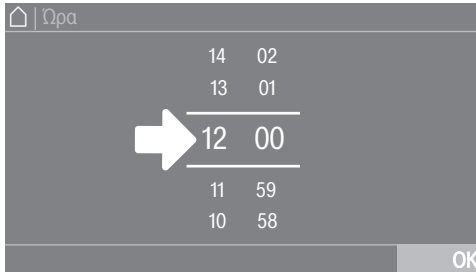

- Πατήστε σύντομα τους αριθμούς μεταξύ των δύο γραμμών.

Ένα αριθμητικό πληκτρολόγιο ανοίγει.

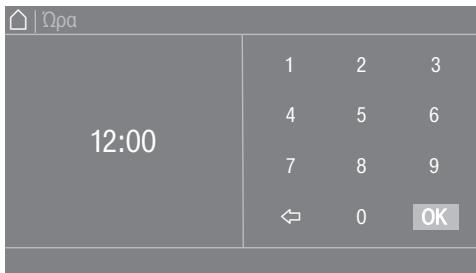

- Αγγίξτε τα ψηφία και επιβεβαιώνετε με το OK.

Μενού Pulldown

Στο μενού Pulldown μπορείτε να εμφανίσετε διάφορες πληροφορίες, π.χ. σε ένα πρόγραμμα στεγνωμάτος.



Εάν στο πάνω άκρο της οθόνη, στο κέντρο της προβολής, εμφανιστεί μία πορτοκαλί ράβδος, μπορείτε να εμφανίσετε το πτυσσόμενο μενού. Αγγίξτε το διάγραμμα και σύρετε το δάκτυλο στην οθόνη προς τα κάτω.

Για να αφήσετε το επίπεδο μενού

- Για να καταλήξετε στην προηγούμενη οθόνη, αγγίξτε το πλήκτρο αφής ↶

Όσα έχετε εισάγει μέχρι τότε και δεν τα έχετε επιβεβαιώσει με το OK, δεν αποθηκεύονται.

Εμφάνιση βοήθειας

Σε μερικά μενού εμφανίζεται το Βοήθεια στην κατώτερη γραμμή της οθόνης.

- Αγγίξτε το πλήκτρο αφής Βοήθεια, για να εμφανίσετε τις υποδείξεις.
- Αγγίξτε το πλήκτρο αφής κλείσιμο, για να επιστρέψετε στην προηγούμενη οθόνη.

Χειρισμός του τύπου κοινός χώρος πλύσης

Ανάλογα με την κατάσταση προγραμματισμού μπορεί το αρχικό μενού να δείξει διαφορετικές απεικονίσεις (βλ. κεφάλαιο «Προγραμματισμοί ιδιοκτήτη», παράγραφος «Σύστημα ελέγχου»).

Ο απλοποιημένος χειρισμός πραγματοποιείται μέσω μίας συντετημένης επιλογής. Οι χειριστές δε μπορούν να αλλάξουν τα προηγουμένως ρυθμισμένα προγράμματα.

WS-απλό



Μπορείτε να επιλέξετε το μέγιστο 12 και το ελάχιστο 4 προγράμματα.

Σε συνάρτηση με τη ρύθμιση στους προγραμματισμούς ιδιοκτήτη τα προγράμματα εμφανίζονται με ή και χωρίς πλαίσιο.







WS-λογότυπο



Τα 3 πρώτα προγράμματα επιλέγονται άμεσα. Μέσω της λίστας επιλογών  επιλέγετε έως και 9 επιπλέον προγράμματα.

Σύμβολα στην οθόνη

Βαθμίδες στεγνώματος

-  Πολύ στεγνά
-  Στεγνά
-  Μέτρια στεγνά
-  Στεγνά σίδερο plus
-  Στεγνά σίδερο
-  Στεγνά σιδερωτήριο

Χειρισμός του στεγνωτηρίου

WS-απλό (χρόνος εσωτ.) / WS-απλό
(χρόνος εξωτ.)



Διατίθενται 4 προγράμματα χρόνου με διαφορετικά επίπεδα θερμοκρασίας.

- 🌡️🕒 Επίπεδο θερμοκρασίας κρύο
- 🌡️🕒 Επίπεδο θερμοκρασίας χαμηλό
- 🌡️🕒 Επίπεδο θερμοκρασίας μεσαίο
- 🌡️🕒 Επίπεδο θερμοκρασίας υψηλό

WS-απλό (χρόνος εξωτ.): Το στεγνωτήριο λειτουργεί σωστά μόνο όταν ένας εξωτερικός χρόνος διαβιβαστεί μέσω μιας εξωτερικής μονάδας.

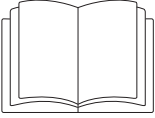

! Σωματικές ή υλικές βλάβες λόγω της μη ορθής τοποθέτησης.

Η λανθασμένη τοποθέτηση του στεγνωτηρίου μπορεί να οδηγήσει σε σωματικές ή υλικές ζημιές.

Τοποθετήστε σωστά το στεγνωτήριο πριν την αρχική θέση σε λειτουργία και συνδέστε το κανονικά. Λάβετε υπόψη σας τα κεφάλαια «Εγκατάσταση» και «Τοποθέτηση του αγωγού εξαερισμού».

Εκτελέστε πλήρως την αρχική θέση σε λειτουργία.

Κατά την πρώτη θέση σε λειτουργία καθορίζετε ρυθμίσεις για την καθημερινή λειτουργία του στεγνωτηρίου. Μερικές ρυθμίσεις μπορείτε να τις αλλάξετε μόνο κατά την αρχική θέση σε λειτουργία. Στη συνέχεια οι ρυθμίσεις μπορούν να αλλάξουν μόνο από το Miele Service.

Οι ρυθμίσεις περιγράφονται επιπρόσθετα στο κεφάλαιο «Προγραμματισμοί ιδιοκτήτη».

Ενεργοποίηση στεγνωτηρίου

- Πιέζετε το πλήκτρο .

Η οθόνη καλωσορίσματος ανάβει.

Χρήσιμη συμβουλή: Κατά την πρώτη θέση σε λειτουργία μπορείτε να επιστρέψετε στην προηγούμενη οθόνη, εάν θέλετε να διορθώσετε κάποια προηγούμενη καταχώριση.

- Για να επιστρέψετε στην προηγούμενη οθόνη, πατήστε το πλήκτρο αφής .

Ρύθμιση της γλώσσας στην οθόνη

Θα κληθείτε να αλλάξετε τη γλώσσα οθόνης. Η αλλαγή της ρύθμισης της γλώσσας είναι δυνατή οποιαδήποτε στιγμή (βλ. κεφάλαιο «Προγραμματισμοί ιδιοκτήτη», παράγραφος «Γλώσσα»).

γλώσσα		
deutsch	english (CA)	english (US)
english (AU)	english (GB)	español
		OK

- Ξεφυλλίζετε προς τα δεξιά ή αριστερά, μέχρι να εμφανιστεί η επιθυμητή γλώσσα.
- Αγγίζετε το πλήκτρο αφής της επιθυμητής γλώσσας.

Η επιλεγμένη γλώσσα έχει επισημανθεί με πορτοκαλί χρώμα και η οθόνη αλλάζει στην επόμενη ρύθμιση.

Αρχική λειτουργία

Λάβετε υπόψη τις υποδείξεις για εξωτερικές συσκευές

Εμφανίζεται υπόδειξη για εξωτερικές συσκευές.

- Επιβεβαιώστε με το πλήκτρο αφής OK.

Πριν από την πρώτη έναρξη λειτουργίας συνδέστε την πρόσθετη μονάδα αξεσουάρ XCI-Box ή XCI-AD. Εναλλακτικά τοποθετήστε μία μονάδα επικοινωνίας στο κουτί μονάδας στην πίσω πλευρά του στεγνωτηρίου. Για αυτό πρέπει να αποσυνδεθεί το στεγνωτήριο από το δίκτυο παροχής. Αφού γίνει αυτό, μπορείτε να ξεκινήσετε τη διαδικασία έναρξης λειτουργίας.

Ρύθμιση φωτεινότητας της οθόνης

Καλείστε να ρυθμίσετε την φωτεινότητα της οθόνης.

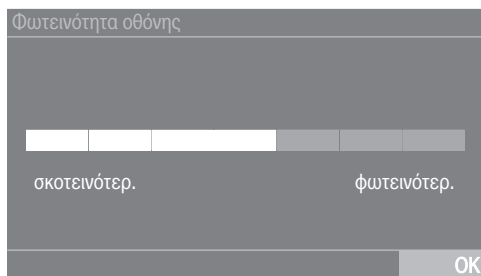

- Αγγίξτε το διάγραμμα στοιχείων μέχρι να επιτευχθεί η επιθυμητή βαθμίδα φωτεινότητας.

Η επιλεγμένη βαθμίδα φωτεινότητας επισημαίνεται με πορτοκαλί.

- Επιβεβαιώνετε με το OK.

Η οθόνη αλλάζει και μεταβαίνει στην επόμενη ρύθμιση.

Ρύθμιση ημερομηνίας

Ημερομηνία		
21	Μάιος	2026
22	Ιούνιος	2025
23	Ιούλιος	2024
24	Αύγουστος	2023
25	Σεπτέμβριος	2022

OK

- Τοποθετείτε το δάχτυλο επάνω στην τιμή που πρόκειται να αλλάξει, και το κινείτε προς την επιθυμητή κατεύθυνση.
- Όταν όλες οι τιμές έχουν ρυθμιστεί, επιβεβαιώνετε με το πλήκτρο αφής OK.

Η οθόνη αλλάζει και μεταβαίνει στην επόμενη ρύθμιση.

Επιβεβαιώστε τη ζήτηση της ώρας

Στην οθόνη εμφανίζεται η ερώτηση:

Θέλετε να εγκαταλείψετε την ένδειξη ώρας;

- Αγγίξτε το πλήκτρο αφής Ναι ή Όχι.

Αν επιλέξετε Ναι, η ρύθμιση Ώρα παραλείπεται.

Αν επιλέξετε Όχι, η οθόνη μεταβαίνει στη ρύθμιση Ώρα.

Ρύθμιση ώρας

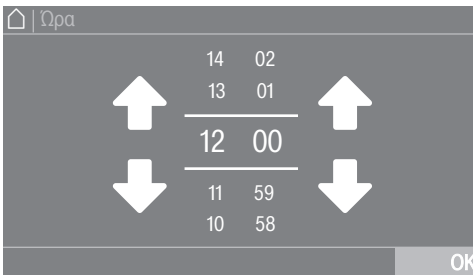

- Τοποθετείτε το δάχτυλο επάνω στο ψηφίο που πρέπει να αλλάξει, και το κινείτε προς την επιθυμητή κατεύθυνση.
- Επιβεβαιώνετε με το πλήκτρο αφής OK.

Η οθόνη αλλάζει και μεταβαίνει στην επόμενη ρύθμιση.

Επιλογή πακέτων προγραμμάτων

Μπορείτε να επιλέξετε διαφορετικά προγράμματα από τα πακέτα προγραμμάτων.

Τα ήδη ενεργά προγράμματα επισημαίνονται με πορτοκαλί.

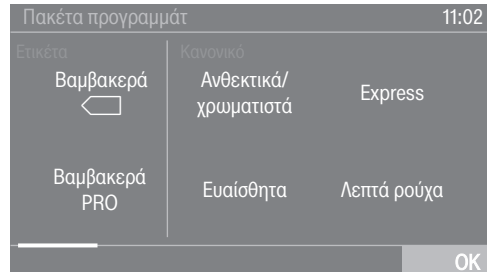

- Ξεφυλλίστε προς τα δεξιά, μέχρι να εμφανιστεί το επόμενο πρόγραμμα που δεν επισημαίνεται με πορτοκαλί.
- Αγγίξτε το πλήκτρο αφής του επιθυμητού προγράμματος.

Το επιλεγμένο πρόγραμμα επισημαίνεται με πορτοκαλί χρώμα που αυτό σημαίνει ενεργό.

- Μπορείτε να επιλέξετε περαιτέρω προγράμματα.

Χρήσιμη συμβουλή: Μπορείτε να απενεργοποιήσετε ένα επιλεγμένο πρόγραμμα, εάν αγγίξετε εκ νέου το πλήκτρο αφής του προγράμματος.

- Εάν δεν επιθυμείτε να επιλέξετε ένα περαιτέρω πρόγραμμα, επιβεβαιώστε με το πλήκτρο αφής OK.

Η οθόνη αλλάζει και μεταβαίνει στην επόμενη ρύθμιση.

Αρχική λειτούργια

Διαμόρφωση κερματοδέκτη

Εάν επιθυμείτε να διαμορφώσετε έναν κερματοδέκτη, διαβάστε το κεφάλαιο «Προγραμματισμοί ιδιοκτήτη», παράγραφος «Κερματοδέκτης». Μπορείτε να πραγματοποιήσετε αυτές τις ρυθμίσεις μόνο με την πρώτη φορά. Ενημερωθείτε για μία μεταγενέστερη επιθυμία αλλαγής από το Miele Service.

Εάν δεν επιθυμείτε να τοποθετήσετε κερματοδέκτη, μπορείτε να προσπεράσετε την τοποθέτηση του κερματοδέκτη.

Κερματοδέκτης 11:02		
χωρίς κερματοδέκτη	Λειτουργία με χρόνο	Μονάδα επικοινωνίας
Λειτουργία με πρόγραμμα	Λειτουργία με μετρ παλμ	
OK		

- Αγγίζετε το πλήκτρο αφής χωρίς κερματοδέκτη.

Η οθόνη αλλάζει και μεταβαίνει στην επόμενη ρύθμιση.

Ολοκλήρωση θέσης σε λειτουργία

Η θέση σε λειτουργία έχει ολοκληρωθεί, όταν στη συνέχεια εκτελεστεί πλήρως το πρόγραμμα λειτουργία.

Το πρόγραμμα έχει διάρκεια 20 λεπτά και πρέπει να εκτελεστεί με άδειο κάδο.

Σε περίπτωση διακοπής ρεύματος (ή απενεργοποίησης με το πλήκτρο ①) πριν από την εκτέλεση του προγράμματος λειτουργία ή κατά τη διάρκειά του, η θέση σε λειτουργία ακυρώνεται. Στην περίπτωση αυτή, η πρώτη θέση σε λειτουργία πρέπει να επαναληφθεί.

- Επιβεβαιώστε με το πλήκτρο αφής OK.



- Πατήστε το πλήκτρο αφής Έναρξη/ Διακοπή που αναβοσβήνει.
- Όταν ολοκληρωθεί το πρόγραμμα, απενεργοποιήστε το στεγνωτήριο και επανενεργοποιήστε το μετά από σύντομο χρονικό διάστημα.

Η θέση σε λειτουργία έχει ολοκληρωθεί και το στεγνωτήριο είναι έτοιμο για στέγνωμα.

1. Λάβετε υπόψη σας τη σωστή φροντίδα ρούχων

Πλύση

- Να πλένετε τα πολύ λερωμένα ρούχα ιδιαίτερα καλά! Να χρησιμοποιείτε αρκετό απορρυπαντικό και να επιλέγετε υψηλή θερμοκρασία. Σε περίπτωση αμφιβολιών να πλένετε αυτά τα ρούχα πολλές φορές.
- Να πλένετε τα καινούργια χρωματιστά ρούχα ιδιαίτερα διεξοδικά και χωριστά. Μη στεγνώνετε αυτά τα υφάσματα μαζί με ανοιχτόχρωμα ρούχα. Αυτά τα ρούχα μπορεί να ξεβάψουν κατά το στέγνωμα (ακόμη και σε πλαστικά μέρη της συσκευής). Επίσης μπορεί να επικάθονται σε αυτά τα ρούχα χνούδια άλλου χρώματος.

Στέγνωμα

 Ζημιές εξαιτίας ξένων αντικειμένων που έχουν παραμείνει στα ρούχα.

Τα ξένα αντικείμενα μπορεί να λειώσουν, να καούν ή να εκραγούν. Αφαιρείτε από τα ρούχα όλα τα ξένα αντικείμενα (π.χ. πλαστικές θήκες δολογίας απορρυπαντικού, αναπτήρες κ.λπ.).

 Κίνδυνος πυρκαγιάς λόγω λανθασμένης χρήσης και λανθασμένου χειρισμού.







Τα ρούχα μπορεί να καούν και να καταστρέψουν το στεγνωτήριο και τον περιβάλλοντα χώρο.

Διαβάστε και ακολουθήστε το κεφάλαιο «Υποδείξεις ασφαλείας».

- Ελέγχετε τα υφάσματα/ρούχα να έχουν άφογες φόδρες και ραφές. Έτσι αποφεύγετε να βγει έξω η γέμιση του υφάσματος, η οποία θα μπορούσε να οδηγήσει σε πυρκαγιά.

- Ράβετε ή αφαιρείτε τις μπανέλες που τυχόν ξεφεύγουν από στηθόδεσμούς.

Σύμβολα ετικετών ρούχων

Στέγνωμα	
	Κανονική / Υψηλή θερμοκρασία
	Χαμηλή θερμοκρασία*
* Επιλέξτε Επιπλέον προστασία.	
	Ακατάλληλο για στεγνωτήριο
Σίδερο και σιδερωτήριο	
	Υψηλή θερμοκρασία
	Κανονική θερμοκρασία
	Ζεστό
	Όχι σίδερο / σιδερωτήριο

2. Τοποθετείτε τα ρούχα στο στεγνωτήριο

Βάζετε τα ρούχα στον κάδο.

Τα ρούχα μπορεί να καταστραφούν. Πριν τοποθετήσετε τα ρούχα, διαβάστε το κεφάλαιο «1. Λάβετε υπόψη σας τη σωστή φροντίδα ρούχων».

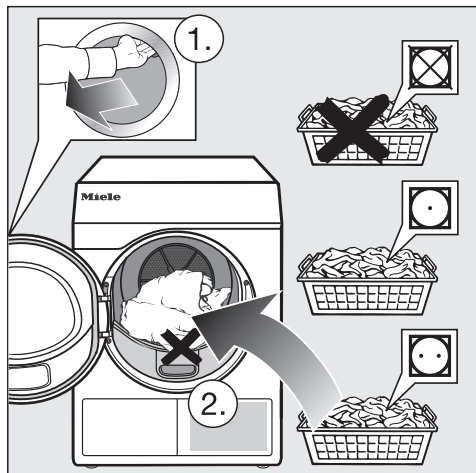

- Ανοίγετε την πόρτα.
- Γεμίζετε τα ρούχα.

Τα ρούχα μπορεί να καταστραφούν. Όταν κλείνετε την πόρτα προσέχετε να μην μαγκώσετε ρούχα στο άνοιγμα της πόρτας.

Μην υπερφορτώνετε ποτέ τον κάδο. Τα ρούχα μπορεί να βγουν τλαιπωρημένα και το στέγνωμα δεν θα έχει γίνει σωστά. Και τα ρούχα θα είναι πολύ τσαλακωμένα.

Κλείσιμο πόρτας

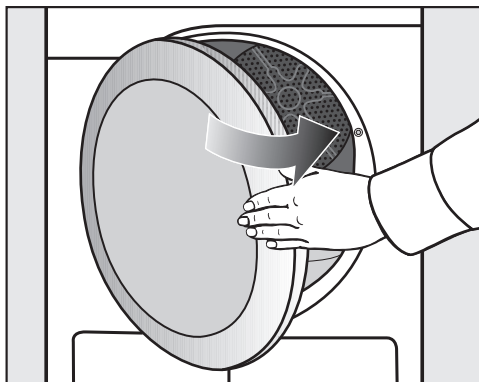

- Κλείνετε την πόρτα με μια ελαφριά κίνηση.

3. Επιλογή προγράμματος

Ενεργοποίηση στεγνωτηρίου

- Πιέζετε το πλήκτρο .

Ο φωτισμός του κάδου ενεργοποιείται.

Ο φωτισμός του κάδου σβήνει αυτόματα μετά από μερικά λεπτά καθώς και μετά την έναρξη προγράμματος (οικονομία ηλεκτρικού ρεύματος).

Επιλογή προγράμματος



Έχετε διαφορετικές δυνατότητες να επιλέξετε ένα πρόγραμμα.

- Αγγίζετε το πλήκτρο αφής  Προγράμματα.

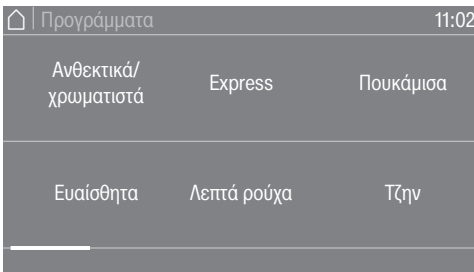

- Ξεφυλλίστε στην οθόνη προς τα δεξιά μέχρι να εμφανιστεί το επιθυμητό πρόγραμμα.
- Αγγίζετε το πλήκτρο αφής του προγράμματος.

Η οθόνη μεταβαίνει στο βασικό μενού του προγράμματος στεγνωμάτος.

Εναλλακτικά μπορείτε να επιλέξετε ένα πρόγραμμα μέσω: ☆ Αγαπημένα*.

* Τα προρυθμισμένα στο Αγαπημένα προγράμματα δεν μπορούν πλέον να τροποποιηθούν.

- Αγγίζετε το πλήκτρο αφής ☆ Αγαπημένα.

Σας εμφανίζονται τα προγράμματα. Κάτω από τα ονόματα των προγραμμάτων υποδεικνύονται μέσω συμβόλων οι προρυθμισμένες παράμετροι (βαθμίδα στεγνώματος, πρόσθετες λειτουργίες ή χρόνοι).



- Ξεφυλλίστε στην οθόνη προς τα δεξιά μέχρι να εμφανιστεί το επιθυμητό πρόγραμμα.
- Αγγίζετε το πλήκτρο αφής του προγράμματος.

Η οθόνη μεταβαίνει στο βασικό μενού του προγράμματος στεγνωμάτος.

4. Επιλογή ρύθμισης προγράμματος

Βασικό μενού ενός προγράμματος

Επιλογή βαθμίδας στεγνώματος

Σε πολλά προγράμματα μπορείτε να αλλάξετε την προρυθμισμένη βαθμίδα στεγνώματος. Ανάλογα με το πρόγραμμα μπορείτε να επιλέξετε διαφορετικές βαθμίδες στεγνώματος.

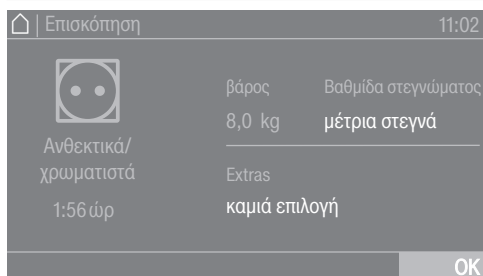

- Αγγίζετε το πλήκτρο αφής Βαθμίδα στεγνώματος.

Η επιλογή των βαθμίδων στεγνώματος ανοίγει.

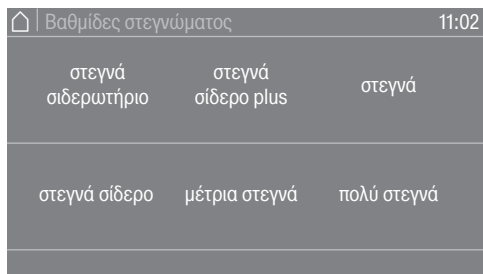

- Αγγίζετε το πλήκτρο αφής της επιθυμητής βαθμίδας στεγνώματος.

Επιλογή διάρκειας (προγράμματα ελεγχόμενα με το χρόνο)

Μπορείτε να επιλέξετε οι ίδιοι τη διάρκεια του προγράμματος.*

* Το χρονικό πλαίσιο για την επιλογή της διάρκειας μπορεί να περιοριστεί από το Miele Service.

- Πρόγραμμα χρόνου ζεστό = 0:10-2:00 ώρες
- Πρόγραμμα χρόνου κρύο = 0:10-2:00 ώρες
- Πρόγραμμα για καλάθι/Καλάθι ευαισθη-τα = 0:20-1:30 ώρες
- Πρόγρ χρόνου υγιειν ζεσ αέρ = 0:50-2:00 ώρες

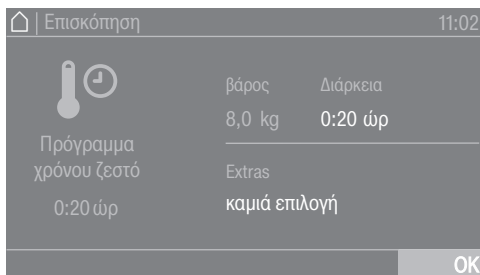

- Αγγίζετε το πλήκτρο αφής Διάρκεια.

Η επιλογή για τη ρύθμιση της διάρκειας ανοίγει.

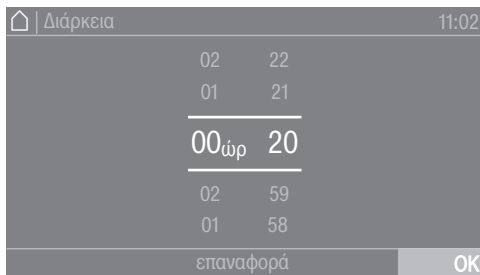

- Επιλέγετε μια διάρκεια.
- Επιβεβαιώνετε μόνο τότε με το OK, όταν αυτό εμφανίζεται στην οθόνη.

4. Επιλογή ρύθμισης προγράμματος

Επιλογή πρόσθετων λειτουργιών

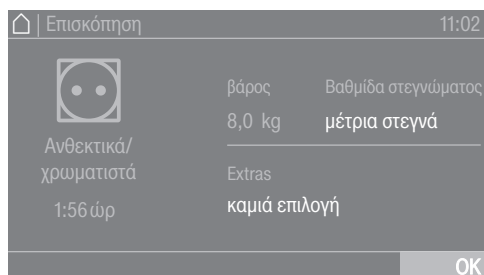

Τα προγράμματα στεγνώματος μπορούν να συμπληρωθούν με διάφορες πρόσθετες λειτουργίες (Extra).

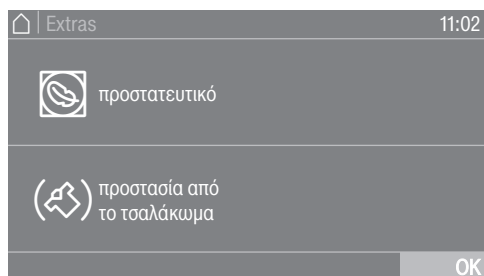

- Αγγίζετε το πλήκτρο αφής Extras.



- Αγγίζετε το πλήκτρο αφής για το Extra που επιθυμείτε.
- Επιβεβαιώνετε μόνο τότε με το OK, όταν αυτό εμφανίζεται στην οθόνη.

Το κάθε σύμβολο για το επιθυμητό Extra  ή  ανάβει.

Δεν είναι όλες οι πρόσθετες λειτουργίες επιλέξιμες σε όλα τα προγράμματα, αλλά μόνο σε αυτά που είναι εύλογο.

Προστατευτικό

Τα ευαίσθητα ρούχα (με το σύμβολο , στην ετικέτα τους, π.χ. ακρυλικά), στεγνώνουν σε χαμηλή θερμοκρασία με αυξημένη διάρκεια.

Προστασία από το τσαλάκωμα

Ο κάδος περιστρέφεται μετά τη λήξη του προγράμματος, ανάλογα με το επιλεγμένο πρόγραμμα, σε έναν ειδικό ρυθμό. Αυτό βοηθά να μειωθούν οι τσακίσεις μετά τη λήξη του προγράμματος.

Από το εργοστάσιο η προστασία από το τσαλάκωμα είναι απενεργοποιημένη. Αυτή μπορεί να ενεργοποιηθεί στους προγραμματισμούς ιδιοκτήτη με μεταβλητή διάρκεια έως και 12 ώρες.

5. Έναρξη προγράμματος

Κερματοδέκτης

Χρήσιμη συμβουλή: Αν είναι διαθέσιμος κερματοδέκτης, λάβετε υπόψη σας την προτροπή πληρωμής που εμφανίζεται στην οθόνη.

Μην ανοίγετε ή μη διακόπτετε το πρόγραμμα μετά την έναρξη του προγράμματος.

Ανάλογα με τη ρύθμιση μπορεί να πραγματοποιηθεί μία απώλεια τιμής σε έναν κερματοδέκτη.

Ξεκινάτε το πρόγραμμα

Μόλις μπορεί να ξεκινήσει ένα πρόγραμμα, αναβοσβήνει το πλήκτρο αφής *έναρξη/στοπ*.

■ Αγγίζετε το πλήκτρο αφής *έναρξη/στοπ*.

Αν έχει επιλεγεί ένας χρόνος προεπιλογής έναρξης, αυτός εμφανίζεται στην οθόνη.

Μετά την παρέλευση του χρόνου προεπιλογής έναρξης ή αμέσως μετά την έναρξη στην οθόνη εμφανίζεται η διάρκεια του προγράμματος. Επιπλέον, στην οθόνη εμφανίζεται και η πορεία διεξαγωγής του προγράμματος.

Χρήσιμη συμβουλή: στο πτυσσόμενο μενού, μπορείτε να δείτε την επιλεγμένη βαθμίδα στεγνώματος ή τη διάρκεια και τις επιλεγμένες πρόσθετες λειτουργίες.

Διάρκεια προγράμματος / πρόγνωση υπόλοιπου χρόνου

Η διάρκεια προγράμματος εξαρτάται από την ποσότητα, το είδος και το υπόλοιπο υγρασίας των ρούχων ή ακόμα και από την σκληρότητα νερού. Για αυτό το λόγο μπορεί η διάρκεια προγράμματος των προγραμμάτων με βαθμίδες στεγνώματος, να ποικίλει ή να «μεταπηδά». Το ηλεκτρονικό στεγνωτηρίου, το οποίο διαθέτει δυνατότητα εκμάθησης, προσαρμόζεται σε αυτό το γεγονός και η διάρκεια προγράμματος που εμφανίζεται γίνεται όλο και πιο ακριβής.

6. Λήξη προγράμματος - Αφαιρείτε τα ρούχα

Λήξη προγράμματος

Λίγο πριν τη λήξη του προγράμματος τα ρούχα κρυώνουν. Μπορείτε να βγάλετε τα ρούχα.

- Ανάβει το τέλος

Εάν επιλέχθηκε η προστασία από το τσαλάκωμα (☄)*, τότε περιστρέφεται ο κάδος κατά διαστήματα. Έτσι ελαχιστοποιούνται τα τσαλακώματα εάν δε μπορούν να βγουν αμέσως τα ρούχα από τον κάδο.

* Από το εργοστάσιο η προστασία από το τσαλάκωμα είναι απενεργοποιημένη.

Το στεγνωτήριο απενεργοποιείται αυτόματα 15 λεπτά μετά τη λήξη του προγράμματος.

Αφαιρείτε τα ρούχα

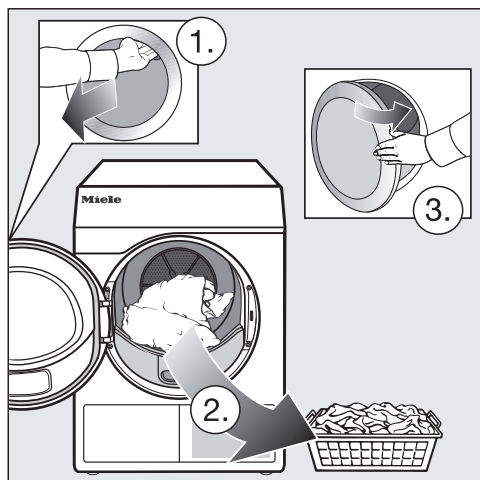

- Ανοίγετε την πόρτα.
- Αδειάζετε πάντα όλα τα ρούχα από τον κάδο.

Αν παραμείνουν ρούχα, ενδέχεται στο επόμενο στέγνωμα να φθαρούν από το υπερβολικό στέγνωμα. Αφαιρείτε πάντα όλα τα ρούχα από τον κάδο.

- Διακόπτετε τη λειτουργία του στεγνωτηρίου.

Τήρηση των υποδείξεων περιποίησης

Το στεγνωτήριο αυτό χρειάζεται τακτική συντήρηση, ιδιαίτερα σε περίπτωση μόνιμης λειτουργίας.

Χρήσιμη συμβουλή: Συμβουλευτείτε το κεφάλαιο «Καθαρισμός και περιποίηση». Και διαβάστε σε αυτό αρχικά την ενότητα «Μεσοδιάστημα καθαρισμού».

Χρονόμετρο



Η προεπιλογή έναρξης πρέπει να ενεργοποιηθεί στη Προγραμματ. ιδιοκτήτη, για να μπορείτε να επιλέξετε το χρονόμετρο. Με το Χρονόμετρο μπορεί να επιλέξετε το χρόνο μέχρι την έναρξη του προγράμματος, το χρόνο έναρξης προγράμματος ή το χρόνο λήξης του προγράμματος.

Ρύθμιση χρονόμετρο

- Αγγίζετε το πλήκτρο αφής  χρονόμετρο.
- Επιλέξετε την επιλογή λήξη στις, έναρξη σε ή έναρξη στις.
- Ρυθμίστε τις ώρες και τα λεπτά και επιβεβαιώστε με το πλήκτρο αφής OK.

Αλλαγή χρονόμετρο

Πριν την έναρξη του προγράμματος μπορεί να αλλάξει ο επιλεγμένος χρόνος προεπιλογής έναρξης.

- Αγγίζετε το πλήκτρο αφής ,  ή .
- Αν το επιθυμείτε, αλλάζετε τον δεδομένο χρόνο και τον επιβεβαιώνετε με το πλήκτρο αφής OK.

Ακύρωση χρονόμετρο

Πριν την έναρξη του προγράμματος μπορεί να ακυρωθεί ο επιλεγμένος χρόνος προεπιλογής έναρξης.

- Αγγίζετε το πλήκτρο αφής ,  ή .

Στην οθόνη εμφανίζεται ο επιλεγμένος χρόνος προεπιλογής έναρξης.

- Αγγίζετε το πλήκτρο αφής διαγραφή.
- Επιβεβαιώνετε με το πλήκτρο αφής OK.

Ο επιλεγμένος χρόνος προεπιλογής έναρξης ακυρώνεται.

Έναρξη χρονόμετρο

- Αγγίζετε το πλήκτρο αφής *έναρξη / στοπ*.

Η πόρτα ασφαρίζεται και στην οθόνη εμφανίζεται ο χρόνος μέχρι την έναρξη του προγράμματος.

Μετά την έναρξη προγράμματος ο επιλεγμένος χρόνος προεπιλογής έναρξης μπορεί να αλλάξει ή να ακυρωθεί μόνο μέσω διακοπής προγράμματος.

Μπορείτε να ξεκινήσετε άμεσα το πρόγραμμα οποιαδήποτε στιγμή.

- Αγγίζετε το πλήκτρο αφής *έναρξη* αμέσως.

Πίνακας προγραμμάτων

Όλες οι τιμές βάρους που επισημαίνονται με το * αναφέρονται στο βάρος των στεγνών ρούχων.

Ετικέτα

Βαμβακερά Eco <input type="checkbox"/>		μέγιστο 8 κιλά*
Είδος ρούχου	Κανονικά βρεγμένα βαμβακερά ρούχα, όπως περιγράφηκε στο <i>Ανθεκτικά / χρωματιστά μέτρια στεγνά</i> .	
Υπόδειξη	<ul style="list-style-type: none">- Σε αυτό το πρόγραμμα τα ρούχα στεγνώνουν και γίνονται αποκλειστικά <i>μέτρια στεγνά</i>.- Το πρόγραμμα <i>Βαμβακερά</i> <input type="checkbox"/> είναι το πιο αποτελεσματικό ως προς την κατανάλωση ρεύματος για το στέγνωμα κανονικά βρεγμένων βαμβακερών ρούχων.	
Υπόδειξη για τα ινστιτούτα ελέγχου	Πρόγραμμα ελέγχου σύμφωνα με το διάταγμα 392/2012/ΕΕ βάσει προδιαγραφών EN 61121.	
Βαμβακερά PRO		μέγιστο 8 κιλά*
Είδος ρούχου	Κανονικά βρεγμένα βαμβακερά ρούχα, όπως περιγράφηκε στο <i>Ανθεκτικά / χρωματιστά μέτρια στεγνά</i> .	
Υπόδειξη	Σε αυτό το πρόγραμμα τα ρούχα στεγνώνουν και γίνονται αποκλειστικά <i>μέτρια στεγνά</i> .	

Πίνακας προγραμμάτων

Πακέτα προγραμμάτων

Μπορείτε να επιλέξετε διαφορετικά προγράμματα από πακέτα προγραμμάτων. Τα προγράμματα εμφανίζονται στη λίστα προγραμμάτων.

Κανονικό

Ανθεκτικά/Χρωματιστά		μέγιστο 8 κιλά*
πολύ στεγνά, στεγνά, μέτρια στεγνά		
Είδος ρούχου	<ul style="list-style-type: none">- Για ρούχα βαμβακερά από λεπτότερο και χονδρότερο ύφασμα.- Πετσέτες χεριών/πετσέτες μπάνιου/πετσέτε μπουρνούζια, μακό μπλουζάκια, εσώρουχα, σεντόνια πετσέτε, μωρουδιακά.- Επαγγελματικές φόρμες, σακάκια, καλύμματα, ποδιές, πετσέτες λινές / βαμβακερές, σεντόνια, πετσέτες χεριών, πετσέτες μπάνιου, ανθεκτικά τραπεζομάντιλα ή ρόμπες.	
Υπόδειξη	<ul style="list-style-type: none">- Επιλέγετε <i>πολύ στεγνά</i> για διαφορετικά ρούχα από χοντρότερο ή ιδιαίτερα χοντρό ύφασμα.- Για πλεκτά ρούχα (π.χ. μακό, εσώρουχα, μωρουδιακά), μην επιλέγετε <i>πολύ στεγνά</i>, γιατί μπορεί να στενέψουν.	
Στεγνά σίδερο plus, στεγνά σίδερο, στεγνά σιδερωτήριο		
Είδος ρούχου	<ul style="list-style-type: none">- Για ρούχα βαμβακερά ή λινά.- Τραπεζομάντιλα, σεντόνια, κολλαρισμένα ρούχα.	
Συμβουλή	Για να μείνουν τα ρούχα υγρά μέχρι το σιδέρωμα, τα τυλίγετε σε ρολό.	
Ευαίσθητα		μέγιστο 4 κιλά*
Στεγνά, μέτρια στεγνά, στεγνά σίδερο		
Είδος ρούχου	<ul style="list-style-type: none">- Για ρούχα συνθετικά, βαμβακερά ή με μικτή ύφανση.- Φόρμες εργασίας, γυναικείες ρόμπες, πουλόβερ, φορέματα, παντελόνια, τραπεζομάντιλα, κάλτσες.	
Υπόδειξη	 έχει επιλεχθεί αυτόματα.	

Πίνακας προγραμμάτων

Express		μέγιστο 4 κιλά*
Πολύ στεγνά, στεγνά, μέτρια στεγνά, στεγνά σίδερο plus, στεγνά σίδερο, στεγνά σιδερωτήριο		
Είδος ρούχου	Μη ευαίσθητα υφάσματα για το πρόγραμμα <i>Ανθεκτικά/Χρωματιστά</i>	
Υπόδειξη	μικρότερη διάρκεια προγράμματος	
Λεπτά ρούχα		μέγιστο 4 κιλά*
Στεγνά, μέτρια στεγνά, στεγνά σίδερο plus		
Είδος ρούχου	<ul style="list-style-type: none"> - Ρούχα ευαίσθητα συνθετικά, βαμβακερά ή σύμμεικτα. - Λεπτά πουλόβερ, φορέματα, παντελόνια, ποδιές, τραπεζομάντιλα, πουκάμισα γυναικεία και ανδρικά - Μεταξωτά εσώρουχα, και κεντήματα 	
Υπόδειξη	Σε αυτό το πρόγραμμα είναι λίγο το τσαλάκωμα.	
Συμβουλή	Για στέγνωμα με ιδιαίτερα μειωμένο τσαλάκωμα ελαττώνετε την ποσότητα ρούχων.	
Πουκάμισα		μέγιστο 2 κιλά*
Μέτρια στεγνά, στεγνά σίδερο plus		
Είδος ρούχου	Για πουκάμισα ανδρικά και γυναικεία.	
Τζην		μέγιστο 3,5 κιλά*
Μέτρια στεγνά, στεγνά σίδερο plus		
Είδος ρούχου	Παντελόνια, μπουφάν, φούστες, πουκάμισα από τζην.	
Μάλλινα		μέγιστο 2 κιλά*
Είδος ρούχου	Μάλλινα ρούχα καθώς και σύμμεικτα με μαλλί: πουλόβερ, πλεκτές ζακέτες, κάλτσες.	
Υπόδειξη	<ul style="list-style-type: none"> - Οι ίνες απελευθερώνονται γρήγορα και τα ρούχα γίνονται αφράτα, όμως σε αυτό το πρόγραμμα δεν στεγνώνουν τελείως. - Αμέσως μετά τη λήξη του προγράμματος, τα βγάξετε από το στεγνωτήριο και τα αφήνετε να στεγνώσουν σε φυσικό περιβάλλον. 	

Πίνακας προγραμμάτων

Μεταξωτά		μέγιστο 1 κιλό*
Είδος ρούχου	Μεταξωτά ρούχα που είναι κατάλληλα για στεγνώμα σε στεγνωτήριο: μπλούζες, πουκάμισα	
Υπόδειξη	<ul style="list-style-type: none"> - Πρόγραμμα για μείωση του τσαλακώματος των ρούχων. - Τα ρούχα δεν στεγνώνουν καλά. - Αμέσως μετά τη λήξη προγράμματος, τα βγάζετε από το στεγνωτήριο. 	
Πετσέτες		μέγιστο 8 κιλά*
Είδος ρούχου	Για μεγάλες ποσότητες ρούχων πετσετέ από λεπτότερο και χονδρότερο ύφασμα. Αυτά είναι π.χ. πετσέτες χεριών, πετσέτες μπάνιου, σκουφάκια μπάνιου, μπουρνούζια, πανάκια πλυσίματος ή σεντόνια πετσετέ.	
Υπόδειξη	Σε αυτό το πρόγραμμα τα ρούχα στεγνώνουν και γίνονται αποκλειστικά <i>στεγνά</i> .	
Αφαίρεση τσαλακώματος		μέγιστο 1 κιλό*
Είδος ρούχου	<ul style="list-style-type: none"> - Ρούχα βαμβακερά ή λινά. - Επεξεργασμένα βαμβακερά, σύμμεικτα ή συνθετικά: βαμβακερά παντελόνια, άνορακ, πουκάμισα. 	
Υπόδειξη	<ul style="list-style-type: none"> - Πρόγραμμα για μείωση του τσαλακώματος των ρούχων που έχουν στυφτεί μετά την πλύση στο πλυντήριο ρούχων. - Τα υφάσματα δεν στεγνώνουν εντελώς. - Για ιδιαίτερα απαλή αφαίρεση τσαλακώματος επιλέγετε την Επιπλέον <i>προστασία</i>. - Αμέσως μετά τη λήξη του προγράμματος, βγάζετε τα ρούχα από το στεγνωτήριο, τα κρεμάτε σε σχοινί ή κρεμάστρα και τα αφήνετε να στεγνώσουν σε φυσικό περιβάλλον. 	
Αυτόματο plus		μέγιστο 5 κιλά*
Στεγνά, μέτρια στεγνά, στεγνά σίδερο plus		
Είδος ρούχου	Μικτό φορτίο από ρούχα που μπορούν να στεγνώσουν και στα προγράμματα <i>Ανθεκτικά/Χρωματιστά</i> και <i>Ευαίσθητα</i> .	
Μικροΐνες		μέγιστο 7 κιλά*
στεγνά, μέτρια στεγνά		
Είδος ρούχου	Σφουγγαρίστρες και πανιά καθαρισμού από μικροΐνες.	

Πίνακας προγραμμάτων

Πρόγραμμα χρόνου, ζεστό		μέγιστο 8 κιλά*
Είδος ρούχου	<ul style="list-style-type: none">- Ζακέτες, μαξιλάρια, υπνόσακοι και άλλα ογκώδη ρούχα.- Χοντρά υφάσματα, όπως π.χ. βαριά βαμβακερά τραπεζομάντηλα.- Μεμονωμένα ρούχα, όπως π.χ. πετσέτες, μαγιό, πετσέτες για τα πιάτα.	
Υπόδειξη	<ul style="list-style-type: none">- Για το στέγνωμα χοντρών ή ογκωδών ρούχων, που λόγω ποιότητας δεν στεγνώνουν ομοιόμορφα.- Για στέγνωμα λεπτότερων ή μεμονωμένων ρούχων.- Αρχικά μην επιλέγετε τον μεγαλύτερο χρόνο. Δοκιμάζετε πρώτα μερικές φορές, ποιος χρόνος αποδεικνύεται καλύτερος.	
Πρόγραμμα χρόνου, κρύο		μέγιστο 8 κιλά*
Είδος ρούχου	Για όλα τα ρούχα, που θέλετε μόνο να φρεσκάρετε.	

Πίνακας προγραμμάτων

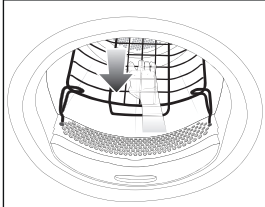
Πρόγραμμα για καλάθι	μέγιστο φορτίο καλάθιού 3,5 κιλιά
Καλάθι Ευαίσθητα	μέγιστο φορτίο καλάθιού 3,5 κιλιά
Είδος ρούχων / προϊόντων	<ul style="list-style-type: none">- Θα πρέπει να ληφθούν υπόψη οι υποδείξεις που υπάρχουν στις οδηγίες χρήσης για το ειδικό καλάθι στεγνώματος.- Χρησιμοποιείτε αυτά τα προγράμματα μόνο για το στέγνωμα ή τον αερισμό ρούχων κατάλληλων για στεγνωτήριο που δεν επιδέχονται όμως μηχανική επιβάρυνση.
Υπόδειξη	<ul style="list-style-type: none">- Αυτά τα προγράμματα επιτρέπεται να επιλεγούν μόνο σε συνδυασμό με το ειδικό καλάθι στεγνώματος της Miele (πρόσθετο εξάρτημα).- Χωρίς το ειδικό καλάθι στεγνώματος της Miele το αποτέλεσμα του στεγνώματος δεν θα είναι ικανοποιητικό.- Επιλέγετε <i>Καλάθι Ευαίσθητα</i> για προϊόντα ευαίσθητα στη θερμοκρασία.- Προσέχετε ώστε το προϊόν (τσάντα, μπότα ...) δεν ακουμπά τον κάδο. Πραγματοποιείται μία περιστροφή του κάδου του στεγνωτηρίου, με την οποία, σε περίπτωση λανθασμένου φορτίου, μπορεί να προκληθούν ζημιές στο καλάθι στεγνωτηρίου και στον κάδο. Βλέπε οδηγίες χρήσης για το ειδικό καλάθι στεγνώματος.- Θα πρέπει να ληφθούν υπόψη οι οδηγίες χρήσης για το ειδικό καλάθι στεγνώματος. 

Ρούχα sport

Ρούχα sport		μέγιστο 3 κιλά*
Είδος ρούχου	Ρούχα αθλητικά από υλικό κατάλληλο για στεγνωτήριο.	
Υπόδειξη	Σε αυτό το πρόγραμμα τα ρούχα στεγνώνουν και γίνονται αποκλειστικά <i>μέτρια στεγνά</i> .	
Ρούχα outdoor		μέγιστο 2,5 κιλά*
Μέτρια στεγνά, στεγνά σίδερο plus		
Είδος ρούχου	Για ρούχα κυρίως εκδρομικά, από υλικό κατάλληλο για στεγνωτήριο.	
Αδιαβροχοποίηση		μέγιστο 2,5 κιλά*
Είδος ρούχων	Για το στέγνωμα ρούχων από υλικό κατάλληλο για στεγνωτήριο, όπως υφάσματα από μικροϊνες, στολές σκι, εκδρομικά ρούχα, λεπτά βαμβακερά με πυκνή ύφανση, τραπεζομάντιλα.	
Υπόδειξη	<ul style="list-style-type: none"> - Αυτό το πρόγραμμα περιλαμβάνει μία πρόσθετη φάση σταθεροποίησης για την αδιαβροχοποίηση. - Η επεξεργασία των αδιαβροχοποιημένων υφασμάτων επιτρέπεται να γίνεται αποκλειστικά και μόνο με υλικά αδιαβροχοποίησης που φέρουν την ένδειξη «κατάλληλο για υφάσματα με μεμβράνη». Τα υλικά αυτά βασίζονται σε φθοριούχες χημικές ενώσεις. - Μην στεγνώνετε ρούχα που έχουν υποστεί αδιαβροχοποίηση με υλικά που περιέχουν παραφίνη. Λόγω αυτών των υλικών υφίσταται κίνδυνος πυρκαγιάς. - Σε αυτό το πρόγραμμα τα ρούχα στεγνώνουν και γίνονται αποκλειστικά <i>μέτρια στεγνά</i>. 	
Νέα ενεργοποίηση		μέγιστο 2,5 κιλά*
Είδος ρούχου	Για ρούχα κυρίως εκδρομικά, από υλικό κατάλληλο για στεγνωτήριο.	
Υπόδειξη	<ul style="list-style-type: none"> - Γίνεται ένα φρεσκάρισμα των ινών, έτσι ώστε να εξαφανίζεται γρηγορότερα η υγρασία που συγκρατείται. - Στεγνώνουν και γίνονται αποκλειστικά <i>μέτρια στεγνά</i>. 	

Πίνακας προγραμμάτων

Οικιακός ρουχισμός

Κλινοσκεπάσματα πουπουλένια		μέγιστο 2 κιλά*
Είδος ρούχου	Κλινοσκεπάσματα κατάλληλα για στεγνωτήριο (παπλώματα ή μαξιλάρια με γέμιση από πούπουλα).	
Υπόδειξη	Σε αυτό το πρόγραμμα τα ρούχα στεγνώνουν και γίνονται αποκλειστικά <i>μέτρια στεγνά</i> .	
Συμβουλή	Τα φτερά όταν θερμανθούν, έχουν την ιδιότητα να αναπτύσσουν τη δική τους μυρωδιά. Αφήνετε τα κλινοσκεπάσματα μετά το στέγνωμα έξω από το στεγνωτήριο για να αεριστούν.	
Κλινοσκεπάσματα συνθετικά		μέγιστο 2 κιλά*
Είδος ρούχου	Κλινοσκεπάσματα κατάλληλα για στεγνωτήριο (παπλώματα ή μαξιλάρια με γέμιση από συνθετικό υλικό).	
Υπόδειξη	Σε αυτό το πρόγραμμα τα ρούχα στεγνώνουν και γίνονται αποκλειστικά <i>μέτρια στεγνά</i> .	
Μεγάλα υφάσματα		μέγιστο 4 κιλά*
Στεγνά, μέτρια στεγνά, στεγνά σίδερο, στεγνά σιδερωτήριο		
Είδος ρούχου	Μη ευαίσθητα, μεγάλα υφάσματα για το πρόγραμμα <i>Ανθεκτικά/Χρωματιστά</i> . Αυτά είναι π.χ. καλύμματα, χοντρές κουβέρτες, μεγάλα ογκώδη υφάσματα.	

Υγιεινή

Στα προγράμματα υγιεινής τα ρούχα στεγνώνουν με μια θερμοκρασία που παραμένει ίδια για ένα μεγαλύτερο χρονικό διάστημα (μεγαλύτερος χρόνος διατήρησης θερμοκρασίας). Κατά αυτόν τον τρόπο σκοτώνονται οι μικροοργανισμοί, όπως μικρόβια ή ακάρεα οικιακής σκόνης και μειώνονται τα αλλεργιογόνα στα ρούχα.

Εάν διακοπεί ένα πρόγραμμα υγιεινής πρόωρα, τότε δεν σκοτώνονται οι μικροοργανισμοί.

Μην διακόπτετε το πρόγραμμα.

Υγιεινή-Βαμβακερά		μέγιστο 4 κιλά*
Είδος ρούχου	Ρούχα από βαμβάκι ή λινό, τα οποία έρχονται σε άμεση επαφή με το δέρμα. Αυτά είναι π.χ. εσώρουχα, μωρουδιακά, κλινოსκεπάσματα, πετσέτες, μπουρνούζια, πετσέτες σάουνας ή πανάκια πλυσίματος.	
Υπόδειξη	Σε αυτό το πρόγραμμα τα ρούχα στεγνώνουν και γίνονται αποκλειστικά <i>μέτρια στεγνά</i> .	
Ευαίσθητα-Υγιεινή		μέγιστο 4 κιλά*
Είδος ρούχου	<ul style="list-style-type: none"> - Για ρούχα συνθετικά, βαμβακερά ή με μικτή ύφανση. - Φόρμες εργασίας, γυναικείες ρόμπες, πουλόβερ, φορέματα, παντελόνια, τραπεζομάντιλα, κάλτσες. 	
Υπόδειξη	Σε αυτό το πρόγραμμα τα ρούχα στεγνώνουν και γίνονται αποκλειστικά <i>μέτρια στεγνά</i> .	
Πρόγραμμα χρόνου, Υγιεινή		μέγιστο 4 κιλά*
Είδος ρούχου	<ul style="list-style-type: none"> - Ζακέτες, μαξιλάρια, υπνόσακοι και άλλα ογκώδη ρούχα. - Χοντρά υφάσματα, όπως π.χ. βαριά βαμβακερά τραπεζομάντιλα. - Μεμονωμένα ρούχα, όπως π.χ. πετσέτες, μαγιό, πετσέτες για τα πιάτα. 	
Υπόδειξη	<ul style="list-style-type: none"> - Για το στέγνωμα χοντρών ή ογκωδών ρούχων, που λόγω ποιότητας δεν στεγνώνουν ομοιόμορφα. - Για στέγνωμα λεπτότερων ή μεμονωμένων ρούχων. - Αρχικά μην επιλέγετε τον μεγαλύτερο χρόνο. Δοκιμάζετε πρώτα μερικές φορές, ποιος χρόνος αποδεικνύεται καλύτερος. 	

Πίνακας προγραμμάτων

WetCare

WetCare Ευαίσθητα		μέγιστο 2,5 κιλά*
Είδος ρούχου	Ρούχα που δεν πλένονται	
Υπόδειξη	στεγνώνουν σύντομα και γίνονται αφράτα	
WetCare Μεταξωτά		μέγιστο 2,5 κιλά*
Μέτρια στεγνά, στεγνά σίδερο plus, στεγνά σίδερο		
Είδος ρούχου	ρούχα που δεν πλένονται και τσαλακώνονται εύκολα από μετάξι	
WetCare Εντατικό		μέγιστο 2,5 κιλά*
Μέτρια στεγνά, στεγνά σίδερο, στεγνά σίδερο plus, στεγνά σιδερωτήριο		
Είδος ρούχου	Ρούχα που πλένονται	

Τραπεζομάντ/Σεντόνια

Ανθεκτικά/Χρωματιστά 40 % υπόλοιπο υγρασίας		μέγιστο 8 κιλά*
Ανθεκτικά/Χρωματιστά 25 % υπόλοιπο υγρασίας		μέγιστο 8 κιλά*
Ευαίσθητα 20 % υπόλοιπο υγρασίας		μέγιστο 4 κιλά*
Είδος ρούχου	<ul style="list-style-type: none">- Ρούχα ξενοδοχείων, ιδρυμάτων ή νοσοκομείων τα οποία πρέπει να υποστούν περαιτέρω επεξεργασία (να σιδερωθούν με σίδερο ή σιδερωτήριο, να διπλωθούν).- Σε αυτά ανήκουν ανθεκτικά/χρωματιστά και ευαίσθητα, όπως π.χ. κλινοσκεπάσματα και τραπεζομάντηλα ή διάφορα είδη σπογγώδους υφής.	
Υπόδειξη	<ul style="list-style-type: none">- Με το υπόλοιπο υγρασίας φουσκώνουν οι ίνες του υφάσματος και αφαιρείται ευκολότερα το τσαλάκωμα.- Σε αυτά τα προγράμματα τα ρούχα στεγνώνουν αποκλειστικά σε <i>Στεγνά σιδερωτήριο</i>.	
Συμβουλή	<ul style="list-style-type: none">- Για να μείνουν τα ρούχα υγρά μέχρι το σιδέρωμα, τα τυλίγετε σε ρολό.- Πριν από το σιδέρωμα στο σιδερωτήριο τινάζετε τα ρούχα.	

Ειδικά προγράμματα

Μπορείτε να συνθέσετε μεμονωμένα 5 ειδικά προγράμματα και να τα αντιστοιχήσετε σε ονόματα προγραμμάτων που μπορείτε να επιλέξετε ελεύθερα. Καταχωρίστε τα στους πίνακες.

Φορτίο: μέγιστο 8 kg (Βάρος στεγνών ρούχων/του στεγνού προϊόντος)

Παράδειγμα

[Ειδικό πρόγραμμα 1] <i>Dry+</i>	
Πρόγραμ με υπόλ υγρασίας	
— Τελικό υπόλ υγρασίας :	- 6 %
— χρόνος παράτ στεγνώματος :	30 λ.
— Θερμοκρασία :	60 °C

(1)
-
-
-
-
-
-
-

(2)
-
-
-
-
-
-
-

(3)
-
-
-
-
-
-
-

(4)
-
-
-
-
-
-
-

(5)
-
-
-
-
-
-
-

Αλλαγή διεξαγωγής προγράμματος

Κερματοδέκτης

Αν μετά την έναρξη προγράμματος ανοίξει η πόρτα ή διακοπεί το πρόγραμμα, τότε μπορεί (ανάλογα με τη ρύθμιση*) να χαθούν οι τιμές!

* Κατά την αρχική θέση σε λειτουργία ή μεταγενέστερα από το Service της Miele μπορεί να ρυθμιστεί ένα χρονικό περιθώριο πραγματοποίησης αλλαγών, εντός του οποίου θα είναι δυνατή μια αλλαγή προγράμματος.

Αλλαγή τρέχοντος προγράμματος

Δεν είναι πλέον δυνατή μια επιλογή προγράμματος (προστασία από ακούσια αλλαγή). Εάν επιθυμείτε να επιλέξετε ένα καινούργιο πρόγραμμα, πρέπει πρώτα να διακόψετε το τρέχον πρόγραμμα.

 Κίνδυνος πυρκαγιάς λόγω λανθασμένης χρήσης και λανθασμένου χειρισμού.

Τα ρούχα μπορεί να καούν και να καταστρέψουν το στεγνωτήριο και τον περιβάλλοντα χώρο.

Διαβάστε και ακολουθήστε το κεφάλαιο «Υποδείξεις ασφαλείας».

Διακοπή προγράμματος

- Αγγίζετε το πλήκτρο αφής *έναρξη/στοπ*.

Στην οθόνη εμφανίζεται η ερώτηση, εάν επιθυμείτε να διακόψετε το πρόγραμμα.

- Αγγίζετε το πλήκτρο αφής *ναι*.

Επιλέγετε εκ νέου το πρόγραμμα που διακόπηκε

- Ανοίγετε και κλείνετε την πόρτα.

- Επιλέγετε και ξεκινάτε ένα νέο πρόγραμμα.

Προσθήκη ρούχων

- Ανοίγετε την πόρτα.

 Κίνδυνος εγκαύματος με άγγιγμα καυτών ρούχων ή του κάδου του στεγνωτηρίου.
Υπάρχει κίνδυνος να καείτε.
Αφήνετε τα ρούχα να κρυώσουν και τα αφαιρείτε προσεκτικά.

- Προσθέστε ρούχα.
- Κλείστε την πόρτα.
- Ξεκινήστε το πρόγραμμα.

Διακοπή ρεύματος

Εάν προκλήθηκε διακοπή ρεύματος μέσω απενεργοποίησης του στεγνωτηρίου με το πλήκτρο ①:

- Θέτετε σε λειτουργία το στεγνωτήριο.
- Αγγίζετε το πλήκτρο αφής *έναρξη/στοπ*.

Εάν προκλήθηκε διακοπή ρεύματος:

- Μετά την ανάκτηση του ηλεκτρικού ρεύματος πρέπει να επιβεβαιώσετε με ΟΚ.
- Αγγίζετε το πλήκτρο αφής *έναρξη/στοπ*.

Υπόλοιπο χρόνου

Αλλαγές στη διεξαγωγή προγράμματος μπορεί να οδηγήσουν σε άλματα χρόνου στην οθόνη.

Καθαρισμός και περιποίηση

Διάστημα καθαρισμού

Ένα φίλτρο χνουδιών δύο τμημάτων στην περιοχή εξαερισμού συλλέγει τα χνούδια κατά τη διαδικασία στεγνώματος.

Με μη τακτικό καθαρισμό μπορεί να παταθεί ο χρόνος στεγνώματος.

⚠ Κίνδυνος πυρκαγιάς λόγω μη τακτικής συντήρησης.

Μέσω πολλών καταλοίπων χνουδιών στο φίλτρο και στο στεγνωτήριο υφίσταται κίνδυνος πυρκαγιάς.

Ελέγχετε τακτικά το φίλτρο χνουδιών και την περιοχή εξαερισμού. Να καθαρίζετε πάντα αν υπάρχουν κατάλοιπα χνουδιών.

⚠ Ζημιές λόγω φίλτρου χνουδιών που λείπει ή έχει υποστεί ζημιά.

Μέσω πολλών καταλοίπων χνουδιών στο φίλτρο και στο στεγνωτήριο υφίσταται κίνδυνος βλάβης της συσκευής και πυρκαγιάς.

Μη στεγνώνετε ποτέ χωρίς φίλτρο χνουδιών. Να αντικαθιστάτε άμεσα ένα φίλτρο χνουδιών που έχει υποστεί ζημιά με ένα καινούργιο.

Καθαρίζετε πάντα, όταν η σχετική ένδειξη εμφανίζεται στην οθόνη. Εμφανίζονται διαφορετικά μηνύματα: καθαρίστε φίλτρα.

Καθαρίστε το φίλτρο χνουδιών και το φίλτρο βάσης. Ελέγξτε την περιοχή εξαερισμού.

Καθαρίστε το φίλτρο χνουδιών και το φίλτρο βάσης. Ελέγξτε την περιοχή εξαερισμού.

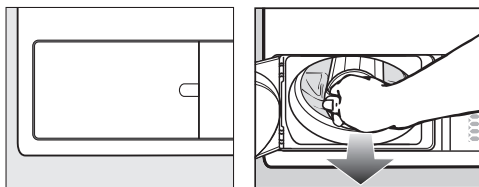

■ Διαγραφή μηνύματος: Ανοίγετε το καπάκι του φίλτρου χνουδιών για τουλάχιστον 10 δευτερόλεπτα, με το στεγνωτήριο σε λειτουργία.

■ Σε αυτή την περίπτωση θα πρέπει ενδεχομένως να επιβεβαιώσετε με OK.

Καθαρισμός φίλτρων χνουδιών

Αφαίρεση φίλτρου χνουδιών

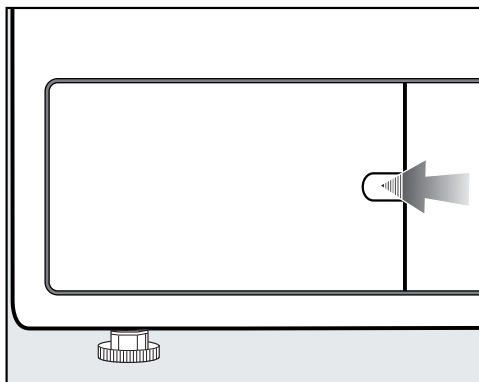

■ Πιάνετε με το δάκτυλο πίσω από το κλείστρο.

■ Ανοίγετε το καπάκι του φίλτρου χνουδιών.

Καθαρισμός και περιποίηση

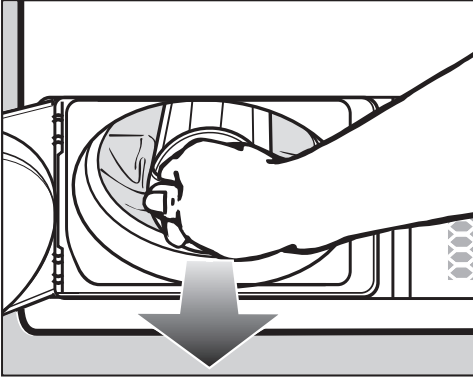

- Τραβάτε το φίλτρο χνουδιών προς τα έξω από το χερούλι του.

Αποσυναρμολόγηση του φίλτρου χνουδιών

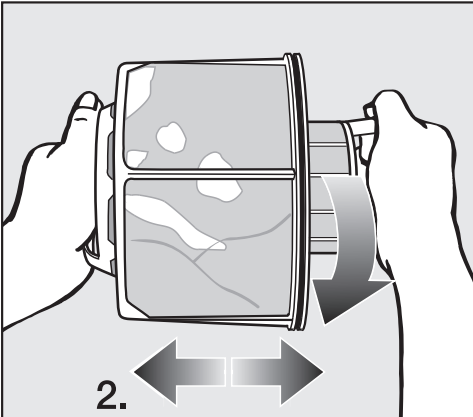

- Κρατάτε το φίλτρο χνουδιών και από τις δύο λαβές.
- Περιστρέφεται αριστερόστροφα το εσωτερικό στοιχείο του φίλτρου χνουδιών, ελαφρώς, μέχρι να γίνει αισθητό το κλείδωμα (1).
- Διαχωρίζετε τα δύο στοιχεία του φίλτρου χνουδιού (2).

Στεγνός καθαρισμός φίλτρου χνουδιών

Χρήσιμη συμβουλή: Με μία ηλεκτρική σκούπα μπορείτε να καταφέρετε άριστα αποτελέσματα καθαρισμού.

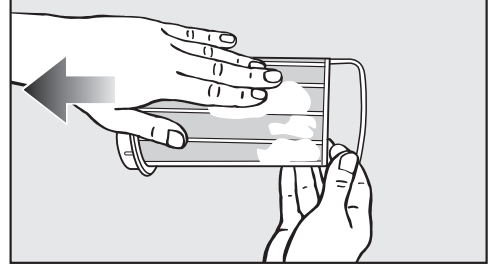
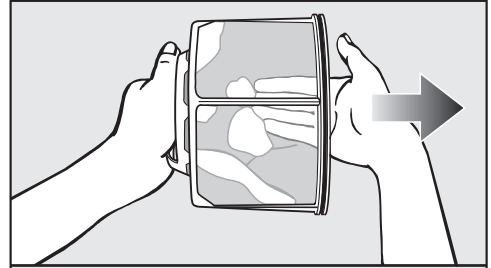

- Καθαρίστε τα χνούδια με μια βούρτσα ή ηλεκτρική σκούπα.

Υγρός καθαρισμός φίλτρου χνουδιών

Εάν τα στοιχεία του φίλτρου χνουδιών είναι έντονα κολλημένα ή βουλωμένα, θα πρέπει επιπρόσθετα να τα καθαρίσετε σε τρεχούμενο ζεστό νερό.

Από ένα υγρό φίλτρο χνουδιών μπορεί να προκύψουν ανωμαλίες λειτουργίας κατά το στέγνωμα! Τινάζετε καλά τα δύο μέρη και τα στεγνώνετε προσεκτικά.

Καθαρισμός και περιποίηση

Καθαρισμός περιοχής αεραγωγού

- Ανοίγετε την πόρτα.

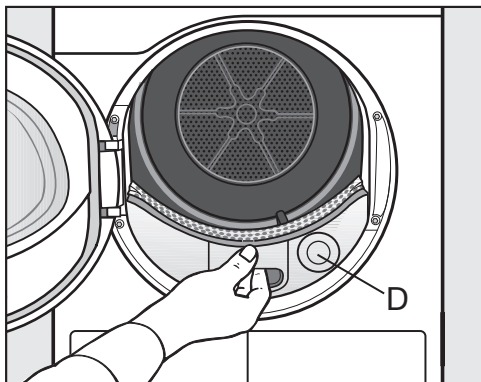

Το στρογγυλό καπάκι (D) δεν έχει καμία λειτουργία και δε μπορεί να αφαιρεθεί.

- Τραβάτε να βγάλετε το καπάκι της περιοχής του αεραγωγού.

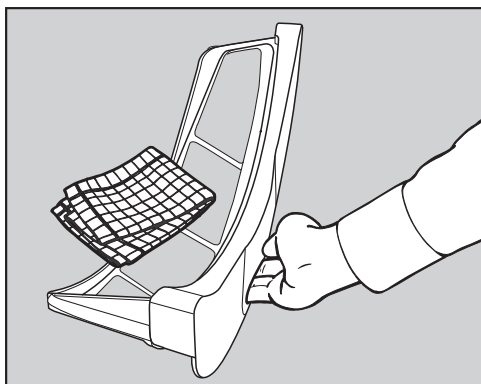

- Καθαρίζετε το κάλυμμα για την περιοχή του αεραγωγού με ένα υγρό πανί.
- Αφήνετε στην άκρη το καπάκι της περιοχής του αεραγωγού.

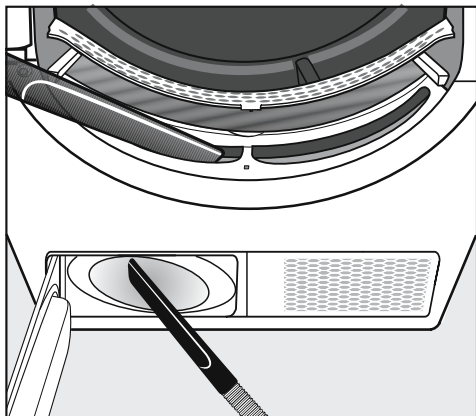

- Τα χνούδια μπορούν να αφαιρεθούν με την ηλεκτρική σκούπα.

Η πτερωτή της τουρμπίνας στο εσωτερικό του στεγνωτηρίου μπορεί να κολλήσει με υπολείμματα απορρυπαντικού και χνούδια.

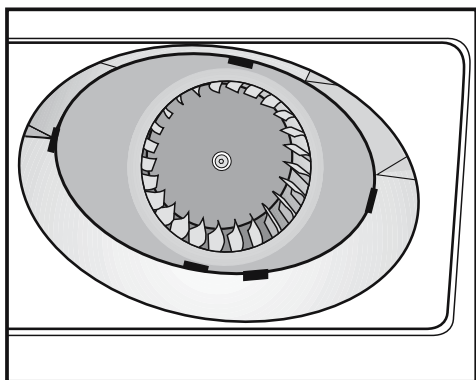

- Απομακρύνετε προσεκτικά με ένα βρεγμένο πανί
... τα υπολείμματα από την πτερωτή.
... τα χνούδια από την περιοχή μπροστά από την πτερωτή της τουρμπίνας.

Καθαρισμός και περιποίηση

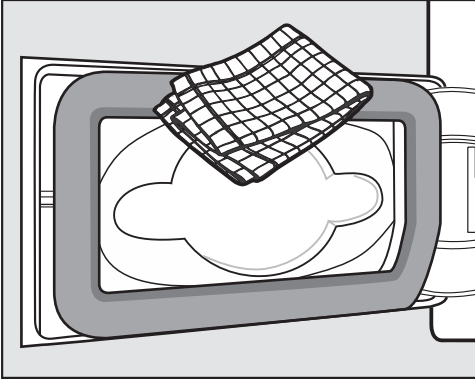

- Αφαιρείτε με ένα νωπό πανί κνούδια που πιθανώς υπάρχουν. Ταυτόχρονα μην προκαλέσετε ζημιά στο λάστιχο στεγανοποίησης.

Τοποθέτηση και χρήση του φίλτρου

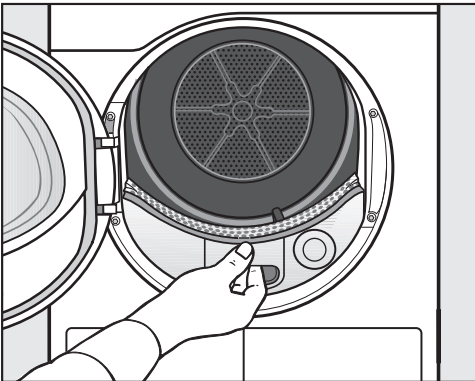

- Σπρώχνετε προς τα μέσα το καπάκι της περιοχής του αεραγωγού.

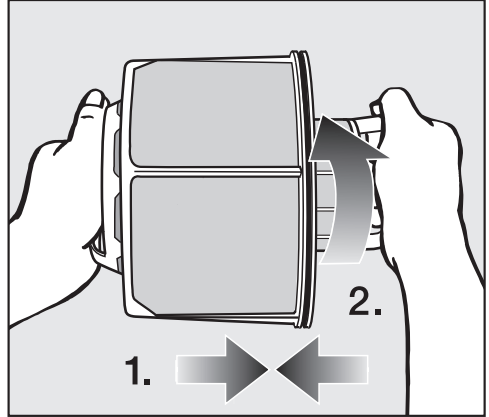

- Βάζετε το εσωτερικό και το εξωτερικό στοιχείο του φίλτρου κνουδιών το ένα μέσα στο άλλο (1.).
- Περιστρέφετε δεξιόστροφα το εσωτερικό στοιχείο του φίλτρου κνουδιών, ελαφρώς, μέχρι να γίνει αισθητό το κλειδώμα (2.).

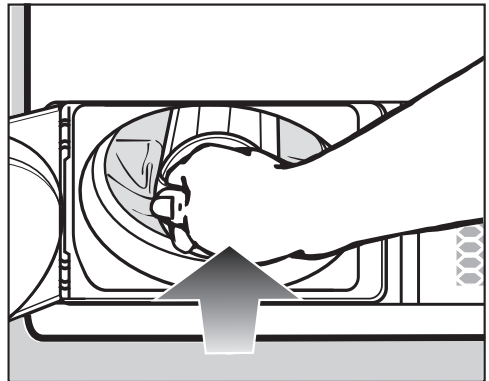

- Σπρώχνετε το στοιχείο φίλτρου κνουδιών μέχρι να κλειδώσει εντελώς.

Καθαρισμός και περιποίηση

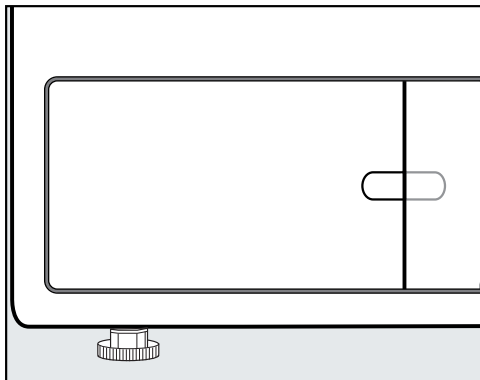

- Κλείνετε το καπάκι του φίλτρου χνουδιών.

Μόνο το σωστά τοποθετημένο φίλτρο και το κλειστό καπάκι φίλτρου χνουδιών εγγυώνται τη στεγανότητα του συστήματος και την απρόσκοπτη λειτουργία αυτού του στεγνωτηρίου.

Καθαρισμός στεγνωτηρίου

Αποσυνδέετε το στεγνωτήριο από το ηλεκτρικό ρεύμα.

⚠ Ζημιές από τη χρήση εσφαλμένων μέσων περιποίησης.

Τα εσφαλμένα μέσα περιποίησης καταστρέφουν πλαστικές επιφάνειες και άλλα μέρη της συσκευής.

Μη χρησιμοποιείτε σκληρά απορρυπαντικά και άλλα καυστικά προϊόντα ή καθαριστικά γενικής χρήσης.

⚠ Κίνδυνος ηλεκτροπληξίας λόγω νερού.

Εάν ρέει νερό από πάνω ή μέσα στο στεγνωτήριο, υφίσταται ο κίνδυνος ηλεκτροπληξίας.

Μην ψεκάζεται ποτέ το στεγνωτήριο μέχρι να είναι υγρό. Να το καθαρίζετε μόνο με ένα νωπό, μαλακό πανί.

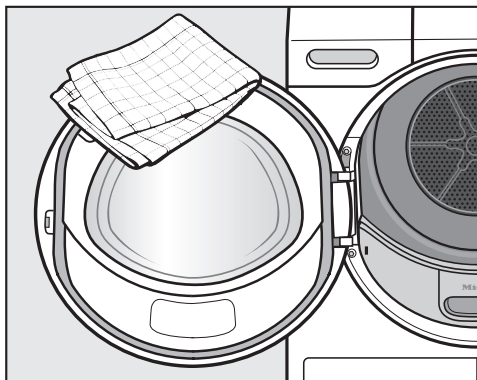

- Καθαρίζετε το στεγνωτήριο και το λάστιχο στεγανοποίησης στο εσωτερικό της πόρτας μόνο με ένα ελαφρώς νωπό, μαλακό πανί και ένα απαλό υγρό καθαρισμού ή με σαπουνόνερο.
- Στεγνώνετε με μαλακό πανί όλα τα μέρη που καθαρίσατε.
- Καθαρίζετε τα άλλα ανοξειδωτά μέρη (π.χ. τον κάδο) με ένα κατάλληλο καθαριστικό για ανοξειδωτά μέταλλα.



Τι πρέπει να κάνετε, όταν...

Τις περισσότερες βλάβες και τα σφάλματα, που μπορεί να παρουσιαστούν κατά την καθημερινή χρήση, μπορείτε να τα αντιμετωπίσετε μόνοι σας. Σε πολλές περιπτώσεις εξοικονομείτε χρόνο και χρήμα, επειδή δεν χρειάζεται να καλέσετε το Miele Service.



Στην ενότητα www.miele.com/service θα βρείτε πληροφορίες για το πώς μπορείτε να αντιμετωπίσετε τις βλάβες/τα σφάλματα μόνοι σας.

Οι παρακάτω πίνακες αποτελούν ένα βοήθημα για να εντοπίσετε την αιτία μιας βλάβης ή ενός σφάλματος και να την εξαλείψετε.

Διακοπή προγράμματος και μήνυμα βλάβης στην οθόνη

Μήνυμα	Αιτία και διόρθωση
 Ο κάδος είναι άδειος ή τα ρούχα πολύ στεγνά.	<p>Σε μερικά προγράμματα το ηλεκτρονικό της συσκευής αναγνωρίζει ότι δεν υπάρχουν ρούχα στον κάδο και διακόπτει το πρόγραμμα. Το πρόγραμμα μπορεί επίσης να διακοπεί αν υπάρχουν ήδη στεγνά ρούχα. Επομένως δεν πρόκειται για βλάβη.</p> <ul style="list-style-type: none">■ Ανοίξτε την πόρτα και ελέγξτε τα ρούχα.■ Προσθέστε ρούχα ή αφαιρέστε ρούχα.■ Κλείστε την πόρτα.■ Ξεκινήστε ένα πρόγραμμα στεγνώματος. <p>Στεγνώνετε μεμονωμένα ρούχα με το πρόγραμμα <i>Ζεστός αέρας</i>.</p>
 Αναγνωρίστηκε μπλοκάρισμα. Χαλαρώνετε τα ρούχα και ξεκινάτε εκ νέου.	<p>Τα ρούχα δεν μοιράστηκαν σωστά ή έχουν τυλιχτεί.</p> <ul style="list-style-type: none">■ Ανοίξτε την πόρτα και χωρίστε τα ρούχα μεταξύ τους. Αφαιρέστε ένα μέρος των ρούχων.■ Κλείστε την πόρτα.■ Ξεκινήστε ένα πρόγραμμα στεγνώματος.

Τι πρέπει να κάνετε, όταν...

Μήνυμα	Αιτία και διόρθωση
<p> Καθαρίστε το φίλτρο χνουδιών και το φίλτρο βάσης. Ελέγξτε την περιοχή εξαερισμού.</p>	<p>Στεγνώστε λίγα ρούχα και διαφορετικού μεγέθους. Κάποιο μικρό ρούχο απορροφήθηκε στην περιοχή πλήρωσης της πόρτας. Για αυτόν τον λόγο βούλωσε η τρυπητή πλάκα απώθησης ρούχων.</p> <ul style="list-style-type: none">■ Διαγραφή μηνύματος: Αγγίζετε το πλήκτρο αφής OK.■ Ανοίξτε την πόρτα του στεγνωτηρίου.■ Στεγνώνετε μεμονωμένα και μικρά ρούχα μόνο μαζί με μεγαλύτερα ρούχα.■ Αφαιρέστε το ρούχο που εμποδίζει. <p>Εφόσον αποκλείσετε όλα τα παραπάνω, τότε υπάρχουν βουλωμένα σημεία λόγω χνουδιών και υπολειμμάτων απορρυπαντικού.</p> <p>Υπάρχουν βουλωμένα σημεία λόγω χνουδιών και υπολειμμάτων απορρυπαντικού.</p> <ul style="list-style-type: none">■ Καθαρίζετε το φίλτρο χνουδιών και τους αεραγωγούς.■ Ελέγχετε τον αγωγό εξαγωγής αέρα, για το εάν ο αέρας στεγνώματος εξέρχεται χωρίς πρόβλημα. <p>Συμβουλευτείτε τις υποδείξεις καθαρισμού στο κεφάλαιο «Καθαρισμός και περιποίηση». Πρέπει να αντικαταστήσετε ένα φίλτρο χνουδιών που έχει υποστεί ζημιά.</p> <ul style="list-style-type: none">■ Διαγραφή μηνύματος: Αγγίζετε το πλήκτρο αφής OK.
<p> Βλάβη F . Αν η επανεκκίνηση συσκευής είναι ανεπιτυχής, καλείτε το Miele Service.</p>	<p>Η αιτία για τη διακοπή του προγράμματος δεν μπορεί να διαπιστωθεί άμεσα.</p> <ul style="list-style-type: none">■ Λάβετε υπόψη την προτροπή στην οθόνη.■ Πατήστε το πλήκτρο αφής OK.■ Ξεκινήστε ένα πρόγραμμα στεγνώματος. <p>Αν πραγματοποιηθεί ξανά διακοπή προγράμματος και εμφανιστεί μήνυμα σφάλματος, υπάρχει βλάβη. Απευθυνθείτε στο Miele Service.</p>

Υποδείξεις στην οθόνη

Μήνυμα	Αιτία και διόρθωση
i Κλείστε το καπάκι του φίλτρου χνουδιών	<p>Το καπάκι του φίλτρου χνουδιών για το φίλτρο χνουδιών είναι ανοικτό.</p> <ul style="list-style-type: none">■ Κλείστε το καπάκι του φίλτρου χνουδιών. <p>Το μήνυμα σβήνει.</p> <p>Ποτέ μην ανοίγετε το καπάκι του φίλτρου χνουδιών όταν εκτελείται κάποιο πρόγραμμα. Αν ανοίξετε το καπάκι του φίλτρου χνουδιών, ενώ εκτελείται κάποιο πρόγραμμα., διακόπτεται η ροή αέρα. Επιπλέον, διακόπτεται και το πρόγραμμα. Έτσι το στεγνωτήριο δεν έχει τη δυνατότητα να απομακρύνει με την ταχύτητα που πρέπει τον ζεστό αέρα στεγνώματος. Η διάταξη ασφαλείας μπορεί σε αυτή την περίπτωση να απενεργοποιηθεί μακροπρόθεσμα το στεγνωτήριο. Αν συμβεί αυτό, πρέπει να καλέσετε το σέρβις της Miele.</p>
i καθαρίστε φίλτρα	<p>Η υπόδειξη ανάβει μετά από ένα χρονικό διάστημα κατά τη λήξη του προγράμματος.</p> <ul style="list-style-type: none">■ Καθαρίζετε το φίλτρο χνουδιών.■ Ελέγχετε και καθαρίζετε την περιοχή του αεραγωγού. <p>Συμβουλευτείτε τις υποδείξεις καθαρισμού στο κεφάλαιο «Καθαρισμός και περιποίηση».</p> <ul style="list-style-type: none">■ Διαγραφή μηνύματος: Ανοίξτε το καπάκι του φίλτρου χνουδιών για τουλάχιστον 10 δευτερόλεπτα, όταν το στεγνωτήριο είναι σε λειτουργία. <p>Μπορείτε να προγραμματίσετε ένα χρονικό διάστημα για αυτό το μήνυμα ελέγχου. Το χρονικό αυτό διάστημα εξαρτάται από την ποσότητα των χνουδιών ή από το πόσο συχνά επιθυμείτε να καθαρίζετε π.χ. για λόγους υγιεινής.</p> <p>Στο κεφάλαιο «Προγραμματισμοί ιδιοκτήτη», ενότητα «Τεχνική διαδικασία» θα βρείτε πληροφορίες στην παράγραφο «Καθαρισμός φίλτρων».</p>

Τι πρέπει να κάνετε, όταν...

Μήνυμα	Αιτία και διόρθωση
<p>i Καθαρίστε το φίλτρο χνουδιών και το φίλτρο βάσης. Ελέγξτε την περιοχή εξαερισμού.</p>	<p>Η ενημέρωση αυτή πραγματοποιείται στη λήξη του προγράμματος, εάν το στεγνωτήριο δεν λειτουργεί με τον ιδανικό τρόπο ή δεν λειτουργεί οικονομικά. Τα φίλτρα χνουδιών ενδέχεται να έχουν βουλώσει.</p> <ul style="list-style-type: none">■ Καθαρίζετε το φίλτρο χνουδιών.■ Ελέγχετε και καθαρίζετε την περιοχή του αεραγωγού. <p>Συμβουλευτείτε τις υποδείξεις καθαρισμού στο κεφάλαιο «Καθαρισμός και περιποίηση».</p> <ul style="list-style-type: none">■ Διαγραφή μηνύματος: Ανοίξτε το καπάκι του φίλτρου χνουδιών για τουλάχιστον 10 δευτερόλεπτα, όταν το στεγνωτήριο είναι σε λειτουργία.
<p>i Διακοπή ρεύματος το πρόγραμμα σταμάτησε</p>	<p>Υπήρξε διακοπή ρεύματος.</p> <ul style="list-style-type: none">■ Μετά την ανάκτηση του ηλεκτρικού ρεύματος πρέπει να επιβεβαιώσετε με OK.■ Αγγίξτε το πλήκτρο αφής <i>Έναρξη/Διακοπή</i>.
<p>λήξη/φάση κρυώματος</p>	<p>Δεν υπάρχει κανένα σφάλμα, παρόλο που η διαδικασία στεγνώματος βρίσκεται ακόμη σε εξέλιξη. Τα ρούχα κρύνουν περισσότερο. Το πρόγραμμα βρίσκεται λίγο πριν τη λήξη.</p> <ul style="list-style-type: none">■ Μπορείτε να αφαιρέσετε τα ρούχα από τον κάδο και να τα απλώσετε ή να τα αφήσετε να συνεχίσουν να κρύνουν στο στεγνωτήριο.

Μη ικανοποιητικό αποτέλεσμα στεγνώματος

Πρόβλημα	Αιτία και διόρθωση
Τα ρούχα δεν στέγνωσαν αρκετά.	<p>Τοποθετήσατε στον κάδο ρούχα πολύ διαφορετικά ως προς την ποιότητα.</p> <ul style="list-style-type: none"> ■ Στεγνώνετε μεταγενέστερα στο πρόγραμμα <i>Πρόγραμμα χρόνου, ζεστό</i>.
Τα μεγάλα υφάσματα έχουν περιστραφεί με λάθος τρόπο. Τα υφάσματα που έχουν τυλιχτεί μέσα τους δεν έχουν στεγνώσει καλά.	<p>Στο πρόγραμμα που επιλέξατε δεν ήταν εφικτή η χαλάρωση των ρούχων. Για αυτόν τον λόγο τα μικρότερα υφάσματα τυλίχτηκαν μέσα σε ένα μεγαλύτερο.</p> <ul style="list-style-type: none"> ■ Ξεχωρίστε τα ρούχα. ■ Επιλέξτε το πρόγραμμα <i>Μεγάλα υφάσματα</i>. <p>Αν δεν υπάρχει στην οθόνη το πρόγραμμα <i>Μεγάλα υφάσματα</i>, μπορείτε να το ενεργοποιήσετε σε μεταγενέστερο χρόνο.</p> <p>Η ενεργοποίηση του προγράμματος σε μεταγενέστερο χρόνο περιγράφεται στο κεφάλαιο «Επίπεδο ρυθμίσεων ιδιοκτήτη», στις ενότητες «Άνοιγμα επιπέδου ρυθμίσεων ιδιοκτήτη» και «Επιλογή προγράμματος/Πακέτα προγραμμάτων».</p>
Τα ρούχα ή τα μαξιλάρια με γέμιση από φτερά δημιουργούν μια δυσάρεστη μυρωδιά με το στέγνωμα.	<p>Τα ρούχα πλύθηκαν με πολύ λίγο απορρυπαντικό. Τα φτερά όταν θερμανθούν, έχουν την ιδιότητα να αναπτύσσουν τη δική τους μυρωδιά.</p> <ul style="list-style-type: none"> ■ Ρούχα: κατά το πλύσιμο χρησιμοποιείτε αρκετό απορρυπαντικό ■ Μαξιλάρια: τα αφήνετε να αεριστούν έξω από το στεγνωτήριο
Τα ρούχα από συνθετικές ίνες έχουν μετά το στέγνωμα στατικό ηλεκτρισμό.	<p>Τα συνθετικά ρούχα έχουν την τάση να αποκτούν εύκολα στατικό ηλεκτρισμό.</p> <ul style="list-style-type: none"> ■ Για να μειωθεί ο στατικός ηλεκτρισμός των ρούχων, στο επόμενο πλύσιμο προσθέτετε μαλακτικό στο τελευταίο ξέβγαλμά τους.
Δημιουργούνται χνούδια.	<p>Χνούδια έρχονται στην επιφάνεια των ρούχων, τα οποία έχουν δημιουργηθεί κυρίως από φθορά, όταν τα φοράτε ή τα πλένετε. Η επίδραση του στεγνωτηρίου είναι ελάχιστη και δεν έχει επίπτωση στη φθορά των ρούχων.</p> <p>Τα χνούδια που δημιουργούνται συγκρατούνται από τα φίλτρα χνούδιών και το λεπτό φίλτρο και αφαιρούνται εύκολα.</p> <ul style="list-style-type: none"> ■ Βλέπε κεφ. «Καθαρισμός και περιποίηση».

Τι πρέπει να κάνετε, όταν...

Η διαδικασία στεγνώματος διαρκεί για μεγάλο χρονικό διάστημα

Πρόβλημα	Αιτία και διόρθωση
Η διαδικασία στεγνώματος διαρκεί πάρα πολύ ή συχνά ακυρώνεται.*	Πιθανώς να σας ζητηθεί πάλι να καθαρίσετε την περιοχή εξαερισμού / τα φίλτρα. ■ Ελέγχετε όλες τις πιθανές αιτίες που περιγράφονται παρακάτω.
	Διάφορα υπολείμματα απορρυπαντικού, τρίχες και λεπτά χνούδια μπορούν να δημιουργήσουν μπλοκάρισμα. ■ Καθαρίζετε το φίλτρο χνουδιών (βλέπε κεφ. «Καθαρισμός και περιποίηση») ■ Καθαρίζετε την περιοχή αεραγωγού. ■ Μπορείτε να αφαιρέσετε το κάλυμμα στην περιοχή πλήρωσης, για να καθαρίσετε την περιοχή αεραγωγού από κάτω.
	Ο αγωγός εξαερισμού και το στόμιό του έχει βουλώσει π.χ. από τρίχες και χνούδια. ■ Ελέγχετε και καθαρίζετε όλα τα μέρη του αγωγού εξαερισμού (π.χ. τον αγωγό τοίχου, το εξωτερικό πλέγμα, τα λυγισμένα σημεία κ.λπ.).
	Η παροχή αέρα σε μικρούς μη αεριζόμενους χώρους είναι ανεπαρκής. ■ Κατά το στέγνωμα να ανοίγετε πόρτα ή παράθυρο για εξαερισμό.
	Τα ρούχα είναι πολύ υγρά. ■ Στύβετε τα ρούχα στο πλυντήριο ρούχων με μεγαλύτερο αριθμό στροφών.
	Ο κάδος είναι υπερπλήρης. ■ Μην τοποθετείτε περισσότερα ρούχα από όσα επιτρέπονται για το πρόγραμμα.
	Λόγω μεταλλικών φερμουάρ, ο βαθμός υγρασίας των ρούχων δεν μπόρεσε να μετρηθεί σωστά. ■ Την επόμενη φορά ανοίγετε τα φερμουάρ. ■ Αν το πρόβλημα εμφανιστεί εκ νέου, στεγνώνετε τα ρούχα με το πρόγραμμα <i>Πρόγραμμα χρόνου ζεστό</i> .

* Διακόπτετε τη λειτουργία του στεγνωτηρίου και θέτετε πάλι σε λειτουργία τη συσκευή μετά από μικρή αναμονή, πριν ξεκινήσετε ένα νέο πρόγραμμα.

Γενικά προβλήματα με το στεγνωτήριο

Πρόβλημα	Αιτία και διόρθωση
Στον κάδο δημιουργείται νερό συμπύκνωσης.	<p>Το στεγνωτήριο έχει τοποθετηθεί σε έναν συγκεντρωτικό αγωγό εξαερισμού.</p> <ul style="list-style-type: none">■ Το στεγνωτήριο μπορεί να εγκατασταθεί μόνο με μία βαλβίδα αντεπιστροφής στο συγκεντρωτικό αγωγό εξαερισμού.■ Ελέγχετε τακτικά τη βαλβίδα αντεπιστροφής για πιθανή βλάβη και να την αντικαθιστάτε ενδεχομένως.
Ο φωτισμός κάδου δεν ανάβει.	<p>Ο φωτισμός κάδου απενεργοποιείται αυτόματα (εξοικονόμηση ενέργειας) μετά από κάποιο χρονικό διάστημα και μετά την έναρξη του προγράμματος.</p> <ul style="list-style-type: none">■ Απενεργοποιήστε και επανενεργοποιήστε τη συσκευή.■ Για να ενεργοποιήσετε τον φωτισμό κάδου, ανοίξτε την πόρτα του στεγνωτηρίου.
	<p>Ο φωτισμός κάδου παρουσιάζει πρόβλημα. Ο φωτισμός κάδου έχει σχεδιαστεί για να διαρκεί για μεγάλο χρονικό διάστημα και επομένως δεν χρειάζεται συνήθως αντικατάσταση.</p> <ul style="list-style-type: none">■ Αν ο φωτισμός κάδου παρόλες τις προσπάθειες δεν ανάβει, ενημερώστε το Miele Service.
Στην οθόνη εμφανίζεται μια ξένη γλώσσα.	<p>Η ρύθμιση γλώσσας άλλαξε.</p> <ul style="list-style-type: none">■ Αλλάζετε τη ρύθμιση γλώσσας. Το σύμβολο σημαίας  σας καθοδηγεί.

Επικοινωνία σε περίπτωση βλάβης

Για να επισκευαστούν οι βλάβες στη συσκευή σας, τις οποίες δεν μπορείτε να διορθώσετε μόνοι σας, απευθυνθείτε π.χ. στο κατάστημα από το οποίο αγοράσατε τη συσκευή ή στο Miele Service.

Μπορείτε να επικοινωνήσετε με το Miele Service μέσω διαδικτύου στην παρακάτω ιστοσελίδα www.miele.com/service.

Στην τελευταία σελίδα του παρόντος βιβλίου, θα βρείτε τα τηλέφωνα με τα οποία μπορείτε να επικοινωνήσετε για θέματα Service.

Όταν πρόκειται να καλέσετε το Miele Service, θα χρειαστεί να αναφέρετε τον τύπο και τον αριθμό της παραγωγής (αριθμός παραγωγής/αριθμός κατασκευής SN). Τα δύο αυτά στοιχεία βρίσκονται στην πινακίδα τύπου.

Την πινακίδα τύπου θα βρείτε, αν ανοίξετε την πόρτα του στεγνωτηρίου σας:

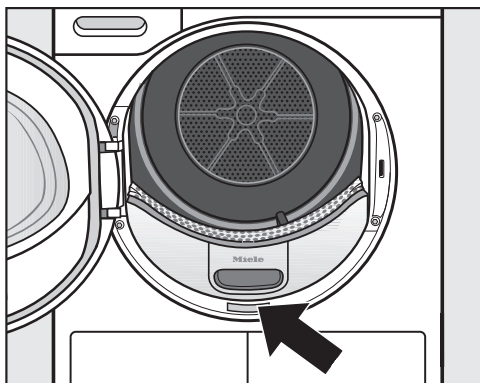

Πρόσθετα εξαρτήματα

Για αυτό το στεγνωτήριο ρούχων διατίθενται διάφορα πρόσθετα εξαρτήματα, τα οποία μπορείτε να αγοράσετε από τα καταστήματα πώλησης προϊόντων Miele ή από το τμήμα ανταλλακτικών της Miele.

Πρόσοψη συσκευής

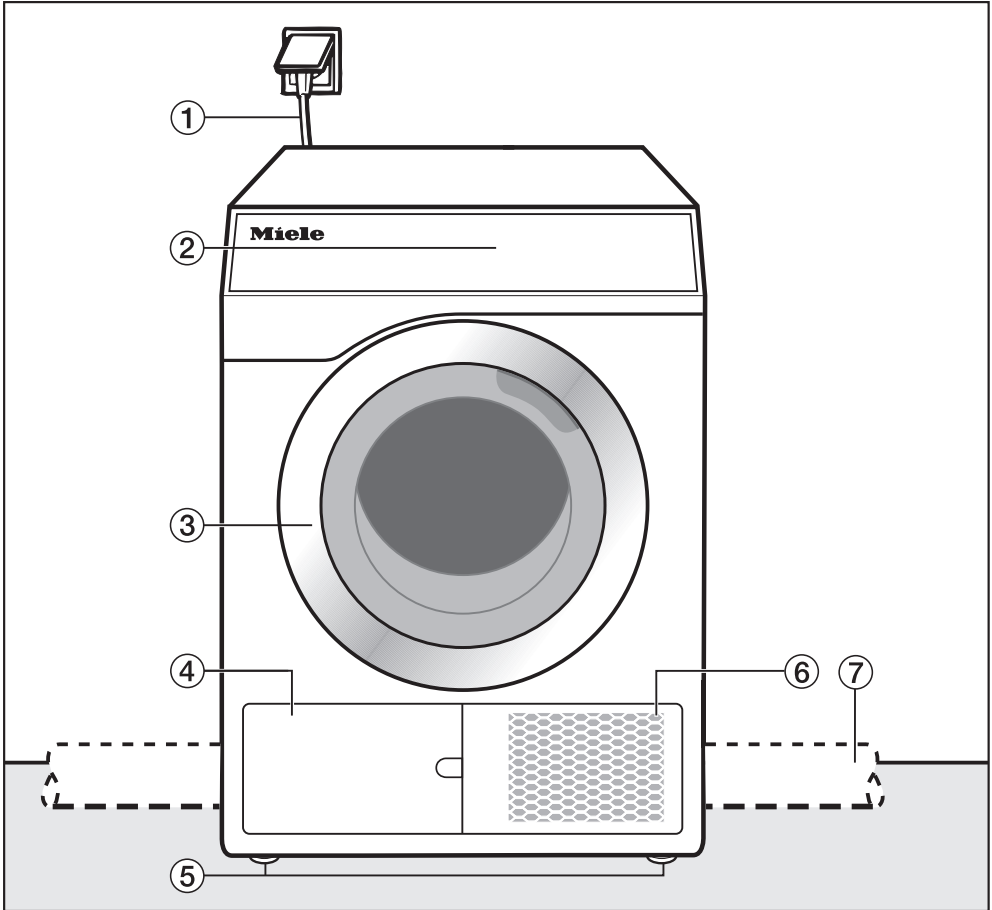

- ① Καλώδιο ηλεκτρικής σύνδεσης
- ② Πίνακας χειρισμού
- ③ Πόρτα
- ④ Φίλτρο χνουδιών
Δεν επιτρέπεται να ανοίγετε το καπάκι όταν εκτελείται κάποιο πρόγραμμα. Ανοίξτε το μόνο αν εμφανιστεί σχετική υπόδειξη στην οθόνη. Σε αντίθετη περίπτωση μπορεί να εμφανιστεί τεχνικό σφάλμα.
- ⑤ 4 βιδωτά πόδια με ρυθμιζόμενο ύψος
- ⑥ Άνοιγμα για την ψύξη αέρα
- ⑦ αγωγός εξαγωγής αέρα στον χώρο τοποθέτησης (εγκατάσταση στη δεξιά ή αριστερή πίσω πλευρά)

Εγκατάσταση

Όψη πίσω επιφάνειας

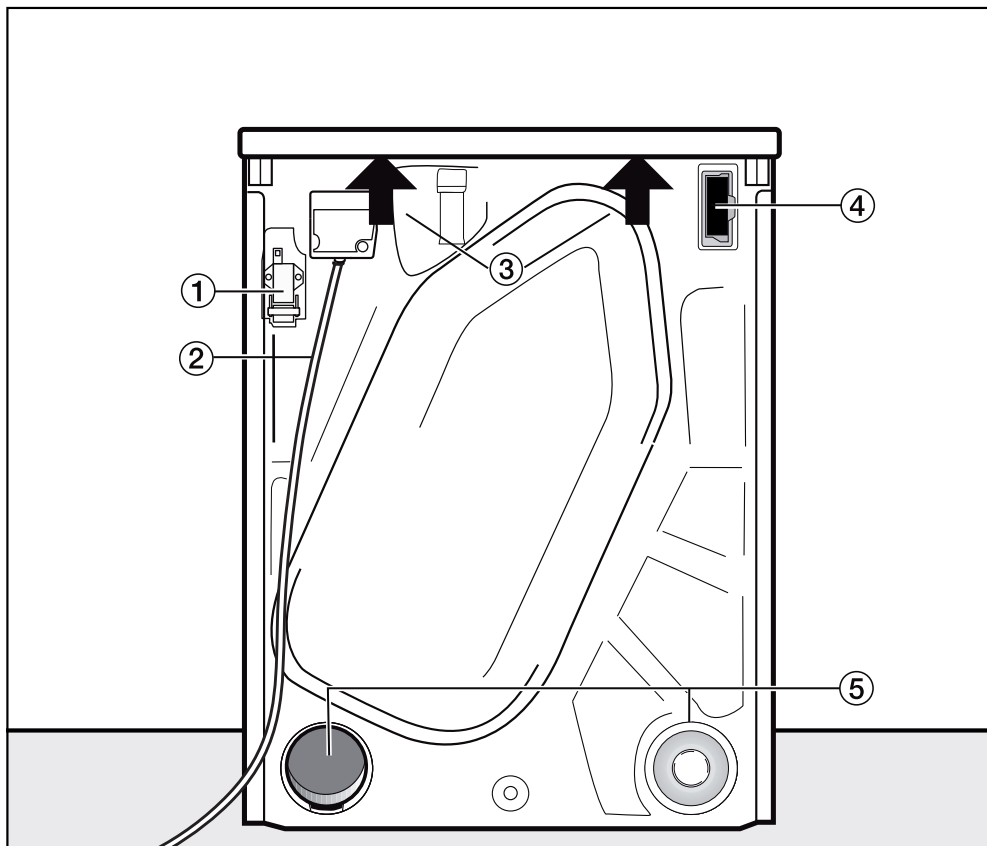

- ① Διεπαφή για την επικοινωνία με εξωτερικές συσκευές
- ② Καλώδιο ηλεκτρικής σύνδεσης
- ③ Δυνατότητα λαβής κάτω από την προεξοχή στο καπάκι για τη μεταφορά
- ④ Κουτί μονάδας (για εξωτερική μονάδα επικοινωνίας)
- ⑤ Συνδέσεις εξαγωγής αέρα
 - Η μη αναγκαία σύνδεση εξερχόμενου αέρα πρέπει να κλείσει με το καπάκι.

Δυνατότητες τοποθέτησης

Όλα τα στοιχεία διαστάσεων δίδονται σε mm.

Οι αναφερόμενες αποστάσεις από τον τοίχο αποτελούν σύσταση με στόχο τη διευκόλυνση της εκτέλεσης των εργασιών service. Εφόσον οι προϋποθέσεις τοποθέτησης είναι περιοριστικές, η συσκευή μπορεί να τοποθετηθεί και σε επαφή με τον τοίχο.

Πλαϊνή όψη

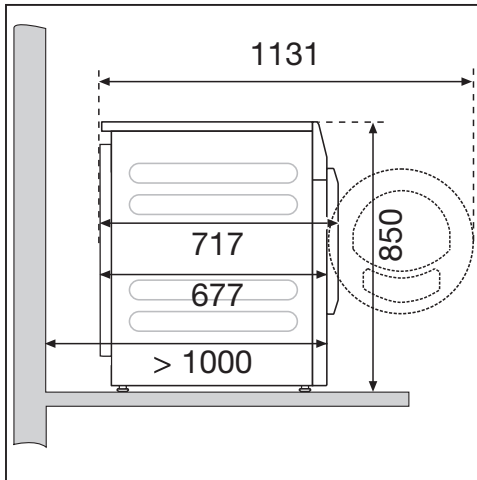

Βάση από ασάλι

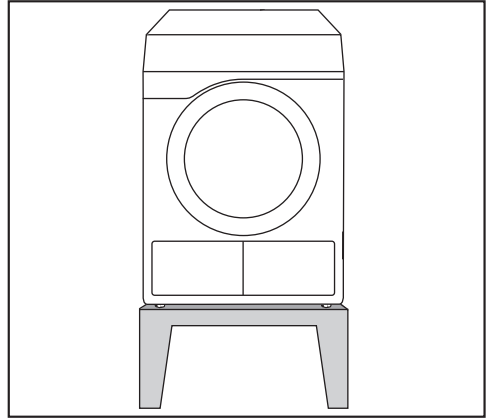

Βάση από ασάλι* (ανοιχτή ή κλειστή).

Κάτοψη

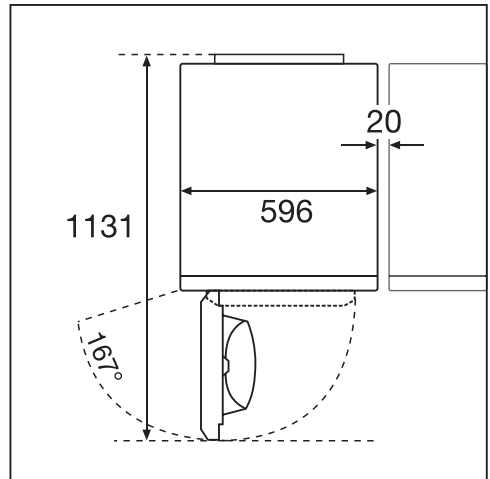

Κολόνα πλυντήριο-στεγνωτήριο

⚠ Δεν επιτρέπεται η σκέτη τοποθέτηση της κολόνας πλυντηρίου-στεγνωτηρίου σε βάση Miele.

Εγκατάσταση

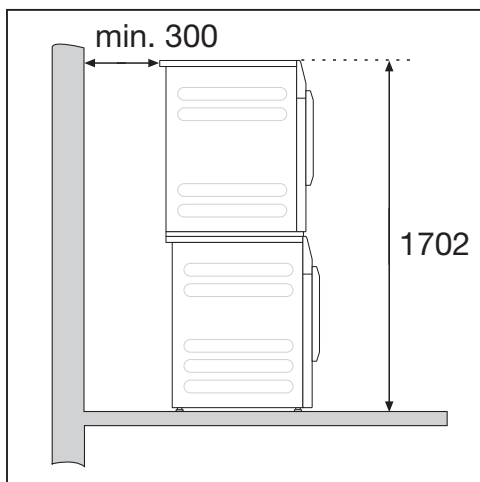

Απαιτείται συνδετικό σετ*. Η τοποθέτηση πρέπει να γίνει από τεχνικό, εξουσιοδοτημένο από την εταιρεία Miele.

* πρόσθετο εξάρτημα Miele

Μεταφορά του στεγνωτηρίου στον χώρο τοποθέτησης

⚠ Ζημιές λόγω εσφαλμένης μεταφοράς του στεγνωτηρίου.

Όταν το στεγνωτήριο γέρνει, μπορεί να τραυματιστείτε και να προκαλέσετε ζημιές.

Προσέχετε να στέκεται σταθερά το στεγνωτήριο κατά τη μεταφορά του.

Μεταφορά στεγνωτηρίου

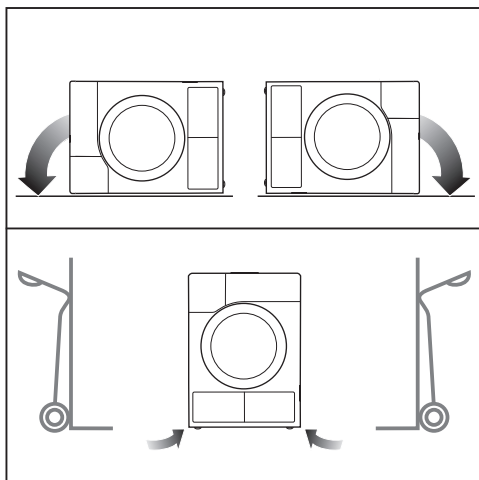

- Κατά τη μεταφορά της συσκευής σε πλάγια θέση: Τοποθετείτε το στεγνωτήριο μόνο από το αριστερό ή το δεξί πλαϊνό τοίχωμα.
- Κατά τη μεταφορά της συσκευής σε όρθια θέση: Να μεταφέρετε το στεγνωτήριο με καρότσι μόνο από το αριστερό ή δεξί πλαϊνό τοίχωμα.

Μεταφορά στο χώρο τοποθέτησης

 Κίνδυνος τραυματισμού λόγω μη σωστά εφαρμοσμένου καπακιού.

Το πίσω στήριγμα του καπακιού μπορεί να παρουσιάσει ραγίσματα εξαιτίας εξωτερικών παραγόντων. Το καπάκι μπορεί να κοπεί κατά τη μεταφορά.

Ελέγχετε πριν από τη μεταφορά την προεξοχή στο καπάκι ώστε να στέκεται σταθερά.

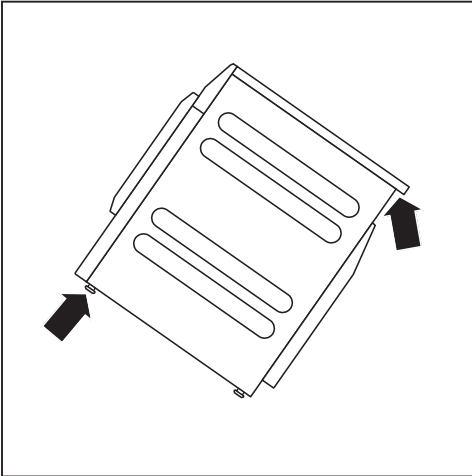

- Μεταφέρετε το στεγνωτήριο από τα μπροστινά πόδια του και την πίσω προεξοχή στο καπάκι.

Εγκατάσταση

Τοποθέτηση συσκευής

Στην περιοχή ανοίγματος πόρτας της συσκευής δεν επιτρέπεται η εγκατάσταση τυχόν άλλης πόρτας που κλείνει ή συρόμενης πόρτας ή απέναντι τοποθετημένης πόρτας.

Ευθυγράμμιση συσκευής

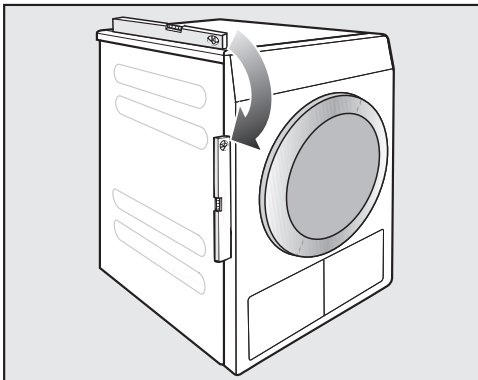

Για την ομαλή λειτουργία του στεγνωτηρίου, πρέπει να είναι τοποθετημένο όσο το δυνατόν πιο ευθυγραμμισμένο προς το δάπεδο.

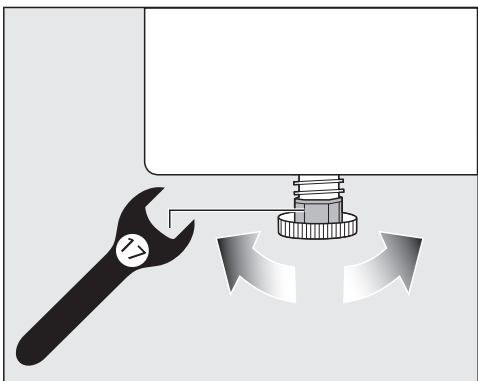

Πιθανές ανωμαλίες του δαπέδου εξουδετερώνονται, ρυθμίζοντας τα βιδωτά πόδια της συσκευής.

Αυτό το στεγνωτήριο δεν μπορεί να τοποθετηθεί κάτω από πάγκο εργασίας.

Μη φράζετε σε καμία περίπτωση τα ανοίγματα εξαερισμού στο στεγνωτήριο! Το άνοιγμα εξαερισμού που βρίσκεται μεταξύ του κάτω μέρους του στεγνωτηρίου και του δαπέδου δεν επιτρέπεται να καλύπτεται από σοβατεπί, χαλιά με μεγάλο πέλος, κ.λπ. Έτσι δεν εξασφαλίζεται η επαρκής εισροή αέρα.

⚠ Ζημιές λόγω λανθασμένης εγκατάστασης ή απουσίας αγωγού εξαγωγής αέρα.

Ο υγρός αέρας στεγνώματος μπορεί να προκαλέσει ζημιές στον χώρο τοποθέτησης.

Ακολουθείτε τις υποδείξεις στο κεφάλαιο «Τοποθέτηση του αγωγού εξαερισμού».

Εξωτερικές διατάξεις ελέγχου

Για τη δημιουργία σύνδεσης με εξωτερικά συστήματα, απαιτείται μια πρόσθετη μονάδα αξεσουάρ:

- Μονάδα επικοινωνίας XCI-Box (π.χ. για σύστημα ελέγχου φορτίου αιχμής, σύστημα κερματοδέκτη)
- Προσαρμογέας επικοινωνίας XCI-AD (μόνο για σύστημα κερματοδέκτη)

Σύστημα κερματοδέκτη

Το στεγνωτήριο μπορεί να εξοπλιστεί με ένα σύστημα κερματοδέκτη (πρόσθετο εξάρτημα της Miele). Για να γίνει αυτό πρέπει το Miele Service να προγραμματίσει μια ρύθμιση στο ηλεκτρονικό της συσκευής και να συνδέσει το σύστημα κερματοδέκτη.

Αφαιρείτε τακτικά κέρματα ή μάρκες από τον κερματοδέκτη. Αλλιώς μπορεί να δημιουργηθεί εμπλοκή στη λειτουργία του.

Ηλεκτρική σύνδεση

Η περιγραφή ισχύει για στεγνωτήρια με φικς και για στεγνωτήρια χωρίς φικς.

Για στεγνωτήρια με φικς ισχύει:

- Το στεγνωτήριο αυτό είναι εξοπλισμένο με καλώδιο παροχής ρεύματος και φικς έτοιμο για σύνδεση.
- Πρέπει να έχετε πάντα πρόσβαση στο φικς του καλωδίου της συσκευής, έτσι ώστε να μπορείτε να αποσυνδέσετε οποιαδήποτε στιγμή τη συσκευή από το ηλεκτρικό δίκτυο.

 Ζημιές λόγω λανθασμένης τάσης σύνδεσης.

Τα στοιχεία για την ονομαστική ισχύ και την αντίστοιχη ασφάλεια δίνονται στην πινακίδα τύπου.

Συγκρίνετε τα στοιχεία της πινακίδας τύπου με τα δεδομένα του ηλεκτρικού δικτύου.

Η σύνδεσή του πρέπει να γίνει σύμφωνα με τους κανονισμούς ηλεκτρικής ασφάλειας VDE 0100 ή σύμφωνα με τις εθνικές και τοπικές διατάξεις σε μία μόνιμη ηλεκτρική εγκατάσταση.

Σε καμία περίπτωση δεν επιτρέπεται να χρησιμοποιηθεί για τη σύνδεση της συσκευής μπαλαντζά ή πολύπριζο, για να αποφύγετε ενδεχόμενες πηγές κινδύνων (κίνδυνος πυρκαγιάς).

Αν προβλέπεται μόνιμη σύνδεση, θα πρέπει στην εγκατάσταση να υπάρχει σύστημα διαχωρισμού για κάθε πόλο. Σαν σύστημα διαχωρισμού ισχύουν δια-

κόπτες με άνοιγμα επαφής πάνω από 3 χιλστ. Στο σύστημα αυτό συγκαταλέγονται, π.χ. διακόπτες LS, ασφάλειες και ρελέ (IEC/EN 60947). Αυτή η σύνδεση επιτρέπεται να γίνει μόνο από ειδικό διπλωματούχο ηλεκτροτεχνίτη.

Τα συνδετικά βύσματα και οι διατάξεις διαχωρισμού θα πρέπει να είναι ανά πάσα στιγμή προσβάσιμα.

 Κίνδυνος ηλεκτροπληξίας λόγω τάσης δικτύου.

Εάν το στεγνωτήριο αποσυνδεθεί από το δίκτυο, πρέπει το σημείο διαχωρισμού να καταστεί ασφαλές έναντι ακούσιας επανενεργοποίησης. Φροντίστε ώστε το σύστημα διαχωρισμού να κλειδώνει ή το σημείο διαχωρισμού να τελεί πάντα υπό επιτήρηση.

Για μια νέα σύνδεση, αλλαγή στην υπάρχουσα σύνδεση ή έλεγχο της γείωσης, συμπεριλαμβανομένου και του ελέγχου της σωστής ασφάλειας, πρέπει πάντα να απευθύνεστε σε έναν εγκεκριμένο ή διπλωματούχο ηλεκτρολόγο, διότι αυτός γνωρίζει τις κατά χώρα ισχύουσες προδιαγραφές και τις απαιτήσεις της εταιρείας παροχής ηλεκτρικής ενέργειας.

Τηρήστε τις οδηγίες μεταγωγής στο συνοδευτικό έγγραφο, εάν το στεγνωτήριο πρέπει να μεταβεί σε άλλο είδος τάσης.

Η μετατροπή αυτή επιτρέπεται να γίνει μόνο από εξουσιοδοτημένο ειδικευμένο τεχνικό ή το Miele Service.

Μην τοποθετείτε συστήματα τα οποία απενεργοποιούν αυτόματα το στεγνωτήριο (π.χ. χρονοδιακόπτες).

Εγκατάσταση

Η Miele συνιστά:

Εγκαταστήστε κατάλληλες προστατευτικές διατάξεις (επιτηρητές, σταθεροποιητές τάσης, συστήματα αδιάλειπτης τροφοδότησης ισχύος κ.λπ.) στην εσωτερική ηλεκτρική σας εγκατάσταση, ώστε να προλαμβάνεται η πρόκληση ζημιών ή η εμφάνιση ανωμαλιών στη λειτουργία των συσκευών σας.

Τοποθέτηση του αγωγού εξαερισμού

Βασικές αρχές της εξαγωγής αέρα

⚠ Ζημιές λόγω λανθασμένης εγκατάστασης ή απουσίας αγωγού εξαγωγής αέρα.

Ο υγρός αέρας στεγνώματος μπορεί να προκαλέσει ζημιές στον χώρο τοποθέτησης.

Ακολουθείτε τις υποδείξεις στο κεφάλαιο «Τοποθέτηση του αγωγού εξαερισμού».

⚠ Ενοχλήσεις (οσμή) ή ζημιές (υγρασία) λόγω εσφαλμένης εγκατάστασης του στομίου του αγωγού εξαερισμού.

Ο αέρας στεγνώματος μπορεί να προκαλέσει προβλήματα ή ζημιές.

Εγκαταστήστε το στόμιο του αγωγού εξαερισμού μακριά από παράθυρα, πόρτες ή άλλα ανοίγματα.

Για όσο διαρκεί η τοποθέτηση του αγωγού εξαερισμού, αποσυνδέετε το στεγνωτήριο από το ηλεκτρικό ρεύμα.

Αποφύγετε πολύ μεγάλους μήκους αγωγούς εξαερισμού και πολλές και στενές καμπύλες ή κάμψεις. Έτσι αποφεύγετε τη χαμηλή απόδοση στεγνώματος με μεγάλους χρόνους στεγνώματος και τη μεγάλη κατανάλωση ρεύματος καθώς και τη σπατάλη χρόνου.

Χρήσιμη συμβουλή: Χρησιμοποιείτε τα εξαρτήματα που επισημαίνονται με * (πρόσθετα εξαρτήματα):

- **Αγωγός εξαερισμού με ελάχιστη διάμετρο 100 mm**
π.χ. σωλήνας εξαερισμού* (από πλα-

στικό ή αλουμίνιο) ή πλαστικό σωλήνα αποχέτευσης (συστήματα σωληνώσεων υψηλής θερμοκρασίας)

- **Στόμιο του αγωγού εξαερισμού**
π.χ. ο σωλήνας τοίχου* ή η σύνδεση παράθυρου*

Βασικές αρχές της παροχής αέρα

Ο αέρας που αναρροφάται για το στέγνωμα αποβάλλεται στον αέρα του δωματίου. Για τον λόγο αυτό πρέπει να υπάρχει επαρκής αερισμός του χώρου.

⚠ Κίνδυνος ασφυξίας κατά τη διάρκεια της λειτουργίας εστιών ή άλλων τεχνικών συστημάτων στην περιοχή που επηρεάζεται από τον χώρο εγκατάστασης.

Το στεγνωτήριο τραβά τον αέρα που χρειάζεται για το στέγνωμα από τον αέρα του χώρου. Έτσι ενδέχεται να αναρροφηθούν καυσαέρια τζακιών ή τεχνικών εγκαταστάσεων.

Κατά το στέγνωμα, φροντίστε να λαμβάνετε μέτρα για τον επαρκή αερισμό του χώρου σύμφωνα με αυτές τις οδηγίες χρήσης.

Μέτρα για επαρκή αερισμό του χώρου

- Πολύ ανοικτό παράθυρο
- Εγκατάσταση διακόπτη επαφής παράθυρου: η ηλεκτρική σύνδεση για το στεγνωτήριο γίνεται μόνο όταν το παράθυρο είναι ανοικτό
- άνοιγμα αερισμού στον εξωτερικό τοίχο χωρίς κλείσιμο: περ. 237 cm²

Τοποθέτηση του αγωγού εξαερισμού

Υπολογισμός συνολικού μήκους σωλήνα

Ολόκληρος ο αγωγός εξαγωγής αέρα (συμπερ. των τόξων και των εξαρτημάτων) αντιτάσσει στον εξερχόμενο αέρα την αντίσταση αέρα. Για αυτό το λόγο πρέπει να υπολογιστούν τα μήκη των σωλήνων σύγκρισης και του συνολικού σωλήνα:

- Το **A** μήκος του σωλήνα σύγκρισης (πίνακας I) δείχνει, πόσο μεγαλύτερη είναι η αντίσταση αέρα π.χ. ενός τόξου σε σύγκριση με έναν ίσιο πλαστικό σωλήνα αποχέτευσης 1 μέτρου.
- Μετά την πρόσθεση του μήκους όλων των σωλήνων σύγκρισης έχετε το **B** συνολικό μήκος σωλήνα. Αυτό δεν είναι το συνολικό μήκος αλλά το λογιστικό ισοδύναμο. Το συνολικό μήκος σωλήνα (πίνακας II) εκφράζει την αντίσταση αέρα του συνολικού συστήματος εξαερισμού.

Επειδή μια μεγαλύτερη **C** διάμετρος σωλήνα (πίνακας II) μειώνει την αντίσταση αέρα, ένα μεγάλο συνολικό μήκος σωλήνα προϋποθέτει και μεγαλύτερη διάμετρο.

Οδηγίες

- 1 Μετράτε το απαραίτητο μήκος για τον αγωγό εξαγωγής αέρα που πρόκειται να τοποθετήσετε. Πολλαπλασιάζετε το μήκος με το αντίστοιχο μήκος του σωλήνα σύγκρισης από τον **πίνακα I**.
- 2 Υπολογίζετε τον αριθμό των αναγκαίων τόξων και εξαρτημάτων. Προσθέτετε τα μήκη των σωλήνων σύγκρισης με βοήθεια του **πίνακα I**.

- 3 Υπολογίζετε το συνολικό μήκος σωλήνα: Προσθέστε όλα τα μήκη των σωλήνων σύγκρισης που υπολογίστηκαν στα σημεία **1** και **2**.
- 4 Βρείτε από τον **πίνακα II**, ποια διάμετρος σωλήνα είναι απαραίτητη για το συνολικό μήκος σωλήνα.

Πίνακας I	
Εξαρτήματα	A Μήκος σωλήνα σύγκρισης
Σωλήνας εξαερισμού (εξαιρετικά εύκαμπτος)* 1 μ. τοποθετημένος ίσια Τόξο 45°(ακτίνα κάμψης = 0,25 μ.) Τόξο 90°(ακτίνα κάμψης = 0,25 μ.)	1,8 μ. 1,5 μ. 2,5 μ.
Σωλήνας εξαερισμού (εύκαμπτος ή Alu-Flex)* / πλαστικός σωλήνας αποχέτευσης 1 μ. σωλήνας τοποθετημένος ίσια / ίσιος σωλήνας Τόξο 45°(ακτίνα κάμψης = 0,25 μ.) Τόξο 90°(ακτίνα κάμψης = 0,25 μ.)	1,0 μ. 0,6 μ. 0,8 μ.
Σωλήνας τούχου* ή σύνδεση παραθύρου* με προσθήκη πλέγματος με βαλβίδα αντεπιστροφής (ταλαντεύουμενη βαλβίδα)	3,8 μ. 1,5 μ.
Βαλβίδα αντεπιστροφής* για την ενσωμάτωση στον αγωγό εξαερισμού (βλέπε παράγραφο «Συγκεντρωτικός αγωγός εξαερισμού»)	14,3 μ.
Επίπεδο κανάλι (για τοποθέτηση σε κολόνα)*	11,0 μ.
* πρόσθετα εξαρτήματα	

Πίνακας II	
B Συνολικό μήκος σωλήνα	C Διάμετρος σωλήνα
έως 20 μ.	100 χιλστ.
έως 40 μ.	125 χιλστ.
έως 80 μ.	150 χιλστ.

Τοποθέτηση του αγωγού εξαερισμού

Παράδειγμα υπολογισμού

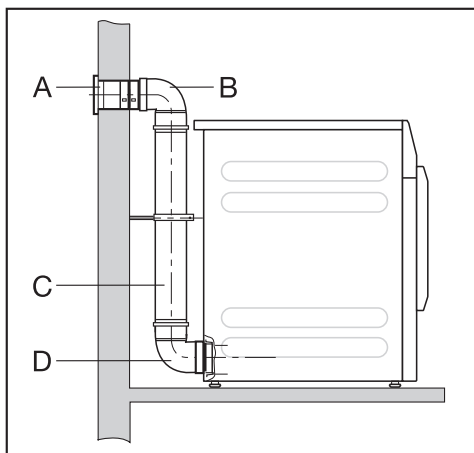

A	Σωλήνας τοίχου, με προσθήκη πλέγματος	= 3,8 μ.
	= 1 x 3,8 μ. μήκος σωλήνα σύγκρισης	
B/D	2 τόξα, 90° πλαστικός σωλήνας αποχέτευσης	= 1,6 μ.
	= 2 x 0,8 μ. μήκος σωλήνα σύγκρισης	
C	0,5 μ. πλαστικός σωλήνας αποχέτευσης	= 0,5 μ.
	= 0,5 x 1 μ. μήκος σωλήνα σύγκρισης	
Συνολικό μήκος σωλήνα		= 5,9 μ.

Επειδή το συνολικό μήκος σωλήνα είναι μικρότερο από 20 μ. (σύμφωνα με τον πίνακα II), αρκεί μία διάμετρος 100 χιλστ.

Γρίλιες εξαερισμού στην πίσω πλευρά του στεγνωτηρίου

Κλείσιμο της γρίλιας εξαερισμού

Ο αγωγός εξαερισμού τοποθετείται στην πίσω πλευρά του στεγνωτηρίου στη δεξιά ή στην αριστερή πλευρά. Τη σύνδεση που δε χρειάζεστε πρέπει να την κλείσετε με το πώμα.

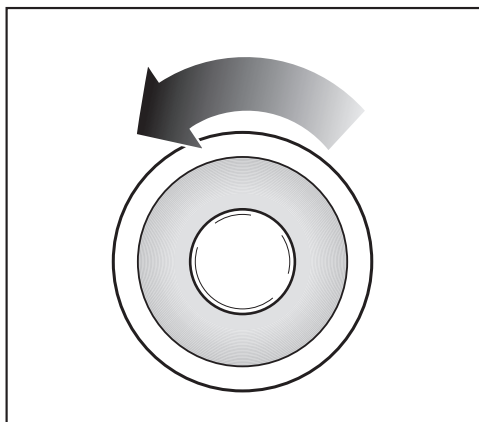

- Στρέψετε το πώμα προς τα αριστερά και το αφαιρείτε.
- Πιέζετε το πώμα σφικτά στις ανοιχτές γρίλιες εξαερισμού.

Διαστάσεις στις γρίλιες εξαερισμού

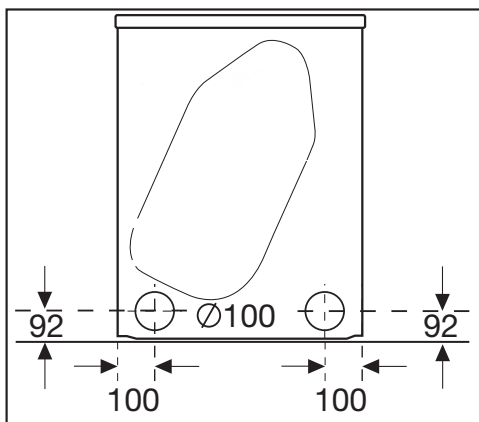

όλα τα στοιχεία διαστάσεων σε χιλστ.

Τοποθέτηση του αγωγού εξαερισμού

Εγκατάσταση τοποθετημένων σωλήνων

Στο στεγνωτήριο εσωκλείεται ένα συνδετικό στόμιο για την εγκατάσταση ενός σωλήνα. Η χρήση τοποθετημένων σωλήνων αποτελεί πλεονέκτημα όταν υπάρχει ένα μεγάλο συνολικό μήκος σωλήνων. Ένας σωλήνας αντιπαραθέτει μια χαμηλότερη αντίσταση στον εξαερισμό από έναν π.χ. εξαιρετικά εύκαμπτο σωλήνα εξαερισμού. Αυτό επιδρά ως πλεονέκτημα κατά το στέγνωμα σε ότι αφορά στον χρόνο και στην ενέργεια που απαιτείται.

Χρειάζεστε

- το εσωκλειόμενο στόμιο σύνδεσης
- έναν σωλήνα τοίχου* ή μια σύνδεση παραθύρου* (* πρόσθετα εξαρτήματα)
- έναν πλαστικό σωλήνα αποχέτευσης από αντίστοιχο κατάστημα. Σε διάμετρο σωλήνα μεγαλύτερη των 100 χιλστ. απαιτούνται επιπρόσθετοι συνδετικοί σωλήνες τους συστήματος σωληνώσεων (π.χ. από 100 χιλστ. σε 125 χιλστ.).

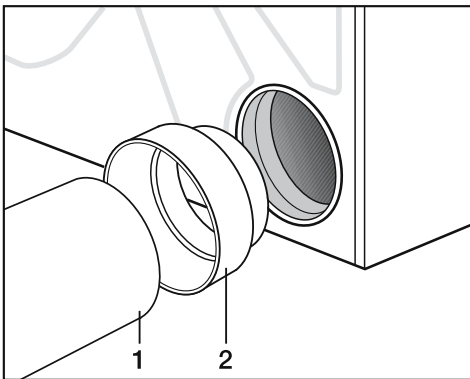

- Τοποθετείτε το στόμιο σύνδεσης (2) στο άνοιγμα εξαερισμού.

- Εγκαταστήστε το σωλήνα (1).

Παράδειγμα

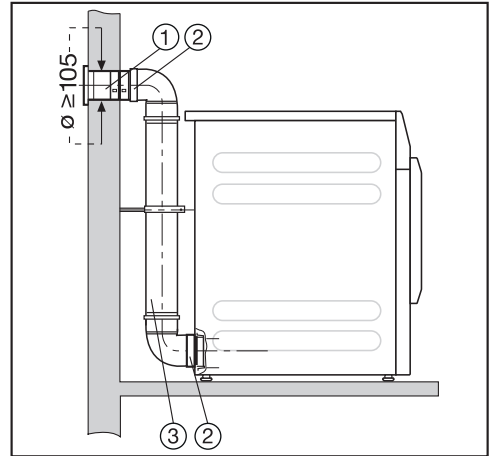

- ① Σωλήνας τοίχου (ο σωλήνας τοίχου της Miele συνοδεύεται από οδηγίες τοποθέτησης)
- ② Συνδετικό στόμιο
- ③ Πλαστικός σωλήνας αποχέτευσης, διάμετρος DN 100

Τοποθέτηση του αγωγού εξαερισμού

Τοποθέτηση εύκαμπτου σωλήνα

Μπορείτε να τοποθετήσετε έναν σωλήνα εξαερισμού με τη χρήση ενός αντάπτορα* ή επίπεδου καναλιού*.

Χρειάζεστε

- έναν σωλήνα εξαερισμού* (πολύ εύκαμπτο, εύκαμπτο ή Alu-Flex).
- έναν αντάπτορα* ή επίπεδο κανάλι* (για εύκαμπτο σωλήνα εξαερισμού)
- έναν σωλήνα τοίχου* ή μια σύνδεση παραθύρου*

* (πρόσθετα εξαρτήματα)

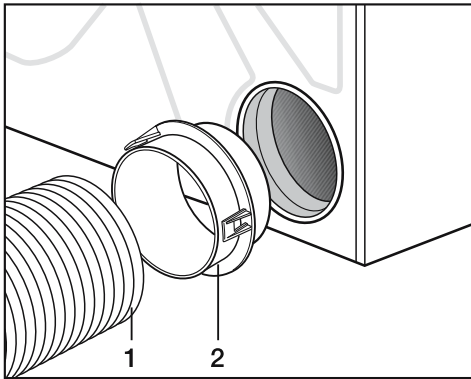

- Τοποθετείτε τον αντάπτορα* (2) στο άνοιγμα εξαερισμού.
- Τοποθετείτε τον σωλήνα εξαερισμού (1).

Επίπεδο κανάλι

Τοποθετείτε τον εύκαμπτο σωλήνα εξαερισμού* στο στεγνωτήριο με βοήθεια του επίπεδου καναλιού*, εάν δεν υπάρχει χώρος για σύνδεση προς τα πίσω.

- Τοποθετείτε το επίπεδο κανάλι* λίγο λοξά μέχρι το τέρμα.
- Περιστρέψτε το επίπεδο κανάλι* μέχρι να κλειδώσει προς τα κάτω.

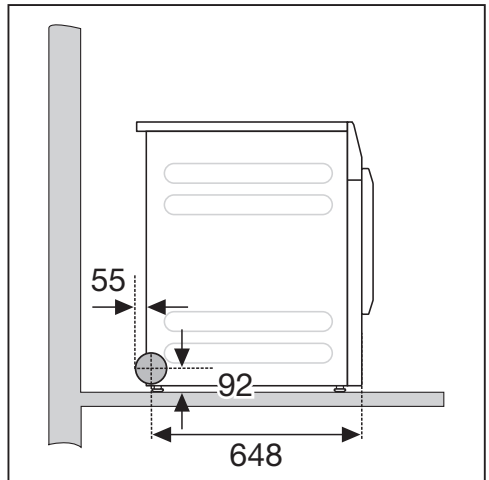
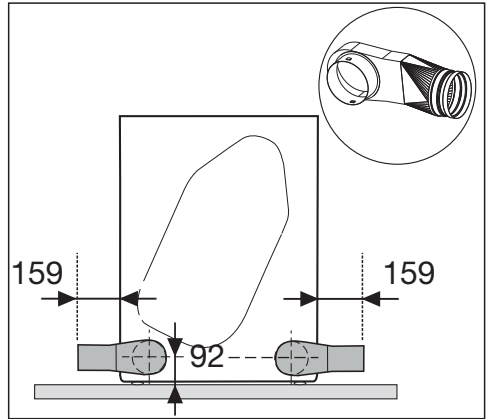

Τοποθέτηση του αγωγού εξαερισμού

Παραδείγματα

Σύνδεση σε καμινάδα εξαερισμού

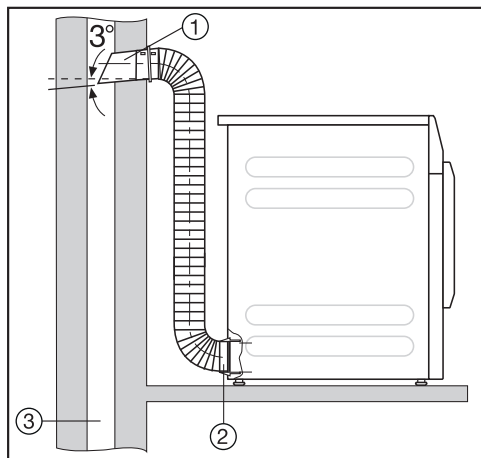

- 1 Άκαμπτος αγωγός με συνδετικό στόμιο (= μεμονωμένα τμήματα του σωλήνα τοίχου της Miele)
- 2 Αντάπτορας για εύκαμπτο σωλήνα εξαερισμού
- 3 Καμινάδα εξαερισμού, στεγανή

⚠ Κίνδυνος δηλητηρίασης λόγω αναρρόφησης δηλητηριωδών καυσαερίων.

Το στεγνωτήριο παίρνει τον αέρα στεγνώματος από τον χώρο τοποθέτησης. Σε περίπτωση ταυτόχρονης λειτουργίας τζακιών ή άλλων τεχνικών εγκαταστάσεων στην περιοχή που επηρεάζεται από τον χώρο εγκατάστασης ενδέχεται να αναρροφηθούν δηλητηριώδη καυσαέρια.

Ο αποβαλλόμενος αέρας δεν πρέπει να περνά από καμινάδες καπνού ή καυσαερίων που βρίσκονται σε λειτουργία, ούτε από φρεάτια που χρησιμοποιούνται για τον εξαερισμό χώρων όπου λειτουργεί τζάκι.

Σύνδεση παραθύρου

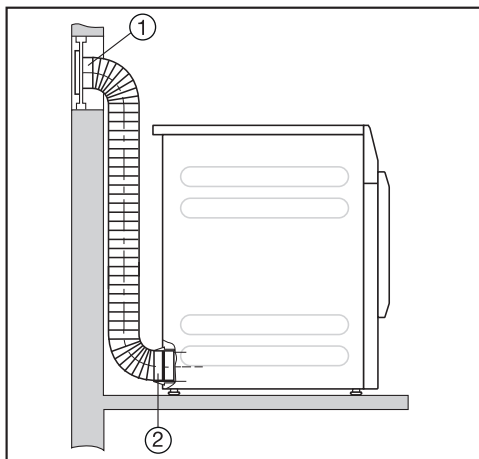

- 1 Σύνδεση παραθύρου (τοποθετημένη σε επιφάνεια από Plexiglas)
- 2 Αντάπτορας για εύκαμπτο σωλήνα εξαερισμού

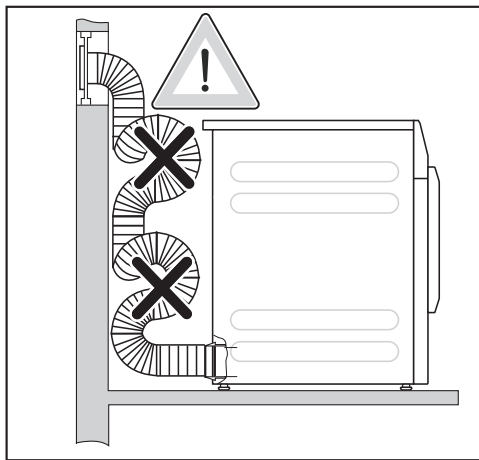

Το νερό συμπύκνωσης μπορεί να τρέξει στο στεγνωτήριο.

Μην τοποθετείτε τον εύκαμπτο σωλήνα εξαερισμού σε θηλιές. Μειώνετε τον εύκαμπτο σωλήνα εξαερισμού στο απαραίτητο μήκος.

Τοποθέτηση του αγωγού εξαερισμού

Συγκεντρωτικός αγωγός εξαερισμού

⚠ Ζημιά και βλάβη του στεγνωτηρίου και της ηλεκτρικής του ασφάλειας λόγω του νερού συμπύκνωσης.

Στον συγκεντρωτικό αγωγό εξαερισμού το νερό συμπύκνωσης επιστρέφει στο στεγνωτήριο και οδηγεί σε ζημιά.

Τοποθετείτε τον συγκεντρωτικό αγωγό εξαερισμού στο στεγνωτήριο σύμφωνα με αυτές τις οδηγίες χρήσης.

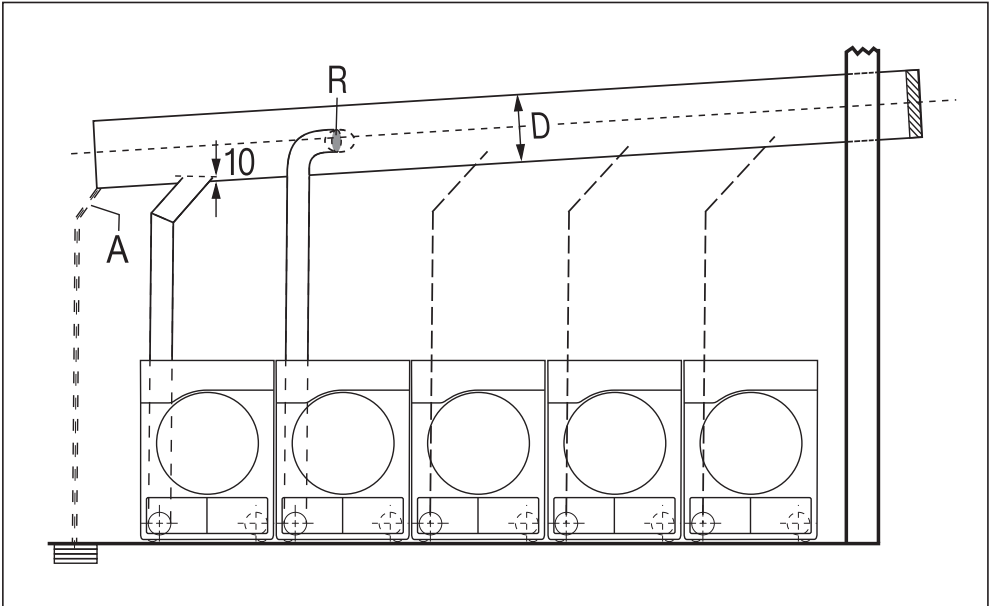

A = Αποχέτευση νερού συμπύκνωσης

Στον συγκεντρωτικό αγωγό εξαερισμού πρέπει να τοποθετηθεί μια αποχέτευση.

R = Βαλβίδα αντεπιστροφής

Η βαλβίδα αντεπιστροφής τοποθετείται απευθείας στον συγκεντρωτικό αγωγό εξαερισμού.

D = Διάμετρος σωλήνα

Εξαρτάται από τον αριθμό των εγκατεστημένων στεγνωτηρίων

Στον συγκεντρωτικό αγωγό εξαερισμού επιτρέπεται να εγκατασταθούν 5 στεγνωτήρια στο μέγιστο.

Τοποθέτηση του αγωγού εξαερισμού

Πίνακας «Διάμετρος του συγκεντρωτικού αγωγού εξαερισμού»

Με εγκατάσταση 3–5 στεγνωντηρίων στον συγκεντρωτικό αγωγό εξαερισμού πρέπει να αυξηθεί η διάμετρος **D**.

Αριθμός στεγνωντηρίων	Συντελεστή αύξησης για τη διάμετρο σωλήνα από τον πίνακα II
3	1,25
4–5	1,5

Ο υπολογισμός του συνολικού μήκους σωλήνα (πίνακας I) με την απαιτούμενη διάμετρο σωλήνα (**πίνακας II**) υπάρχει στο κεφάλαιο «Τοποθέτηση του αγωγού εξαερισμού», ενότητα «Υπολογισμός συνολικού μήκους σωλήνα».

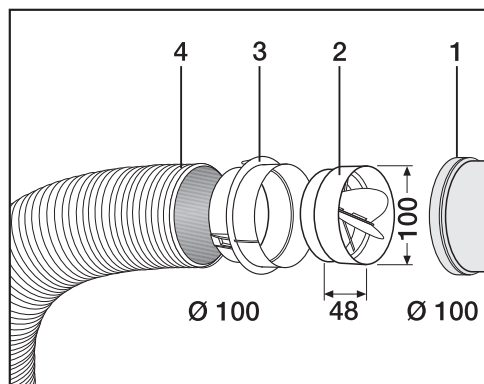

- ① Σύνδεση στον συγκεντρωτικό αγωγό εξαερισμού
- ② Βαλβίδα αντεπιστροφής της Miele*
- ③ επιπρόσθετος αντάπτορας της Miele*
- ④ Σωλήνας εξαερισμού της Miele*, εξαιρετικά εύκαμπτος

■ Πιέστε τη βαλβίδα αντεπιστροφής (2) εντελώς μέσα στον αντάπτορα (3).

Χρήσιμη συμβουλή: Τα εξαρτήματα που επισημαίνονται με * είναι πρόσθετα εξαρτήματα.

Τεχνικά χαρακτηριστικά

Ύψος	850 χιλστ.
Πλάτος	596 χιλστ.
Πλάτος (μόνο για συσκευή με καπάκι από ανοξείδωτο ασάλι)	605 χιλστ.
Βάθος	717 χιλστ.
Βάθος με ανοιχτή πόρτα	1131 χιλστ.
Βάρος	52 κιλά
Χωρητικότητα κάδου	130 λίτρα
Μέγεθος φορτίου	8 κιλά (βάρος στεγνών ρούχων)
Μήκος καλωδίου	2000 χιλστ.
Τάση σύνδεσης	βλέπε πινακίδα στοιχείων στην πίσω πλευρά της συσκευής
Ισχύς σύνδεσης	βλέπε πινακίδα στοιχείων στην πίσω πλευρά της συσκευής
Ασφάλεια	βλέπε πινακίδα στοιχείων στην πίσω πλευρά της συσκευής
Σήματα πιστοποίησης	βλέπε πινακίδα στοιχείων στην πίσω πλευρά της συσκευής
Δίοδοι εκπομπής φωτισμού ενδεικτικής λυχνίας	Κατηγορία 1
Μέγιστη επιβάρυνση δαπέδου κατά τη διάρκεια της λειτουργίας	670 N
Εφαρμογή προτύπων για την ασφάλεια των προϊόντων	κατά EN 50570, EN 60335
A-σταθμισμένη στάθμη ηχητικής πίεσης εκπομπής στη θέση εργασίας L_{pa} κατά EN ISO 11204/11203	< 70 dB re 20 μ Pa
Ζώνη συχνοτήτων	2,4000 GHz-2,4835 GHz
Μέγιστη ισχύς εκπομπής	< 100 mW

Τεχνικά χαρακτηριστικά

Δήλωση πιστότητας

Δια της παρούσης η εταιρεία Miele δηλώνει ότι αυτό το στεγνωτήριο με εξαγωγή αέρα ανταποκρίνεται στην οδηγία 2014/53/EU.

Το πλήρες κείμενο της Δήλωσης Πιστότητας της Ευρωπαϊκής Ένωσης είναι διαθέσιμο μέσω internet στις διευθύνσεις που ακολουθούν:

- Προϊόντα, λήψη, στη διεύθυνση www.miele.gr
- Service, ζήτηση πληροφοριών, οδηγίες χρήσης, στη διεύθυνση <https://miele.gr/manual> με εισαγωγή της ονομασίας του προϊόντος ή του αριθμού κατασκευής

Άνοιγμα προγραμματισμών ιδιοκτήτη



Αγγίζοντας το πλήκτρο αφής  μεταβαίνετε στους προγραμματισμούς ιδιοκτήτη.

πρόσβαση με κωδικό

Οι προγραμματισμοί ιδιοκτήτη πρέπει να ανοίγουν με έναν κωδικό.

Εργοστασιακή ρύθμιση: Ο κωδικός είναι **000**.

αλλαγή κωδικού

Μπορείτε να αλλάξετε τον κωδικό για την πρόσβαση στους προγραμματισμούς ιδιοκτήτη για να προστατέψετε το στεγνωτήριο από μη εξουσιοδοτημένη πρόσβαση.

Προχωρείτε προσεκτικά κατά την χορήγηση ενός νέου κωδικού.

Εάν ο κωδικός αργότερα δεν είναι πλέον γνωστός, πρέπει να ενημερωθεί το Miele Service. Το Miele Service πρέπει να επαναφέρει τον κωδικό.

Σημειώστε τον νέο κωδικό και φυλάξτε τον με ασφάλεια.

Πρόγραμμα Demo

Σε εκθεσιακούς χώρους μπορεί να χρησιμοποιηθεί πρόγραμμα επίδειξης με προσομοίωση.

Δεν πραγματοποιείται κανονική έναρξη προγράμματος. Η μόνη διαθέσιμη ενέργεια χειρισμού είναι η προσομοίωση.

Χρήσιμη συμβουλή: Το πρόγραμμα επίδειξης είναι διαθέσιμο μόνο εφόσον δεν τέθηκε σε λειτουργία κανένα πρόγραμμα στεγνώματος με διάρκεια μεγαλύτερη από 1 ώρα. Έπειτα το πρόγραμμα επίδειξης δεν είναι πλέον διαθέσιμο.

Τερματισμός των ρυθμίσεων

■ Αγγίζετε το πλήκτρο αφής .

Η οθόνη επιστρέφει σε ένα προηγούμενο επίπεδο μενού.

■ Αγγίζετε το πλήκτρο αφής .

Η οθόνη μεταβαίνει στο βασικό μενού.

Χειρισμός / ένδειξη

γλώσσα

Οι ενδείξεις στην οθόνη μπορούν να εμφανίζονται σε διάφορες γλώσσες. Μέσω του υπομενού *γλώσσα* μπορείτε να επιλέξετε τη σταθερά ρυθμισμένη γλώσσα.

Μπορείτε να αλλάξετε τη γλώσσα ως εξής:

- Μόνιμα μέσω των προγραμματισμών ιδιοκτήτη (= «Γλώσσα ιδιοκτήτη»).
- Μόνο για τη διάρκεια ενός τρέχοντος προγράμματος μέσω του πλήκτρου αφής . Μετά τη λήξη του προγράμματος εμφανίζεται και πάλι η «Γλώσσα ιδιοκτήτη».

Προγραμματισμοί ιδιοκτήτη

Λίστα γλωσσών

Οι ενδείξεις στην οθόνη μπορούν να εμφανίζονται σε διάφορες γλώσσες χειριστή. Με αυτή τη ρύθμιση καθορίζετε κατά ποιον τρόπο μπορείτε να επιλέξετε τις γλώσσες.

Μπορείτε να αλλάξετε τη γλώσσα ως εξής:

Διεθνής

Υπάρχουν 6 γλώσσες προς επιλογή. Το πλήκτρο αισθητήρα **⌘** δεν είναι ενεργό. Λάβετε υπόψη τη ρύθμιση καθορισμός γλωσσών.

Επιλογή γλώσσας

Με το πλήκτρο αφής **⌘** μπορείτε να επιλέξετε μία γλώσσα. Υπάρχουν όλες οι γλώσσες προς επιλογή (εργοστασιακή ρύθμιση).

Η σειρά των πρώτων 4 γλωσσών μπορεί να αλλάξει. Σε αυτό το σημείο εμφανίζονται οι γλώσσες, που επιλέγονται συχνότερα.

Βασική γλώσσα

Η γλώσσα χειριστή δε μπορεί να αλλάξει. Η γλώσσα χειριστή αντιστοιχεί στη γλώσσα ιδιοκτήτη. Το πλήκτρο αισθητήρα **⌘** δεν είναι ενεργό.

Καθορισμός γλωσσών

Οι γλώσσες για τη ρύθμιση λίστα γλωσσών διεθνής μπορούν να αλλάξουν.

Μπορούν να επιλεγθούν 6 γλώσσες. Υπάρχουν όλες οι γλώσσες προς επιλογή.

Εάν πρέπει να υιοθετηθεί μια καινούργια γλώσσα:

- Επιλέξτε τη γλώσσα που θα πρέπει να αντικατασταθεί.

Εμφανίζονται όλες οι διαθέσιμες γλώσσες.

- Επιλέξτε και επιβεβαιώστε τη γλώσσα, η οποία θα αντικαταστήσει αυτή που επιλέξατε προηγουμένως.

Η νέα γλώσσα εμφανίζεται στο σημείο στο οποίο αντικαταστάθηκε η παλιά.

Φωτεινότητα οθόνης

Η φωτεινότητα της οθόνης μπορεί να αλλάξει. Η ρύθμιση εξαρτάται από τις διάφορες συνθήκες φωτισμού στο περιβάλλον τοποθέτησης.

- Η ρύθμιση πραγματοποιείται σε 10 βαθμίδες.

Ώρα

Μετά την επιλογή της μορφής ώρας μπορεί να ρυθμιστεί και η ώρα.

Μορφή ώρας

- Εργοστασιακή ρύθμιση: 24ωρη ένδειξη
- 12ωρη ένδειξη
- Χωρίς ώρα

Ρύθμιση

- Η ώρα μπορεί να ρυθμιστεί.

Ημερομηνία

Μετά την επιλογή της μορφής ημερομηνίας μπορεί αυτή να ρυθμιστεί.

- μορφή ημερομηνίας

Η ημερομηνία μπορεί να εμφανίζεται αρχίζοντας με την ημέρα, τον μήνα ή το έτος.

- Ημερομηνία

Η ημερομηνία ρυθμίζεται.

ένταση ήχου

Η ένταση ήχου των διάφορων σημάτων μπορεί να αλλάξει.

Η ένταση ήχου μπορεί να αλλάξει.

- βομβητής
- Ήχος πλήκτρων
- χαιρετισμός
- Βομβητής βλάβης
Το ακουστικό σήμα, το οποίο δηλώνει σφάλμα, μπορεί να απενεργοποιηθεί. Εδώ δε μπορεί να αλλάξει η ένταση ήχου.

Ένδειξη υπόλ υγρασίας

Επιπρόσθετα στην ένδειξη της βαθμίδας στεγνώματος μπορεί να εμφανίζεται το υπόλοιπο υγρασίας σε ποσοστό.

- Εργοστασιακή ρύθμιση: Χωρίς ποσοστά
- Με ποσοστά

παράμετρος ορατότητα

Διάφορες παράμετροι προσφέρονται/εμφανίζονται με την επιλογή προγράμματος. Εσείς καθορίζετε ποιες παράμετροι δεν πρέπει να εμφανίζονται. Αυτές οι παράμετροι δε μπορούν πλέον να αλλάξουν κατά την επιλογή του προγράμματος.

- υπόλοιπο υγρασίας
- Διάρκεια
- προστατευτικό
- προστασ από το τσαλάκωμα
- φορτίο

Προγραμματισμοί ιδιοκτήτη

Απενεργοπ ενδείξεις

Για την εξοικονόμηση ενέργειας η οθόνη σκοτεινιάζει και μόνο το πλήκτρο αφής Έναρξη/στοπ αναβοσβήνει αργά. Αυτό μπορεί να αλλάξει.

Η αλλαγή αυτής της ρύθμισης έχει ως αποτέλεσμα μια αυξημένη κατανάλωση ενέργειας.

- *μη ενεργό*
χωρίς να σκοτεινιάζει
- *ενερ μετά 10 λ όχι τρέχ πρόγ*
Η οθόνη παραμένει ενεργή κατά τη διάρκεια της διεξαγωγής του προγράμματος, 10 λεπτά όμως μετά τη λήξη του προγράμματος σκοτεινιάζει.
- *λογότ μετά 10λ όχι τρέχ προγ*
Η οθόνη παραμένει ενεργή κατά τη διάρκεια της διεξαγωγής του προγράμματος, 10 λεπτά όμως μετά τη λήξη του προγράμματος ανάβει το λογότυπο.
- Εργοστασιακή ρύθμιση: *ενεργό μετά από 10 λεπτά*
Η οθόνη σκοτεινιάζει μετά από 10 λεπτά.
- *ενερ μετά 30λ όχι τρέχ πρόγ*
Η οθόνη παραμένει ενεργή κατά τη διάρκεια διεξαγωγής του προγράμματος, 30 λεπτά όμως μετά τη λήξη του προγράμματος σκοτεινιάζει.
- *λογότ μετά 30λ όχι τρέχον πρ*
Η οθόνη παραμένει ενεργή κατά τη διάρκεια διεξαγωγής του προγράμματος, 30 λεπτά όμως μετά τη λήξη του προγράμματος ανάβει το λογότυπο.
- *ενεργό μετά από 30 λεπτά*
Η οθόνη σκοτεινιάζει μετά από 30 λεπτά.

Απενεργοπ συσκευή

Για εξοικονόμηση ενέργειας απενεργοποιείται αυτόματα η συσκευή μετά τη λήξη του προγράμματος ή εφόσον δεν πραγματοποιείται κανένας χειρισμός. Αυτό μπορεί να αλλάξει.

Η αλλαγή αυτής της ρύθμισης έχει ως αποτέλεσμα μια αυξημένη κατανάλωση ενέργειας.

- Χωρίς απενεργοποίηση
- Εργοστασιακή ρύθμιση: Απενεργοποίηση μετά από 15 λεπτά
- Απενεργοποίηση μετά από 20 λεπτά
- Απενεργοποίηση μετά από 30 λεπτά

προεπιλογή έναρξης

Η προεπιλογή έναρξης (χρονόμετρο) μπορεί να ενεργοποιηθεί ή να απενεργοποιηθεί.

- Εργοστασιακή ρύθμιση: μη ενεργό
- ενεργό

SmartStart

Η λειτουργία της προεπιλογής έναρξης αλλάζει όταν είναι ενεργοποιημένη η ρύθμιση *SmartGrid*. Στην οθόνη εμφανίζεται το χρονικό διάστημα μετά το οποίο θα ξεκινήσει αυτόματα το πρόγραμμα στεγνώματος: *SmartStart έως*, *SmartStart σε* ή *SmartEnde έως*.

Το πρόγραμμα ξεκινάει μέσω εξωτερικού σήματος.

Το καθοριζόμενο χρονικό διάστημα μπορεί να ρυθμιστεί σε έως 24 ώρες. Σε αυτό το χρονικό διάστημα, το στεγνωτήριο αναμένει ένα εξωτερικό σήμα. Αν στο καθορισμένο χρονικό διάστημα δεν

αποσταλεί κανένα σήμα, τότε το σε-
γνωτήριο ξεκινά το πρόγραμμα σε-
γνώματος μετά τη λήξη του χρόνου.

Προγραμματισμοί ιδιοκτήτη

μνήμη

Το στεγνωτήριο αποθηκεύει τις τελευταίες επιλεγμένες ρυθμίσεις ενός προγράμματος στεγνώματος (βαθμίδα στεγνώματος και/ή πρόσθετη λειτουργία ή σε μερικά προγράμματα τη διάρκεια).

- Εργοστασιακή ρύθμιση: off
- ενεργό

Μονάδα θερμοκρασίας

Μπορείτε να επιλέξετε σε ποια μονάδα εμφανίζονται οι θερμοκρασίες.

- Εργοστασιακή ρύθμιση: *C° / Κελσίου*
- *°F / Φαρενάιτ*

Μονάδα βάρους

Μπορείτε να επιλέξετε εάν οι ποσότητες φορτίου θα εμφανίζονται σε «κιλά» ή σε «λίβρες».

- Εργοστασιακή ρύθμιση: κιλά
- λίβρες

Logo

Μπορείτε να επιλέξετε το εάν στην οθόνη θα εμφανίζεται το λογότυπο «Miele Professional» ή το δικό σας λογότυπο.

Κατά τη ρύθμιση σύστημα ελέγχου πρέπει να έχει επιλεγεί WS-λογότυπο, WS-απλό (χρόνος εσωτ.) ή WS-απλό (χρόνος εξωτ.).

- Λογότυπο της Miele Professional
- Λογότυπο πελάτη
- Λογότυπο Marine

Αλλαγή κωδικού

Μπορείτε να αλλάξετε τον κωδικό για την πρόσβαση στους προγραμματισμούς ιδιοκτήτη.

- Εισαγάγετε τον ισχύοντα κωδικό.
- Εισάγετε τον νέο κωδικό.

επιλογή προγράμμ

σύστημα ελέγχου

Μπορείτε να ρυθμίσετε, ώστε ο χειρισμός του στεγνωντηρίου να πραγματοποιείται ως «τύπος κοινού χώρου πλύσης». Ο απλοποιημένος χειρισμός πραγματοποιείται μέσω μίας συντετμημένης επιλογής. Οι χειριστές δε μπορούν να αλλάξουν τα προηγούμενως ρυθμισμένα προγράμματα.

Χρήσιμη συμβουλή: Προβείτε αρχικά σε όλες τις απαραίτητες ρυθμίσεις και αλλαγές στο στεγνωντήριο, πριν επιλέξετε μία από τις ακόλουθες επιλογές.

Προσοχή: Σε περίπτωση ενεργοποίησης μίας από αυτές τις επιλογές δεν προσφέρονται πλέον οι προγραμματισμοί ιδιοκτήτη.

Οι προγραμματισμοί ιδιοκτήτη δε μπορούν να ανοίξουν πλέον από την οθόνη. Εάν επιθυμείτε να αλλάξετε περαιτέρω ρυθμίσεις, πρέπει να ενεργήσετε σύμφωνα με την εξής περιγραφή.

Ανοίγετε τους προγραμματισμούς ιδιοκτήτη (τύπος κοινού χώρου πλύσης)

■ Ενεργοποιείτε το στεγνωντήριο και ανοίγετε την πόρτα του στεγνωντηρίου.

- 1 Αγγίζετε το πλήκτρο αφής *έναρξη/στοπ* και το κρατάτε πατημένο κατά τη διάρκεια των βημάτων 2-3.
- 2 Κλείνετε την πόρτα του στεγνωντηρίου.
- 3 Περιμένετε, μέχρι το πλήκτρο αφής *έναρξη/στοπ* που τώρα αναβοσβήνει γρήγορα να αρχίσει να ανάβει σταθερά ...
- 4 . . . και στη συνέχεια απελευθερώνετε το πλήκτρο αφής *έναρξη/στοπ*.

- *Κανονικό*

Εργοστασιακή ρύθμιση: Όλα τα (επιλεγμένα) προγράμματα είναι διαθέσιμα.

- *WS-απλό*

12 προγράμματα προς επιλογή.

Τότε θα πρέπει στα *Αγαπημένα προγράμματα* να καθορίσετε ποιο ή πόσα προγράμματα επιτρέπεται να επιλέγονται/τροποποιούνται.

- *WS-λογότυπο*

12 προγράμματα προς επιλογή.

Τότε θα πρέπει στα *Αγαπημένα προγράμματα* να καθορίσετε ποιο ή πόσα προγράμματα επιτρέπεται να επιλέγονται/τροποποιούνται.

Η επιλογή των 3 πρώτων προγραμμάτων μπορεί να πραγματοποιηθεί άμεσα. Τα υπόλοιπα προγράμματα επιλέγονται από ακόμα μία λίστα.

- *WS-απλό (χρόνος εξωτ.)*

4 προγράμματα χρόνου* με διαφορετικά επίπεδα θερμοκρασίας ελέγχονται χρονικά από έναν εξωτερικό κερματοδέκτη. Το μέγιστο μέγεθος φορτίου ανέρχεται σε 8 kg.

Η ρυθμισμένη τιμή δηλώνει τη διάρκεια και δεν μπορεί να αλλάξει από τον χειριστή.

Η επιλογή αυτή είναι δυνατή μόνο με εξωτερικό κερματοδέκτη.

* Η μέγιστη διάρκεια προγράμματος καθορίζεται στην αρχική έναρξη λειτουργίας.

Προγραμματισμοί ιδιοκτήτη

- *WS-απλό (χρόνος εσωτ.)*

4 προγράμματα χρόνου* με διαφορετικά επίπεδα θερμοκρασίας ελέγχονται χρονικά από το ηλεκτρονικό στεγνωτηρίου. Το μέγιστο μέγεθος φορτίου ανέρχεται σε 8 kg.

Η ρυθμισμένη τιμή δηλώνει το ανώτατο όριο της διάρκειας και δεν μπορεί να αλλάξει από τον χειριστή.

* Η μέγιστη διάρκεια προγράμματος καθορίζεται στην αρχική έναρξη λειτουργίας.

- *επιλογ προγρ εξωτερικά*

Μέσω μιας μονάδας επικοινωνίας η επιλογή του προγράμματος μπορεί να πραγματοποιηθεί από ένα εξωτερικό τερματικό.

Πακέτα προγραμμάτ

Εδώ καθορίζετε το σύνολο προγραμμάτων του στεγνωτηρίου. Μπορείτε να επιλέξετε όλα ή μεμονωμένα προγράμματα από τα εκάστοτε πακέτα προγραμμάτων.

Τα πακέτα προγραμμάτων αναφέρονται αναλυτικά στο κεφάλαιο «Επισκόπηση προγραμμάτων».

αγαπημένα προγράμματα

Μετά την ενεργοποίηση μπορείτε εναλλακτικά να επιλέξετε ένα πρόγραμμα μέσω: ☆ Αγαπημένα. 12 προγράμματα μπορούν να αποθηκευτούν μεμονωμένα ως αγαπημένα σύμφωνα με τις προτεραιότητές σας.

Επιπλέον, τα αγαπημένα αυτά διατίθενται στις παραλλαγές του συστήματος ελέγχου

- *WS-λογότυπο*

- *WS-απλό.*

Τις παραλλαγές του συστήματος ελέγχου τις καθορίζετε στο *σύστημα ελέγχου*.

Χρήσιμη συμβουλή: Μπορείτε σε κάθε πρόγραμμα να ταξινομήσετε ένα χωριστό χρώμα. Για αυτό πρέπει στο πρόγραμμα διάταξ χρωμ να είναι επιλεγμένη η ρύθμιση *ενεργό*.

Αλλαγή αγαπημένων προγραμμάτων

■ Επιλέξτε το πρόγραμμα το οποίο πρέπει να αλλάξει ή να αντικατασταθεί.

■ Επιβεβαιώστε το πρόγραμμα ή τη ρύθμιση που αλλάζει.

Ανοίγει ένα περαιτέρω μενού, στο οποίο μπορείτε να επιλέξετε ένα νέο πρόγραμμα ή να αλλάξετε μία παράμετρο.

■ Επιβεβαιώστε με το πλήκτρο αφής *αποθήκευση*.

Η επιλογή σας έχει ενεργοποιηθεί.

Μείωση του αριθμού των αγαπημένων προγραμμάτων

Μπορείτε να μειώσετε τον αριθμό των αγαπημένων προγραμμάτων, «απενεργοποιώντας» μεμονωμένα προγράμματα.

- Επιλέξτε το πρόγραμμα που πρέπει να απενεργοποιηθεί.
- Επιβεβαιώστε το πρόγραμμα.
- Επιλέξτε από τη λίστα επιλογών αντί για ένα πρόγραμμα <κενό>.

Η επιλογή στα ☆ Αγαπημένα και η επιλογή στις παραλλαγές συστήματος ελέγχου WS-απλό και WS-λογότυπο μειώνεται.

Μετά από την απενεργοποίηση ενός προγράμματος εμφανίζεται αντί αυτού ∅ <κενό>. Μπορείτε οποιαδήποτε στιγμή να προσθέσετε ξανά ένα πρόγραμμα.

Αλλαγή σειράς αγαπημένων προγραμμάτων

Μπορείτε να αλλάξετε τη σειρά των αγαπημένων προγραμμάτων, μετακινώντας τα προγράμματα.

- Αγγίξτε το πρόγραμμα που επιθυμείτε να μετακινήσετε.

Το επιλεγμένο πρόγραμμα αποκτά ένα πορτοκαλί περίγραμμα.

- Διατηρήστε το δάκτυλό σας πάνω στο πρόγραμμα.
- Μετακινήστε το πρόγραμμα στην επιθυμητή θέση.

Προγραμματισμοί ιδιοκτήτη

Ειδικά προγράμματα

Μπορείτε να συνθέσετε μεμονωμένα 5 ειδικά προγράμματα και να τα αντιστοιχήσετε ως προγράμματα υπολοίπου υγρασίας ή ως προγράμματα χρόνου σε ονόματα προγραμμάτων που μπορείτε να επιλέξετε ελεύθερα.

Εισάγετε πρώτα το όνομα του προγράμματος.

- Επιλέξτε το ειδικό πρόγραμμα που επιθυμείτε να αλλάξετε.

Το μενού Αποθήκευση ως ανοίγει.

- Καταχωρίστε με τη βοήθεια των γραμμών και των συμβόλων που βρίσκονται κάτω από τη γραμμή το όνομα.
- Αγγίζετε το πλήκτρο αφής αποθήκευσης.

Μπορείτε να καταχωρίσετε τώρα τις παραμέτρους για ένα D_{H} Πρόγραμ με υπόλ υγρασίας ή ένα D_{H} Πρόγραμμα χρόνου.

Τα 5 ειδικά προγράμματα έχουν προηγουμένως προγραμματιστεί από το εργοστάσιο. Μπορείτε να αλλάξετε αυτά τα ειδικά προγράμματα.

Τα ειδικά προγράμματα προστίθενται στα πακέτα προγραμμάτων. Καταχωρίστε τα ονόματα και τις ιδιότητες των ειδικών προγραμμάτων που δημιουργήσατε, στο κεφάλαιο «Επισκόπηση προγραμμάτων» στον πίνακα «Ειδικά προγράμματα».

Πρόγραμ με υπόλ υγρασίας

- Τελικό υπόλ υγρασίας:
 - 6 % (στεγνά) – 40 % (υγρά)
- Χρόνος παράτ στεγνώμ:
 - 0 – 60 λεπτά
- Θερμοκρασία (Αέρας διεργασίας):
 - κρύο – 60°C

- Νεκρή φάση
 - Χρόνος αναμονής:
 - 0 – 60 λεπτά
 - Θερμοκρασία (Αέρας διεργασίας):
 - κρύο – 60°C
- Θερμοκρ φάσης κρυώμ (Αέρας διεργασίας):
 - 40 – 55 °C
- Προστασ από το τσαλάκ
 - Βασική φορά περιστρ κάδου:
 - 0 – 500 δευτερόλεπτα
 - Παύση:
 - 100 – 3000 δευτερόλεπτα
 - αντίστροφη κίνηση κάδου:
 - 0 – 500 δευτερόλεπτα

Πρόγραμμα χρόνου

- Διάρκεια:
 - 1 – 120 λεπτά
- Θερμοκρασία (Αέρας διεργασίας):
 - κρύο – 60°C
- Θερμοκρ φάσης κρυώμ (Αέρας διεργασίας):
 - 40 – 55 °C
- Προστασ από το τσαλάκ
 - Βασική φορά περιστρ κάδου:
 - 0 – 500 δευτερόλεπτα
 - αντίστροφη κίνηση κάδου:
 - 0 – 500 δευτερόλεπτα
 - Παύση:
 - 100 – 3000 δευτερόλεπτα

ταξινόμηση προγραμμάτων

Τα προγράμματα μπορούν να μετακινηθούν μέσα στη λίστα προγραμμάτων και στη λίστα αγαπημένων.

- Εργοστασιακή ρύθμιση: μη ενεργό
- ενεργό
- Επιλέξτε την επιλογή «ON».
- Εξέλθετε από τους προγραμματισμούς ιδιοκτήτη.
- Επιλέξτε Προγράμματα.
- Αγγίξτε το πρόγραμμα που επιθυμείτε να μετακινήσετε.

Το επιλεγμένο πρόγραμμα αποκτά ένα πορτοκαλί περίγραμμα.

- Διατηρήστε το δάκτυλό σας πάνω στο πρόγραμμα.
- Μετακινήστε το πρόγραμμα στην επιθυμητή θέση.

πρόγραμμα διάταξ χρωμ

Μπορείτε σε ένα πρόγραμμα αγαπημένων να ταξινομήσετε ένα συγκεκριμένο χρώμα. Το πρόγραμμα αγαπημένων λαμβάνει στη λίστα των αγαπημένων προγραμμάτων ένα χρωματισμό πλαίσιο, του οποίου το χρώμα μπορείτε να επιλέξετε.

- Εργοστασιακή ρύθμιση: μη ενεργό
- ενεργό

τεχνική χειρισμού

προστας από το τσαλάκωμα

Μετά τη λήξη προγράμματος ο κάδος περιστρέφεται σε αραιά χρονικά διαστήματα, αν δεν αφαιρέσετε αμέσως τα ρούχα.

Η αλλαγή αυτής της ρύθμισης έχει ως αποτέλεσμα μια αυξημένη κατανάλωση ενέργειας.

Η ρύθμιση (⌘) μπορεί να απενεργοποιηθεί ή να επιλεγεί ένας χρόνος από 1 έως και 12 ώρες.

Εργοστασιακή ρύθμιση: off

Βαθμίδες στεγνώματος

Η αλλαγή αυτής της ρύθμισης έχει ως αποτέλεσμα μια αυξημένη κατανάλωση ενέργειας.

Οι βαθμίδες στεγνώματος των προγραμμάτων *Ανθεκτικά/Χρωματιστά*, *Ευαίσθητα Αυτόματο plus* μπορούν να προσαρμοστούν μεμονωμένα.

Η ρύθμιση πραγματοποιείται σε 7 βαθμίδες.

Εργοστασιακή ρύθμιση: κανονικό επίπεδο

Η βαθμίδα στεγνώματος *στεγνά σιδερωτήριο* στο πρόγραμμα *Ανθεκτικά/Χρωματιστά* μπορεί να προσαρμοστεί μεμονωμένα.

Μπορείτε να αλλάξετε το υπόλοιπο υγρασίας αυτού του προγράμματος σε 11 βαθμίδες από 16 % (πιο στεγνά) έως 26 % (πιο υγρά).

Εργοστασιακή ρύθμιση: 20 %

Προγραμματισμοί ιδιοκτήτη

Διευρυν φάση κρυώματος

Πριν από τη λήξη του προγράμματος παρακολουθείται η θερμοκρασία των στεγνών ρούχων και εφόσον απαιτείται παρατείνεται η φάση κρυώματος στη λήξη του προγράμματος.

Η αλλαγή αυτής της ρύθμισης έχει ως αποτέλεσμα μια αυξημένη κατανάλωση ενέργειας.

- Εργοστασιακή ρύθμιση: off
- ενεργό

Θερμοκρασία φάσης κρυώμ

Πριν τη λήξη του προγράμματος τα ρούχα κρυώνουν αυτόματα. Σε όλα τα προγράμματα μπορεί να ρυθμιστεί πιο κρύα η αυτόματη φάση κρυώματος πριν από τη λήξη του προγράμματος, μέσω του οποίου παρατείνεται αυτή η φάση.

Η αλλαγή αυτής της ρύθμισης έχει ως αποτέλεσμα μια αυξημένη κατανάλωση ενέργειας.

Η ρύθμιση μπορεί να αλλάξει από 40 °C–55 °C.

Εργοστασιακή ρύθμιση: 55 °C

Service

καθαρο περιοχ εξαερισμού

Το ηλεκτρονικό του στεγνωτηρίου υπολογίζει την ποσότητα χνουδιών και υπολειμμάτων απορρυπαντικού που συγκεντρώνονται στα φίλτρα χνουδιών ή στην περιοχή εξαερισμού. Ακολουθεί ένδειξη ελέγχου: . Μπορείτε να ρυθμίσετε, σε ποιο βαθμό συσσώρευσης χνουδιών θέλετε να εμφανίζεται αυτή η ένδειξη υπενθύμισης.

Πρόκειται για αυτό το μήνυμα ελέγχου, το οποίο μπορείτε να επηρεάσετε: Καθαρίστε το φίλτρο χνουδιών και το φίλτρο βάσης. Ελέγξτε την περιοχή εξαερισμού.

- OFF
Το μήνυμα ελέγχου δεν εμφανίζεται. Όταν εμποδίζεται σε μεγάλο βαθμό η διέλευση του αέρα ακολουθούν η διακοπή προγράμματος και ένα μήνυμα ελέγχου και μάλιστα ανεξάρτητα από αυτή την επιλογή.
- Πολλά χνούδια
Το μήνυμα ελέγχου εμφανίζεται μόνο μετά από έντονη συσσώρευση χνουδιών.
- Εργοστασιακή ρύθμιση: Κανονικό
- Λίγα χνούδια
Το μήνυμα ελέγχου εμφανίζεται σε μικρότερη συσσώρευση χνουδιών.

καθαρίστε φίλτρα

Το φίλτρο χνουδιών στην περιοχική εξαερισμού πρέπει να καθαρίζεται τακτικά. Μπορείτε να προγραμματίσετε ένα χρονικό διάστημα για το μήνυμα ελέγχου.

Η επιλογή του σωστού χρονικού διαστήματος εξαρτάται από την ποσότητα των χνουδιών ή από το πόσο συχνά επιθυμείτε να καθαρίζετε π.χ. για λόγους υγιεινής.

Μπορείτε να επηρεάσετε αυτό το μήνυμα ελέγχου: καθαρίστε φίλτρα

- Χρονικό διάστημα από 5-55 ώρες
- Εργοστασιακή ρύθμιση: μετά από 55 ώρες
- μη ενεργό

χρόν ως επόμ service

Το στεγνωτήριο δείχνει ένα μεμονωμένο κείμενο μηνύματος μετά από ένα μεσοδιάστημα που μπορείτε να επιλέξετε ελεύθερα, για να πραγματοποιήσετε συγκεκριμένες εργασίες συντήρησης.

Μπορούν να δημιουργηθούν 3 διαφορετικά κείμενα μηνύματος 1/2/3. Μπορείτε να επεξεργαστείτε κάθε κείμενο μηνύματος στη γλώσσα και στη συμβολοσειρά της τρέχουσας γλώσσας ιδιοκτήτη.

Το κείμενο μηνύματος που μπορείτε να επιλέξετε μεμονωμένα εμφανίζεται στη λήξη του προγράμματος και σβήνει με OK. Στη λήξη του επόμενου προγράμματος εμφανίζεται εκ νέου το ίδιο κείμενο μηνύματος.

Ρυθμίσεις

Εδώ καθορίζετε το μεσοδιάστημα (ανάλογα με τις ώρες ή την ημερομηνία), στο οποίο εμφανίζεται το κείμενο μηνύματος.

- Εργοστασιακή ρύθμιση: μη ενεργό
- βάσει χρόνου
Μπορείτε στη συνέχεια να επιλέξετε ένα χρονικό μεσοδιάστημα από 1–9999 ώρες.
- βάσει ημερομηνίας
Μπορείτε στη συνέχεια να καταχωρίσετε μία ημερομηνία.

Κείμενο μηνύματος

Εδώ καταχωρίζετε το μεμονωμένο κείμενο μηνύματος για τις προγραμματισμένες εργασίες συντήρησης. Μπορείτε να επεξεργαστείτε ένα, 2 ή και τα 3 κείμενα μηνύματος 1/2/3.

Επαναφορά ένδειξης

Το κείμενο μηνύματος εμφανίζεται για τόσο μέχρι να πραγματοποιηθεί μόνιμα επαναφορά της ένδειξης. Το κείμενο μηνύματος εμφανίζεται στη συνέχεια πάλι με την επίτευξη του επόμενου μεσοδιαστήματος.

Προγραμματισμοί ιδιοκτήτη

εξωτερικές εφαρμογές

Εξωτ καπάκι εξαερισμ

Η σύνδεση εξωτερικού υλισμικού πραγματοποιείται μέσω του Miele XCI-Box.

Η ώρα απόκλισης μεταξύ του χρονικού σημείου ενεργοποίησης του εξωτερικού κλαπέτου εξαγωγής αέρα και της ενεργοποίησης του κινητήρα κάδου / τουρμπίνας ρυθμίζεται.

Κατά το άνοιγμα του κλαπέτου εξαγωγής αέρα, εμφανίζεται η αντίστοιχη ένδειξη στην οθόνη.

- Εργοστασιακή ρύθμιση: off

Μπορείτε πάντα να επιλέξετε αυτή τη δυνατότητα, όταν δεν πρέπει να ενεργοποιηθεί κανένα κλαπέτο εξαγωγής αέρα. Έτσι αποφεύγεται η διακοπή προγράμματος.

- ενεργό

- 0 δευτερόλεπτα

- 1 δευτερόλεπτο

- 2 δευτερόλεπτα

...

- 300 δευτερόλεπτα

Πρόσθετη τουρμπίνα

Η σύνδεση εξωτερικού υλισμικού πραγματοποιείται μέσω του Miele XCI-Box.

Εάν έχει συνδεθεί μία πρόσθετη τουρμπίνα, τότε αυτή πρέπει να ενεργοποιηθεί παράλληλα με την εκκίνηση.

- off

- ενεργό

Αισθητήρας πίεσης

Η σύνδεση εξωτερικού υλισμικού πραγματοποιείται μέσω του Miele XCI-Box.

Για τη λειτουργία σε έναν συγκεντρωτικό αγωγό εξαερισμού μπορεί να απαιτείται, σε συγκεκριμένες συνθήκες πίεσης στον αγωγό εξαγωγής αέρα να διακοπεί η λειτουργία ενός στεγνωτηρίου ή να σταματήσει εξ αρχής. Επειδή στην περίπτωση του αισθητήρα πίεσης πρόκειται για μία εξωτερική μονάδα, είναι δεδομένη η δυνατότητα να διαβάζεται τόσο ένας λογικός διακόπτης κλεισίματος όσο και ένας διακόπτης ανοίγματος.

Κατά το άνοιγμα του κλαπέτου εξαγωγής αέρα, εμφανίζεται η αντίστοιχη ένδειξη στην οθόνη.

- off = απενεργοποιημένο

- High = ενεργό

Αντίδραση σε **υψηλό δυναμικό**

- Low = ενεργό

Αντίδραση σε **χαμηλό δυναμικό**

Σήμα φορτίου αιχμής

Η σύνδεση εξωτερικού υλισμικού πραγματοποιείται μέσω του Miele XCI-Box.

Η διακοπή λειτουργίας κυκλώματος λόγω φορτίου αιχμής καθιστά δυνατή τη σύνδεση του στεγνωτηρίου σε ένα σύστημα διαχείρισης ενέργειας. Εάν καταγραφεί ένα σήμα, τότε απενεργοποιείται βραχυπρόθεσμα η θέρμανση του στεγνωτηρίου ή εμποδίζεται η ενεργοποίηση.
Το στεγνωτήριο επιτρέπεται να λειτουργήσει σε μια εγκατάσταση φορτίου αιχμής, εάν αυτή είναι συνδεδεμένη μέσω του Miele XCI-Box με το στεγνωτήριο.

- Εργοστασιακή ρύθμιση: Χωρίς λειτουργία
- Φορτίο αιχμής με 230 V
- Φορτίο αιχμής με 0 V
- Μονάδα KOM

παρεμπόδιση φορτίου αιχμής

Με αυτή τη λειτουργία δεν αλλάζει σε περίπτωση ενός προγραμματισμένου σήματος φορτίου αιχμής η εκτέλεση ενός προγράμματος υγιεινής. Η θέρμανση παραμένει ενεργοποιημένη.

- Εργοστασιακή ρύθμιση: off
- ενεργό

Επιλογή μονάδ επικοινωνίας

Αυτό το στεγνωτήριο είναι εξοπλισμένο με μια ενσωματωμένη μονάδα WLAN. Το στεγνωτήριο μπορεί επίσης να εξοπλιστεί και με μία εξωτερική μονάδα.

- μη ενεργό
- εσωτερική μονάδα (εργοστασιακή ρύθμιση)
Χρησιμοποιείται η εσωτερική μονάδα WLAN.
- εξωτερική μονάδα
Μία μονάδα XKM ή μονάδα RS232 μετακινείται στο κουτί μονάδας.

Διαθεσιμότητα ψηφιακών προϊόντων Miele

Η δυνατότητα χρήσης ψηφιακών προϊόντων Miele εξαρτάται από τη διαθεσιμότητα των υπηρεσιών στη χώρα σας.

Οι διάφορες υπηρεσίες δεν είναι διαθέσιμες σε όλες τις χώρες.

Πληροφορίες σχετικά με τη διαθεσιμότητα θα βρείτε μέσω της ιστοσελίδας www.miele.com.

Προγραμματισμοί ιδιοκτήτη

WLAN / LAN

Ελέγξτε τη δικτύωση του στεγνωτηρίου σας.

- Διαμόρφωση
Το παρόν μήνυμα εμφανίζεται μόνο όταν το στεγνωτήριο δεν έχει συνδεθεί ακόμα με ένα δίκτυο WLAN.
- Απενεργοποίηση (φαίνεται όταν το δίκτυο είναι ενεργοποιημένο)
Το δίκτυο παραμένει διαμορφωμένο, η λειτουργία WLAN απενεργοποιείται.
- Ενεργοποίηση (φαίνεται όταν το δίκτυο είναι απενεργοποιημένο)
Η λειτουργία WLAN ενεργοποιείται και πάλι.
- Κατάσταση σύνδεσης (ορατή όταν το δίκτυο είναι ενεργοποιημένο)
Εμφανίζονται οι εξής τιμές:
 - η ποιότητα λήψης του WLAN
 - το όνομα δικτύου
 - η διεύθυνση IP
- Εκ νέου διαμόρφωση (ορατή όταν δημιουργείται)
Επαναφέρει τη σύνδεση WLAN (δίκτυο), για να εκτελεστεί και πάλι άμεσα μια νέα διαμόρφωση.
- Επαναφορά (εμφανίζεται όταν έχει διαμορφωθεί)
Το δίκτυο δεν είναι πλέον διαμορφωμένο. Για να χρησιμοποιηθεί και πάλι το δίκτυο, πρέπει να εκτελεστεί μία νέα δημιουργία σύνδεσης.
 - Το WLAN απενεργοποιείται
 - Πραγματοποιείται επαναφορά στις εργοστασιακές ρυθμίσεις της σύνδεσης σε WLAN

Διαμόρφωση WLAN

Παρέχονται 2 μέθοδοι σύνδεσης.

μέσω WPS

- Ενεργοποιήστε μέσα σε 2 λεπτά στο ρούτερ σας τη λειτουργία WPS.

Χρήσιμη συμβουλή: Αν με τη λήξη του χρονικού ορίου δεν έχει δημιουργηθεί σύνδεση, πρέπει να επαναλάβετε τη διαδικασία.

μέσω Soft-AP

- Ενεργοποιήστε μέσα σε 10 λεπτά στη smart συσκευή σας τη λειτουργία με την εφαρμογή Miele.

Χρήσιμη συμβουλή: Η εφαρμογή σας καθοδηγεί στα επόμενα βήματα.

Σύνδεση στο δίκτυο

Η ημερομηνία και η ώρα μπορούν να συγχρονιστούν μέσω του δικτύου.

- μη ενεργό
Η ημερομηνία και η ώρα δε συγχρονίζονται μέσω του δικτύου.
- ως Masterals Masterals Master
Τα μηχανήματα βρίσκονται σε έναν σύνδεσμο χωρίς σύνδεση στο ίντερνετ. Ένα μηχανήμα δηλώνεται ως master και αποστέλλει τα δεδομένα στις συσκευές *slave*.
- ως Slave
Τα μηχανήματα βρίσκονται σε έναν σύνδεσμο με σύνδεση στο ίντερνετ. Όλα τα μηχανήματα ρυθμίζονται σε *Slave*. Τα δεδομένα συγχρονίζονται με το διαδίκτυο.

Remote

Η επιλογή προγράμματος πραγματοποιείται σε ένα εξωτερικό τερματικό.

- Εργοστασιακή ρύθμιση: on
- off

Remote Update

Μέσω της λειτουργίας απομακρυσμένης ενημέρωσης μπορεί να ενημερωθεί το λογισμικό του στεγνωτηρίου σας.

Εργοστασιακή ρύθμιση: ON

Αν δεν πραγματοποιήσετε απομακρυσμένη ενημέρωση, μπορείτε να χρησιμοποιήσετε το στεγνωτήριό σας, όπως συνήθως. Η Miele όμως συνιστά να εγκαθιστάτε τις ενημερώσεις μέσω της λειτουργίας απομακρυσμένης ενημέρωσης.

Ενεργοποίηση

Το σημείο μενού RemoteUpdate εμφανίζεται μόνο και μπορεί να επιλεγεί, όταν έχετε συνδέσει το στεγνωτήριό σας στο σύστημα WLAN που διαθέτετε.

Η λειτουργία RemoteUpdate της Miele μπορεί να χρησιμοποιηθεί, όταν το στεγνωτήριο είναι συνδεδεμένο με ένα δίκτυο WLAN και εσείς έχετε έναν λογαριασμό στην εφαρμογή Miele Professional. Εκεί πρέπει να είναι καταχωρημένο το στεγνωτήριο.

Τους όρους χρήσης θα βρείτε στην εφαρμογή Professional.

Κάποιες αναβαθμίσεις λογισμικού μπορούν να διεξαχθούν μόνο από το Miele Service.

Διεξαγωγή του RemoteUpdate

Αν υπάρχει ένα RemoteUpdate διαθέσιμο για το πλυντήριο ρούχων σας, αυτό εμφανίζεται σε σας στο ανοικτό επίπεδο των προγραμματισμών ιδιοκτήτη.

Μπορείτε να επιλέξετε, αν θέλετε να ξεκινήσετε το RemoteUpdate αμέσως ή αργότερα. Επιλέγετε «έναρξη αργότερα», αν ακολουθήσει η ερώτηση για εκ νέου ενεργοποίηση του πλυντηρίου ρούχων.

Το RemoteUpdate μπορεί να διαρκέσει μερικά λεπτά.

Σχετικά με το RemoteUpdate πρέπει να λάβετε υπόψη σας τα παρακάτω:

- Αν δεν έχετε λάβει κάποιο μήνυμα, αυτό σημαίνει ότι δεν υπάρχει διαθέσιμο κάποιο RemoteUpdate.
- Ένα εγκατεστημένο RemoteUpdate δεν μπορεί να ακυρωθεί.
- Μην θέτετε εκτός λειτουργίας το στεγνωτήριο κατά τη διάρκεια του RemoteUpdate. Διαφορετικά, το RemoteUpdate διακόπτεται και η εγκατάσταση δεν ολοκληρώνεται.

Προγραμματισμοί ιδιοκτήτη

SmartGrid

Η ρύθμιση SmartGrid είναι ορατή μόνο εφόσον έχει διαμορφωθεί και ενεργοποιηθεί κατάλληλο δίκτυο. Με τη λειτουργία αυτή μπορείτε να ενσωματώσετε το στεγνωτήριό σας στα συστήματα διαχείρισης ενέργειας που υπάρχουν στο κτίριο.

παράμετροι συσκευής

Νομικές πληροφορίες

Άδειες Open-Source

Εδώ μπορείτε να εμφανίσετε πληροφορίες.

Πνευματικά δικαιώματα και άδειες για λογισμικό χειρισμού και συστήματος ελέγχου

Για τον χειρισμό και τον έλεγχο του μηχανήματός της η Miele χρησιμοποιεί δικό της λογισμικό ή λογισμικό τρίτων που δεν υπόκειται στους όρους της επανομαζόμενης άδειας open source. Το συγκεκριμένο λογισμικό/τα στοιχεία λογισμικού προστατεύεται/προστατεύονται από πνευματικά δικαιώματα. Υποχρεούστε να σεβαστείτε τόσο τα πνευματικά δικαιώματα της Miele όσο και αυτά των τρίτων παρόχων λογισμικού.

Επιπλέον, το συγκεκριμένο μηχάνημα περιέχει στοιχεία λογισμικού που διατίθενται υπό τους όρους της άδειας open source. Μέσω του σημείου του μενού Ρυθμίσεις | Παράμετροι μηχανήματος | Νομικές πληροφορίες | Άδειες open source του μηχανήματος, έχετε τη δυνατότητα να ανακαλέσετε τα στοιχεία λογισμικού open source που περιέχονται στο μηχάνημα, περιλαμβανομένων των σχετικών σημειώσεων για τα πνευματικά δικαιώματα, καθώς και αντίγραφα των εκάστοτε ισχυόντων όρων της άδειας και τυχόν περαιτέρω πληροφορίες. Οι ρυθμίσεις ευθύνης και εγγύησης των όρων άδειας open source, οι οποίες παρατίθενται στο συγκεκριμένο σημείο, ισχύουν αποκλειστικά σε σχέση με τους εκάστοτε κατόχους δικαιωμάτων.

Κερματοδέκτ

Για τη σύνδεση ενός κερματοδέκτη, απαιτείται μια μονάδα αξεσουάρ XCI-AD ή XCI-Box.

Ρύθμιση για κερματοδέκτες

Ενημερωθείτε για μία μεταγενέστερη επιθυμία αλλαγής από το Miele Service.

Ένας κερματοδέκτης θα πρέπει να συνδεθεί.

- Χωρίς κερματοδέκτη
 - Οι ακόλουθες ρυθμίσεις παραλείπονται και η αρχική θέση σε λειτουργία μπορεί να τερματιστεί.
- Λειτουργία προγράμματος
 - Η λειτουργία πραγματοποιείται με κερματοδέκτη: Ο χειριστής αγοράζει ένα πρόγραμμα.
- Χρονολειτουργία
 - Η λειτουργία πραγματοποιείται με μετρητή χρόνου με κέρματα: Ο χειριστής αγοράζει χρόνο χρήσης.
- Λειτουργία χρόνου με μετρητή παλμών
 - Για κερματοδέκτες, στους οποίους μπορεί να αυξηθεί ο χρόνος χρήσης με κάθε ρίψη κέρματος.
- Μονάδα επικοινωνίας
 - Η λειτουργία πραγματοποιείται με ένα κεντρικό σύστημα ελέγχου

Προγραμματισμοί ιδιοκτήτη

Σήμα στον κερματοδέκτη

Ρύθμιση του σήματος ανταπόκρισης του κερματοδέκτη.

- Εργοστασιακή ρύθμιση: OFF
- Λήξη προγράμματος
Το σήμα απόκρισης αποστέλλεται στη λήξη του προγράμματος.
- Αφήνοντας το πλήκτρο έναρξης
Το σήμα απόκρισης αποστέλλεται, όταν ο χρήστης δεν πατά πλέον το πλήκτρο έναρξης.
- Έναρξη και λήξη προγράμματος
Το σήμα απόκρισης αποστέλλεται στην έναρξη και στη λήξη του προγράμματος.
- Το πρόγραμμα εκτελείται
Το σήμα απόκρισης αποστέλλεται διαρκώς από την έναρξη έως τη λήξη του προγράμματος.
- Θερμοκρασία αέρα διεργασίας
Το σήμα απόκρισης αποστέλλεται σε συνάρτηση με τη θερμοκρασία: όταν δηλαδή η θερμοκρασία του αέρα διεργασίας είναι ίση ή μεγαλύτερη από τη ρυθμισμένη θερμοκρασία.

Κλείδωμα κερματοδέκτη

Για την αποφυγή παραβιάσεων μπορεί στη λειτουργία προγράμματος να ρυθμιστεί ένα κλείδωμα προγράμματος. Το πρόγραμμα διακόπτεται και το κέρμα χάνεται μετά το κλείδωμα που πραγματοποιείται όταν ανοίξει η πόρτα του στεγνωτηρίου.

Για να υπάρχει δυνατότητα προσθήκης ρούχων, μπορεί να αλλάξει η χρονική στιγμή του κλειδώματος.

- Εργοστασιακή ρύθμιση: OFF
- Αμέσως μετά την έναρξη του προγράμματος
- 1-5 λεπτά μετά την έναρξη του προγράμματος

σβήσ σήμ εξόφ

Το «σήμα πληρωμής» σε λειτουργία κερμάτων μπορεί να διατηρηθεί μέχρι τη λήξη του προγράμματος ή να απορριφθεί μετά από 5 λεπτά χωρίς έναρξη προγράμματος.

- Εργοστασιακή ρύθμιση: off
- ενεργό

Χρόν αποκλειδ κερματοδέκτη

Σε λειτουργία κερμάτων μπορεί να ρυθμιστεί ο χρόνος αναπήδησης για το σήμα πληρωμής, που πρέπει τουλάχιστον να υπάρχει.

- Εργοστασιακή ρύθμιση: σύντομο
Για κερματοδέκτες, στους οποίους το κέρμα που πέφτει δημιουργεί τον παλμό του πληρωμένου.
- παρατεταμένο
Για κεντρικά συστήματα ελέγχου στην βίαση των 230 V.

Χρόνος ασφαλ κερματοδέκτη

Ρύθμιση του επιπρόσθετου χρόνου του κερματοδέκτη. Χρόνος ασφάλειας ώστε να παρεμποδίζεται η κατάχρηση στον κερματοδέκτη.

Ο επιπρόσθετος χρόνος μπορεί να ρυθμιστεί ή να απενεργοποιηθεί σε βήματα 30 λεπτών έως και 4 ώρες.

Εάν εντός του επιπρόσθετου χρόνου δεν λήξει το πρόγραμμα, τότε πραγματοποιείται επαναφορά μιας ρύθμισης στον κερματοδέκτη. Ακολουθεί διακοπή προγράμματος.

Εργοστασιακή ρύθμιση: 3 ώρες

διάρκεια Κρύος αέρας

Μπορείτε τώρα να ρυθμίσετε τη διάρκεια προγράμματος.

Σε βηματοισμό 5 λεπτών μπορεί να ρυθμιστεί ένας χρόνος από 10 λεπτά έως και 2 ώρες.

Εργοστασιακή ρύθμιση: 2 ώρες

Διάρκεια Ζεστός αέρας

Μπορείτε τώρα να ρυθμίσετε τη διάρκεια προγράμματος.

Σε βηματοισμό 5 λεπτών μπορεί να ρυθμιστεί ένας χρόνος από 20 λεπτά έως και 2 ώρες.

Εργοστασιακή ρύθμιση: 2 ώρες

Δωρεάν προγράμματα

Σε λειτουργία κερματοδέκτη μπορεί να καθορισθεί, εάν το πρόγραμμα *Πρόγραμμα χρόνου κρύο* μπορεί να χρησιμοποιηθεί δωρεάν.

- Εργοστασιακή ρύθμιση: off
- ενεργό

ΟΙΚΙΑΚΕΣ ΣΥΣΚΕΥΕΣ

Πλυντήρια-στεγνωτήρια-σιδερωτήρια ρούχων, ηλεκτρικές σκούπες, πλυντήρια πιάτων, ψυγεία, οριζόντιοι καταψύκτες, συντηρητές κρασιών, κουζίνες, εστίες ηλεκτρικές ή αερίου, απορροφητήρες κουζίνας, φούρνοι μικροκυμάτων, φούρνοι ατμού, καφετιέρες.

ΕΠΙΠΛΑ ΚΟΥΖΙΝΑΣ

Συγκροτήματα επίπλων κουζίνας
και όλοι οι τύποι εντοιχιζόμενων ηλεκτρικών συσκευών.

ΕΠΑΓΓΕΛΜΑΤΙΚΕΣ ΣΥΣΚΕΥΕΣ

Επαγγελματική φροντίδα ιματισμού: πλυντήρια-στεγνωτήρια-σιδερωτήρια. Πλυντήρια πιάτων, πλυντήρια ποτηριών, ειδικά πλυντήρια για καθαρισμό και απολύμανση ιατροτεχνολογικών προϊόντων και σκευών εργαστηρίων.

ΑΘΗΝΑ
ΚΕΝΤΡΙΚΑ ΓΡΑΦΕΙΑ – ΕΚΘΕΣΗ
Λεωφόρος Κηφισίας 69
15124 Μαρούσι

801 222 4444 (αστική χρέωση πανελλαδικά)
210 679 4444 (από κινητό)

Fax: (+30) 210 679 4409
e-mail: miele@miele.gr
www.miele.gr

Υποκ/μα Κύπρου:
MIELE GALLERY
Λεωφ. Γρίβα Διγενή 46
1080 Λευκωσία

Τηλ.: (+357) 22 451 999
Service: 8000 2 999 (χωρίς χρέωση)

Fax: (+357) 22 451 909



Miele & Cie. KG
Carl-Miele-Straße 29, 33332 Gütersloh, Germany

PDR 908 EL

eI-GR

M.-Nr. 12 450 130 / 00