

## Használati utasítás Tisztító és fertőtlenítő automata laborüvegek és laboreszközök számára PG 8583



**Feltétlenül** olvassa el a Használati utasítást a felállítás, beszerelés - üzembe helyezés előtt. Ezáltal megóvja magát és elkerüli készüléke károsodását.

hu - HU



<b>Útmutatások a leíráshoz</b> .....	7
A kifejezések meghatározása .....	7
<b>Rendeltetésszerű használat</b> .....	8
<b>Készülék-leírás</b> .....	9
Készülék-áttekintés .....	9
Kezelőpult.....	10
LED a gombmezőkben.....	11
<b>Felhasználói profilok</b> .....	12
Felhasználói profilok .....	12
<b>Biztonsági utasítások és figyelmeztetések</b> .....	13
A készüléken lévő szimbólumok .....	18
<b>Kezelés</b> .....	19
A kijelző ábrázolásai .....	19
Bekapcsolás.....	20
Kikapcsolás .....	20
Automatikus kikapcsolás funkció.....	20
Készenléti állapot .....	20
Kezelő felület a kijelzőn .....	21
A menü kezelése .....	21
Beállítások a menüben .....	22
Piktogramok a kijelzőn .....	23
<b>Üzembe helyezés</b> .....	24
Elhelyezés és csatlakoztatás .....	24
Folyamat.....	24
<b>Az ajtó nyitása és zárása</b> .....	28
Elektronikus ajtóreteszelés .....	28
Az ajtó nyitása .....	28
Az ajtó zárása .....	28
Az ajtó nyitása a vészkioldáson keresztül. ....	29
<b>Vízlágyító berendezés</b> .....	30
Vízkeménység .....	30
A vízkeménység beállítása .....	31
A regeneráló só betöltése.....	33
Sóhiány-kijelzés.....	35
<b>Alkalmazástechnika</b> .....	36
Kocsik, kosarak, modulok és betétek .....	36
A felső kosár magasságállítása .....	37
A mosogatnivaló elrendezése .....	39
<b>Vegyifolyamattechnika</b> .....	43
<b>A folyamatvegyeszerek betöltése és adagolása</b> .....	47
Adagoló rendszerek.....	48
A szívólándzsák jelölése.....	48
DOS modulok.....	48
A DOS modulok csatlakoztatása.....	49
Folyékony közegek adagolása .....	49

# Tartalom

---

Semlegesítő szerek .....	50
A semlegesítő szerek utántöltése .....	50
Hiány kijelző .....	51
A semlegesítő szerek adagolása .....	51
Tisztítószerek.....	52
A folyékony tisztítószer utántöltése .....	53
Hiány kijelző .....	54
A folyékony mosogatószer adagolása .....	54
Por alakú tisztítószer adagolása.....	54
<b>Üzemelés</b> .....	56
Programválasztás .....	56
A program elindítása .....	56
A program késleltetett indítása.....	56
Szárítástámogatás.....	58
Programfutás-kijelző.....	59
A program vége.....	59
A program megszakítása.....	60
A program megszakítása.....	61
Üzemzavar miatti leállítás .....	61
Manuális megszakítás .....	61
Rendszerüzenetek .....	62
Tisztítsa meg a szűrőkombinációt.....	62
Alacsony töltésszintek .....	63
Mosónyomás - és szórókar felügyelet .....	63
<b>Beállítások</b> ▾ .....	64
Késleltetett indítás .....	65
Szárítás (szárítástámogatás) .....	66
A DOS légtelenítése .....	67
Nyelv ▾ .....	68
Pontos idő .....	69
Hangerő.....	72
<b>Bővített beállítások</b> .....	73
Kód.....	75
A pin-kód megadása .....	75
Dátum.....	78
Üzemi napló.....	80
Jegyzőkönyv.....	81
A hőmérséklet mértékegysége.....	81
Programbeállítások.....	81
Program engedélyezése .....	82
A program eltolása: a programválasztó nyomógomb kiosztása .....	83
Adagoló rendszerek.....	84
A DOS légtelenítése .....	85
Ellenőrző program .....	87
Szűrő karbantartás .....	88
A mosogatótér szűrőinek tisztítása .....	88
Az intervallum aktiválása és beállítása .....	88
Interfész.....	90
Vízkeménység .....	93

Kijelző: hőmérséklet .....	93
Kijelző: fényerő és kontraszt.....	94
Lekapcsolási késleltetés.....	95
Készenléti állapot .....	95
Automatikus kikapcsolás funkció.....	95
A lekapcsolási késleltetés aktiválása.....	96
Gyári beállítások.....	97
Szoftverváltozat.....	97
<b>Programbeállítások .....</b>	<b>98</b>
A programbeállítások módosítása.....	98
Programfelépítés .....	98
Programfej .....	98
Programblokkok .....	99
A menü megnyitása.....	99
A program visszaállítása.....	100
A program módosítása .....	101
A mosogatási blokkok hozzárendelése .....	102
Öblítőkar felügyelet .....	102
A vízmennyiség módosítása.....	104
A leszívási idő meghosszabbítása.....	105
A koncentráció beállítása .....	106
A mosogatási blokk hőmérsékletének beállítása .....	107
Szárítástámogatás.....	109
<b>Folyamatdokumentáció .....</b>	<b>110</b>
Töltet-jegyzőkönyvek utólagos kiolvasása .....	113
Külső szoftverek .....	113
Protokollnyomtató .....	113
<b>Karbantartási intézkedések .....</b>	<b>114</b>
Karbantartás.....	114
Rutinellenőrzések .....	115
A mosogatótér szűrőinek tisztítása .....	115
A szórókarok ellenőrzése és tisztítása.....	117
A tisztító automata takarítása.....	119
A kezelőpult tisztítása.....	119
Az ajtó tömítés és az ajtó tisztítása .....	119
A mosogatótér tisztítása.....	119
A készülék előlapjának tisztítása.....	119
Az újbóli szennyeződés elkerülése.....	119
Kocsik, kosarak, modulok és betétek ellenőrzése .....	120
Teljesítmény-ellenőrzés .....	121
<b>Hibaelhárítás .....</b>	<b>124</b>
Műszaki hibák és üzenetek .....	124
Adagolás / Adagoló rendszerek .....	125
Sóhiány / Vízlágyító berendezés.....	127
Megszakítás hibakóddal.....	128
Folyamatfüggő zavarok és üzenetek .....	132
Ajtó .....	134
Elégtelen tisztítás és korrózió .....	134
Öblítőkar felügyelet / öblítési nyomás .....	137

# Tartalom

---

Víz be- és elvezetés.....	138
Zajok.....	139
Nyomtató / interfész .....	139
<b>Hibák megszüntetése .....</b>	<b>140</b>
Úrítoszivattyú és visszacsapószelep tisztítása.....	140
A vízbevezetés szűrőinek tisztítása .....	141
A nagy felületű szita utólagos felszerelése .....	141
<b>Ügyfélszolgálat .....</b>	<b>142</b>
A vevőszolgálat értesítése.....	142
Szoftverváltozat.....	143
<b>Elhelyezés .....</b>	<b>144</b>
Felállítás és vízszintbe állítás .....	144
Munkalap alá történő beszerelés.....	145
A készülékfedél eltávolítása .....	145
Elektromágneses összeegyeztethetőség (EMV).....	146
<b>Elektromos csatlakozás.....</b>	<b>147</b>
Feszültségkiegyenlítő csatlakoztatása .....	147
Csúcsidő-kizárási lekapcsolás .....	148
<b>Vízcsatlakozás .....</b>	<b>149</b>
Vízbevezetés csatlakoztatása.....	149
A nagy felületű szita utólagos felszerelése .....	150
Vízvezetés csatlakoztatása .....	151
<b>Műszaki adatok .....</b>	<b>152</b>
<b>Programáttekintés.....</b>	<b>153</b>
Általános programok .....	153
Programok specifikus szennyeződésekhez.....	154
Programok specifikus tisztítandó eszközökhöz .....	154
Kiegészítő programok .....	155
Programválasztás a behelyezett tartozéktól függően.....	155
<b>Programparaméterek .....</b>	<b>156</b>
Szabad tárhely.....	156
Szabad tárhely.....	157
Mini .....	158
Standard.....	159
Univerzális .....	160
Intenzív .....	161
Injektor Plus.....	162
Anorganica .....	163
Organica .....	164
Olaj program.....	165
Műanyag.....	166
Pipetta .....	167
Special 93°C-10 .....	168
<b>Az Ön hozzájárulása a környezetvédelemhez .....</b>	<b>169</b>
A szállítási csomagolás eltávolítása .....	169

## Figyelmeztetések

⚠ Az ilyen módon megjelölt útmutatások a biztonságot érintő információkat tartalmaznak. Ezek a lehetséges személyi- és anyagi károkra figyelmeztetnek.  
Gondosan olvassa át a figyelmeztetéseket és vegye figyelembe az ott megadott kezelési követelményeket és viselkedési szabályokat.

## Útmutatások

Az útmutatások olyan információkat tartalmaznak, amelyekre különösen ügyelni kell.

## Kiegészítő információk és megjegyzések

A kiegészítő információkat és megjegyzéseket egyszerű keret jelöli.

## Kezelési lépések

Minden kezelési lépés előtt egy fekete négyzet található.

### Példa:

■ Válasszon ki egy opciót a nyilak segítségével, és mentse el a beállítást az *OK* gombbal.

## Kijelző

A kijelzőn megjelenő kifejezéseket egy különleges írásmód jelöli, amely a kijelző feliratának megfelelően néz ki.

### Példa:

Menü Beállítások .

## A kifejezések meghatározása

<b>Tisztítóautomata</b>	A jelen használati útmutatóban a tisztító- és fertőtlenítőberendezést a továbbiakban tisztítóautomatának nevezzük.
<b>Mosogatnivaló</b>	A mosogatnivalók fogalmát általánosságban akkor használjuk, ha az előkészítendő tárgyakat nem nevezzük meg közelebbről.
<b>Öblítővíz</b>	Öblítővíznek a víz és a technológiai vegyszerek keverékét nevezzük.

## Rendeltetésszerű használat

---

Ez a tisztító- és fertőtlenítőkészülék laborüveg, laboreszközök, valamint hasonlóan kategorizálható komponensek és alkatrészek vizes közegekkel történő előkészítésére szolgál, ilyenek pl.:

- Edények, mint pl. főzőpoharak, palackok, lombikok, és kémcsövek
- Mérőedények, mint pl. mérőlombikok, mérőhengerek, és pipetták
- Csészék, mint pl. a Petri csészék, és óraüvegek
- Lemezek, mint pl. tárgylemezek és picotiter lemezek
- Kis eszközök, mint fedelek, spat, mágneses keverőpálcák, és dugók
- Egyebek, mint pl. dobozok, műanyag palackok és edények, fém alkatrészek, cső- és tömlődarabok, és tölcsek

Az előkészítéshez tartozik a megnevezett laborüvegek, laboreszközök és komponensek tisztítása, öblítése, szükség esetén termikus fertőtlenítése és szárítása.

Az előkészítés az alábbiakkal együtt történik:

- Folyamatvegyyszerek, melyeket az előkészítési folyamat eredményéhez igazítottak
- Eszköztartók, melyeket a tisztítandó eszközhöz igazítottak

Figyelembe kell venni a tisztítandó eszközök gyártóinak tájékoztatását.

A tisztító- és fertőtlenítőkészüléket laborokban, mint pl. vegyi és biológiai laborokban a felsőoktatási intézményeknél, kutatóintézeteknél, és az iparban, valamint az ipari szektor laborhoz hasonló területein történő használatra szántuk.

### **Nem rendeltetésszerű használat**

A fertőtlenítő- és tisztítókészüléket nem szabad a feltüntetett rendeltetésszerű használaton kívül eső módon használni. Ez különösen az alábbiakra érvényes:

- a többször használható orvostechikai eszközök előkészítése
- alkalmazás a gasztronómia területén
- alkalmazás a háztartásban



## Készülék-áttekintés

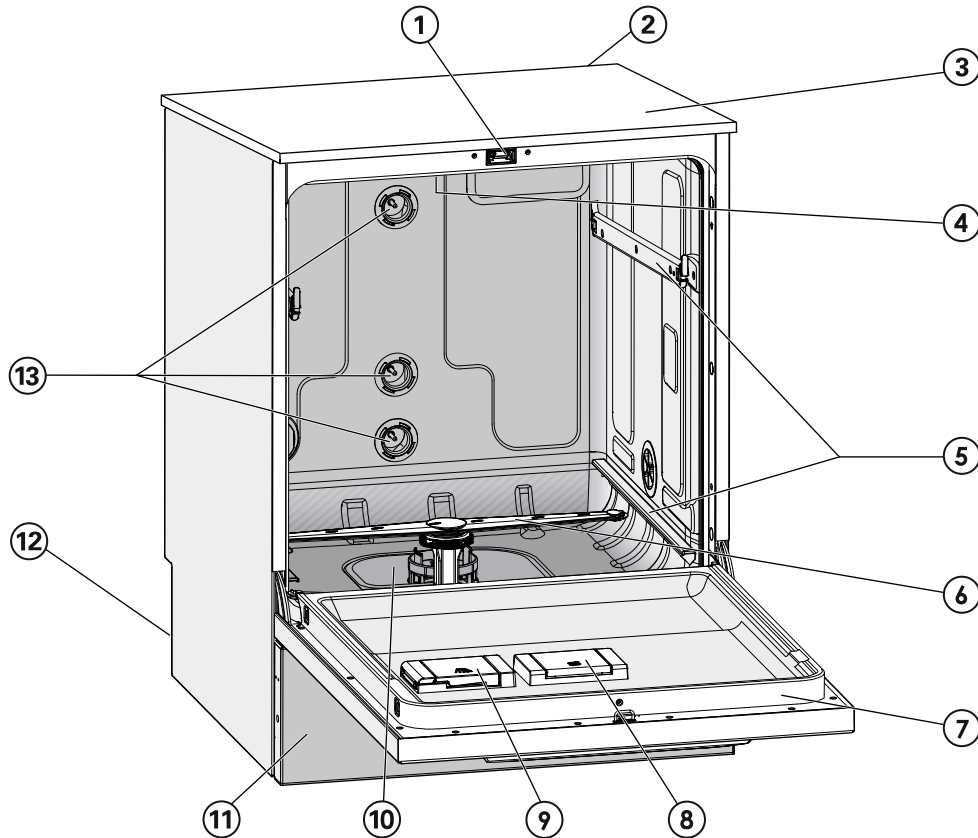

- |  |   |
|--|---|
| ① Komfort ajtózárr   | ⑩ Szűrőrendszer   |
| ② Modulfiók egy kommunikációs modul számára (hátdal, jobboldalon felül)  | ⑪ Lábzetburkolat  |
| ③ Mérőérzékelő-bemenet a teljesítmény ellenőrzéshez (felsőoldal, jobbra elől; csak leszerelt fedélnél látható) | ⑫ A hátdalón:<br>– Második adattábla<br>– villamos és vízcsatlakozások<br>– Szívó lándzsa/-ák külső tartályok számára |
| ④ Felső gépi mosogatókar   | – Csatlakozók a külső adagoló modulok számára (DOS modulok)   |
| ⑤ Vezetősínek kosarak és kocsik számára  | ⑬ Vízcslakozások a kocsik és kosarak számára  |
| ⑥ Alsó gépi mosogatókar  |   |
| ⑦ adattábla  |   |
| ⑧ A regeneráló só tartálya   |   |
| ⑨ Adagoló tartály por alakú mosogatószer számára (opcionális)  |   |



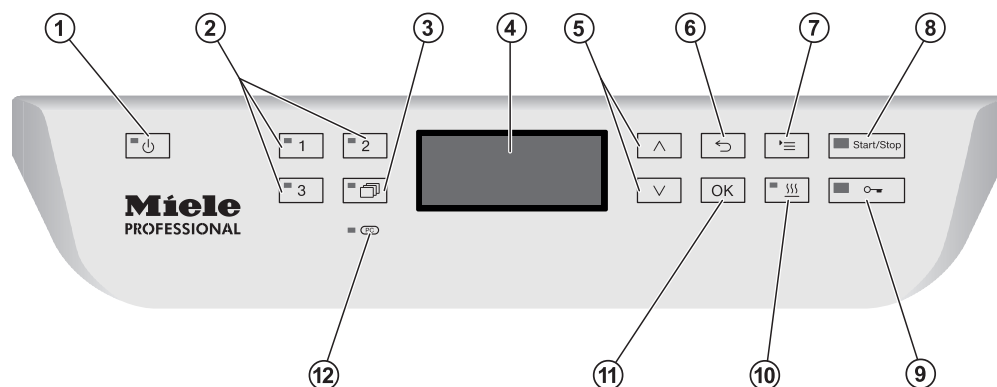

## Kezelőpult



- ① **⏻ (Be/Ki) gomb**  
A tisztító automata be- és kikapcsolása.
- ② **[1], [2], és [3] gombok**  
Programválasztó gombok.  
A gombok kiosztása beállítható.
- ③ **[📄] gomb (programlista)**  
Nyissa meg az összes program listáját a program kiválasztásához.
- ④ **Kijelző**  
A kezelőfelület kiadása és a programlefutás kijelzése.
- ⑤ **^ és v nyíl gombok**  
Navigáció a kezelőfelületen.
- ⑥ **↶ gomb (megszakítás)**  
Folyamat megszakítása a kezelőfelületen.  
A program nem szakítható meg!
- ⑦ **☰ gomb (beállítások)**  
Nyissa meg a rendszerbeállítások menüt.
- ⑧ **Start/Stop gomb**  
Program indítása vagy megszakítása.
- ⑨ **🔒 gomb (Ajtókioldás)**  
Az ajtó kioldása egy programfolyamat előtt vagy után.
- ⑩ **☰☰☰ gomb (szárítás)**  
A szárítás be- és kikapcsolása.
- ⑪ **OK gomb**  
Kiválasztás, ill. bevétel jóváhagyása a kezelőfelületen  
(nyugtázás vagy mentés).
- ⑫ **PC Vevőszolgálati interfész**  
Vizsgálati és adatátviteli pont a vevőszolgálata számára.

## LED a gombmezőkben

A kezelőpult billentyűmezőjébe LED világítóeszközök vannak beültetve. Tájékoztatnak a tisztító automata státuszáról.

Gombmező	LED	Állapot
 <b>gomb</b>	<b>BE</b>	A tisztító automata be van kapcsolva.
	<b>VILLOG</b>	A tisztító automata készenléti állapotban van.
	<b>KI</b>	A tisztító automata ki van kapcsolva.
 <b>Program-választó gombok</b>	<b>BE</b>	A minden esetben tárolt program lett kiválasztva. A LED a program vége után is addig világít, amíg kiválaszt egy másik programot.
	<b>KI</b>	A programot nem választotta ki, vagy a programbeállításokon dolgozik.
 <b>gomb</b>	<b>BE</b>	A programjegyzékből ki lett egy program választva. A LED a program vége után is addig világít, amíg kiválaszt egy másik programot.
	<b>KI</b>	Nem választott ki programot a listáról, vagy a programbeállításokon dolgozik.
 <b>gomb</b>	<b>BE</b>	A „szárítástámogatás“ kiegészítő funkció a kiválasztott program számára aktiválva van (nem lehetséges minden program esetében, lásd a „Programáttekintés“-t).
	<b>KI</b>	A „szárítástámogatás“ deaktiválva van.
<b>Start/Stop gomb</b>	<b>BE</b>	Egy program fut.
	<b>zölden villog</b>	Kiválasztott egy programot, de még nem indította el.
	<b>pirosan villog</b>	Egy hiba lépett fel (lásd a „Üzemzavar elhárítás“ fejezetet).
	<b>KI</b>	Egy programot befejezett.
 <b>gomb</b>	<b>BE</b>	Az ajtó zárva van (reteszelve) és nem fut program.
	<b>VILLOG</b>	Egy program befejeződött és az ajtó zárva (reteszelve) van.
	<b>KI</b>	Egy program fut, vagy az ajtó nyitva (kioldva) van.

### Felhasználói profilok

#### Végrehajtók a napi gyakorlatban

A napi gyakorlatban a munkák számára a felhasználókat a tisztító automata egyszerű műveleteibe és berakodásába be kell tanítani és rendszeresen oktatni kell. Alapismeretekkel kell rendelkezniük a laborüvegek és laboreshozók gépi előkészítésében.

A napi gyakorlatban a munkák az üzemi szinten, valamint a Beállítások menüben történnek.

#### Adminisztráció

A kibővített feladatok, pl. a program szüneteltetése, vagy a program megszakítása további ismereteket követelnek meg a laborüvegek és laboreshozók gépi előkészítésében.

Az előkészítési folyamat módosításaihoz, vagy a tisztító automata illesztéseihez pl. az alkalmazott tartozékokhoz, vagy az alkalmazás helyének adottságaihoz, kiegészítőleg speciális ismeretekre van szükség.

A teljesítmények ellenőrzései a laborüvegek és laboreshozók gépi előkészítésének, az eljárás technikának és az alkalmazandó szabványoknak különleges ismereteit feltételezik.

Az adminisztratív folyamatok és beállítások a Bővített beállítások menühöz vannak hozzárendelve. Az a jogosulatlan hozzáféréstől egy PIN-kóddal van védve.

Ez a készülék megfelel az előírt biztonsági szabályoknak. Azonban a szakszerűtlen használat személyi- és anyagi károkhoz vezethet. A tisztító automata használata előtt olvassa el gondosan a használati útmutatót. Ezáltal védi önmagát és elkerülheti a tisztító automata károsodását!

Őrizze meg gondosan a használati útmutatót!

### Rendeltetészerű használat

▶ A tisztítóautomata kizárólag a használati útmutatóban felsorolt felhasználási területeken használható. Semmilyen más felhasználás, átépítés és módosítás nem megengedett, és ezek veszélyesek is lehetnek.

A tisztítási és fertőtlenítési folyamatot kizárólag olyan laborüvegekre és laboereszközökre terveztük, amelyeket gyártóik többszöri használatra alkalmasnak minősítettek. Figyelembe kell venni a tisztítandó eszköz gyártójának utasításait.

▶ A tisztító és fertőtlenítő automatát kizárólag helyhez kötötten, belső térben lehet használni.

### Sérülésveszély

#### Sérülések elkerülése érdekében vegye figyelembe a következő útmutatásokat!

▶ A tisztító automatát csak a Miele vevőszolgálatnak, a szakkereskedőnek vagy egy megfelelően kiképzett szakembernek szabad üzembe helyeznie, karbantartania vagy javítania. Ezért javasolt Miele szerviz/karbantartási szerződést kötni. Szakszerűtlen javítások következtében a felhasználó komoly veszélyeknek lehet kitéve.

▶ A készüléket nem szabad robbanásveszélyes és fagynak kitett helyeken elhelyezni.

▶ A tisztító automata környezetében csak alkalmazás specifikus használatra szolgáló berendezést kellene alkalmazni a lehetséges kondenzvíz károk kockázatának elkerülésére.

▶ Néhány fém alkatrészen fennáll a sérülés / a megvágás veszélye. Viseljen a tisztító automata szállítása és telepítése során vágásbiztos védőkesztyűt.

▶ A tisztító automata beépített helyzetben való stabilitásának növelésére csak olyan átmenő munkalap alá szabad felállítani, amely a szomszédos szekrényekkel össze van csavarozva.

▶ A tisztító automata a villamos biztonsága csak akkor teljesül, ha az előírásoknak megfelelően szerelt védővezetős rendszerhez csatlakoztatja. Nagyon fontos, hogy ezeket az alapvető biztonsági feltételeket ellenőrizték és kétség esetén szakember vizsgálja meg az épület földelési rendszerét. A Miele nem vállal felelősséget olyan károkért, amelyeket hiányzó vagy szakadt védővezető okozott (pl. áramütés).

## Biztonsági utasítások és figyelmeztetések

---

- ▶ Egy sérült, vagy tömítetlen készülék veszélyeztetheti a felhasználó biztonságát. Ilyen esetben a készüléket azonnal helyezze üzemén kívül és értesítse a Miele ügyfélszolgálatát.
- ▶ Az üzemén kívül helyezett tisztítóautomatát jelölje meg, és biztosítsa jogosulatlan visszakapcsolással szemben. A tisztítóautomata csak a Miele ügyfélszolgálat vagy megfelelően képzett szakember által elvégzett sikeres javítás után helyezhető újra üzembe.
- ▶ A kezelőszemélyzetet be kell tanítani és rendszeresen oktatni kell. A ki nem oktatott, be nem tanított személyeknek a tisztító és fertőtlenítő automata kezelését meg kell tiltani.
- ▶ Csak olyan folyamatvegyszereket szabad használni, amelyeket a gyártó az adott felhasználási területre engedélyezett. A folyamatvegyszerek gyártója felel a tisztított edények és a tisztító automata anyagát érő negatív hatásokért.
- ▶ Vigyázat a folyamat vegyszerek kezelésénél! Ezek között vannak maró, irritáló és toxikus anyagok. Vegye figyelembe a folyamatvegyszerek gyártójának érvényes biztonsági előírásait és biztonsági adatlapjait! Használjon védőszemüveget és kesztyűt!
- ▶ A tisztító és fertőtlenítő automata csak vízzel és az ajánlott folyamatvegyszerekkel történő üzemelésre van kialakítva. A készüléket nem szabad szerves oldószerral vagy gyúlékony folyadékokkal üzemeltetni. Többek között robbanásveszély áll fenn, és károsodhatnak a gumi és műanyag alkatrészek, így a folyékony anyagok kifolyhatnak a készülékből.
- ▶ A mosogatóterben található víz nem ivóvíz!
- ▶ Por alakú mosogatószerek esetén a por belélegzését kerülni kell!
- ▶ A tisztító automatát nem szabad a kiálló alkatrészei, mint pl. a kezelőpult, vagy a nyitott szervizajtónál fogva megemelni. Azok megsérülhetnek, vagy leszakadhatnak.
- ▶ Ne álljon vagy üljön a nyitott ajtóra. Az ipari mosogatógép megbillenhet vagy megsérülhet. Ne álljon, vagy üljön a nyitott ajtóra, a tisztító automata felbillenhet, vagy megsérülhet.
- ▶ A tisztítandó tárgyak álló elrendezése esetén vigyázzon az éles, hegyes tárgyak okozta sérülésveszélyre, és a tisztítandó eszközöket úgy rendezze el, hogy ne okozhassanak sérülést.
- ▶ A be- és kipakolás során az üvegtörés veszélyes sérülésekhez vezethet. Törött mosogatni valót a tisztító automatában nem szabad előkészíteni.
- ▶ A tisztítóautomata működtetésénél vegye figyelembe a lehetséges magas hőmérsékletet. Az ajtó nyitásánál a reteszelés körül égési-, forrázási- ill. marási veszély van vagy fertőtlenítő szer adagolásnál veszélyes a mérges gőzök belélegzése!

- ▶ Mérgező gőzökkel vagy folyamat vegyszerekkel történt érintkezés esetén vegye figyelembe a folyamat vegyszer gyártójának biztonsági adatlapjait!
- ▶ A kocsiknak, kosaraknak, moduloknak, betéteknek és a töltetnek a kipakolás előtt előbb le kell hűlnie. Ezt követően az esetleges vízmaradékot a mélyedésekkel rendelkező darabokból a mosogatótérbe ki kell üríteni.
- ▶ A tisztító automatát és annak közvetlen környezetét nem szabad tisztítás céljából lelocsolni, pl. víztömlővel vagy magasnyomású tisztítóval.
- ▶ Karbantartás esetén válassza le a tisztító automatát a villamos hálózatról.
- ▶ A padlón lévő nedvesség a padló és a lábbeli jellegétől függően csúszásveszélyt jelenthet. Lehetőség szerint tartsa szárazon a padlót, és haladéktalanul távolítsa el a folyadékokat arra megfelelő eszközökkel. Veszélyes anyagok és forró folyadékok eltávolítása esetén fogantatosítson megfelelő védőintézkedéseket.

### Minőségbiztosítás

**Vegye figyelembe az alábbi útmutatásokat, hogy a laborüvegek és laboreszközök előkészítésénél a minőséget biztosítsa, és elkerülje az anyagi károkat**

- ▶ A programot csak kivételes esetekben szakíthatja meg felhatalmazott személy.
- ▶ Az előkészítési szabványt a gyakorlatban az üzemeltetőnek igazolható módon biztosítani kell. Az eljárásokat az eredmények ellenőrzésével dokumentálhatóan rendszeresen felül kell vizsgálni.
- ▶ Termikus fertőtlenítés esetén olyan hőmérsékleteket és hatásidőket kell használni, amelyek biztosítják az infekció szükséges megelőzését a szabványok és ajánlások, valamint a mikrobiológiai, higiéniai ismeretek szerint.
- ▶ Csak a mosogatási technológia szempontjából kifogástalan mosogatni valót szabad használni. A műanyag daraboknál figyelembe kell venni azok hőállóságát. A tisztítandó nikkelezett és alumínium eszközök a gépi előkészítésre csak feltételesen alkalmasak, egészen különleges folyamatfeltételek szükségesek hozzájuk. A korrodáló vasanyagokat sem mosogatni valóként, sem szennyeződésként nem szabad a mosogató térbe betenni.
- ▶ A folyamatvegyszerek bizonyos körülmények között a tisztító és fertőtlenítő automata károsodásához vezethetnek. Ajánlott követni a folyamatvegyszerek gyártóinak ajánlásait. Károsodás esetén, ill. anyag meg nem felelés gyanúja esetén forduljon a Mieléhez.

## Biztonsági utasítások és figyelmeztetések

---

▶ Koptató hatású anyagokat nem szabad a tisztító automatába tenni, mivel a vízvezetés mechanikus alkatrészeit megsérthetik. A tisztító automatában való előkészítés előtt a koptató hatású anyagokat a mosogatni valóról maradéktalanul el kell távolítani.

▶ A klórtartalmú tisztítószer a tisztítóautomaták elasztomereit károsíthatják.

Ha klórtartalmú tisztítószereket kell adagolni, a „Tisztítás“ mosogatási blokkok számára 75 °C maximum hőmérsékletet ajánlunk (lásd a programáttekintést).

Az olaj-és zsíralkalmazásokat megengedő tisztítóautomaták esetén speciális olajálló elasztomerekkel (gyári változat) klórtartalmú tisztítószereket nem szabad adagolni!

▶ Az előzetes kezelések, pl. tisztító vagy fertőtlenítő anyagokkal, de bizonyos szennyeződések is, valamint a folyamat vegyszerek, vegyi kölcsönhatással kombinálva is, habzást okozhatnak. A hab az előkészítési és fertőtlenítési eredményt befolyásolhatja.

▶ Az előkészítési eljárásokat úgy kell beállítani, hogy ne lépjen ki hab a mosogatótérből. A kilépő hab veszélyezteti a tisztítóautomata biztos üzemelését.

▶ A felkészítési eljárást az üzemeltetőnek rendszeresen ellenőrizni kell a habképződés felismerése érdekében.

▶ Ahhoz, hogy elkerülhetővé váljon a tisztító automata és a használt tartozékok károsodása, amelyeket a folyamatvegyszerek behatásai, a bevitt szennyeződések és ezek kölcsönhatási okoznak, vegye figyelembe a „Vegyi alkalmazástechnika“ című fejezetben lévő figyelmeztetéseket.

▶ A folyamatvegyszerre vonatkozó alkalmazástechnika ajánlás, mint pl. a tisztítószer, nem jelenti azt, hogy a Miele felelős a folyamatvegyszernek a mosogatandó eszköz anyagára való behatásaiért. Vegye figyelembe, hogy az összetételben történt változások, a tárolási feltételek, stb., amelyeket a folyamatvegyszer gyártója nem tett közzé, korlátozhatják a tisztítási eredmény minőségét.

▶ Folyamatvegyszerek használata esetén feltétlenül ügyeljen a gyártó előírásaira. A folyamatvegyszereket csak a gyártó által előírt felhasználási területen alkalmazza, megelőzve ezzel az anyagi károkat, valamint a leghevesebb vegyi reakciókat, mint például a durranógáz-reakciót.

▶ A folyamatvegyszerek tárolására és megsemmisítésére az útmutatásokat a mindenkori gyártók rendelkezésre bocsájtják és azokat figyelembe kell venni.

▶ Kritikus alkalmazásoknál, ahol különösen magas követelmények vannak az előkészítés minőségére vonatkozólag, az eljárási feltételeket (folyamatvegyszer, vízminőség, stb.) előre egyeztesse a Miele ügyfélszolgálatlal.



- ▶ Ha a tisztítási és utóöblítési eredménnyel szemben különösen magasak a követelmények (pl. a kémiai analitikában), az üzemeltetőnek rendszeres minőség-ellenőrzést kell végeznie az előkészítés megfelelőségének biztosításához.
- ▶ A mosogatni való felvételére szolgáló kocsikat, kosarakat, modulokat és betéteket csak rendeltetésszerűen szabad használni. Az üreges eszközök belsején a vízszugárnak teljesen át kell áramolnia.
- ▶ A könnyű mosogatni valót és a kisméretű alkatrészeket takaró hálókkel biztosítani kell, vagy a kis alkatrészek szitatálcába kell fektetni, hogy a szórókarokat ne akadályozzák.
- ▶ Maradék folyadékot tartalmazó edényeket berakás előtt ki kell üríteni.
- ▶ A tisztítandó eszközökön legfeljebb oldószer maradványok lehetnek, ha a mosogatótérbe helyezi.  
21 °C alatti lobbanáspontú oldószerek csak nyomokban lehetnek jelen.
- ▶ A klorid tartalmú oldatokat, különösen a sósavat nem szabad a tisztító automatába bevinni!
- ▶ Vigyázzon arra, hogy a rozsdamentes acél külső burkolat ne érintkezék sósav tartalmú oldatokkal/gőzökkel, hogy elkerülje a korróziós károkat.
- ▶ A vízvezeték hálózaton végzett munkálatok után a tisztító automatahoz menő vízvezetékét légteleníteni kell. Ellenkező esetben a tisztító automata alkatrészei károsodhatnak.
- ▶ Az aláépített tisztító automata és a mellette álló szekrények vagy készülékek közötti réseket nem szabad letömíteni pl. szilikonnal , hogy a keringtető szivattyú szellőzése biztosított legyen.
- ▶ Vegye figyelembe a használati útmutató szerelési útmutatásait és a mellékelt installálási útmutatót.

### **Gyermekek a készülék környezetében**

- ▶ Ügyeljen azokra a gyermekekre, akik a tisztító automata közelében tartózkodnak. Soha ne hagyja a gyermekeket a tisztító automatával játszani. Fennáll többek között a veszélye, hogy a gyerekek magukra zárják a tisztító automatát.
- ▶ Gyerekek nem használhatják a tisztító automatákat.
- ▶ Akadályozza meg, hogy a gyermekek a folyamatvegyszerekkel érintkezzenek! A folyamatvegyszerek marási sérüléseket okozhatnak a szemekben, a szájban és a garatban, vagy fulladáshoz vezethetnek. Ezért tartsa távol a gyermekeket a nyitott tisztító automatától is. Még lehetnek vegyszermaradványok a tisztító automatában. Vegye figyelembe a folyamatvegyszerek biztonsági adatlapját és vigye a gyermeket azonnal orvoshoz, ha a gyermek szájába, vagy szeméibe folyamatvegyszerek kerültek.

## Biztonsági utasítások és figyelmeztetések

### Komponensek és tartozékok használata

- ▶ Csak Miele kiegészítő készülékeket szabad a megfelelő alkalmazási célra csatlakoztatni. A készülékek típusmegjelölését megnevezi Önnek a Miele.
- ▶ Csak Miele kocsikat, kosarakat, modulokat és betéteket szabad használni. A Miele tartozékok megváltoztatása esetén, vagy más kocsik, kosarak és betétek alkalmazásánál a Miele nem tudja biztosítani, hogy megfelelő legyen a tisztítási- és fertőtlenítési eredmény. Az így keletkezett károkra nincs garancia.

### A készüléken lévő szimbólumok



Figyelem:  
Vegye figyelembe a használati utasítást!

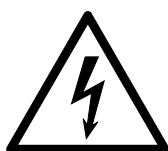

Figyelem:  
Áramütés veszélye!



Figyelmeztetés a forró felületekre:  
Az ajtó nyitásakor a mosogatótérben nagyon forró lehet!



Vágási veszély:  
Viseljen a tisztító automata szállítása és telepítése során vágásbiztos védőkesztyűt.

### A régi készülék selejtezése

- ▶ Vegye figyelembe, hogy a régi készülék vérrel vagy más testnedvekkel, patogén mikrobákkal, fakultatív patogén mikrobákkal, géntechnológiailag módosított anyagokkal, toxikus vagy karcinogén anyagokkal, nehézfémekkel stb. fertőzött lehet, ezért a selejtezés előtt fertőtleníteni kell.

Biztonsági és környezetvédelmi okból selejtezzon minden folyamat vegyszer maradványt a biztonsági előírások figyelembe vételével (használjon védőszemüveget és kesztyűt!).

Távolítsa el ill. rontsa el az ajtózárat is, hogy a gyermekek ne tudják magukat bezárni. Ezután selejtezze a készüléket előírás szerint.

## Kezelőpult

A tisztító automata kezelése kizárólag a kezelőpult gombjain keresztül történik. A gombok a kijelző mindkét oldalára vannak nyomtatva. Maga a kijelző nem érintő képernyő.

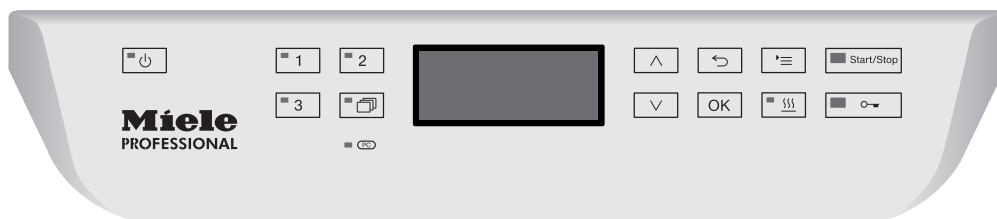



A gombok működtetéséhez nyomja meg egyszerűen a mindenkori érintő felületet. A lenyomva tartás kb. 20 másodpercig lehetséges.

## A kijelző ábrázolásai

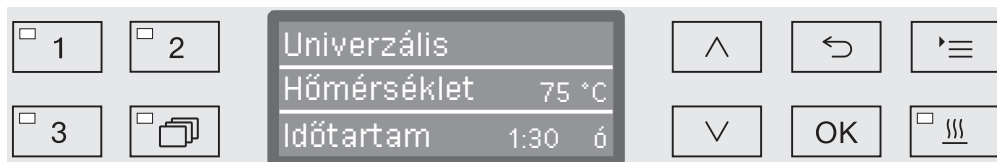
Ebben a használati utasításban minden kijelző ábrázolás esetében példa ábrázolásokról van szó, amik a tényleges kijelzőtől eltérhetnek.



A kijelző mellett vannak a kezelő gombok ábrázolva, kivéve a , a  és a *start/stop* gombot.

## Bekapcsolás

A tisztító automatát csatlakoztatni kell az elektromos hálózatra.

- Tartsa lenyomva a  gombot addig, amíg a LED ki nem gyullad a gombmezőben.

Ekkor a kijelzőn a következő üzenet jelenik meg:



Amint a tisztító automata üzemkés, a képernyőkijelző átvált az utoljára kiválasztott programra, pl.:

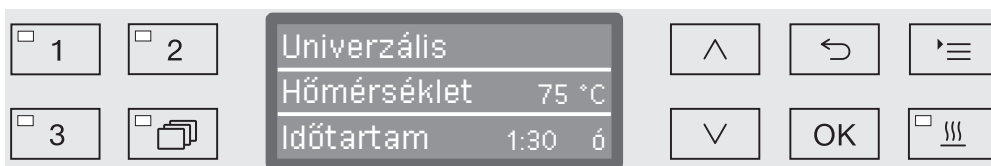

Ha a tisztító automatát első alkalommal helyezi üzembe, vagy a gyári beállításokat visszaállította, először néhány alapvető paramétert be kell állítani, mint pl. a nyelv, a dátum, a pontos idő stb. Ehhez a kijelző automatikusan a mindenkori nézetekre vált.

## Kikapcsolás

- Nyomja meg a  gombot.

## Automatikus kikapcsolás funkció

Energiatakarékossági célból az tisztító automata automatikus kikapcsolási funkcióval rendelkezik. Ha a tisztító automatát egy beállítható ideig nem használja, akkor az automatikusan kikapcsolódik. Lásd a „Bővített beállítások/Lekapcsolás késleltetése“ fejezetet.

- A  gombbal kapcsolja be ismét a tisztító automatát.

## Készenléti állapot

A készenléti állapot során a tisztító automata bekapcsolva marad, a  gomb villog, és a kijelzőn a pontos idő látható. Egy tetszőleges gomb megnyomásával a tisztító automata újra aktiválható. A készenléti állapotot választhatóan ki és be lehet kapcsolni. Lásd a „Bővített beállítások / Lekapcsolás késleltetése“ fejezetet.

## Kezelő felület a kijelzőn

A tisztító automata kezelő felülete menükre van osztva. A mindenkori menü kijelzése a kezelőpultban a 3 soros kijelzőn keresztül történik.

Ebben van a menü neve (a legfelső sor) és legfeljebb két menüpont kerül felsorolásra. A mindenkori kiválasztott menüpont világos háttérrel jelenik meg, pl.:



## A menü kezelése



### Beállítások gomb

Ezzel a gombbal tudja a menüket a rendszerbeállítások számára előhívni.



### Nyíl gombok

A nyíl gombokon keresztül navigálhat egy menűn belül soronként felfelé, vagy lefelé. A gomb tartós nyomva tartása esetén a lista automatikusan gördül tovább, míg eléri a menüválaszték végét. A navigálást ekkor egy ismételt gombnyomás révén lehet folytatni.

Ezen kívül a nyíl gombokkal meghatározott lépésekben lehet paraméter értékeket módosítani. Ehhez az eljárás a mindenkori összefüggésben van leírva.



### OK gomb

Az OK gombbal jóváhagyja a választást, ill. elmenti a bevittet. A kijelző a következő magasabb menüsintre, vagy értékek megadásánál a következő bevitteli pozícióba vált. Az értékek bevitteli eljárását az adott fejezetben írtuk le.



### Megszakítás gomb

Az OK gomb megnyomása előtt egy folyamatot a ↶ gombbal meg tudja szakítani. A menü ekkor idő előtt megszakad és a kijelző a következő fölérendelt menüsintre vált. Az esetleg végrehajtott beállítások nem tárolódnak.

## Beállítások a menüben



Ebben a használati utasításban a menükezeléshez minden leírás a következők szerint van struktúrálva:

### Beviteli útvonal

A beviteli útvonal a teljes beviteli sorrendet leírja az adott menüsintzint elérésére. Ehhez a felsorolt menüpontokat a nyílombok segítségével lehet választani és az *OK* gombbal nyugtázni lehet.

Példa:

☰  
▶Beállítások  gomb  
▶Pontos idő  
▶Időformátumgomb

Ha a kijelzőn már egy menüsintzint van, nem kell a teljes útvonalat betartani. Ha pl. a Beállítások  menü már lehívásra került, a ☰ gombot már nem kell megnyomni. Ebben az esetben az útvonalat a Beállítások  menütől követheti tovább.

### Kijelző

A menüle híváskor az utoljára végrehajtott beállítás általában előre ki van választva.

Példa:



### Opciók

A menük minden beállítási lehetősége (opciók) felsorolásként egy rövid magyarázattal van felsorolva.

Példa:

- 12 óra  
A pontos idő kijelzése 12 órás formátumban (dedu).
- 24 óra  
A pontos idő kijelzése 24 órás formátumban.

### Eljárás

Végül magyarázatra kerül a további eljárás.

Példa:

- Válasszon ki egy opciót a  $\wedge$  és  $\vee$  nyílombok segítségével.
- Tárolja a beállítást az *OK* gombbal.

## Piktogramok a kijelzőn



### Navigációs nyilak

Ha egy menü több, mint két választási lehetőséget tartalmaz, a menüpontok mellett két navigációs nyíl jelenik meg.

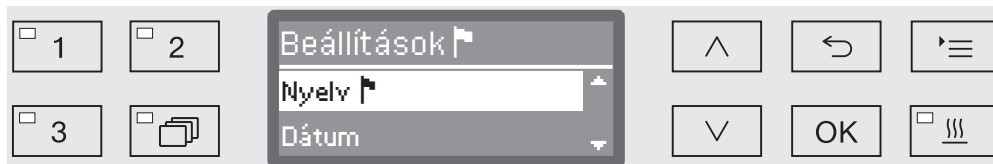

A  $\wedge$  és  $\vee$  nyílombok segítségével a kezelőfelületen navigálni lehet a menüben.



### Szaggatott vonal

Ha egy menü kettőnél több kiválasztási lehetőséget kínál, akkor egy szaggatott vonal jelöli a választási lista végét. Az utolsó bejegyzés a vonal felett, az első a vonal alatt található.



### Pipa

Ha a kiválasztáshoz több beállítási lehetőség áll rendelkezésre, akkor egy  $\checkmark$  pipa jelöli az aktuális beállítást.

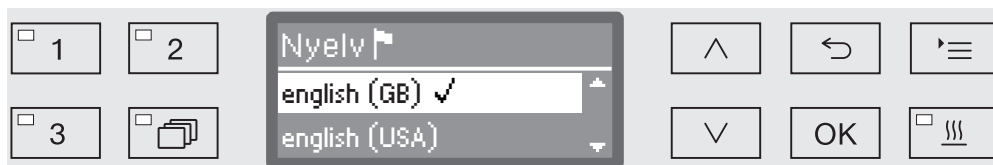

### Rendszerüzenetek

A **i** piktogram a rendszerjelentéseket jelöli. Ezek adnak pl. a tartályokban az alacsony töltöttségi állapotokról tájékoztatást, vagy emlékeztetnek a következő karbantartási időpontra.

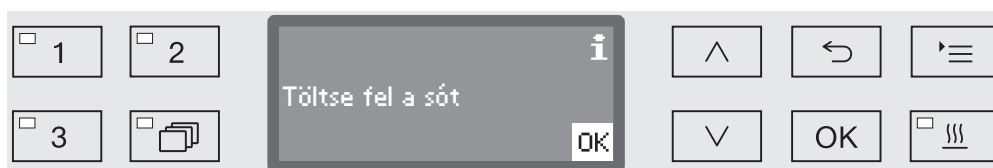

A rendszerjelentések az indítás előtt és egy program végén kerülnek kijelzésre és a *OK* gombbal egyenként, vagy az összeset együtt a program végén az ajtó nyitásával igazolni (nyugtázni) kell. Ha a programlefutás közben a **i** piktogram a kijelzőn megjelenik, a rendszerjelentéseket az *OK* gomb megnyomásával lehet lehívni.



### Hibaüzenetek

Hiba esetén a **i** piktogram helyett egy figyelmeztető piktogram jelenik meg. A további eljárást hiba esetén a „Hiba megszüntetése“ és a „Vevőszolgálat“ fejezetekben írtuk le.

## Elhelyezés és csatlakoztatás

Az üzembe helyezés előtt a tisztító automatát biztonságosan fel kell állítani, a be- és kimenő víz- és villamos csatlakozásokat el kell végezni. Vegye figyelembe ehhez az útmutatásokat a „Felállítás”, a „Víz-csatlakozás” és a „Villamos csatlakozás” fejezetekben, valamint a mellékelt szerelési rajzot.

## Folyamat

Az üzembe helyezés esetében egy rögzített folyamatról van szó, amit nem szabad megszakítani. A kijelzés automatikusan végigvezeti a végrehajtandó lépéseken.

A vízcsatlakozások kivételével minden beállítást utólag a Beállítások és a Bővített beállítások menükön keresztül ismét módosítani lehet.

Az üzembe helyezésből a beállítások csak akkor kerülnek tartósan átvételre, ha egy előkészítési program teljesen végigfutott. Ha a programot megszakítja, vagy nem indít el programot és a tisztító automatát kikapcsolja, az üzembe helyezést ismételtelen végre kell hajtani.

## Bekapcsolás

- Nyomja meg a  gombot addig, amíg a LED kigyullad a gombmezőben.

## A nyelv kiválasztása

Az üzembe helyezés a nyelv kiválasztásával indul.

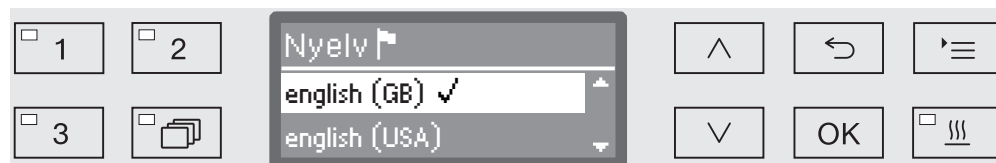

- Válassza ki a kívánt nyelvet a  $\wedge$  és  $\vee$  nyíl gombok segítségével és tárolja a választást az OK gombbal.

## A hőmérséklet mértékegységének kiválasztása

A kijelző a hőmérséklet mértékegységének kiválasztására vált.



- Válassza ki a hőmérséklet kívánt mértékegységét a  $\wedge$  és  $\vee$  nyíl gombok segítségével és tárolja a választást az OK gombbal.



**A dátumformátum kiválasztása** A kijelző a dátumformátum kiválasztására vált.

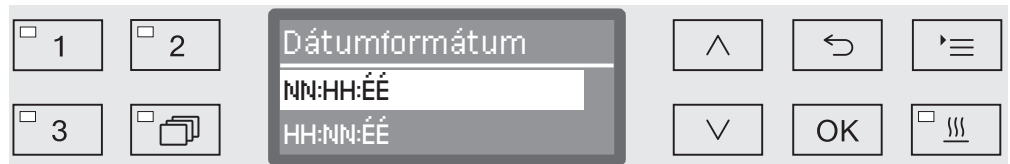

- A TT a napok,
- a MM a hónapok és
- a JJ az évek megadására szolgál.

■ Válassza ki a kívánt dátumformátumot a  $\wedge$  és  $\vee$  nyílombok segítségével és tárolja a választást az *OK* gombbal.

**A dátum beállítása** A kijelző a dátum beállítására vált.

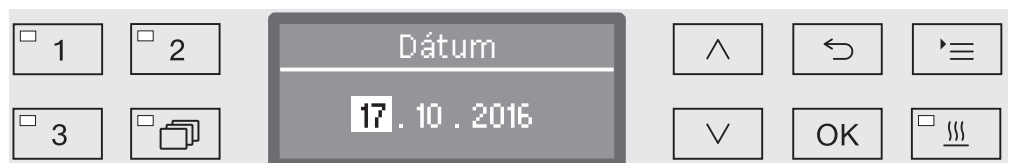

■ Egymás után állítsa be a napot, a hónapot és az évet a  $\wedge$  és  $\vee$  nyílombok segítségével és tárolja a beállítást az *OK* gombbal.

**Az időformátum kiválasztása** A kijelző az időformátum kiválasztására vált.

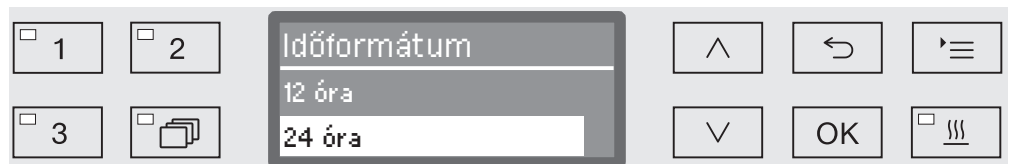

■ Válassza ki a kívánt időformátumot a  $\wedge$  és  $\vee$  nyílombok segítségével és tárolja a választást az *OK* gombbal.

**A pontos idő beállítása** A kijelző a pontos idő beállítására vált.

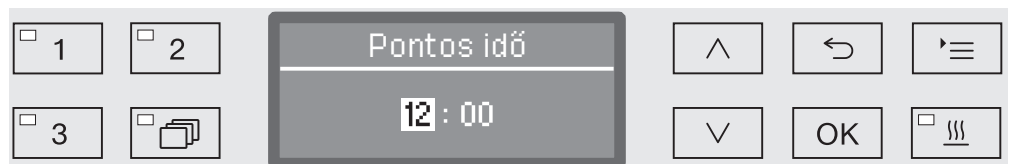

■ Egymás után állítsa be az órát és a percekét a  $\wedge$  és a  $\vee$  nyílombok segítségével és tárolja a beállítást az *OK* gombbal.

## Üzembe helyezés

### A vízkeménység beállítása

A kijelző a vízkeménység beállítására vált.

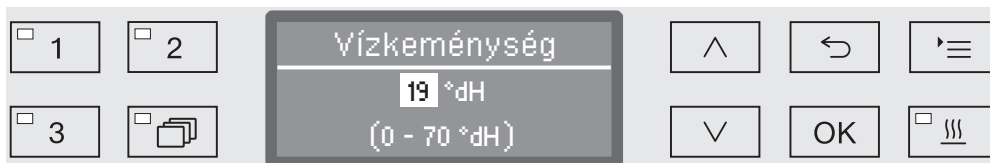

A kijelzőn a legalsó sorban van a lehetséges beállítási tartomány megadva. Az értékeket a vízkeménység beállításához a táblázatban találja a „Vízlágyító berendezés / beállítási táblázat“ fejezetben.

Az illetékes vízmű ad tájékoztatást a vezetékes víz pontos keménységi fokáról.

Ingadozó vízkeménység esetén mindig a legmagasabb értéket kell beállítani. Ha pl. a vízkeménység 1,4 és 3,1 mmol/l (8 és 17 °dH) között ingadozik, a vízkeménységet 3,1 mmol/l (17 °dH) értékre kell beállítani.

- A vízkeménységet a  $\wedge$  (nagyobb) és a  $\vee$  (alacsonyabb) nyíl gombok segítségével állítsa be és a beállítást tárolja az OK gombbal.
- Dokumentálja a vízkeménységet a „Vízlágyító berendezés / vízlágyítás“ fejezetben.

### A vízcsatlakozások kiválasztása

A kijelző a vízcsatlakozások kiválasztására vált.

A nem használt vízcsatlakozásokat, ha pl. nincs csatlakozási lehetőség, ezen keresztül lehet deaktiválni.

Az üzembe helyezést követően a vízcsatlakozásokat a Miele szervizszolgálat állíthatja be újra.

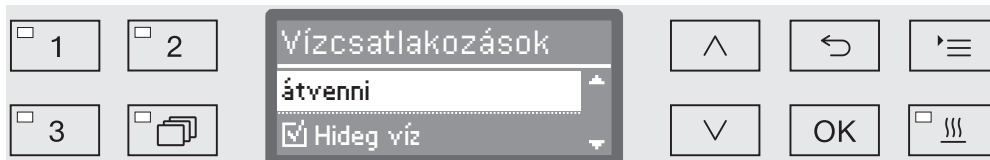

A vízcsatlakozások kiválasztása többszörös választás által történik. A kijelzőn minden vízcsatlakozásnak van egy  négyzete. Ha egy vízcsatlakozás aktiválva van, abban egy pipa látható . A vízcsatlakozások kiválasztása révén lehet azokat aktiválni, ill. deaktiválni.

- Válassza ki a  $\wedge$  és a  $\vee$  nyíl gombok segítségével a vízcsatlakozásokat. A OK gombbal aktiválja, ill. deaktiválja azokat.
- A kiválasztás elmentéséhez válassza az átvenni opciót a lista végén és hagyja jóvá azt az OK gombbal.

## Az üzembe helyezés lezárult

Az üzembe helyezés az alábbi üzenettel zárul.

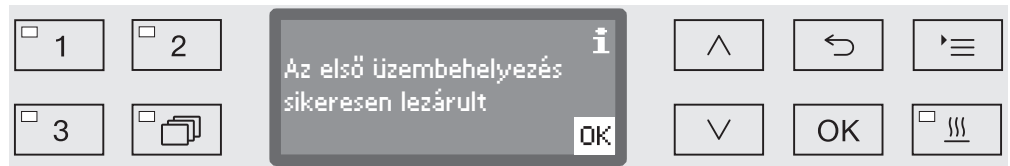

- Hagyja jóvá az üzenetet az *OK* gombbal.

A tisztítóautomata most üzemkész.

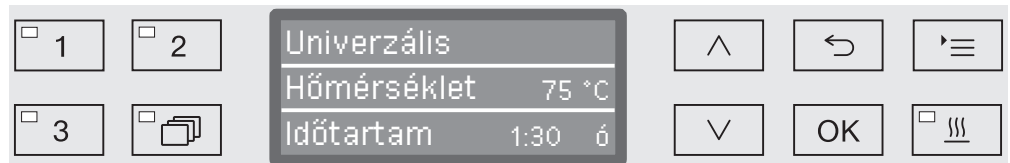



A beállítások az üzembe helyezésből csak akkor kerülnek tartósan át-  
vételre, ha egy program teljesen lefutott.

- Válasszon ki egy tetszőleges programot, pl.: Szivattyúzás.
- Indítsa el a programot a *Start/Stop* gombbal.

Az üzembe helyezést követően minden program a lágyítóberendezés regenerálásával kezdődik.

## Hiba 420

Ha a program a Hiba 420 hibakóddal szakad meg, minden vízcsatlakozás deaktiválva van.

- Nyugtázza a hibajelzést az *OK* gombbal.
- A  gombbal kapcsolja ki a tisztító automatát.
- Várjon kb. 10 másodpercet, mielőtt a tisztító automatát a  gombbal ismét bekapcsolja.

Az üzembe helyezési procedúra erre újraindul.

- Hajtsa végre az üzembe helyezést és aktiváljon legalább egy vízcsatlakozást, pl. a hidegvizeset.



## Az ajtó nyitása és zárása

### Elektronikus ajtóreteszelés

A tisztító automata fel van szerelve egy kényelmi ajtózárral. Ha az ajtót bezárja, a kényelmi ajtózár az ajtót a végállásba húzza és gondoskodik a szükséges tömítésről. Ezzel az ajtó elektronikusan reteszelve van.

### Az ajtó nyitása

Az elektronikusan reteszelt ajtót csak akkor lehet kinyitni, ha:

- a tisztító automata villamosan csatlakoztatva van és be van kapcsolva (a  LED világít a gombmezőben),
- nem fut program,
- a mosogatótérben a hőmérséklet alacsonyabb, mint 60 °C és
- a gombmezőben a  LED világít.

■ Nyomja meg az ajtó nyitásához a  gombot.

A kényelmi ajtózár egy résnyire kinyitja az ajtót. A LED a gombmezőben kialszik, amint az ajtó reteszelése kioldott.

A tisztító automata kezelőpultja egyidejűleg ajtófogantyúként is szolgál.

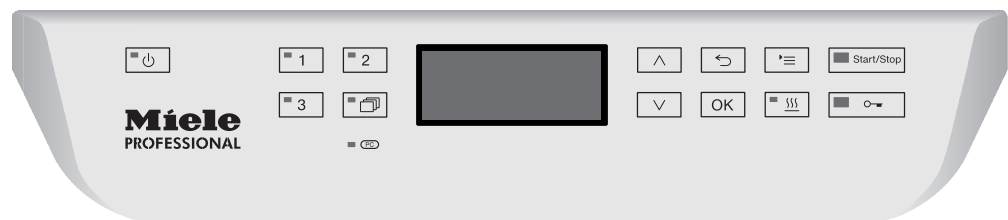

■ Fogja meg a fogólécet a kezelőpult alatt és hajtsa le az ajtót.

### Az ajtó zárása

■ Ügyeljen arra, hogy ne nyúljanak tárgyak, vagy mosogatni való az ajtó záródásának útjába.

 Ne nyúljon az ajtó záródásának útjába.  
Fennáll a becsípődés veszélye.

■ Hajtsa fel az ajtót míg az ajtózár beakad. Az ajtót a kényelmi ajtózár automatikusan a végállásba húzza.

### Az ajtó nyitása a vészkioldáson keresztül.

Az vészkioldást csak akkor szabad használni, ha az ajtó normál nyitása már nem lehetséges, pl. áramkimaradás esetén.

⚠ Ha a vészkioldást programfolyamat közben használja, forró víz és folyamatvegyszer ömölhet ki.

Fennáll a leforrázódás, az égés, ill. a marás veszélye!

- Nyomja meg az ajtót, hogy a vészkioldó mechanizmust tehermentesítse.

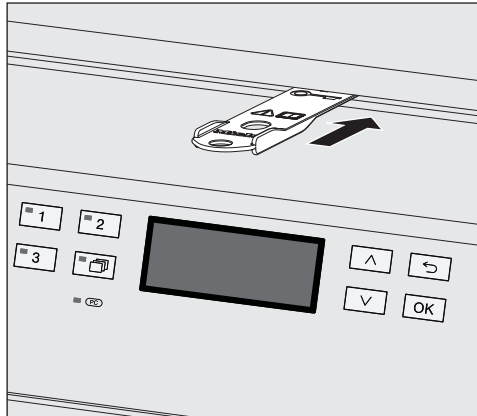

- Tolja be a mellékelt szerszámot vízszintesen az ajtó és a fedél, ill. a munkalap közötti részbe. A szerszám jobboldali élének a kijelző jobb külső szélével kell egyvonalban lenni.
- Nyomja meg a szerszámmal a kioldó mechanizmust, míg az ajtó hallhatóan ki nem old. Most kinyithatja az ajtót.

Ha a tisztító automata be van kapcsolva, a vészkioldás a folyamatdokumentációban rögzítésre kerül és a kijelzőn a következő jelzés jelenik meg:



A jelzés az ajtó zárásáig marad a kijelzőn látható. Kikapcsolt állapotban nincs jegyzőkönyvezés.

### Vízkeménység

A jó tisztítási eredmények elérése érdekében a tisztítóautomata lágy (mészen szegény) vizet igényel. Ha a vezetékes víz kemény, akkor az eszközökön és a mosogatókamra falain fehér lerakódás keletkezik.

A vezetékes vizet 0,7 mmol/l (4 °dH) vízkeménységtől ezért lágyítani kell. Ez a programfolyamat alatt automatikusan megtörténik egy beépített vízlágyító berendezésben.

Ehhez a vízlágyító berendezést a vezetékes víz keménységére pontosan be kell állítani (lásd a „Vízlágyító berendezés / vízkeménység“ fejezetet).

Az illetékes vízszolgáltató vállalat felvilágosítást ad a vezetékes víz pontos keménységi fokáról.

Egy esetleges későbbi szervizelésnél megkönnyíti a szerviz technikus munkáját, hogy ha a vízkeménység ismert. Kérjük jegyezze fel ide a vízkeménység értékét:

\_\_\_\_\_ mmol/l vagy dH.

Ezenkívül a vízlágyító berendezést rendszeres időközönként regenerálni kell. ehhez speciális regeneráló sóra van szükség (lásd a „Vízlágyító berendezés / regeneráló só betöltése“ fejezetet). A regenerálás automatikusan megtörténik a programfolyamatok alatt.

Ha a vízkeménység állandóan 0,7 mmol/l (4 °dH) alatt van, nem kell regeneráló sót betölteni. A vízkeménységet azonban akkor is be kell állítani.

## A vízkeménység beállítása

A vízkeménységet 0 és 12,6 mmol/l (0 - 70 °dH) között lehet beállítani.

- Hívja le a menüt a következő útvonalon keresztül:

☰ gomb

▶ Bővített beállítások

▶ Vízkeménység

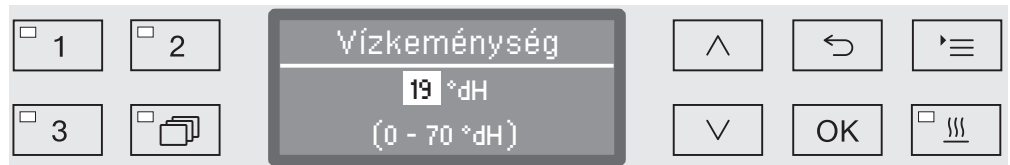

A kijelzőn a legelső sorban van a lehetséges beállítási tartomány megadva.

Az értékeket a vízkeménység beállításához a táblázatban találja a következő oldalon.

Ingadozó vízkeménység esetén mindig a legmagasabb értéket kell beállítani. Ha pl. a vízkeménység 1,4 és 3,1 mmol/l (8 és 17 °dH) között ingadozik, a vízkeménységet 3,1 mmol/l (17 °dH) értékre kell beállítani.

- Állítsa be a vízkeménységet a ^ (nagyobb) és a v (alacsonyabb) nyílombok segítségével.
- Tárolja a beállítást az OK gombbal.

## Beállítási táblázat

°dH	°f	mmol/l	Display
0	0	0	<b>0</b>
1	2	0,2	<b>1</b>
2	4	0,4	<b>2</b>
3	5	0,5	<b>3</b>
4	7	0,7	<b>4</b>
5	9	0,9	<b>5</b>
6	11	1,1	<b>6</b>
7	13	1,3	<b>7</b>
8	14	1,4	<b>8</b>
9	16	1,6	<b>9</b>
10	18	1,8	<b>10</b>
11	20	2,0	<b>11</b>
12	22	2,2	<b>12</b>
13	23	2,3	<b>13</b>
14	25	2,5	<b>14</b>
15	27	2,7	<b>15</b>
16	29	2,9	<b>16</b>
17	31	3,1	<b>17</b>
18	32	3,2	<b>18</b>
<b>19</b>	<b>34</b>	<b>3,4</b>	<b>19 *)</b>
20	36	3,6	<b>20</b>
21	38	3,8	<b>21</b>
22	40	4,0	<b>22</b>
23	41	4,1	<b>23</b>
24	43	4,3	<b>24</b>
25	45	4,5	<b>25</b>
26	47	4,7	<b>26</b>
27	49	4,9	<b>27</b>
28	50	5,0	<b>28</b>
29	52	5,2	<b>29</b>
30	54	5,4	<b>30</b>
31	56	5,6	<b>31</b>
32	58	5,8	<b>32</b>
33	59	5,9	<b>33</b>
34	61	6,1	<b>34</b>
35	63	6,3	<b>35</b>

°dH	°f	mmol/l	Display
36	65	6,5	<b>36</b>
37	67	6,7	<b>37</b>
38	68	6,8	<b>38</b>
39	70	7,0	<b>39</b>
40	72	7,2	<b>40</b>
41	74	7,4	<b>41</b>
42	76	7,6	<b>42</b>
43	77	7,7	<b>43</b>
44	79	7,9	<b>44</b>
45	81	8,1	<b>45</b>
46	83	8,3	<b>46</b>
47	85	8,5	<b>47</b>
48	86	8,6	<b>48</b>
49	88	8,8	<b>49</b>
50	90	9,0	<b>50</b>
51	91	9,1	<b>51</b>
52	93	9,3	<b>52</b>
53	95	9,5	<b>53</b>
54	97	9,7	<b>54</b>
55	99	9,9	<b>55</b>
56	100	10,0	<b>56</b>
57	102	10,2	<b>57</b>
58	104	10,4	<b>58</b>
59	106	10,6	<b>59</b>
60	107	10,7	<b>60</b>
61	109	10,9	<b>61</b>
62	111	11,1	<b>62</b>
63	113	11,3	<b>63</b>
64	115	11,5	<b>64</b>
65	116	11,6	<b>65</b>
66	118	11,8	<b>66</b>
67	120	12,0	<b>67</b>
68	122	12,2	<b>68</b>
69	124	12,4	<b>69</b>
70	125	12,5	<b>70</b>

\*) gyári beállítás



## A regeneráló só betöltése

Csak speciális, lehetőleg durva szemcsés regeneráló sót, vagy tiszta, kb. 1 - 4 mm szemcseméretű bepárolt sót használjon.

Semmiképp ne használjon másfajta sókat, pl. étkezési sót, marhasót, vagy jégmentesítő sót. Ezek vízben oldhatatlan alkotórészeket tartalmazhatnak, amelyek a vízlágyítóban működési zavart okoznak!

⚠ A sótartály tisztítószerrel történő véletlen feltöltése mindig a vízlágyító berendezés tönkremenéséhez vezet!

A sótartály minden egyes feltöltése előtt győződjön meg róla, hogy amit a kezében tart, az egy csomag só.

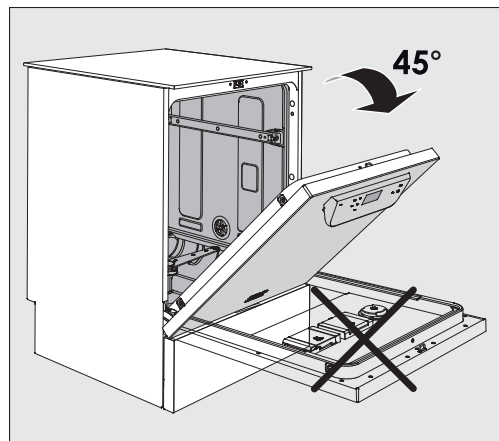

- Nyissa ki az ajtót kb. 45°-os szögben. Ezáltal a só optimális módon jut a tartályba.

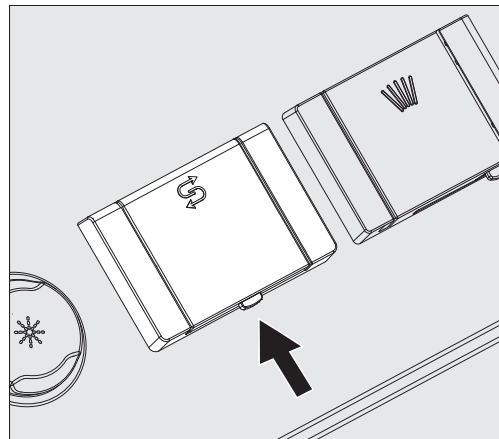

- Nyomja meg a sótartály sárga zárógombját úgy, hogy a  piktogram a nyíl irányába mutasson. A tartály fedele felpattan.
- Hajtsa fel a betöltőtölcsért.

A tartály a só fajtájától és a maradék töltési szinttől függően kb. 1,4–2 kg sót tartalmaz.

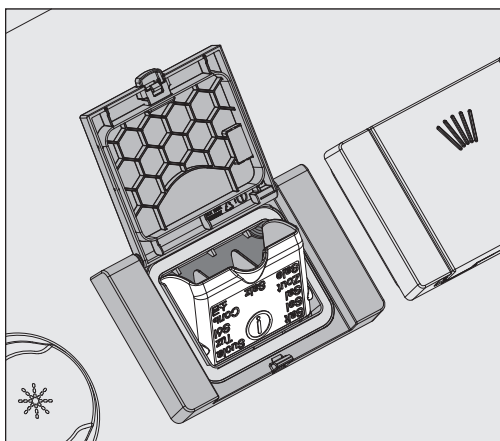

⚠ Semmiképpen ne töltsön vizet a tartályba!  
A tartály a só betöltésekor túltöltődhet.

- Legfeljebb annyi sót töltsön a tartályba, hogy a betöltőtölcsért ismét könnyen be lehessen hajtani. Ne töltsön be 2 kg-nál több sót.

A só betöltésekor víz (sólé) folyhat ki a tartályból.

- Tisztítsa meg a betöltőnyílás peremét és főként a tartály tömítését a sómaradványoktól. **Ne** öblítse le a sómaradványt folyó vízzel, mert kifolyhat a tartályból.
- Zárja le a tartályt.

⚠ A sólé tartályból való kifolyása esetén nem szabad erőltetni a lezárást.  
A túltöltött sótartály erőltetett lezárása esetén a tartály megrongálódhat.  
A tartály lezárása előtt távolítsa el a felesleges sót.

- A só betöltése után indítsa el a **Öblítés** programot.

Ennek során az esetleges sómaradvány és kiömlött sólé feloldódik, felhígul és kimosódik.

A sómaradványok és a túlcsondult sólé kimosása nélkül korrózió jelentkezhet.

## Sóhiány-kijelzés

A sótartályban lévő alacsony töltöttségi szint esetén a következő üzenet szólítja fel Önt a sótartály utántöltésére:



- Hagyja jóvá az üzenetet az *OK* gombbal és
- töltse utána a regeneráló sót a leírt módon.

Ha az üzenet első alkalommal jelenik meg, a beállított vízkeménységtől függően még egy további programfutás lehetséges.

Ha a sólé a vízlágyítóban felhasználásra került, a kijelzőn megfelelő figyelmeztetés jelenik meg és a tisztító automata a további használatra zárolódik.

A készülék zárolása a sóbetöltést követően néhány másodperccel feloldásra kerül.

## Kocsik, kosarak, modulok és betétek

A tisztító automata egy felső kosárral és egy alsó kosárral, vagy egy kocsival szerelhető fel, amelyek a tisztítandó mosogatni való fajtájától és alakjától függően különböző betétekkel és modulokkal vannak felszerelve, vagy kicserélhetők speciális tartozékokra.

A tartozékot a feladatnak megfelelően kell kiválasztani.

Az egyes felhasználási területekhez az útmutatásokat a következő oldalakon, valamint a kocsik, kosarak, modulok és betétek használati utasításaiban (ha vannak) találja.

Miele a „Cél meghatározás“ fejezetben felsorolt összes alkalmazási területre alkalmas tartozékokat ajánl kocsik, kosarak, modulok, betétek és speciális mosókészülékek formájában. Információkat ehhez a Mielénél kaphat.

## Vízellátás

A kocsik és a kosarak szórókarokkal, vagy más mosogató készülékekkel a hátoldalukon egy, vagy több csatlakozócsonkkal vannak felszerelve a vízellátás számára. A tisztító automatába való betoláskor ezek csatlakoznak a vízellátásra a mosogatótér hátfalán. A zárt mosogatótér ajtó a kocsikat és a kosarakat a helyükön tartja.

A mosogatótér hátfalában a szabadon maradó csatlakozók mechanikusan zárva vannak.

## Régebbi gyártási sorozatok kocsijai és kosarai

A régebbi gyártási sorozatok kocsijait és kosarait ebben a tisztító automatában csak a Mielével való egyeztetés után lehet használni. Különösen a szórókarok és injektorlécek vízellátó csöveivel rendelkező kocsikat és kosarakat kell a módosított vízcsatlakozókra átalakítani. Az átalakítást a Miele vevőszolgálat végzi és az csak kiválasztott modellek esetében lehetséges.

⚠ A csatlakozó csonkok beszerelését a vízellátás számára a kocsikba és kosarakba a Miele vevőszolgálatnak kell végezni. A szerelési hibák a kocsik és kosarak használata során a tisztító automatán károkat okozhatnak.

Az átalakítás után a kocsik és a kosarak a régebbi gyártási sorozatú tisztító automatákban már nem alkalmazhatók.

## A felső kosár magasságállítása

A magasságban állítható felső kosarak három szinten minden esetben 2 cm-rel állíthatók magasságukban, hogy különböző magasságú mosogatni valókat lehessen előkészíteni.

A magasságállítás számára a tartókat a vezetőgörgőkkel a felső kosár oldalain és vízcsatlakozókat a kosarak hátoldalán kell áthelyezni. A vezetőgörgők tartói két-két csavarral vannak a felső kosáron rögzítve. A vízcsatlakozó a következő alkatrészekből áll:

- egy rozsdamentes acél 2 nyílással,
- egy műanyag csatlakozó csomagtű és
- 6 csavar.

A felső kosarakat csak vízszintesre szabad beállítani. A ferde beállításokra (egy oldal magasan, egy oldal mélyen) a kosarak nem alkalmasak.

A magasságállítással a felső és az alsó kosár bepakolási magassága módosul.

### A felső kosár átállításához

- Vegye ki a felső kosarat úgy, hogy azt ütközésig előre húzza és a vezető sínekből kiemeli.
- Csavarozza le a görgőtartókat és a vízcsatlakozót.

### A felső kosárnak a ...

### ... legfelső szintre kell kerülni:

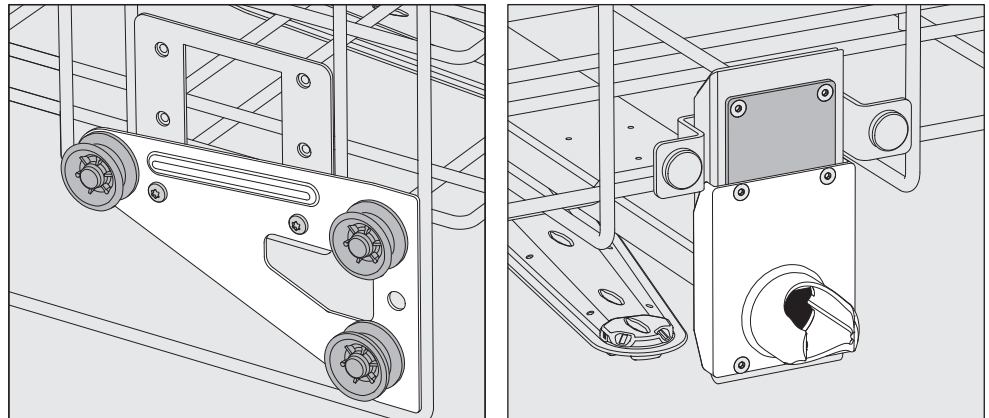

- Helyezze át a görgőtartókat mindkét oldalon a legalsó helyzetbe és a csavarokkal rögzítse.
- Helyezze úgy a rozsdamentes acéllemezt a vízbevezető csőben lévő nyílások fölé, hogy a felső nyílás el legyen fedve. Csavarozza a fel a rozsdamentes acéllemezt fent 2 csavarral. Helyezze a csatlakozó csomagtűt úgy a rozsdamentes acéllemez alsó nyílásába, hogy a középső nyílás el legyen fedve. Rögzítse a csatlakozó csomagtűt 4 csavarral.

... középső szintre kell kerülni:

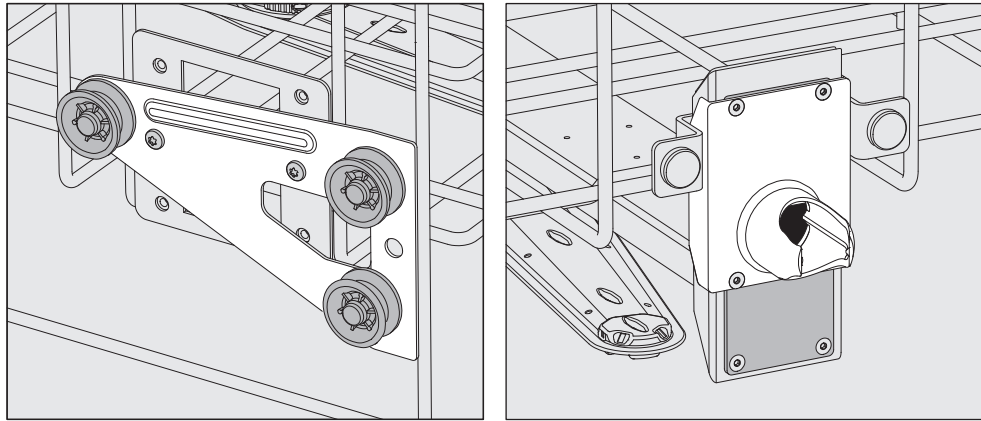

- Helyezze át a görgőtartókat mindkét oldalon a középső helyzetbe és a csavarokkal rögzítse.
- Helyezze úgy a rozsdamentes acéllemezt a vízbevezető csőben lévő nyílások fölé, hogy a külső nyílások egyike el legyen fedve. Csavarozza a fel a rozsdamentes acéllemezt fent, ill. lent 2 csavarral. Helyezze a csatlakozó csonkot úgy a rozsdamentes acéllemez középső nyílásába, hogy a külső nyílás el legyen fedve. Rögzítse a csatlakozó csonkot 4 csavarral.

... legalsó szintre kell kerülni:

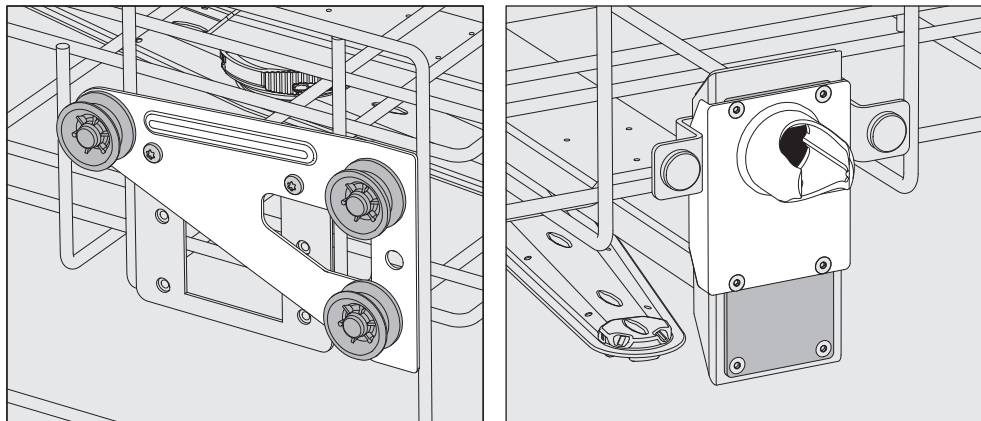

- Helyezze át a görgőtartókat mindkét oldalon a legfelső helyzetbe és a csavarokkal rögzítse.
- Helyezze úgy a rozsdamentes acéllemezt a vízbevezető csőben lévő nyílások fölé, hogy az alsó nyílás el legyen fedve. Csavarozza a fel a rozsdamentes acéllemezt lent 2 csavarral. Helyezze a csatlakozó csonkot úgy a rozsdamentes acéllemez felső nyílásába, hogy a középső nyílás el legyen fedve. Rögzítse a csatlakozó csonkot 4 csavarral.

**Végül ellenőrizze:**

- Helyezze fel a felső kosarat a vezető sínekre és tolja be óvatosan, hogy a vízcsatlakozó korrekt beszerelését ellenőrizze.

## A mosogatnivaló elrendezése

⚠ Kizárólag olyan eszközöket készítsen fel, amelyeket a gyártó újrakészíthetőnek nyilvánított, és vegye figyelembe a specifikus felkészítési útmutatásokat.

A megfelelő belső tisztításhoz a mosogatnivalótól függően speciális fúvókákra, öblítő hüvelyekre, vagy adapterekre van szükség. Ezeket és további tartozékokat a Mielénél kaphat.

- A mosogatandó eszközöket úgy kell elrendezni, hogy a víz minden felületet átöblíthessen. Csak így válhatnak tisztává!
- A mosogatandó eszközök nem helyezhetők egymásra, és nem fedhetik el egymást.
- Az üreges eszközök belsején a vízszugárnak teljesen át kell áramolnia.
- Szűk, hosszú üregekkel rendelkező mosogatni valók mosogató készülőbe való behelyezése, ill. egy ilyenre való csatlakoztatása előtt azok átöblíthetőségét biztosítani kell.
- Az üreges edényeket nyílásukkal lefelé helyezze a megfelelő kocsikba, kosarakba, modulokba, vagy betétekbe, hogy a víz akadálytalanul be- és kiáramolhasson.
- A mély fenekű darabokat lehetőség szerint ferdén kell behelyezni, hogy a víz lefolyhasson belőlük.
- A magas, karcsú öblös edényeket lehetőleg a kosarak, ill. kocsik középső részébe helyezze. Ott jobban eléri azokat a mosogató vízszugarak.
- A szétszedhető eszközöket lehetőség szerint a gyártó adatainak megfelelően szedje szét, és az egyes részeket egymástól elkülönítve készítse elő.
- A könnyű, tisztítani való eszközöket egy fedőhálóval (pl. A 6) biztosítani kell, ill. a kisebb darabokat egy erre alkalmas szitatálcába kell tenni, hogy a szórókart ne akadályozzák.
- A mosogatókarokat a túl magas, vagy túl mélyre lenyúló mosogatnivaló eszközök nem akadályozhatják.
- Az üvegtörés a be- ill. kirakodásnál veszélyes sérülésekhez vezethet. Törött mosogatnivalót nem szabad a tisztító automatában előkészíteni.
- A nikkelezett és krómozott mosogatnivaló, valamint az alumínium eszközök gépi előkészítésre csak korlátozottan alkalmasak. Különleges folyamatkörülményeket igényelnek.
- A teljesen, vagy részben műanyag mosogatni való esetén vegye figyelembe annak maximális hőállékonyságát és a programot annak megfelelően válassza ki, vagy illessze hozzá a program hőmérsékletét.

Alkalmazási területtől függően adott esetben vegye figyelembe a következő fejezetek további útmutatásait.

### Előkészítés

- A mosogatnivalót a bepakolása előtt ürítse ki, adott esetben vegye figyelembe a vonatkozó előírásokat.
- A vízben nem oldódó maradványokat, mint pl. a lakkok, ragasztók, polimer vegyületek, a megfelelő oldószerrel távolítsa el.
- Az olyan mosogatnivaló eszközöket, amelyek oldószerrel, klórtartalmú oldatokkal vagy sósavakkal szennyezettek, a tisztító automatába történő behelyezés előtt vízzel alaposan át kell öblíteni, és jól meg kell szárítani.

⚠ A tisztítandó eszközökön legfeljebb oldószer maradványok lehetnek, ha a mosogatótérbe helyezi.  
21 °C alatti lobbaspontú oldószerek csak nyomokban lehetnek jelen.

⚠ A klorid tartalmú oldatokat, különösen a sósavat, valamint korródáló hatású vastartalmú anyagokat nem szabad a tisztító automatába bevinni!

- A Petri csészékből a táptalajt (agar) ütögesse ki.
- A reagens üvegekből a vérmaradványokat öntse ki, a véralvadékot szűrje ki.
- Szükség esetén a tisztítandó eszközt röviden öblítse át, hogy kevesebb szennyeződés kerüljön a tisztító automatába.
- A töméseket, dugókat, címkéket, pecsétviasz maradványokat stb. távolítsa el.
- A kisebb eszközöket, mint a dugók és szelepek a megfelelő kosarakba, biztonságosan kell behelyezni.

Egyes esetekben meg kell vizsgálni, hogy nehezen vagy egyáltalán nem eltávolítható szennyezéseket, pl. csiszolózsír, papírcímkék, stb., amelyek a tisztítási és mosási eredményt befolyásolhatják, előzetes kezeléssel el kell távolítani.

Az olyan laboreszközöknél, amelyek mikrobiológia anyaggal, kórokozó csírákkal, fakultatív kórokozó csírákkal, géntechnikailag megváltoztatott anyaggal, stb. szennyezettek, el kell döntenie, hogy ezeket a gépi tisztítás előtt sterilizálni kell-e.



### **Minden egyes programstart előtt ellenőrizze le a következő pontokat (szemkontroll):**

- A mosogatandó eszköz mosogatástechnikailag helyesen van berakva és csatlakoztatva?
- Az előírt bepakolási mintát betartotta?
- Az üreges mosogatni valók nyílásai/kanüljei a mosólé számára átjárhatók?
- A mosogatókarok tiszták és szabadon forognak?
- A mikrofinomságú szűrő szennyeződésektől mentes?  
A nagyobb darabokat távolítsa el, esetleg tisztítsa meg a mikrofinomságú szűrőt.
- A kivehető modulok, fúvókák, öblítő hüvelyek és más öblítő berendezések megfelelően szorosan vannak rögzítve?
- A kosarak és modulok, ill. a kocsi helyesen csatlakoznak a vízellátásra és a csatlakozó csonkok sértetlenek?
- A tartályok megfelelően fel vannak töltve a folyamvegyszerekkel?

### **Minden program után ellenőrizze az alábbi pontokat:**

- Ellenőrizze az elmosogatott eszköz tisztítási eredményét szemkontrollal.
- Minden üreges eszköz még a megfelelő fúvókán található?

⚠ Azokat az eszközöket, amelyek a előkészítés alatt az öblítő készülékekről elmozdultak, még egyszer elő kell készíteni.

- Az üreges eszközök belseje átjárható?
- A fúvókák és a csatlakozások szorosan kapcsolódnak a kocsihoz, a modulhoz, vagy a betéthez?

## Mosogatni való ...

### ... bő nyakú

A bő nyakú mosogatni való, pl. főzőpoharak, bő nyakú Erlenmeyer lombikok és Petri csészék, vagy hengeres formájúak, pl. reagens üvegek a forgó szóró karokkal belül és kívül tisztíthatók és kiöblíthetők. Ehhez a mosogatni valót 1/1-es, 1/2-es, vagy 1/4-es betétekbe kell helyezni és egy üres, szórókaros felső kosárba kell állítani.

### ... szűk nyakú

A szűk nyakú mosogatni való számára, pl. a szűk nyakú Erlenmeyer lombikokhoz, a gömblombikokhoz, a mérő lombikokhoz és a pipettákhoz injektoros kocsik, ill. kosarak szükségesek speciális injektor modulokkal.

Az injektoros kocsikhoz és -modulokhoz külön használati utasítások vannak mellékelve.

### Az elrendezésnél vegye figyelembe:

- A Petri csészéket, vagy hasonlókat a szennyezett oldalukkal a készülék közepe felé fordítva kell egy megfelelő betétbe állítani.
- A pipettákat a hegyükkel lefelé kell beleállítani.
- Az 1/4-es betéteket legalább 3 cm-re a felső, vagy alsó kosarak szélétől kell elhelyezni.
- Az 1/4-es betéteket a reagens üvegek számára a készülék közepe körül kell elhelyezni, hogy a felső, ill. alsó kosarak sarkai szabadon maradjanak.
- Használjon esetleg takaró hálókat az üvegtörés elkerülése érdekében.

Ebben a fejezetben a felvitt szennyeződések, a vegyszerek és a tisztító automata komponensei között kialakuló lehetséges kölcsönhatások gyakori okai vannak felsorolva, valamint az, hogy adott esetben milyen intézkedéseket kell tenni.

Ez a fejezet segítségnyújtásként szolgál. Amennyiben a felkészítési folyamat során előre nem látható kölcsönhatások lépnek fel, vagy kérdése van a témával kapcsolatban, forduljon a Miele csapatához.

<b>Általános tudnivalók</b>	
<b>Hatás</b>	<b>Intézkedések</b>
<p>Ha a tisztítóautomata elasztomerjei (tömítések és tömlők) és műanyagjai károsodnak (pl. az anyagok duzzadása, zsugorodása, megkeményedése, töredezése vagy repedése következtében), előfordulhat, hogy nem tudják ellátni a funkciójukat, ami rendszerint tömítetlenséghez vezet.</p>	<p>- A károsodás okait meg kell állapítani és meg kell szüntetni.</p> <p>Lásd még az „Alkalmazott technológiai vegyszerek“, a „Bevitt szennyeződések“, valamint „A technológiai vegyszerek és szennyeződések közötti reakciók“ részekhez kapcsolódó tudnivalókat ebben a fejezetben.</p>
<p>A programfolyamatot kísérő erős habképződés korlátozza a mosogatnivalók tisztíthatóságát és öblíthetőségét. A mosogatótérből kifolyó hab anyagi károkat okozhat a tisztítóautomatában.</p> <p>A habképződésnél a tisztítási folyamat alapvetően nincs szabványosítva és validálva.</p>	<p>- A habképződés okait meg kell állapítani és meg kell szüntetni.</p> <p>- Az előkészítési eljárást rendszeresen ellenőrizni kell a habképződés felismerése érdekében.</p> <p>Lásd még az „Alkalmazott technológiai vegyszerek“, a „Bevitt szennyeződések“, valamint „A technológiai vegyszerek és szennyeződések közötti reakciók“ részekhez kapcsolódó tudnivalókat ebben a fejezetben.</p>
<p>A mosogatótér és a tartozékok nemesacél-korróziójának eltérő megjelenési formái lehetnek:</p> <ul style="list-style-type: none"> <li>- Rozsdaképződés (piros foltok/elszíneződések),</li> <li>- fekete foltok/elszíneződések,</li> <li>- fehér foltok/elszíneződések (a sima felület előmaratott).</li> </ul> <p>A lyukkorrózió a tisztítóautomaták tömítetlenségéhez vezethet. A korrózió az alkalmazástól függően a tisztítási és mosási eredményt károsan befolyásolhatja (laboranalitika), vagy kiválthatja a tisztítandó eszköz (nemesacél) korrózióját.</p>	<p>- A korrózió okait meg kell állapítani és meg kell szüntetni.</p> <p>Lásd még az „Alkalmazott folyamatvegyyszerek“-kel, „Bevitt szennyeződések“-kel, valamint a „A folyamatvegyyszerek és a szennyeződések közötti reakció“-val kapcsolatos tudnivalókat ebben a fejezetben.</p>

## Vegyi folyamattechnika

Alkalmazott folyamatvegyszerek	
Hatás	Intézkedések
a folyamatvegyszerek összetevői erős hatással vannak az adagolórendszerek tartóságára és működésére (szállítási teljesítményére).	<ul style="list-style-type: none"> <li>- a folyamatvegyszer gyártójának utasításait és ajánlásait figyelembe kell venni.</li> <li>- rendszeresen végezzen vizuális vizsgálatot az adagolórendszer (szívóláncza, tömlők, adagolótartály stb.) károsodásának ellenőrzésére.</li> <li>- rendszeresen ellenőrizze az adagolórendszer szállítási teljesítményét.</li> <li>- tartsa be a karbantartási ciklusokat.</li> <li>- Konzultáljon a Miele vevőszolgálatával.</li> </ul>
a folyamatvegyszerek károsíthatják a tisztító- és fertőtlenítő automatát, ill. a tartozékok elasztomer és műanyag részeit.	<ul style="list-style-type: none"> <li>- a folyamatvegyszer gyártójának utasításait és ajánlásait figyelembe kell venni.</li> <li>- rendszeresen végezzen vizuális vizsgálatot minden szabadon hozzáférhető elasztomer és műanyag károsodás ellenőrzésére.</li> </ul>
A hidrogén-peroxid nagy mennyiségű oxigént szabadíthat fel.	<ul style="list-style-type: none"> <li>- Csak ellenőrzött eljárást alkalmazzon.</li> <li>- Hidrogén-peroxid esetén a tisztítási hőmérsékletnek 70 °C alatt kell lennie.</li> <li>- Konzultáljon a Miele vevőszolgálatával.</li> </ul>
<p>Az alábbi technológiai vegyszerek jelentős habképződéshez vezethetnek:</p> <ul style="list-style-type: none"> <li>- tenzidtartalmú tisztítószeresek és öblítőszeresek</li> </ul> <p>A habképződés bekövetkezhet:</p> <ul style="list-style-type: none"> <li>- abban a programblokkban, amelyikben a technológiai vegyszerek adagolása történik</li> <li>- a következő programblokkban áthordással</li> <li>- öblítőszerrel a következő programban áthordással</li> </ul>	<ul style="list-style-type: none"> <li>- A tisztítóprogram technológiai paramétereit (pl. adagolási hőmérséklet, adagolási koncentráció stb.) úgy kell beállítani, hogy a teljes folyamat habszegény/-mentes legyen.</li> <li>- Tartsa be a technológiai vegyszer gyártójának utasításait.</li> </ul>

<b>Alkalmazott folyamatvegyszerek</b>	
<b>Hatás</b>	<b>Intézkedések</b>
<p>A speciális szilikon bázisú habmentesítők a következőket okozhatják:</p> <ul style="list-style-type: none"> <li>- Lerakódások a mosogatóterben</li> <li>- Lerakódások a tisztítandó eszközökön</li> <li>- A tisztítóautomata elasztomer és műanyag részei károsodnak</li> <li>- Megtámadják a tisztítandó eszközök bizonyos műanyag részeit (pl. polikarbonát, plexiüveg stb.)</li> </ul>	<ul style="list-style-type: none"> <li>- Habmentesítőt csak kivételes esetekben használjon, ill. ha a folyamathoz feltétlenül szükséges.</li> <li>- Rendszeresen tisztítsa a mosogatóteret és a tartozékokat eszközök és habmentesítő nélkül a Organica programmal.</li> <li>- Konzultáljon a Mielével.</li> </ul>
<b>Behordott szennyeződés</b>	
<b>Hatás</b>	<b>Intézkedések</b>
<p>Az alábbi anyagok károsíthatják a tisztító- és fertőtlenítőautomata elasztomer (tömlők és tömítések) és adott esetben műanyag részeit:</p> <ul style="list-style-type: none"> <li>- Olajok, viaszok, aromás és telítetlen szénhidrogének,</li> <li>- lágyítószerke,</li> <li>- kozmetikumok, higiéniai és ápolószerke, mint pl. krémek (analitikai, palackozási terület).</li> </ul>	<ul style="list-style-type: none"> <li>- A tisztítóautomata használatától függően az alsó ajtó-tömítést időközönként szőszmentes kendővel vagy szivaccsal törölje le. A mosogatóteret és tartozékokat tisztítandó eszközök nélkül, a Organica programmal tisztítsa meg.</li> <li>- A tisztítandó eszközök előkészítéséhez használja a(z) Olaj program programot, vagy egy külön programot tenzidtartalmú tisztítószerke adagolásával.</li> </ul>
<p>Az alábbi anyagok fokozott habképződéshez vezethetnek a tisztítás és az öblítés során:</p> <ul style="list-style-type: none"> <li>- Kezelőszerke, pl. fertőtlenítőszerke, mosogatószereke stb.</li> <li>- Reagensek analitikához, pl. mikrotiter lemezekhez</li> <li>- Kozmetikumok, higiéniai és ápolószerke, mint pl. sampon és krém (analitikai, palackozási terület)</li> <li>- Általánosan habaktív anyagok, mint a tenzidek</li> </ul>	<ul style="list-style-type: none"> <li>- A tisztítandó eszközt előzőleg vízzel alaposan öblítse ki- ill. le.</li> <li>- Válasszon egyszeri vagy többszöri, rövid, hideg- vagy melegvizes előöblítést tartalmazó tisztítóprogramot.</li> <li>- Az alkalmazás figyelembe vétele mellett habmentesítő hozzáadása, lehetőleg szilikonolajoktól mentes legyen.</li> </ul>

## Vegyifolyamattechnika

Behordott szennyeződés	
Hatás	Intézkedések
<p>Az alábbi anyagok a mosogatótér és a tartozékok nemes acél anyagának korrózióját okozhatják:</p> <ul style="list-style-type: none"> <li>- sósav</li> <li>- egyéb kloridtartalmú anyagok, pl. nátrium-klorid stb.</li> <li>- tömény kénsav</li> <li>- krómsav</li> <li>- vasrészecskék és -forgácsok</li> </ul>	<ul style="list-style-type: none"> <li>- A mosogatnivalókat előzőleg vízzel alaposan öblítse ki, ill. le.</li> <li>- A mosogatnivalókat csak csepegésszáraz állapotban helyezze a kocsikra, kosarakra, modulokra és betétekre, és lehetőleg minél előbb indítson előkészítési programot a mosogatótérbe való behelyezést követően.</li> </ul>

A technológiai vegyszerek és a szennyeződések közötti reakciók	
Hatás	Intézkedések
<p>A természetes olajokat és zsírokat a lúgos folyamatvegyszerek elszappanosíthatják. Ez fokozott habképződéshez vezethet.</p>	<ul style="list-style-type: none"> <li>- Olaj program használata.</li> <li>- Az előöblítésnél használjon külön programot (pH-semleges) tenzidtartalmú tisztítószerke adagolásával.</li> <li>- Az alkalmazás figyelembe vétele mellett habmentesítő hozzáadása, lehetőleg szilikonolajoktól mentes legyen.</li> </ul>
<p>A jelentős fehérjetartalmú szennyeződések (pl. a vér) a lúgos technológiai vegyszerekkel erős habképződéshez vezethetnek.</p>	<ul style="list-style-type: none"> <li>- Válasszon egyszeri vagy többszöri, rövid, hideg vizes előöblítést tartalmazó tisztítóprogramot.</li> </ul>
<p>A nem nemesfémek (pl. alumínium, magnézium, cink) erősen savas vagy lúgos technológiai vegyszerekkel való reakciójában hidrogén fejlődhet (durranógáz képződésével járó reakció).</p>	<ul style="list-style-type: none"> <li>- Tartsa be a technológiai vegyszer gyártójának utasításait.</li> </ul>

## A folyamatvegyszerek betöltése és adagolása

⚠️ A nem megfelelő folyamatvegyszerek veszélyeztethetik az egészséget.

A nem megfelelő folyamatvegyszerek használata esetén az előkészítés nem lesz megfelelő, és az ilyen szerek használata személyi és vagyoni károkka járhat.

Tisztító automatákra kifejlesztett speciális folyamatvegyszereket használjon, és vegye figyelembe az adott gyártó felhasználási ajánlásait.

Mindenképpen vegye figyelembe a gyártó toxikológiailag veszélytelen maradék mennyiségre vonatkozó útmutatásait.

⚠️ A folyamatvegyszerek veszélyeztethetik az egészséget.

A folyamatvegyszerek részben maró és irritáló anyagok.

Az ilyen szerekkel végzett munka során tartsa be a folyamatvegyszerek gyártóinak hatályos biztonsági előírásait és biztonsági adatlapjait.

Minden olyan védőintézkedést meg kell tenni, amelyet a folyamatvegyszerek gyártója megkövetel, pl. védőszemüveg és védőkesztyű viselése.

A megfelelő folyamatvegyszerekről a Miele-től kaphat tájékoztatást.

A nagy viszkozitású, nyúlós folyamatvegyszerek az adagolás felügyeletét befolyásolhatják és pontatlan mérésekhez vezethetnek. Forduljon ebben az esetben a Miele vevőszolgálathoz és érdeklődjön a szükséges intézkedések után.

## A folyamatvegyszerek betöltése és adagolása

---

### Adagoló rendszerek

A tisztító automata több belső adagoló rendszerrel van felszerelve a folyamatvegyszerek számára:

- Semlegesítő szerek  
Az adagolás egy szívóláncsán keresztül történik.

Takarítóknak, felszereltségi szinttől függően

- adagolótartályt a mosóporhoz  az ajtóban  
vagy
- integrált adagolórendszert folyékony mosószerhez lehet használni.  
Az adagolás szívóláncsán keresztül történik.

### A szívóláncsák jelölése

A folyékony folyamatvegyszerek bevitele külső tartályokból szívóláncsákon keresztül történik. A beszívócsövek színes megjelölése megkönnyíti a mindenkori hozzárendelést.

Miele használja és ajánlja:

- kék: tisztítószer számára
- piros: semlegesítő szerek számára
- zöld: vegyi fertőtlenítő szerek vagy egy kiegészítő második tisztítószer számára
- fehér: savtartalmú folyamatvegyszerek számára
- sárga: szabad jelölésre

### DOS modulok

A mosogatópor tartálya legfeljebb  két további külső DOS-modullal egészíthető ki. Folyékony vegyszerekhez utólag csatlakoztatott adagolómodulok (DOS modulok) használhatóak.

A belső adagolórendszerrel rendelkező kivitelben folyékony tisztítószerekhez egy másik külső DOS modult is hozzákapcsolhat.

A külső DOS modulokat a Miele vevőszolgálat, vagy egy megfelelően képzett szakember szerelheti fel utólag. Belső adagoló rendszerek utólag nem szerelhetők fel.



# A folyamatvegyeszerek betöltése és adagolása

## A DOS modulok csatlakoztatása

A DOS modulokhoz minden esetben saját szerelési utasítások vannak mellékelve.

⚠ A DOS-modulok beszerelése előtt egyeztesse a modulok adattábláinak csatlakozási adatait (feszültség és frekvencia) a tisztító automata adattáblájáéival. Az adatoknak meg kell egyezni, hogy a modulok ne károsodjanak. Kétség esetén kérdezzen meg egy villamos szakembert.

### 2 DOS-modul csatlakozás

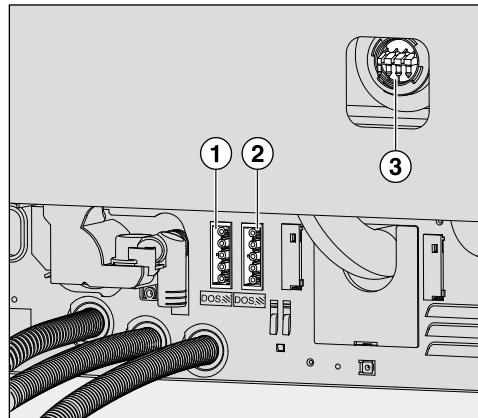

- ① DOS 1 tisztítószer áramellátás csatlakozás.
- ② DOS 4 áramellátás csatlakozása.
- ③ Az adagoló tömlők csatlakozásai.

### 1 DOS-modul csatlakozás

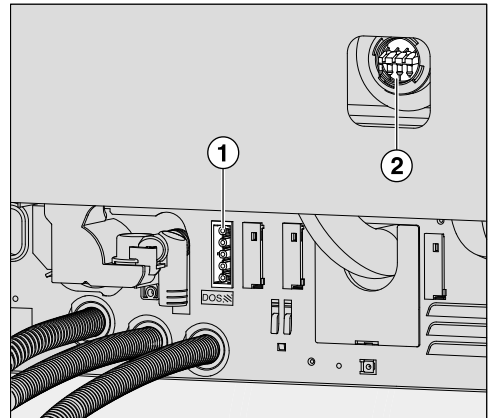

- ① DOS 4 áramellátás csatlakozása.
- ② Az adagoló tömlő csatlakozása.

- Csatlakoztassa a villamos betáplálást.
- Az adagoló tömlők felszereléséhez a tömlőbilincset egy szabad csatlakozó csonkon meg kell oldani és a védősapkát le kell húzni.
- Dugja fel az adagoló tömlőt a csatlakozó csonkra és rögzítse a tömlőt egy tömlőbilincssel.

A nem használt csatlakozásokat védősapkával kell ellátni, hogy ne folyhasson ki a mosóvíz.

## Folyékony közegek adagolása

Az adagolási koncentráció beállítása a „Bővített beállítások/Adagoló rendszerek” fejezetben van leírva.

## A folyamatvegyyszerek betöltése és adagolása

### Semlegesítő szerek

A semlegesítő szer (ph-beállítás: savas) eredménye: az alkalikus tisztítószer maradványai a mosogatni való felületén neutralizálódnak.

A semlegesítő szer a Köztes öblítés programszakaszban a fő tisztítást követően automatikusan adagolódik (lásd a program táblázatot). Ehhez a tartálynak feltöltve és az adagolórendszernek légtelenítve kell lenni.

Az Anorganica programban a semlegesítő szert a készülék kiegészítőleg egy savas előtisztítás számára is adagolja.

### A semlegesítő szerek utántöltése

- Állítsa a tartályt a semlegesítő szer számára a nyitott mosogatótér-ajtóra, vagy egy nem érzékeny és könnyen tisztítható alagra.
- Húzza le a fedelet a kannáról, és távolítsa el a szívólándzsát. Tegye a szívólándzsát a nyitott mosogatótér-ajtóra.
- Cserélje ki a tartályt egy feltöltött tartályra.

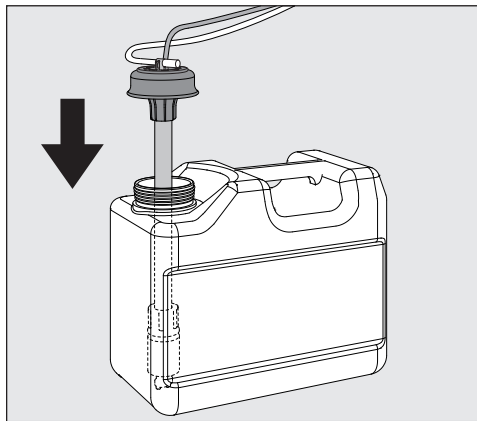

- Tegye a szívólándzsát a tartály nyílásába, és nyomja lefelé a zárófedelel bepattanásig. Vegye figyelembe a színmegjelölést.
- Eltolással állítsa be az adagolólandzsát a tartály méretéhez úgy, hogy az elérje a kanna fenekét.
- Az esetlegesen kiömlött technológiai vegyszert alaposan törölje le.
- Állítsa a tartályt a tisztító automata mellé a padlóra, vagy egy szomszédos szekrénybe. A tartályt nem szabad a tisztító automatára, vagy fölé elhelyezni. Ügyeljen arra, hogy az adagoló tömlő ne legyen megtörve, vagy beszorulva.
- Végezetül az adagoló rendszert légteleníteni kell (lásd a „Beállítások / DOS légtelenítése“ fejezetet).

## A folyamatvezérlés betöltése és adagolása

### Fogyasztás ellenőrzése

Ellenőrizze rendszeresen a fogyasztást a tartály töltöttségi állapotának alapján és töltsen fel a tartályt időben, hogy megakadályozza az adagoló rendszer teljes leürülését.

### Hiány kijelző

A tartályban a semlegesítő szer alacsony töltési szintje esetén a készülék felszólítja Önt a DOS3 adagoló rendszer utántöltésére.

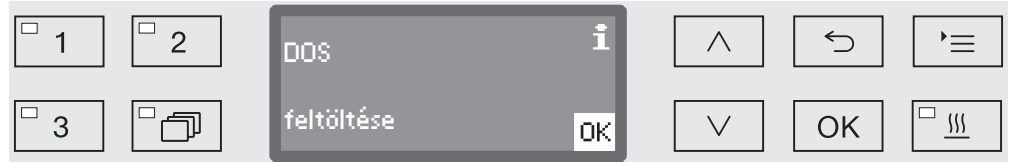

- Nyugtázza az figyelmeztetést az *OK* gombbal és
- töltsen utána a semlegesítő szer a leírtak szerint.

Ha a készlet elfogyott, a tisztító automata további használata blokkolásra kerül.

A zárlat a tartály cseréjét követően ismét feloldásra kerül.

### A semlegesítő szerek adagolása

Az adagolási koncentráció beállítása a „Kibővített beállítások / adagoló rendszerek“ fejezetben van leírva.

### Tisztítószer

⚠ A nem megfelelő mosogatószer károkat okozhat.  
A nem megfelelő tisztítószer, pl. háztartási mosogatógéphez való tisztítószer használata esetén az előkészítés nem lesz megfelelő.  
Kizárólag tisztítóautomatákhoz való tisztítószereket használjon.

A tisztítószerekhez beépített adagolórendszerrel rendelkező tisztítóautomatát kizárólag folyékony tisztítószerral való üzemeltetésre tervezték. A folyékony tisztítószert egy szívóláncza adagolja a külső tartályból.

Ha a tisztítóautomata por alakú tisztítószer számára fenntartott adagolótartállyal rendelkezik, amire az ajtón lévő  szimbólum utal, folyékony vagy por alakú tisztítószerral való üzemeltetés is lehetséges.

A folyékony tisztítószer adagolása egy külső DOS modulon keresztül történik, amelyet a Miele ügyfélszolgálat utólagosan bármikor fel tud szerelni.

A Miele a folyékony mosogatószer adagolását ajánlja.

A tisztítószer kiválasztása során mindig figyelembe kell venni környezetvédelmi szempontból is a következő választási kritériumokat:

- milyen lúgosságra van szükség a tisztítási probléma megoldásához?
- szükség van összetevőként enzimekre a proteintávoltításhoz és a programfolyamat optimalizálva van arra?
- szükségesek a tenzidek különösen a diszpergáláshoz és az emulgeáláshoz?
- Aktív klórt tartalmazó tisztítószere van-e szükség, vagy aktív klórtól mentes tisztítószer is használható?

⚠ A klórtartalmú tisztítószer a tisztítóautomaták műanyagait és elasztomereit károsíthatják.

Ha a klórtartalmú tisztítószereket kell adagolni, a tisztítószer-adagolásos mosogatósi blokkok számára 75 °C-os maximális hőmérsékletet ajánlunk (lásd a programáttekintést).

Az olaj- és zsíralkalmazásokat megengedő tisztítóautomaták esetén speciális olajálló elasztomerekkel (gyári változat) klórtartalmú tisztítószereket nem szabad adagolni!

A speciális szennyeződések bizonyos körülmények között más összetételű tisztító- és adalékanyagokat igényelhetnek. A Miele vevőszolgálatával ezzel kapcsolatban tud tanácsokat adni.

## A folyamatvegyyszerek betöltése és adagolása

### A folyékony tisztítószer utántöltése

A folyékony tisztítószer adagolása egy külső tartályból, pl. egy kannából történik.

- Állítsa a folyékony tisztítószeret tartalmazó tartályt (kék jelölés) a nyitott mosogatótér-ajtóra vagy egy nem karcolódó, könnyen tisztítható alpra.
- Húzza le a fedelet a kannáról, és távolítsa el a szívólándzsát. Tegye a szívólándzsát a nyitott mosogatótér-ajtóra.
- Cserélje ki a tartályt egy feltöltött tartályra.

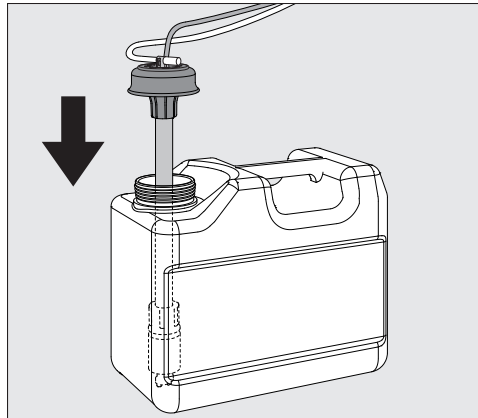

- Tegye a szívólándzsát a tartály nyílásába, és nyomja lefelé a zárófedeletpattanásiig. Vegye figyelembe a színjelölést.
- Eltolással állítsa be az adagolólandzsát a tartály méretéhez úgy, hogy az elérje a kanna fenekét.
- Az esetlegesen kiömlött technológiai vegyszert alaposan törölje le.
- Állítsa a tartályt a tisztító automata mellé a padlóra, vagy egy szomszédos szekrénybe. A tartályt nem szabad a tisztító automatára, vagy fölé elhelyezni. Ügyeljen arra, hogy az adagoló tömlő ne legyen megtörve, vagy beszorulva.
- Végezetül az adagoló rendszert légteleníteni kell (lásd a „Beállítások / DOS légtelenítése“ fejezetet).

### Fogyasztás ellenőrzése

Ellenőrizze rendszeresen a fogyasztást a tartály töltöttségi állapotának alapján és töltsse fel a tartályt időben, hogy megakadályozza az adagoló rendszer teljes leürülését.

## A folyamatvegyeszerek betöltése és adagolása

### Hiány kijelző

A tartályban a folyékony mosogatószer alacsony töltési szintje esetén a készülék felszólítja Önt a DOS1 tartály feltöltésére.



- Nyugtázza az figyelmeztetést az *OK* gombbal és
- töltse utána a folyékony mosogatószer a leírtak szerint.

Ha a folyékony tisztítószer készlet elfogyott, a tisztító automata további használata blokkolódik.

A zárlat a tartály cseréjét követően ismét feloldásra kerül.

### A folyékony mosogatószer adagolása

Az adagolási koncentráció beállítása a „Kibővített beállítások / adagoló rendszerek“ fejezetben van leírva.

### Por alakú tisztítószer adagolása

⚠ Kerülje a por alakú tisztítószerrel a por belélegzését!

A technológiai vegyszer lenyelése a szájon és a garatban marási sérüléseket okozhat vagy fulladáshoz vezethet.

A por alakú tisztítószerrel csak akkor szabad adagolni, ha az ajtó belső oldalán megfelelő adagolótartály van elhelyezve, rajta a  szimbólummal.

- Töltsön a programindítás előtt por alakú tisztítószerrel a  piktogrammal ellátott adagoló tartályba, kivéve a Öblítés és a Szivattyúzás programok esetén.

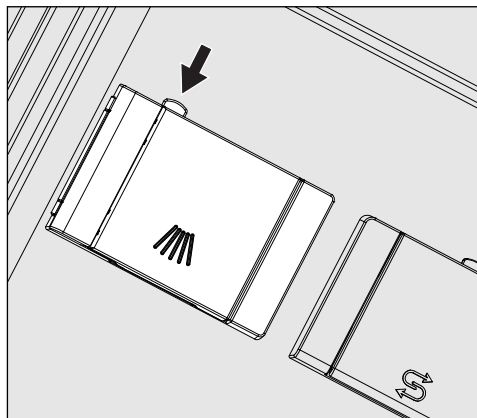

- Nyomja meg a sárga zárógombot a  piktogrammal ellátott adagolótartályon.

A tartály fedele oldalt felpattan. A program lefutása után a tartály fedele már nyitva van.

A portartályban a töltöttséget jelző vonal vízszintesre kinyitott ajtónál a ml-ben (milliliter) megadott töltési mennyiségnek felel meg. A kamra kb. 60 ml tisztítószer tárolására alkalmas.

## A folyamatvegyyszerek betöltése és adagolása

A milliliter-adatok körülbelül a gyakori tisztítóporok grammban (g) megadott adagolási előírásainak felelnek meg, ahol a tömegsűrűség-től függően eltérések lehetségesek.

Példa az adagolásra:

A „Tisztítás“ programszakaszban kb. 10,5 l víz folyik be. Kb. 3 g/l tisztítószer-koncentráció mellett ez kb. 30 g tisztítószernek felel meg. Adott esetben vegye figyelembe a gyártó ettől eltérő utasításait!

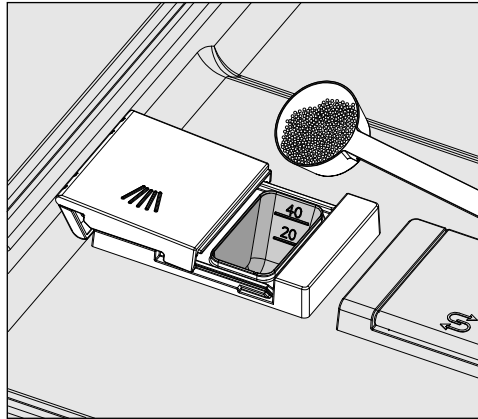

■ Töltse be a tisztítószer a tartályba.

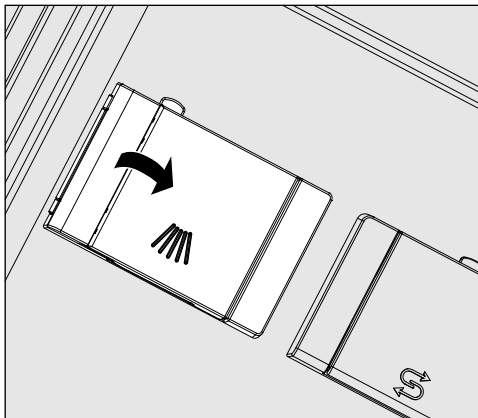

■ Ezután zárja le a tartály fedelét.

⚠ Ellenőrizze minden programlefutást követően, hogy a tisztítószer teljesen feloldódott-e.

Ha nem, a programot meg kell ismételni.

Ellenőrizze, hogy egy mosogatnivaló nem akadályozza-e az adagoló tartály kiöblítését, és szükség esetén rendezze el újra a tisztítandó eszközöket.

A 802 öblítő fúvóka Az A 802 öblítő fúvóka a előkészítés alatt kimossa a por alakú tisztítószer a poradagoló készülékből.

Ha egy felső kosarat két modullal az alsó kosárban alkalmaznak, a A 802 öblítő fúvókát a por alakú tisztítószer számára fel kell szerelni. A felszerelés a használati utasításban van a modulokhoz leírva.

## Programválasztás

### Programválasztó gombok

- Válasszon ki egy programot a [1], [2] vagy [3] programválasztó nyomógombbal.

### Programlista

- Nyomja meg a [List] gombot és
- a ^ és v nyílombok segítségével jelöljön meg egy programot, majd hagyja jóvá a választást az OK gombbal.

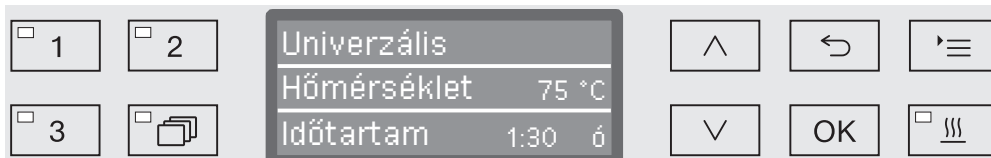

A kiválasztott gombmezőben kigyullad a LED, a kijelzőn pedig megjelenik a megfelelő program. Emellett a *Start/Stop* gombmező LED-je villogni kezd.

A programindítás előtt bármikor kiválasztható egy másik program a leírt módon. Az indítás után a programválasztás zárolódik.

A használati útmutató végén található programáttekintés ismerteti a programokat és azok alkalmazási területeit.

A programot mindig a tisztítandó eszközök fajtájának, a szennyeződés mértékének és jellegének, valamint a fertőzés megelőzésének szempontjai alapján válassza ki.

## A program elindítása

- Csukja be az ajtót.  
Ha az ajtó zárva van, a [Start/Stop] gombmezőben a LED világít.
- Nyomja meg a *Start/Stop* gombot.  
A LED a *Start/Stop* gombmezőben tartós világításba megy át és a [Start/Stop] mezőben a LED kialszik.

### A program késleltetett indítása

Fennáll a lehetősége a programindítás késleltetésének, hogy pl. az éjszakai áramot használjuk, vagy a mosogatóteret a következő használatra a következő napon megtisztítsuk. A programozott időből kiindulva a késleltetett indítást perces pontossággal 1 perc és 24 óra között lehet beállítani (lásd ehhez a „Beállítások [Start/Stop] / Pontos idő” fejezetet).

Ahhoz, hogy a késleltetett indítást használhassa, azt engedélyezni kell (lásd a „Beállítások [Start/Stop] / Késleltetett indítás” fejezetet).

A hosszú rászáradási idő ronthatja az előkészítés minőségét. Ráadásul a rozsdamentes acélból készült eszközök esetében nő a korrózió kockázata.



Az indítási idő be-  
állítás

- Válasszon ki egy programot.
- Nyomja meg a programindítás előtt az OK gombot.



- Állítsa be a ^ (növekvő) v (csökkenő) nyíl gombokkal az óraértéket, és hagyja jóvá a bevitelt az OK gombbal.

Az OK gomb működtetésekor a jelölés automatikusan továbbugrik a következő beviteli lehetőséghez. A visszaléptetés nem lehetséges. Hibás bevitel esetén a folyamatot a ↶ gombbal meg kell szakítani és meg kell ismételni.

- A percértékeket a ^ (nagyobb) és a v (alacsonyabb) nyíl gombok segítségével állítsa be, és a bevitelt mentse el az OK gombbal.

Az indítási idő most már el van mentve, és a késleltetett indítás aktiválásáig bármikor a leírt módon módosítható.

A késleltetett indítás aktiválása

- Aktiválja a Start/Stop gombbal a késleltetett indítást.

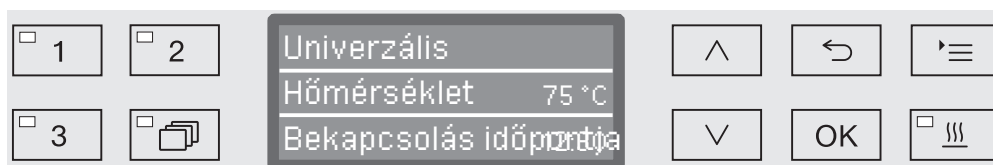

A kijelzőn ezután a kiválasztott program és a beállított indítási idő látható. Ha az automatikus lekapcsolási funkció aktiválva van (lásd a „Bővített beállítások / Automatikus lekapcsolás“ fejezetet), a tisztító automata a beállított idő eltelté után a programindításig kikapcsolódik.

A késleltetett indítás deaktiválása



- Nyomja meg a ↶ gombot, vagy kapcsolja ki a tisztító automatát a ⏻ gombbal.

## Szárítástámogatás

A kiegészítő „Szárítástámogatás“ (Szárítás) funkció meggyorsítja a szárítási folyamatot a program végén.

A szárítástámogatás aktivált állapotában a kényelmi ajtózárszár a program végén résnyire kinyitja az ajtót, és ezáltal a vízgőz ki tud áramlani a mosogatótérből. A tisztítandó eszközöket a mosogatótér maradék hője passzívan szárítja.

A szárítástámogatás választhatóan minden program számára szárítási fázissal előre beállítható, vagy utólag minden programválasztás során hozzá-, vagy lekapcsolható (lásd a „Beállítások ▾/szárítás“ fejezetet).

A szárítástámogatás kiválasztása és törlése a programindítást megelőzően a  gombbal történik. A LED a  billentyűmezőben mutatja, hogy a szárítás be- vagy ki van-e kapcsolva. Ráadásul megváltoztatható a program szárítási ideje.

Aktivált szárítástámogatás esetén meghosszabbodik a program időtartama. kb. 2 perccel.

## Szárítástámogatás kiválasztása és törlése

- Válasszon ki egy programot.
- Nyomja meg a programindítás előtt a  gombot. A LED a billentyűmezőben mutatja, hogy a szárítástámogatás be- vagy ki van-e kapcsolva.

## Programfutás-kijelző

A programindítást követően a programfolyamatot a három soros kijelzőn keresztül lehet követni.

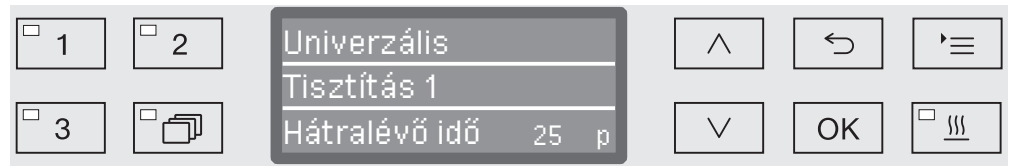

**Felső sor** - A program neve

**Középső sor** A következő paramétereket lehet a  $\wedge$  és a  $\vee$  nyílombok segítségével lekérdezni:

- aktuális programblokk, pl. Tisztítás 1,
- Tényleges, vagy névleges hőmérséklet (a programozott kijelzőtől függően, lásd hozzá a „Bővített beállítások / kijelző: hőmérséklet“ fejezetet).
- $A_0$ -érték,
- Chargeszám,

**Alsó sor** - Hátralévő idő (órában megadva, egy óra alatt percben).

## A program vége

Egy program akkor fejeződött be szabályszerűen, ha a kijelzőn a következő paraméterek és üzenet jelennek meg:

**Felső sor** - A program neve

**Középső sor** Folyamatos váltásban:

- A paraméter teljesült / nem teljesült,
- $A_0$ -érték,
- Chargeszám,

**Alsó sor** - A program befejeződött

Azután kialszik a LED a *Start/Stop* gombmezőben és a  $\circ \rightarrow$  gombmezőben elkezd villogni a LED. A gyári beállításban megszólal kiegészítőleg egy hangjelzés kb. 10 másodpercre (lásd hozzá a „Beállítások  $\blacktriangleright$  / hangerő“ fejezetet).

## A program megszakítása

A gyárilag biztosított lehetőség a program megszakítására a futó üzemben zárva van. Szükség esetén ezt a funkciót a Miele vevőszolgálat szabaddá teheti.

Egy már elindított programot csak kivételes esetekben szabad megszakítani, pl. ha a mosogatnivaló erősen mozog. Egy már megkezdett programot csak kényszerítő esetekben kellene megszakítani, pl. ha a mosogatni való erősen mozog.

 Vigyázat az ajtó kinyitása során!  
Az elmosogatott eszközök forróak lehetnek. Fennáll a leforrázódás, az égés, ill. a marás veszélye!

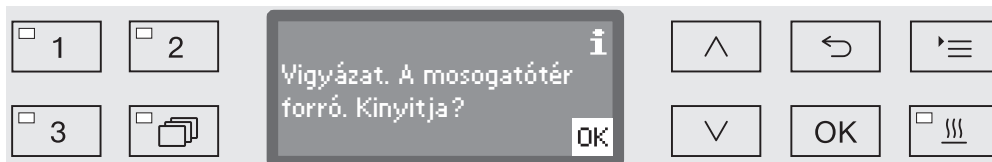

- Nyomja meg a  gombot.

Ezt követően Öntől a rendszer megkérdezi, hogy az ajtót ki kívánja-e nyitni. Ha a hőmérséklet a mosogatótérben 60 °C fölött van, először még nyugtázni kell a következő üzenetet:

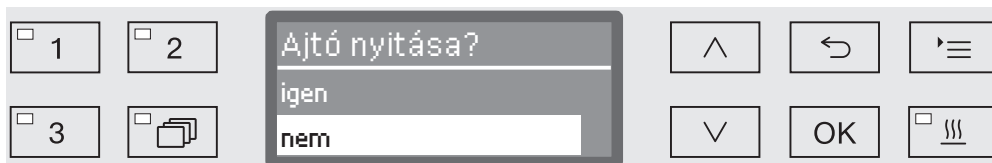

- Hagyja jóvá az üzenetet az OK gombbal.



- Válassza ki a  és a  nyíl gombok segítségével a igen opciót.
- Az OK gombbal megszakítja a programot.

Az igen választásával a program megszakad és az ajtó kinyílik: Ehhez a kijelzőn a következő üzenet jelenik meg:

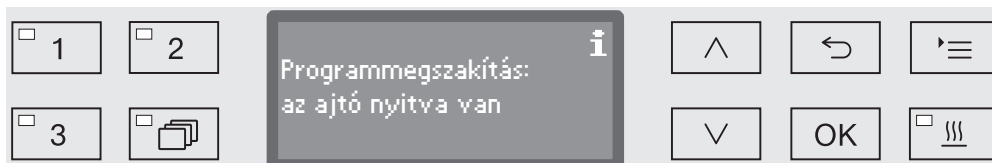

- Stabilan rendezze el a mosogatnivalót és zárja be az ajtót.

A program a megszakítás időpontjától folytatódik. Minden programmegszakítás a sarzsjegyzőkönyvben jegyzőkönyvezésre kerül.

Ha néhány másodpercig nem történik bevitel, vagy a folyamatot a  gombbal megszakítja, a kijelző visszakapcsol a programfutási kijelzésre. A program nem szakad meg.

## A program megszakítása.

⚠ Egy program megszakítás esetében a mosogatni valót ismételt elő kell készíteni.

⚠ Vigyázat az ajtó kinyitása során!  
Az elmosogatott eszközök forróak lehetnek. Fennáll a leforrázódás, az égés, ill. a marás veszélye!

### Üzemzavar miatti leállítás

A program idő előtt megszakad és a kijelzőn egy hibaüzenet jelenik meg.

Az októl függően megfelelő intézkedéseket kell a hibaelhárítás érdekében foganatosítani (lásd hozzá a „Hibaelhárítás“ fejezetet).

### Manuális megszakítás

Egy már elindított programot csak kivételes esetekben szabad megszakítani, pl. ha a mosogatnivaló erősen mozog.

- Nyomja meg a *Start/Stop* gombot és tartsa lenyomva, amíg a kijelző a következő nézetre vált.

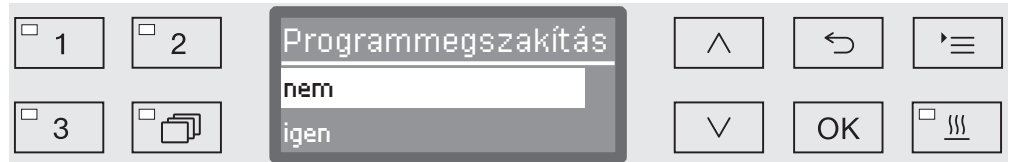

- Válassza ki a ^ és a v nyílombok segítségével a igen opciót.
- Az OK gombbal megszakítja a programot. Adott esetben még egy pin-kódot meg kell adni (lásd a „Bővített beállítások / kód“ fejezetet).

Ha néhány másodpercig nem történik bevitel, vagy a folyamatot a ↶ gombbal megszakítja, a kijelző visszakapcsol a programfutási kijelzésre.

### A program újbóli elindítása

- Ellenőrizze ismételt programindítás előtt, hogy esetleg a por alakú tisztítószer után kell-e adagolni.
- Indítsa el a programot ismételten, vagy válasszon ki egy új programot.

## Rendszerüzenetek

Előfordulhat, hogy a tisztítóautomata bekapcsolása vagy a program lefutása után rendszerüzenetek sora jelenik meg a kijelzőn. Ezek az üzenetek például a tartályban lévő alacsony töltésszintre vagy a szükséges karbantartási intézkedésekre hívják fel a figyelmet.

### Tisztítsa meg a szűrőkombinációt

A mosogatótérben a szűrőket naponta ellenőrizni és rendszeresen tisztítani kell (lásd a „Karbantartási intézkedések/A szűrők tisztítása a mosogatótérben“ c. fejezetet).

Ehhez egy számlálót lehet a vezérlésben aktiválni, amely rendszeres intervallumokban emlékeztet a szükséges tisztításra.

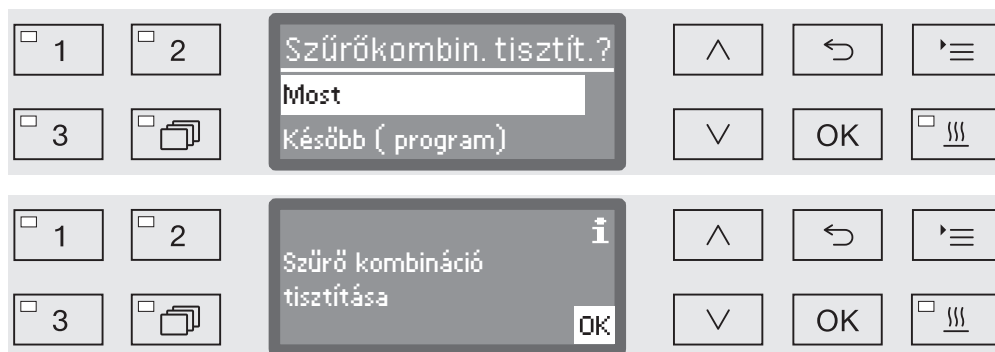

- Tisztítsa meg a szűrőket az „Állagmegőrzési intézkedések“ c. fejezetben leírtak szerint.

### A számláló visszaállítása

A tisztítási intervallum számlálóját csak akkor szabad visszaállítani, ha elvégezte a tisztítást.

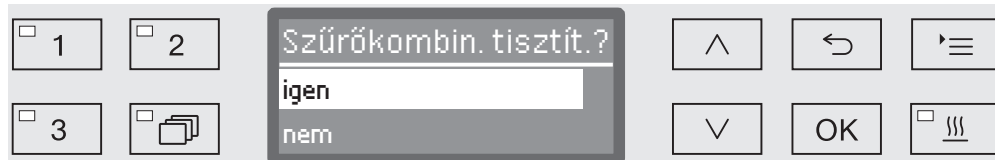

- igen

A számláló visszaállításra kerül.

- nem

A számlálóállást megtartja.

- Válasszon ki egy opciót a ^ és v nyílombok segítségével és nyugtázza a választást az OK gombbal.

## Alacsony töltésszintek

Ha az egyik – pl. technológiai vegyszer – tartályában vagy a sótartályban alacsony a töltésszint, a rendszer a felhasználót a tartály utántöltésére utasítja.

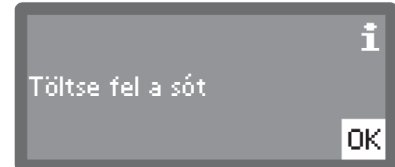

- Nyugtázza az üzeneteket az OK gombbal, és végezze el a megfelelő tartályok utántöltését. Kövesse „A technológiai vegyszer betöltése és adagolása“, ill. „A vízlágyító berendezés“ c. fejezetben szereplő utasításokat.

## Mosónyomás - és szórókar felügyelet

A tisztító automata rendelkezik egy szenzorral a mosónyomás felügyeletéhez, hogy a hibásberakodás, vagy a vízkeringési rendszerbeli hab miatti nyomásingadozásokat észleljék. Gyárilag a mosónyomás-felügyelet a „tisztítás“ és „utóöblítés“ blokkokban aktív.

A mosónyomás-felügyeletederményea folyamat-dokumentálás keretében kerül jegyzőkönyvezésre.

Ezenfelül a szórókarok fordulatszámát is felügyelni lehet, hogy pl. a vízkörforgás hibás kezelés, vagy hab általi blokkolásait időben észlelni lehessen. A fordulatszám felügyeletet a programbeállításokon keresztül be és ki lehet kapcsolni.

A mosónyomás- és a szórókar felügyelet további beállításait a Miele vevőszolgálat végezheti el.

A következőkben a Beállítások  menü struktúrája van felsorolva. A menü a napi rutin munkák támogatására minden releváns funkciót tartalmaz.

A struktúra áttekintésben minden olyan opcióhoz, amit tartósan be lehet állítani, egy  négyzet van hozzáfűzve.

### Beállítások

- ▶ Késleltetett indítás
  - ▶ nem
  - ▶ igen
- ▶ Szárítás
  - ▶ nem
  - ▶ igen
- ▶ Légtelenítés DOS
  - ▶ DOS\_
- ▶ Nyelv 
  - ▶ deutsch
  - ▶ english (GB)
  - ▶ ...
- ▶ Pontos idő
  - ▶ Beállítás
  - ▶ Kijelzés
    - ▶ be
    - ▶ be 60 másodpercre
    - ▶ Nincs kijelzés
  - ▶ Időformátum
    - ▶ 12 óra
    - ▶ 24 óra
- ▶ Hangerő
  - ▶ Gombhang
  - ▶ Hangjelzések
    - ▶ Program vége
    - ▶ Jelzés



## Késleltetett indítás

Ahhoz, hogy a késleltetett indítást használhassa, azt engedélyezni kell.

- Hívja le a menüt a következő útvonalon keresztül:

☰ gomb

▶ Beállítások 

▶ Késleltetett indítás



- nem

A késleltetett indítás deaktiválva van.

- igen

A késleltetett indítás engedélyezve van és minden program számára alkalmazható.

- Válasszon ki egy opciót a  $\wedge$  és  $\vee$  nyílombok segítségével.

- Tárolja a beállítást az *OK* gombbal.

### Szárítás (szárítástámogatás)

Valamennyi, a program végén szárítási fázissal rendelkező program számára a szárítást előre be lehet állítani, vagy deaktiválni lehet (lásd a programtáblázatokat).

A kiegészítő „Szárítástámogatás“ (Szárítás) funkció meggyorsítja a szárítási folyamatot a program végén.

A szárítástámogatás aktivált állapotában a kényelmi ajtózár a program végén résnyire kinyitja az ajtót, és ezáltal a vízgőz ki tud áramlani a mosogatótérből. A tisztítandó eszközöket a mosogatótér maradék hője passzívan szárítja.

■ Hívja le a menüt a következő útvonalon keresztül:

☰ gomb

▶ Beállítások 

▶ Szárítás



- nem

A szárítás minden program opciónál automatikusan deaktiválva van.

- igen

A szárítás minden program opciónál automatikusan aktiválva van.

Az aktivált szárítás esetén meghosszabbodik a program időtartama.

■ Válasszon ki egy opciót a ^ és v nyílombok segítségével.

■ Tárolja a beállítást az OK gombbal.

## A DOS légtelenítése

A folyékony folyamatvegyszerek adagoló rendszerei csak akkor tudnak megbízhatóan adagolni, ha nincs levegő a rendszerben.

Egy adagoló rendszert csak akkor kell légteleníteni, ha

- az adagoló rendszert először használja,
- a tartály ki lett-e cserélve,
- az adagoló rendszer teljesen leürült.

Győződjön meg a légtelenítés előtt arról, hogy folyamatvegyszerek tartályai kielégítően fel vannak-e töltve és a szivólándzsák a tartályra vannak-e csavarozva. Több adagolórendszer egyidejű légtelenítése nem lehetséges.

- Hívja le a menüt a következő útvonalon keresztül:

☰ gomb

▶ Beállítások 

▶ Légtelenítés DOS

▶ DOS... (Az adagolórendszer neve)

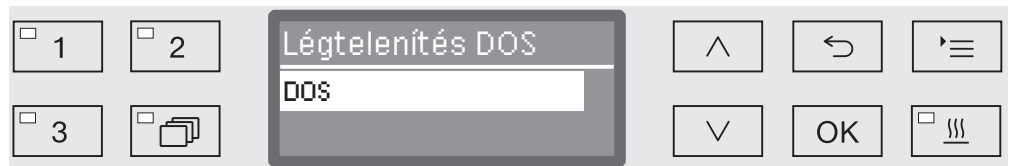

Az adagolórendszer kiválasztásával automatikusan indul a légtelenítés. Ha az automatikus légtelenítés folyamatát egyszer elindította, többet nem lehet megszakítani.

- Válasszon ki egy adagolórendszert a ^ és v nyílombok segítségével.

- Indítsa el a légtelenítést az OK gombbal.

Az automatikus légtelenítés folyamata sikeresen lezárult, ha a következő üzenet jelenik meg a kijelzőn.

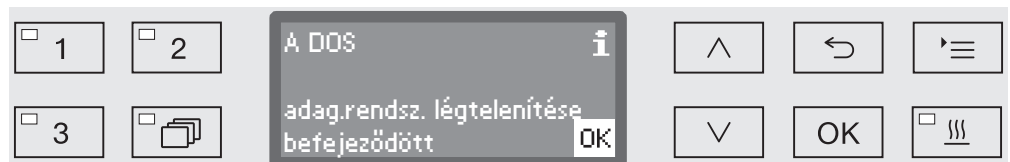

### Nyelv



A beállított nyelvre a kijelző számára van szükség.

- Hívja le a menüt a következő útvonalon keresztül:

☰ gomb

▸ Beállítások 

▸ Nyelv 

A zászlócska a Beállítások  és a Nyelv  menüpontok mögött a tájékozódást szolgálja arra az esetre, ha a beállított nyelvet nem értene.

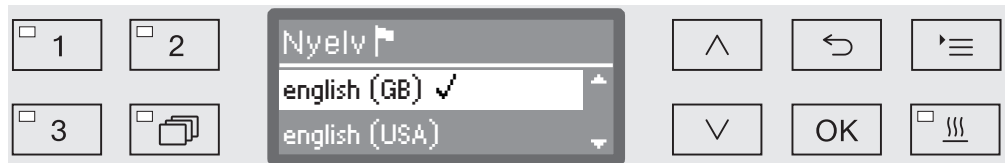

A kijelző felsorolja a tárolt nyelveket. Az aktuálisan kiválasztott nyelvet egy pipa ✓ jelzi.

Gyárilag a német nyelv van előre beállítva.

- Válassza ki a kívánt nyelvet a ^ és v nyíl gombok segítségével.
- Mentse el a beállítást az OK gombbal.

Közvetlenül ezután átvált a kijelző a kiválasztott nyelvre.

## Pontos idő

A pontos időre többek között a folyamatdokumentáció, a késleltetett indítás, a üzemi napló és a kijelzés számára van szükség. A megjelenítési formátumot és magát a pontos időt kell beállítani.

A nyári és a téli időszámítás között nem történik automatikus átállítás.  
Igény esetén Önnek kell az átállítást elvégezni.

### Az időformátum kiválasztása

A következőkben a pontos idő kijelzőn megjelenő formátumának beállítása történik.

- Hívja le a menüt a következő útvonalon keresztül:

☰ gomb

▶ Beállítások 

▶ Pontos idő

▶ Időformátum



- 12 óra

A pontos idő kijelzése 12 órás formátumban (de/du).

- 24 óra

A pontos idő kijelzése 24 órás formátumban.

- Válassza ki a ^ és v nyílombok segítségével a kívánt formátumot.
- Tárolja a beállítást az OK gombbal.

### A pontos idő beállítás

A pontos idő beállítása annak beállított formátumában történik.

- Hívja le a menüt a következő útvonalon keresztül:

☰ gomb

▶ Beállítások 

▶ Pontos idő

▶ Beállítás

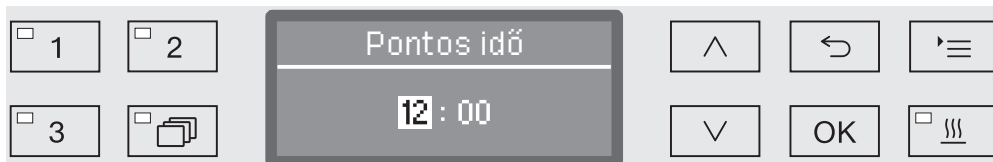

- Állítsa be a  $\wedge$  (növekvő)  $\vee$  (csökkenő) nyíl gombok segítségével az órákat és hagyja jóvá a bevittet az OK gombbal.

Az OK megnyomása után a jelölés automatikusan tovább ugrik a következő beviteli lehetőségre. A visszaugrás nem lehetséges. Hibás bevétel esetén a folyamatot a  $\curvearrowright$  gombbal meg kell szakítani és meg kell ismételni.

- A perceket a  $\wedge$  (nagyobb) és a  $\vee$  (alacsonyabb) nyíl gombok segítségével állítsa be és a bevittet tárolja az OK gombbal.

Az utolsó OK gombnyomással a pontos idő tárolódik.

**Kijelző**

Szükség esetén a tisztító automata az üzemszünetekben készenléti állapotba helyezhető.

- Ehhez egy opciót ki kell választani a pontos idő kijelzésére.
- Ezenkívül a Bővített beállítások/Kikapcsol x óra múlva alatt az automatikus lekapcsolást aktiválni kell és egy várakozási időt be kell állítani.

A beállított várakozási idő leteltét követően a tisztító automata készenléti állapotba kerül. A készenléti állapot során a tisztító automata bekapcsolva marad, a kijelzőn a pontos idő látható. Egy tetszőleges gomb megnyomásával a tisztító automata újra aktiválható.

- Hívja le a menüt a következő útvonalon keresztül:

☰ gomb

- ▶ Beállítások 
- ▶ Pontos idő
- ▶ Kijelzés



- be

A beállított várakozási idő lefutását követően a tisztító automata tartósan készenléti állapotba kerül és a kijelzőn a pontos idő látható.

- be 60 másodpercre

A beállított várakozási idő leteltét követően a tisztító automata 60 másodpercre készenléti állapotba kerül. A készenléti állapot idejére a pontos idő jelenik meg a kijelzőn. A tisztító automata a 60 másodperc elteltével kikapcsolódik.

- Nincs kijelzés

A tisztító automata a várakozási idő elteltével kikapcsolódik. A kijelzőn nem jelenik meg a pontos idő.

- Válasszon ki egy opciót a ^ és v nyílombok segítségével.
- Tárolja a beállítást az OK gombbal.

### Hangerő

Egy, a kezelőpultba beépített akusztikus jeladó, egy úgynevezett zümmögő hangjelző a következő helyzetekben akusztikus visszajelzést adhat:

- A kezelőgombok megnyomása (gombhang)
- A program vége
- Rendszerüzenetek (útmutatások)

■ Hívja le a menüt a következő útvonalon keresztül:

☰ gomb

▶ Beállítások 

▶ Hangerő

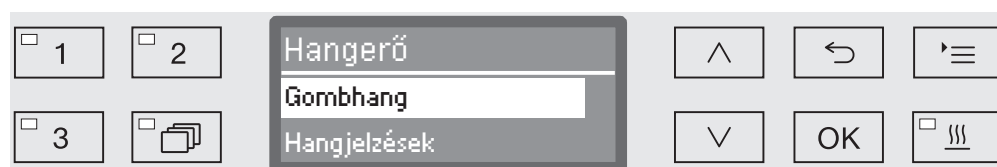

- Hangjelzések

A hangjelzés hangereje a program végén és a rendszerüzenetek (figyelmeztetések) esetén.

- Gombhang

A kezelőgombok megnyomásakor megszólaló hangjelzés hangerejének beállítása.

■ Válasszon ki egy opciót a  $\wedge$  és  $\vee$  nyílombok segítségével.

■ Hagyja jóvá a kiválasztást az OK gombbal.

A Gombhang kiválasztást követően a hangerőt rögtön illesztheti. A Hangjelzések kiválasztásnál először meg kell határozni hogy melyik jelzéshez akarja a hangerőt illeszteni, a Jelzés, vagy a Program vége jelzéshez.

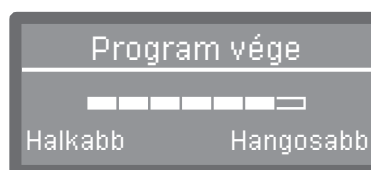
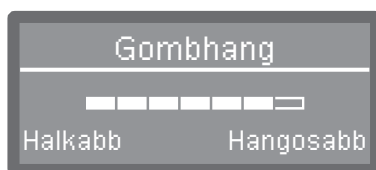

A hangerő fokozatát egy kijelzősáv mutatja. A legkisebb beállításban a zümmögő hangja ki van kapcsolva.

- Állítsa be a hangerőt a  $\wedge$  (Hangosabb) és a  $\vee$  (Halkabb) nyílombok segítségével.
- Tárolja a beállítást az OK gombbal.



A Bővített beállítások menühez az összes adminisztratív folyamat és beállítás hozzá van rendelve.

A hozzáférés a Bővített beállítások menühez Pin-kóddal védett. Ha nem rendelkezik a pin-kóddal, forduljon egy megfelelő hozzáférési jogokkal rendelkező felhasználóhoz, vagy szakítsa meg a folyamatot a ↵ gombbal.

A struktúra áttekintésben minden olyan opcióhoz, amit tartósan be lehet állítani, egy  négyzet van hozzáfűzve.

### Bővített beállítások

- ▶ Kód
  - ▶ Programmegszakítás
    - ▶ kóddal
    - ▶ kód nélkül
  - ▶ Kód megváltoztatása
- ▶ Dátum
  - ▶ Dátumformátum
    - ▶ NN:HH:ÉÉ
    - ▶ HH:NN:ÉÉ
  - ▶ Beállítás
- ▶ Üzemi napló
  - ▶ Fogyasztás: víz
  - ▶ Fogyasztás: tisztítószer
  - ▶ Fogyasztás: öblítőszer
  - ▶ Fogyasztás: seml.szer
  - ▶ ...
  - ▶ Üzemórák
  - ▶ Programlefutás számláló
  - ▶ Szerviz intervallum
- ▶ Protokoll
  - ▶ rövid
  - ▶ hosszú
- ▶ Hőmérsékletegység
  - ▶ °C
  - ▶ °F
- ▶ Programbeállítások
  - ▶ Program megvált.
    - ▶ ...
  - ▶ Program visszaállítása
    - ▶ ...
- ▶ Programjövahagyás
  - ▶ Összes
  - ▶ Kiválasztás
    - ▶ ...
- ▶ Program eltolása
  - 1 Univerzális
  - 2 Standard
  - 3 Intenzív
- ▶ Adagoló rendszerek
  - ▶ DOS\_
    - ▶ aktív
    - ▶ inaktív
    - ▶ Légtelenítés DOS
    - ▶ Koncentráció
    - ▶ Név megváltoztatása
- ▶ Ellenőrző program
  - ▶ nem
  - ▶ Labor
  - ▶ Validálás
- ▶ Szűrő karbantartása
  - ▶ Szűrő kombináció
    - ▶ visszaállítás (igen/nem)
  - ▶ Intervallum ↻ 10

## Bővített beállítások

---

- ▶ Interfész
  - ▶ Ethernet
    - ▶ Modul státusza
    - ▶ DHCP
  - ▶ RS232
    - ▶ Protokoll kinyomtatása
    - ▶ Nyelv ▾
    - ▶ Modus
    - ▶ Adatátviteli sebesség: 9600
    - ▶ Paritás: none
    - ▶ visszaállítás (igen/nem)
- ▶ Vízkeménység ⇄ 19
- ▶ Display kijelzés
  - ▶ Van-hőmérséklet
  - ▶ Kell-hőmérséklet
- ▶ Kijelző
  - ▶ Kontraszt
  - ▶ Fényerő
- ▶ Kikapcsol x óra múlva
  - ▶ igen
  - ▶ nem
- ▶ Gyári beállítás
  - ▶ visszaállítás
    - ▶ csak programbeállítások
    - ▶ Minden beállítás
  - ▶ nem
- ▶ Szoftververzió
  - ▶ EB ID XXXXX
  - ▶ EGL ID XXXXX
  - ▶ EZL ID XXXXX
  - ▶ EFU ID XXXXX
  - ▶ LNG ID XXXXX

### Kód

A Bővített beállítások menü átfogja a releváns funkciókat és rendszerbeállításokat, amikhez a gépi előkészítés területén kibővített ismeretekre van szükség. Ennek megfelelően a menühöz való hozzáférés egy négyjegyű számkód, egy pin-kód által behatárolható.

Egyes opciók zárolása, valamint több pin-kód egyidejű kiadása nem lehetséges.

⚠ A pin-kód elvesztése esetén a Miele vevőszolgálatnak kell egy új pin-kódot kiadni.

### A pin-kód megadása

Ha a Bővített beállítások menühöz való hozzáférés védve van, A menü választásakor felszólítja Önt a rendszer a pin-kód megadására.



Ha nem rendelkezik a pin-kóddal, forduljon egy megfelelő hozzáférési jogokkal rendelkező felhasználóhoz, vagy szakítsa meg a folyamatot a ↶ gombbal.

- Állítsa be ehhez a mindenkor számokat a ^ (nagyobb) és a ∨ (alacsonyabb) nyílombok segítségével.
- Hagyja jóvá mindegyik számjegyet egyenként az OK gombbal.

Az OK gomb megnyomása után a jelölés automatikusan tovább ugrik a következő beviteli lehetőségre. A visszaugrás nem lehetséges. Hibás bevétel esetén a folyamatot a ↶ gombbal meg kell szakítani és meg kell ismétlni. A bevitt számjegyeket egy \*-jel helyettesíti.

Ha valamennyi számjegyet korrekten vitte be, a menü szabaddá válik.

Hibás bevétel esetén megjelenik egy hibaüzenet:

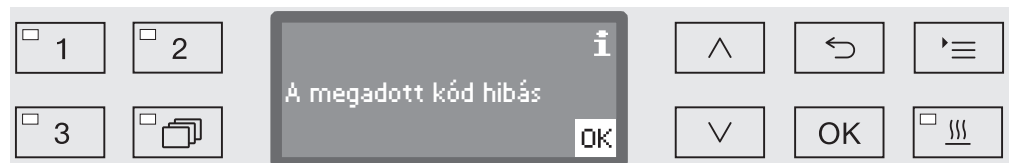

- Nyugtázza az üzenetet az OK gombbal.

A hozzáférés zárolva marad és a kijelző visszaugrik a menüválasztásra.

## Bővített beállítások

### A program megszakítása zárolása

Egy már megkezdett programot csak kényszerítő esetekben szakítsa meg, pl. ha a mosogatni való nagyon mozog. Ennek megfelelően a program megszakítás lehetőségét pin-kóddal lehet védeni.

- Hívja le a menüt a következő útvonalon keresztül:

☰ gomb

▶ Bővített beállítások

▶ Kód

▶ Programmegszakítás

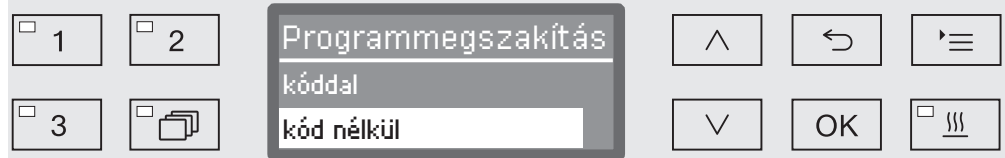

- kóddal

A program megszakítása csak a pin-kód megadását követően lehetséges.

- kód nélkül

Minden felhasználó bármikor megszakíthat futó programokat.

- Válasszon ki egy opciót a ^ és v nyílombok segítségével.
- Tárolja a beállítást az OK gombbal.

### A pin-kód módosítása

A PIN-kód egy négyjegyű számból áll és a felhasználó adja meg. 0-tól 9-ig minden számot lehet programozni.

⚠ Egy új PIN-kód kiadása esetén a régi kód felülíródik és ezáltal visszahozhatatlanul törlődik. A régi kód visszaállítása ezáltal lehetetlen.

A PIN-kód elvesztése esetén a Miele vevőszolgálatnak kell egy új PIN-kódot adnia.

- Hívja le a menüt a következő útvonalon keresztül:

☰ gomb

▶ Bővített beállítások

▶ Kód

▶ Kód megváltoztatása



- Állítsa be ehhez a mindenkori számokat a ^ (nagyobb) és a v (alacsonyabb) nyíl gombok segítségével.
- Hagyja jóvá mindegyik számjegyet egyenként az OK gombbal.

Az OK gomb megnyomása után a jelölés automatikusan tovább ugrik a következő beviteli lehetőségre. A visszaugrás nem lehetséges. Hibás bevétel esetén a folyamatot a ↶ gombbal meg kell szakítani és meg kell ismételni. A bevitt számjegyeket egy \*-jel helyettesíti.

Az utolsó számjegy jóváhagyásával az új Pin-kód elmentésre kerül.

## Bővített beállítások

---

### Dátum

A dátumra pl. a folyamat-dokumentáláshoz van szükség. A dátumformátumot és magát a dátumot kell beállítani.

### A dátumformátum kiválasztása

A dátumformátum kiválasztása meghatározza a kijelzőn és a folyamat-dokumentációban a megjelenítést.

- Hívja le a menüt a következő útvonalon keresztül:

☰ gomb

▶ Bővített beállítások

▶ Dátum

▶ Dátumformátum

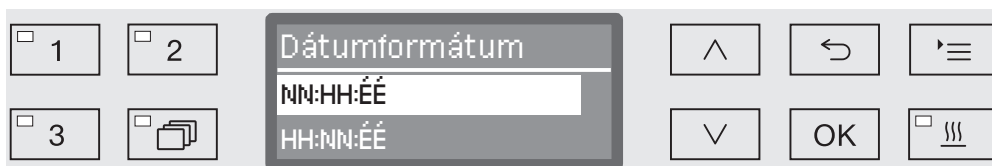

- A TT a napok,
- az MM a hónapok és
- a JJ az évek megadására szolgál.
- Válassza ki a ^ és v nyílombok segítségével a kívánt formátumot.
- Tárolja a beállítást az *OK* gombbal.

### A dátum beállítása

A napi dátum a kiválasztott dátumformátumban kerül kijelzésre.

- Hívja le a menüt a következő útvonalon keresztül:

☰ gomb

▶ Bővített beállítások

▶ Dátum

▶ Beállítás

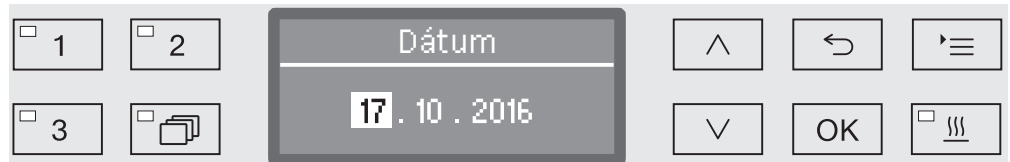

- Állítsa be a  $\wedge$  (növekvő)  $\vee$  (csökkenő) nyílombok segítségével a napot/hónapot és hagyja jóvá a bevitelt az OK gombbal.

Az OK megnyomása után a jelölés automatikusan tovább ugrik a következő beviteli lehetőségre. A visszaugrás nem lehetséges. Hibás bevétel esetén a folyamatot a  $\leftarrow$  gombbal meg kell szakítani és meg kell ismételni.

- Állítsa be a  $\wedge$  (növekvő)  $\vee$  (csökkenő) nyílombok segítségével a hónapot/napot és hagyja jóvá a bevitelt az OK gombbal.
- Az éveket a  $\wedge$  (nagyobb) és a  $\vee$  (alacsonyabb) nyílombok segítségével állítsa be és a bevitelt tárolja az OK gombbal.

Az utolsó OK gombnyomással a dátum tárolásra kerül.

### Üzemi napló

Az üzemi naplóban jegyzőkönyvezésre kerülnek a víz és a folyamatvegyszerek fogyasztási adatai, valamint az üzemórák és a programfolyamatok. A gép teljes életciklusa regisztrálásra kerül.

Ezenkívül a Miele vevőszolgálat az üzemi naplóban tárolhat egy ajánlást a minden esetben következő karbantartási időpontra vonatkozóan.

■ Hívja le a menüt a következő útvonalon keresztül:

☰ gomb

▶ Bővített beállítások

▶ Üzemi napló

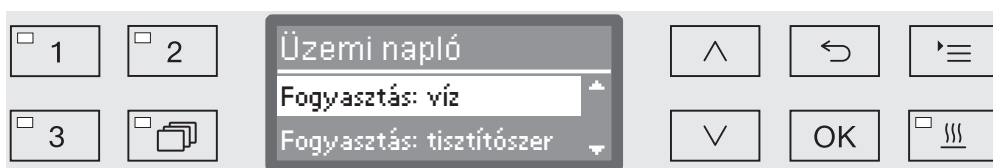

- Fogyasztás: víz

A teljes vízfogyasztás kijelzése literben (l).

- Fogyasztás: tisztítószer

Az elfogyasztott folyékony mosogatószer kijelzése literben (l).

A por alakú tisztítószer nem regisztrálják.

- Fogyasztás: öblítőszer

A teljes öblítőszer-fogyasztás kijelzése literben (l).

- Fogyasztás: seml.szer

A teljes semlegesítő szer fogyasztás literben (l).

- Üzemórák

Az összes üzemóra kijelzése.

- Programlefutás számláló

Valamennyi teljes programfolyamat összege. Az egyes programok között nem történik különbségtétel. A megszakított programok nem kerülnek számlálásra.

- Szerviz intervallum

A következő szerviz időpont dátuma (a Miele vevőszolgálat jegyzi be).

■ Válasszon ki egy opciót a ^ és v nyílombok segítségével és nyugtázza a választást az OK gombbal.

Az üzemi naplóból származó adatok nem módosíthatók.

■ A menüt a ↶ gombbal fejezze be.



### Jegyzőkönyv

A folyamatjegyzőkönyvek archiválására két különböző jegyzőkönyvi formátum között választhat.

Hogy hogyan választhatja ki ezeket, a „Folyamatdokumentáció“ fejezetben van leírva.

### A hőmérséklet mértékegysége

A program lefutása közben a hőmérsékletkijelzés a kijelzőn a programlépéstől függően kb. 2-5 másodpercenként aktualizálódik. Választhatóan kijelzhető a hőmérséklet Celsius-fok-ban (°C), vagy Fahrenheit-fokban (°F).

Gyárilag a hőmérséklet mértékegysége °C-ra (Celsius-fok) van előre beállítva.

A hőmérséklet mértékegységének váltásakor, pl. °C-ról °F-ra, a beállított hőmérséklet automatikusan átszámításra kerül.

■ Hívja le a menüt a következő útvonalon keresztül:

☰ gomb

▶ Bővített beállítások

▶ Hőmérsékletegység



- °C

A hőmérséklet kijelzése Celsius-fokban.

- °F

A hőmérséklet kijelzése Fahrenheit-fokban.

■ Válasszon ki egy opciót a ^ és v nyílombok segítségével.

■ Tárolja a beállítást az OK gombbal.

### Programbeállítások

E menü segítségével tudja a meglévő programokat a speciális mosogatástechnikai követelményekhez és a használt mosogatnivalóhoz igazítani, vagy valamennyi programot a gyári beállításokra visszaállítani.

A programbeállítások módosításához további speciális ismeretekre van szükség a készülék működésével kapcsolatban, és ezért azt csak tapasztalt felhasználók vagy a Miele vevőszolgálat végezheti el.

A további eljárás a „Programbeállítások“ fejezetben van leírva.

### Program engedélyezése

Fennáll a lehetőség az egyes előkészítési programokhoz való hozzáférés zárolására. A zárolt programok a programválasztásnál nem állnak rendelkezésre. Így pl. biztosítani lehet, hogy csak az ellenőrzött programokat alkalmazzák.

- Hívja le a menüt a következő útvonalon keresztül:

☰ gomb

- ▶ Bővített beállítások
  - ▶ Programjövahagyás

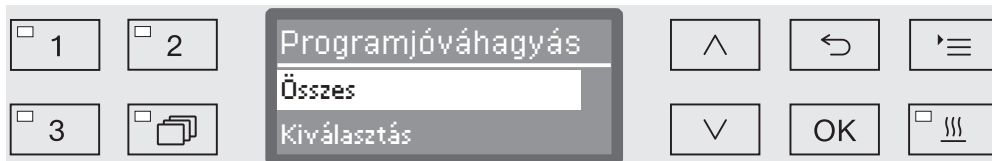

- Összes

Minden program engedélyezve van.

- Kiválasztás

Egy programválaszték áll rendelkezésre.

- Válasszon ki egy opciót a ^ és v nyílombok segítségével és nyugtázza a választását az OK gombbal.

A Kiválasztás opció megnyit egy listát az összes programmal.

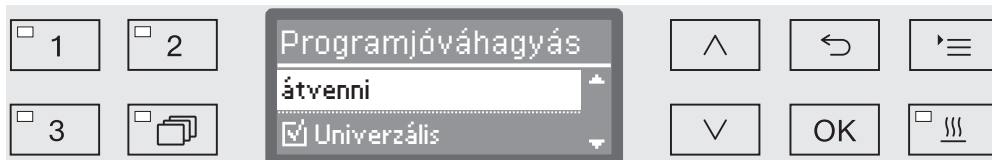

A programválasztás többszörös választással történik. A kijelzőn minden program elé van egy négyzet  helyezve. Ha a program engedélyezve van, abban látható egy pipa . A zárolt programokat üres négyzet jelöli.

- A programok engedélyezése, vagy zárolása a ^ és a v nyílombokkal és az OK gombbal való kiválasztás révén történik.
- A kiválasztás elmentéséhez válassza az átvenni opciót a lista végén és hagyja jóvá azt az OK gombbal.

### A program eltolása: a programválasztó nyomógomb kiosztása

A programlistát igényei szerint rendezheti és eközben a három programválasztó nyomógombra  1,  2 és  3 tetszőlegesen oszthat ki programokat.

- Hívja le a menüt a következő útvonalon keresztül:

☰ gomb

- ▶ Bővített beállítások
- ▶ Program eltolása

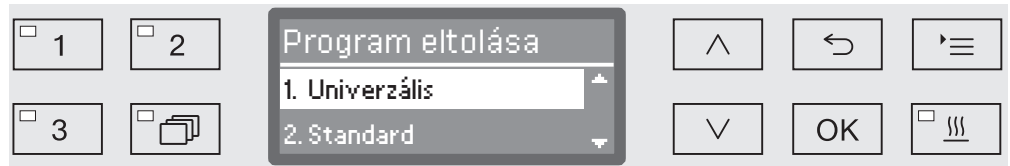

A programlistában minden engedélyezett program fel van sorolva (lásd ehhez a „Bővített beállítások / program engedélyezés“ fejezetet). A programválasztó nyomógombok kiosztása szempontjából azok programlistában elfoglalt helye döntő. Abban a programok 1-től n-ig vannak számozva. Az első három program van a programválasztó nyomógombokhoz hozzárendelve, pl.:

- 1. Univerzális a  1 programválasztó gombon
- 2. Standard a  2 programválasztó gombon
- 3. Intenzív a  3 programválasztó gombon
- 4. Anorganica
- 5. Organica
- stb.

- Válassza ki a ^ és a v nyílombok segítségével azt a programot, amit el szeretne tolni.

- Hagyja jóvá a választását az OK érintőgombbal.

Most ezt a programot eltolhatja a listában.

- Mozgassa ehhez a programot a ^ és a v nyílombok segítségével a kívánt pozícióba.

- Mentse el a programot az OK gombbal a kiválasztott pozícióba.

Az előzőleg erre a pozícióra tárolt program, valamint valamennyi következő program egy pozícióval lefelé tolódik.

Az eljárást akárhányszor megismételheti.

- A menüt a ↶ gombbal fejezze be.

## Bővített beállítások

### Adagoló rendszerek

Mosogatási blokkokként legfeljebb két folyamatvegyszer adagolható. A következő menün keresztül lehet az adagoló rendszereket aktiválni, légteleníteni, igény esetén a nevet módosítani és valamennyi program számára az adagolási koncentrációt beállítani.

#### Adagoló rendszerek aktiválása

A következőkben az egyes adagoló rendszereket valamennyi program számára aktiválhatja, vagy deaktiválhatja.

- Hívja le a menüt a következő útvonalon keresztül:

☰ gomb

▶ Bővített beállítások

▶ Adagolórendszer

▶ DOS... (Az adagolórendszer neve)



- aktív

A kiválasztott adagoló rendszer aktiválva van. Az adagolás a tervezett mosogatási blokkokban történik (lásd a programtáblázatokat).

- inaktív

A kiválasztott adagoló rendszer valamennyi program számára deaktiválva van.

- Válasszon ki egy opciót a ^ és v nyílombok segítségével.
- Tárolja a beállítást az OK gombbal.

### A DOS légtelenítése

A folyékony folyamatvezérszerek adagoló rendszerei csak akkor tudnak megbízhatóan adagolni, ha nincs levegő a rendszerben.

Egy adagoló rendszert csak akkor kell légteleníteni, ha

- az adagoló rendszert először használja,
- a tartály ki lett-e cserélve,
- az adagoló rendszer teljesen leürült.

Győződjön meg a légtelenítés előtt arról, hogy folyamatvezérszerek tartályai kielégítően fel vannak-e töltve és a szivólándzsák a tartályra vannak-e csavarozva. Több adagolórendszer egyidejű légtelenítése nem lehetséges.

■ Hívja le a menüt a következő útvonalon keresztül:

☰ gomb

- ▶ Bővített beállítások
  - ▶ Adagolórendszer
    - ▶ DOS... (Az adagolórendszer neve)
      - ▶ Légtelenítés DOS

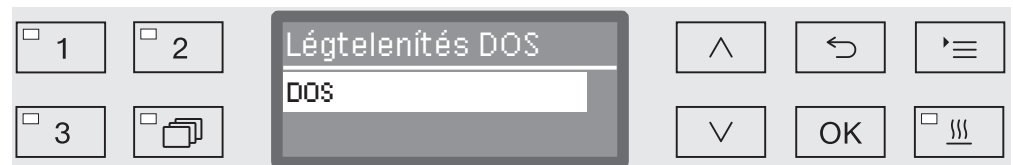

Az adagolórendszer kiválasztásával automatikusan indul a légtelenítés. Ha az automatikus légtelenítés folyamatát egyszer elindította, többet nem lehet megszakítani.

■ Válasszon ki egy adagolórendszert a ^ és v nyílombok segítségével.

■ Indítsa el a légtelenítést az OK gombbal.

Az automatikus légtelenítés folyamata sikeresen lezárult, ha a következő üzenet jelenik meg a kijelzőn.

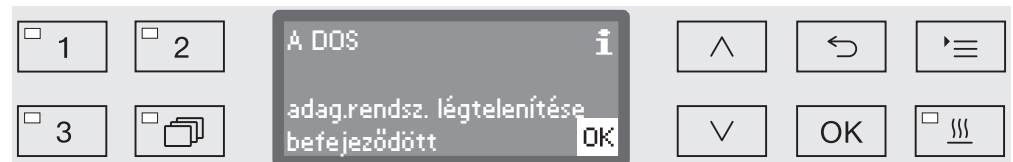

## Bővített beállítások

### Az adagolási koncentráció beállítása a folyékony tisztítószer számára

Az adagolási koncentrációt a folyékony tisztítószer számára pl. gyártóváltás esetén valamennyi program számára egyszerre be lehet állítani.

Az adagolási koncentrációt a gyártói adatoknak, ill. az előkészítési eredménnyel szembeni követelményeknek megfelelően be kell állítani.

Az automata folyékony tisztítószer fogyasztása az üzemi naplóban jegyzőkönyvezésre kerül (lásd a „Bővített beállítások / üzemi napló“ fejezetet).

Egy minősített tisztító automata program paramétereinek módosítása alkalmasint szükségessé teszi az ismételt teljesítési minősítést.

- Hívja le a menüt a következő útvonalon keresztül:

☰ gomb

- ▶ Bővített beállítások
  - ▶ Adagoló rendszerek
    - ▶ DOS\_
      - ▶ Koncentráció

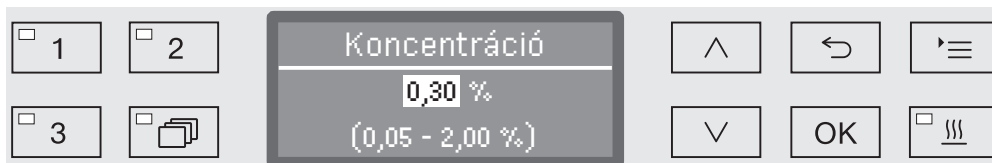

Az adagolási koncentrációt 0,01-es lépésekben lehet beállítani. A legalsó sorban van a lehetséges beállítási tartomány megadva.

- Állítsa be a koncentrációt a ^ (nagyobb) és a v (alacsonyabb) nyíl-gombok segítségével.
- Tárolja a beállítást az OK gombbal.

### Az adagoló rendszer átnevezése

Szükség esetén a „DOS1“, stb. adagoló rendszerek megnevezéseit egy kiegészítéssel, mint pl. „DOS1 tisztítószert“ ki lehet bővíteni. A „DOS“ jelölést a hozzátartozó számmal nem lehet módosítani.

Egy esetleges későbbi vevőszolgálati esetre dokumentálja a gyári beállítások minden módosítását.

Ha az opciót



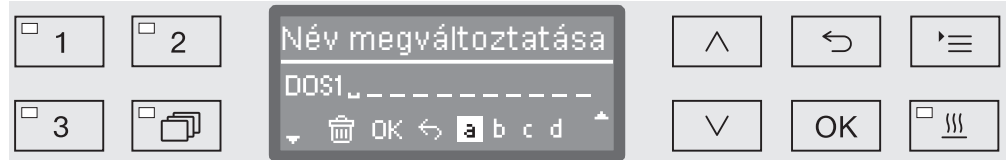

- Név megváltoztatása

kiválasztotta, a kijelző a következő nézetre vált:



A középső sorban jelenik meg az aktuális név. Ez módosítható az alsó sor menüpontjaival. A legfelső sor nevezi meg az alsó sorból a mindenkor kiválasztott menüpontot.

A nevek legfeljebb 15 karakterből, beleértve a szóközöket is, állhatnak. A következő opciók állnak a megnevezéshez rendelkezésre:

- Betűk A-tól Z-ig, ahol minden új szó automatikusan nagybetűvel kezdődik.
  - Számok 0-tól 9-ig.
  - Szóközök \_.
  - A -piktogram kiválasztása törli a kijelzett név mindenkor utolsó pozícióját.
  - Az OK piktogram kiválasztásával a kijelzőn tárolódik a név. A kijelző azután visszavált a kiindulási menübe.
  - A  piktogram a kijelzőn, ill. a  gomb a folyamatot lezárja a névmódosítás mentése nélkül. A kijelző visszavált a kiindulási menübe.
- Irányítsa a kurzort a  (balra) és  (jobbra) nyílombok segítségével a kívánt menüpontra.
- Hagyjon jóvá minden választást egyenként az OK gombbal.

### Ellenőrző program

A rutin ellenőrzés során, a tisztítási teljesítmény felülvizsgálatára különböző ellenőrző programok állnak rendelkezésre.

Hogy melyek ezek a programok és hogyan lehet azokat indítani, az a „Karbantartási intézkedések“ fejezetben van leírva.

## Bővített beállítások

### Szűrő karbantartás

#### A mosogatótér szűrőinek tisztítása

A mosogatótérben a szűrőket naponta ellenőrizni és rendszeresen tisztítani kell (lásd a „Karbantartási intézkedések/A szűrők tisztítása a mosogatótérben“ c. fejezetet).

Ehhez egy számlálót lehet a vezérlésben aktiválni, amely rendszeres intervallumokban emlékeztet a szükséges tisztításra.

#### Az intervallum aktiválása és beállítása

■ Hívja le a menüt a következő útvonalon keresztül:

- ▶ ≡ gomb
  - ▶ Bővített beállítások
    - ▶ Szűrő karbantartása
      - ▶ Szűrő kombináció

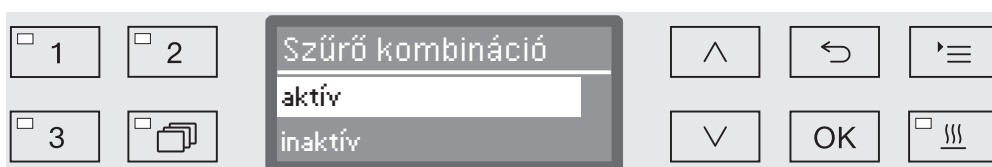

- aktív

A tisztítási intervallum aktiválva van.

A aktív kiválasztásával választhatóan visszaállíthatja a számlálót, vagy beállíthatja az intervallumot.

- inaktív

A tisztítási intervallum deaktiválva van.

■ Válasszon ki egy opciót a ^ és v nyílombok segítségével és nyugtázza a választást az OK gombbal.



A számláló vissza-  
állítás

A tisztítási intervallum számlálóját csak akkor szabad visszaállítani, ha elvégezte a tisztítást.

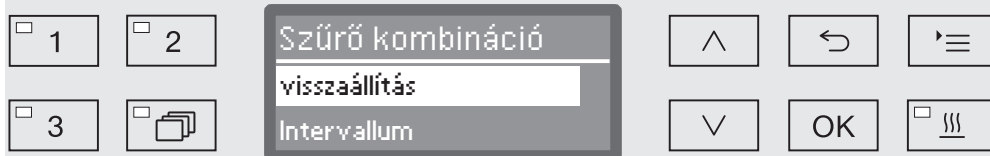

- visszaállítás

A számláló visszaállításra kerül.

- Intervallum

- Válasszon ki egy opciót a  $\wedge$  és  $\vee$  nyílombok segítségével és nyugtázza a választást az *OK* gombbal.

Az intervallum be-  
állítás

Az intervallum a programfutások számának megfelelően alakul és a használati viselkedésnek és a szennyeződésben elvárt részecskéknek / szilárd anyagoknak megfelelően kell beállítani.

Példa:

Napi 2 programfutás és 5 munkanap mellett a heti tisztítás 10-es ( $2 \times 5 = 10$ ) intervallumnak felel meg. Magas részecskéhányad esetén az intervallumot rövidebbre kell választani, hogy a szűrőket hetente többször tisztítsák.

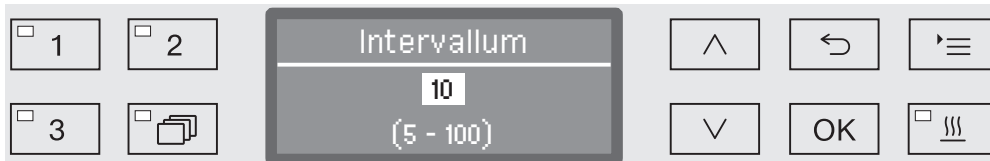

A programok beállítása 5-ös lépésekben történik. A legelső sorban van megadva a lehetséges beállítási tartomány.

- Állítsa be az intervallumot a  $\wedge$  (nagyobb) és a  $\vee$  (alacsonyabb) nyílombok segítségével.
- Tárolja a beállítást az *OK* gombbal.

### Interfész

A Miele tisztítóautomaták lehetőséget nyújtanak az előkészítési folyamatok dokumentálására. Ehhez a tisztítóautomaták a hátoldalon fel vannak szerelve egy modulfiókkal egy Miele kommunikációs modul fogadására. A kommunikációs modulokat a Miele kínálatában találja. A modulokhoz saját használati utasítás van mellékelve.

⚠ Veszélyeztetés illetéktelen hozzáférés miatt.

A hálózaton keresztüli illetéktelen hozzáférés esetén a tisztítóautomata beállításait, pl. az öblítési blokk hőmérsékletét, vagy a folyamatvegyszerek adagolását módosíthatják.

Üzemeltesse a tisztítóautomatát egy külön hálózati szegmensben, amelyet az egyéb hálózati szegmensekről fizikailag leválasztottak, vagy korlátozza a hálózathoz való hozzáférést tűzfal vagy megfelelően konfigurált router segítségével.

Biztosítsa a hálózatot erős jelszóval az illetéktelen hozzáférés ellen. Korlátozza a hálózati hozzáférést a szükséges személyekre.

Csak az EN/IEC 62368 szerint engedélyezett adatlekérdező készülékeket (PC, nyomtató stb.) használjon.

További információkat a kommunikációs modulokhoz, szoftvermegoldásokhoz és alkalmas nyomtatókhoz a Miele biztosít.

#### Ethernet

A XKM 3000 L Med kommunikációs modul lehetővé teszi egy Ethernet interfész telepítését a folyamatadatokat digitális archiválására egy külső szoftveren keresztül.

A modult egy felhasználó által rendelkezésre bocsátandó vezeték nélküli elérési ponton (Wireless Access Point) keresztül össze lehet kötni egy WLAN hálózattal.

#### RS 232

Egy protokollnyomtató közvetlen csatlakoztatásához egy XKM RS232 10 Med kommunikációs modulra van szükség.

A XKM RS232 10 Med modul egy terminálra vagy egy terminálemulációra való csatlakoztatásra is használható. Az adatok átvitele ASCII-kódban történik.

### Az interfész konfigurálása

⚠ Az interfész konfigurálását csak szakemberek végezhetik.

- Hívja le a menüt a következő útvonalon keresztül:

☰ gomb

- ▶ Bővített beállítások
- ▶ Interfész



- Ethernet

Egy Ethernet interfész konfigurálása.

- RS232

Egy RS-232-es interfész konfigurálása.

- Válassza ki az interfész fajtáját és nyugtázza a választását az **OK** érintőgombbal.

Befejezésül az interfész paramétereit kell konfigurálni.

### Ethernet

- Modul státusza

A kapcsolati állapot kijelzése (aktív/inaktív).

- Címek státusza

Az interfész-paraméterek felsorolása, mint pl. IP-cím, Subnet mask, stb.

- DHCP

Az Ethernet interfészt vagy egy Dynamic Host Configuration Protocol (DHCP) által, vagy a következő paraméterek beállítása által lehet megvalósítani.

- IP-cím
- Subnet mask
- Standard gateway
- DNS szerver automat.
- DNS-Server 1
- DNS-Server 2
- Port típus
- Port

## Bővített beállítások

---

### RS-232

- Protokoll kinyomtatása

A charge-jegyzőkönyvek utólagos kiolvasása (lásd a „Folyamatdokumentálás“ fejezetet).

- Nyelv 

Az RS-232-es interfész számára a következő nyelvek egyikét lehet beállítani:

német, angol (GB), francia, olasz, spanyol, portugál, svéd, vagy orosz.

- Modus

- Terminál

Csatlakoztatás egy terminálra, ill. egy terminál-emulációra.

Cirill írásjelek nincsenek ASCII-kódként tárolva. Az orosz nyelv-választásnál a kijelzés angolul (GB) történik.

- Nyomtató

Csatlakoztatás egy protokollnyomtatóra.

- Adatátviteli sebesség

Az interfész átviteli sebessége

- 2400, 9600, 19200, 38400, 57600, 115200.

- Paritás

Az adatátvitel biztosítása A paritásnak az adónál és a fogadónál meg kell egyeznie.

- none, even, odd.

- visszaállítás

Az interfész konfigurációját vissza kell állítani a gyári beállításra.

A következő paraméterek vannak előzetesen konfigurálva:

Adatátviteli sebesség	9600
Bit	8
Paritás	none
Stopbitek	1

### Vízkeménység

Ennek a menünek a segítségével a vízlágyító berendezést a vezetékes víz keménységére programozhatja.

A további eljárás a „Vízlágyító berendezés“ fejezetben van leírva.

### Kijelző: hőmérséklet

A programfutás közben a kijelzőn keresztül a mosogatótér hőmérsékletét le lehet kérdezni.

Vagy az aktuális tényleges hőmérséklet, vagy a futó mosogatási blokk számára előírt névleges hőmérséklet jelezhető ki.

- Hívja le a menüt a következő útvonalon keresztül:

☰ gomb

▶ Bővített beállítások

▶ Display kijelzés



- Van-hőmérséklet

Az aktuális tényleges hőmérséklet kijelzése.

- Kell-hőmérséklet

A futó mosogatási blokk számára tervezett névleges hőmérséklet kijelzése. Ha nincs megadva hőmérséklet, egy szaggatott vonal --- jelenik meg.

Egy program futása közben egységesen mindkét beállítás Hőmérséklet-ként jelenik meg. A tényleges és a névleges hőmérséklet nincs megkülönböztetve.

- Válasszon ki egy opciót a ^ és v nyílombok segítségével.
- Tárolja a beállítást az OK gombbal.

## Bővített beállítások

### Kijelző: fényerő és kontraszt

Ennek a menünek a segítségével a kijelző fényereje és kontrasztja állítható be.

- Hívja le a menüt a következő útvonalon keresztül:

☰ gomb

▶ Bővített beállítások

▶ Kijelző



- Kontraszt

Kontraszt beállítása.

- Fényerő

Fényerő beállítása.

- Válasszon ki egy opciót a  $\wedge$  és  $\vee$  nyílombok segítségével.
- Hagyja jóvá a kiválasztást az OK gombbal.

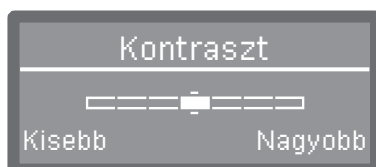

A kontrasztot és a fényerőt egy kijelzősávval lehet a kijelzőn beállítani.

- Igazítsa a beállítást a  $\wedge$  (Nagyobb/Világosabb) és  $\vee$  (Kisebb/Sötétebb) nyílombok segítségével.
- Tárolja a beállítást az OK gombbal.

### Lekapcsolási késleltetés

Ha a tisztító automatát nem használja a beállított ideig, az készenléti állapotba kerülhet, vagy automatikusan kikapcsolódhat.

**Készenléti állapot** A készenléti állapot során a tisztító automata bekapcsolva marad, a kijelzőn a pontos idő látható. Egy tetszőleges gomb megnyomásával a tisztító automata újra aktiválható.

- A készenléti állapot aktiválásához a Bővített beállítások/Kikapcsol x óra múlva alatt az automatikus lekapcsolás funkciót aktiválni kell és egy várakozási időt be kell állítani.
- Ezenkívül a Beállítások /Pontos idő/Kijelzés alatt egy opciót ki kell választani a pontos idő kijelzésére.

A beállított várakozási idő leteltét követően a tisztító automata készenléti állapotba kerül.

**Automatikus ki-kapcsolás funkció** Energiatakarékosság céljából az automatikus kikapcsolási funkciót aktiválni kell. Ha a tisztító automatát a beállítható ideig nem használja, akkor az automatikusan kikapcsolódik.

- Az automatikus kikapcsolási funkció aktiválásához először a Bővített beállítások/Kikapcsol x óra múlva alatt a funkciót aktiválni kell és be kell állítani egy várakozási időt.
- Ezután Beállítások /Pontos idő/Kijelzés alatt a Nincs kijelzés opciót ki kell választani.

A tisztító automata a várakozási idő elteltével automatikusan kikapcsolódik.

- A  gombbal kapcsolja be ismét a tisztító automatát.

## Bővített beállítások

### A lekapcsolási késleltetés aktiválása

- Hívja le a menüt a következő útvonalon keresztül:

- ≡ gomb
- Bővített beállítások
- Kikapcsol x óra múlva

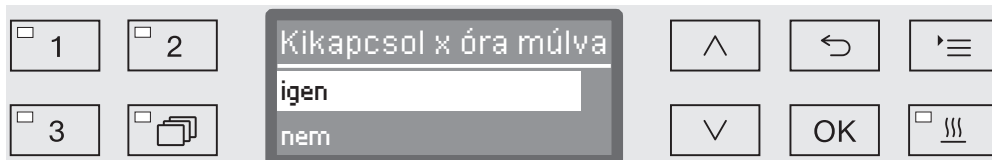

- igen

Az Auto-Off funkció aktiválva van. Be kell állítani egy várakozási időt, ami után az automatikus kikapcsolásnak meg kell történni.

- nem

Az Auto-Off funkció deaktiválva van.

- Válasszon ki egy opciót a ^ és v nyíl gombok segítségével.
- Tárolja a beállítást az OK gombbal.

### A várakozási idő beállítása

Ha kiválasztotta a igen opciót, következőként a várakozási időt kell beállítani, aminek a letelte után a kikapcsolásnak meg kell történni.

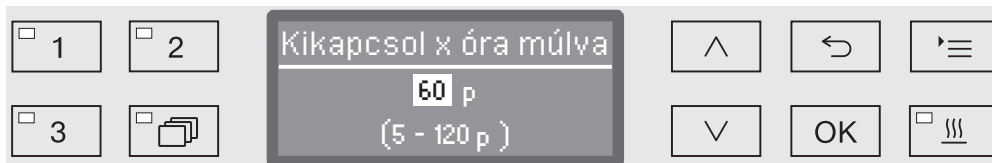

A várakozási időt 5 perces lépésekben lehet beállítani. A legelső sorban van megadva a lehetséges beállítási tartomány.

- Állítsa be a várakozási időt a ^ (nagyobb) és a v (alacsonyabb) nyíl gombok segítségével.
- Tárolja a beállítást az OK gombbal.



## Gyári beállítások

Igény esetén valamennyi módosított paramétert ismét vissza lehet állítani a gyári beállításokra. A vezérlés paramétereit és a programbeállításokat külön kell beállítani.

- Hívja le a menüt a következő útvonalon keresztül:

☰ gomb

▶ Bővített beállítások

▶ Gyári beállítás

▶ visszaállítás

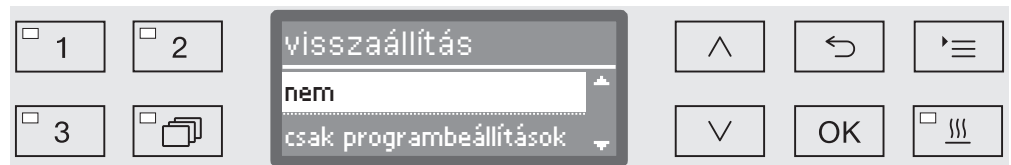

- nem

A módosított paraméterek megmaradnak.

- csak programbeállítások

Valamennyi programbeállítás visszaállításra kerül.

A szabad tároló helyekre rögzített programok változatlanul maradnak.

- Minden beállítás

Valamennyi vezérlő paraméter, beleértve az adagolási mennyiségeket és a vízkeménységet, visszaállításra kerül.

- Válasszon ki egy opciót a ^ és v nyílombok segítségével.

- Hagyja jóvá a kiválasztást az OK gombbal.

A tisztító automatát ezt követően újra kell indítani.

## Valamennyi beállítás

A Minden beállítás választással az újraindítást követően felszólítja Önt a rendszer, hogy az alapvető paramétereket, mint pl. nyelv, dátum, pontos idő, vízkeménység, stb. ismételtén vigye be.

- Vigye be a nyelvet, a dátumot, a pontos időt, stb.

Az utolsó bevitellel valamennyi paraméter tárolódik és a gyári beállítások újra visszaállítása befejeződik. A kijelző vált és az utoljára választott programot mutatja.

## Szoftverváltozat

Ezen a menün keresztül az egyes vezérlőelemek szoftverváltozatát le tudja kérdezni. Ezekre pl. vevőszolgálati esetben lehet szüksége.

A további eljárás a „Miele vevőszolgálat“ fejezetben van leírva.

### A programbeállítások módosítása

A programbeállításokat a speciális öblítéstechnikai követelményekre és a használt edényekre kell szabni.

A programbeállítások módosításához további speciális ismeretekre van szükség a készülék működésével kapcsolatban, és ezért azt csak tapasztalt felhasználók vagy a Miele vevőszolgálat végezheti el.

Egy minősített tisztító automata program paramétereinek módosítása alkalmasint szükségessé teszi az ismételt teljesítési minősítést.

### Programfelépítés

Minden program programblokkokra van osztva, amik egymás után futnak le. Egy program legalább egy és legfeljebb 11 programblokkot tartalmaz. Egy programon belül minden blokk csak egyszer fordulhat elő.

A programblokkok fölél van az úgynevezett programfej rendelve. Abban a program általános beállításai vannak. Ezenkívül ezen keresztül aktiválhatja, ill. deaktiválhatja a mosogatási blokkok egyes paramétereit.

### Programfej

- Mosogatókar ellenőrzés

Fennáll a lehetősége a szórókarok fordulatszáma felügyeletének a kiválasztott mosogatóblokkokban.

- Vízmenny. változtatás

Minden programhoz növelhető, ill. csökkenthető a befolyó vízmennyiség. A beállítás minden vízbefolyást igénylő program számára érvényes.

- Leszivattyúzási idő

Ha az építésoldali szennyvízrendszer nem elég, hogy a szennyvizet a mosogatótérből a tervezett időn belül levezesse, a leszivattyúzási időt meg lehet növelni.

## Programblokkok

A mosogatási blokkok sorrendje rögzítetten elő van írva és a programtáblázatban szereplővel megegyezik (lásd a „Programtáblázat“ fejezetet).

- Előöblítés 1-től 3-ig

Az előmosás a durva szennyeződések és a habképző anyagok eltávolítására szolgál.

- Tisztítás 1 és 2

A mosogatni valótól függően a tisztítás általában 50 °C-tól 85 °C-ig terjedő hőmérsékletnél történik tisztítószer hozzáadása mellett.

- Köztes öblítés 1-től 4-ig

A köztes öblítési lépésekben az előző mosogatási blokkokból a folyamatvegyszer kerül leöblítésre és alkalmasint semlegesítő szer adagolásával közömbösítésre.

- Utóöblítés 1-től 2-ig

A mosogatnivalón a lepedékek elkerülésére a utánöblítésnél lehetőleg teljesen sótlanított vizet kell alkalmazni (amennyiben rendelkezésre áll).

- Szárítás

A kielégítő szárítás csökkenti a maradéknedvességet a mosogatnivalón.

## A menü megnyitása

A programbeállításokra szolgáló menü gyárilag a felhasználók számára zárolva van. Igény esetén ezt a Miele vevőszolgálat fel tudja oldani.

- Hívja le a menüt a következő útvonalon keresztül:

☰ gomb

- ▶ Bővített beállítások
- ▶ Programbeállítások

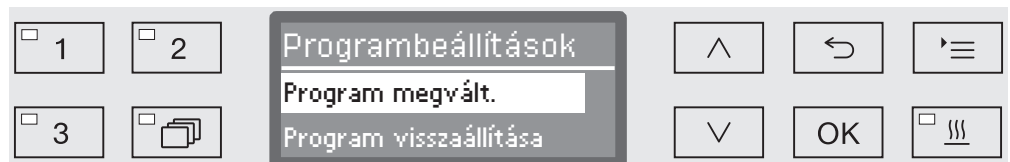

- Program megvált.

Az előkészítő programokat a mosogatástechnikai követelményekhez egyenként hozzá lehet igazítani.

- Program visszaállítása

Egy program visszaállítása a gyári beállításokra. A vevőszolgálat által újonnan létrehozott programok ezzel a választással törlődnek.

### A program visszaállítása

A programokat egyenként visszaállíthatja a kiszállítási állapotra.

 A szabad tároló helyre rögzített programok visszahozhatatlanul törölődnek.

...

▶ Programbeállítások

▶ Program visszaállítása

A kijelzőn először valamennyi program felsorolásra kerül.

- Válasszon ki egy programot a  $\wedge$  és  $\vee$  nyílombok segítségével és nyugtázza a választását az OK gombbal.



- igen

A program a gyári beállításra visszaállításra kerül.

- nem

A programparaméterek nem módosulnak.

- Válasszon ki egy opciót a  $\wedge$  és  $\vee$  nyílombok segítségével és nyugtázza a választását az OK gombbal.

## A program módosítása

A programtáblázatban módosíthatóként jelölt valamennyi paramétert módosíthatja. A további beállítások a Miele vevőszolgálat számára vannak fenntartva.

A programok beállítása két lépésben történik.

- Elsőként a mosogatási blokkokat a programhoz újra hozzá kell rendelni, vagy a meglévő hozzárendelést újra nyugtázni kell. Csak a hozzárendelt programblokkok paraméterezhetők.
- Azután a programparaméterek nem módosíthatók.

Egy esetleges későbbi vevőszolgálati esetre dokumentálja a gyári beállítások minden módosítását.

Egy minősített tisztító automata program paramétereinek módosítása alkalmasint szükségessé teszi az ismételt teljesítési minősítést.

- ...
- ▶ Programbeállítások
- ▶ Program megvált.

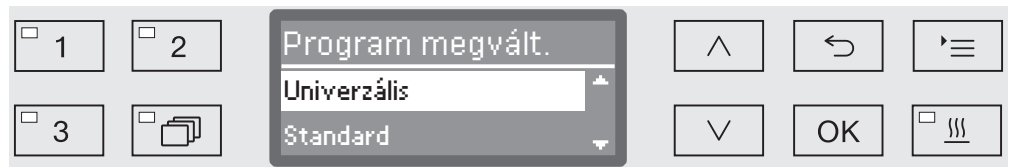

- Válassza ki a módosításra szánt programot.

A további eljárás a „Mosogatási blokkok hozzárendelése“ fejezetben van leírva.

## Programbeállítások

### A mosogatási blokkok hozzárendelése

Minden programmódosítás a mosogatási blokkok hozzárendelésével kezdődik.

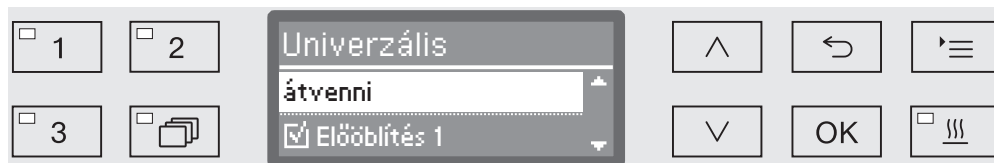

A hozzárendelés többszörös választáson keresztül történik. A kijelzőn minden mosogatási blokk elé egy négyzet  van elhelyezve. Ha a mosogatási blokk a programhoz hozzá van rendelve, abban egy pipa  látható. A mosogatási blokkok kiválasztása révén lehet ezeket a programhoz hozzárendelni, vagy a hozzárendelést eltávolítani.

- A mosogatási blokkok kiválasztása, ill. elhagyása a  $\wedge$  és a  $\vee$  nyíl-gombokkal és az OK gombbal való jóváhagyás révén történik.
- A kiválasztás elmentéséhez válassza az *átvenni* opciót a lista végén és hagyja jóvá azt az OK gombbal.
- Ha az előre beállított mosogatási blokkokat változatlanul akarja átvenni, az *átvenni* menüpontot az OK gombbal rögtön nyugtázhhatja.

Azt követően a további beállítási lehetőségek következnek. Azokat tetszőleges sorrendben dolgozhatja fel.

### Öblítőkar felügyelet

Az előkészítési eredmény attól függ, hogy a mosogatni valók minden felülete körbemosódik-e, ill. minden ürege átmosódik-e a mosóvízzel. Ehhez a gép, a kosár és a kocsi mosogatókarjai a forgás révén a mosóvizet elosztják a mosogató térben.

Fennáll a lehetősége a szórókarok fordulatszáma felügyeletének a programfolyamat közben.

A fordulatszám speciális mágneses mosogatókarok segítségével kerül megállapításra. A régebbi kosár- és kocsi modellek mágneses mosogatókarjait ennek a tisztító automatának az érzékelő-technikája nem képes felmérni és ezáltal felügyelni.

Ha a meghatározott fordulatszám nem egy előírt tartományon belül van, az a hibás bepakolás miatti akadályok, vagy a vízkeringésben a habképződés miatti blokádkra utal.

A fordulatszám-tartomány függ az alkalmazási területtől, a programtól és az alkalmazott kosaraktól.

A mosogatókar-felügyelet bekapcsolása

A mosogatókar-felügyelet egységesen minden mosogatósi blokk számára be-, ill. kikapcsolásra kerül.

...

► Mosogatókar ellenőrzés

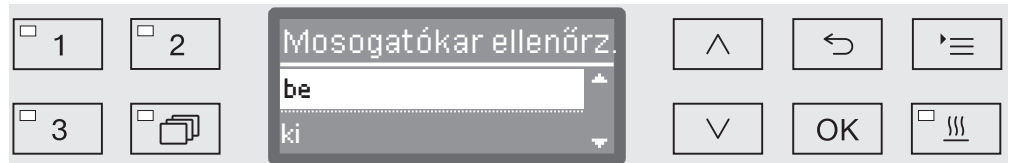

- ki

A mosogatókar-felügyelet ki van kapcsolva.

- Kosár ki

Csak a gép mosogatókarjai kerülnek ellenőrzésre. A kosár-, ill. kocsimosogatókarok deaktiválva vannak.

- be

Minden mosogatókar felügyelet alatt áll.

■ Válasszon ki egy opciót a  $\wedge$  és  $\vee$  nyílombok segítségével.

■ Tárolja a beállítást az *OK* gombbal.

Azt, hogy az különböző mosogatókar-fordulatszámoknak milyen hatása legyen, minden esetben öblítési blokkonként kell beállítani:

...

► öblítési blokk kiválasztása, pl.: Tisztítás 1

► Mosogatókar ellenőrzés

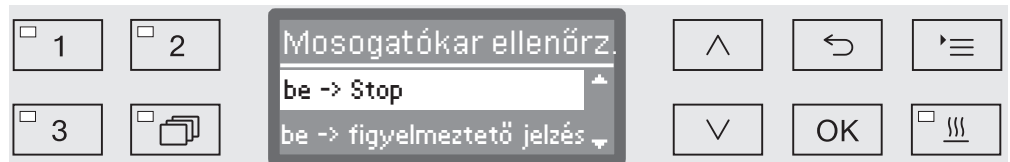

- be -> Stop

Egy futó program fordulatszám-eltérés esetén megszakításra kerül. A megszakítás a kijelzőn megjelenik és a charge-jegyzőkönyvbe bejegyzésre kerül.

- be -> figyelmeztető jelzés

Fordulatszám-eltérés esetén a program normál módon fut tovább. Csak egy jelzés kerül a kijelzőre és az eltérés a charge-jegyzőkönyvbe bejegyzésre kerül.

- ki

Nem kerül sor kijelzésre, a program normál módon fut tovább.

■ Válasszon ki egy opciót a  $\wedge$  és  $\vee$  nyílombok segítségével.

■ Tárolja a beállítást az *OK* gombbal.

## Programbeállítások

### A vízmennyiség módosítása

A vízmennyiség megnövelésének akkor van értelme, ha a mosogatni való szerkezete sok vizet köt le, vagy a szennyeződés fajtája (pl. vér) és az alkalmazott folyamatvegyszer miatt erős habképződéssel kell számolni. A kiegészítő vízmennyiség az alkalmazott kosarak, ill. koszik kivételétől, a szennyeződés fajtájától és a mosogatni valótól függ.

Ha csekély mértékben szennyezett tisztítandó eszközöket kell előkészíteni, ami ráadásul kevés vizet köt meg, a vízmennyiséget a gyári beállításra vissza lehet állítani a víz- és energiamegtakarítás érdekében.

...  
▶ Vízmenny. változtatás

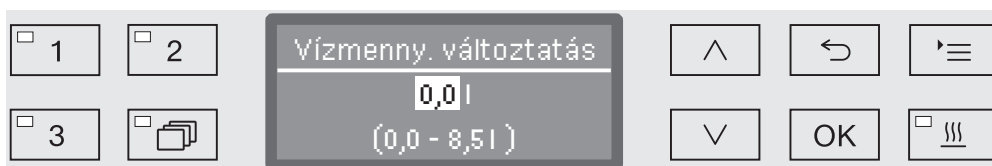

A vízmennyiséget 0,5 l-es lépésekben lehet növelni, vagy ismét a gyári beállításra visszaállítani. A legelső sorban van megadva a lehetséges beállítási tartomány. A „0 l-es“ beállítás felel meg a gyári beállításnak.

- Módosítsa a vízmennyiséget a  $\wedge$  (nagyobb) és a  $\vee$  (alacsonyabb) nyílombok segítségével.
- Tárolja a beállítást az *OK* gombbal.



### A leszívási idő meghosszabbítása

Ha egy öblítési blokk végén még maradékvíz van a mosogatótérben, mert pl. építési oldalról a szennyvízrendszer nem elég ahhoz, hogy a szennyvíz a mosogatótérből a tervezett idő alatt levezetésre kerüljön, a következő hibaüzenet jelenik meg:

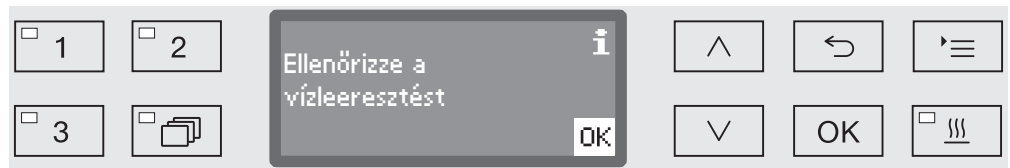

Ebben az esetben a leszívási időt meg lehet növelni.

...  
▶ Leszivattyúzási idő

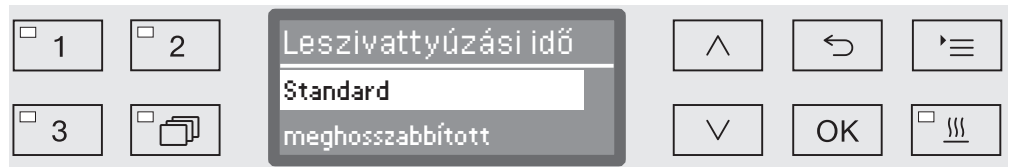

- Standard

A leszívási idő megfelel az alapbeállításnak.

- meghosszabbított

A leszívási idő fixen megadott idővel meghosszabbításra kerül. Ezzel a beállítással a program időtartama meghosszabbodik.

- Válasszon ki egy opciót a ^ és v nyílombok segítségével.
- Tárolja a beállítást az OK gombbal.

## Programbeállítások

### A koncentráció beállítása

Mosogatási blokkokként legfeljebb két folyamatvegyszer adagolható. Ugyanannak az adagoló rendszernek a kétszeri használata is lehetséges, kivéve a poradagoló készüléket (amennyiben rendelkezésre áll).

- ...
  - ▶ Adagolás 1, vagy Adagolás 2
    - ▶ Adagoló rendszerek

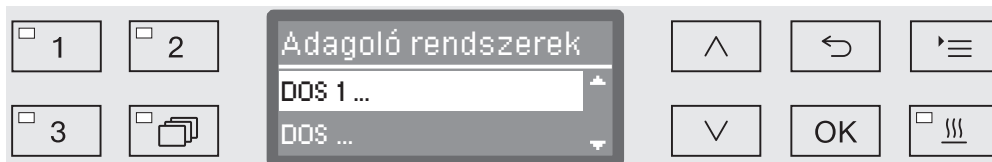

Az adagoló rendszerek száma a felszereltségtől és a csatlakoztatott DOS moduloktól függően változó lehet.

- Válasszon ki egy adagoló rendszert a  $\wedge$  és  $\vee$  nyílombok segítségével és nyugtázza a választást az OK gombbal.

Azt követően történik az adagolási koncentráció beállítása %-ban (százalék).

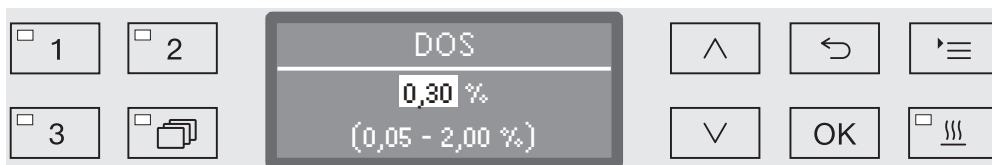

A beállítás 0,01%-os lépésekben történik. A legelső sorban van megadva a lehetséges beállítási tartomány.

- Állítsa be az adagolási koncentrációt a  $\wedge$  (nagyobb) és a  $\vee$  (alacsonyabb) nyílombok segítségével.
- Tárolja a beállítást az OK gombbal.

## A mosogatási blokk hőmérsékletének beállítása

A mosogatási blokk hőmérsékletét a mosóvíz felfűtése által érik el. A hőmérsékletet a feladathoz kell illeszteni.

Az 55 °C fölötti hőmérsékletek fehérje-kicsapódáshoz és adott esetben rögzüléshez vezetnek. Figyelembe kell venni a fertőzés minden esetben méltányos megelőzésének követelményeit.

...

▶ Hőmérséklet öblítő blokk



- Fűtés nélkül

A mosóvíz nem kerül felmelegítésre. A hőmérséklet a mosogatótérben az előző mosogatási blokk és a befolyó víz hőmérsékletének eredménye.

- Beállítás

Egy mosogatási blokk hőmérsékletének beállítása

- Válasszon ki egy opciót a  $\wedge$  és  $\vee$  nyílombok segítségével.
- Tárolja a beállítást az *OK* gombbal.

A Beállítás választás esetén azt követően meg kell adni a mosogatási blokk hőmérsékletét.



A beállítás 1-es lépésekben történik. A legelső sorban van megadva a lehetséges beállítási tartomány.

A folyamatvegszerek adagolása gyárilag előírt adagolási hőmérsékleten történik. Ha ehhez a mosogatási blokkhoz folyamatvegszerek adagolása van tervezve, a beállítható legalacsonyabb hőmérséklet az adagolási hőmérsékletnek felel meg. Alacsonyabb értéket nem lehet beállítani.

- Állítsa be a mosogatási blokk hőmérsékletét a  $\wedge$  (nagyobb) és a  $\vee$  (alacsonyabb) nyílombok segítségével.
- Tárolja a beállítást az *OK* gombbal.

## Programbeállítások

---

### A tartási idő beállítása

A tartási idő annak az időtartamnak felel meg, amíg a mosogatási blokk hőmérsékletét konstansan kell tartani.

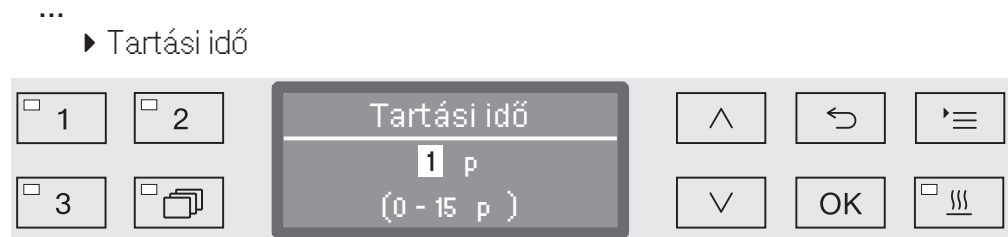

A beállítás 1 perces lépésekben történik. A legalsó sorban van megadva a lehetséges beállítási tartomány.

Ha ehhez a mosogatási blokkhoz folyamatvegszer adagolása van tervezve, a beállítható tartási idő legalább az előírt DOS hatásidőnek felel meg. Alacsonyabb értéket nem lehet beállítani.

- Állítsa be a tartási időt a  $\wedge$  (nagyobb) és a  $\vee$  (alacsonyabb) nyíl-gombok segítségével.
- Tárolja a beállítást az *OK* gombbal.

## Szárítástámogatás

A kiegészítő „Szárítástámogatás“ (Szárítás) funkció meggyorsítja a szárítási folyamatot a program végén.

A szárítástámogatás aktivált állapotában a kényelmi ajtózár a program végén résnyire kinyitja az ajtót, és ezáltal a vízgőz ki tud áramlani a mosogatótérből. A tisztítandó eszközöket a mosogatótér maradék hője passzívan szárítja.

## A mosogatótér lehűlési ideje

Az öblítési fázist egy lehűlési fázis követi. Ebben a szünetben a vízgőz a mosogatótérből levezetésre kerül a gőzkondenzátoron keresztül és kondenzálódik. Ezáltal a páratartalom csökken a mosogatótérben, ami a szárításnak kedvez. Ezenkívül a mosogatótér ezáltal valamennyit lehűl.

...

### ▶ Lehűlési idő mosogatótér

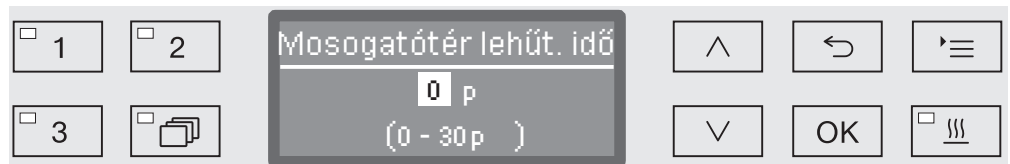

A beállítás 1 perces lépésekben történik. A legalsó sorban van megadva a lehetséges beállítási tartomány.

- Állítsa be a lehűlési időt a  $\wedge$  (nagyobb) és a  $\vee$  (alacsonyabb) nyíl-gombok segítségével.
- Tárolja a beállítást az *OK* gombbal.

## Szárítási idő

A lehűlési idő után a komfort ajtózár kinyitja az ajtót résnyire, hogy a mosogatótérben maradt nedvesség és hő távozhasson. Az ajtó ettől az időponttól ki van oldva és bármikor kinyitható. A szárítási idő letelte után a kijelzőn a Program vége üzenet jelenik meg. A szárítási idő letelte előtti ajtónyitás a programot idő előtt befejezi.

...

### ▶ Idő szárítás

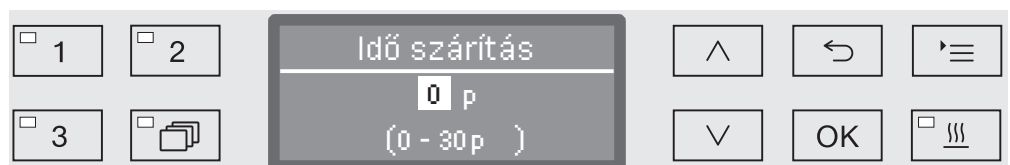

A beállítás 1 perces lépésekben történik. A legalsó sorban van megadva a lehetséges beállítási tartomány.

- Állítsa be a szárítási időt a  $\wedge$  (magasabb) és a  $\vee$  (alacsonyabb) nyíl-gombok segítségével.
- Tárolja a beállítást az *OK* gombbal.

## A felkészítési folyamatok dokumentálása

A felkészítési folyamatok charge-onként kerülnek dokumentálásra. Minden esetben a tényleges és névleges értékek összevetése kerül rögzítésre.

A programlefutás alatt többek között a következő adatok kerülnek jegyzőkönyvezésre:

- géptípus és sorozatszám,
- dátum,
- programindítás és programnév,
- charge-szám,
- alkalmazott mosogatási blokkok,
- az adagolórendszer az adagolási hőmérséklettel és alkalmasint az adagolási mennyiség,
- névleges adatok a hőmérséklet és a hatásidők számára,
- minimális és maximális hőmérséklet a hatásidő alatt,
- a mosónyomás-mérés eredménye,
- valamennyi hibaüzenet,
- program vége,
- rendszerüzenetek, mint pl. sóhiány.

Igény esetén még további adatokat is fel lehet venni a jegyzőkönyvbe. Emiatt forduljon a Miele vevőszolgálathoz.

## Tárolás

A terjedelemtől függően 10, legfeljebb 20 charge-jegyzőkönyv kerül tárolásra hálózat-kimaradás ellen védve a készülék saját memóriájában. Pl. hálózati vagy nyomtatóproblémák esetén ezeket utólag ki lehet olvasni. Ha a memória megtelik, a rendszer felülírja a legrégebbi protokollt.

Ezenkívül az utolsó programfuttatásból származó folyamatadatok grafikus kimenetére vonatkozó nyers adatok is tárolásra kerülnek. Ezeket külső dokumentációs szoftver segítségével grafikus ábrázolássá alakíthatjuk. A nyers adatok továbbítása Ethernet interfészt igényel. A kijelzőn történő grafikus ábrázolás vagy a kimenet a közvetlenül csatlakoztatott nyomtatón nem lehetséges. A grafikus információk áramszünetbiztos tárolása nincs megadva.

## A charge-szám utólagos bevitelle

A Miele vevőszolgáltatnak lehetősége van a charge-számokat folyamatosan, pl. a szoftverfrissítések vagy a gépvezérlés cseréi esetén utólag bejegyezni.

## Kommunikációs modul a külső archiválás számára

A charge-jegyzőkönyvek tartós archiválására a készülék hátoldalon be van építve egy modul fiók egy Miele kommunikációs modul fogadására. A modulok lehetővé teszik egy Ethernet interfész kialakítását a dokumentáláshoz egy dokumentációs szoftver segítségével, vagy egy RS-232-es interfészét protokollnyomtatóra való csatlakoztatással.

További információkat a szoftvermegoldásról és alkalmas nyomtatóról a Miele cégnél kaphat.

Csak az EN/IEC 62368 szerint engedélyezett adatlekérdező készülékeket (PC, nyomtató stb.) használjon.

A kommunikációs modulokat a Miele tartozék kereskedelemben kaphatja meg, és azok bármikor utólag telepíthetők. A modulokhoz saját szerelési utasítások vannak mellékelve.

Az interfész konfigurálását csak szakemberek végezhetik. Vegye figyelembe ehhez az útmutatásokat a „Kibővített beállítások/interfész” fejezetben.

## Folyamatdokumentáció külső szoftverrel

A digitális archiváláshoz a folyamatadatok egy Ethernet interfészen keresztül kerülnek egy külső dokumentációs szoftverhez. Az átvitel választhatóan a futó folyamatban folyamatosan, vagy a folyamat végén tömörítve történhet. Az ehhez szükséges beállításokat a Miele vevőszolgálat végzi el.

Az információk a mosónyomásról,  $A_0$ -értékről, vezetőképességről, hőmérsékletről a mosogatótérben igény esetén grafikusán is archiválhatók.

Egy Ethernet interfész utólagos kialakításához egy XKM 3000 L Med kommunikációs modul utólagos felszerelésére van szükség.

Egy WLAN hálózatra való csatlakozáshoz a modult kábellel egy Ön által biztosított vezeték nélküli elérési pontra kötheti.

### Problémák az adatátvitel során

Ha egy futó folyamat közben hálózati zavar lép fel, pl. egy laza kábel miatt, megfelelő hibaüzenet jelenik meg.

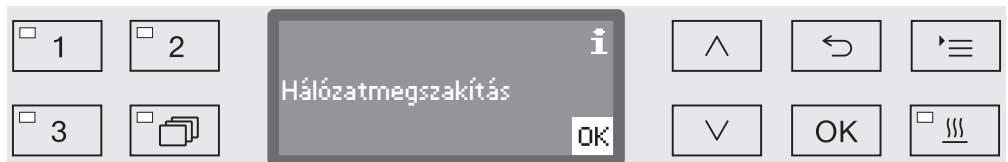

A futó előkészítési folyamat megszakítás nélkül folytatódik és a folyamatadatok a belső, köztes memóriában tárolódnak.

Hálózattal, vagy a protokollszoftverrel kapcsolatos problémák esetén értesítse a rendszer-, vagy hálózati adminisztrátorát.

## Folyamatdokumentáció protokollnyomtatóval

A folyamatjegyzőkönyvek egy közvetlenül csatlakoztatott protokollnyomtatón keresztül kerülnek kinyomtatásra és papíron archiválásra. Ez nem tartalmazza a grafikus ábrázolást. A közvetlen csatlakoztatáshoz egy XKM RS232 10 Med kommunikációs modulra van szükség.

### Jegyzőkönyvi formátumok

A papíron történő archiváláshoz két különböző jegyzőkönyvi formátum között lehet választani.

- A hosszú formátumban valamennyi jegyzőkönyvezett adat fel van sorolva.
- A rövid formátum csak kiválasztott paramétereket tartalmaz.

A jegyzőkönyvi formátumnak nincs hatása a tisztító automatában tárolt adatokra. Alapvetően valamennyi adat tárolásra kerül a hosszú jegyzőkönyv számára. Ezáltal minden új chargehoz módosítható a jegyzőkönyvi formátum.

■ Hívja le a menüt a következő útvonalon keresztül:

☰ gomb

▶ Bővített beállítások

▶ Protokoll



- rövid

Nyomtatás rövid formátumban

- hosszú

Nyomtatás hosszú formátumban

■ Válasszon ki egy opciót a ^ és v nyílombok segítségével.

■ Tárolja a beállítást az OK gombbal.



## Töltet-jegyzőkönyvek utólagos kiolvasása

A tisztító automata biztosítja a tárolt jegyzőkönyvek utólagos kiolvasásának lehetőségét.

### Külső szoftverek

A hálózati kapcsolat megléte esetén az adatokat közvetlenül le lehet kérdezni a dokumentációs szoftveren keresztül, amennyiben a dokumentációs szoftver támogatja ezt a funkciót. A tisztító automatákon nem szükségesek a bejegyzések.

### Protokollnyomtató

Az utólagos protokollnyomatásokhoz a következő opciók állnak rendelkezésre.

- Hívja le a menüt a következő útvonalon keresztül:

☰ gomb

- ▶ Bővített beállítások
  - ▶ Interfész
    - ▶ RS232
      - ▶ Protokoll kinyomtatása



- Az utolsó protokoll
  - Az utolsó charge-jegyzőkönyv kiadása
- Aktuális munkanap
  - Az aktuális munkanap valamennyi charge-jegyzőkönyvének kiadása
- Utolsó munkanap
  - Az előző munkanap valamennyi charge-jegyzőkönyvének kiadása
- Összes
  - Valamennyi tárolt jegyzőkönyv kiadása

- Válasszon ki egy opciót a ^ és v nyílombok segítségével.

- Az OK gombbal indítja el az adatátvitelt.

Az adatátvitel a háttérben fut úgy, hogy a tisztító automata tovább használható.

### Karbantartás

A rendszeres karbantartásokat **1000 üzemóra után, vagy évente legalább egyszer** a Miele ügyfélszolgálatának vagy egy megfelelően képzett szakembernek kell elvégeznie.

A karbantartás a következő pontokat és működési ellenőrzéseket foglal magában:

- kopóalkatrészek kicserélése
- elektromos biztonsági ellenőrzés a nemzeti előírások szerint (pl. VDE 0701, VDE 0702)
- ajtómechanika és ajtó tömítés
- csavarkötések és csatlakozók a mosogatótérben
- víz be- és elvezetése
- belső és külső adagolórendszerek
- mosogatókarok
- Szűrőkombináció
- gyújtóedény ürítőszivattyúval és visszacsapó szeleppel
- minden kocsi, kosár, modul és betét
- gőzkondenzátor
- öblítőmechanika/öblítési nyomás
- a komponensek vizuális- és funkcióellenőrzése
- elektrotermikus mérés (opcionálisan kérésre)
- tömítettség-vizsgálat
- minden, a biztonság szempontjából fontos mérőrendszer
- biztonsági berendezések

A külső dokumentációs szoftvert és a számítógép-hálózatokat a Miele vevőszolgálat nem ellenőrzi.

### Rutinellenőrzések

A munka megkezdése előtt az üzemeltetőnek naponta rutinellenőrzéseket kell végeznie. A rutintesztekhez gyári sablont biztosítanak az ellenőrzőlistához.

A következő pontokat kell ellenőrizni:

- a mosogatótérben található szűrők
- a készülék mosogatókarjai, valamint a kocsik, modulok és a kosarak mosogatókarjai
- mosogatótér és ajtótmítés
- adagolórendszerek
- a kocsik, kosarak, modulok és betétek
- az eszköztartók szűrői

### A mosogatótér szűrőinek tisztítása

A mosogatótér fenekén lévő szűrők megakadályozzák, hogy a durva szennyeződések a keringtető rendszerbe kerüljenek. A szűrők a szennyeződések által eltömődhetnek. Ezért a szűrőket naponta ellenőrizni kell és ha szükséges ki kell tisztítani.

⚠ Az eltömődött vízvezetékek okozta károk.

Beillesztett szűrők nélkül a szennyeződések a tisztítógép vízciklusába kerülnek. A szennyező részecskék eltömíthetik a fúvókákat és a szelepeket.

Csak akkor indítsa el a programot, ha a szűrőket behelyeztek.

Ellenőrizze a szűrők helyes illeszkedését, ha a szűrőket a tisztítás után kicserélte.

Megvan a lehetőség a mosogatótérben lévő szűrők tisztítási intervallumának beállítására a vezérlésben, lásd a „Beállítások ▾/szűrőkarbantartás“ fejezetet.

A tisztítási intervallum nem helyettesíti a mosogatótér szűrőinek napi rutinszerű ellenőrzését!

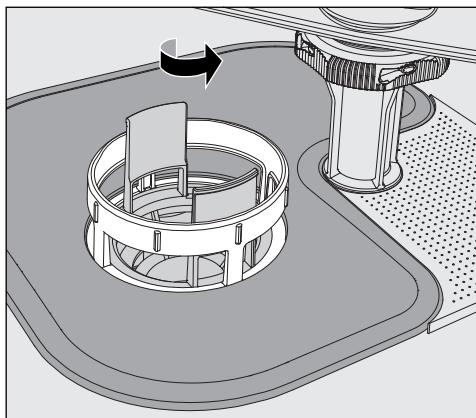

⚠ Fennáll a sérülés veszélye üvegcserepek, tűk, stb. által, amelyeket a szűrők visszatartottak.

## Karbantartási intézkedések

- Forgassa el a mikroszűrőt a nyíl irányába és vegye le a durva szűrővel együtt.

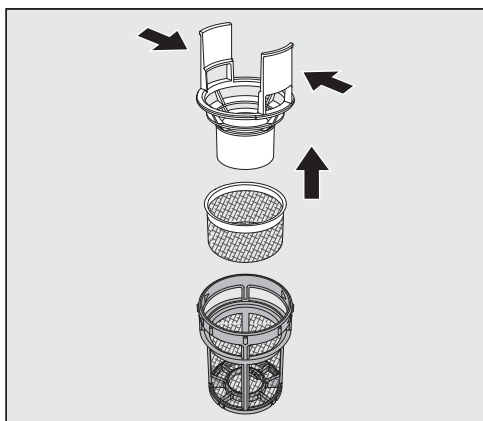

- Nyomja össze a fogantyú bordáit és húzza ki a durva szűrőt felfelé.
- Vegye ki a finom szűrőt, amely a durva és a mikroszűrő között van.

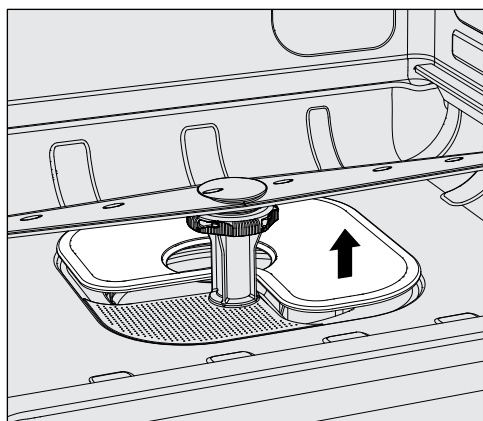

- Vegye ki utolsóként a felületi szűrőt.
- Tisztítsa meg a szűrőket.
- Helyezze be fordított sorrendben ismét a szűrőkombinációt. Ügyeljen arra, hogy ...
  - ... a felületi szűrő a mosogatótér fenekén simán felfeküdjön.
  - ... a durva szűrő a mikroszűrőbe bepattanjon.
  - ... a mikroszűrő ütközésig meg legyen húzva.

Ha a mosogatótér szűrői számára egy tisztítási intervallum beállításra került, azt a tisztítás elvégzését követően vissza kell állítani, lásd a „Beállítások /szűrőkarbantartás“ fejezetet.

### A szórókarok ellenőrzése és tisztítása

Előfordulhat, hogy a mosogatókarok fúvókái eltömődnek – különösen akkor, ha a szűrők a mosogatótérben nincsenek megfelelően bepattintva, és így a durva szennyeződések a mosóvíz keringési rendszerébe juthatnak.

A mosogatókarokat ezért naponta kell vizuálisan ellenőrizni az esetleges szennyeződések szempontjából.

- Ehhez vegye ki a kocsikat, ill. kosarakat.
- Ellenőrizze vizuálisan a mosogatókarok esetleges szennyeződéseit és az eldugult fúvókákat.
- Ellenőrizze ezenkívül, hogy a mosogatókarokat könnyen lehet-e elforgatni.

⚠ A nehezen járó vagy elakadt mosogatókarokat nem szabad tovább használni.  
Forduljon ilyen esetekben a Miele vevőszolgálathoz.

### A szórókarok tisztítása

A tisztításhoz a gép szórókarjait, valamint a kocsikét és kosarakét a következők szerint le kell szerelni:

- Vegye ki a kocsikat, ill. kosarakat a gépből.

A gép felső mosogatókarja egy dugós csatlakozóval van rögzítve.

- Húzza le lefelé a gép felső mosogatókarját.

A gép alsó szórókarja és a kocsik és kosarak szórókarjai bajonettzárak.

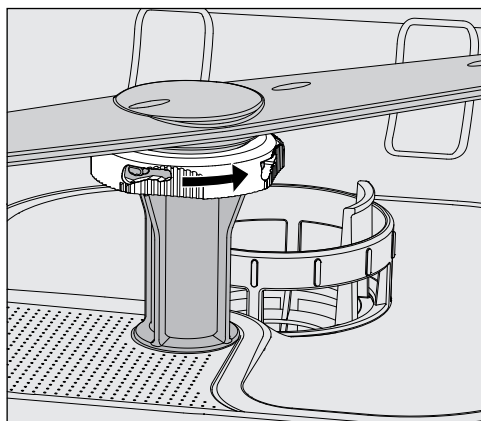

- Oldja meg a bordázott bajonettzárakat úgy, hogy a nyíl irányában ütközésig elcsavarja azokat.
- Azután a szórókarokat felfelé, ill. lefelé húzhatja le.

#### A kocsik és kosarak szórókarjai recézett anyákkal:

A régebbi gyártási sorozatú kocsik és kosarak szórókarjai recézett anyákkal vannak rögzítve. Ezeket le kell csavarni és a szórókarokat lefelé le kell húzni.

A fémből készült recézett anyáknak balos menete van.

A kerámiából készült recézett anyáknak jobbos menete van.

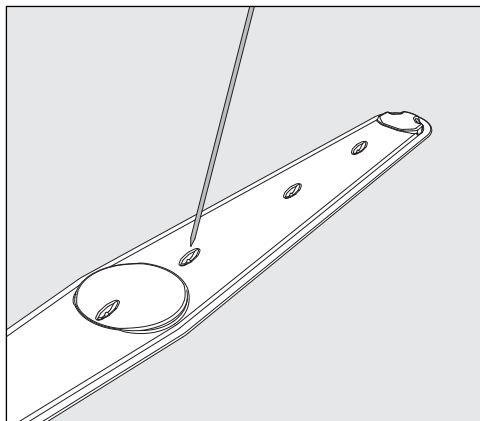

- Nyomja be a szennyeződések egy hegyes tárggyal a mosogatókarba.
- Ezt követően öblítse ki jól a mosogatókart folyó víz alatt.

⚠ A mosogatókarok mágnesekre nem szabad fémes tárgyaknak vagy a mosogatnivaló darabjainak tapadnia. A rátapadt fém tárgyak miatt a gép a mosogatókar-fordulatszámot hibásan mérheti. Távolítson el minden fémes tárgyat a mágnesekről.

- Ellenőrizze a mosogatókarok csapágyazásainak látható kopását.

Ha látható kopási jelenségek vannak a csapágyazásokon, az hosszú távon a mosogatókarok működését károsan befolyásolhatja. Forduljon ilyen esetekben a Miele vevőszolgálatához.

- A tisztítást követően helyezze be ismét a mosogatókarokat.
- Ellenőrizze a szerelés után, hogy a mosogatókarok könnyen elforgathatók-e.

A kocsik és kosarak szórókarjai egy-egy számmal vannak megjelölve, amely a bajonettzárak területén a vízbevezető csövekbe is bele van bélyegezve, pl. 03. Ügyeljen a szerelés során arra, hogy a számok a szórókarokon a vízbevezető csöveken lévő számokkal megegyezzenek.

## A tisztító automata takarítása

⚠ A tisztító automatát és annak közvetlen környezetét nem szabad tisztítás céljából lelocsolni, pl. víztömlővel vagy nagynyomású mosóval.

⚠ Ne használjon szalmiák tartalmú tisztítószeret, valamint nitro- és műgyanta hígítót!  
Ezek a szerek károsíthatják a felületeket.

## A kezelőpult tisztítása

⚠ A kezelőpult tisztításához ne használjon súroló szert és univerzális tisztítót.

Ezek a vegyi összetételük miatt az üveg és kerámia felületeken, valamint a rányomtatott kezelőgombokon jelentékeny sérüléseket okozhatnak.

- A kezelőpultot egy nedves kendővel és kézi mosogatószerrel, vagy egy nem súroló rozsdamentes acél tisztítószerrel tisztítsa meg.
- A kijelző és a műanyag alsó részének tisztítására kereskedelemben kapható üveg-, vagy műanyagtisztító szerek használhatók.
- A letörülő fertőtlenítés számára a gyártó által ajánlott és listázott szert használjon.

## Az ajtó tömítés és az ajtó tisztítása

- A szennyeződések eltávolítása érdekében az ajtó tömítést rendszeresen törölje át egy nedves kendővel.  
A sérült vagy a tömítetlen ajtó tömítést cseréltesse ki a Miele ügyfélszolgálatával.
- Távolítsa el az esetleges szennyeződések az ajtó oldalairól és a pántjairól.
- Tisztítsa meg rendszeresen egy nedves kendővel a lábazati lemezt az ajtó alatt.

## A mosogatótér tisztítása

A mosogatótér majdnem teljes mértékben öntisztuló. Ha mégis lerakódások képződnének, forduljon a Miele ügyfélszolgálatához.

## A készülék előlapjának tisztítása

- A rozsdamentes acél felületet csak egy nedves kendővel és kézi mosogatószerrel, vagy egy nem dörzsölő rozsdamentes acél tisztítószerrel tisztítsa meg.

## Az újbóli szennyeződés elkerülése

- A rozsdamentes acél felületek pl. ujjnyomok általi, gyors újraszennyeződésének elkerülésére befejezésül lehet egy rozsdamentes acél ápolószert használni.

### Kocsik, kosarak, modulok és betétek ellenőrzése

A kocsik, kosarak, modulok és betétek működésének biztosítására azokat naponta ellenőrizni kell. Tartozéklistát mellékelünk a készülékhez.

A következő pontokat kell ellenőrizni:

- a kocsik és kosarak görgői kifogástalan állapotban vannak-e és a kocssal vagy a kosárral szilárdan kapcsolódnak-e?
- Megvannak-e a vízcsatlakozó csomópontok, és sértetlenek-e?
- A magasságban állítható vízcsatlakozó csomópontok a megfelelő magasságba vannak-e állítva, és szilárdan vannak-e felszerelve?
- a fúvókák, öblítőhüvelyek és a tömlőadapterek a kocssal, kosárral vagy modullal szilárdan kapcsolódnak-e?
- szabadon átjárható-e valamennyi fúvóka, öblítőhüvely és tömlőadapter a mosóvíz számára?
- a kupakok és zárok stabilan állnak az öblítőhüvelyeken?
- megvannak-e minden modulnál és injektorlécnél a végsapkák és szilárdan arretálva vannak-e?
- a moduláris rendszer kocsijaiban és kosaraiban a vízcsatlakozókban a záró sapkák működőképese-e?

amennyiben megvannak:

- A mosogatókarok szabadon forognak?
- Nincsenek-e eltömődve a mosogatókarok fúvókái (lásd a „Mosogatókar tisztítása“ című fejezetet)?
- szabadok-e a mosogatókarokba beépített mágnesek a rátapadó fémes tárgytól?
- kell-e tisztítani a szűrőcsöveket, vagy cserélni a szűrőlemezeket, pl. a következőben: E 478/1?

### A kocsik, kosarak, modulok és betétek karbantartása

A rendszeres karbantartásokat **1000 üzemóra után, vagy évente legalább egyszer** a Miele ügyfélszolgálatának vagy egy megfelelően képzett szakembernek kell elvégeznie.



### Teljesítmény-ellenőrzés

Az előkészítési eljárás megfelelő teljesítményéről a gyakorlatban az üzemeltetőnek meg kell bizonyosodni.

#### Az érzékelőhöz való hozzáférés

A gép tetején, jobbra elől, a fedél, ill. a munkalap alatt található a folyamat-validáláshoz az érzékelő hozzáférési helye. A hozzáférési helyhez jutáshoz, a tisztító automata fedelét el kell távolítani, ill. a tisztító automatát a munkalap alól ki kell húzni.

- Nyissa ki az ajtót.

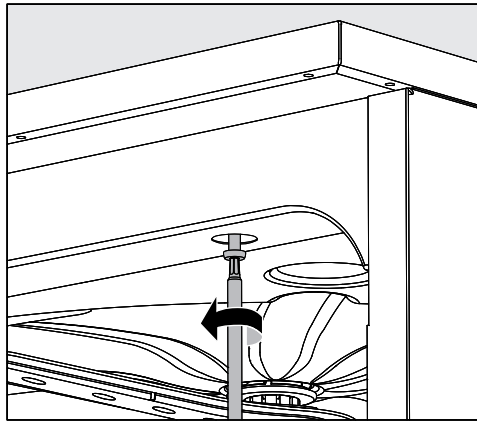

- Lazítsa meg a két rögzítő csavart.
- Lazítsa meg ezenkívül a gép hátoldalán a **fedél** biztosító csavarjait és vegye le felfelé a **fedelet**,

Vagy

- húzza ki a tisztító automatát kb. 15 cm-re a **munkalap** alól.

## Karbantartási intézkedések

---

### Ellenőrző programok

A rutinellenőrzés során különböző ellenőrző programok állnak rendelkezésre a tisztítási teljesítmény felülvizsgálatára. Az ellenőrzőprogramoknál nem önálló előkészítési programokról van szó. Sokkal inkább kiegészítő funkciókról, amiket egy tetszőleges előkészítési program indítása előtt lehet aktiválni.

Az ellenőrző programok a programfutást rögzített pontokon megszakítják. A megszakításra hangjelzés és a kijelző figyelmeztet. A Miele vevőszolgálat a megszakítás tartamát 10 másodperc és kb. 42 perc között állíthatja be. Ez alatt az idő alatt végre lehet hajtani a méréseket, vagy az ajtót mintavételhez ki lehet nyitni.

Ne hagyja az ajtót a mosogatótér lehűlésének megakadályozására túl hosszán nyitva.

Az időszak lefutását követően a program automatikusan folytatódik. Ha az ajtót kinyitották, a program csak az ajtó bezárását követően indulhat újra.

Ha el kíván tekinteni egy méréstől, ill. mintavételtől, a *Start/Stop* gomb megnyomásával a programot idő előtt folytathatja.

A következő ellenőrző programokat lehet kiválasztani:

- Labor

A programfolyamat minden mosogatási blokkban közvetlenül a mosóvíz leszívása előtt kerül leállításra.

- Validálás

A programfolyamat a következő pontokon kerül megszakításra:

- a mosóvíz leszivattyúzása előtt az utolsó tisztítási blokkban,
- A köztes öblítést követően a mosóvíz leszivattyúzása előtt és
- a vízbefolyást követően és az utánöblítés blokkban a leszivattyúzás előtt.

### Az ellenőrző program aktiválása

Az ellenőrző programok minden esetben csak egy programlefutásra érvényesek. A további ellenőrzésekhez egy ellenőrző programot ismételtel ki kell választani.

- Hívja le a menüt a következő útvonalon keresztül:

☰ gomb

- ▶ Bővített beállítások
- ▶ Ellenőrző program

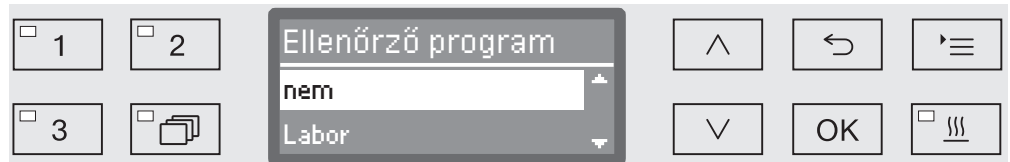

- nem

A menü programválasztás nélkül fejeződik be.

- Labor

Aktiválja az Labor ellenőrző programot.

- Validálás

Aktiválja az Validálás ellenőrző programot.

- Válasszon ki egy opciót a ^ és v nyílombok segítségével.

- Aktiválja az OK gombbal az ellenőrző programot a következő programindítás számára.

Most elkezdheti a teljesítmény-ellenőrzést.

- Válasszon ki hozzá egy programot a programválasztó nyomógombokon keresztül, vagy a programlistából és indítsa el.

A programfolyamat közben a kijelzőn a legalsó sorban a program Ellenőrző program-ként van jelölve.

Ha az ellenőrző programot a teljesítmény-ellenőrzés előtt ismét deaktiválni akarja, a felső menüt le kell hívni és a nem opciót ki kell választani.



## Hibaelhárítás

A következő hibaelhárítási javaslatok segítenek abban, hogy megtalálja az üzemzavar okát és elhárítsa azt. Ügyeljen azonban arra, hogy:

⚠ javításokat csak a Miele vevőszolgálat végezhet.  
Szakszerűtlen javítások következtében a felhasználó komoly veszélyeknek lehet kitéve.

Az ügyfélszolgálat sürgősen hívásának elkerülése érdekében egy hibaüzenet fellépésekor először ellenőrizni kell, hogy a hiba nem a működési feltételek hiányából fakad-e.

### Műszaki hibák és üzenetek

Probléma	Ok és elhárítás
<b>A kijelző és valamennyi LED sötét.</b>	A tisztító automata nincs bekapcsolva. ■ A  gombbal kapcsolja be a tisztító automatát.
	A biztosítók oldottak ki. ■ Vegye figyelembe az adattáblán a biztosító legkisebb értékét. ■ Kapcsolja be ismét a biztosítókat. ■ A biztosítók ismétlődő kioldása esetén értesítse a Miele vevőszolgálatot.
	A hálózati csatlakozó nincs bedugva. ■ Dugja be a hálózati csatlakozót.
<b>A tisztító automata magától kikapcsolt.</b>	Nem üzemzavar! Az Auto-Off a tisztító automatát egy megadott várakozási idő után automatikusan kikapcsolja, hogy energiát takarítson meg. ■ A  gombbal kapcsolja be ismét a tisztító automatát.
<b>A kijelzőn a pontos idő jelenik meg.</b>	Nem hiba! A tisztító automata készenléti állapotban van. ■ Nyomjon meg egy tetszőleges gombot a tisztító automata reaktiválásához.
<b>Hálózat-kimaradás üzem közben</b>	Ha egy programfutás közben átmeneti hálózat-kimaradás következik be, nem szükséges intézkedni. A program a megszakítástól folytatódik. Ha a hálózat-kimaradás ideje alatt a hőmérséklet a mosogatótérben egy a programblokk számára szükséges minimális érték alá esik, a programblokk megismétlésre kerül. ≥ 20 órás hálózat-kimaradás esetén a teljes program megismétlésre kerül. A folyamat-dokumentálás keretében minden hálózat-kimaradás jegyzőkönyvezésre kerül.
Következő karbantartás:	Nem hiba! A Miele vevőszolgálat tárolt a következő karbantartási időpontra egy ajánlást. ■ Egyeztessen egy karbantartási időpontot a Miele vevőszolgálattal.

## Adagolás / Adagoló rendszerek

⚠ Vigyázat a folyamatvegszerekkel való bánás során!  
 Valamennyi folyamatvegszer esetén figyelembe kell venni a gyártó biztonsági előírásait és a biztonsági adatlapokat.

Probléma	Ok és elhárítás
<b>A por alakú mosogatószerek tartályában a programfolyamat után még tisztítószert maradványok vannak beragadva.</b>	<p>A por alakú tisztítószerek tartálya a betöltéskor még nedves volt.</p> <ul style="list-style-type: none"> <li>■ Csak száraz tartályba töltsse bele a por alakú mosogatószert.</li> </ul> <p>A por alakú mosogatószer fedelét mosogatni való blokkolta.</p> <ul style="list-style-type: none"> <li>■ Rendezze el a mosogatni valót úgy, hogy a tartályfedél ki tudjon nyílni.</li> </ul>
<b>A por alakú mosogatószer fedelét nem lehet lezárni.</b>	<p>Leragadt mosogatószer maradványok akadályozzák a bezárást.</p> <ul style="list-style-type: none"> <li>■ Távolítsa el a mosogatószer maradványokat.</li> </ul>
DOS feltöltése	<p>Egy programfolyamat közben a folyékony folyamatvegszerek egy tartályában alacsony töltöttségi szintet mértek.</p> <ul style="list-style-type: none"> <li>■ Cserélje ki a tartályt egy feltöltöttre.</li> </ul>
A programstart nem lehetséges. Légtelenítse a DOS adagoló szivattyút	<p>Egy programot nem lehet indítani, mert ...</p> <ul style="list-style-type: none"> <li>- ... az adagoló rendszerben levegő van.</li> <li>- ... az adagoló rendszer teljesen leürült.</li> </ul> <ul style="list-style-type: none"> <li>■ Ellenőrizze a tartály töltöttségi szintjét. Cserélje ki adott esetben az üres tartályt egy feltöltöttre.</li> <li>■ Légtelenítse az adagoló rendszert.</li> </ul>
A DOS adagolórendszer légtelenítése fut	<p>Nem üzemzavar!          Az adagoló rendszer éppen automatikusan légtelenít.          Várja meg, amíg a légtelenítés lezárul.</p>
DOS adagolórendszer légtelenítése megszak. Ismétlés szükséges	<p>Az adagolórendszer légtelenítése megszakadt, mert túl alacsony átfolyást mértek. Esetleg az adagolótömlő meg van törve, vagy a szívlánczsa eldugult.</p> <ul style="list-style-type: none"> <li>■ Ellenőrizze, hogy az adagolótömlő nincs-e eldugulva és tömített-e. Az adagolótömlőt úgy tárolja, hogy ne tudjon megtörni.</li> <li>■ Ellenőrizze, hogy a szívlánczsa beszívónyílása esetleg nincs-e eltömődve és az okozót távolítsa el.</li> <li>■ Indítsa el ismételten a légtelenítési folyamatot.</li> </ul> <p>Ha az adagolótömlőn tömítetlenséget vagy a szívlánczsan egy hibát állapít meg, értesítse a Miele vevőszolgálatot.</p>

## Hibaelhárítás

Probléma	Ok és elhárítás
Kaniszter/szívóláncza DOS ellenőrzése	Nem, vagy túl csekély átfolyást mértek. <ul style="list-style-type: none"><li>■ Ellenőrizze a tartály töltöttségi szintjét. Cserélje ki adott esetben az üres tartályt egy feltöltöttre.</li><li>■ Ellenőrizze, hogy a szívóláncza beszívónyílásán nincsenek-e esetleg lerakódások.</li><li>■ Légtelenítse az adagoló rendszert.</li></ul>
	Az adagoló tömlő meg van törve. <ul style="list-style-type: none"><li>■ Távolítsa el a törést az adagoló tömlőből. Az adagoló tömlőt úgy tárolja, hogy ne tudjon újra megtörni.</li><li>■ Ellenőrizze az adagoló tömlő esetleges tömítetlenségeit.</li><li>■ Légtelenítse az adagoló rendszert.</li></ul>
	Ha az adagoló tömlőn tömítetlenséget, vagy a szívólánczán egy hibát állapít meg, értesítse a Miele vevőszolgálatot.

A nagy viszkozitású, nyúlós folyamatvegyszerek az adagolás felügyeletét befolyásolhatják és pontatlan mérésekhez vezethetnek. Forduljon ebben az esetben a Miele vevőszolgálathoz és érdeklődjön a szükséges intézkedések után.

Sóhiány / Vízlágyító berendezés



Probléma	Ok és elhárítás
Töltse fel a sót	A vízlágyító berendezés sókészlete fogyóban van. <ul style="list-style-type: none"> <li>■ Töltse fel a következő programindítás előtt a regeneráló sót.</li> </ul>
Rövidesen készülékzár következik be sóhiány miatt	A vízlágyító berendezés sókészlete fel lett használva. A további regenerálás már nem lehetséges. <ul style="list-style-type: none"> <li>■ Töltse utána a regeneráló sót.</li> </ul>
Készülékreteszelés sóhiány miatt	A vízlágyító berendezés sóhiány miatt nem tud regenerálni. A tisztító automata további használata zárolva van. <ul style="list-style-type: none"> <li>■ Töltse utána a regeneráló sót.</li> </ul> <p>A sótartály feltöltését követően néhány másodperccel a zárlat ismét feloldásra kerül. A regenerálás a következő programfolyamat alatt automatikusan megtörténik.</p>
A sótartály teteje nincs megfelelően lezárva.	A sótartály nincs megfelelően lezárva. <ul style="list-style-type: none"> <li>■ Zárja le a tartályt.</li> </ul>
	Sómaradványok blokkolják a záródást. <ul style="list-style-type: none"> <li>■ Távolítson el minden sómaradványt a sóbetöltő tölcseről, fedélről és a tömítésről. Öblítse le a sómaradványokat, azonban <b>ne</b> folyó vízzel, mivel az a tartályt kifuttatja.</li> <li>■ Zárja le a tartályt.</li> </ul>
	A sótartály fedele egy futó program alatt felugrott. <div style="border: 1px solid black; padding: 5px; margin: 5px 0;"> <p> Az ajtó nyitása során forró gőz és folyamatvegyszer léphet ki!</p> </div> <ul style="list-style-type: none"> <li>■ Nyissa ki az ajtót és csukja be a tartályfedelelet.</li> </ul>

# Hibaelhárítás

## Megszakítás hibakóddal

Hibakóddal, pl. Hiba XXX (ahol XXX egy tetszőleges szám lehet), történő megszakítás esetén bizonyos körülmények között súlyos műszaki hiba léphetett fel.

Minden hibakóddal történő megszakítás esetén érvényes:

- a  gombbal kapcsolja ki a tisztító automatát.
- várjon kb. 10 másodpercet, mielőtt a tisztító automatát a  gombbal ismét bekapcsolja.
- nyugtázza a hibakódot a PIN-kóddal.
- indítsa el az előzőleg kiválasztott programot még egyszer.

Ha a hibaüzenet ismételten kijelzésre kerül:

- jegyezze fel a hibaüzenetet.
- a  gombbal kapcsolja ki a tisztító automatát.
- értesítse a Miele vevőszolgálatot.



Továbbá vegye figyelembe az útmutatásokat a következő hibakódokhoz.

Probléma	Ok és elhárítás
Hiba 403-405	Egy program megszakadt, mert nem elég, vagy semennyi víz nem tudott a tisztító automatába befolyjni. <ul style="list-style-type: none"><li>■ Nyissa meg teljesen az vízcsapokat.</li><li>■ Vegye figyelembe a további útmutatásokat is a Ellenőrizze a vízbevezetést üzenethez.</li></ul>
Hiba 406-408	Egy program megszakadt, mert a befolyó víz térfogatárama túl alacsony. <ul style="list-style-type: none"><li>■ Ellenőrizze le, hogy a vízcsapok teljesen nyitva vannak-e.</li><li>■ Vegye figyelembe az útmutatásokat a minimális folyatónyomáshoz a „A vízbevezetés bekötése“ és a „Műszaki adatok“ című fejezetekben.</li><li>■ Ellenőrizze a szűrőket a vízbevezetésben.</li><li>■ Forduljon a Miele vevőszolgálathoz és érdeklődjön a szükséges intézkedések után.</li></ul>
Hiba 412-414	Egy program megszakadt, mert a befolyó víz térfogatárama túl nagy. <ul style="list-style-type: none"><li>■ Vegye figyelembe az útmutatásokat az ajánlott áramlási nyomáshoz és a maximális megengedett statikus víznyomáshoz „A vízbevezetés bekötése“ és a „Műszaki adatok“ című fejezetekben.</li><li>■ Forduljon a Miele vevőszolgálathoz és érdeklődjön a szükséges intézkedések után.</li></ul>
Hiba 422	Egy program megszakadt, mert a befolyó teljesen sómentesített víz vezetőképessége túl nagy. <ul style="list-style-type: none"><li>■ Ellenőrizze a rendszert a teljesen sómentesített vízre vonatkozóan.</li></ul>



Probléma	Ok és elhárítás
Hiba 426, 526	<p>Az öblítési nyomás túl alacsony.</p> <ul style="list-style-type: none"> <li>- Az öblítési nyomás az erős habképződés miatt túl alacsony. Esetleg a kiömlött öblítőszer a feltöltést követően nem távolították el.</li> <li>■ Vegye figyelembe a habképződéssel kapcsolatos utasításokat a „Vegyijeljárás” c. fejezetben.</li> <li>■ Indítsa el a „Öblítés” programot a mosogatótér tisztítására.</li> <li>- A rakodótartók hibásan vagy túlságosan meg lettek rakva.</li> <li>■ Kizárólag a mindenkori alkalmazási esetre szolgáló koscsikat, kosarakat, modulokat, és betéteket használjon.</li> <li>■ Úgy rendezze el az üreges vagy mély fenekű mosogatnivalókat, hogy a víz akadálytalanul le tudjon folyni.</li> <li>- A vízelvezető utak el vannak tömődve vagy tömítetlenek.</li> <li>■ Ellenőrizze és tisztítsa meg a mosogatótér szűrőit és a mosogatókarokat.</li> <li>■ Ellenőrizze az injektorlécek esetleges tömítetlenségeit, pl.: <ul style="list-style-type: none"> <li>- Megvan valamennyi zárósapka és végdugó?</li> <li>- Valamennyi csatlakozón vannak fűvókák, öblítőhüvelyek, tömlőadapterek vagy más öblítőeszközök?</li> <li>- Sértetlenek a meglévő szilikontömlők?</li> </ul> </li> <li>■ Ellenőrizze a vízcsatlakozók zárótárcsáit a mosogatótér hátfalán, hogy azok szintben zárnak-e, és az esetleges akadályokat szüntesse meg.</li> <li>- A vízmennyiség az alkalmazási esetre túl csekély.</li> <li>■ Növelje meg a vízmennyiséget (lásd a „Programbeállítások” c. fejezetet). Szükség esetén lépjen kapcsolatba az ügyfélszolgálattal.</li> </ul>
Hiba 433	<p>A kiálló mosogatnivalók vagy tárgyak az ajtórésben megakadályozzák az ajtó kényelmi ajtózártali teljes záródását.</p> <ul style="list-style-type: none"> <li>■ Távolítsa el a tárgyakat az ajtórésből, és rendezze el a mosogatnivalókat úgy, hogy ne ériék el az ajtó környezetét.</li> <li>■ Csukja be az ajtót.</li> </ul>

## Hibaelhárítás

Probléma	Ok és elhárítás
Hiba 438	<p>Az ajtó tömítés ragad.</p> <ul style="list-style-type: none"> <li>■ Tisztítsa meg az ajtó tömítést.</li> </ul> <p>A tisztító automata előtt a nehéz tárgyak akadályozzák a kényelmi ajtózártali automatikus nyitást.</p> <ul style="list-style-type: none"> <li>■ Ne állítson (nehéz) tárgyakat a tisztító automata elé.</li> </ul> <p>A kényelmi ajtózárt elakadt.</p> <ul style="list-style-type: none"> <li>■ A kinyitáshoz próbálja meg az ajtót óvatosan (nem erőltetve) az ajtófogantyúnál fogva meghúzni.</li> </ul> <p>Ha az ajtó továbbra is elakad:</p> <ul style="list-style-type: none"> <li>■ nyissa ki az ajtót a vészkioldóval.</li> <li>■ zárja be az ajtót, és kísérelje meg ismét a  gombbal kinyitni.</li> </ul> <p>Ismételt elakadás esetén:</p> <ul style="list-style-type: none"> <li>■ értesítse a Miele vevőszolgálatot.</li> </ul>
Hiba 440	<p>Az úszókapcsoló a gyűjtőedényben nem kapcsolt. Lehetőséges, hogy a kapcsoló blokkolva van.</p> <ul style="list-style-type: none"> <li>■ Vegye ki a szűrőrendszert.</li> <li>■ Ellenőrizze az úszókapcsoló szabd mozgását. Az úszókapcsoló a gyűjtőedény alatt, a szórókar mögött található.</li> </ul>
Hiba 460-462	<p>Egy program meglelt szakítva a mosogatókar fordulatszámának túl alacsony volta miatt.</p> <ul style="list-style-type: none"> <li>- mosogatnivaló blokkolja a gép, vagy a kosár mosogatókarjait.</li> <li>■ Rendezze el a mosogatnivalót úgy, hogy a mosogatókarok könnyen foroghassanak és indítsa el a programot újonnan.</li> <li>- A víznyomás az erős habképződés miatt túl alacsony.</li> <li>■ Vegye figyelembe az útmutatásokat a habképződéssel kapcsolatban a „Vegyij eljárás technika“ fejezetben.</li> </ul>
Hiba 492, 504	<p>Egy program megszakadt, mert az öblítési nyomás nem elegendő. Esetleg el vannak a szűrők a mosogatótérben dugulva.</p> <div style="border: 1px solid black; padding: 5px; margin: 5px 0;"> <p> Fennáll a sérülés veszélye üvegcserepek, tűk, stb. által, amelyeket a szűrők visszatartottak.</p> </div> <ul style="list-style-type: none"> <li>■ Ellenőrizze és tisztítsa meg a szűrőket (lásd a „Karbantartási intézkedések / A szűrők tisztítása a mosogatótérben“ fejezetet).</li> </ul>

Probléma	Ok és elhárítás
Hiba 518-521	<p>Egy külső tartályból való adagolásnál nem mértek átfolyást.</p> <div style="border: 1px solid gray; padding: 5px; margin: 5px 0;"> <p>⚠ A folyamatvegyszerekkel végzett munka során óvatosan járjon el! Valamennyi folyamatvegyszer esetén figyelembe kell venni a gyártó biztonsági előírásait és a biztonsági adatlapokat.</p> </div> <ul style="list-style-type: none"> <li>■ Ellenőrizze a tartályok töltöttségi szintjét és cserélje ki az üreseket feltöltött tartályokra.</li> <li>■ Ellenőrizze eközben a szívólándzsák beszívónyílását és az esetleges lerakódásokat távolítsa el.</li> <li>■ Ellenőrizze a tömlőcsatlakozásokat a szívólándzsákon, a tisztító automatán és a meglévő DOS modulokon.</li> <li>■ Hárítson el minden megtörést az adagolótömlőkből és ellenőrizze, hogy a tömlők nem tömítetlenek-e. Úgy tárolja az adagolótömlőket, hogy azok ne tudjanak ismét megtörni.</li> <li>■ Légtelenítse az adagolórendszereket.</li> </ul> <p>Ha az adagolótömlőkön tömítetlenséget vagy a szívólándzsákon hibákat állapít meg, értesítse a Miele vevőszolgálatot.</p>
Hiba 550	<p>A Waterproofsystem jelez. Esetleg egy vízbevezető tömlő tömítetlen.</p> <ul style="list-style-type: none"> <li>■ Zárja el a vízcsapokat.</li> <li>■ Értesítse a Miele vevőszolgálatot.</li> </ul>
Hiba 555	<p>A gőzkondenzátorban túl sok víz gyűlt össze. Előfordulhat, hogy a lehajlított mosogatnivalók vagy az injektorfúvókák a mosóvizet a mosogatótér falánál a gőzkondenzátor védőlemezé mögé irányították.</p> <ul style="list-style-type: none"> <li>■ A lehajlított injektorfúvókák szerelése és a mosogatnivalók rendezése során ügyeljen arra, hogy a mosóvíz kivezetőnyílásai a mosogatótér közepe felé nézzenek.</li> <li>■ Indítsa újra a tisztítóautomatát. A program automatikusan kiszivattyúzza a felesleges vizet.</li> </ul>

## Hibaelhárítás

Probléma	Ok és elhárítás
Hiba 559	<p>A folyamat dokumentáció interfésze hibás. A tisztító automata felismert egy modul az Ethernet interfész számára, a vezérlésben azonban soros interfész (RS232) van aktiválva. Deaktiválja a RS232 interfészt.</p> <ul style="list-style-type: none"> <li>■ Hívja meg ehhez a menüt az interfész konfigurálásához a Bővített beállítások/Interfész beviteli útvonalon és válassza ki a Ethernet opciót.</li> <li>■ Várjon kb. 90 másodpercet. Erre az időre az XKM 3000 L Med Ethernet modulnak az inicializáláshoz van szüksége. Adott esetben az interface-t újra kell konfigurálni.</li> </ul> <p>Vagy</p> <ul style="list-style-type: none"> <li>■ Cserélje ki az XKM 3000 L Med Ethernet modult egy XKM RS232 10 Med modulra egy soros interfész kialakításához.</li> </ul>
Hiba 578	<p>A csúcsidő-kizárási lekapcsolás több, mint 3 óráig tart.</p> <ul style="list-style-type: none"> <li>■ A villamos hálózatát és az energiamenedzsment-rendszert ellenőriztesse megfelelő szakemberrel.</li> </ul>





## Folyamatfüggő zavarok és üzenetek

Probléma	Ok és elhárítás
A szárítás a programban deaktiválva	<p>A programindításkor a szárítást nem lehet kiválasztani, mivel a kiválasztott program számára nincs szárítás programozva.</p> <ul style="list-style-type: none"> <li>■ Indítsa el a programot szárítás nélkül.</li> </ul> <p>Vagy</p> <ul style="list-style-type: none"> <li>■ Állítsa be a Miele vevőszolgálattal a szárítási paramétereket ehhez a programhoz.</li> </ul>
A megadott kód hibás	<p>A megadott PIN-kód nem felel meg a tárolt kódnak.</p> <ul style="list-style-type: none"> <li>■ Adja meg ismét a PIN-kódot.</li> <li>■ Értesítse a PIN-kód elvesztése esetén a Miele vevőszolgálatot.</li> </ul>
Ellenőrző program: A próba most elvégezhető	<p>Nem üzemzavar!</p> <p>Egy ellenőrző program fut a teljesítmény-ellenőrzéshez. Meghatározott pontokon a programfolyamatot mintavétel miatt megszakítják.</p> <ul style="list-style-type: none"> <li>■ Vegyen mintát.</li> </ul> <p>vagy</p> <ul style="list-style-type: none"> <li>■ Várjon. A program kb. 30 másodperc múlva automatikusan folytatódik.</li> </ul> <p>vagy</p> <ul style="list-style-type: none"> <li>■ Folytassa a programot késedelem nélkül azáltal, hogy a <i>Start/Stop</i> gombot megnyomja.</li> </ul>

Probléma	Ok és elhárítás
A program megszakadt	<p>Nem üzemzavar! Egy futóprogramot egy felhasználó megszakított.</p> <div style="border: 1px solid gray; padding: 5px;"> <p>⚠ A mosogatótér belsejében nagyon meleg lehet. Az ajtó nyitása során forró gőz és folyamatvegyszer léphet ki! Vegye figyelembe a személyvédelmi intézkedéseket!</p> </div>
A program folytatódik	<p>Nem üzemzavar! A program megszakításának folyamata nem zárult le. A futó program megszakítás nélkül folytatódik.</p>
Csúcsterhelés lekapcs.	<p>Nem hiba! A tisztító automata egyes komponensei szünetet tartanak, amíg az energiamenedzsment-rendszere által egy csúcsterhelési szignál fennáll.</p>
Minden beállítás visszaállítva	<p>Nem üzemzavar! A gyári beállítást egy felhasználó visszaállította.</p> <ul style="list-style-type: none"> <li>■ Nyugtázza az üzenetet az OK gombbal.</li> </ul>
Minden programbeállítás visszaállítva	<p>Nem üzemzavar! A gyári beállítást egy felhasználó a programok számára visszaállította.</p> <ul style="list-style-type: none"> <li>■ Hagyja jóvá az üzenetet az OK gombbal.</li> </ul>

# Hibaelhárítás

## Ajtó

Probléma	Ok és elhárítás
<b>Az ajtó egy résnyire nyitva van és a  gombbal nem lehet bezárni.</b>	Nem üzemzavar! A komfort ajtózárral az ajtót a program végén egy résnyire kinyitotta. ■ Hajtsa fel az ajtót. Azután az ajtót ismét teljesen be lehet zárni a  gombbal.
Az ajtó nincs teljesen becsukva.	Az ajtó heves becsapása a kényelmi ajtózárral esetén műszaki problémákhoz vezethet. ■ Nyissa ki és csukja be az ajtót. Ha a hibaüzenet ismételt kijelzésre kerül: ■ értesítse a Miele vevőszolgálatot.
Vigyázat. A mosogatótér forró. Kinyitja?	A  gomb megnyomása során a mosogatótérben a hőmérséklet 60 °C fölött van. <div style="border: 1px solid black; padding: 5px; margin: 5px 0;"> Az ajtó nyitása során forró gőz és folyamatvegyszer léphet ki!</div> ■ Az ajtót csak akkor nyissa ki, ha feltétlenül szükséges.
Begyűródés elleni védelem	Az ajtót becsukódott mielőtt az ajtózárral sín tökéletesen becsúszott volna. ■ Nyissa ki az ajtót. ■ Az ajtózárral sínnek teljesen be kell csúsznia mielőtt az ajtót újra bezárja.
Vészkioldás	Az ajtó a vészkioldáson keresztül ki lett nyitva. ■ Vegye figyelembe az útmutatásokat „Az ajtó kinyitása a vészkioldáson keresztül“ fejezetben.

## Elégtelen tisztítás és korrózió

Probléma	Ok és elhárítás
<b>A mosogatnivalón fehér lerakódások maradnak vissza.</b>	A vízlágyító berendezés túl alacsonyra van beállítva. ■ Programozza a vízlágyító berendezést a megfelelő vízkezelésre. A só a tartályban elfogyott. ■ Töltse utána a regeneráló só. A víz minősége nem volt kielégítő az utóöblítés számára. ■ Használjon alacsonyabb vezetőképességű vizet. ■ Ha a tisztító automata egy VE-patronra van csatlakoztatva, ellenőrizze annak állapotát és adott esetben cserélje ki. Az AD-vízcsatlakozáson keresztül beérkező víz nincs eléggé sótalanítva. ■ Ellenőrizze az elékapcsolt sótalanító berendezéseket. Adott esetben az Aquapurifikátor sótalanító patronját ki kell cserélni.

Probléma	Ok és elhárítás
<b>A tisztítási eredmény hiányos.</b>	A kocsik, kosarak, modulok és betétek nem a mosogatnivaló számára voltak betervezve. <ul style="list-style-type: none"> <li>■ A kocsikat, a kosarakat, modulokat és betéteket a feladat-meghatározásnak megfelelően válassza ki.</li> </ul>
	A kocsik, kosarak, modulok és betétek hibásan, vagy túlságosan tele voltak pakolva. <ul style="list-style-type: none"> <li>■ Rendezze el a mosogatnivalót helyesen. Ügyeljen közben az útmutatásokra a használati utasításban.</li> <li>■ Kerülje a kocsik, kosarak, modulok és betétek túlpakolását.</li> </ul>
	Az előkészítő program nem volt alkalmas a szennyeződés számára. <ul style="list-style-type: none"> <li>■ Válasszon ki egy megfelelő programot.</li> </ul> <p>vagy</p> <ul style="list-style-type: none"> <li>■ Módosítsa a programparamétereket a feladat-meghatározásának megfelelően.</li> </ul>
	Egy szórókar blokkolva van. <ul style="list-style-type: none"> <li>■ Ügyeljen a mosogatni való berendezésekor arra, hogy mosogatni való ne tudja a szórókarokat blokkolni.</li> </ul>
	Fúvókák vannak a kocsikon, kosarakon, modulokon, vagy szórókarokon eltömődve. <ul style="list-style-type: none"> <li>■ Ellenőrizze a fúvókákat és amennyiben szükséges tisztítsa meg azokat.</li> </ul>
	A mosogatótérben a szűrők elszennyeződtek. <ul style="list-style-type: none"> <li>■ Ellenőrizze a szűrőket és amennyiben szükséges tisztítsa meg azokat.</li> </ul>
	A kocsik, kosarak, vagy modulok nem voltak megfelelően a vízcsatlakozóba dugaszolva. <ul style="list-style-type: none"> <li>■ Ellenőrizze az adapterezést.</li> </ul>
	<b>Az üveg mosogatnivaló korróziót mutat (üvegkorrózió).</b>
A programfolyamatban nem történt semlegesítés. <ul style="list-style-type: none"> <li>■ Ellenőrizze a tartály töltöttségi szintjét és légtelenítse alkalmasint az adagoló rendszert.</li> </ul>	
A tisztítási hőmérséklet túl magas volt. <ul style="list-style-type: none"> <li>■ Válasszon ki egy másik programot.</li> </ul> <p>vagy</p> <ul style="list-style-type: none"> <li>■ Csökkentse a tisztítási hőmérsékletet.</li> </ul>	
Erősen alkalikus mosogatószerek használata. <ul style="list-style-type: none"> <li>■ Használjon enyhébb mosogatószert.</li> </ul> <p>vagy</p> <ul style="list-style-type: none"> <li>■ Csökkentse a tisztítószer-koncentrációt.</li> </ul>	

## Hibaelhárítás

Probléma	Ok és elhárítás
<b>A rozsdamentes acél mosogatni való korróziót mutat.</b>	A rozsdamentes acél minősége a gépi előkészítés számára alkalmatlan. <ul style="list-style-type: none"><li>■ Kizárólag kiváló minőségű rozsdamentes acélból készült mosogatni valót alkalmazzon és vegye figyelembe a mosogatni való gyártójának útmutatásait a gépi előkészítéshez.</li></ul>
	A víz kloridtartalma túl magas. <ul style="list-style-type: none"><li>■ Végeztessen egy vízelemzést. Alkalmassint szükséges a csatlakozás egy külső vízelőkészítő berendezésre és a VE-víz használata.</li></ul>
	A programfolyamatban nem történt semlegesítés. <ul style="list-style-type: none"><li>■ Ellenőrizze a tartály töltöttségi szintjét és légtelenítse alkalmassint az adagoló rendszert.</li></ul>
	Repülő- vagy idegen rozsdá került a mosogatóterbe, pl. a vízben lévő túl magas vastartalom, vagy együtt tisztított, rozsdásodó mosogatni való által. <ul style="list-style-type: none"><li>■ Ellenőrizze a beszerelést.</li><li>■ Válogassa ki a rozsdásodó mosogatnivalót.</li></ul>



**Öblítőkar felügyelet / öblítési nyomás**

Probléma	Ok és elhárítás
<p>Szórókarellenőrzés – felső mosogatókar: Blokkolt szórókar vagy habképződés  <b>vagy</b>                      Szórókarellenőrzés - alsó mosogatókar: a szórókar blokkolva vagy habképződés  <b>vagy</b>                      Szórókarellenőrzés – Kocsi-szórókar 1 – : blokkolt szórókar habképződés</p>	<p>A beállított fordulatszámot nem érte el a gép.                      - A mosogatnivaló blokkolja a gép vagy a kosár mosogatókarjait.                      ■ Rendezze el a mosogatnivalókat úgy, hogy a mosogatókarok könnyen foroghassanak, és indítsa el újra a programot.</p> <p>- A megfelelő mosogatókar eltömődött.                      ■ Tisztítsa meg a mosogatókart.                      ■ Ellenőrizze, hogy a szűrők a mosogatótérben tiszták-e és helyesen vannak-e behelyezve.                      ■ Indítsa el újra a programot.</p> <p>- Az öblítési nyomás az erős habképződés miatt túl alacsony.                      ■ Vegye figyelembe a habképződéssel kapcsolatos utasításokat a „Vegyijeljárás” c. fejezetben.                      ■ Indítsa el a <b>Öblítés</b> programot a mosogatótér tisztítására.                      ■ Készítse elő a mosogatnivalót újra.</p>
<p>Mosogatási nyomás a tolerancia határon kívül.</p>	<p>Az öblítési nyomás eltér a referencia értéktől.                      Az ingadozások okai az öblítési nyomásban pl.:                      - hibás vízcsatlakozók,                      - nyitott adapterek,                      - habképződés.                      ■ Állapítsa meg az okot és szüntesse meg.                      ■ A program nem szakad meg. Ennek ellenére a mosogatnivalót újra elő kell készítenie.</p>
<p>Mosogatási nyomás erősen csökken.</p>	<p>Egy program az öblítési nyomás erős ingadozásai miatt megszakadt.                      Az ingadozások okai az öblítési nyomásban pl.:                      - hibás vízcsatlakozók,                      - nyitott adapterek,                      - habképződés.                      ■ Állapítsa meg az okot és szüntesse meg.                      ■ Készítse elő a mosogatnivalót még egyszer.</p>

# Hibaelhárítás

## Víz be- és elvezetés

Probléma	Ok és elhárítás
Ellenőrizze a vízbevezetést	Egy, vagy több vízcsap el van zárva. ■ Nyissa meg a vízcsapokat.
	Nem jut elég víz a tisztító automatába. ■ Tisztítsa ki a vízbevezetés szűrőit. ■ Nyissa meg teljesen az vízcsapokat.
	A vízcsatlakozásnál a folyatási nyomás túl alacsony. ■ Vegye figyelembe az információkat a folyatási nyomásra vonatkozóan a „Műszaki adatok“ fejezetben. ■ Forduljon egy szerelőhöz.
Ellenőrizze a vízleeresztést	Egy program megszakadt, mert a vizet a mosogatótérben csak elégtelenül, vagy egyáltalán nem lehet leszivattyúzni. - A lefolyó tömlő blokkolva van. ■ Távolítsa el a töréseket, vagy a felálló hurkokat a lefolyó tömlőből. ■ Indítsa el újra a programot. - A szűrők a mosogatótérben el vannak tömődve. ■ Takarítsa meg a szűrőket a mosogatótérben.
	<div style="border: 1px solid black; padding: 5px;"> Fennáll a sérülés veszélye üvegcserepek, tűk, stb. által, amelyeket a szűrők visszatartottak.</div> ■ Indítsa el újra a programot. - Az ürítőszivattyú vagy a visszacsapószelep megszorult. ■ Takarítsa meg az ürítőszivattyúhoz és visszacsapószelephez vezető vezetéket. ■ Indítsa el újra a programot. - A lefolyó rendszer nem tud elég vizet felvenni, mert el van tömődve. ■ Forduljon egy szerelőhöz.

## Zajok

Probléma	Ok és elhárítás
<b>Ütés szerű zaj a mosogatótérben.</b>	Egy, vagy több szórókar a mosogatni valóhoz ütődik. <ul style="list-style-type: none"> <li>■ Szakítsa meg a programot. Vegye figyelembe eközben „A program megszakítása“ fejezet útmutatásait.</li> <li>■ Rendezze el a mosogatni valót úgy, hogy a szórókarok ne tudjanak a mosogatni valóhoz ütődni.</li> <li>■ Ellenőrizze, hogy a mosogatókarok akadálytalanul foroghatnak-e.</li> <li>■ Indítsa el újra a programot.</li> </ul>
<b>Csattogó zaj a mosogatótérben.</b>	A mosogatni való a mosogatótérben mozog. <ul style="list-style-type: none"> <li>■ Szakítsa meg a programot. Vegye figyelembe eközben „A program megszakítása“ fejezet útmutatásait.</li> <li>■ Rendezze el a mosogatni valót úgy, hogy szilárdan álljon.</li> <li>■ Indítsa el újra a programot.</li> </ul>
<b>Ütésszerű zajok a vízvezetékben.</b>	A vízvezeték építésoldali fektetése, ill. túl alacsony keresztmetszete okozzák. Ez a tisztító automata működését nem befolyásolja. <ul style="list-style-type: none"> <li>■ Forduljon egy szerelőhöz.</li> </ul>

## Nyomtató / interfész

Probléma	Ok és elhárítás
A soros nyomtató hibája: nincs papír	A nyomtatóban kifogyott a papír. <ul style="list-style-type: none"> <li>■ Töltse utána a papírt.</li> </ul>
A soros nyomtató hibája: Offline	A tisztító automata nem tudott a nyomtatóhoz kapcsolódni. <ul style="list-style-type: none"> <li>■ Kapcsolja be a nyomtatót.</li> <li>■ Ellenőrizze a kapcsolatot a tisztító automata és nyomtató között.</li> <li>■ Ellenőriztesse alkalmasint az interfész konfigurációját egy szakemberrel.</li> </ul> <p>Ha a nyomtató ki lett cserélve, adott esetben az interfész-konfigurációban illeszteni kell..</p>
A soros nyomtató hibája: általános hiba	A nyomtató nem üzemkés. <ul style="list-style-type: none"> <li>■ Ellenőrizze a nyomtató hibaüzeneteit.</li> <li>■ Cserélje ki alkalmasint a festékpátronokat.</li> </ul>
Hálózatmegszakítás	A kommunikációs modul a hálózat megszakadását állapította meg, ill. nem tud kapcsolatot létesíteni. <ul style="list-style-type: none"> <li>■ Forduljon a hálózati adminisztrátorához.</li> </ul> <p>Ha a problémát nem lehet megszüntetni:</p> <ul style="list-style-type: none"> <li>■ értesítse a Miele vevőszolgálatot.</li> </ul>

### Ürítőszivattyú és visszacsapószelep tisztítása

Amennyiben egy program végén a mosogatótérből a víz nem lett teljesen leszivattyúzva, az ürítőszivattyút, vagy a visszacsapószelepet idegen tárgy blokkolhatja.

- Vegye ki a szűrőkombinációt a mosogatótérből (lásd a „Karbantartási intézkedések / A szűrők tisztítása a mosogatótérben“ fejezetet).

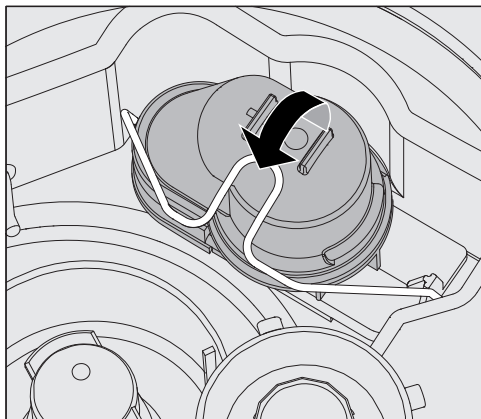

- Nyissa ki a zárókengyelt.
- Emelje le felfelé a visszacsapószelepet és öblítse ki jól folyó víz alatt.
- A légtelenítő furat a visszacsapószelep külső oldalán (csak kisserelt állapotban látható) nem lehet eltömődve. Távolítsa el az esetleges szennyeződéseket egy hegyes tárggyal.

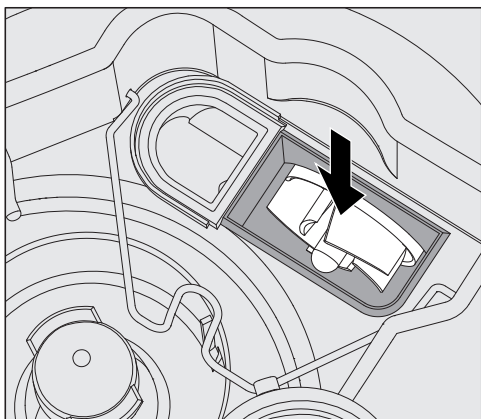

A visszacsapószelep alatt található az ürítőszivattyú járókereke (nyíl).

- A visszacsapószelep behelyezése előtt ellenőrizze, nem blokkolja-e esetleg idegen tárgy az ürítőszivattyú járókerekeit.
- Helyezze vissza gondosan a visszacsapószelepet és biztosítsa azt a zárókengyellel.

### A vízbevezetés szűrőinek tisztítása

A belépő vízszelep védelme érdekében a tömlő csavarzatába szűrőket építettek be. Ha a szűrők elszennyeződtek, azokat meg kell tisztítani, mivel különben túl kevés víz jut a mosogatótérbe.

⚠ A vízcsatlakozás műanyag háza egy elektromos alkatrészt tartalmaz. Nem szabad azt folyadékba meríteni.

#### A szűrő tisztításához

- Válassza le a tisztítóautomatát a hálózatról (kapcsolja ki a készüléket, majd húzza ki a hálózati csatlakozót, ill. húzza ki vagy kapcsolja le a biztosítékot).
- Zárja el a zárószelepet.
- Csavarja le a belépő vízszelepet.

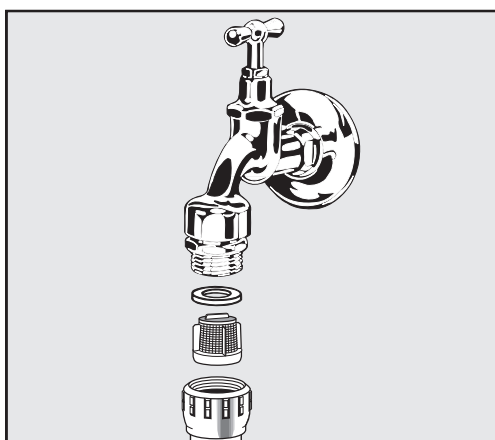

- Vegye ki a csavaros csatlakozóból a tömítőalátétet.
- Húzza ki a szűrőt kombinált vagy hegyes fogóval.
- Tisztítsa meg a szűrőt, vagy adott esetben cserélje ki.
- Helyezze vissza a szitát és a tömítést, ügyelve a tökéletes illeszkedésre!
- Csavarja rá a belépő vízszelepet a zárószelepre. A rácsavarozáskor ügyeljen arra, hogy az összecsavarozás ne feszüljön.
- Nyissa ki a zárószelepet. Ha víz foly ki, előfordulhat, hogy az összecsavarozást nem húzta meg eléggé, vagy feszülve csavarozta be. Állítsa be a vízbevezető szelepet egyenesen, és csavarja be szorosan.

#### A nagy felületű szita utólagos felszerelése

Ha a víz sok vízben oldhatatlan összetevőt tartalmaz, a zárószelep és a vízbevezető tömlővízbevezető tömlő közé nagy felületű szita telepíthető.

A nagy felületű szita a Miele ügyfélszolgálatánál szerezhető be.

## A vevőszolgálat értesítése

 Javítást csak a Miele Ügyfélszolgálatának technikusa végezheti el.  
A szakszerűtlen javítás jelentős kockázattal járhat a felhasználó számára.

Az ügyfélszolgálat sürgősen hívásának elkerülésére, egy hibaüzenet fellépésekor először ellenőrizni kell, hogy a hiba nem-e a működési feltételek hiányából fakad. Vegye figyelembe a „Zavarelhárítás” című fejezetben leírtakat.

Ha a hibákat a használati utasításban leírtak szerint sem tudja elhárítani, kérjük, értesítse a Miele Ügyfélszolgálatát!

Az elérhetőségi adatokat ennek a használati utasításnak a hátoldalán találja.

A vevőszolgálatnak szüksége van a készülék típusára és számára. Mindkét adatot az adattáblán találja. Egy adattábla a mosogatótér ajtajának oldalélén, egy további a készülék hátoldalán van elhelyezve. Közölje a vevőszolgálattal a kijelzőn látható a hibaüzenetet, ill. a hibakódot.

## Szoftverváltozat

A Miele vevőszolgálathoz intézett viszontkérdések esetén szüksége lehet alkalmasint az egyes vezérlő elemek szoftverének verziószámára. Ezeket a következőképpen tudja előhívni:

■ Hívja le a menüt a következő útvonalon keresztül:

☰ gomb

▶ Bővített beállítások

▶ Szoftververzió

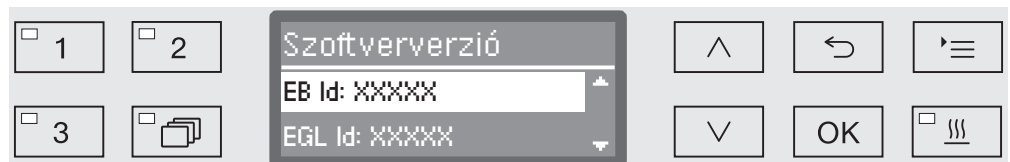

Erre vonatkozóan a kijelzőn a szoftveregységek felsorolásra kerülnek, ahol a XXXXXX a mindenkori verziószámot jelenti:

- EB Id: XXXXXX

A kezelő- és kijelzőegység szoftverváltozata a kezelőpultban.

- EGL Id: XXXXXX

A vezérlőkártya szoftverváltozata.

- EZL Id: XXXXXX

A relékártya szoftverváltozata.

- EFU Id: XXXXXX

A frekvenciaátalakító szoftverváltozata.

- EB Id: XXXXXX

A nyelvi csomag verziószáma.

Ebben a menüben nem lehet beállításokat végrehajtani.

Szoftverfrissítéseket és frissítéseket csak a Miele vevőszolgálat tud feltölteni.

■ Fejezze be a menüt az OK vagy a ↶ gombbal.

### Felállítás és vízszintbe állítás

Vegye figyelembe a mellékelt Telepítési tervet!

⚠ A tisztító automata környezetében csak alkalmazás specifikus használatra szolgáló berendezést kellene alkalmazni a lehetséges kondenzvíz károk kockázatának elkerülésére.

A tisztító automatának biztosan és vízszintesen kell állni.

A padló egyenetlenségeit és a készülékmagasságot a négy csavarosan állítható lábbal lehet kiegyenlíteni. A készüléklábakat legfeljebb 60 mm-re szabad kicsavarni.

⚠ A tisztító automatát ne kiálló alkatrészeknél, mint pl. a kezelőpult, emelje meg. Azok megsérülhetnek, vagy leszakadhatnak.

⚠ Néhány fém alkatrészen fennáll a sérülés / a megvágás veszélye. Viseljen a tisztító automata szállítása és telepítése során vágásbiztos védőkesztyűt.

⚠ Molnár talicskával való szállítás esetére a tisztító automatának az eredeti csomagolásában kell lennie, vagy stabil, folyamatos alátétet kell állnia. Különben a lábazatban lévő alkatrészek sérülhetnek.

A tisztító automata a következő felállítási változatokra alkalmas:

- Szabadon állóan.
- Rá-, vagy beleállítás:

A tisztító automatát másik készülékek, vagy bútorok mellé, ill. egy fülkébe kell állítani. A fülke legalább 600 mm széles és 600 mm mély legyen.

- A készülék aláépítése:

A tisztító automatát egy végigfutó munkalap, vagy egy mosogató csepegtetője alá kell állítani. A beépítési térnek legalább 600 mm szélesnek és 820 mm mélynek és 600 mm magasnak kell lenni.



## Munkalap alá történő beszerelés

### A készülékfedél eltávolítása

Egy végigfutó munkalap alá való beépítéshez a készülékfedelet a következő módon le kell venni:

- Csavarja ki a gép hátoldalán a fedél mindkét biztosító csavarját.
- Nyissa ki az ajtót.

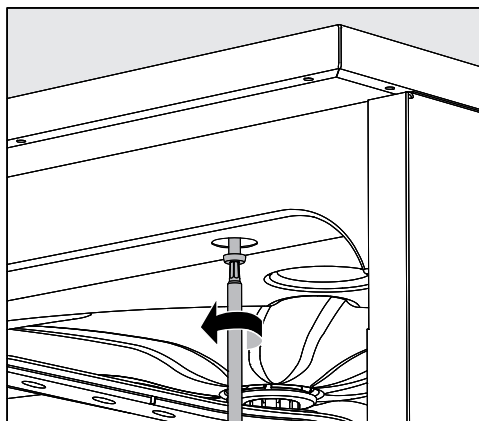

- Csavarozza ki a bal és jobb oldali rögzítőcsavart.
- Vegye le felfelé a fedelet.

### Gőzkondenzátor

A munkalap vízgőz általi károsodásának elkerülése érdekében a gőzkondenzátornál a mellékelt védőfóliát (25 x 58 cm, öntapadó) a munkalap alá kell ragasztani.

### A munkalappal való összecsavarozás

A tisztító automata állásbiztonsága növelésére azt a vízszintbe állítása után a munkalappal össze kell csavarozni.

- Nyissa ki az ajtót.

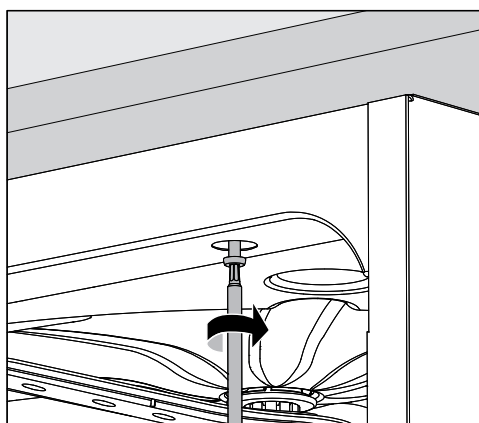

- A végigfutó munkalappal a tisztító automatát bal- és jobboldalon az elől lévő lécen keresztül csavarozza össze.

A szomszédos bútorokkal való összecsavarozáshoz forduljon a Miele vevőszolgálathoz.

### A keringtető szivattyú légtelenítése

⚠ Az aláépített tisztító automata és a mellette álló szekrények vagy készülékek közötti réseket nem szabad letömíteni pl. szilikonnal, hogy a keringtető szivattyú szellőzése biztosított legyen.

**Párávédő lemez / munkalapvédelem** A mellékelt párávédő lemez megvédi a munkalapot a vízgőz általi sérülések ellen, ami az ajtó nyitásakor léphet ki. ennek megfelelően a párávédő lemezt az ajtó területén a munkalap alsó felén kell elhelyezni.

### **Elektromágneses összeegyeztethetőség (EMV)**

A tisztítóautomata az elektromágneses összeférhetőségre (EMC) az EN 61326-1 szerint lett tesztelve és alkalmas az ipari létesítményekben történő üzemelésre, mint pl. kórházak, orvosi praxisok és laboratóriumok, és olyan területek, amelyek közüzemi ellátó hálózathoz kapcsolódnak.

A tisztító automata magas frekvenciájú energiakibocsátása olyan alacsony, hogy az elektronikus készülékek meghibásodása a tisztító automata közvetlen környezetében kevéssé valószínű.

Optimális esetben a felállítási hely padlója betonból, fából vagy kerámialapból készül. Ha a tisztító automata olyan helyen üzemel, ahol a padló szintetikus anyagból van, a relatív páratartalomnak legalább 30 %-osnak kell lennie, hogy az elektrosztatikus feltöltődés valószínűsége minimális legyen.

A tápfeszültség minőségének meg kell felelnie a tipikus üzleti- vagy kórházi környezetnek. A tápfeszültség legfeljebb +/-10 %-kal térhet el a névleges feszültségtől.

⚠ Az elektromos csatlakozást érintő összes munkát csak engedélyezett vagy elismert elektrotechnikai szakember végezheti el.

- A villamos hálózatot a DIB VDE 0100 szabvány szerint kell kialakítani.
- Hálózati csatlakozást a dugaljzaton keresztül a nemzeti előírások szerint kell végrehajtani. A dugaljzatnak a készülék telepítését követően hozzáférhetőnek kell lennie. Így például üzembe helyezés vagy karbantartás során egyszerűen ellenőrizhető az elektromos biztonság.
- Fixen bekötött csatlakozás esetén egy főkapcsolót kell kialakítani, amely minden pólust leválaszt a hálózatról. A főkapcsoló érintkezőjét a készülék méretezési áramellátására kell kialakítani, és legalább 3 mm-es nyitási távolsággal kell rendelkeznie, nulla állásban pedig lekapcsolhatónak kell lennie.
- Szükség esetén potenciálkiegyenlítést kell végezni.
- A csatlakozási értékek az adattáblán és a csatolt kapcsolási rajzon kerülnek bemutatásra.
- A biztonság növelésére a készülék elé egy 30 mA (DIN VDE 0664) kioldóáramú FI-védőkapcsoló bekötése erősen ajánlott.
- A hálózati csatlakozóvezeték cseréjénél azt csak a gyártó eredeti alkatrészére szabad kicserélni, vagy egy megfelelő érvéghüvellyel felszerelt vezetékkel kell használni.

Lásd a további útmutatásokat a villamos csatlakozáshoz a mellékelt Telepítési tervben.

A tisztító automatát csak az **adattábláján** megadott feszültséggel, frekvenciával és biztosítóval szabad üzemeltetni.

Egy **átkötést** csak a mellékelt átkötési ábra és kapcsolási rajz szerint szabad elvégezni.

Egy **adattábla** az ajtó élének belső oldalán és egy további a készülék hátoldalán található.

A **kapcsolási rajz** mellékelve van a tisztító automatához.

### Feszültségkiegyenlítő csatlakoztatása

Egy feszültségkiegyenlítő csatlakoztatásához a tisztító automata hátoldalán egy ⚡ csatlakozó csavar áll rendelkezésre.

### Csúcsidő-kizárási lekapcsolás

A tisztító automata integrálható energiagazdálkodási rendszerekkel. Ehhez a Miele vevőszolgálatának megfelelő eszközökkel fel kell szerelnie az automatát, és be kell állítania a vezérlést.

További információkért forduljon a Miele vevőszolgálathoz.

### Terhelés-menedzsment

A csúcsidő-kizárási lekapcsolás átmenetileg kikapcsolja a tisztító automata egyes komponenseit, pl. a fűtést. Maga a tisztító automata bekapcsolva marad, a futó program pedig nem szakad meg. Ha a lekapcsolt komponensek közül valamelyikre szükség van a program során, a program időtartama a terheléslekapcsolás idejével meghosszabbodik.

A terhelés-lekapcsolást a kijelző harmadik sora jelzi, pl.:

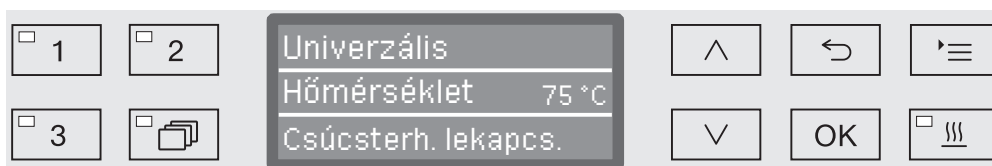

## Vízbevezetés csatlakoztatása

⚠ A tisztító automatában lévő víz nem ivóvíz!

- A tisztító automatát a helyi előírásoknak megfelelően kell a vízhaló-zathoz csatlakoztatni.
- A használt víznek meg kell felelnie legalább az ivóvíz minőségét tekintve az ivóvízre vonatkozó uniós rendelet követelményeinek. A víz magas vastartalma esetén rozsdá képződhet a nemesacél mosogatnivalón és a tisztítóautomatán. Ha a felhasznált víz klórtartalma meghaladja a 100 mg/l-t, akkor jelentősen megnő a nemesacél mosogatnivaló korróziójának kockázata.
- Egyes területeken (pl. az Alpok országaiban) a sajátos vízösszetétel miatt kicsapódások keletkezhetnek, amelyek a gőzkondenzátor működtetését csak lágyított vízzel teszik lehetővé.
- A tisztító automata megfelel a hatályos ivóvízvédelmi európai szabványoknak.
- Alap kivételben a tisztító automatát hideg- (kék jelölés) és max. 65 °C hőmérsékletű meleg vízre (piros jelölés) tervezték. Csatlakoztassa a vízbevezető tömlőket a hideg- és meleg víz elzárószelepeihez.
- Ha nem áll rendelkezésre melegvíz-vezeték, akkor a melegvíz csatlakozáshoz menő **piros** jelölésű vízbevezető tömlőt is a hideg vízhez kell csatlakoztatni.
- A gőzkondenzátor számára a vízvédelmi készülék nélküli bevezető tömlőt a hidegvíz elzárószelepeire kell csatlakoztatni.
- A **minimális folyató nyomás** a hidegvíz csatlakozásnál 100 kPa túlnyomás, meleg víz csatlakozásnál 40 kPa túlnyomás és az AD-vízcsatlakozásnál 30 kPa túlnyomás.
- Az ajánlott **folyatási nyomás** a hideg- és a meleg víz csatlakozásnál  $\geq 200$  kPa túlnyomás és az AD-vízcsatlakozás számára  $\geq 200$  kPa túlnyomás a vízbeömlés túlságosan hosszú idejének elkerülésére.
- A **maximálisan megengedett statikus víznyomás** 1.000 kPa túlnyomás.
- Ha a víznyomás nem a nevezett tartományban van, kérdezze a Miele vevőszolgálatot a szükséges intézkedésekről.
- Az AD-víz csatlakoztatásának leírása ennek a fejezetnek a végén van.
- A kivitelezőnek gyárilag  $\frac{3}{4}$  hüvelykes menettel ellátott zárószelepet kell kialakítania a csatlakoztatáshoz. A szelepeknek könnyen hozzáférhetőnek kell lenniük, mivel hosszabb üzemszünet esetén a vízelátást el kell zárni.
- A vízbevezető tömlők kb. 1,7 m hosszú DN 10 szabvány szerinti  $\frac{3}{4}$  hüvelykes csavarzattal ellátott nyomótömlők. A csavarzatokban található szennyszűrőt nem szabad eltávolítani.

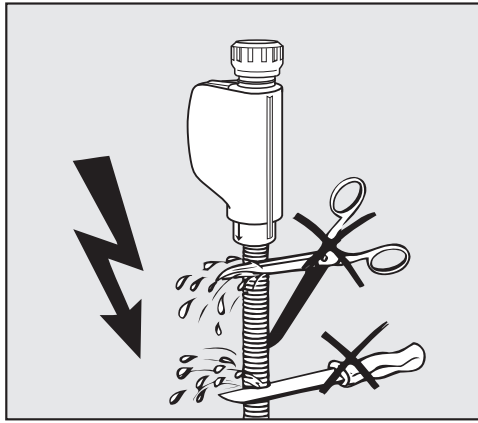

⚠ A vízbevezető tömlőket **nem** szabad lerövidíteni vagy megsérteni.

Lásd a mellékelt szerelési tervet is!

### A nagy felületű szita utólagos felszerelése

Ha a víz sok vízben oldhatatlan összetevőt tartalmaz, a zárószelep és a vízbevezető tömlővízbevezető tömlő közé nagy felületű szita telepíthető.

A nagy felületű szita a Miele ügyfélszolgálatánál szerezhető be.

### Az AD-vízcsatlakozás 30-1.000 kPa túlnyomásra nyomásálló (opcionális).

A tisztító automata opcionálisan 30-1.000 kPa túlnyomásos nyomásálló rendszerre kerül kiszállításra. 200 kPa túlnyomás alatti víznyomás (folytatási nyomás) esetén a vízbeömlési idő automatikusan meghosszabbodik.

- A nyomástartást, zöld jelölésű AD-vízbefolyó tömlőt a  $\frac{3}{4}$ -es csavarzattal az építési oldalról az AD-vízre kialakított elzárószelepre kell csatlakoztatni.

⚠ Ha a tisztító automatát nem AD-vízre csatlakoztatják, az AD-vízcsatlakozást a Miele vevőszolgálatnak deaktiválni kell. A befolyótömlő a gép hátoldalán marad.

### AD-vízcsatlakozás 8,5-60 kPa-ra - nyomásmentes (opcionális)

A 8,5-60 kPa túlnyomású csatlakozásra, ha nem úgy rendelték gyárilag, a tisztító automatát át kell szerelni. A tápszivattyú beépítését csak a Miele vevőszolgálat végezheti.

Nyomásmentes AD-víztartály esetén a kifolyó csatlakozónak legalább a készülék felső élének magasságában kell lenni, lásd a Szerelési útmutatót.

### AD-víz körvezeték

Az tisztító automata egy AD-vízre szolgáló körvezeték rendszerre való csatlakozásra van kialakítva. Ehhez a Miele vevőszolgálatának megfelelő eszközökkel fel kell szerelnie az automatát, és be kell állítania a vezérlést.

További információkért forduljon a Miele vevőszolgálatához.

### Vízvezetés csatlakoztatása

- A tisztító automata lefolyójába egy visszacsapószelep van beépítve, úgyhogy a lefolyó tömlőn keresztül a tisztító automatába szennyezett víz nem folyhat vissza.
- A tisztító automatát lehetőleg építésoldalon kialakított **külön** lefolyórendszerre kell csatlakoztatni. Ha nincs külön csatlakozás, egy kétkamrás szifon csatlakoztatását ajánljuk.
- Az építésoldali csatlakozásnak **a tisztító automata alsó peremétől mérve**, 0,3 m és 1,0 m közötti magasságban kell lenni. Ha a csatlakozás mélyebben van, mint 0,3 m, a lefolyó tömlőt ívben legalább 0,3 m magasságban kell fektetni.
- A lefolyórendszernek alkalmasnak kell lennie 16 l/perc minimális lefolyási mennyiség felvételére.
- A lefolyó tömlő kb. 1,4 m hosszú és hajlékony 22 mm tiszta belső mérettel. A csatlakoztatáshoz a csőbilincsek mellékelve vannak.
- A lefolyótömlőt nem szabad lerövidíteni!
- A tömlő egy csatlakozóval és egy további tömlővel meghosszabbítható. A lefolyócső legfeljebb 4,0 m hosszú lehet.
- A lefolyási zajok határozottan csökkenthetők, ha a lefolyó tömlőt a tisztító automata alsó peremétől mérve legalább 0,6 m, legfeljebb 1,0 m magasságban, ívben fekteti.

Lásd a mellékelt szerelési tervet is!

## Műszaki adatok

Magasság a készülékfedéllel Magasság készülékfedél nélkül	835 mm 820 mm
Szélesség	598 mm
Mélység Mélység nyitott ajtónál	598 mm 1.200 mm
A mosogatótér hasznos méretei: magasság szélesség mélység felső kosár/alsó kosár	520 mm 530 mm 474 mm/520 mm
Tömeg (nettó)	74 kg
A nyitott ajtó max. terhelhetősége	37 kg
Feszültség, csatlakozási érték, biztosíték	Lásd az adattáblát
Csatlakozókábel	kb. 1,8 m
Víz hőmérséklet vízcsatlakozás: hidegvíz/gőzkondenzátor melegvíz/AD-víz (opcionális)	max. 20 °C max. 65 °C
Statikus víznyomás	max. 1.000 kPa túlnyomás
Minimális folyatónyomás vízcsatlakozás: hidegvíz/gőzkondenzátor melegvíz AD-víz (opcionális)	100 kPa túlnyomás 40 kPa túlnyomás 30 kPa túlnyomás
Ajánlott folyatási nyomás vízcsatlakozás: hidegvíz/melegvíz AD-víz (opcionális) gőzkondenzátor	≥ 200 kPa túlnyomás ≥ 200 kPa túlnyomás ≥ 100 kPa túlnyomás
AD-vízcsatlakozás nyomásmentes (opcionális)	8,5-60 kPa
Szivattyúzási magasság	min. 0,3 m, max. 1,0 m
Leszivattyúzási távolság	max. 4,0 m
Üzem (az IEC/EN 61010-1 szerint): környezeti hőmérséklet maximális relatív páratartalom lineárisan csökkenő minimális relatív páratartalom	5 °C-tól 40 °C-ig 80% 31 °C-ig 50% 40 °C-ig 10%
Tárolási és szállítási feltételek: környezeti hőmérséklet relatív páratartalom légnyomás	- 20 °C-tól 60 °C-ig 10 %-tól 85 %-ig 500 hPa-tól 1060 hPa-ig
Tengerszint feletti magasság (az IEC/EN 61010-1 szerint)	2.000 m-ig*
Védelmi fokozat (a DIN EN 60529 szerint)	IP21
Szennyezettségi fok (IEC/EN 61010-1 szerint)	2
Túlfeszültség kategória (IEC 60664 szerint)	II
Zajkibocsátási értékek dB(A)-ban, Hangnyomás szint LpA tisztítás és szárítás közben	< 70
Vizsgálati jelölés	VDE, EMV zavarűrés
CE-jelölés	2006/42/EK gépészeti irányelv
A gyártó címe	Miele & Cie. KG, Carl-Miele-Straße 29, 33332 Gütersloh, Németország

\* 1.500 m magasság feletti felállítási hely esetében az öblítővíz forrasi hőmérséklete alacsonyabb. Ezért adott esetben a fertőtlenítési hőmérsékletet és a hatásidőt hozzá kell igazítani.



Általános programok

Program	Alkalmazási terület
Mini	<p>Nagyon rövid program kifejezetten kis mértékben szennyeződött tisztítandó eszközökhöz, valamint az utóöblítési eredményt illető, rendkívül alacsony követelmények esetére:</p> <ul style="list-style-type: none"> <li>- Vízben jól oldódó szennyeződések eltávolításához</li> <li>- Szerves szennyeződéseknél korlátozottan használható</li> <li>- Nem használható denaturáló maradványokhoz, mint pl. proteinekhez</li> <li>- Nem használható szerves, savban oldódó maradványokhoz, mint pl. fémsókhoz</li> </ul>
Standard	<p>Rövid program kismértékben szennyezett tisztítandó eszközökhöz, és az utóöblítési eredményt illető, alacsony követelmények esetére:</p> <ul style="list-style-type: none"> <li>- Vízben jól oldódó szennyeződések eltávolításához</li> <li>- Szerves szennyeződéseknél korlátozottan használható</li> <li>- Nem használható denaturáló maradványokhoz, mint pl. proteinekhez</li> <li>- Nem használható szerves, savban oldódó maradványokhoz, mint pl. fémsókhoz</li> </ul>
Univerzális	<p>Program kis- vagy közepes mértékben szennyezett tisztítandó eszközökhöz, valamint az utóöblítési eredményt illető, közepes követelmények esetére:</p> <ul style="list-style-type: none"> <li>- Vízben jól oldódó szennyeződések eltávolításához</li> <li>- Szerves szennyeződések eltávolításához</li> <li>- Denaturáló maradványok, mint pl. proteinek eltávolításához</li> <li>- Szerves, savban oldódó maradványokhoz, mint pl. fémsókhoz korlátozottan használható</li> </ul>
Intenzív	<p>Program közepesen vagy erősen szennyezett tisztítandó eszközökhöz, és az utóöblítési eredményt illető, közepes vagy magas követelmények esetére:</p> <ul style="list-style-type: none"> <li>- Vízben jól oldódó szennyeződések eltávolításához</li> <li>- Szerves szennyeződések eltávolításához</li> <li>- Denaturáló maradványok, mint pl. proteinek eltávolításához</li> <li>- Szerves, savban oldódó maradványokhoz, mint pl. fémsókhoz korlátozottan használható</li> </ul>
Injektor Plus	<p>Fokozott öblítési nyomású és vízmennyiségű program az alábbi kosárkombinációkhoz:</p> <ul style="list-style-type: none"> <li>- Felső kosár egy mosogatókarral és alsó kosár 2 injektormodullal</li> <li>- Felső és alsó kosár összesen 4 injektormodullal</li> </ul> <p>Alkalmazás a Univerzális program szerint.</p>

## Programáttekintés

### Programok specifikus szennyeződésekhez

Program	Alkalmazási terület
Anorganica	Program csekély vagy közepes mértékben szennyezett tisztítandó eszközökhöz, és az utóöblítési eredményt illető, közepes vagy magas követelmények esetére: <ul style="list-style-type: none"><li>- Szervetlen, savban oldódó maradványok, mint pl. fémsók eltávolításához</li></ul>
Organica	Program közepesen vagy erősen szennyezett tisztítandó eszközökhöz, és az utóöblítési eredményt illető, közepes követelmények esetére: <ul style="list-style-type: none"><li>- Makacs, szerves maradványok, mint pl. zsírok és viaszok, valamint alaposan rászáradt vagy ráégett szerves maradványok eltávolításához</li><li>- Nem használható szervetlen, savban oldódó maradványokhoz, mint pl. fémsókhoz</li></ul>
Olaj program	Program erősen szennyezett tisztítandó eszközökhöz, és az utóöblítési eredményt illető, közepes követelmények esetére: <ul style="list-style-type: none"><li>- Olajok (szintetikus olajok, kenőanyagok, üzemanyagok, és részben természetes olajok), zsírok, és részben viaszok eltávolításához</li><li>- Nem használható szervetlen, savban oldódó maradványokhoz, mint pl. fémsókhoz</li><li>- <b>Folyékony tisztítószerre van szükség</b></li><li>- <b>Meleg-</b> és AD-vízcsatlakozás ajánlott</li></ul>

### Programok specifikus tisztítandó eszközökhöz

Program	Alkalmazási terület
Műanyag	Program kis- vagy közepes mértékben szennyezett tisztítandó eszközökhöz, valamint az utóöblítési eredményt illető, közepes követelmények esetére <ul style="list-style-type: none"><li>- Hőérzékeny laborszükségű eszközökhöz, pl. műanyag palacokokhoz</li><li>- <b>Hőállóképesség legalább 55 °C-ig</b> szükséges</li></ul>
Pipetta	Program kis vagy közepes mértékben szennyezett pipettákhoz, és az utóöblítési eredményt illető, közepes vagy magas követelmények esetére <ul style="list-style-type: none"><li>- Mérő- és teljes pipettákhoz</li></ul>

## Kiegészítő programok

Program	Alkalmazási terület
Special 93°C-10	Program tisztításhoz és termikus fertőtlenítéshez 93 °C és 10 perc hőmérséklettartási idő (hatásidő) mellett. Az öblítővíz leszivattyúzására csak a fertőtlenítés után kerül sor.
Telj. sómentes víz öblítés	Program a mosogatótér kiöblítéséhez és a tisztítandó eszközök leöblítéséhez teljesen sómentesített vízzel (AD-víz), tartásidő: 3 p.
Öblítés	Program a mosogatótér kiöblítéséhez, a sólé leöblítéséhez (lásd a „Vízlágyító berendezés /Regeneráló só betöltése“ c. fejezetet), vagy erősen szennyezett tisztítandó eszköz mosásához, pl. szennyeződés, fertőtlenítőszer-maradványok előzetes eltávolításához, vagy erősebb rászáradás vagy kéregképződés elkerülésére egy komplett program alkalmazásáig. Az öblítés hidegvízzel történik, tartási idő: 1 p
Szivattyúzás	Az öblítővíz leszivattyúzására, pl. egy programmegszakítást követően (lásd az „Üzem / A program megszakítása“ fejezetet).

## Programválasztás a behelyezett tartozéktól függően

Felső kosár		Alsó kosár		Vízmenyiség	Program
Lafetta mosogatókarral különböző alkalmazásokhoz	2 Injektormodul	Lafetta különböző alkalmazásokhoz	2 Injektormodul		
✓		✓			Univerzális Standard Intenzív Anorganica Organica Műanyag Mini Olaj program
	✓	✓			
	✓				
			✓		
✓			✓	+ 2,0-tól 2,5 l-ig	Injektor Plus
	✓		✓		
			A 303 (+ 1 modul)		Pipetta

# Programparaméterek

## Szabad tárhely

Új programnév:

<b>Programfej</b>	
▶ Vizenny. változtatás [l] _____	Mosogatókar ellenőrzés
Leszivattyúzási idő	▶ <input type="checkbox"/> be
▶ <input type="checkbox"/> Standard	▶ <input type="checkbox"/> Kosár ki
▶ <input type="checkbox"/> meghosszabbított	▶ <input type="checkbox"/> ki

Paraméter	Öblítési blokk			Előöblítés			Tisztítás			Köztes öblítés			Utóöblítés	
	1	2	3	1	2	3	1	2	1	2	3	4	1	2
Vízfajta														
Adagolás	Adagolórendszer													
	▶ Koncentráció [%]													
Adagolórendszer	Adagolórendszer													
	▶ Koncentráció [%]													
▶ Hőmérséklet öblítő blokk														
▶ Tartási idő [p]														

<b>Szárítás</b>	
▶ Lehűtési idő mosogatótér [p] _____	
▶ Idő szárítás [p] _____	

▶ = Beállítható paraméterek

KW = hideg víz

WW = meleg víz

KWxx = KW-hányad a kevert vízben százalékban (KW70 = 70% KW + 30% WW)

AD = tisztított víz, teljesen sómentesített víz (AD), ásványmentesített víz

p = Tartási idő percekben

DOS 1 = tisztítószert

DOS 3 = semlegesítőszert

DOS 4 = DOS-modul

# Szabad tárhely

Új programnév:

<b>Programfej</b>	
▶ Vízenny. változtatás [l]	_____ Mosogatókar ellenőrzés
Leszívattyúzási idő	▶ <input type="checkbox"/> be
▶ <input type="checkbox"/> Standard	▶ <input type="checkbox"/> Kosár ki
▶ <input type="checkbox"/> meghosszabbított	▶ <input type="checkbox"/> ki

Paraméter	Öblítési blokk		Előöblítés		Tisztítás		Köztes öblítés		Utóöblítés		
	1	2	3	1	2	1	2	3	4	1	2
Vízfajta											
Adagolás	Adagolórendszer										
	▶ Koncentráció [%]										
Adagolás	Adagolórendszer										
	▶ Koncentráció [%]										
▶ Hőmérséklet öblítő blokk											
▶ Tartási idő [p]											

<b>Szárítás</b>	
▶ Lehűtési idő mosogatótér [p]	_____
▶ Idő szárítás [p]	_____

- ▶ = Beállítható paraméterek
  - KW = hideg víz
  - WW = meleg víz
  - KWxx = KW-hányad a kevert vízben százalékban (KW70 = 70% KW + 30% WW)
  - AD = tisztított víz, teljesen sómentesített víz (AD), ásványmentesített víz
- p = Tartási idő percekben
- DOS 1 = tisztítószert  
 DOS 3 = semlegesítőszert  
 DOS 4 = DOS-modult

# Programparaméterek

## Mini

**Programfej**

▶ Vízmeny. változtatás [l] \_\_\_\_\_ Mosogatókar ellenőrzés  
 Leszivattyúzási idő ▶  be  
 ▶  Standard ▶  Kosár ki  
 ▶  meghosszabbított ▶  ki

Paraméter	Öblítési blokk			Előöblítés			Tisztítás			Köztes öblítés			Utóöblítés		
	1	2	3	1	2	3	1	2	3	1	2	3	4	1	2
Vízfajta				WW			WW								AD
Adagolás	Adagolórendszer			DOS 1			DOS 3								
	▶ Koncentráció [%]			0,3			0,1								
Adagolórendszer	Adagolórendszer														
	▶ Koncentráció [%]														
▶ Hőmérséklet öblítő blokk				60 °C										60 °C	
▶ Tartási idő [p]				3			2							1	

**Szárítás**

▶ Lehűtési idő mosogatótér [p] \_\_\_\_\_

▶ Idő szárítás [p] \_\_\_\_\_

▶ = Beállítható paraméterek

KW = hideg víz  
 WW = meleg víz  
 KWxx = KW-hányad a kevert vízben százalékban (KW70 = 70% KW + 30% WW)  
 AD = tisztított víz, teljesen sómentesített víz (AD), ásványmentesített víz

▶ = Tartási idő percekben  
 DOS 1 = tisztítószert  
 DOS 3 = semlegesítőszert  
 DOS 4 = DOS-modult

# Standard

## Programfej

▶ Vízminny. változtatás [l] \_\_\_\_\_ Mosogatókar ellenőrzés

Leszívattyúzási idő ▶  be

▶  Standard ▶  Kosár ki

▶  meghosszabbított ▶  ki

Paraméter	Öblítési blokk			Előöblítés			Tisztítás			Köztes öblítés			Utóöblítés		
	1	2	3	1	2	3	1	2	3	1	2	3	4	1	2
Vízfajta															
Adagolás	Adagolórendszer						KW50			WW				AD	
	▶ Koncentráció [%]						DOS 1			DOS 3					
Adagolás	Adagolórendszer						0,4			0,1					
	▶ Koncentráció [%]														
▶ Hőmérséklet öblítő blokk							70 °C							70 °C	
▶ Tartási idő [p]							3			2				1	

## Szárítás

▶ Lehúti idő mosogatótér [p] \_\_\_\_\_

▶ Idő szárítás [p] \_\_\_\_\_

▶ = Beállítható paraméterek

KW = hideg víz

WW = meleg víz

KWxx = KW-hányad a kevert vízben százalékban (KW70 = 70% KW + 30% WW)

AD = tisztított víz, teljesen sómentesített víz (AD), ásványmentesített víz

p = Tartási idő percekben

DOS 1 = tisztítószert

DOS 3 = semlegesítőszert

DOS 4 = DOS-modul

# Programparaméterek

## Univerzális

**Programfej**

▶ Víz menny. változtatás [l] \_\_\_\_\_ Mosogatókar ellenőrzés  
 Leszivattyúzási idő ▶  be  
 ▶  Standard ▶  Kosár ki  
 ▶  meghosszabbított ▶  ki

Paraméter	Öblítési blokk			Előöblítés			Tisztítás			Köztes öblítés			Utóöblítés		
	1	2	3	1	2	3	1	2	3	1	2	3	4	1	2
Vízfajta	KW50			WW			WW			WW	WW	AD		AD	
Adagolás	Adagolórendszer			DOS 1			DOS 3								
	▶ Koncentráció [%]			0,3			0,1								
	Adagolórendszer														
	▶ Koncentráció [%]														
▶ Hőmérséklet öblítő blokk				75 °C										75 °C	
▶ Tartási idő [p]	1			3			2			1			1		

**Szárítás**

▶ Lehűtési idő mosogatótér [p] \_\_\_\_\_

▶ Idő szárítás [p] \_\_\_\_\_

- ▶ = Beállítható paraméterek
  - KW = hideg víz
  - WW = meleg víz
  - KWxxx = KW-hányad a kevert vízben százalékban (KW70 = 70% KW + 30% WW)
  - AD = tisztított víz, teljesen sómentesített víz (AD), ásványmentesített víz
- p = Tartási idő percekben
- DOS 1 = tisztítószert  
 DOS 3 = semlegesítőszert  
 DOS 4 = DOS-modul



# Intenzív

## Programfej

- ▶ Vízminny. változtatás [l] \_\_\_\_\_ Mosogatókar ellenőrzés  
 Leszívattyúzási idő ▶  be  
 ▶  Standard ▶  Kosár ki  
 ▶  meghosszabbított ▶  ki

Paraméter	Öblítési blokk			Előöblítés			Tisztítás			Köztes öblítés			Utóöblítés		
	1	2	3	1	2	3	1	2	3	1	2	3	4	1	2
Vízfajta	KW50			WW			WW			AD				AD	
Adagolás	Adagolórendszer			DOS 1			DOS 3								
	▶ Koncentráció [%]			0,4			0,1								
Adagolás	Adagolórendszer														
	▶ Koncentráció [%]														
▶ Hőmérséklet öblítő blokk				80 °C										75 °C	
▶ Tartási idő [p]	1			3			2			1				1	

## Szárítás

- ▶ Lehűtési idő mosogatótér [p] \_\_\_\_\_  
 ▶ Idő szárítás [p] \_\_\_\_\_

- ▶ = Beállítható paraméterek  
 KW = hideg víz  
 WW = meleg víz  
 KWxx = KW-hányad a kevert vízben százalékban (KW70 = 70% KW + 30% WW)  
 AD = tisztított víz, teljesen sómentesített víz (AD), ásványmentesített víz

- p = Tartási idő percekben  
 DOS 1 = tisztítószert  
 DOS 3 = semlegesítőszert  
 DOS 4 = DOS-modul

# Programparaméterek

## Injektor Plus

**Programfej**

▶ Víz menny. változtatás [l] \_\_\_\_\_ Mosogatókar ellenőrzés  
 ▶  be  
 ▶  Standard  
 ▶  meghosszabbított

Paraméter	Öblítési blokk			Előöblítés			Tisztítás			Köztes öblítés			Utóöblítés		
	1	2	3	1	2	3	1	2	3	1	2	3	4	1	2
Vízfajta	KW50			WW			WW			WW	WW	AD		AD	
Adagolás	Adagolórendszer			DOS 1			DOS 3								
	▶ Koncentráció [%]			0,3			0,1								
	Adagolórendszer														
	▶ Koncentráció [%]														
▶ Hőmérséklet öblítő blokk				75 °C										75 °C	
▶ Tartási idő [p]	1			3			2			1			1	1	

**Szárítás**

▶ Lehűtési idő mosogatótér [p] \_\_\_\_\_

▶ Idő szárítás [p] \_\_\_\_\_

▶ = Beállítható paraméterek

KW = hideg víz  
 WW = meleg víz  
 KWxx = KW-hányad a kevert vízben százalékban (KW70 = 70% KW + 30% WW)  
 AD = tisztított víz, teljesen sómentesített víz (AD), ásványmentesített víz

p = Tartási idő percekben  
 DOS 1 = tisztítószert  
 DOS 3 = semlegesítőszert  
 DOS 4 = DOS-modul

# Anorganica

## Programfej

▶ Vízminny. változtatás [l] \_\_\_\_\_ Mosogatókar ellenőrzés

Leszívattyúzási idő ▶  be

▶  Standard ▶  Kosár ki

▶  meghosszabbított ▶  ki

Paraméter	Öblítési blokk			Előöblítés			Tisztítás			Köztes öblítés			Utóöblítés		
	1	2	3	1	2	3	1	2	3	1	2	3	4	1	2
Vízfajta															
Adagolás	Adagolórendszer						KW50	WW	WW	WW	AD	AD		AD	
	▶ Koncentráció [%]						DOS 3	DOS 1	DOS 3	DOS 3					
Adagolás	Adagolórendszer						0,3	0,4	0,1						
	▶ Koncentráció [%]														
▶ Hőmérséklet öblítő blokk							50 °C	75 °C						70 °C	
▶ Tartási idő [p]							2	3	2	1	1			1	

## Szárítás

▶ Lehűtési idő mosogatótér [p] \_\_\_\_\_

▶ Idő szárítás [p] \_\_\_\_\_

▶ = Beállítható paraméterek

KW = hideg víz

WW = meleg víz

KWxx = KW-hányad a kevert vízben százalékban (KW70 = 70% KW + 30% WW)

AD = tisztított víz, teljesen sómentesített víz (AD), ásványmentesített víz

p = Tartási idő percekben

DOS 1 = tisztítószert

DOS 3 = semlegesítőszert

DOS 4 = DOS-modul

# Programparaméterek

## Organica

**Programfej**

▶ Vízenny. változtatás [l] \_\_\_\_\_ Mosogatókar ellenőrzés  
 Leszivattyúzási idő ▶  be  
 ▶  Standard ▶  Kosár ki  
 ▶  meghosszabbított ▶  ki

Paraméter	Öblítési blokk			Előöblítés			Tisztítás			Köztes öblítés			Utóöblítés		
	1	2	3	1	2	3	1	2	3	1	2	3	4	1	2
Vízfajta				WW	WW		WW	WW		WW	WW			AD	
Adagolás	Adagolórendszer			DOS 1	DOS 1		DOS 1	DOS 1		DOS 3					
	▶ Koncentráció [%]			0,4	0,3		0,1								
Adagolórendszer															
	▶ Koncentráció [%]														
▶ Hőmérséklet öblítő blokk				65 °C	85 °C									75 °C	
▶ Tartási idő [p]				3	3		2	1	1	2	1	1		1	

**Szárítás**

▶ Lehűtési idő mosogatótér [p] \_\_\_\_\_

▶ Idő szárítás [p] \_\_\_\_\_

▶ = Beállítható paraméterek

KW = hideg víz  
 WW = meleg víz  
 KWxx = KW-hányad a kevert vízben százalékban (KW70 = 70% KW + 30% WW)  
 AD = tisztított víz, teljesen sómentesített víz (AD), ásványmentesített víz

p = Tartási idő percekben  
 DOS 1 = tisztítószert  
 DOS 3 = semlegesítőszert  
 DOS 4 = DOS-modult

# Olaj program

## Programfej

- ▶ Vízminny. változtatás [l] \_\_\_\_\_ Mosogatókar ellenőrzés  
 Leszívattyúzási idő ▶  be  
 ▶  Standard ▶  Kosár ki  
 ▶  meghosszabbított ▶  ki

Paraméter	Öblítési blokk			Előöblítés			Tisztítás			Köztes öblítés			Utóöblítés		
	1	2	3	1	2	3	1	2	3	1	2	3	4	1	2
Vízfajta	WW			WW			WW	WW		WW	WW			AD	
Adagolás	Adagolórendszer	DOS 4		DOS 4	DOS 1		DOS 4	DOS 1	DOS 3	DOS 3					
	▶ Koncentráció [%]	0,5		0,5	0,3		0,4	0,3	0,1	0,1					
Adagolás	Adagolórendszer	DOS 1		DOS 1			DOS 1								
	▶ Koncentráció [%]	0,3					0,4								
▶ Hőmérséklet öblítő blokk	45 °C						65 °C	85 °C						75 °C	
▶ Tartási idő [p]	1						2	3	2	1	1			1	

## Szárítás

- ▶ Lehűtési idő mosogatótér [p] \_\_\_\_\_  
 ▶ Idő szárítás [p] \_\_\_\_\_

- ▶ = Beállítható paraméterek  
 KW = hideg víz  
 WW = meleg víz  
 KWxx = KW-hányad a kevert vízben százalékban (KW70 = 70% KW + 30% WW)  
 AD = tisztított víz, teljesen sómentesített víz (AD), ásványmentesített víz

- p = Tartási idő percekben  
 DOS 1 = tisztítószert  
 DOS 3 = semlegesítőszert  
 DOS 4 = DOS-modul

# Programparaméterek

## Műanyag

**Programfej**

▶ Vízmeny. változtatás [l] \_\_\_\_\_ Mosogatókar ellenőrzés  
 ▶  be  
 ▶  Standard ▶  Kosár ki  
 ▶  meghosszabbított ▶  ki

Paraméter	Öblítési blokk			Előöblítés			Tisztítás			Köztes öblítés			Utóöblítés		
	1	2	3	1	2	3	1	2	3	1	2	3	4	1	2
Vízfajta	KW			KW			KW			KW			KW	AD	
Adagolás	Adagolórendszer			DOS 1			DOS 3								
	▶ Koncentráció [%]			0,3			0,1								
Adagolórendszer															
	▶ Koncentráció [%]														
▶ Hőmérséklet öblítő blokk				55 °C									55 °C		
▶ Tartási idő [p]	1			3			2			1			1		

**Szárítás**

▶ Lehűtési idő mosogatótér [p] \_\_\_\_\_

▶ Idő szárítás [p] \_\_\_\_\_

- ▶ = Beállítható paraméterek
- KW = hideg víz
- WW = meleg víz
- KWxx = KW-hányad a kevert vízben százalékban (KW70 = 70% KW + 30% WW)
- AD = tisztított víz, teljesen sómentesített víz (AD), ásványmentesített víz

- ▶ = Tartási idő percekben
- DOS 1 = tisztítószert
- DOS 3 = semlegesítőszert
- DOS 4 = DOS-modult

# Pipetta

## Programfej

▶ Vízminny. változtatás [l] \_\_\_\_\_ Mosogatókar ellenőrzés

Leszívattyúzási idő ▶  be

▶  Standard ▶  Kosár ki

▶  meghosszabbított ▶  ki

Paraméter	Öblítési blokk			Előöblítés			Tisztítás			Köztes öblítés			Utóöblítés		
	1	2	3	1	2	3	1	2	3	1	2	3	4	1	2
Vízfajta	KW50			WW			WW			AD				AD	
Adagolás	Adagolórendszer			DOS 1			DOS 3								
	▶ Koncentráció [%]			0,4			0,1								
Adagolás	Adagolórendszer														
	▶ Koncentráció [%]														
▶ Hőmérséklet öblítő blokk				70 °C										70 °C	
▶ Tartási idő [p]	1			3			2			1				1	

## Szárítás

▶ Lehűtési idő mosogatótér [p] \_\_\_\_\_

▶ Idő szárítás [p] \_\_\_\_\_

▶ = Beállítható paraméterek

KW = hideg víz

WW = meleg víz

KWxx = KW-hányad a kevert vízben százalékban (KW70 = 70% KW + 30% WW)

AD = tisztított víz, teljesen sómentesített víz (AD), ásványmentesített víz

p = Tartási idő percekben

DOS 1 = tisztítószert

DOS 3 = semlegesítőszert

DOS 4 = DOS-modul

# Programparaméterek

## Special 93°C-10

### Programfej

▶ Vízmeny. változtatás [l] \_\_\_\_\_ Mosogatókar ellenőrzés

Leszivattyúzási idő ▶  be

▶  Standard ▶  Kosár ki

▶  meghosszabbított ▶  ki

Paraméter	Öblítési blokk			Előöblítés			Tisztítás			Köztes öblítés			Utóöblítés		
	1	2	3	1	2	3	1	2	3	1	2	3	4	1	2
Vízfajta							KW70			WW					
Adagolás	Adagolórendszer			DOS 1			DOS 3			DOS 3					
	▶ Koncentráció [%]			0,6			0,1								
Adagolás	Adagolórendszer														
	▶ Koncentráció [%]														
▶ Hőmérséklet öblítő blokk				93 °C									75 °C		
▶ Tartási idő [p]				10			1			1			3		

### Szárítás

▶ Lehűtési idő mosogatótér [p] \_\_\_\_\_

▶ Idő szárítás [p] \_\_\_\_\_

▶ = Beállítható paraméterek

KW = hideg víz

WW = meleg víz

KWxx = KW-hányad a kevert vízben százalékban (KW70 = 70% KW + 30% WW)

AD = tisztított víz, teljesen sómentesített víz (AD), ásványmentesített víz

p = Tartási idő percekben

DOS 1 = tisztítószert

DOS 3 = semlegesítőszert

DOS 4 = DOS-modult



## A szállítási csomagolás eltávolítása

A csomagolás megóvja a készüléket a szállítási sérülésektől. A csomagolóanyagokat környezetvédelmi és hulladékkezelés-technikai szempontok alapján választották ki, így azok újrahasznosíthatók.

A csomagolásnak az anyagkörforgásba való visszavezetése nyersanyagot takarít meg és csökkenti a keletkező hulladék mennyiségét. Szakkereskedője visszaveszi a csomagolást.

## A régi készülék ártalmatlanítása

Az elektromos és elektronikus készülékek számos értékes anyagot tartalmaznak. Ugyanakkor tartalmaznak olyan anyagokat, elegyeket és alkatrészeket is, amelyek működésükhöz és biztonságosságukhoz voltak szükségesek. A háztartási szemétbe kerülve, illetve nem szakszerű kezelés esetén ezek veszélyeztethetik az emberi egészséget és károsíthatják a környezetet. Ezért régi készülékét semmi esetre se dobja a háztartási szemétbe.

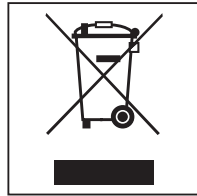

Helyette az önkormányzatoknál, a kereskedőknél vagy a Mielénél hivatalosan kijelölt, az elektromos és elektronikus készülékek ingyenes leadására és hasznosítására szolgáló gyűjtő- és visszavételi helyeket használja. Az esetlegesen az ártalmatlanítani kívánt régi készüléken maradt személyes adatok törléséért törvényileg ön felel. Önnek törvényi kötelessége, hogy a készülék által nem szorosan körülzárt, roncsolás nélkül kivehető elhasznált elemeket és akkumulátorokat, valamint lámpákat roncsolás nélkül vegye ki. Vigye el ezeket egy megfelelő gyűjtőhelyre, ahol ingyenesen leadhatja őket. Gondoskodjon arról, hogy a régi készülékét az elszállításig gyermekek elől biztosan elzárt helyen tárolják.





# Miele

**Miele Kft.**

H – 1022 Budapest

Alsó Törökvész út 2.

Tel: (06-1) 880-6400

Fax: (06-1) 880-6403

E-mail: [professional@miele.hu](mailto:professional@miele.hu)

Internet: [www.miele-professional.hu](http://www.miele-professional.hu)



Miele & Cie. KG

Carl-Miele-Straße 29, 33332 Gütersloh, Németország