



Upute za uporabu i ugradnju Indukcijske ploče za kuhanje



Prije postavljanja, ugradnje i prve uporabe **obvezno** pročitajte ove upute za uporabu i ugradnju. Time ćete zaštititi sebe i izbjeći oštećenja.

Sadržaj

Sigurnosne napomene i upozorenja	5
Vaš doprinos zaštiti okoliša	14
Pregled	16
Vaša ploča za kuhanje.....	16
Podaci područja za kuhanje	17
Isporučeni pribor	18
Upravljački elementi	19
Zaslon na dodir	19
Simboli	21
Prva uporaba	22
Prvo čišćenje ploče za kuhanje.....	22
Prvo uključivanje ploče za kuhanje.....	22
Miele@home	23
Con@ctivity	26
Način rada	28
Zvukovi	29
Upravljanje energijom (Power management).....	30
Posuđe za kuhanje	31
Savjeti za uštedu energije	33
Rasponi podešavanja	34
Rukovanje	35
Princip rukovanja	35
Odabir točke izbornika	36
Prikaz padajućeg izbornika	36
Kretanje	36
Napuštanje razine izbornika	36
Promjena postavke u listi za odabir.....	36
Prepoznavanje posuda	36
Postavljanje posuđa	37
Uključivanje ploče za kuhanje.....	39
Podešavanje stupnja snage.....	39
Isključivanje zone/ploče za kuhanje.....	39
Prikaz preostale topline	40
TempControl 	41
Podešavanje stupnjeva snage – proširen raspon podešavanja	44
PowerFlex Plus polje za kuhanje	44
Savjetnik 	47

Tajmer	50
Podsjetnik minuta.....	50
Automatika isključivanja	51
Dodatne funkcije	52
Stop & Go	52
Recall.....	52
Zaštita kod brisanja	53
Demonstracijski način rada.....	53
Prikaz podataka ploče za kuhanje	53
Sigurnosne značajke	54
Blokada uključivanja	54
Sigurnosno isključivanje	55
Zaštita od pregrijavanja	55
Postavke 	56
Podaci za ispitivačke institute	58
Čišćenje i održavanje	59
Čišćenje staklokeramičkih površina.....	60
Što učiniti, ako	61
Poruke na indikatoru/zaslону	61
Neočekivano ponašanje	62
Nezadovoljavajući rezultat	63
Opći problemi ili tehničke smetnje	64
Dodatni pribor	65
Servis	66
Kontakt u slučaju smetnji	66
Jamstvo	66
Ugradnja	67
Sigurnosne napomene za ugradnju.....	67
Sigurnosni razmaci	68
Napomene za ugradnju – polaganje na radnu površinu.....	72
Dimenzije za ugradnju – polaganje na radnu površinu.....	73
Dimenzije za ugradnju – KM 7999 FR.....	73
Dimenzije za ugradnju – KM 7999 FL	74
Ugradnja polaganjem na radnu površinu.....	75
Napomene za ugradnju – u ravnini s radnom površinom	76
Dimenzije za ugradnju – u ravnini s radnom površinom	77
Dimenzije za ugradnju – KM 7999 FL	77
Ugradnja u ravnini s radnom površinom	78
Električni priključak.....	79

Sadržaj

Informacijski list	81
Izjava o sukladnosti	82

Sigurnosne napomene i upozorenja

Ova ploča za kuhanje odgovara svim propisanim sigurnosnim odredbama. Međutim, nepropisna uporaba može prouzročiti ozljede ljudi i materijalna oštećenja.

Pročitajte pažljivo upute za uporabu i ugradnju prije prve uporabe ploče za kuhanje. U njima se nalaze važne napomene o ugradnji, sigurnosti, uporabi i održavanju uređaja. Time ćete zaštititi sebe i izbjeći oštećenja na ploči za kuhanje.

U skladu s Normom IEC 60335-1, tvrtka Miele izričito navodi da morate u potpunosti pročitati i slijediti poglavlje o postavljanju ploče za kuhanje kao i sigurnosne napomene i upozorenja.

Tvrtka Miele ne može preuzeti odgovornost za štete uzrokovane nepoštivanjem ovih napomena.

Sačuvajte ove upute za ugradnju i predajte ih eventualnom budućem vlasniku uređaja.

Sigurnosne napomene i upozorenja

Namjenska uporaba

- ▶ Ova ploča za kuhanje predviđena je za uporabu u kućanstvima i kućanstvu sličnim okruženjima.
- ▶ Ova ploča za kuhanje nije namijenjena korištenju na otvorenom.
- ▶ Ploču za kuhanje upotrebljavajte isključivo u kućanstvu za pripremu i održavanje topline jela. Drugi načini uporabe nisu dozvoljeni.
- ▶ Osobe koje zbog svog tjelesnog, osjetilnog ili duševnog stanja, ili nedostatka iskustva ili zbog neznanja nisu u stanju sigurno rukovati pločom za kuhanje, moraju biti pod nadzorom dok rukuju istom. Takve osobe ploču za kuhanje mogu upotrebljavati bez nadzora samo ako im je objašnjeno kako sigurno koristiti ploču. Moraju biti u mogućnosti prepoznati i razumjeti opasnosti koje proizlaze iz pogrešnog rukovanja uređajem.

Djeca u kućanstvu

- ▶ Djeca mlađa od 8 godina ne smiju biti u blizini ploče za kuhanje, osim kad su pod stalnim nadzorom.
- ▶ Djeca starija od 8 godina smiju koristiti ploču za kuhanje bez nadzora samo ako im je objašnjeno kako sigurno koristiti ploču za kuhanje. Djeca moraju biti u mogućnosti prepoznati i razumjeti opasnosti koje proizlaze iz pogrešnog rukovanja uređajem.
- ▶ Djeca ne smiju čistiti ni održavati ploču za kuhanje bez nadzora.
- ▶ Nadgledajte djecu koja se zadržavaju u blizini ploče za kuhanje. Nemojte djeci dopustiti da se igraju pločom za kuhanje.
- ▶ Ploča za kuhanje se tijekom uporabe zagrijava i ostaje zagrijana još neko vrijeme nakon isključivanja. Držite djecu podalje od ploče za kuhanje sve dok se dovoljno ne ohladi tako da ne postoji opasnost od opekotina.
- ▶ Opasnost od opekline. Predmete koji bi mogli zanimati djecu nemojte držati u prostoru iznad ili iza ploče za kuhanje. Djeca bi time mogla biti ponukana da se popnu na ploču za kuhanje.
- ▶ Opasnost od opekotina i vruće vode. Ručke lonaca i tava okrenite na ploči tako da ih djeca ne mogu povući i opeći se.
- ▶ Opasnost od gušenja. Igrajući se s ambalažom (primjerice folijom) djeca se u istu mogu zamotati ili ju navući preko glave i ugušiti se. Držite ambalažu izvan dosega djece.
- ▶ Upotrijebite blokadu uključivanja kako biste spriječili da djeca slučajno uključe ploču za kuhanje.

Sigurnosne napomene i upozorenja

Tehnička sigurnost

▶ Nepravilno instaliranje, održavanje ili popravci mogu uzrokovati ozbiljne opasnosti za korisnika. Instaliranje, održavanje ili popravke smije izvršiti samo od strane tvrtke Miele ovlašteno stručno osoblje.

▶ Oštećena ploča za kuhanje može ugroziti Vašu sigurnost. Provjerite ima li ploča za kuhanje vidljiva oštećenja. Nikada nemojte upotrebljavati oštećenu ploču za kuhanje.

▶ Mogući je povremeni ili trajni pogon na samodostatnom ili ne mrežno sinkroniziranom sustavu napajanja energijom (poput primjerice pojedinačne mreže, back up sustavi). Pretpostavka za takav pogon da je sustav napajanja energijom u skladu sa zahtjevima EN 50160 ili sličnim.

Zaštite predviđene za kućnu instalaciju i za ovaj Miele proizvod u svojoj funkciji i načinu rada moraju biti sigurne i u pojedinačnom pogonu ili pogonu koji nije mrežno sinkroniziran ili se moraju zamijeniti istovjetnim mjerama u instalaciji. Kako je primjerice opisano u aktualnoj objavi VDE-AR-E 2510-2.

▶ Električna sigurnost ploče za kuhanje može se zajamčiti samo ako je priključena na propisno instaliranu instalaciju sa zaštitnim vodičem. Ovaj temeljni sigurnosni uvjet mora biti ispunjen. U slučaju sumnje, električnu instalaciju treba dati na provjeru stručnoj osobi.

▶ Priključni podaci (frekvencija i napon) s natpisne pločice moraju se obavezno podudarati s onima električne mreže, kako ne bi nastala oštećenja na ploči za kuhanje.

Podatke usporedite prije priključivanja. U slučaju sumnje obratite se stručnoj osobi.

▶ Višestruke utičnice niti produžni kabel ne jamče potrebnu sigurnost (npr. opasnost od požara). Ploču za kuhanje nemojte na taj način priključivati na električnu mrežu.

▶ Ploču za kuhanje upotrebljavajte isključivo u sastavljenom stanju kako bi se mogao jamčiti siguran rad.

▶ Ova ploča za kuhanje ne smije se koristiti na pokretnim mjestima (npr. na brodovima).

▶ Dodirivanjem dijelova pod naponom i preinakama na električnim ili mehaničkim dijelovima izlažete se opasnosti i možete uzrokovati smetnje u radu ploče za kuhanje.

Nikada ne otvarajte kućište ploče za kuhanje.

▶ Pravo na jamstvo gubite kada ploču za kuhanje popravljaju od tvrtke Miele ne ovlaštene osobe.

Sigurnosne napomene i upozorenja

- ▶ Samo uporabom originalnih zamjenskih dijelova Miele može jamčiti ispunjavanje sigurnosnih zahtjeva. Neispravni dijelovi smiju se zamijeniti isključivo takvim dijelovima.
- ▶ Ploča za kuhanje nije namijenjena radu s eksternim satom niti sa sustavom za daljinsko upravljanje.
- ▶ Električar mora priključiti ploču za kuhanje na električnu mrežu (pogledajte poglavlje „Ugradnja“, odlomak „Električni priključak“).
- ▶ Ako se ošteti priključni električni kabel, električar ga mora zamijeniti posebnim električnim kabelom (pogledajte poglavlje „Ugradnja“, odlomak „Električni priključak“).
- ▶ Kod ugradnje, održavanja i popravaka, ploča za kuhanje se mora potpuno isključiti iz električne mreže. U to se uvjerite na sljedeći način:
 - isključite osigurače u električnoj instalaciji ili
 - potpuno odvrnite rastalne osigurače u električnoj instalaciji, ili
 - izvučete mrežni utikač (ako postoji) iz utičnice. Pri tome nemojte povlačiti žicu već utikač.
- ▶ Opasnost od električnog udara. Ploču za kuhanje nemojte upotrebljavati ili ju odmah isključite, ako je neispravna ili ako se staklokeramička ploča slomi ili se pojave prijelomi i pukotine. Isključite ploču za kuhanje iz napajanja. Obratite se servisu.
- ▶ Kada je ploča za kuhanje ugrađena iza primjerice vrata namještaja, ta vrata ne zatvarajte za vrijeme korištenja ploče za kuhanje. Iza zatvorenih vrata namještaja sakuplja se toplina i vlaga. Time se može oštetiti ploča za kuhanje, ormarić i pod. Vrata ormarića zatvorite tek kad se indikatori preostale topline ugase.

Sigurnosne napomene i upozorenja

Pravilna uporaba

- ▶ Ploča za kuhanje se zagrijava tijekom uporabe i ostaje zagrijana još neko vrijeme nakon isključivanja. Tek nakon što se isključite indikatori preostale topline, nema više opasnosti od opekotina.
 - ▶ Ulje i masnoće mogu se zapaliti kod prevelikog zagrijavanja. Kad koristite ulja i masnoće, ploču za kuhanje nikada nemojte ostavljati bez nadzora.
- Vatru uzrokovanu uljima ili mastima ne gasite vodom. Isključite ploču za kuhanje i plamen pažljivo ugasite poklopcem ili protupožarnim pokrovom.
- ▶ Ploču za kuhanje tijekom rada nemojte ostaviti bez nadzora. Uvijek nadzirite kratke postupke kuhanja i prženja.
 - ▶ Plamen može zapaliti filter za sakupljanje masnoće u napi. Nikada nemojte flambirati ispod nape.
 - ▶ Kada se sprejevi, lako zapaljive tekućine ili drugi zapaljivi materijali zagriju, mogu se zapaliti. Lako zapaljive predmete nemojte držati u ladici neposredno ispod ploče za kuhanje. Ako se u ladici nalazi umetak za pribor za jelo, mora biti od materijala otpornog na toplinu.
 - ▶ Nikada ne zagrijavajte prazno posuđe.
 - ▶ U zatvorenim se limenkama prilikom ukuhavanja ili zagrijavanja stvara previsoki tlak. Ploču za kuhanje nemojte koristiti za ukuhavanje ili zagrijavanje limenki.
 - ▶ Ako je ploča za kuhanje prekrivena, kod slučajnog uključivanja ili postojeće preostale topline postoji opasnost da se materijal kojim je ploča prekrivena zapali, rasprsne ili otopi. Nikada nemojte prekrivati ploču za kuhanje, primjerice pokrovom, krpom ili zaštitnom folijom.
 - ▶ Ako na ploču za kuhanje odložite metalne predmete dok je uređaj još uključen, ako se isti slučajno uključi ili kada je površina još topla, odloženi se metalni predmeti mogu zagrijati. Drugi materijali mogu se rastopiti ili se zapaliti. Vlažni poklopci lonaca mogu se čvrsto zalijepiti. Ploču za kuhanje nemojte upotrebljavati kao površinu za odlaganje. Nakon uporabe isključite ploču za kuhanje.
 - ▶ Na vruću se ploču za kuhanje možete opeći. Prije bilo kakvih radova s vrućim uređajem zaštitite ruke kuhinjskim rukavicama ili hvataljkama za posuđe. Koristite samo suhe rukavice ili hvataljke. Mokar ili vlažan tekstil bolje provodi toplinu i može uzrokovati opekline parom.

Sigurnosne napomene i upozorenja

- ▶ Ako u blizini ploče za kuhanje upotrebljavate neki električni uređaj (npr. ručnu miješalicu) pripazite da kabel električnog uređaja ne dodiruje zagrijanu ploču za kuhanje. Izolacija priključnog voda se može oštetiti.
- ▶ Sol, šećer i pijesak (npr. od čišćenja povrća) mogu uzrokovati ogrebotine, ako se zateknu ispod posude. Pazite da je staklokeramička ploča kao i dno posude čisto prije no što stavite posude za kuhanje.
- ▶ Predmeti (čak i oni lagani poput soljenke) koji padnu na staklokeramičku ploču mogu uzrokovati ogrebotine ili lomove. Pripazite da na staklokeramičku ploču ne padnu kakvi predmeti.
- ▶ Vrući predmeti na zaslonu na dodir mogu uništiti ispod ugrađenu elektroniku. Nikada ne odlažite vruće lonce ili tave u područje zaslona na dodir.
- ▶ Kada na zagrijanu ploču za kuhanje dospiju i rastope se šećer, namirnice koje sadrže šećer, plastika ili aluminijska folija, takve tvari prilikom hlađenja oštećuju staklokeramičku ploču. Odmah isključite uređaj i temeljito strugalicom za staklo ostružite takve tvari. Pritom navucite kuhinjske rukavice. Čim se ohladi staklokeramičku ploču očistite sredstvom za čišćenje staklokeramičkih površina.
- ▶ Namirnice koje sadrže kiseline poput octa, marmelade ili limunovog soka mogu obojiti staklokeramičku površinu. Odmah uklonite namirnice koje sadrže kiseline.
- ▶ Lonci koji se zagrijavaju na prazno mogu uzrokovati oštećenje staklokeramičke površine. Nemojte ostavljati ploču za kuhanje tijekom rada bez nadzora!
- ▶ Upotrebljavajte samo posude s glatkim dnom. Posude s grubim dnom oštećuju staklokeramičku površinu.
- ▶ Podignite posude kod pomicanja. Na taj način izbjegava se struganje i ogrebotine.
- ▶ Zbog velike brzine zagrijavanja u određenim okolnostima temperatura dna posude za pripremu jela u kratkom vremenu može doseći temperaturu samozapaljenja ulja i masti. Ploču za kuhanje tijekom rada nemojte ostaviti bez nadzora.
- ▶ Za zagrijavanje masti i ulja nikada ne koristite Booster. Masti i ulja zagrijavajte najduže 1 minutu funkcijom Ručno 1–9.
- ▶ Samo za osobe s ugrađenim pacemakerom: u neposrednoj blizini uključenog uređaja nastaje elektromagnetsko polje. Negativan utjecaj na pacemaker nije vjerojatan. U slučaju sumnje obratite se proizvođaču pacemakera ili liječniku.

Sigurnosne napomene i upozorenja

- ▶ Elektro magnetsko polje koje nastaje kada je ploča za kuhanje uključena može utjecati na funkciju magnetiziranih predmeta. Kreditne kartice, uređaji za pohranu podataka, džepna računala itd. ne smiju se nalaziti u neposrednoj blizini uključene ploče za kuhanje.
- ▶ Metalni predmeti koji se čuvaju u ladici ispod ploče za kuhanje kod duljeg, intenzivnog korištenja ploče za kuhanje mogu postati vrući.
- ▶ Ploča za kuhanje opremljena je ventilatorom. Kada se ispod ugrađene ploče za kuhanje nalazi ladica, potrebno je paziti da postoji dovoljan razmak između sadržaja ladice i donje strane ploče za kuhanje kako bi se za ploču osigurala dovoljna cirkulacija hladnog zraka.
- ▶ Ako se ispod ugrađene ploče za kuhanje nalazi ladica, u ladici nemojte čuvati šiljaste ili male predmete, papir, salvete itd. Ovakvi predmeti kroz otvor za ventilaciju mogu dospjeti ili se usisati u kućište i tako oštetiti ventilator ili onemogućiti ventilaciju.
- ▶ Ako koristite adapter ploče za indukciju, za posuđe za kuhanje, indukcijski generatori se mogu oštetiti ili čak uništiti. Nemojte koristiti adapter ploče za indukciju.

Čišćenje i održavanje

▶ Para parnog čistača može doprijeti do dijelova pod naponom i uzrokovati kratki spoj.

Za čišćenje ploče za kuhanje nemojte nikada upotrebljavati parni čistač.

▶ Kada je ploča za kuhanje ugrađena iznad pirolitičke pećnice ili štednjaka, nemojte ju uključivati tijekom postupka pirolize jer se može uključiti zaštita od pregrijavanja ploče za kuhanje (pogledajte odgovarajuće poglavlje).

Zbrinjavanje ambalaže

Ambalaža služi za rukovanje i štiti uređaj od oštećenja tijekom transporta. Ambalažni materijal odabran je imajući u vidu utjecaj na okoliš i mogućnost zbrinjavanja te se načelno može reciklirati.

Recikliranjem ambalažnog materijala štede se sirovine. Koristite odgovarajuća mjesta za prikupljanje ambalaže, ovisno o vrsti materijala ambalaže koju predajte na zbrinjavanje. Bilo koje Miele prodajno mjesto od Vas će preuzeti transportnu ambalažu.

Zbrinjavanje dotrajalog uređaja

Električni i elektronički uređaji sadrže brojne korisne materijale. Sadrže i određene tvari, mješavine i dijelove, koji su neophodni za njihovo funkcioniranje i sigurno korištenje istima. S obzirom da mogu sadržavati opasne tvari, ako se navedeni materijali odlažu u otpad iz kućanstva ili se zbrinjavaju na drugi nepropisani način, mogu naškoditi zdravlju ljudi i okolišu. Stoga je važno poštovati zakonsku obvezu odvojenog sakupljanja električnog i elektroničkog otpada. Dotrajali električni i elektronički uređaj ne smijete bacati u otpad iz kućanstva, već ste isti obvezni odvojiti od miješanog komunalnog otpada i od ostalih vrsta otpada.

Umjesto odlaganja dotrajalih električnih i elektroničkih uređaja u otpad iz kućanstva, navedene uređaje predajte na zbrinjavanje u službene sabirne centre za prihvata i daljnju obradu dotrajalih električnih i elektroničkih uređaja u Vašem gradu, ili u prodajno mjesto na kojem ste kupili navedeni uređaj ili u jedno od drugih prodajnih mjesta društva Miele.

Ako se na dotrajalom električnom ili elektroničkom uređaju nalaze osobni podaci, preporučamo, radi Vaše sigurnosti, iste izbrisati u cijelosti prije predaje navedenih uređaja na zbrinjavanje. Ako osobne podatke ostavite na navedenim uređajima, to činite na vlastitu odgovornost.

Dotrajale električne i elektroničke uređaje obvezni ste predati na zbrinjavanje u cijelosti i u stanju iz kojeg je vidljivo da navedeni uređaji nisu prethodno rastavljeni radi vađenja zasebnih komponenti ili dijelova.

Molimo pobrinite se da Vaši dotrajali električni i elektronički uređaji do predaje na zbrinjavanje bude izvan dohвата

djece.

Ovisno o konkretnom uređaju, dotrajale električne i elektroničke uređaje moguće je reciklirati. Navedeni uređaji mogu sadržavati dijelove koji se mogu iskoristiti za popravak drugih proizvoda. Na taj način, štede se sirovine i omogućava se razumno iskorištavanje prirodnih resursa.



Ova oznaka, koja se sastoji od prekriženog spremnika za sakupljanje otpada s kotačima, ima značenje odvojenog sakupljanja električnog i elektroničkog otpada. Ako se takva oznaka nalazi na Vašem uređaju, takav uređaj ne smijete odlagati u kantu za smeće u Vašem kućanstvu u koju odlažete miješani komunalni otpad, već ste uređaj obvezni zbrinuti sukladno ovdje navedenim uputama i primjenjivim propisima za zbrinjavanje električnih i elektroničkih uređaja.

Pregled

Vaša ploča za kuhanje

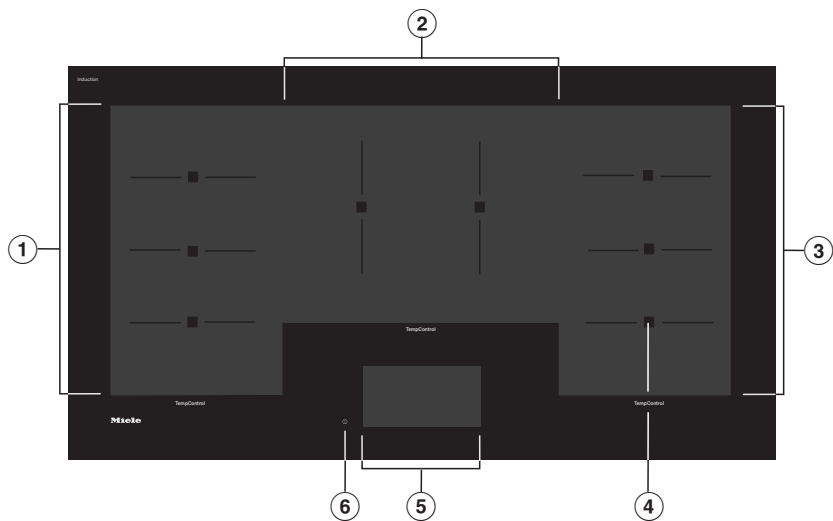

- ① PowerFlex Plus područje za kuhanje s TempControl
- ② PowerFlex Plus područje za kuhanje s TempControl
- ③ PowerFlex Plus područje za kuhanje s TempControl
- ④ Senzori za TempControl
- ⑤ Zaslon na dodir
- ⑥ Senzorska tipka ploče za kuhanje za uključivanje/isključivanje

Podaci područja za kuhanje

Područje za kuhanje	Dimenzija u mm ¹	Maks. snaga u W pri 230 V ²	
①	382 x 226	Normalno Booster	2.800 3.600
②	286 x 365	Normalno Booster	2.800 3.600
③	382 x 226	Normalno Booster	2.800 3.600
		Ukupno	10.800

¹ Navedeno područje odgovara maksimalnoj površini dna korištenog posuđa za kuhanje.

² Navedena snaga može varirati ovisno o veličini i materijalu posuđa za kuhanje.

Pregled

Isporučeni pribor

Po potrebi možete naknadno naručiti već isporučeni i dodatni pribor (pogledajte poglavlje „Dodatni pribor“).

WLAN stik XKS 3170 W

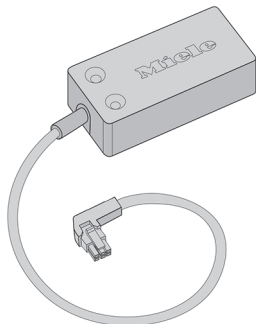

Zaslon na dodir

 Šteta uzrokovana šiljastim ili oštrim predmetima ili vrućim posuđem za kuhanje.
Oštri predmeti, poput olovaka, mogu oštetiti zaslon osjetljiv na dodir. Vruće posuđe za kuhanje na zaslonu na dodir može oštetiti elektronske komponente ispod.
Zaslon na dodir dodirujte samo prstima.
Na zaslon na dodir ne odlažite predmete.
Na zaslon na dodir ne odlažite vruće posuđe za kuhanje.

Zaslon na dodir podijeljen je u 3 polja.

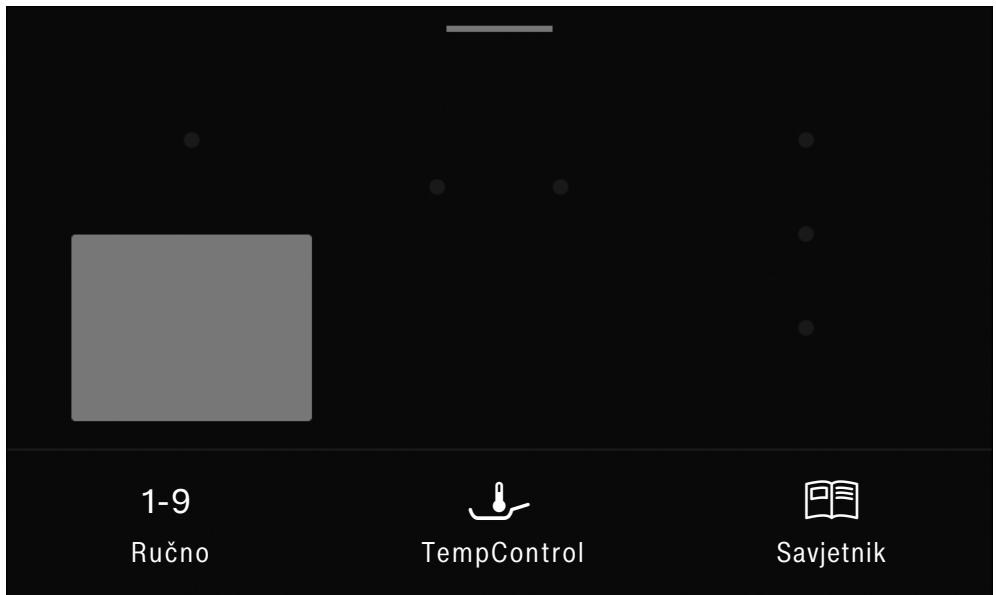

Upravljački elementi

Gore

Na gornjem rubu zaslona na dodir nalazi se narančasta linija, kojom prema dolje možete otvoriti padajući izbornik. U padajućem izborniku tijekom postupka kuhanja možete vršiti podešavanje.

U zaglavlju lijevo se pojavljuje traka izbornika. Pojedine točke izbornika međusobno su odvojene okomitom linijom.

Kada dodirnete naziv izbornika u prvom retku, prikaz se mijenja u pojedini izbornik.

Sredina



U sredini se nalaze područja za kuhanje. Aktivne zone za kuhanje imaju sivu pozadinu i prikazuju vrijeme rada, kada je započeo postupak kuhanja. Ovisno o vrsti kuhanja, dodatno se prikazuje temperatura ili stupnjevi snage rada. Odabrana zona za kuhanje ima narančastu pozadinu.

Dolje





U donjem dijelu se nalaze simboli glavnog izbornika. Ovdje birate vrstu kuhanja.

Simboli

Glavni izbornik



Simbol	Značenje
1–9 Ručno	Ručno kuhanje – odabir stupnja snage rada
 TempControl	Prženje podržano senzorom – odabir temperature
 Savjetnik	Funkcija pomoći za pripremu odabranih namirnica i recepata

Padajući izbornik

Simbol	Značenje
	Zaštita od pritiska senzorskih tipki prilikom brisanja
i	Ovaj simbol označava dodatne informacije i napomene vezane uz upravljanje.
II/▶	Stop & Go
	Podsjetnik minuta
	Blokada uključivanja
	Postavke

Ostali simboli

Ovisno o odabranoj funkciji, prikazuju se ostali simboli.

Simbol	Značenje
	Automatika isključivanja
	Vraćate se u prethodnu razinu ili u glavni izbornik.

Prva uporaba

Prvo čišćenje ploče za kuhanje

- Uklonite eventualne zaštitne folije i naljepnice.
- Ne smijete ukloniti naljepnicu sa sigurnosnim napomenama i uputama za ugradnju kao ni tipsku naljepnicu.

Olakšati će se radovi servisnoj službi i radovi popravka.

- Prije prve uporabe obrišite ploču za kuhanje vlažnom krpom te ju osušite.

Prvo uključivanje ploče za kuhanje

Odabir jezika

- Odaberite željeni jezik.
- Potvrdite s OK.

Prva priprema

Dijelovi od metala zaštićeni su odgovarajućim sredstvom za njegu. Kada se uređaj upotrebljava po prvi put može doći do stvaranja mirisa i eventualne pojave dima. I kod zagrijavanja indukcijskih krugova u prvim satima korištenja može doći do stvaranja mirisa. Kod svake sljedeće uporabe miris će se smanjivati, a naposljetku i potpuno nestati.

Miris i eventualni dim ne znače da je uređaj pogrešno priključen ili da je pokvaren. Pojava nije štetna po zdravlje.

Uzmite u obzir da je vrijeme zagrijavanja indukcijskih ploča za kuhanja mnogo kraće nego kod uobičajenih ploča za kuhanje.

Miele@home

Pretpostavka:

- kućna WLAN mreža
- priloženi WLAN stik mora biti instaliran.

Ploča za kuhanje može se povezati s kućnom WLAN mrežom kad je WLAN stik instaliran.

Ukoliko je Vaša Miele napa također povezana s kućnom WLAN mrežom možete koristiti automatsko upravljanje putem Con@ctivity funkcije. Ostale informacije naći ćete u uputama za uporabu i ugradnju svoje nape.

Osigurajte da na mjestu postavljanja svoje ploče za kuhanje primete signal WLAN mreže dovoljne jačine.

Na raspolaganju Vam stoji nekoliko mogućnosti povezivanja Vaše ploče za kuhanje na WLAN mrežu.

U umreženoj pripravnosti ploča za kuhanje treba maks. 2 W.

Raspoloživost WLAN veze

WLAN veza dijeli raspon frekvencije s drugim uređajima (npr. mikrovalnim pećnicama, igračkama na daljinsko upravljanje). Uslijed navedenog, može doći do privremenih ili trajnih poremećaja veze. Stoga se ne može jamčiti stalna raspoloživost ponuđenih funkcija.

Raspoloživost Miele@home

Korištenje Miele aplikacije ovisi o raspoloživosti Miele@home usluga u Vašoj državi.

Usluga Miele@home nije raspoloživa u svakoj državi.

Informacije o raspoloživosti možete pronaći preko internet stranice www.miele.hr.

Miele aplikacija

Miele aplikaciju možete besplatno preuzeti u Apple App ili Google Play trgovinama aplikacijama.



Nakon što ste Miele aplikaciju instalirali na svoj mobilni krajnji uređaj, možete vršiti sljedeće radnje:

- dohvatiti informacije o radnom stanju svoje ploče za kuhanje
- dohvatiti napomene o tijeku programa ploče za kuhanje
- uspostaviti Miele@home mrežu s ostalim Miele kućanskim uređajima koji podržavaju WLAN

Prva uporaba

Postavljanje Miele@home

Povezivanje preko aplikacije

Umrežavanje možete provesti preko Miele@mobile aplikacije.

- Na svoj mobilni krajnji uređaj instalirajte aplikaciju Miele@mobile.

Za registraciju Vam je potrebno sljedeće:

1. Zaporka Vaše WLAN mreže.
2. Zaporka Vaše ploče za kuhanje.

Zaporka Vaše ploče za kuhanje je 9 zadnjih znamenki tvorničkog broja. Tvornički broj naći ćete u Postavke  pod Verzija softvera (pogledajte poglavlje „Dodatne funkcije“, odlomak „Prikaz podataka ploče za kuhanje“).

- Uključite ploču za kuhanje.
- Mobilni krajnji uređaj: pokrenite Miele@mobile aplikaciju.
- Ploča za kuhanje: pozovite Postavke .
- Ploča za kuhanje: dodirnite Miele@home | Uključivanje | Prijava preko aplikacije.
- Mobilni krajnji uređaj: u aplikaciji pratite upute za korisnike.

Zaslon na dodir prikazuje poruku Povezivanje uspješno izvršeno.

Povezivanje preko WPS

Pretpostavka: posjedujete WPS (WiFi Protected Setup) usmjerivač.

- Uključite ploču za kuhanje.
- Ploča za kuhanje: dodirnite Miele@home | Uključivanje | Prijava preko WPS.
- WLAN usmjerivač: aktivirajte WPS funkciju na svojem WLAN usmjerivaču.

Ploča za kuhanje: zaslon na dodir prikazuje poruku Povezivanje uspješno izvršeno.

Savjet: Ukoliko Vaš WLAN usmjerivač ne raspolaže WPS kao metodom povezivanja, povežite se preko Miele@mobile aplikacije.



- Mobilni krajnji uređaj: u aplikaciji pratite upute za korisnike.

Prekid postupka

- Dodirnite Isključivanje.

Vraćanje postavki na tvorničke vrijednosti

Prilikom zamjene bežičnog stika ili usmjerivača nije potrebno vraćanje na tvorničke vrijednosti.

- Uključite ploču za kuhanje.
- Pozovite postavke  (pogledajte postavke „Postavke “).
- Dodirnite Miele@home | Resetiranje.

Zaslon na dodir prikazuje poruku Konfiguracija mreže je resetirana.

Postavke vratite na početne kada ploču za kuhanje zbrinjavate, prodajete ili pokrećete upotrebljavanu ploču za kuhanje. Samo ćete na taj način osigurati, da su svi osobni podaci izbrisani te da prethodni vlasnik više ne može pristupiti ploči za kuhanje.

Prva uporaba

Con@ctivity

Con@ctivity opisuje izravnu komunikaciju između Vaše ploče za kuhanje i Miele nape. Con@ctivity omogućuje automatsko upravljanje napom ovisno o statusu rada Vaše ploče za kuhanje.

Ostale informacije naći ćete u uputama za uporabu i ugradnju svoje nape.

U umreženoj pripravnosti ploča za kuhanje treba maks. 2 W.

Raspoloživost WLAN veze

WLAN veza dijeli raspon frekvencije s drugim uređajima (npr. mikrovalnim pećnicama, igračkama na daljinsko upravljanje). Uslijed navedenog, može doći do privremenih ili trajnih poremećaja veze. Stoga se ne može jamčiti stalna raspoloživost ponuđenih funkcija.

Postavljanje Con@ctivity funkcije

Con@ctivity možete postaviti putem svoje kućne WLAN mreže ili putem izravne WLAN veze između ploče za kuhanje i nape.

Con@ctivity putem kućne WLAN mreže (Con@ctivity 3.0)

Pretpostavka:

- kućna WLAN mreža
- priloženi WLAN stik mora biti instaliran
- Miele napa s mogućnošću WLAN povezivanja

- Svoju ploču za kuhanje i napu povežite u kućnu WLAN mrežu (pogledajte poglavlje „Prva uporaba“, odlomak „Miele@home“).

Con@ctivity funkcija se automatski uključuje.



Potrebne informacije o povezivanju nape naći ćete u pripadajućim Uputama za uporabu i ugradnju.

Con@ctivity putem izravne WLAN veze (Con@ctivity 3.0)

Pretpostavka:

- priloženi WLAN stik mora biti instaliran
- Miele napa s mogućnošću WLAN povezivanja

Potrebne informacije o povezivanju nape naći ćete u pripadajućim Uputama za uporabu i ugradnju.

- Uključite ploču za kuhanje.
- Pozovite postavke  (pogledajte postavke „Postavke “).
- Dodirnite Miele@home | Uključivanje | Con@ctivity.

Zaslon na dodir prikazuje poruku Povezivanje uspješno izvršeno.

Nakon što je ostvarena uspješna veza na napi trajno svijetle prikazi **2** i **3**.

- Kako biste napustili način povezivanja na napi pritisnite tipku za naknadni rad ⁵ .

Con@ctivity funkcija je sada aktivirana.



Ploča za kuhanje i napa se ne mogu povezati u kućnu mrežu ako postoji izravna WLAN veza. Ako kasnije želite takav način povezivanja prvo morate prekinuti izravnu WLAN vezu između ploče za kuhanje i nape (pogledajte poglavlje „Vraćanje na tvorničke postavke“ te u uputama za uporabu i ugradnju nape poglavlje „WLAN odjava“).

Prekid postupka

- Dodirnite Isključivanje.

Vraćanje postavki na tvorničke vrijednosti

Prilikom zamjene bežičnog stika ili usmjerivača nije potrebno vraćanje na tvorničke vrijednosti.

- Uključite ploču za kuhanje.
- Pozovite postavke  (pogledajte postavke „Postavke “).
- Dodirnite Miele@home | Resetiranje.

Zaslon na dodir prikazuje poruku Konfiguracija mreže je resetirana.

Postavke vratite na početne kada ploču za kuhanje zbrinjavate, prodajete ili pokrećete upotrebljavanu ploču za kuhanje. Samo ćete na taj način osigurati, da su svi osobni podaci izbrisani te da prethodni vlasnik više ne može pristupiti ploči za kuhanje.

Način rada

Ispod staklokeramičke ploče nalaze se indukcijske zavojnice. Ove zavojnice stvaraju magnetsko polje koje djeluje izravno na dno posude i zagrijava ga. Staklokeramička ploča se zagrijava samo neizravno toplinom koja izlazi iz dna posude.

Indukcija automatski prepoznaje položaj, veličinu i oblik posuđa.

Indukcija funkcioniра samo kod posuđa za kuhanje s magnetiziranim dnom (pogledajte poglavlje „Posuđe za kuhanje“).

⚠ Opasnost od opekline vrućim predmetima.

Ako na ploču za kuhanje odložite metalne predmete dok je uređaj još uključen, ako se isti slučajno uključi ili kada je površina još topla, odloženi se metalni predmeti mogu zagrijati.

Ploču za kuhanje nemojte upotrebljavati kao površinu za odlaganje.

Ploču za kuhanje nakon uporabe isključite senzorskom tipkom ①.

Područje za kuhanje

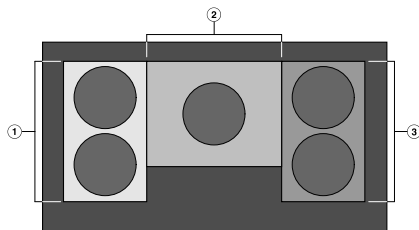

- ① PowerFlex Plus područje za kuhanje s TempControl
- ② PowerFlex Plus područje za kuhanje s TempControl
- ③ PowerFlex Plus područje za kuhanje s TempControl

Ploča za kuhanje ima 3 područja za kuhanje. Cijela površina za kuhanje može se podijeliti na pojedinačne zone za kuhanje po svim područjima za kuhanje.

Istovremeno možete koristiti maksimalno 5 posuda za kuhanje: po 2 posude na lijevom i desnom području za kuhanje, 1 posudu na srednjem području za kuhanje.

Kada se na lijevom ili desnom području za kuhanje koriste 2 posude za kuhanje, za svaku posudu svijetli prikaz na zaslonu na dodir.

Ako je potrebno, posuđe za kuhanje može istovremeno prekrivati više područja za kuhanje.

Ostale informacije o područjima za kuhanje i mogućnostima kombinacija, naći ćete u poglavlju „Upravljanje“, odlomak „Postavljanje posuđa za kuhanje“.

Zvukovi

U posuđu, neovisno o materijalu i izradi dna, mogu nastati sljedeći zvukovi:

Zujanje kod visoke razine snage. Zujanje se smanjuje ili nestaje kod smanjenja razine snage.

Kod posuđa s dnom izrađenim od različitih materijala (npr. sendvič dno) može se čuti pucketanje.

Škljocanje se može pojaviti kod elektoničkih postupaka prebacivanja sklopke, osobito kod niskih razina snage.

Brujanje kada je uključen ventilator za hlađenje. Ventilator se uključuje kako bi se zaštitila elektronika, kada se intenzivno koristi ploča za kuhanje. Ventilator može nastaviti raditi i nakon što se uređaj isključi.

Način rada

Upravljanje energijom (Power management)

Ploča za kuhanje raspolaže maksimalnom ukupnom snagom, koja se iz sigurnosnih razloga ne može prekoračiti.

Kada istovremeno pripremate na lijevom ili desnom području za kuhanje s 2 posude za kuhanje, snaga se tako regulira da se ne prekorači ukupna snaga rada.

Primjer:

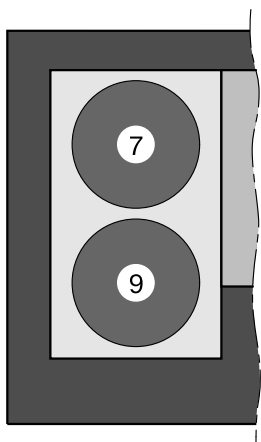

Kada je za posuđe sprijeda lijevo podešen stupanj snage rada 9, maksimalno dostupna snaga za posuđe straga lijevo je stupanj snage rada 7.

Tvornički je podešena ukupna snaga od 10.800 W. Ukupna snaga može se smanjiti na 7.200 W (pogledajte poglavlje „Postavke“, odlomak „Pregled postavki“).

Kada se ukupna snaga rada smanji na 7.200 W, navedeno ima sljedeće učinke:

- kod vrlo velikog posuđa ne može se podesiti viši stupanj snage rada.
- Kada istovremeno pripremate na lijevom ili desnom području za kuhanje s 2 posude za kuhanje, samo se može koristiti funkcija Ručno 1–9.

Prikladno posuđe za kuhanje

- plemeniti čelik s magnetiziranim dnom
- emajlirani čelik
- lijevano željezo

Kvaliteta dna posude može utjecati na ravnomjernost rezultata pripreme jela (primjerice kod pečenja palačinki). Dno posude treba ravnomjerno raspoređivati toplinu. Prikladno je posuđe s dnom od višeslojnog materijala (sendvič ili kapsula dno).

Materijal dna posude za kuhanje i položaj posude na ploči za kuhanje utječu na snagu indukcijskih zavojnica. Spomenuto se može odraziti na postupak pripreme.

Neprikladno posuđe

- od plemenitog čelika s nemagnetiziranim dnom
- od aluminija ili bakra
- od stakla, keramike ili kamena

Provjera posuđa

Ako niste sigurni jesu li lonac ili tava prikladni za indukciju, pristonite magnet na dno posude. Ako se magnet prihvati za dno, posuda je načelno prikladna.

Prikaz bez posuđa/neprikladnog posuđa

Na zaslonu treperi - - -, kad

- je zona za kuhanje uključena bez ili s neprikladnim posuđem (posuđe s nemagnetiziranim dnom)
- postavljeno posuđe ima premali promjer dna
- je posuđe uklonjeno s uključene zone za kuhanje
- posuđe nije pravilno pozicionirano

Kada se u roku 1 minute stavi primjereno posuđe za kuhanje ili se posuđe za kuhanje premjesti, nestaje - - - te možete nastaviti dalje na uobičajeni način.

Kada nema posuđa ili se stavi neprikladno posuđe, zona za kuhanje automatski će se ugasiti za 1 minutu.

Posuđe za kuhanje

Savjeti

- Upotrebljavajte samo posuđe s glatkim dnom. Posuđe s grubim dnom oštećuje staklokeramičku površinu.
- Podignite posuđe kod pomicanja. Na taj se način izbjegava struganje i ogrebotine. Ogrebotine koje nastaju guranjem posuđa ne utječu na funkciju ploče za kuhanje. Takve ogrebotine su tragovi uobičajene uporabe i nisu osnova za žalbu.
- Kod kupovine tava i lonaca imajte na umu da se najčešće navodi maksimalan ili gornji promjer. Međutim, bitan je promjer dna (koji je u pravilu manji).

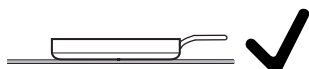

- Po mogućnosti koristite posuđe s ravnim rubom. Kod posuđa s ukošenim rubom, indukcija radi i na rubnom području posuđa. Navedeno može dovesti do promjene boje ruba posuđa ili ljuštenja premaza.

- Po mogućnosti kuhajte samo s poklopljenim posudama ili tavama. Tako se sprječava nepotrební gubitak toplíne.
- Kuhajte s malo vode.
- Nakon zakuhavanja ili nakon što se namirnica zapekla prebacite ponovo na niži stupanj snage rada.
- Kako biste skratili vrijeme pripreme koristite pretis lonac.

Rasponi podešavanja

Ploča za kuhanje tvornički je programirana s 9 razina snage rada. Ako želite preciznije podešavanje, raspon razina snage rada može se proširiti na 17 razina snage (pogledajte poglavlje „Postavke“).

	Raspon podešavanja	
	tvornički (9 razina snage)	proširen (17 razina snage)
Otapanje maslaca Otapanje čokolade Otapanje želatine	1–2	1–2.
Zagrijavanje malih količina tekućine Održavanje topline jela koja se lako stvrdnu Kuhanje riže, kuhanje mliječne kaše Odmrzavanje duboko zamrznutog povrća u kocki	2–4	2–3.
Zagrijavanje tekućih ili polutvrđih jela Pirjanje povrća nastavak pripreme krumpira (posuđe s poklopcem)	4–6	3.–5.
Priprema omeleta ili jaja na oko bez korice nježno prženje kosanih odrezaka pirjanje povrća i ribe Kuhanje tijesta i mahunarki Odmrzavanje i podgrijavanje zamrznutih namirnica Priprema krema i umaka, npr. vinske pjene ili umaka holandez	5–7	4.–7.
Lagano prženje (bez pregrijavanja masnoće) ribe, odrezaka, kobasica, jaja na oko, palačinki	6–8	6–7.
Pečenje krumpira, mlinaca itd.	7–8	7–8.
Kuhanje u većoj količini vode Zakuhavanje Prženje većih količina mesa	9	8.–9

Podaci služe samo kao orijentacijske vrijednosti. Snaga indukcijske zavojnice varira ovisno o veličini i materijalu dna posuđa. Stoga razine snage rada za Vaše posuđe mogu malo odstupati. Kroz primjenu u praksi utvrdite optimalne postavke za Vaše posuđe. Kada upotrebljavate novo posuđe, čije Vam karakteristike uporabe još nisu poznate, podesite prvu nižu razinu snage od navedene.

Princip rukovanja

Vaša staklokeramička ploča za kuhanje opremljena je elektroničkom senzorskom tipkom za uključivanje/isključivanje ①, koja reagira na dodir prsta. Senzorsku tipku za uključivanje/isključivanje ① morate iz sigurnosnih razloga prilikom uključivanja malo duže držati pritisnutom.

Kada je ploča za kuhanje isključena svijetli samo simbol senzorske tipke za uključivanje/isključivanje ①. Kada uključite ploču za kuhanje, pali se zaslon na dodir.

Pločom za kuhanje upravljate putem zaslona na dodir, na način da dodirnete željenu točku izbornika.

Svaka reakcija zaslona na dodir potvrđuje se zvučnim signalom.

Svaki dodir mogućeg izbora obojati će odgovarajući znak (riječ i/ili simbol) **na-rančasto**.

Polja za potvrdu nekog koraka upravljanja nalaze se na **zelenoj** podlozi (primjerice OK).

⚠ Smetnja zbog zaprljanog i/ili prekrivenog zaslona na dodir. Zaslon na dodir ne reagira ili može doći do neželjenih reakcija, možda i do dojava greške ploče za kuhanje (pogledajte poglavlje „Sigurnosne značajke“, odlomak „Sigurnosno isključivanje“). Vruće posuđe za kuhanje na zaslonu na dodir može oštetiti elektronske komponente ispod. Zaslon na dodir mora biti čist. Na zaslon na dodir ne odlažite predmete. Na zaslon na dodir ne odlažite vruće posuđe za kuhanje.

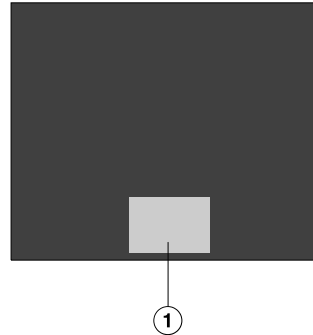

① Područje zaslona na dodir

Rukovanje

Odabir točke izbornika

- Dodirnite željenu polje ili željenu vrjednost na zaslonu na dodir.

Prikaz padajućeg izbornika

- Dodirnite narančastu liniju na gornjem rubu zaslona na dodir.
- Odaberite željenu funkciju.
- Kako biste zatvorili padajući izbornik ponovo ga gurnite prema gore ili dodirnite zaslon na dodir izvan prozora izbornika.

Kretanje

Možete se kretati ulijevo ili udesno.

- Povucite prstom po zaslonu. Položite prst na zaslon na dodir i prst pomičete u željenom smjeru.

Linija u donjem dijelu pokazuje Vam položaj u trenutnom izborniku.

Napuštanje razine izbornika

- Dodirnite simbol  ili dodirnite traku izbornika ispred zadnjeg simbola **I**.

Ne pohranjuju se unosi koje ste napravili, a niste potvrdili s .

Promjena postavke u listi za odabir

Aktualna postavka je označena narančasto.

- Dodirnite željenu postavku.

Postavka je pohranjena. Vraćate se u prethodni izbornik.

Prepoznavanje posuda

Tvornički je uključeno stalno prepoznavanje posuđa (pogledajte poglavlje „Postavke“). Kada je ploča za kuhanje uključena i na nju je postavljeno posuđe, na zaslonu na dodir se automatski prikazuje pripadajući prikaz.

Kada je prepoznavanje posuđa isključeno, na zaslonu na dodir morate odabrati odgovarajuće područje položaja posuđa za kuhanje, kako bi se područje uključilo.

Postavljanje posuđa

- Posuđe postavite kako je prikazano na slikama za područja kuhanja. Na taj način:
 - je osigurana ravnomjerna raspodjela topline
 - senzor TempControl prepoznaje prikladno posuđe za kuhanje

⚠ Opasnost od požara zbog pregrijavanja.
Ako senzor pravilno ne radi, može doći do pregrijavanja.
Posuđe postavite na sredinu na senzor.

Minimalna veličina posuđa za kuhanje

Ovisno o funkciji i području za kuhanje, Vaše posuđe za kuhanje mora imati sljedeće minimalne promjere dna:

Područje za kuhanje	Ručno	TempControl
Lijevo/desno	11 cm	13 cm
Sredina	11 cm	16 cm

Područje za kuhanje lijevo ili desno

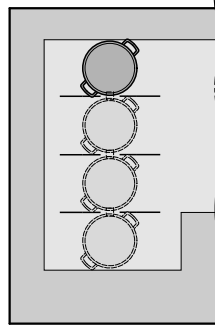

Posuđe s promjerom dna manjim od 13 cm.

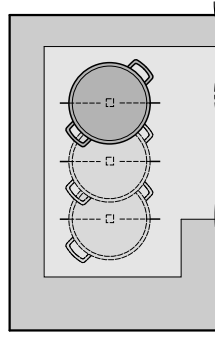

Posuđe s promjerom dna većim od 13 cm.

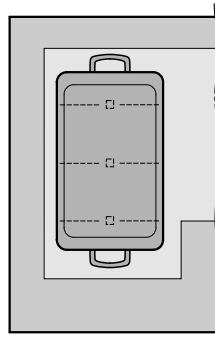

Veće posuđe

Rukovanje

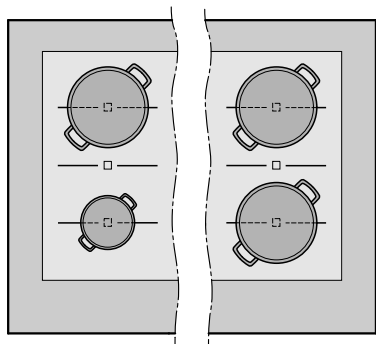

2 posude za kuhanje

Središnje područje za kuhanje

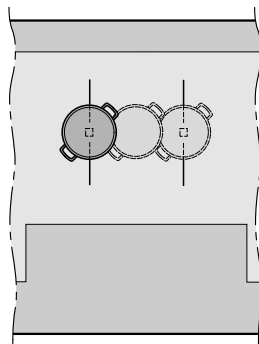

Posude s promjerom dna manjim od 16 cm.

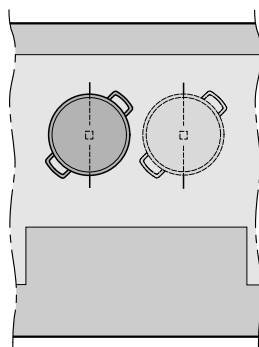

Posude s promjerom dna većim od 16 cm.

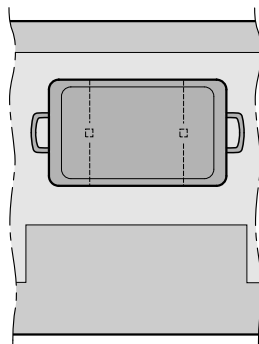

Posude s promjerom dna većim od 25 cm.

 **Opasnost od požara uslijed pregrijanog jela.**

Jelo koje se tijekom pripreme ne nadgleda može se pregrijati i zapaliti. Ploču za kuhanje tijekom rada nemojte ostaviti bez nadzora.

Uzmite u obzir da je vrijeme zagrijavanja indukcijskih ploča za kuhanja mnogo kraće nego kod uobičajenih ploča za kuhanje.

Uključivanje ploče za kuhanje

- Dodirnite senzorsku tipku .

Uključuje se zaslon na dodir.

Ako ne uslijedi unos, ploča za kuhanje se iz sigurnosnih razloga nakon 1 minute ponovno isključuje.

Podešavanje stupnja snage

- Posuđe stavite na željeni položaj.
- Odaberite Ručno 1–9.
- Dodirnite željenu razinu snage ili povucite po traci.

Na prikazu se prikazuje podešena razina snage, područje podešavanja i vrijeme rada.

Vrijeme prikazuje koliko je zona za kuhanje uključena.

Kada preko prikaza obrišete vrijeme rada, prikaz se vraća na 0.

Promjena stupnja snage

Kada istovremeno kuhate s više posuda za kuhanje i željeni prikaz nije narančast, prvo morate odabrati prikaz.

- Dodirnite prikaz željene posude za kuhanje.
- Podesite razinu snage.

Isključivanje zone/ploče za kuhanje

Isključivanje zone za kuhanje

- Dodirnite i držite zonu za kuhanje na zaslonu za dodir, dok se zona za kuhanje ne isključi.

ili

- Dodirnite zonu za kuhanje na zaslonu za dodir.
- Podesite razinu snage na 0.

ili

- Dodirnite zonu za kuhanje na zaslonu za dodir.
- Dodirnite simbol .

Isključivanje ploče za kuhanje

- Kako biste isključili ploču za kuhanje, a time i sve zone za kuhanje dodirnite senzorsku tipku .

Rukovanje

Prikaz preostale topline

Ako je jedna zona za kuhanje vruća, nakon isključivanja ploče za kuhanje svijetli prikaz preostale topline .

Indikator preostale topline se isključuje tek kada se zona za kuhanje može dodirnuti bez opasnosti.

 Opasnost od opekline vrućom staklokeramičkom pločom. Staklokeramička ploča je po završetku kuhanja vruća. Sve dok svijetli indikator preostale topline nemojte dodirivati staklokeramičku ploču za kuhanje.

TempControl

TempControl kontrolira i regulira temperaturu prilikom postupaka prženja:

- Masnoća od prženja se ne može pregrijati.
- Razine snage rada se ne moraju ručno podešavati.
- Nije potrebno često okretanje namirnice koja se peče.

Posuđe postavite na sredinu iznad senzora.

TempControl nije prikladan za fritiranje ni kuhanje.
Ovu funkciju koristite isključivo za prženje.

Napomene za korištenje

- Možete podesiti temperaturu od 140–230°C.
- Posuđe za kuhanje postavite samo kad je izvana suho.
- Ne koristite vruće, smeđe obojano ili mutno ulje ili ulje s ostacima namirnica
- Namirnicu za pečenje dodajte tek kada se oglasi zvučni signal. Ako se otkrije nepravilnost, možda se neće dalje zagrijavati.
- Ne dodavajte ulje jednom kad je započelo prethodno zagrijavanje.
- Posuđe ne stavljajte u drugi položaj jednom kad je započelo prethodno zagrijavanje.

Rukovanje

Uključivanje TempControl

- Posuđe stavite na željeni položaj.
- U posudu stavite potrebnu količinu ulja ili masti.
- Odaberite TempControl .
- Podesite temperaturu.

Kad se postigne odabrana temperatura, oglašava se zvučni signal. Vrijeme rada automatski započinje.

- U posudu stavite namirnicu za pečenje.
- Zonu za kuhanje isključite nakon korištenja.

Promjena temperature

Kada istovremeno kuhate s više posuda za kuhanje i željeni prikaz nije narančast, prvo morate odabrati prikaz.

- Dodirnite prikaz željene posude za kuhanje.
- Podesite temperaturu.

TempControl tablica prženja

Navedene su samo namirnice za koje nema programa asistencije. Za kompletan popis programa za pomoć, pogledajte poglavlje „Upravljanje“ odlomak „Asistent“. Temperature navedene u tablici su orijentacijske vrijednosti. Mi preporučujemo prvo odabir niže temperature. Po potrebi možete nastaviti s pripremom. Trajanje počinje tek kada se postigne podešena temperatura.

Namirnica za pripremu	🌡️ [°C]
Zamrznuto meso, primjerice Cordon Bleu	150–170
Zamrznute prolijetne rolade	
Zamrznuti riblji štapići	
Cijela riba	
Ražnjići	
Povrće u maslacu (šampinjoni, češnjak)	
Valjušci u maslacu	
Popečak od krumpira	180–200
Mesnati sir	
Tortilla	
Langos (mađarska pogača)	
Kokice	
Zamrznuta jela iz tave	
Prženje sjemenki bez masnoće	
Karamela	200–220
Usitnjeno meso	
Priprema u woku	
Pirjanje mesa za jela u umaku (primjerice za gulaš)	
Prženje većih količina mesa	

🌡️ Temperatura

Rukovanje

Podešavanje stupnjeva snage – proširen raspon podešavanja

- Dodirnite liniju s brojevima između razina snage rada.

Na prikazu se prikazuje podešena razina snage, područje podešavanja i vrijeme rada.

Primjer:

kada dodirnete liniju s brojevima između razina snage 7 i 8, odabrana je razina snage 7.5.

Vrijeme prikazuje koliko je zona za kuhanje uključena.

PowerFlex Plus polje za kuhanje

U PowerFlex Plus polju za kuhanje sve su indukcijske zavojnice (pogledajte poglavlje „Indukcija“, odlomak „Način rada“) trajno međusobno povezane. Kada je uključeno prepoznavanje posuđa (pogledajte poglavlje „Postavke “), zone za kuhanje se automatski uključuju ovisno o veličini postavljenog posuđa za kuhanje. Zone za kuhanje možete i ručno odabrati te promijeniti oblik i/ili veličinu.

Posuđe postavite uvijek na sredinu PowerFlex Plus polja za kuhanje.

Ručno podešavanje/mijenjanje zona za kuhanje

- Dodirnite kvadratnu oznaku na zaslonu za dodir ploče za kuhanje.

Odabrano područje je s narančastom podlogom.

- Povucite prstom po zaslonu na dodir da biste odabrano područje povećali ili smanjili.

Oblik ili veličinu uključene zone za kuhanje ne možete mijenjati.

Booster

Booster pojačava snagu i ostvaruje brže zagrijavanje veće količine namirnica, primjerice zagrijavanje vode za kuhanje tjestenine. Ovakvo pojačanje snage aktivno je maksimalno 10 minuta.

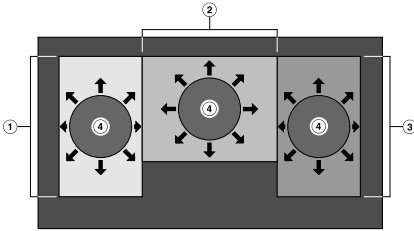

- ① PowerFlex Plus područje za kuhanje s TempControl
- ② PowerFlex Plus područje za kuhanje s TempControl
- ③ PowerFlex Plus područje za kuhanje s TempControl
- ④ Posuđe za kuhanje s Booster funkcijom

Booster možete istovremeno koristiti za najviše 3 posude za kuhanje:

- Jednom na lijevoj polovici ploče za kuhanje
- Jednom u sredini
- Jednom na desnoj polovici ploče za kuhanje

Kada uključite Booster, po završetku Booster trajanja, automatski slijedi povratak na razinu snage 9.

Tijekom trajanja Booster funkcije drugim se indukcijskim zavojnicama uzima dio snage. Ako se druga posuda za kuhanje koristi na dotičnoj strani ploče za kuhanje navedeno za posljedicu ima sljedeće:

- razina snage se smanjuje.
- ne mogu se podesiti visoki stupnjevi snage rada.

Booster i TempControl se ne mogu zajedno koristiti na jednoj strani ploče za kuhanje.

Postavke u Upravljanje energijom (Power management) (pogledajte poglavlje „Indukcija“, odlomak „Power Management“) utječu na Booster funkciju.

Rukovanje

Uključivanje Booster

- Posuđe stavite na željeni položaj.
- Odaberite Ručno 1–9.
- Dodirnite simbol B.

Na prikazu se prikazuje B, područje podešavanja i vrijeme rada.

Vrijeme prikazuje koliko je zona za kuhanje uključena.

Isključivanje Booster funkcije

- Dodirnite simbol ↵.

ili

- Podesite drugu razinu snage.

Savjetnik

Vaša ploča za kuhanje nudi Vam više od 20 programa asistencije kod pripreme jela i namirnica.

- Posuđe za kuhanje stavite na željeno područje za kuhanje.
- Odaberite Savjetnik .
- Odaberite željeno jelo/namirnicu.

Na zaslonu za dodir pojavljuje se informacija o odabranom jelu/namirnici.

- Odaberite Početak.

Kad se postigne odabrana temperatura, oglašava se zvučni signal. Vrijeme rada automatski započinje. Ne slijede daljnji signali.

U receptu su predložena vremena pripreme.

Savjet: Svoje vrijeme kuhanja za zonu za kuhanje možete podesiti kao podsjetnik minuta ili kao automatsko vrijeme isključivanja (pogledajte poglavlje „Tajmer“).

- Postavite kako opisuju informacije.
- Zonu za kuhanje isključite nakon korištenja.

Prikaz informacija

Možete vidjeti informacije o postupku u tijeku.

- Dodirnite simbol  na indikatoru zone za kuhanje.
- Dodirnite Početak kako biste zatvorili indikator.

Rukovanje

Pregled programa asistencije

Vremena navedena u tablici su orijentacijske vrijednosti. Mi preporučujemo prvo odabir kraćeg vremena pripreme. Po potrebi možete nastaviti s pripremom. Trajanje počinje tek kada se postigne podešena temperatura.

Namirnica za pripremu	🌡️ [°C]	🕒 [min]
Prilozi		
Pečeni krumpir	180–200	15–25 ¹
Kockice kruha (croutons)	200	4–6
Riba		
Filet ribe	180–200	5–15
Panirani filet ribe	180–200	5–15
Kozice	180–200	2–4
Brza kuhinja		
Pohani kruh	180–200	6–10
Curry	200–210	10–20 ²
Croque Monsieur sendvič	180–200	6–10
Gotova jela	200	3–10
Jela s jajima		
Omlet	160–180	3–6
Jaje na oko	160–180	5–10
Kajgana	160	2–6
Meso		
Bolognese umak	180–220	30–90 ³
Kosani odresci	160–180	10–20
Prženje pilećih prsa	180–220	10–20
Odrezak	180–200	5–10
Steak slabije pečen, 3 cm debljine	200	5–7
Steak srednje pečen, 3 cm debljine	200	6–10
Steak dobro pečen, 3 cm debljine	160	15–25
Kobasice	180	5–15

Rukovanje

Slanina za doručak	160–180	8–11
Janjeći kotleti	180–220	5–10
Svinjski kotleti	180–200	6–10
Slatka jela		
Američke palačinke	160–180	4–8
Palačinke	200	2–3

🌡️ Temperatura, ⌚ Vrijeme prženja/pripreme jela

¹ Navedeno vrijeme prženja odnosi se na skuhanu krumpire.

Ukoliko su krumpiri sirovi i narezani na kockice ili ploške, vrijeme prženja iznosi 15–35 minuta.

² Nakon prženja sastojaka dodajte temeljac i zakuhajte.

Trajanje pripreme odnosi se na vrijeme nakon zakuhavanja temeljca.

³ Nakon prženja sastojaka dodajte ostale sastojke i zakuhajte.

Trajanje pripreme odnosi se na vrijeme nakon zakuhavanja preostalih sastojaka.

Tajmer

Ako želite upotrebljavati tajmer, ploča za kuhanje mora biti uključena.

Tajmer se može upotrebljavati za 2 funkcije:

- za podešavanje podsjetnika minuta
- za automatsko isključivanje zagrijavanja posude za kuhanje

Funkcije možete koristiti istovremeno.

Možete podesiti vrijeme od 1 minute (0:00:01) do 9 sati 59 minuta i 59 sekundi (9:59:59).

Podsjetnik minuta

Podešavanje podsjetnika minuta

- Otvorite padajući izbornik..
- Odaberite .



Na zaslonu na dodir se pojavljuje 0:00:00 (sati:minute:sekunde).

- Dodirnite 0 (sati) ili 00 (minute ili sekunde).
- Željeno vrijeme podesite s - ili +.
- Potvrdite s OK.

Promjena podsjetnika minuta

- Odaberite .
- Dodirnite vrijednost koju želite promijeniti.
- Željeno vrijeme podesite s - ili +.
- Potvrdite s OK.

Poništavanje podsjetnika minuta

- Odaberite .
- Odaberite .
- Potvrdite s OK.

Automatika isključivanja

Možete podesiti vrijeme nakon kojeg će se zona za kuhanje automatski isključiti. Funkcija se može koristiti za sve zone za kuhanje istovremeno.

Ako je programirano vrijeme dulje od maksimalno dozvoljenog vremena rada, sigurnosni sustav isključuje zonu za kuhanje (pogledajte poglavlje „Sigurnosne značajke“, odlomak „Sigurnosno isključivanje“).

Podešavanje vremena isključivanja

- Na željenoj zoni za kuhanje podesite razinu snage ili temperaturu.
- Odaberite .



Na zaslonu na dodir se pojavljuje 0:00:00 (sati:minute:sekunde).

- Dodirnite 0 (sati) ili 00 (minute ili sekunde).
- Željeno vrijeme podesite s - ili +.
- Potvrdite s OK.
- Ako želite podesiti vrijeme isključivanja za još jednu zonu za kuhanje postupite kao što je prethodno opisano.

Promjena vremena isključivanja

- Odaberite .
- Dodirnite vrijednost koju želite promijeniti.
- Željeno vrijeme podesite s - ili +.
- Potvrdite s OK.

Brisanje vremena isključivanja

- Odaberite .
- Odaberite .
- Potvrdite s OK.

Kada se vrijeme obrisalo, vrijeme rada se više ne prikazuje.

Dodatne funkcije

Stop & Go

Ova se funkcija može upotrebljavati samo kad se za sve posude za kuhanje koristi funkcija Ručno 1–9. Prilikom aktivacije Stop&Go funkcije sve se razine snage rada smanjuju na 1.

Razine snage i postavka tajmera ne mogu se promijeniti, a ploča za kuhanje može se samo isključiti. Zaustavljaju se podsjetnik minuta, vremena isključivanja i Booster vremena.

Deaktivacijom se ponovno vraća na posljednje podešene razine snage rada, a vremena i dalje teku.

Aktivacija/Deaktivacija

Ako se funkcija ne deaktivira u roku od 30 minuta, ploča za kuhanje se isključuje.

- Otvorite padajući izbornik.
- Dodirnite simbol II/▶ oko 1 sekundu.

Recall

Ako se ploča za kuhanje zabunom isključi tijekom uporabe, pomoću ove funkcije možete ponovno uspostaviti sve postavke. Ploča za kuhanje mora se ponovno uključiti unutar 10 sekundi nakon isključenja.

- Ponovo uključite ploču za kuhanje.
- Odaberite Da.

Zaštita kod brisanja

Zaslon na dodir ploče za kuhanje možete zaključati na 20 sekundi kako bi primjerice obrisali eventualne nečistoće. Senzorska tipka  se ne zaključava.

Uključivanje

- Otvorite padajući izbornik.
- Dodirnite simbol .

Ispod simbola  se odbrojava vrijeme



Isključivanje

- Otvorite padajući izbornik.
- Dodirnite simbol .

Demonstracijski način rada



Ova funkcija omogućuje prezentiranje ploče za kuhanje bez zagrijavanja.

Uključivanje

- Pozovite postavke  (pogledajte postavke „Postavke “).
- Dodirnite Demo način rada | Uključeno.

Na sredini zaslona na dodir stoji DEMO.



Isključivanje

- Pozovite postavke  (pogledajte postavke „Postavke “).
- Dodirnite Demo način rada | Isključeno.

Gasi se DEMO na zaslonu na dodir.

Prikaz podataka ploče za kuhanje

Može se prikazati oznaka modela, tvornički broj i verzija softvera Vaše ploče za kuhanje.

- Pozovite postavke  (pogledajte postavke „Postavke “).
- Dodirnite Verzija softvera.

Na zaslonu na dodir stoje podaci ploče za kuhanje.

Blokada uključivanja

Vaša ploča za kuhanje opremljena je blokadom uključivanja, kako se ploča za kuhanje ne bi nenamjerno uključila. Blokada uključivanja se može aktivirati samo kada je zona za kuhanje uključena.

Uključivanje/isključivanje blokade uključivanja

- Uključite ploču za kuhanje.
- Otvorite padajući izbornik.
- Simbol  dodirnite na 3 sekunde.

Sigurnosno isključivanje

Zaslon na dodir je prekriven

Vaša se ploča za kuhanje automatski isključuje ako je zaslon na dodir prekriven duže od 10 sekundi, primjerice prstom, jelom koje je prekipjelo ili odloženim predmetima. Zaslon na dodir prikazuje grešku F6716 te se oglašava zvučni signal.

Uklonite predmete i/ili prljavštinu te pritisnite OK i ploča za kuhanje je ponovno spremna za uporabu.

Vrijeme korištenja je predugo

Sigurnosno isključenje automatski se pokreće kada se neko područje zagrijava neuobičajeno dugo vremena. Navedeno vrijeme ovisi o odabranoj razini snage. Ako se period prekorači, zagrijavanje se isključuje te se prikazuje preostala toplina. Stupanj snage možete podesiti kao obično.

Stupanj snage rada*	Maksimalno vrijeme rada [h]
1/1.	9
2/2.	8
3/3.	7
4/4.	6
5/5.	5
6/6.	4
7/7.	3
8/8.	2
9	1

* Razine snage rada s točkom dostupne su samo kod proširenog raspona razina snage (pogledajte poglavlje „Rasponi podešavanja“).

Zaštita od pregrijavanja

Kad se dno posude za kuhanje pregrije, snaga se automatski smanjuje. Prikaz se ne mijenja. Kad se posuda za kuhanje ohladi, snaga se vraća na normalnu vrijednost.

Postavke

Ploču za kuhanje možete individualno prilagoditi svojim potrebama u izborniku Postavke .

Pozivanje Postavke

Postavke se mogu mijenjati samo ako nije u tijeku postupak pripreme jela.

- Uključite ploču za kuhanje.
- Otvorite padajući izbornik.
- Odaberite Postavke .

Promjena Postavke

- Odaberite željenu točku izbornika.

Aktualna postavka je narančasta.

- Odaberite željenu opciju.
- Potvrdite s OK.

Kada želite napustiti točku izbornika bez da ste napravili promjene, dodirnite Postavke.

Pregled postavki

Stavka izbornika	Moguće postavke
Svjetlina zaslona	1–5
Jezik 	.../deutsch/english/...
Trajno prepoznavanje posuda	Uključeno*
	Isključeno
Recall funkcija	Uključeno*
	Isključeno
Signalni tonovi	Uključeno*
	Isključeno
Upravljanje energijom (Power management)	10.800 W*
	7.200 W
Stupnjevi snage rada	bez međustupnjeva (1, 2, 3 itd.)*
	s međustupnjevima (1, 1.5, 2, 2.5, 3 itd.)
Vrijeme rada	Uključeno*
	Isključeno
Savjetnik	Uključeno*
	Isključeno
Tvorničke postavke	Da
	Ne
Verzija softvera	
Miele@home	pogledajte poglavlje „Puštanje u pogon“, odlomak „Uspostavljanje Miele@home“ i „Uspostavljanje Con@ctivity funkcije“
Demo način rada	Uključeno
	Isključeno*

* Tvornička postavka

Podaci za ispitivačke institute

Ispitna jela prema EN 60350-2

Tvornički je programirano 9 razina snage.

Za ispitivanje u skladu s normama podesite prošireni opseg razina snage (pogledajte poglavlje „Programiranje”).

Sigurnosna napomena za čišćenje i održavanje

 Opasnost od opekline vrućim površinama.

Po završetku kuhanja svi dijelovi ploče za kuhanje mogu biti vrući.

Isključite ploču za kuhanje.

Pustite da se ploča za kuhanje ohladi prije no što ploču čistite.

Sve vanjske površine mogu se obojiti ili promijeniti boju, ako upotrebljavate neprikladno sredstvo za čišćenje ili se mogu ostaci odgo-varajućih sredstava za čišćenje na ploči za kuhanje zagrijati. Površine su osjetljive na ogrebotine.

Pustite da se površine ohlade prije no što očistite ploču za kuhanje.

Odmah uklonite ostatke sredstva za čišćenje.

Nemojte upotrebljavati abrazivna sredstva za čišćenje.

► Za čišćenje ploče za kuhanje nemojte nikada upotrebljavati parni čistač.

► Za čišćenje ne upotrebljavajte šiljaste predmete.

Čišćenje i održavanje

Čišćenje staklokeramičkih površina

Interval čišćenja

- Cijelu ploču za kuhanje očistite nakon svakog korištenja.

Uklanjanje laganih zaprljanja

- Očistite čitavu staklokeramičku površinu vlažnom, mekom krpom i razrijeđenim sredstvom za ručno pranje posuđa. Pridržavajte se uputa proizvođača sredstva za čišćenje.

Uklanjanje jakih zaprljanja

- Uklonite gruba zaprljanja vlažnom krpom, zalijepljene ostatke strugalicom za staklo.
- Staklokeramičke površine očistite Miele sredstvom za čišćenje staklokeramičkih površina i površina od plemenitog čelika (pogledajte poglavlje „Dodatni pribor“, odlomak „Sredstva za čišćenje i njegu“) ili uobičajenim sredstvom za čišćenje staklokeramičkih površina. Pridržavajte se uputa proizvođača sredstva za čišćenje.

Završetak čišćenja

- Uklonite sve ostatke sredstava za čišćenje vlažnom krpom.
- Staklokeramičku površinu osušite nakon svakog čišćenja.

Neprikladna sredstva za čišćenje

Kako biste izbjegli oštećivanje površina, za čišćenje nemojte upotrebljavati sljedeće:

- sredstva za čišćenje koja sadrže sodu, amonijak, kiseline ili klor
- sredstva za uklanjanje mrlja i hrđe
- abrazivna sredstva za čišćenje, primjerice prašak za ribanje, mlijeko za ribanje, kamen za čišćenje
- sredstva za čišćenje koja sadrže otapala
- sredstva za čišćenje perilica posuđa
- raspršivače za čišćenje roštilja i pećnica
- grube četke za ribanje
- gumice za uklanjanje prljavštine
- spužvice

Sami možete ukloniti većinu grešaka i smetnji, koje se mogu pojaviti u svakodnevnom korištenju. U mnogo slučajeva možete uštedjeti vrijeme i novac, jer nećete morati zvati servis.

Informacije za samostalno uklanjanje grešaka naći ćete na www.miele.com/service.



Sljedeće tablice pomoći će Vam u otkrivanju uzroka smetnji ili poteškoća i pronalaženju njihovog rješenja.

Poruke na indikatoru/zaslonu

Problem	Uzrok i rješenje
Zaslon na dodir pokazuje F6713 ili F6771 i ploča za kuhanje se automatski isključuje.	Zagrijava se prazno posuđe za kuhanje. <ul style="list-style-type: none">■ Dodirnite OK.■ Pričekajte dok se ne isključi prikaz preostale topline  (pogledajte poglavlje „Upravljanje“, odlomak „Prikaz preostale topline“).■ Kuhajte s napunjenim posuđem za kuhanje.
Zaslon na dodir pokazuje F6734 i ploča za kuhanje se automatski isključuje.	Posuđe za kuhanje je pogrešno postavljeno. <ul style="list-style-type: none">■ Pravilno postavite posuđe za kuhanje (pogledajte poglavlje „Upravljanje“, odlomak „Postavljanje posuđa za kuhanje“).■ Dodirnite OK.
Zaslon na dodir pokazuje F6716 i ploča za kuhanje se automatski isključuje.	Zaslon na dodir je pokriven, primjerice prstom, hranom koja je prekipjela ili odloženim predmetima. <ul style="list-style-type: none">■ Uklonite zaprljanja ili predmete (pogledajte poglavlje „Sigurnosne značajke“, odlomak „Sigurnosno isključivanje“).■ Dodirnite OK.
Zaslon na dodir pokazuje F6704 i ploča za kuhanje se automatski isključuje.	Otvori za usisni ili ispušni zrak za hlađenje su blokirani. <ul style="list-style-type: none">■ Uklonite sve prepreke ispred otvora za usisni ili ispušni zrak za hlađenje.■ Dodirnite OK.
Na zaslonu se prikazuje poruka koja nije navedena u ovoj tablici.	Došlo je do greške u elektronici. <ul style="list-style-type: none">■ Prekinite napajanje ploče za kuhanje oko 1 minutu.■ Ako problem ostane i nakon ponovnog uključivanja napajanja, nazovite servis.

Što učiniti, ako ...

Neočekivano ponašanje

Problem	Uzrok i rješenje
Na indikatoru treperi - - -.	Na ploči se ne nalazi posuđe ili je posuđe neodgovarajuće. ■ Upotrijebite odgovarajuće posuđe (pogledajte poglavlje „Indukcija“, odlomak „Posuđe za kuhanje“).
	Posuđe nije pravilno postavljeno. ■ Ponovo postavite posuđe za kuhanje.
	Na ploči se nalaze metalni predmeti, primjerice pribor za jelo. ■ Uklonite predmete.
Zaslon na dodir ne reagira.	Vaši vrhovi prstiju su pokriveni. ■ Zaslon na dodir dodirujte samo golim prstima
	Uključena je zaštita pritiska senzorskih tipki prilikom brisanja  . ■ Isključite zaštitu pritiska senzorskih tipki prilikom brisanja (pogledajte poglavlje „Dodatne funkcije“, odlomak „Zaštita pritiska senzorskih tipki prilikom brisanja  “).
	Dodirнули ste zaslon na dodir dok držite posudu za kuhanje. ■ Zaslon na dodir dodirujte samo kad su Vam ruke slobodne.
	Zaslon na dodir je zaprljan. ■ Uklonite prljavštinu.
Simboli ne reagiraju ako su dodirnuta susjedna područja.	Na zaslonu na dodir nalazi se voda ili druge tekućine. ■ Osušite zaslon na dodir.
Stupanj snage se automatski smanjuje ili se može povisiti.	Na jednom području su istovremeno 2 posude za kuhanje u funkciji (pogledajte poglavlje „Indukcija“, odlomak „Powermanagement“).
Područje se automatski isključuje.	Vrijeme korištenja bilo je predugo. ■ Ponovo podesite stupanj snage (pogledajte poglavlje „Sigurnosne značajke“, odlomak „Sigurnosno isključivanje“).

Problem	Uzrok i rješenje
Područje ne radi na uobičajeni način s podešenom razinom snage.	Aktivirala se zaštita od pregrijavanja. <ul style="list-style-type: none"> ■ Kad se dno posude za kuhanje pregrije, snaga se automatski smanjuje. Prikaz se ne mijenja. Kad se posuda za kuhanje ohladi, snaga se vraća na normalnu vrijednost.
Automatski se isključuje područje ili cijela ploča za kuhanje.	Aktivirala se zaštita od pregrijavanja. <ul style="list-style-type: none"> ■ Pogledajte poglavlje „Sigurnosne značajke“, odlomak „Zaštita od pregrijavanja“.

Nezadovoljavajući rezultat

Problem	Uzrok i rješenje
Vrijeme zagrijavanja je neobično dugo.	Posude nije pravilno postavljeno. <ul style="list-style-type: none"> ■ Ponovo postavite posudu za kuhanje (pogledajte poglavlje „Upravljanje“, odlomak „Postavljanje posuda za kuhanje“.)
	Zaprљano je dno posude za kuhanje ili staklokeramička ploča. <ul style="list-style-type: none"> ■ Uklonite prljavštinu.
	Tijekom faze zagrijavanja dodali ste vodu, ulje ili namirnice. <ul style="list-style-type: none"> ■ Tijekom faze zagrijavanja nemojte ništa dodavati.
Kod usporednih postupaka kuhanja i pečenja postoje manje razlike u vremenu pripreme i gratiniranju	To nije greška. Materijal dna posude za kuhanje i položaj posude na ploči za kuhanje utječu na snagu indukcijskih zavojnica. To se može odraziti na postupak pripreme.

Što učiniti, ako ...

Opći problemi ili tehničke smetnje

Problem	Uzrok i rješenje
Ploča za kuhanje se ne može uključiti.	Ploča za kuhanje nema napajanja. ■ Provjerite je li osigurač električne instalacije isključen. Pozovite električara ili Miele servis (za jačinu osigurača pogledajte tipsku naljepnicu).
	Možda je došlo do tehničke greške. ■ Na oko 1 minutu odspojite ploču za kuhanje od napajanja tako da – isključite odgovarajući osigurač ili do kraja odvrnete rastalni osigurač ili – isključite FID zaštitnu sklopku (diferencijalna zaštitna sklopka). ■ Ako se ploča za kuhanje ne može uključiti ni nakon ponovnog uključivanja/uvrtanja osigurača ili FID sklopke, obratite se električaru ili servisu.
Područje se ne zagrijava.	Područje je prevruće još od prethodnog postupka pripreme jela. Čim se područje ohladi, zagrijavati će se.
Tijekom rada nove ploče za kuhanje dolazi do stvaranja neugodnih mirisa i pare.	Dijelovi od metala zaštićeni su odgovarajućim sredstvom za njegu. Kada se ploča za kuhanje upotrebljava po prvi put može doći do stvaranja mirisa i eventualne pojave dima. I materijal indukcijskih krugova tijekom prvih radnih sati otpušta miris. Kod svakog sljedećeg korištenja neugodan miris se smanjuje i na kraju sasvim nestaje. Miris i eventualni dim ne znače da je uređaj pogrešno priključen ili da je pokvaren. Pojava nije štetna po zdravlje.
Nakon isključenja ploče za kuhanje čuje se rad uređaja.	Ventilator za hlađenje će raditi sve dok se ploča za kuhanje ne ohladi, a zatim će se automatski isključiti.

Miele Vam sukladno Vašem proizvodu nudi velik izbor Miele dodatne opreme te sredstva za pranje i održavanje.

Te proizvode možete jednostavno naručiti putem Miele internet trgovine.

Proizvode možete nabaviti i preko Miele servisa (pogledajte kraj uputa za uporabu) i Miele specijalizirane prodavaonice.

Posuđe za kuhanje/prženje

Miele nudi veliki izbor posuđa za kuhanje i pečenje. Isto je savršeno usklađeno po pitanju funkcija i dimenzija na Miele uređaje. Iscrpne informacije pronaći ćete na Miele internet stranici.

Sredstva za čišćenje i održavanje

Sredstvo za čišćenje staklokeramike i plemenitog čelika 250 ml



Uklanja jača zaprljanja, mrlje od kamena i ostatke aluminija

Krpa od mikrovlakana

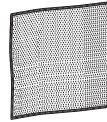

Za uklanjanje otisaka prstiju i blagih zaprljanja

Servis

Informacije za samostalno uklanjanje grešaka te o Miele rezervnim dijelovima naći ćete na www.miele.hr/service.

Kontakt u slučaju smetnji

U slučaju problema koje ne možete sami riješiti obratite se primjerice svojem Miele zastupniku ili Miele servisu.

Miele servisnu službu možete rezervirati online na www.miele.hr/servis.
Podatke o kontaktu Miele servisa naći ćete na zadnjoj stranici ovog dokumenta.

Servisu je potrebna oznaka modela i tvornički broj (fabr./SN/br.). Oba podatka nalaze se na tipskoj naljepnici.

Jamstvo

Trajanje jamstva je 2 godine.

Ostale informacije naći ćete u priloženim uvjetima jamstva.

Sigurnosne napomene za ugradnju

 Šteta uzrokovana nestručnom ugradnjom.
Ploča za kuhanje može se oštetiti nestručnom ugradnjom.
Ugradnju ploče za kuhanje bi trebalo izvršiti samo stručno osposobljeno osoblje.

 Električni udar uzrokovan mrežnim naponom.
Nestručni priključak na električnu mrežu može uzrokovati strujni udar.
Priključivanje ploče za kuhanje na električnu mrežu bi trebao izvršiti samo stručno osposobljen električar.

 Šteta uzrokovana predmetima koji padaju.
Ploča za kuhanje može se oštetiti prilikom ugradnje gornjih kuhinjskih ormarića ili nape.
Ploču za kuhanje ugradite tek nakon što ste ugradili gornje ormariće ili napu.

- ▶ Furnir na radnoj ploči mora biti zalijepljen ljepilom otpornim na toplinu (100°C) kako se ne bi odlijepio ili izobličio. Kutni profili moraju biti otporni na toplinu.
- ▶ Ploča za kuhanje ne smije se postavljati iznad rashladnih uređaja, perilica za posuđe ni iznad perilica i sušilica rublja.
- ▶ Morate sa sigurnošću utvrditi da se priključni kabel ploče za kuhanje nakon ugradnje ne može dodirnuti.
- ▶ Nakon ugradnje ploče za kuhanje priključni kabel ne smije doći u dodir s pokretnim dijelovima kuhinjskih elemenata (npr. ladicom) te ne smije biti izložen mehaničkim opterećenjima.
- ▶ Pridržavajte se sigurnosnih razmaka navedenih na sljedećim stranicama.

Ugradnja

Sigurnosni razmaci

Sigurnosni razmaci iznad ploče za kuhanje

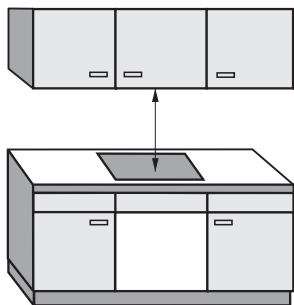

Između ploče za kuhanje i nape iznad mora se ostaviti razmak kojeg preporučuje proizvođač nape.

Ukoliko su iznad kuhinjske ploče postavljeni lako zapaljivi materijali (npr. ploča za vješanje), sigurnosni razmak mora iznositi barem 500 mm.

Ako je ispod nape ugrađeno više uređaja za koje se navode različiti sigurnosni razmaci, pridržavajte se najvećeg navedenog sigurnosnog razmaka.

Minimalni razmak ispod ploče za kuhanje

Kako bi se zajamčila ventilacija ploče za kuhanje, ispod ploče je potrebno zadržati minimalni razmak od pećnice, od pregradnog dna ili ladice.

Minimalni razmak od donje strane¹ ploče za kuhanje do

- gornjeg ruba pećnice: ≥ 25 mm
- gornjeg ruba pregradnog dna: ≥ 25 mm
- gornjeg ruba ladice: ≥ 5 mm
- dna ladice: ≥ 75 mm

¹ Donja strana je vanjska strana donje kutije ploče za kuhanje. Nisko postavljene nadogradnje poput razvodnih kutija, odstojnih ploča itd. ne broje se kao najniže točke i nisu važne za izračunavanje minimalnog razmaka.

Pregradno dno

Ugradnja pregradnog dna ispod ploče za kuhanje nije potrebna, ali je moguća.

Bočna strana

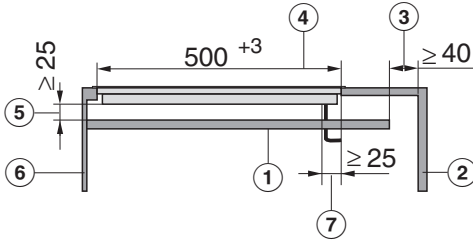

- ① Pregradno dno
- ② Stražnja stjenka namještaja
- ③ Minimalna udaljenost između stražnjeg ruba pregradnog dna i stražnje stjenke ormara za ventilaciju ploče za kuhanje
- ④ Izrez u radnoj ploči
- ⑤ Minimalna udaljenost između donjeg ruba ploče za kuhanje i gornjeg ruba pregradnog dna za prozračivanje ploče za kuhanje
- ⑥ Sprijeda
- ⑦ Izrez za provođenje priključnog kabela
Minimalna udaljenost stražnjeg ruba izreza u radnoj ploči do ruba izreza

Gornja strana

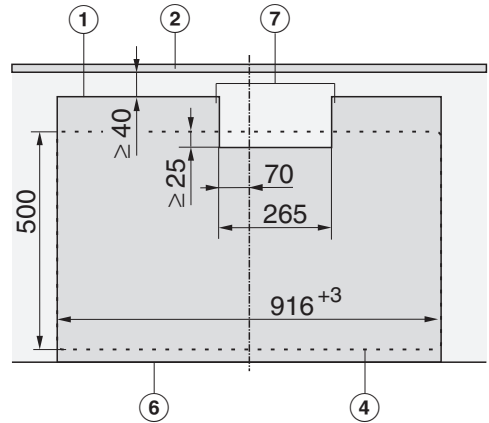

- ① Pregradno dno
- ② Stražnja stjenka namještaja
- ④ Izrez u radnoj ploči
- ⑥ Sprijeda
- ⑦ Izrez za provođenje priključnog kabela
Minimalna udaljenost stražnjeg ruba izreza u radnoj ploči do ruba izreza

Ugradnja

Sigurnosni razmak bočno i straga

Preporučeno je da se prilikom ugradnje ploče za kuhanje s lijeve i desne strane osigura dovoljno prostora.

Na stražnjoj strani ploče za kuhanje potrebno je osigurati dolje naveden minimalni razmak ① između visokog ormarića ili zida.

S jedne strane ploče za kuhanje (lijevo ili desno) potrebno je od visokog ormarića ili zida osigurati dolje naveden minimalni razmak ②, ③, a na suprotnoj strani minimalni razmak 200 mm.

① Najmanji razmak **straga** od izreza u radnoj ploči do stražnjeg ruba radne ploče:
50 mm.

② Najmanji razmak **desno** od izreza u radnoj ploči do bočnog elementa (npr. visokog ormarića) ili zida:
50 mm.

③ Najmanji razmak **lijevo** od izreza u radnoj ploči do bočnog elementa (npr. visokog ormarića) ili zida:
50 mm.

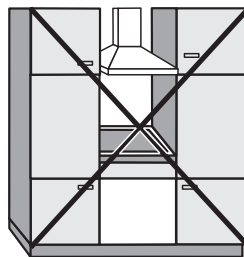

Nije dozvoljeno

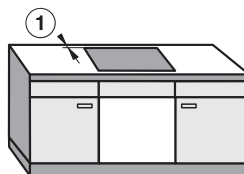

Vrlo preporučljivo

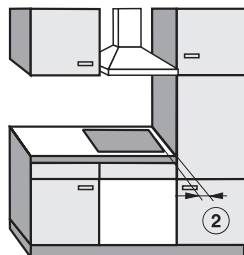

Nije preporučljivo

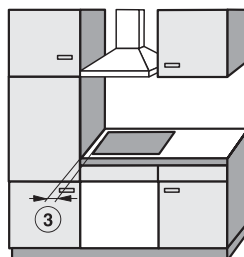

Nije preporučljivo

Sigurnosni razmak od obloge niše

Ako je niša obložena, mora postojati minimalan sigurnosni razmak između izreza radne ploče i obloge kako ne bi došlo do promjena ili uništenja materijala zbog visoke temperature.

Kod obloge od zapaljivog materijala (npr. drva), najmanji razmak ⑤ između izreza radne ploče i obloge niše mora iznositi 50 mm.

Kod obloge od nezapaljivog materijala (npr. metala, prirodnog kamena, keramičkih pločica), najmanji razmak ⑤ između izreza radne ploče i obloge niše mora iznositi 50 mm umanjeno za debljinu obloge.

Primjer: debljina obloge niše 15 mm
 $50 \text{ mm} - 15 \text{ mm} =$ najmanji razmak 35 mm

Ugradnja u ravnini s radnom površinom

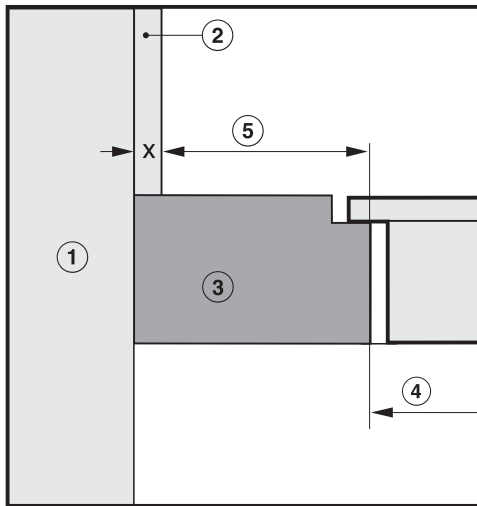

Ugradnja polaganjem na radnu površinu

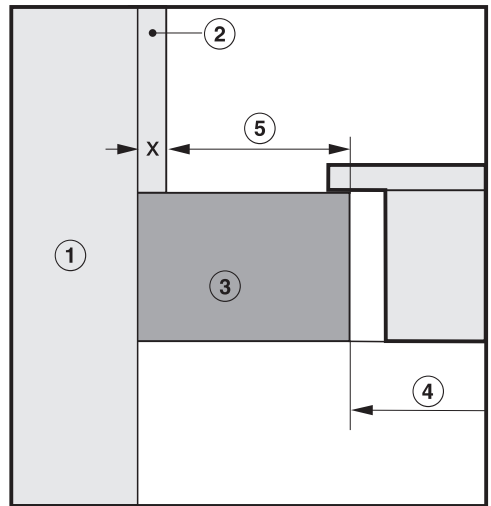

- ① Zid
- ② Obloga niše dimenzija $x =$ debljina obloge niše
- ③ Radna ploča
- ④ Izrez u radnoj ploči
- ⑤ Najmanji razmak kod
zapaljivih materijala 50 mm
kod nezapaljivih materijala $50 \text{ mm} -$ dimenzija x

Ugradnja

Napomene za ugradnju – polaganje na radnu površinu

**Brtva između ploče za kuhanje i radne
ploče**

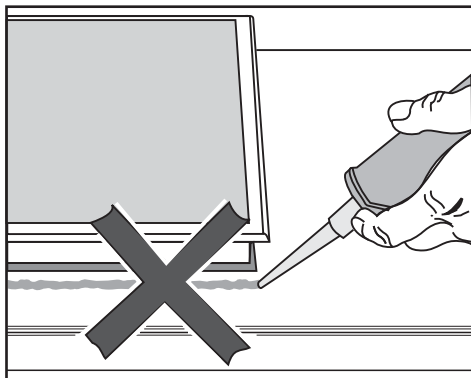

⚠ Šteta uzrokovana pogrešnom ugradnjom.

Ploča za kuhanje i radna ploča mogu se oštetiti ako će možda trebati vaditi ploču za kuhanje, a ploča za kuhanje brtvljena je masom za fugiranje.

Između ploče za kuhanje i radne površine nemojte koristiti masu za fugiranje.

Brtva ispod ruba ploče za kuhanje osigurava dostatno brtvljenje prema radnoj ploči.

Radne ploče s keramičkim pločicama

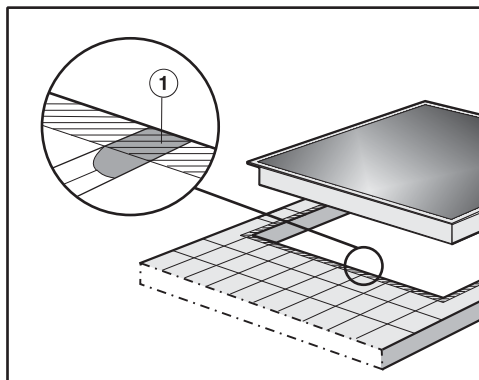

Fuge ① i crtkana područja ispod ruba za brtvljenje na ploči za kuhanje moraju biti glatki i izravnati tako da ploča za kuhanje dobro leži i da brtva ispod ruba uređaja osigurava brtvljenje prema radnoj ploči.

Traka za brtvljenje

Traka za brtvljenje ispod ruba ploče za kuhanje može se oštetiti kada se ploča za kuhanje prilikom servisa rastavlja.

Prije ponovne ugradnje uvijek zamijenite traku za brtvljenje.

Dimenzije za ugradnju – polaganje na radnu površinu

Sve mjere su navedene u mm.

Dimenzije za ugradnju – KM 7999 FR

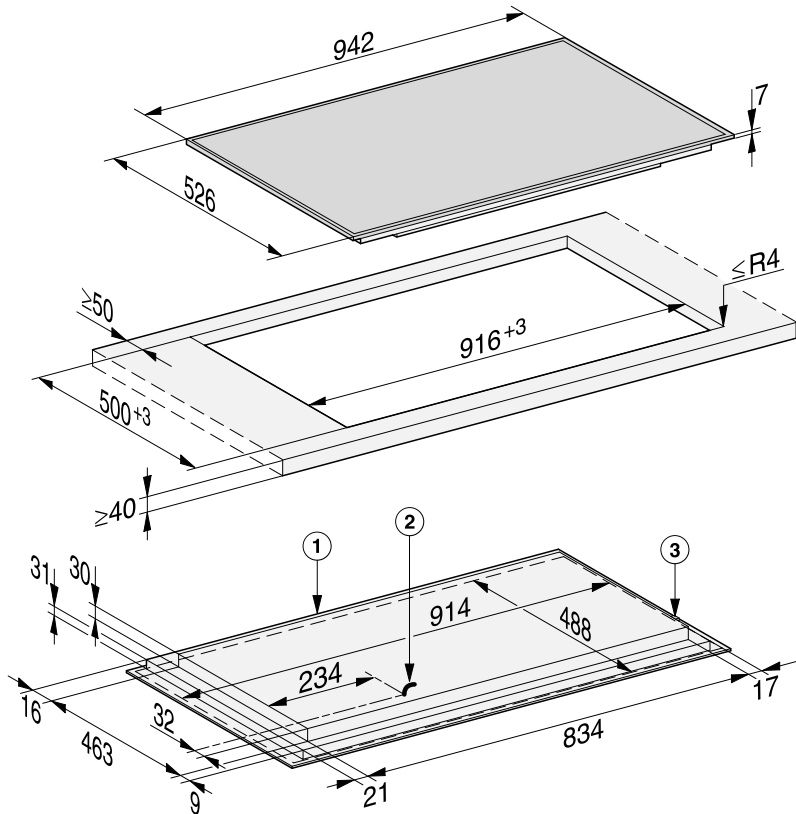

- ① Sprijeda
- ② Razvodna kutija s priključnim kabelom
Priključni kabel L = 1.280 mm
- ③ Priključak WLAN stika

Ugradnja

Dimenzije za ugradnju – KM 7999 FL

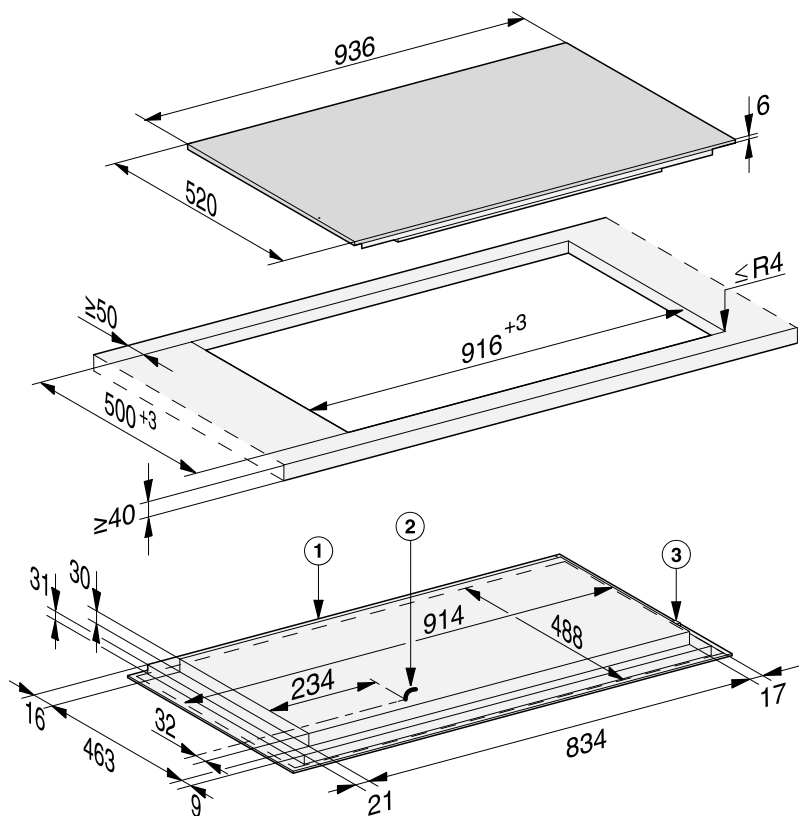

- ① Sprijeda
- ② Razvodna kutija s priključnim kabelom
Priključni kabel L = 1.280 mm
- ③ Priključak WLAN stika

Ugradnja polaganjem na radnu površinu

- Izrežite izrez u radnoj ploči. Poštujte sigurnosne razmake (pogledajte poglavlje „Ugradnja“, odlomak „Sigurnosni razmaci“).
- Zabrtvite površine reza kod **drvene radne ploče** posebnim lakom, silikonskom masom ili smolom kako biste spriječili napuhavanje uslijed utjecaja vlage. Brtveni materijal mora biti otporan na toplinu.

Pripazite da ovi materijali ne dospiju na gornju površinu radne ploče.

- Priloženu traku za brtvljenje zalijepite ispod ruba ploče za kuhanje. Traku za brtvljenje ne lijepite ispod odvoda.
- Provedite priključni kabel ploče za kuhanje kroz izrez na radnoj ploči prema dolje.
- Položite ploču za kuhanje u sredinu izreza. Pazite da brtva nakon sjedanja na mjesto naliježe na radnu ploču kako bi se osiguralo brtvljenje.

Ni u kom slučaju nemojte dodatno brtviti ploču za kuhanje sredstvima za punjenje fugi (npr. silikonskom masom).

Ako brtva u kutovima ne naliježe pravilno na radnu ploču, ubodnom pilom možete pažljivo dodatno obraditi polumjere kutova ($\leq R4$).

- Priključite ploču za kuhanje na električnu mrežu.
- Provjerite rad ploče za kuhanje.

Ugradnja

Napomene za ugradnju – u ravnini s radnom površinom

Ploča za kuhanje u ravnini s radnom površinom prikladna je samo za ugradnju u prirodni kamen (granit, mramor), masivno drvo i radne ploče obložene keramičkim pločicama. Ploče za kuhanje prikladne za ugradnju u staklene radne ploče označene su odgovarajućom napomenom u poglavlju „Ugradnja“, odlomak „Dimenzije za ugradnju u ravnini s radnom površinom“. Kod radnih ploča od drugih materijala potrebno je provjeriti kod proizvođača, jesu li materijali prikladni za ugradnju ploče za kuhanje u ravnini.

Unutarnja širina donjeg ormarića mora biti barem tolika koliki je i unutarnji izrez radne ploče (pogledajte poglavlje „Ugradnja“, odlomak „Dimenzije za ugradnju – u ravnini s radnom površinom“), kako bi se ploči za kuhanje nakon ugradnje moglo pristupiti odozdo i kako bi se donja kutija mogla skinuti u svrhu održavanja. Ako se ploči za kuhanje nakon ugradnje ne može pristupiti odozdo, mora se ukloniti sredstvo za brtvljenje fugi kako bi se ploča za kuhanje mogla izvaditi.

Radne ploče od prirodnog kamena

Ploča za kuhanje polaže se izravno u otvor.

Masivno drvo, opločene radne ploče, staklene radne ploče

Ploča za kuhanje pričvršćuje se u izrez pomoću drvenih letvica. Letvice nisu uključene u opseg isporuke i moraju biti raspoložive na mjestu ugradnje.

Traka za brtvljenje

Traka za brtvljenje ispod ruba ploče za kuhanje može se oštetiti kada se ploča za kuhanje prilikom servisa rastavlja.

Prije ponovne ugradnje uvijek zamijenite traku za brtvljenje.

Dimenzije za ugradnju – u ravnini s radnom površinom

Sve mjere su navedene u mm.

Dimenzije za ugradnju – KM 7999 FL

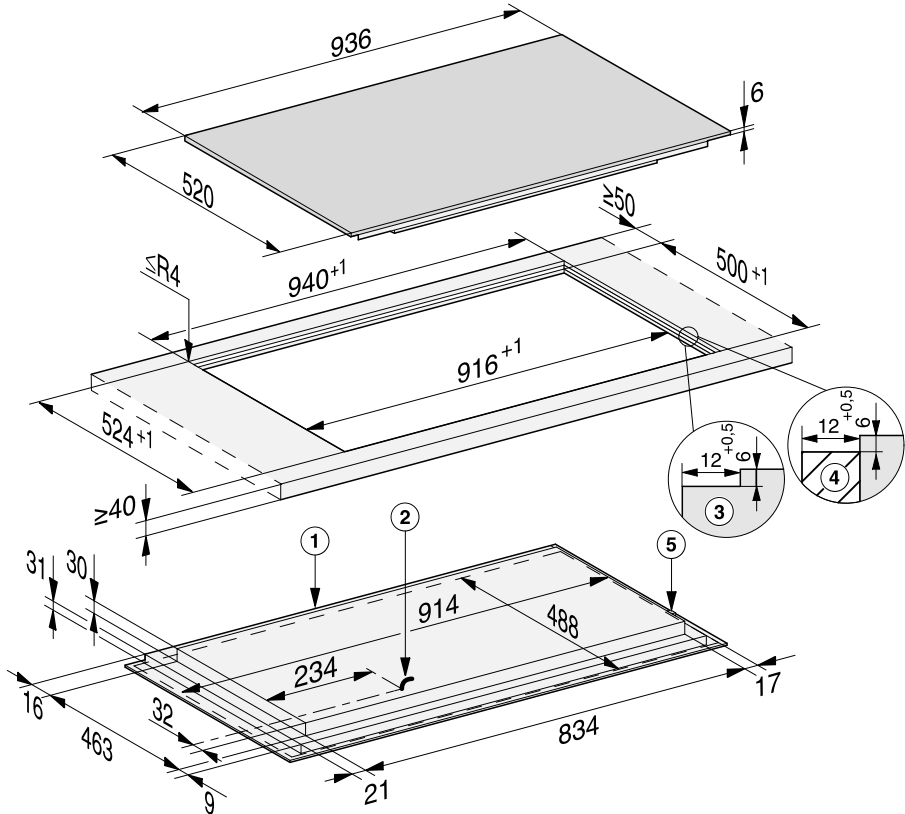

- ① Sprijeda
- ② Razvodna kutija s priključnim kabelom
Priključni kabel L = 1.280 mm
- ③ Stepeničasti rub radne ploče od prirodnog kamena
- ④ Drvena letvica 12 mm (nije dio isporučenog pribora)
- ⑤ Priključak WLAN stika

Ugradnja

Ugradnja u ravnini s radnom površinom

- Izrežite izrez u radnoj ploči. Poštujte sigurnosne razmake (pogledajte poglavlje „Sigurnosni razmaci“).
- Radne ploče od masivnog drveta/opločene radne ploče/staklene radne ploče:
učvrstite drvene letvice 6 mm ispod gornjeg ruba radne ploče (pogledajte sliku u poglavlju „Dimenzije za ugradnju - u ravnini s radnom površinom“).
- Priloženu traku za brtvljenje zalijepite ispod ruba ploče za kuhanje. Traku za brtvljenje ne lijepite ispod odvoda.
- Provedite priključni kabel ploče za kuhanje kroz izrez na radnoj ploči prema dolje.
- Položite ploču za kuhanje u izrez i centrirajte je.

Fuga između staklokeramičke ploče i radne ploče mora biti široka barem 2 mm. Fuga je nužna kako bi se ploča za kuhanje mogla izolirati.

- Priključite ploču za kuhanje na električnu mrežu.
- Provjerite rad ploče za kuhanje.
- Ispunite fugu između ploče za kuhanje i radne ploče silikonskom masom za fuge otpornom na temperaturu (min. 160°C).

 Šteta uzrokovana neprikladnim sredstvom za brtvljenje.

Neprikladno sredstvo za brtvljenje fuge može oštetiti prirodni kamen.

Kod prirodnog kamena i keramičkih pločica od prirodnog kamena, upotrebljavajte isključivo sredstvo za fuge koje je prikladno za te materijale.

Pridržavajte se uputa proizvođača.

Električni priključak



Šteta uzrokovana nestručnim priključkom.

Nepravilno instaliranje, održavanje ili popravci mogu uzrokovati ozbiljne opasnosti za korisnika.

Tvrtka Miele ne može biti odgovorna za štete nastale nestručnom instalacijom i servisom ili popravcima, nestručnom instalacijom ili zbog prekida zaštitnog vodiča za uzemljenje (npr. električni udar).

Ploču za kuhanje na električnu mrežu priključuje stručno osposobljen električar.

Stručni električar mora poznavati lokalne propise i dodatne odredbe lokalne tvrtke za opskrbu energijom i strogo ih se pridržavati.

Nakon ugradnje mora se osigurati zaštita od dodira izoliranih dijelova.

Ukupna snaga

Pogledajte tipsku naljepnicu

Priključni podaci

Odgovarajući priključni podaci nalaze se na tipskoj naljepnici. Ti podaci moraju se podudarati s podacima električne mreže.

Za mogućnosti spajanja pogledajte shemu spajanja.

Strujna zaštitna sklopka

Normativi VDE (Austrija: ÖVE) preporučuju ugradnju FID strujne zaštitne sklopke struje aktiviranja od 30 mA za povećanje sigurnosti ploče za kuhanje.

Uređaji za prekidanje

Ploča za kuhanje mora imati mogućnost odvajanja svih polova napajanja od električne mreže pomoću uređaja za prekidanje. U isključenom stanju mora postojati razmak kontakata od najmanje 3 mm. Uređaji za prekidanje su strujne zaštitne sklopke i zaštitne sklopke.

Odvajanje od mreže

Priključak ploče za kuhanje u svakom trenutku mora biti dostupan za servis i popravke.

Ugradnja

Na mjestu ugradnje nije postavljena svaka mogućnost priključka.

Pazite na lokalne propise i dodatne odredbe lokalne tvrtke za opskrbu energijom.

Dijagram ožičenja

220-240 V ~

Žuta/Zelena — 

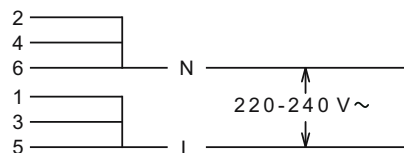

380-415 V 3N ~

Žuta/Zelena — 

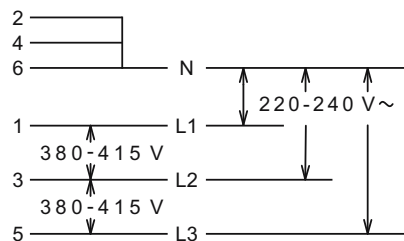

U nastavku su priloženi listovi s podacima o proizvodima koji su opisani u ovim uputama za uporabu i postavljanje.

Informacije za kućanske električne ploče za kuhanje

prema Uredbi (EU) br. 66/2014

MIELE	
Identifikacijska oznaka modela	KM 7999
Broj zona i/ili površina za kuhanje	
Za kružne zone ili površine za kuhanje: promjer iskoristive površine/zone za kuhanje Za nekružne zone ili površine za kuhanje: dužina i širina iskoristive površine/zone za kuhanje L/W	1. = 2. = 3. = 4. = 5. = 6. =
Potrošnja energije po zoni ili površini za kuhanje izračunana po kg (EC _{kuhanje na električnu energiju})	1. = 189,0 Wh/kg 2. = 191,7 Wh/kg 3. = 191,9 Wh/kg
Potrošnja energije za ploču za kuhanje izračunana po kg (EC _{električna ploča za kuhanje})	190,9 Wh/kg

Izjava o sukladnosti

Miele ovim putem izjavljuje da je ova staklokeramička ploča za kuhanje s indukcijom u skladu s direktivom 2014/53/EU.

Cjelokupni tekst ove izjave o sukladnosti pronaći ćete na internet stranici:

- www.miele.hr pod Proizvodi / Preuzimanje
- <https://miele.hr/upute>, pod Servis / Zatražite informacije, unosom naziva proizvoda ili tvorničkog broja

Frekvencija	2,4000 GHz – 2,4835 GHz
-------------	----------------------------

Maksimalna snaga < 100 mW
odašiljanja

Miele trgovina i servis d.o.o.
Buzinski prilaz 32
10 010 Zagreb
Telefon: 01 6689 000
Faks: 01 6689 090
Servis: 01 6689 010
E-mail: info@miele.hr
www.miele.hr

Njemačka
Miele & Cie. KG
Carl-Miele-Straße 29
33332 Gütersloh

KM 7999 FR, KM 7999 FL

hr-HR

M.-Nr. 11 326 760 / 02