









Kullanım Kılavuzu ve Kurulum Talimatları Endüstriyel amaşır Makinesi PWM 509 PWM 511

Makinenin yerleřtirilmesi, kurulması ve ilk kez alıřtırılması ncesinde kullanım kılavuzunu **mutlaka** okuyunuz. Bu bilgiler sayesinde kendinizi korumuş olur ve oluşabilecek zararların önüne geçersiniz.

tr-TR

İçindekiler

Çevrenin korunmasına katkınız	6
Eski cihazın elden çıkarılması.....	6
Güvenlik talimatları ve uyarılar	7
Güvenlik talimatlarına ve makinedeki uyarı bilgilerine ilişkin açıklama	7
Amacına uygun kullanım.....	8
Öngörülebilir hatalı uygulamalar	9
Teknik güvenlik	10
Doğru kullanım.....	12
Klor ve bileşen hasarları.....	14
Aksesuarlar	15
Eski cihazın elden çıkarılması	15
Makine tanıtımı	16
Makine tanıtımı	16
Kumanda paneli	17
Kullanım	18
Sensörlü tuşlar ve dokunmatik ekran.....	18
Ana menü.....	18
Kullanım örnekleri	19
Çamaşırhane modelinin kullanımı	22
Yıkama	23
Yıkama için hazırlık.....	23
Ceplerin boşaltılması.....	23
Çamaşırların tasnif edilmesi	23
Çamaşırların türlerine göre ayrılması	23
Lekelerin ön işlemden geçirilmesi	23
Genel öneriler.....	23
Çamaşır makinesinin doldurulması ve gücünün açılması	24
Çamaşır makinesinin doldurulması	24
Deterjan çekmecesini kullanımı ile yıkama	26
Deterjan çekmecesini üzerinden deterjan doldurma	26
Yumuşatıcı, sentetik kola ve sıvı kolanın ayrı olarak uygulanması	26
Ayrı kolalama	26
Kumaş boyaları/boya çıkarıcılar ve kireç çözücülerin kullanımı	27
Deterjan dozajı	27
Program seçimi	28
Program ayarları seçimi	29
Ekstralar seçimi.....	32
Ön yıkama 	32
Suya bastırma 	32
Durulama + 	32
Durulama sonu 	32
“Doldurma durdurma” 	32
Yoğun 	32
İlave su 	32
Program başlangıcı – Program sonu	33
Zamanlayıcı	34
Program akışıdaki özellikler	35
Sıkma.....	35
Kırışık önleme.....	35

Program akışının değiştirilmesi	36
Programın değiştirilmesi.....	36
Yıkama programının değiştirilmesi.....	36
Programın iptal edilmesi.....	36
Elektrik kesintisinden sonra çamaşır makinesinin gücünün açılması.....	36
Çamaşır ekleme/çıkarma.....	37
Ne yapmalı, eğer	38
Arıza giderme	38
Müşteri hizmetleri.....	39
Arıza yardımı.....	39
Hiçbir yıkama programı başlatılamıyorsa?	39
Program iptali ve hata bildirimini	41
Ekranda bir hata bildirimini gösteriliyorsa	42
Memnun etmeyen yıkama sonucu.....	43
Çamaşır makinesinde görülen genel sorunlar	44
Kapak açılmıyorsa?.....	45
Su çıkışı tıkanığında ve/veya elektrik kesintisinde kapağın açılması	45
Temizlik ve bakım	48
Pas oluşumu.....	48
Deterjan çekmecesinin, deterjan haznelerinin ve sifonun temizlenmesi.....	49
Su girişindeki süzgeçlerin temizlenmesi.....	50
Montaj	52
Çamaşır makinesinin kurulumu	52
Cihazın sabitlenmesi.....	52
Genel işletim koşulları.....	52
Bakım çalışmalarının kolaylaştırılması	53
PWM 509	53
PWM 511	53
Çamaşır makinesinin yerleştirilmesi	54
Baza üzerine yerleştirme	54
Nakliye çubuğu	55
Hizalama	57
Su bağlantısı.....	58
Geri akış önleyicilerin kullanımı.....	58
Sıcak su bağlantısı	59
Soğuk su bağlantısı.....	59
Elektrik bağlantısı.....	61
Harici cihazlara ilişkin bilgiler	61
Opsiyonlar/Sonradan satın alınabilen aksesuarlar.....	61
Connector-Box.....	61
Wi-Fi/LAN arayüzü	63
Baza (APWM037/038/039).....	63
İşletmecisi seviyesi	64
İşletmecisi seviyesinin açılması	64
Kodla giriş	64
Kodun değiştirilmesi.....	64
Ayarların sonlandırılması.....	64

İçindekiler

Kullanım/Gösterge	65
Lisan.....	65
Dil girişi.....	65
Lisanları belirle.....	65
Ekran parlaklığı	65
Güncel saat.....	66
Tarih	66
Ses seviyesi	66
Parametre görünürlüğü	66
“Cihaz” kapanış tarzı	66
Gecikmeli başlatma.....	66
Hafıza.....	67
Sıcaklık birimi.....	67
Ağırlık birimi	67
İşletmecisi Kodu	67
WiFi.....	67
Program seçimi	68
Kumanda	68
Program paketleri.....	68
Favori programlar	68
Programları sırala	68
Program renk atama	69
Uzman kodu.....	69
İşlem tekniği	70
Kırışık önleme	70
Otomatik su tahliyesi.....	71
Servis.....	71
Servis aralığı	71
Harici uygulamalar	71
Ödeme ünitesi kilidi.....	71
Connector-Box.....	71
Otomatik dozaj.....	71
Dozaj.....	71
Azami yük engelleme.....	72
Cihaz parametreleri	72
Maks. devir hızı	72
Ayarlanabilir maks. sıcaklık	72
Yasal Bilgiler.....	72
Ağ bağlantısı.....	73
Eşleştirme kılavuzu.....	73
İşletmecisi seviyesinin açılması.....	73
Ağ bağlantısının WPS üzerinden kurulması	73
Ağ bağlantısının Soft-AP üzerinden kurulması	73
Ağ bağlantısının LAN kablosu üzerinden kurulması.....	73
Teknik veriler.....	73

Teknik veriler	75
Cihaz verileri PWM 509/511.....	75
Elektrik bağlantısı.....	75
Yerleştirme ölçüleri PWM 509	75
Yerleştirme ölçüleri PWM 511.....	75
Ağırlık ve zemin yükü	75
Emisyon değerleri	75
Wi-Fi	75
Ürün güvenliği	76
AT Uygunluk Beyanı.....	76
Wi-Fi veri gizliliği	77
Veri gizliliği ve veri güvenliği	77
Ağ yapılandırması fabrika ayarı	77
Telif hakları ve lisanslar	77

Nakliye ambalajının elden çıkarılması

Ambalaj çamaşır makinesini nakliye hasarlarına karşı korur. Ambalaj malzemeleri tasfiyeye yönelik olarak çevre dostu malzemelerden seçilmiştir ve bu sebeple geri dönüştürülmesi mümkündür.

Ambalajın malzeme döngüsüne geri kazandırılması hammadde tasarrufu sağlar ve atık oluşumunu azaltır. Bayiniz ambalajı geri alabilir.

Eski cihazın elden çıkarılması

Eski elektrikli ve elektronik cihazlarda halen daha birçok değerli materyal bulunur. Ancak bu tür cihazlar aynı zamanda işleyişleri ve güvenlikleri için gerekli zararlı maddeler de içerirler. Evsel atıklar içinde veya hatalı işlem durumunda bu maddeler insan sağlığına ve çevreye zarar verebilir. Bu sebeple eski cihazınızı hiçbir suretle evsel atıklarla birlikte elden çıkarmayınız.

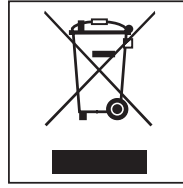

Bunun yerine belediye tarafından öngörülen toplama merkezlerine vererek elektrikli ve elektronik parçaların yeniden değerlendirilmelerini sağlayınız. Gerekirse bayinizden bilgi alınız. Lütfen eski cihazın, evden çıkarılıncaya kadar çocukların erişemeyeceği güvenli bir yerde muhafaza edilmesini sağlayınız.

Enerji tasarrufu

Enerji ve su tüketimi

- İlgili yıkama programının **azami** doldurma miktarından faydalanınız. Azami doldurma miktarında elektrik ve su tüketimi, doldurulan toplam çamaşır miktarına istinaden en düşük seviyede olur.

Çamaşır deterjanı







- En fazla, deterjan ambalajında belirtilen miktarda deterjan kullanınız.
- Çamaşır miktarı az ise deterjan miktarını azaltınız.

Yıkama işleminin ardından kesintisiz olarak kurutma işlemi gerçekleştirilmesi durumunda faydalı bilgiler

Kurutma işlemi sırasında enerjiden tasarruf edebilmek için uygulanmakta olan yıkama programı için mümkün olan en yüksek sıkma devrini seçiniz.

Orijinal işletim kılavuzunun çevirisi

Güvenlik talimatlarına ve makinedeki uyarı bilgilerine ilişkin açıklama

	Kullanım kılavuzunu okuyunuz
	Örneğin kurulum talimatları gibi talimatları okuyunuz
	Dikkat; Sıcak yüzeyler
	Dikkat; 1.000 Volt'a varan gerilim
	Topraklama
	Potansiyel dengelemesi

Bu çamaşır makinesi öngörülen güvenlik şartlarına uygundur. Bununla birlikte uygunsuz bir kullanım bedensel ve maddi zararlara sebep olabilir.

Çamaşır makinesini ilk kez çalıştırmadan önce kullanım kılavuzunu dikkatli bir şekilde sonuna kadar okuyunuz. Kullanım kılavuzu montaj, güvenlik, kullanım ve bakıma yönelik önemli bilgiler içermektedir. Bu şekilde, kendinizi korumuş olur ve çamaşır makinesine gelecek zararların önüne geçersiniz.

Miele, çamaşır makinesinin kurulumunu açıklayan bölümün ve güvenlik talimatları ve uyarılarının mutlaka okunması ve bunlara uyulması gerektiğine dikkat çeker.

Miele bu talimatlara uyulmamasından kaynaklanan zararlardan sorumlu tutulamaz.

Bu kullanım kılavuzunu saklayınız ve cihazın sizden sonraki sahibine veriniz.

Çamaşır makinesinin kullanımı hakkında başka kişiler de eğitilecekse, bu kişilerin bu güvenlik talimatlarına erişebilmesi sağlanmalı veya güvenlik talimatları bu kişilere açıklanmalıdır.

Amacına uygun kullanım

- ▶ Çamaşır makinesi, sadece bakım etiketlerinde üreticisi tarafından yıkanabilir olduğu belirtilen tekstil ürünlerinin yıkanmasına yöneliktir. Başka kullanım amaçlarının tehlikeli olması mümkündür. Üretici, amacına aykırı veya hatalı kullanım sonucu ortaya çıkan zararların sorumluluğunu üstlenmez.
- ▶ Çamaşır makinesi kullanım kılavuzuna uygun olarak işletilmeli, düzenli olarak bakımdan geçirilmeli ve işleyişi kontrol edilmelidir.
- ▶ Bu çamaşır makinesi dış mekanlarda kullanılmak üzere tasarlanmamıştır.
- ▶ Çamaşır makinenizi don tehlikesi olan yerlere kurmayınız. Donan hortumlar yırtılabilir veya patlayabilir. Sıfırın altındaki sıcaklıklar sonucu cihaz elektroniğinin güvenilirliği azalabilir.
- ▶ Bu çamaşır makinesi endüstriyel kullanım için tasarlanmıştır.
- ▶ Endüstriyel bir ortamda kullanılacaksa, makine sadece bilgilendirilmiş/eğitilmiş personel veya uzman personel tarafından kullanılmalıdır. Makine herkese açık bir alanda kullanıldığında, işletmeci, makinenin tehlikesiz bir şekilde kullanılmasını sağlamak zorundadır.
- ▶ Bu çamaşır makinesi hareketli kurulum yerlerinde (örneğin: gemilerde) çalıştırılmamalıdır.
- ▶ Fiziksel, algısal veya ruhsal kapasiteleri ya da tecrübesizlikleri veya bilgisizlikleri dolayısıyla çamaşır makinesini güvenli bir şekilde kullanamayacak kişiler, bir sorumlunun gözetimi veya talimatları olmaksızın çamaşır makinesini kullanmamalıdır.
- ▶ 8 yaşından küçük çocuklar, sürekli gözetim altında olmadıkları müddetçe çamaşır makinesinden uzak tutulmalıdır.
- ▶ 8 yaş ve üstü çocuklar, sadece çamaşır makinesinin güvenli kullanımı hakkında bilgilendirilmeleri halinde çamaşır makinesini gözetimsiz olarak kullanabilirler. Çocukların hatalı bir kullanımın olası tehlikelerini tanıyabilmeleri ve anlayabilmeleri gerekir.
- ▶ Çocukların gözetimsiz olarak çamaşır makinesinin bakımı ve temizliğini gerçekleştirmelerine izin verilmemelidir.
- ▶ Çamaşır makinesinin yakınlarındaki çocuklara göz kulak olunuz. Çocukların çamaşır makinesi ile oynamasına asla izin vermeyiniz.
- ▶ Dezenfeksiyon programları durdurulmamalıdır, aksi takdirde dezenfeksiyon sonucu kısıtlanabilir. Termal ve kemotermal işlemlerin dezenfeksiyon standardı işletmeci tarafından uygun testler vasıtasıyla sağlanmalıdır.

Öngörülebilir hatalı uygulamalar

► Çamaşır makinesinin içinde asla çözücü (örneğin benzin) içeren temizlik ürünleri kullanmayınız. Aksi takdirde cihaz bileşenleri zarar görebilir ve zehirli buharlar oluşabilir. **Yangın ve patlama tehlikesi söz konusudur!**

► Çamaşır makinesi yüksek sıcaklıklarda yıkadığınızda, kapak camının ısındığını unutmayınız. Bu nedenle yıkama işlemi sırasında çocukların kapak camına temas etmesini önleyiniz.

Yanık tehlikesi söz konusudur!

► Her yıkama işleminden sonra kazan kapağını kapatınız. Bu şekilde, çocukların çamaşır makinesine tırmanmasını, çamaşır makinesinin içinde nesnelere saklanmasını veya küçük evcil hayvanların çamaşır makinesine tırmanmasını önlersiniz.

► Çamaşır makinesinin kumanda elemanları ve emniyet tertibatlarına zarar vermeyiniz, bu tertibatları sökmeyiniz veya baypas etmeyiniz.

► Kumanda elemanları veya kablo yalıtımları zarar görmüş makineler, tamir edilene kadar çalıştırılmamalıdır.

► Yıkama işlemi sırasında oluşan su yıkama suyudur ve içme suyu değildir! Bu yıkama suyunu, uygun tasarlanmış bir atık su sistemine yönlendiriniz.

► Çamaşır makinesini çıkarmadan önce kazanın tamamen durduğundan emin olunuz. Halen daha dönmekte olan kazana el sokulması halinde ciddi yaralanma tehlikesi oluşur.

► Kazan kapağını kapatırken, vücut uzuvlarınızın kapak ile çerçeve arasındaki boşluğa gelmemesine dikkat ediniz.

Dikkat: Çamaşır makinesinin kazan kapağı, makinenin çalışmaya başlamasıyla otomatik olarak kilitlenir.

► Yıkama yardımcılarının ve özel ürünlerin kullanımı ve kombinasyonunda ürün üreticisinin kullanım talimatlarını mutlaka dikkate alınız. Malzeme hasarlarının ve güçlü kimyasal reaksiyonların önüne geçmek üzere, ilgili maddeyi sadece üreticisi tarafından öngörülen uygulama için kullanınız.

Teknik güvenlik

► Kurulumdan önce çamaşır makinesinin görünür bir hasarı olup olmadığını kontrol ediniz. Hasarlı bir çamaşır makinesi kurulmamalı veya işleme alınmamalıdır.

► Bu çamaşır makinesinin elektrik güvenliği sadece usulüne uygun olarak tesis edilmiş bir koruyucu iletken sistemine bağlanması halinde sağlanır. Bu temel güvenlik koşulunun kontrol edilmesi ve şüphe durumunda elektrik tesisatının bir elektrik teknisyeni tarafından denetlenmesi çok önemlidir. Miele, kurulum yerinde koruyucu iletken bulunmaması veya bulunan koruyucu iletkenin kopması sonucu oluşan zararlardan sorumlu tutulamaz.

► Hatalı onarımlar sonucu kullanıcı için öngörülemeyen tehlikeler ortaya çıkabilir ve üretici bu tehlikelere ilişkin hiçbir sorumluluk üstlenmez. Onarımlar, sadece Miele tarafından yetkilendirilmiş uzman personel tarafından gerçekleştirilmelidir, aksi takdirde takip eden hasarlar için garanti hakkı ortadan kalkar.

► Çamaşır makinesinde Miele tarafından açık bir şekilde onaylanmamış değişiklikler gerçekleştirmeyiniz.

► Bir arıza/hata durumunda veya temizlik ve bakım için çamaşır makinesi elektrik şebekesinden ayrılmalıdır. Çamaşır makinesi, sadece aşağıdaki durumlarda elektrik şebekesinden ayrılmış olur:

- Çamaşır makinesinin elektrik fişi prizden çekildiyse
- Binadaki elektrik tesisatının sigortası kapatıldıysa
- Binadaki elektrik tesisatının telli elektrik sigortası yuvasından tamamen çıkarıldıysa

Ayrıntılı bilgiler için bkz. “Kurulum” – “Elektrik bağlantısı” bölümü.

► Çamaşır makinesi, su bağlantısına sadece birlikte teslim edilen hortum seti kullanılarak bağlanmalıdır. Eski hortum setleri yeniden kullanılmamalıdır. Hortum setlerini düzenli zaman aralıklarında kontrol ediniz. Böylece hortum setlerini zamanında değiştirebilir ve su kaynaklı hasarların önüne geçebilirsiniz.

► Sızıntı olması durumunda, çalışma makinesinin kullanımına devam edilmeden önce sızıntının nedenlerinin giderilmesi gerekir. Çamaşır makinesinden su sızarsa elektrik bağlantısını derhal kesiniz!

► Arızalı bileşenler, sadece orijinal Miele yedek parçaları ile değiştirilmelidir. Miele, sadece bu parçaların güvenlik gerekliliklerini tam olarak sağladığını garanti eder.

► Bu çamaşır makinesi için Yasal Kaza Sigortası yönetmelikleri ve kuralları geçerlidir. Yasal Kaza Sigortası yönetmelikleri ve kurallarının gerektirdiği kontrollerin gerçekleştirilmesi tavsiye olunur. Test dokümantasyonu için gerekli test kitapçığı Miele yetkili servisinden edinilebilir.

► “Kurulum ve bağlantı” ve “Teknik veriler” bölümündeki talimatları dikkate alınız.

► Çamaşır makinesinin elektrik fişi, çamaşır makinesinin herhangi bir zamanda güç kaynağından ayrılabilmesi için her zaman erişilebilir durumda tutulmalıdır.

- ▶ Sabit bir bağlantı için, kurulum yerinde tüm kutuplar için yalıtım tertibatları mevcut olmalıdır.
- ▶ Sabit bir elektrik bağlantısı öngörülmüşse, çamaşır makinesinin tüm kutuplar için bir yalıtım tertibatı ile elektrik şebekesinden ayrılabilmesi mümkün olmalıdır. Devre kesici çamaşır makinesinin hemen yakınında bulunmalı ve her zaman görünür, serbestçe erişilebilir ve kolay ulaşılabilir olmalıdır.
- ▶ Acil durdurma düğmesi olmayan çamaşır makinesi modellerinde kurulum yerinde merkezi bir acil durdurma tertibatı mevcut olmalıdır.

Doğru kullanım

► Azami doldurma miktarı PWM 509 model makinede 9,0 kg kuru çamaşırdır. Azami doldurma miktarı PWM 511 model makinede 11,0 kg kuru çamaşırdır.

Bazı programlardaki kısmen daha az doldurma miktarları için “Program tablosu” bölümüne bakınız.

► Çamaşır makinesini işleme almadan önce nakliye çubuklarını çıkarınız (bkz. “Kurulum” – “Nakliye çubuklarının çıkarılması” bölümü). Çıkarılmayan nakliye çubukları sıkma işlemi sırasında çamaşır makinesine ve yanındaki mobilyalara veya cihazlara zarar verebilir.

► Çamaşır makinesinin kazan kapağını güç kullanarak açmaya çalışmayınız. Kazan kapağı, sadece ekranda ilgili uyarı gösterildikten sonra açılabilir.

► Makinenin çalışması sırasında makinedeki sallanan kütleyi arkaya doğru bastırmayınız.

► Kazan kapağının kapatılması sırasında kapak çerçevesi ile kazan açıklığı arasında ve de menteşelerde ezilme ve kesilme tehlikesi vardır. Dikkat: Kazan kapağı, makinenin çalışmaya başlamasıyla otomatik olarak kilitlenir!

► Cihaz uzun bir süre kullanılmayacaksa (örneğin tatile çıkılırken) ve özellikle de zeminde bir gider (tahliye) yoksa, su musluğunu kapatınız.

► Çamaşırlarla birlikte yabancı cisimlerin (örneğin iğne, ataş, madeni para, çivi) yıkanmamasına dikkat ediniz. Yabancı cisimler cihaz bileşenlerine (örneğin yıkama suyu haznesine ve kazana) zarar verebilir. Hassarlı bileşenler de çamaşırlara zarar verebilir.

► Deterjan dozajının doğru olması halinde çamaşır makinesinde kireç çözme işlemi gerçekleştirilmesine gerek yoktur. Çamaşır makineniz buna rağmen kireç çözme işlemi gerektirecek derecede kireçlenirse, korozyona karşı koruyucu özel bir kireç çözücü kullanınız. Bu özel kireç çözücüyü Miele bayinizden veya Miele yetkili servisinden edebilirsiniz. Kireç çözücünün kullanım talimatlarına mutlaka uyunuz.

► Daha önce çözücü içeren temizlik ürünleri ile işlem görmüş tekstil ürünleri yıkanmadan önce duru su ile iyice çalkalanmalıdır. Bu işlemde, çözücü kalıntılarının sadece yerel yasalar gözetilerek atık sulara verilebileceği dikkate alınmalıdır.

► Çamaşır makinesinin içinde asla çözücü (örneğin benzin) içeren temizlik ürünleri kullanmayınız. Aksi takdirde cihaz bileşenleri zarar görebilir ve zehirli buharlar oluşabilir. **Yangın ve patlama tehlikesi söz konusudur!**

► Çamaşır makinesinin yakınında benzin, gaz veya başka kolay tutuşabilen maddeler bulundurmayınız ya da kullanmayınız. Makinenin üst panelini eşya koymak için kullanmayınız.

Yangın ve patlama tehlikesi!

- ▶ Makinenin üst panelinin üzerine kimyasal maddeler (sıvı deterjanlar, yıkama yardımcısı maddeler) koymayınız. Bunlar renk değişimlerine ve ya boya hasarlarına yol açabilir. Yanlışlıkla yüzeyin üzerine dökülmüş kimyasal maddeleri, hemen su yedirilmiş bir bezle siliniz.
- ▶ Kumaş boyaları, boya çıkarıcılar ve kireç çözücüler, çamaşır makinesinde kullanıma uygun olmalıdır. Üreticinin uygulama talimatlarını mutlaka dikkate alınız.
- ▶ Boya çıkarıcılar kükürt içeren bağları dolayısıyla korozyona sebep olabilirler. Çamaşır makinesinde boya çıkarıcı kullanılmamalıdır.
- ▶ Paslanmaz çelik yüzeylerin sıvı klor veya sodyum hipoklorit içeren yıkama ve dezenfeksiyon ürünleri ile temasını önleyiniz. Bu maddelerin etkisi paslanmaz çelik yüzeylerde korozyonu tetikleyebilir. Agresif sodyum hipoklorit buharları da korozyona sebep olabilir. Bu sebeple bu maddelerin açık kaplarını cihazların yakınında muhafaza etmeyiniz.
- ▶ Çamaşır makinesinin temizliği için yüksek basınçlı temizlik makinesi veya su jeti kullanılmamalıdır.

Klor ve bileşen hasarları

- ▶ Artan klor kullanımı ile birlikte bileşen hasarları olasılığı da artar.
- ▶ Örneğin sodyum hipoklorit ve toz halindeki klorlu ağartıcılar gibi klor içeren maddelerin kullanımı, paslanmaz çeliğin koruyucu kaplamasına zarar verebilir ve bileşenlerde korozyona yol açabilir. Bundan dolayı klor içeren maddeleri kullanmaktan kaçınınız. Bunun yerine oksijen bazlı ağartıcı kullanınız.

Buna rağmen klor içeren ağartıcı maddelerin kullanılması durumunda, mutlaka bir klor giderme işlemi uygulanmalıdır. Aksi takdirde, çamaşır makinesinin bileşenlerinde ve çamaşırlarda onarılması mümkün olmayan kalıcı hasarlar oluşabilir.

- ▶ Klor giderme işlemi, klor içeren ağartıcılar kullanıldıktan hemen sonra uygulanmalıdır. Klor giderme işlemi için hidrojen peroksit ve de oksijen bazlı deterjanlar ve ağartıcılar uygundur. İşlem sırasında yıkama suyunun boşaltılmasına müsaade edilmez.

Tiyosülfat kullanımında, özellikle de sert su kullanıldığında alçı oluşabilir. Bu alçı, çamaşır makinesinin içinde birikebilir ve çamaşırlarda kabuklaşmalara yol açabilir. Tiyosülfat kullanımı yerine, klorun nötralizasyon prosesini desteklemesinden dolayı hidrojen peroksit kullanılması tavsiye edilir.

Doğru dozaj miktarları ve işlem sıcaklıkları, deterjan ve yardımcı madde üreticisinin dozaj tavsiyesi esas alınarak doğrudan kurulum yerinde ayarlanmalı ve kontrol edilmelidir. Ayrıca çamaşırlarda aktif klor kalıntılarının kalıp kalmadığı test edilmelidir.

Aksesuarlar

► Sadece Miele tarafından açık bir şekilde onaylanmış aksesuarlar cihaza monte edilebilir veya takılabilir. Başka parçaların monte edilmesi veya takılması halinde garanti, performans ve/veya ürün sorumluluğu talepleri geçersiz olur.

Eski cihazın elden çıkarılması

► Eski çamaşır makinelerini hizmet dışı bıraktığınızda veya hurdaya ayırdığınızda, kapak kilitlerini kullanılmaz hale getiriniz. Bu şekilde, oyun oynayan çocukların kendilerini makinenin içine kilitleyerek hayatlarını tehlikeye atmalarını önlemiş olursunuz.

Miele, güvenlik talimatları ve uyarılarının dikkate alınmaması sonucunda ortaya çıkan zararlardan sorumlu tutulamaz.

Makine tanıtımı

Makine tanıtımı

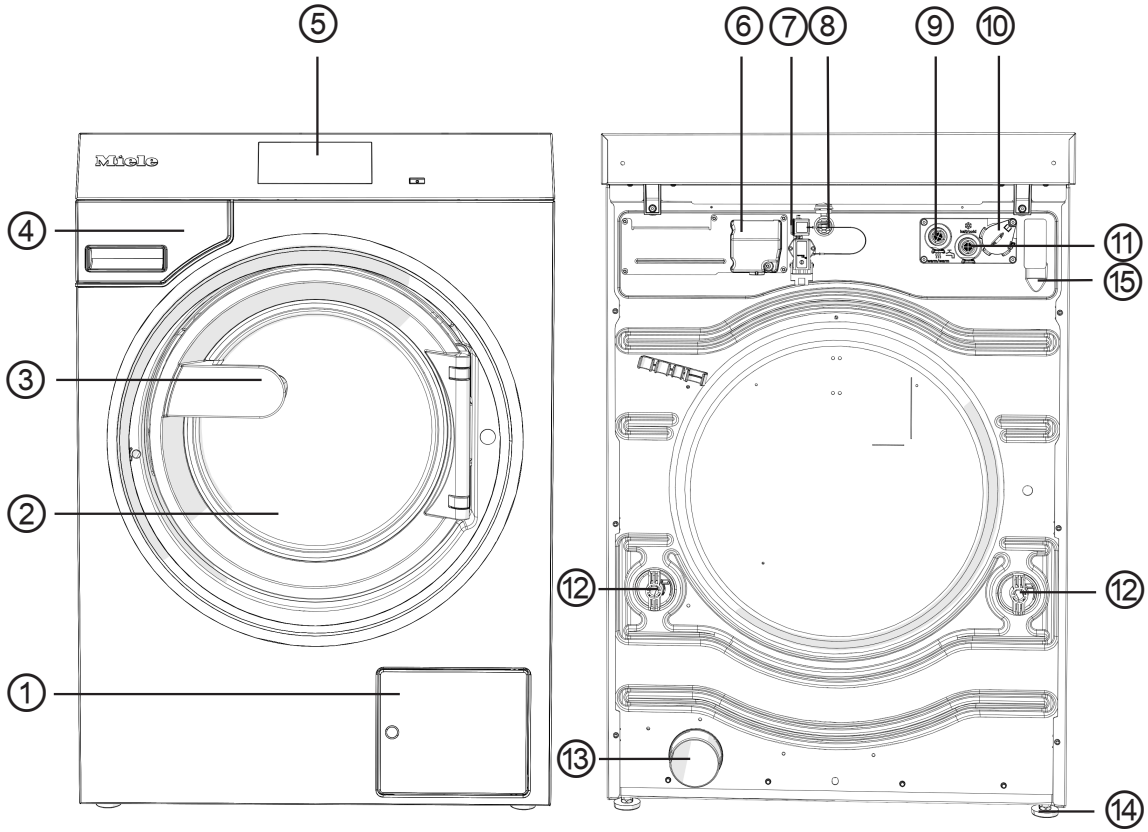

- ① Yıkama suyu filtresi ve yıkama suyu pompası veya tahliye valfi için kapak
- ② Kazan kapağı
- ③ Kapak kulpu
- ④ Deterjan çekmecesini
- ⑤ Ekran (ayrıntılı bilgiler için bkz. "Kullanım" bölümü)
- ⑥ Elektrik bağlantısı
- ⑦ Connector-Box arayüzü
- ⑧ LAN arayüzü
- ⑨ Sıcak su bağlantısı
- ⑩ Harici dozaj için arayüz
- ⑪ Soğuk su bağlantısı
- ⑫ Nakliye çubuğu
- ⑬ Su tahliyesi (tahliye valfi modelinde)
- ⑭ Ayarlanabilir ayak (4 adet)
- ⑮ Atık su hortumu bağlantısı (yıkama suyu pompası modelinde)

Kumanda paneli

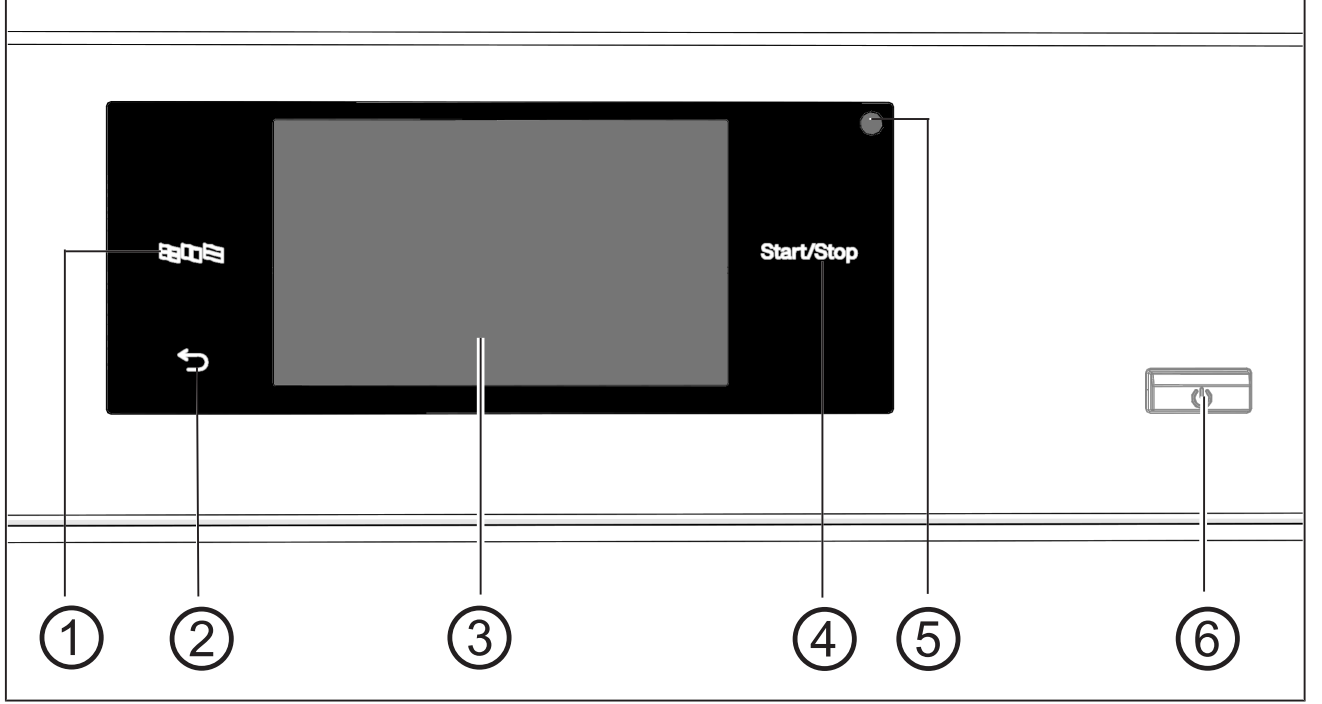
① 'Lisan' sensörlü tuşu 

Güncel kullanıcı lisanının seçimi içindir. Program sona erdikten sonra tekrar işletmecisi lisanı görüntülenir.

② 'Geri' sensörlü tuşu 

Menüde bir önceki düzeye geri dönülür.

③ Sisteme özgü semboller içeren **dokunmatik ekran**④ **Start/Stop sensörlü tuşu**

Seçilen yıkama programı başlatılır ve devam eden bir program durdurulur. Sensörlü tuş yanıp sönmeye başladığında seçilen program başlatılabilir.

⑤ **Optik arayüz**

Yetkili servis içindir.

⑥  **tuşu**

Çamaşır makinesinin gücünü açmak ve kapatmak içindir.

Sensörlü tuşlar ve dokunmatik ekran

⏏, ⏪ ve *Start/Stop* sensörlü tuşları ve ekrandaki göstergeler parmak temasıyla çalışır. Her bir dokunuş bir tuş sesi ile onaylanır. Tuş sesinin seviyesini değiştirebilir ya da tuş sesini kapatabilirsiniz (bkz. “İşletmecisi seviyesi” bölümü).

Kalem gibi sivri veya keskin nesnelere sahip kumanda panelini ve dokunmatik ekranı çizemez. Kumanda paneline sadece parmaklarınız ile dokununuz.

Ana menü

Çamaşır makinesinin gücü açıldıktan sonra ekranda ana menü gösterilir.

Ana menüden tüm önemli alt menülere ulaşabilirsiniz.

🏠 sembolüne dokunarak istediğiniz anda ana menüye geri dönersiniz. Öncesinde ayarlanmış olan değerler kaydedilmez.



“🏠 Programlar” menüsü

Bu menüde yıkama programlarını seçebilirsiniz.

“⭐ Favoriler” menüsü

Bu menüde toplam 24 adet favori program arasından 1 adet favori program seçebilirsiniz. Favoriler menüsündeki yıkama programları, işletmecisi tarafından değiştirilebilir ve kaydedilebilir (bkz. “İşletmecisi seviyesi” – “Favori programlar” bölümü).

“⚙️ İşletmecisi”

İşletmecisi seviyesinde çamaşır makinesinin elektroniğini değişen koşullara uyarlayabilirsiniz (bkz. “İşletmecisi seviyesi” bölümü).

Kullanım örnekleri

Seçim listeleri

“Programlar” menüsü (tek seçim)



Parmağınızı ekran üzerinde kaydırarak ekranı sağa veya sola doğru kaydırabilirsiniz. Bunun için parmağınızı dokunmatik ekran üzerine yerleştiriniz ve parmağınızı istediğiniz yönde hareket ettiriniz.

Turuncu kaydırma çubuğu başka seçim olanakları olduğunu gösterir.

Bir yıkama programı seçmek için, program ismine dokununuz.

Ekran seçilen programın ana menüsüne geçer.

“Ekstralar” menüsü (birden fazla seçim)

Ekstralar seçimine yönelik menü düzeyine gitmek için önce bir program seçmelisiniz (örneğin beyazlar).



Seçmek için bir veya daha fazla *Ekstralar* fonksiyonuna dokununuz.

Seçilmiş olan *Ekstralar* turuncu renkte işaretlenir.

Bir *Ekstra* fonksiyon seçimini iptal etmek isterseniz, ilgili *Ekstra* üzerine tekrar dokununuz.

OK sembolü ile işaretli *Ekstralar* etkinleştirilir.

Kullanım

Sayısal değerlerin ayarlanması

Bazı menülerde sayısal değerler ayarlanabilir.

Burada sunulan örnekte, güncel saat ayarı yapılmaktadır. Bu düzeye nasıl ulaşabileceğiniz, "İşletmeci seviyesi" bölümünde açıklanmıştır.

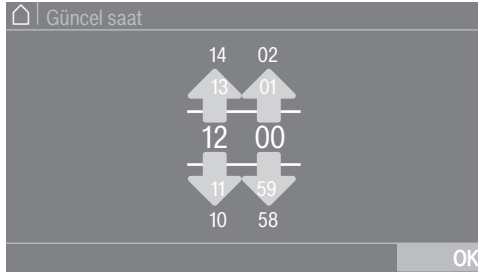

Sayıları, parmağınızı yukarı veya aşağıya doğru kaydırarak giriniz.

Parmağınızı değiştirecek rakamın üzerine yerleştiriniz ve parmağınızı istediğiniz yönde hareket ettiriniz. *OK* sembolü ile ayarlanan sayısal değer kaydedilir.

Faydalı bilgi: Bazı ayarlarda sayısal değer bir sayısal tuş takımı vasıtasıyla da girilebilir.

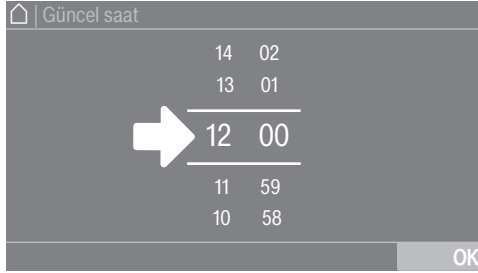

İki çizgi arasındaki rakamlara sadece kısaca dokunursanız, sayısal tuş takımı görüntülenir.



Geçerli bir değer girildiğinde *OK* sembolü yeşil renkte işaretlenir.

Açılır menü

Burada sunulan örnekte, devam eden yıkama programının göstergesi açıklanmaktadır. Bu düzeye nasıl ulaşabileceğiniz, “Program başlangıcı – Program sonu” bölümünde açıklanmıştır.



Ekranın üst kenarının ortasında turuncu renkli bir çubuk görülüyorsa, açılır menünün görüntülenmesini sağlayabilirsiniz. Bu çubuğa dokununuz ve parmağınızı ekran üzerinde aşağıya doğru kaydırınız.

Menü düzeyinden çıkış

- Bir önceki ekrana dönmek için ↶ sembolüne dokununuz.

O ana kadar yapılmış olan, ancak *OK* ile onaylanmamış girişler kaydedilmez.

Yardım görüntüleme

Bazı menülerde ekranın en alt satırında Yardım görülür.

- Faydalı bilgileri görüntülemek için Yardım seçim alanına dokununuz.
- Bir önceki ekrana geri dönmek için Kapat seçim alanına dokununuz.

Çamaşırhane modelinin kullanımı

Programlama durumuna bağlı olarak ana menü farklı görünümlere sahip olabilir (bkz. “İşletmeci seviyesi” – “Kumanda” bölümü).

Basitleştirilmiş kumanda hızlı seçim ile gerçekleşir. Kullanıcılar ön ayarlı programları değiştiremezler.

Çamaşırhane, temel



4 ile 12 adet arası ön ayarlı program sunulur. Bu programlar kullanıcı tarafından değiştirilemez.

Çamaşırhane Logo



En fazla 12 adet ön ayarlı program sunulur. İlk 3 program doğrudan seçilebilir bir şekilde sunulmuştur. Kalan programlar seçim listesinden seçilir. Bu programlar kullanıcı tarafından değiştirilemez.

Yıkama için hazırlık

Ceplerin boşaltılması

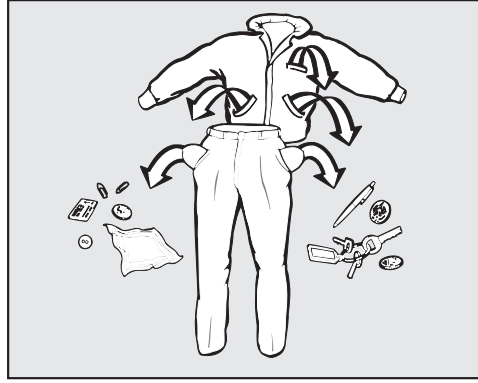

- Tüm cepleri boşaltınız.

⚠ Yabancı maddeler sonucu hasar.

Ataş, çivi, bozuk para vb. çamaşırlara ve makinenin bileşenlerine zarar verebilir.

Yıkamadan önce çamaşırları yabancı madde açısından kontrol ediniz ve varsa yabancı maddeleri çıkarınız.

Çamaşırların tasnif edilmesi

- Çamaşırları renklerine ve bakım etiketlerindeki sembolere göre ayırınız.

Çamaşırların türlerine göre ayrılması

- Kazana kaba kirlerin girmemesi için moplari, temizlik bezlerini ve pedleri iyice silkeleyiniz.

Lekelerin ön işlemden geçirilmesi

- Yıkamadan önce, tekstil ürünleri üzerindeki olası lekeleri çıkarınız. Lekeleri, renk vermeyen bir bez ile üzerine hafifçe bastırarak çıkarınız.

⚠ Çözücü içeren temizlik ürünleri sonucu hasar. İspirto, leke çıkarıcı vb. plastik parçalara zarar verebilir. Tekstil ürünlerini işleme tabi tutarken plastik parçaların temizlik ürünüyle temas etmemesine dikkat ediniz.

⚠ Çözücü içeren temizlik ürünleri sonucu patlama tehlikesi. Çözücü içeren temizlik ürünlerinin kullanımı sırasında patlayıcı bir karışım oluşabilir. Çamaşır makinesinin içinde çözücü içeren temizlik ürünleri kullanmayınız.

Genel öneriler

- Yıkanmaması gerektiği belirtilen (🚫) tekstil ürünlerini yıkamayınız.
- Perdeler: Ruletlerini ve eteklerdeki kurşun ağırlıkları çıkartınız veya bir torba içine koyup, torbanın ağzını bağlayınız.
- Sutyenler: Sökülmüş olan balenleri dikiş veya çıkarınız.
- Üreticisi tarafından tavsiye ediliyorsa, çamaşırı ters yüz ediniz.
- Fermuarları, cırt-cırt bantları ve kopçaları yıkama işleminden önce kapatınız.
- Nevresim ve yastık kılıflarının ağzını, içine küçük çamaşırların girmemesi için kapatınız.
- Diğer faydalı bilgileri "Program tablosu" bölümünde bulabilirsiniz.

Çamaşır makinesinin doldurulması ve gücünün açılması

Çamaşır makinesinin doldurulması

- Çamaşır makinesini hazırlayınız.
- Çamaşır makinesinin gücünü  tuşu ile açınız. Hoş Geldiniz ekranı görüntülenir.
- Kazan kapağını kapak kulpundan çekerek açınız.

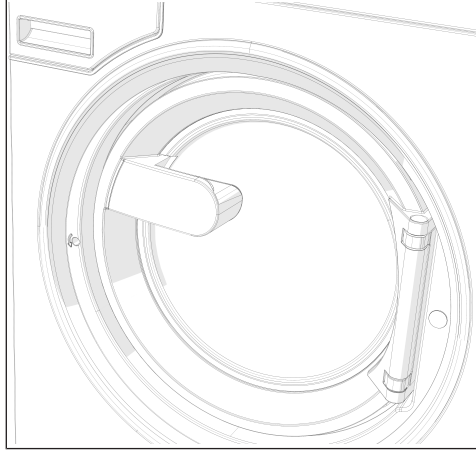

- Çamaşırları katlanmamış ve gevşek bir şekilde kazana koyunuz.

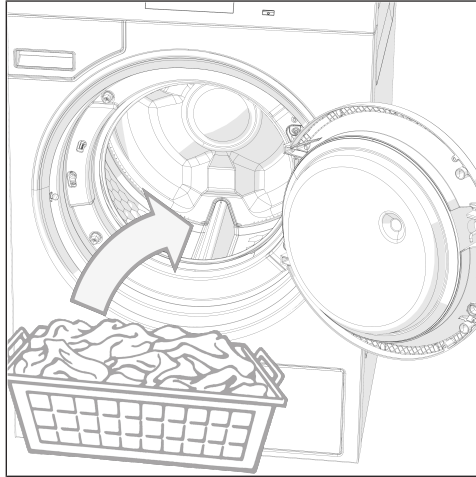

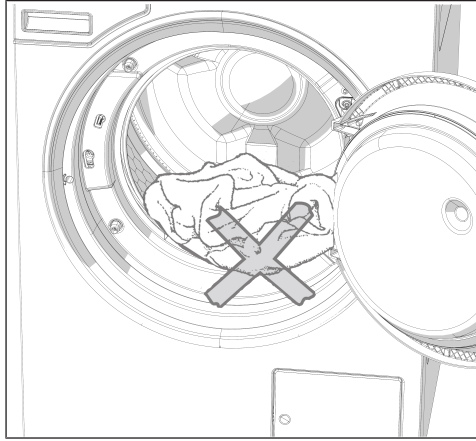

⚠ Kazan kapağı ile kapak ağızı arasına çamaşır sıkışmamasına dikkat ediniz.

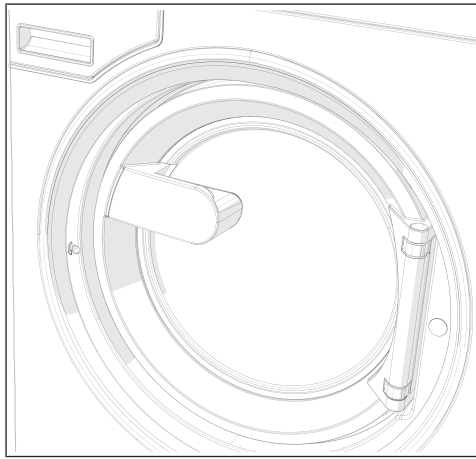

■ Kazan kapağını bastırıp kilitleme mekanizmasına sokarak kapatınız.

Kazan kapağı yerine oturur, ancak henüz kilitlememiştir. Kazan kapağı, makine çalışmaya başladığında otomatik olarak kilitletir.

Deterjan çekmecesini kullanımı ile yıkama

Deterjan çekmecesini üzerinden deterjan doldurma

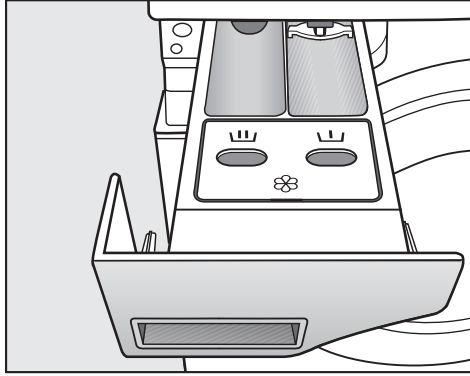

- Standart programlar için ana yıkamaya yönelik toz deterjanı deterjan haznesine U koyunuz. İstenirse ön yıkamaya yönelik çamaşır deterjanını deterjan haznesine U ve bakım maddesini ön deterjan haznesine U doldurunuz.

Yumuşatıcı, sentetik kola ve sıvı kolanın ayrı olarak uygulanması

- Ekstra durulama programını seçiniz.
- Gerekliğinde sıkma devir sayısını düzeltiniz.

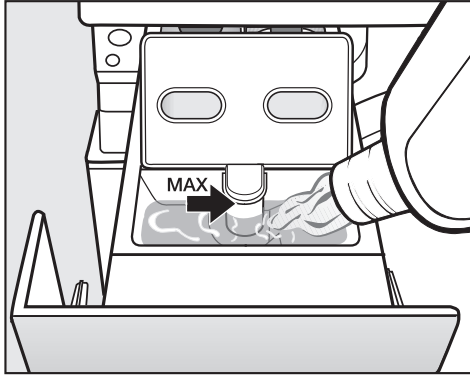

- Yumuşatıcı, sentetik kola veya sıvı kolayı U bölmesine doldurunuz. **Maksimum doldurma seviyesini dikkate alınız.**
- Start/Stop tuşuna dokununuz.

Ayrı kolalama

- Kolayı ambalajında belirtildiği şekilde hazırlayıp dozajlayınız.
- Kolalama programını seçiniz.
- Kolayı U bölmesine doldurunuz.
- Start/Stop tuşuna dokununuz.

Faydalı bilgi: Birden fazla manuel veya otomatik kolalama işleminin ardından deterjan çekmecesini temizleyiniz.

**Kumaş boyaları/
boya çıkarıcılar
ve kireç çözücülerin
kullanımı**

Kumaş boyaları/boya çıkarıcılar ve kireç çözücüler, çamaşır makinesinde kullanıma uygun olmalıdır. Üreticinin uygulama talimatlarını mutlaka dikkate alınız.

Deterjan dozajı

Deterjan dozajı

Aşırı dozaj, köpük oluşumunun artmasına yol açtığından dolayı esas olarak önlenmelidir.

- Aşırı köpüklenen deterjanlar kullanmayınız.
- Deterjan üreticisinin talimatlarını dikkate alınız.

Dozaj şunlara bağlıdır:

- Çamaşır miktarı
- Su sertlik derecesi
- Çamaşırların kirlilik derecesi

Deterjan dozaj miktarı

Su sertliğini ve deterjan üreticisinin talimatlarını dikkate alınız.

Su sertlik dereceleri

Sertlik derecesi aralığı	Toplam sertlik derecesi [mmol/l]	Alman sertlik - derecesi °dH
Yumuşak (I)	0–1,5	0–8,4
Orta (II)	1,5–2,5	8,4–14
Sert (III)	2,5 üstü	14 üstü

Suyun sertlik derecesi aralığını bilmiyorsanız, yerel su idaresinden bilgi alınız.

Program seçimi

Programlar

Programı farklı yollardan seçebilirsiniz.



Programlar menüsünden bir program seçebilirsiniz.

- Programlar seçim alanına dokununuz.



- Ekranda istediğiniz program belirene kadar ekranı sağa doğru kaydırınız.

- Dokunmatik ekrandaki sisteme özgü sembollere dokununuz.

Ekran yıkama programının ana menüsüne geçer.

Favoriler

Alternatif olarak Favoriler menüsünden bir program seçebilirsiniz.



- Favoriler seçim alanına dokununuz.



- Ekranda istediğiniz program belirene kadar ekranı sağa doğru kaydırınız.

- Dokunmatik ekrandaki sisteme özgü sembollere dokununuz.

Ekran yıkama programının ana menüsüne geçer.

Favori programlarda program ayarlarının çoğu belirlenmiştir ve değiştirilemez.

Program ayarları seçimi

Doldurma miktarının seçilmesi

Doldurulan çamaşır miktarına bağlı, harici bir dozajlamayı ve uygun bir program akışını mümkün kılmak amacıyla, bazı programlarda çamaşır doldurma miktarını girebilirsiniz.

- Ağırlık (kg) seçim alanına dokununuz.



- Çamaşır miktarı için geçerli bir değer giriniz.



- OK sembolüne basınız.

Ekran Genel Bilgi menüsüne geçer.

Yıkama

Sıcaklık seçimi

Herhangi bir yıkama programı için ön ayarlı sıcaklığı değiştirmeniz mümkündür.

- Sıcaklık (°C) seçim alanına dokununuz.



- Sıcaklık seçeneklerinden istediğiniz sıcaklığı seçiniz.

Ekran Genel Bilgi menüsüne geri döner.

Daha ince ayar seçim alanını seçerseniz, öngörülen sıcaklık aralığında başka sıcaklıkları doğrudan girerek ayarlayabilirsiniz.

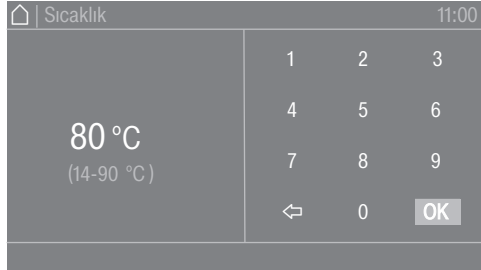

- Tuş alanında istediğiniz değeri seçiniz.

- OK sembolüne basınız.

Ekran Genel Bilgi menüsüne geri döner.

Sadece güncel ayardan düşük olan, öngörülen sıcaklık aralığında bulunan bir sıcaklık seçilebilir (14–90 °C).

Devir sayısı seçimi

Herhangi bir yıkama programı için ön ayarlı sıkma devir sayısını değiştirmeniz mümkündür.

- Devir sayısı (dev./dk.) seçim alanına dokununuz.



- Sunulan seçeneklerden bir sıkma devir sayısı seçiniz.

Ekran Genel Bilgi menüsüne geri döner.

Daha ince ayar seçim alanını seçerseniz, öngörülen devir sayısı aralığında başka devir sayılarını doğrudan girerek ayarlayabilirsiniz.



- Tuş alanında istediğiniz değeri seçiniz.

- OK sembolüne basınız.

Ekran Genel Bilgi menüsüne geri döner.

Sadece güncel ayardan düşük olan, öngörülen devir sayısı aralığında bulunan bir devir sayısı seçilebilir (0/400–1300 dev./dk.).

Ekstralar seçimi

Ekstralar seçimi

Bazı yıkama programları için ekstralar seçebilirsiniz.

- Ekstralar seçim alanına dokununuz.



- Bir veya birden fazla Ekstra seçiniz.
- OK sembolüne basınız.

Ekran Genel Bilgi menüsüne geçer.

Ön yıkama

Çok kirli çamaşırlar için bir ön yıkama eklenebilir. Kaba kirler çözülür ve ana yıkama öncesinde giderilir.

Suya bastırma

Protein içeren lekeleri olan, bilhassa kirli çamaşırlar için. Suya bastırma süresi 10 dakikadır.

Durulama +

Bilhassa iyi bir durulama sonucu için ek durulama işlemi etkinleştirilebilir.

Durulama sonu

Çamaşırlar son durulama işleminin ardından suda bırakılır. Bu şekilde, çamaşırlar program sona erdikten hemen sonra makineden çıkarılmayacaksa, kırışık oluşumu azaltılmış olur.

“Doldurma durdurma”

Su son durulama işleminden önce boşaltılır ve program durur. Örneğin kola, renklendirici veya emprenyeleme maddesi gibi istenen yıkama bileşenleri doğrudan kazana verilir. Program *Start/Stop* sensörlü tuşu ile devam ettirilir.

Yoğun

Özellikle aşırı kirli ve dayanıklı çamaşırlar için. Ana yıkama işlemi uzatılarak temizleme etkisi yükseltilir.

İlave su

Yıkama sırasında su seviyesi artırılır.

Program başlangıcı – Program sonu

Programın başlatılması

Start/Stop sensörlü tuşu yanıp sönmeye başladığında bir program başlatılabilir.

- *Start/Stop* sensörlü tuşuna dokununuz.

Kapak kilitlenir (🔒 sembolü) ve yıkama programı başlar.



Faydalı bilgi: Açılır menüden seçilen sıcaklığı, sıkma devir sayısını ve seçilen Ekstraları görüntüleyebilirsiniz.

Bir gecikmeli başlatma süresi (⌚ Zamanlayıcı) seçilmişse, bu süre ekranın sol alt tarafında gösterilir.



Gecikmeli başlatma süresi sona erdiğinde veya program başladıktan hemen sonra ekranda program süresi görüntülenir. Ayrıca, program akışı ekranda anlaşılır bir şekilde gösterilir.

İşletmeci seviyesinde veya programda seçilen ayara bağlı olarak makine, program sonunda kırışık önleme fonksiyonuna geçer. Kapak kilitli kalır. Kapak kilidi istenildiğinde *Start/Stop* tuşuyla kaldırılabilir.

Çamaşırların çıkarılması

- Kapağı çekerek açınız.
- Çamaşırları çıkarınız.

Kazandan çıkarılmayan çamaşırlar bir sonraki yıkamada çekebilir veya diğer çamaşırları boyayabilir.
Çamaşırların tümünü kazandan çıkarınız.

- Kapaktaki körük lastiğinin içinde yabancı cisim olup olmadığını kontrol ediniz.
- Çamaşır makinesinin gücünü (🔌 tuşu ile kapatınız.

Faydalı bilgi: Deterjan çekmecesini kuruması için bir miktar aralık bırakınız.

Zamanlayıcı

Zamanlayıcı ile program başlangıç tarihini, programın gecikmeli başlatma süresini, program başlama saatini veya program bitiş saatini seçebilirsiniz. Bu mod, ayrıca gecikmeli başlatma olarak da adlandırılmaktadır.

Zamanlayıcı ayarı

- Zamanlayıcı seçim alanına dokununuz.



- Bitiş saati, Başla. tarihi veya Başlama saati seçeneğini seçiniz.



- Saat ve dakika değerini veya tarihi ayarlayınız ve OK sembolü ile onaylayınız.

Zamanlayıcının silinmesi

Program başlamadan önce, seçilmiş olan gecikmeli başlatma ayarı silinebilir.

- Zamanlayıcı alanında seçili ayarları içeren seçim alanına dokununuz, örneğin 01.01. 11:00.

Ekranda seçilmiş olan gecikmeli başlatma süresi gösterilir.

- Sil seçim alanına dokununuz.
- OK sembolü ile onaylayınız.

Seçilen gecikmeli başlatma süresi silinir.

Zamanlayıcının başlatılması

- Start/Stop sensörlü tuşuna dokununuz.

Kapak kilitlenir ve ekranda programın başlatılmasına kadar kalan süre görüntülenir.

Program başladıktan sonra, seçilmiş olan gecikmeli başlatma süresi sadece program iptali ile değiştirilebilir veya silinebilir.

Programı istediğiniz anda hemen başlatabilirsiniz.

- Hemen başlat seçim alanına dokununuz.

Sıkma

Son sıkma devri

Program seçildikten sonra ön başlatma menüsünde daima ilgili yıkama programı için azami sıkma devri görüntülenir.

Son sıkma devrinin düşürülmesi mümkündür.

Devir sayısı, programa bağlı olarak sadece “değeri düşürme” veya “değeri düşürme ve yükseltme” şeklinde değiştirilebilir. Ayar seçenekleri, sıkma devir sayısı üzerine tıklandıktan sonra gösterilir.

Ara sıkma

Çamaşırlar ana yıkamanın ardından ve durulama işlemlerinin arasında sıkılır. Son sıkma devri düşürüldüğünde ara sıkma devirleri de düşürülür.

Kırışık önleme

Program sona erdikten sonra kazan, kırışık oluşumunu önlemek üzere 30 dakika kadar daha hareket eder.

Makinenin kazan kapağının açılabilmesi için programın sona ermesi gerekir.

Kırışık önleme fonksiyonu programa bağlıdır ve işletmeci seviyesinde “etkinleştirilebilir/devre dışı bırakılabilir”.

Program akışının değiştirilmesi

Programın değiştirilmesi

Yıkama programının değiştirilmesi

Başka bir program seçebilmek için başlatılmış olan programı iptal etmeniz ve yeni programı seçmeniz gerekir.

Programın iptal edilmesi

Bir yıkama programını, program başladıktan sonra istediğiniz anda iptal edebilirsiniz.

Ödeme programları veya dezenfeksiyon programları, sadece bir kod girilerek iptal edilebilir.

- *Start/Stop* sensörlü tuşuna dokununuz.

Ekranında şu görüntülenir:

i Program durdu. "Start/Stop" ile devam edebilirsiniz.

Ekranında şu görüntülenir:

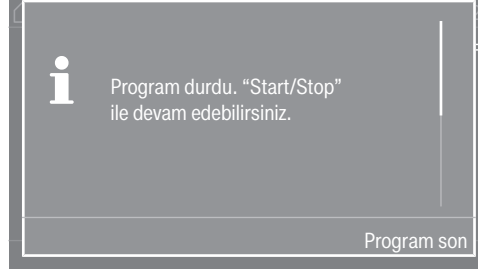

- Program son seçeneğini seçiniz.

Yıkama suyu, takip eden bir programda tekrar kullanılabilmesi için boşaltılmaz. Program sona erdikten sonra program sonu göstergesi/program sonu ekranı gösterilir. Kazanda yıkama suyu varken ana menüye geçmek veya Tahliyeyi başlat seçim alanına basılarak yıkama suyunu boşaltmak mümkündür.

Makinede su bulunduğu sürece kazan kapağı kilitli kalır.

Kapak, Susuz program sonu durumunda açılabilir.

- Kapağın kilidi kaldırılana kadar bekleyiniz.
- Kapağı çekerek açınız.
- Çamaşırları çıkarınız.

Elektrik kesintisinden sonra çamaşır makinesinin gücünün açılması

Yıkama sırasında çamaşır makinesinin gücü  tuşu ile kapatılırsa, program durdurulur.

- Çamaşır makinesinin gücünü  tuşu ile tekrar açınız.
- Ekrandaki bildirim dikkate alınız.
- *Start/Stop* tuşuna dokununuz.

Programa devam edilir.

Çamaşır ekleme/çıkarma

Program başladıktan sonraki ilk birkaç dakika içerisinde çamaşır eklenebilir veya çıkarılabilir.

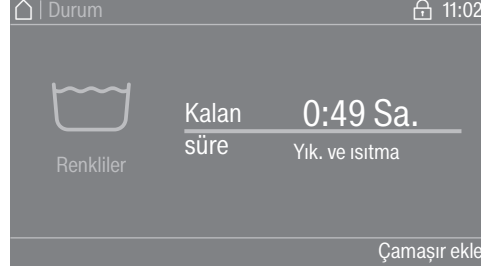

- Çamaşır ekle seçimi alanına dokununuz.

Ekranında Çamaşır ekle bildirimi görüntülenmiyorsa, çamaşır eklemek artık mümkün değil demektir.

Yıkama programı durdurulur ve kapağın kilidi kaldırılır.

⚠ Çamaşır deterjanı sonucu kimyasal yanık tehlikesi.
Çamaşır ekleme veya çıkarma sırasında, özellikle çamaşır deterjanı dozajı harici olarak yapıldığı takdirde çamaşır deterjanı ile temas edebilirsiniz.
Kazana ellinizi dikkatle sokunuz.
Yıkama suyunun cilt ile temas etmesi halinde, temas yerini ılık suyla hemen iyice yıkayarak yıkama suyundan arındırınız.

- Kapağı çekerek açınız.
- Çamaşır ekleyiniz veya istediğiniz çamaşırıkları çıkarınız.
- Kapağı kapatınız.
- *Start/Stop* sensörlü tuşuna dokununuz.

Yıkama programına kaldığı yerden devam edilir.

Kazan içindeki sıcaklık 50 °C'den yüksek ise kapak kilidi etkin durumda kalır. Kapak kilidi ancak sıcaklık 50 °C'nin altına indiğinde kaldırılır.

Ne yapmalı, eğer ...

Arıza giderme

Elektrik kesintisi durumunda kapak kilidinin açılması

Kazan kapağı açılmıyor.

⚠ Dikkat! Dönen kazan sonucu yaralanma ve haşlanma tehlikesi.
Torx anahtarı takılmadan önce makinede gerilim olmadığından, kazanın durduğundan ve makinede su bulunmadığından emin olunmalıdır.

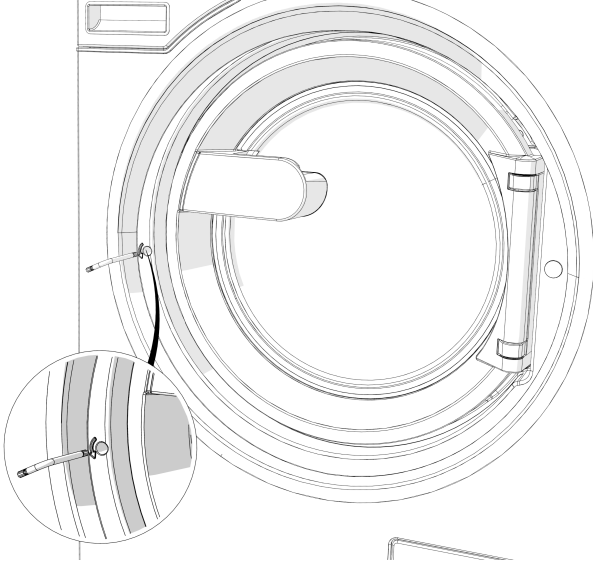

- Altıgen soketli kilit açma elemanını T 40 torx anahtarı ile **saat yönünün tersine (sola)** iki tam tur yapacak şekilde çeviriniz.

Faydalı bilgi: Aynı anda kapağa bastırılırsa acil durum kilit açma mekanizmasının çevrilmesi kolaylaşır.

Kilit açma elemanı kapak menteşesinin karşısında kapak kulpu seviyesinde bulunur (bkz. Şekil).

Kilit açma elemanı hiçbir suretle sağa doğru çevrilmemelidir.
Kapak kilidi zarar görür.

Çevirme direnci hissedilir bir şekilde azalır. Kilit açma elemanı serbestçe döndüğünde, kapak kilidi açılmış demektir.

Faydalı bilgi: Kilit açma elemanının tekrar sıkılmasına gerek yoktur.

Kapak artık çekilerek açılabilir.

Müşteri hizmetleri

Arıza durumunda lütfen Miele müşteri hizmetlerini bilgilendiriniz.

Müşteri hizmetlerinin, makine modeline, seri numarasına (SN) ve malzeme numarasına (Mat.-Nr.) ihtiyacı olacaktır. Bu bilgileri tip etiketinde bulabilirsiniz. Tip etiketini, kazan kapağını açtığınızda kapak çerçevesinin üst tarafında veya makinenin arka yüzünün üst tarafında bulabilirsiniz:

Model			
SN:	/ 0 0 0 0 0 0 0 0		
Art.-Nr.		Mat -Nr.	
IBN			

Sembol resmi

Müşteri hizmetleriyle makinenin ekranında görüntülenen hata bildirimini de paylaşınız.

Parça değiştirme durumunda sadece orijinal yedek parçalar kullanılmalıdır (bu durumda da Miele müşteri hizmetlerinin makinenin modeline, seri numarasına (SN) ve malzeme numarasına (Mat.-Nr.) ihtiyacı olacaktır).

Arıza yardımı

Günlük kullanım sırasında ortaya çıkabilecek arıza ve hataların çoğunu kendiniz giderebilirsiniz. Çoğu durumda yetkili servisi çağırmak zorunda kalmayacağınızdan zaman ve masraftan tasarruf edersiniz.

Aşağıdaki tablolar size arıza ve hataları bulmakta ve gidermekte yardımcı olacaktır. Bununla birlikte şunları dikkate alınız:

⚠ Elektrikli cihazlarda onarım işlerinin sadece yetkili uzman personel tarafından gerçekleştirilmesi gerekir. Hatalı onarımlar sonucunda kullanıcı için ciddi tehlikeler ortaya çıkabilir.

Hiçbir yıkama programı başlatılamıyorsa?

Problem	Sebeup ve Çözüm
Ekran karanlık ve Start/Stop sensörlü tuşu yanmıyor ya da yanıp sönmüyor sa?	<p>Çamaşır makinesinde elektrik yoktur.</p> <ul style="list-style-type: none">■ Çamaşır makinesinin gücünün açık olup olmadığını kontrol ediniz.■ Çamaşır makinesinin elektrik bağlantısının yapılmış olup olmadığını kontrol ediniz.■ Bina tesisatındaki elektrik sigortasının atmış olup olmadığını kontrol ediniz. <p>Çamaşır makinesinin gücü enerji tasarrufu amacıyla otomatik olarak kapatılmıştır.</p> <ul style="list-style-type: none">■ Çamaşır makinesinin gücünü  tuşu ile tekrar açınız.
Ekranında F -Kapak kilidi hatası. "Start/Stop" tuşu ile devam etmek mümkün. bildirimini görüntüleniyorsa?	<p>Kapak doğru kilitlenmemiştir. Kapak kilidi kenetlenmemiştir.</p> <ul style="list-style-type: none">■ Kapağı tekrar kapatınız.■ Programı yeniden başlatınız. <p>Hata bildirimi tekrar görüntülenirse yetkili servisi arayınız.</p>

Ne yapmalı, eğer ...

Problem	Sebep ve Çözüm
Ekran karanlıksa ve <i>Start/Stop</i> sensörü tuşu yavaşça yanıp sönüyorsa?	Enerji tasarrufu için ekran otomatik olarak kapanır. ■ Herhangi bir tuşa dokununuz. Ekran tekrar açılır.
Program ön başlatma ekranındaysa ve <i>Start/Stop</i> sensörlü tuşu yanıyorsa?	Kazan kapağı bastırılmıştır, fakat düzgün kapanmamıştır. ■ Kazan kapağının düzgün kapanmış olup olmadığını kontrol ediniz.

Program iptali ve hata bildirimi

Problem	Sebebe ve Çözüm
<p>⚠F - Su tahliye hatası. Yeniden çalıştırma başarısız oldu ise teknik servisi arayınız.</p>	<p>Su tahliyesi engellenmiş veya kısıtlanmış olabilir. Su boşaltma hortumu çok yüksekte olabilir.</p> <ul style="list-style-type: none"> ■ Yıkama suyu filtresini ve yıkama suyu pompasını temizleyiniz. ■ Azami basma (pompalama) yüksekliği 1 metredir.
<p>⚠F - Makine başarıyla yeniden başlatılırsa, müşteri hizmetlerini arayın.</p>	<p>Su girişi engellenmiştir veya kısıtlanmıştır.</p> <ul style="list-style-type: none"> ■ Su musluğunun yeterli miktarda açılmış olup olmadığını kontrol ediniz. ■ Su giriş hortumunun bükülmüş olup olmadığını kontrol ediniz.
	<p>Su basıncı çok düşük.</p> <ul style="list-style-type: none"> ■ Düşük su basıncı ayarını etkinleştiriniz (bkz. "İşletmecisi seviyesi" – "Düşük su basıncı").
	<p>Su girişindeki süzgeçler tıkanmıştır.</p> <ul style="list-style-type: none"> ■ Süzgeçleri temizleyiniz (bkz. "Temizlik ve bakım" – "Su giriş süzgeci temizliği" bölümü).
<p>⚠ Dezenfeksiyon sıcaklığının altına inildi</p>	<p>Dezenfeksiyon programı sırasında gerekli sıcaklığa ulaşılmamıştır.</p> <ul style="list-style-type: none"> ■ Çamaşır makinesi dezenfeksiyonu düzgün bir şekilde gerçekleştirmemiştir. ■ Programı yeniden başlatınız.
<p>⚠ Hata F. İlk çalıştırma başarısız olursa yetkili servisi arayın.</p>	<p>Bir arıza söz konusudur.</p> <ul style="list-style-type: none"> ■ Çamaşır makinesinin elektrik bağlantısını kesiniz. ■ Çamaşır makinesinin elektrik bağlantısını tekrar yapmadan önce en az 2 dakika bekleyiniz. ■ Çamaşır makinesinin gücünü tekrar açınız. ■ Programı yeniden başlatınız. Hata bildirimi tekrar görüntülenirse yetkili servisi arayınız.

Ne yapmalı, eğer ...

Ekranında bir hata bildirimini gösteriliyorsa



Problem	Sebeup ve Çözüm
i Dozaj kabı boş	Harici dozaj deterjan kaplarından biri boştur. ■ Deterjan kabını doldurunuz.
i Hijyen Bilgisi: En az 60°C sıcaklıkta bir program başlatın	Son yıkamada, 60 °C'nin altında sıcaklığa sahip bir program veya <i>Pompalama/sıkma</i> programı seçilmiştir. ■ En az 60 °C sıcaklığa sahip bir program veya Makine temizliği programını başlatınız.
i F - Makine başarıyla yeniden başlatılırsa, müşteri hizmetlerini arayın.	Sıcak su girişi engellenmiştir veya kısıtlanmıştır. ■ Sıcak su musluğunun yeterli miktarda açılmış olup olmadığını kontrol ediniz. ■ Su giriş hortumunun bükülmüş olup olmadığını kontrol ediniz.
i Çamaşırlar düzgün sıkılmadı	Son sıkma işleminde çok yüksek bir dengesizlik dolayısıyla ayarlanmış olan sıkma devrine ulaşamamıştır. ■ Çamaşır makinesinin tam dik durup durmadığını kontrol ediniz. ■ Çamaşırları tekrar sıkınız.
i Makine sızdırıyor	Çamaşır makinesi veya tahliye valfi sızdırıyordur. ■ Su musluğunu kapatınız. ■ Yetkili servisi arayınız.

Memnun etmeyen yıkama sonucu

Problem	Sebebe ve Çözüm
Çamaşır lar sıvı deterjan ile temizlenmiyorsa?	<p>Sıvı deterjanlarda ağartıcı bulunmaz. Meyve, kahve ve çay lekelerinin çıkarılması her zaman mümkün olmaz.</p> <ul style="list-style-type: none"> ■ Ağartıcı içeren toz deterjan kullanınız. ■ Leke çıkarıcıyı hazneye  ve sıvı deterjanı da dozaj topuna doldurunuz. ■ Sıvı deterjanı ve leke çıkarıcıyı çekmeceye asla bir arada koymayınız.
Yıkamış koyu renk çamaşır ların üzerinde beyaz renkte, deterjana benzer kalıntılar varsa?	<p>Deterjan suyun yumuşatılmasına yönelik suda çözülmeyen bazı maddeler (zeolit) içermektedir. Bu maddeler çamaşır ların üzerinde kalmıştır.</p> <ul style="list-style-type: none"> ■ Çamaşır lar kurduktan sonra bu kalıntıları bir fırça yardımıyla temizlemeyi deneyiniz. ■ Koyu renkli çamaşır ları bundan böyle zeolit içermeyen bir çamaşır deterjanı ile yıkayınız. Sıvı deterjanlar genellikle zeolit içermez.
Bilhassa yağlı kirleri olan tekstil ürünleri düzgün temizlenmiyorsa?	<ul style="list-style-type: none"> ■ Ön yıkamalı bir program seçiniz. Ön yıkamayı sıvı deterjan ile gerçekleştiriniz. ■ Ana yıkamada standart toz deterjan kullanmaya devam ediniz. <p>Çok kirli iş kıyafetleri için ana yıkamada özel ağır iş deterjanı kullanılması tavsiye edilir. Lütfen deterjan satıcısından bilgi alınız.</p>
Yıkamış çamaşır ların üzerine gri elastik kalıntılar (yağ parçacıkları) yapışıyor sa?	<p>Deterjan dozaj miktarı çok azdır. Yıkanan çamaşır lar çok yağlıdır (yağ, merhem vb.).</p> <ul style="list-style-type: none"> ■ Bu türden kirli çamaşır lar da ya daha fazla deterjan ya da sıvı deterjan kullanınız. ■ Bir sonraki çamaşır dan önce makineyi bir 60 °C programında sıvı deterjan kullanarak çamaşır sız olarak çalıştırınız.

Ne yapmalı, eğer ...

Çamaşır makinesinde görülen genel sorunlar

Problem	Sebeup ve Çözüm
Çamaşır makinesi sıkma sırasında sabit durmuyorsa?	Cihazın ayakları eşit ayarlanmamıştır ve kontra somunla sabitlenmemiştir. ■ Çamaşır makinesini sağlam duracak şekilde hizalayınız ve cihaz ayaklarının kontra somunlarını sıkınız.
Alışılmadık pompalama sesleri geliyorsa?	Bu bir hata değildir. Pompalama işleminin başında ve sonunda duyulan bu sesler normaldir.
Deterjan bölmesinde çok miktarda deterjan artığı kalıyorsa?	Suyun akış basıncı yeterli değildir. ■ Su girişindeki süzgeçleri temizleyiniz. Toz deterjan, yumuşatıcı ile karıştığında yapışma eğilimi gösterir. ■ Deterjan bölmesini temizleyiniz ve bundan böyle önce deterjanı ve daha sonra yumuşatıcıyı doldurunuz.
Yumuşatıcı bölmeden tamamen alınmıyor veya  bölmesinde çok fazla su kalıyorsa?	Sifon yerine tam oturmamış veya tıkanmıştır. ■ Sifonu temizleyiniz, bkz. “Temizlik ve bakım” – “Deterjan bölmesinin temizlenmesi” bölümü.
Ekranda yabancı bir lisan görülüyorsa?	Lisan ayarları değişmiştir. ■ Çamaşır makinesinin gücünü kapatıp tekrar açınız. Ekranda ayarlanmış olan işletmeci lisani görüntülenir. İşletmeci lisani değişmiştir. ■ Her zamanki lisani ayarlayınız (bkz. “İşletmeci seviyesi” – “Lisan” bölümü).
Çamaşır makinesi çamaşır-ları her zamanki gibi sıkıyorsa? Çamaşır-lar hala ıslaksa?	Son sıkma sırasında büyük bir dengesizlik ölçülmüş ve sıkma devir sayısı otomatik olarak düşürülmüştür. ■ Kazanda daha iyi bir dağılım elde etmek için küçük ve büyük çamaşır-ları daima bir arada kazana doldurunuz.
Kazan durmuş fakat program devam ediyorsa?	Program akışında bir hata söz konusudur ■  tuşu ile çamaşır makinesinin gücünü kapatınız ve tekrar açınız. ■ Ekrandaki bildirim dikkate alınız. ■ <i>Start/Stop</i> tuşuna dokununuz. Kazan dönmeye devam eder ve programa devam edilir.

Kapak açılmıyorsa?

Problem	Sebeup ve Çözüm
Kapağın açılması mümkün değilse?	<p>Yıkama işlemi sırasında kapak kilitlenir.</p> <ul style="list-style-type: none">■ <i>Start/Stop</i> sensörlü tuşuna dokununuz.■ Program sonlandırma veya Çamaşır ekle seçeneğini seçiniz. <p>Kapak kilidi kaldırılır ve artık kapağı çekerek açabilirsiniz.</p> <p>Kazanda su vardır ve makine suyu dışarıya pompalayamamıştır.</p> <ul style="list-style-type: none">■ Su boşaltma sistemini “Su çıkışı tıkanıldığında ve/veya elektrik kesintisinde kapağın açılması” bölümünde açıklanan şekilde temizleyiniz.
Programın sonunda veya program iptal edildikten sonra ekranda Soğutma ya da Rahat soğutma bildirimi görüntüleniyorsa?	<p>Haşlanmaları önlemek için yıkama suyu sıcaklığı 55 °C'nin üzerinde olduğu zaman kapak açılmaz.</p> <ul style="list-style-type: none">■ Kazandaki sıcaklık düşene ve ekrandaki gösterge sönene kadar bekleyiniz.
Ekranda F - Kapak kilidi hatası. Yetkili servisi çağırın. bildirim görüntüleniyorsa?	<p>Kapak kilidi bloke olmuştur.</p> <ul style="list-style-type: none">■ Yetkili servisi arayınız.

Su çıkışı tıkanıldığında ve/veya elektrik kesintisinde kapağın açılması

⚠ Makinenin elektrik bağlantısını kesiniz.

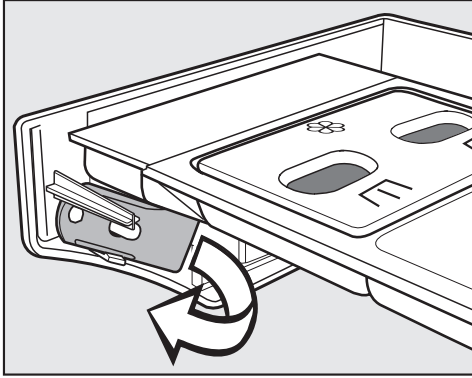

- Deterjan çekmecesinin içinde su tahliye sisteminin kapağını açmak için bir açma aleti bulunur. Kilitli deterjan çekmeceli modellerde açma aleti, cihazla birlikte verilen aksesuar paketindedir. Bu açma aletini alınız.

Ne yapmalı, eğer ...

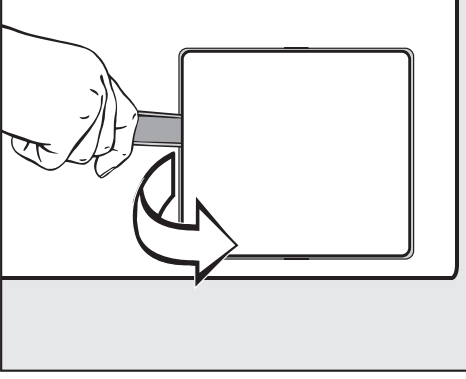

- Su tahliye sisteminin kapağını açınız.

Su giderinin tıkalı olması durumunda çamaşır makinesinin içinde oldukça çok miktarda su bulunabilir.

⚠ Kısa bir süre önce yüksek sıcaklıkta çamaşır yıkandıysa, haşlanma tehlikesi söz konusudur!

- Kapağın altına bir kap koyunuz.

Yıkama suyu filtresini tamamen dışarı çıkarmayınız.

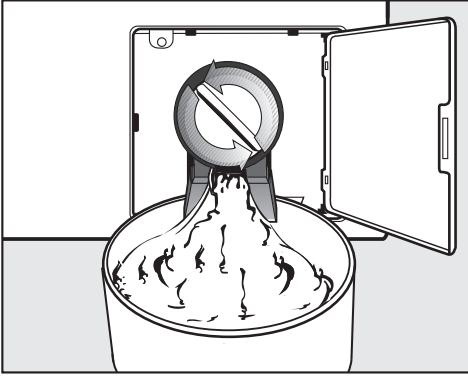

- Su akıncaya kadar yıkama suyu filtresini gevşetiniz.
- Su tahliyesini durdurmak için yıkama suyu filtresini çevirerek tekrar kapatınız.

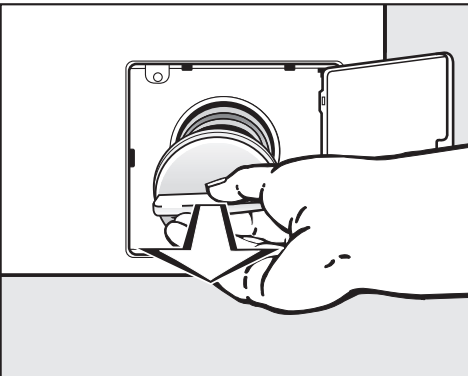

- Suyun akması durduğunda, yıkama suyu filtresini tamamen çıkarınız.
- Yıkama suyu filtresini iyice temizleyiniz.

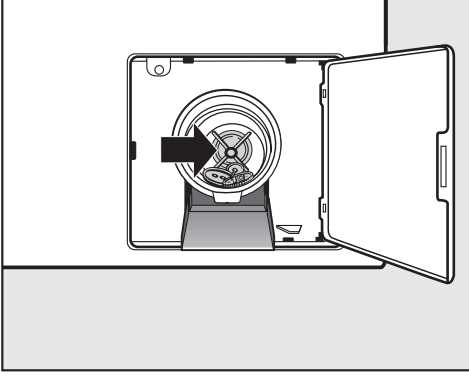

- Yıkama suyu pompası kanatlarının kolayca dönüp dönmediğini kontrol ediniz, varsa yabancı maddeleri (düğme, bozuk para vb.) çıkarınız ve içeri temizleyiniz.
- Yıkama suyu filtresini tekrar yerine takınız ve çevirerek iyice sıkınız.

⚠️ Yıkama suyu filtresi yerine tam yerleştirilmezse ve sıkıca takılmazsa çamaşır makinesinden dışarı su akar.

Tahliye valfli model

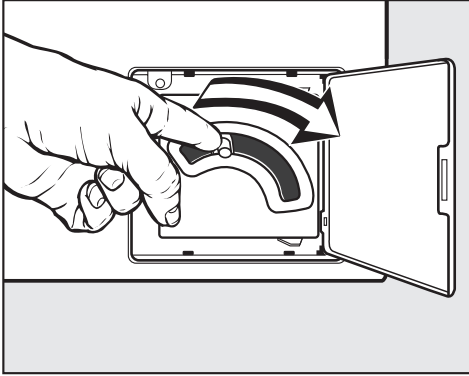

- Tahliye valfli modelde acil boşaltma mandalını aşağıya doğru bastırınız ve suyun akması duruncaya kadar mandalı bu konumda tutunuz.

Temizlik ve bakım

- Mmkn olduėunca, her kullanım sonrası amaşır makinesinin temizliėini ve bakımını gerekleřtiriniz.

amaşır makinesinin temizliėi iin yksek basınlı temizlik makinesi kullanmayınız veya su jeti uygulamayınız.

- **amaşır makinesinin gvdesini, kumanda panelini ve plastik paraları** sadece hafif bir temizlik rn ya da yumuřak, nemli bir bez ile temizleyiniz ve ardından yzeyi ovalayarak kurulayınız.

Ařındırıcı maddeler yzeyi izer.

- Paslanmaz elik gvde paralarını piyasada satılan standart bir paslanmaz elik temizleme rn ile temizleyiniz.
- Kapak lastiėindeki birikintileri nemli bir bezle siliniz.

Temizlik maddelerinin elektrikli bileřenlerin iine sızması.

- Yzey dezenfeksiyonu iřleminde n yz ve kapak kilidi kısmını sadece hafif nemli bir bezle temizleyiniz. Herhangi bir sıvı pskrtmeyiniz.

Pas oluřumu

Kazan paslanmaz elikten imal edilmiřtir. amaşır ile birlikte amaşır makinesine giren demir ieren su veya demir ieren yabancı cisimler (rneėin atař, demir dėmeler veya demir talařlar), kazanda pas oluřumuna yol aabilir. Bu durumda kazanı dzenli aralıklarla ve pas oluřumunun hemen ardından piyasada satılan standart paslanmaz elik bakım rnleri ile temizleyiniz. Kapak lastikleri demir ieren artıklara ynelik olarak kontrol edilmeli ve yukarıda belirtilen rnler ile iyice temizlenmelidir. Bu iřlemler, tedbir amacıyla dzenli aralıklarla uygulanmalıdır.

Deterjan çekmecesinin, deterjan haznelerinin ve sifonun temizlenmesi

- Deterjan çekmecesini ve deterjan haznelerini her kullanımdan sonra ılık suyla temizleyerek deterjan kalıntılarını ve topaklaşmış deterjandan arındırınız.
- Makineyi uzun süre kullanmayacağınız zaman deterjan bölmesinin kapağını açık bırakınız.

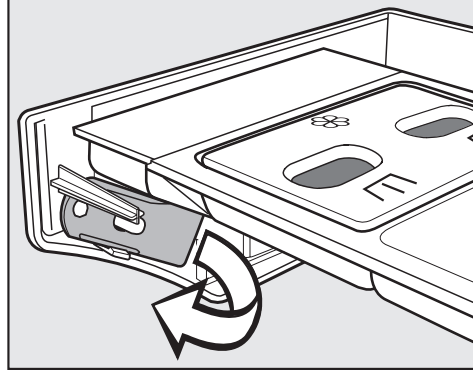

- Deterjan çekmecesini ön panelinin iç tarafında sarı renkli bir açma aleti yer almaktadır.
- Bu açma aletini alınız.

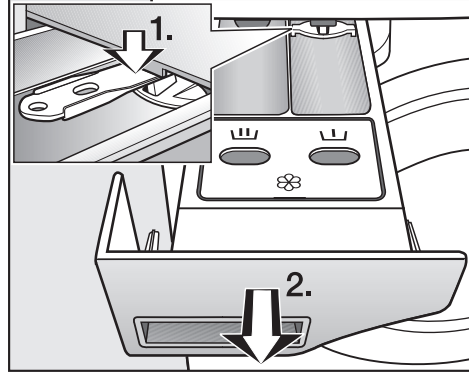

- Deterjan çekmecesini sonuna kadar dışarı çekiniz.
1. Dışarı çekme kilidini açma aleti ile aşağı bastırınız.
 2. Deterjan çekmecesini çıkarınız.

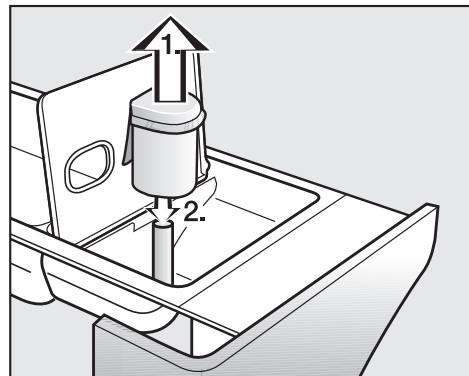

- Sifonu temizleyiniz.

Temizlik ve bakım

1. Sifonu  bölgesinden çekip çıkarınız ve akar sıcak su altında temizleyiniz. Sifonun takıldığı boruyu da temizleyiniz.
2. Sifonu tekrar yerine takınız.

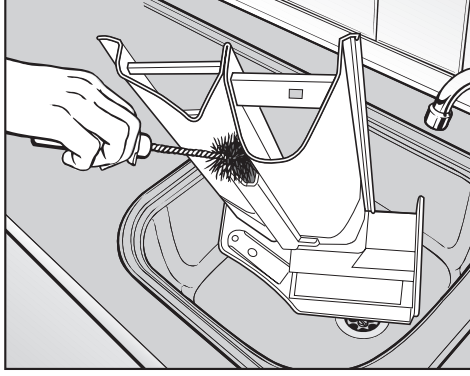

- Yumuşatıcı kanalını sıcak su ve bir fırça yardımı ile temizleyiniz.

Sıvı kolanın art arda birden fazla kez kullanılmasının ardından sifonu ve yumuşatıcı kanalını iyice temizleyiniz. Sıvı kola yapışmaya sebep olur.

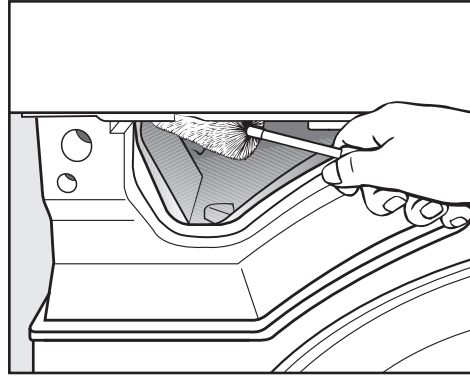

- Deterjan çekmecesindeki su kanallarının içinde biriken deterjan ve kir artıklarını bir şişe fırçası yardımıyla temizleyiniz.

Su girişindeki süzgeçlerin temizlenmesi

Su giriş valflerinin korunması için çamaşır makinesinde süzgeçler bulunur. Bu süzgeçleri yaklaşık olarak her 6 ayda bir kontrol etmeniz gerekir. Suların sık sık kesilmesi durumunda bu süre daha kısa olabilir.

Su giriş hortumlarındaki süzgeçlerin temizlenmesi

- Su musluğunu kapatınız.
- Su giriş hortumunu musluktan ayırınız.

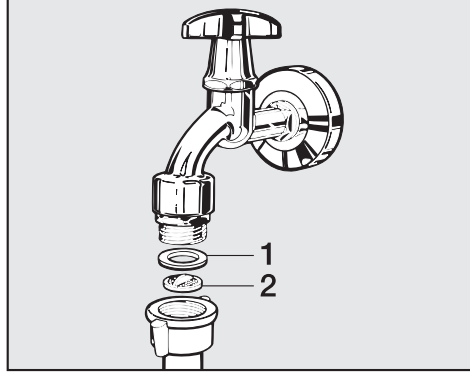

- Lastik contayı (1) çekerek kılavuzdan çıkarınız.
- Plastik süzgecinin (2) çıkıntısını pense veya kargaburun ile kavrayıp, süzgeci çekip çıkarınız.
- Plastik süzgeci temizleyiniz.
- Tekrar montaj işlemi, işlemleri ters sıralamada uygulayarak gerçekleştiriniz.

Rakoru sıkı bir şekilde musluğa takınız ve su musluğunu açınız. Su sızıntısı varsa, rakoru biraz daha sıkınız.

Su giriş valfinin giriş bağlantı parçasındaki süzgeçlerin temizlenmesi

- Plastik somunu bir pense yardımıyla dikkatle çevirerek giriş bağlantısından sökünüz.

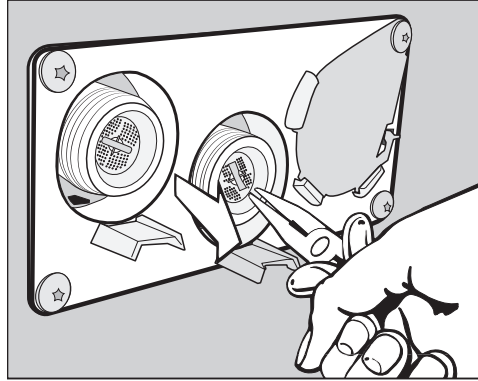

- Süzgeci bir pense veya kargaburun yardımıyla çıkıntıdan kavrayarak çıkarınız ve temizleyiniz. Tekrar montaj işlemi, işlemleri ters sıralamada uygulayarak gerçekleştiriniz.

Kir süzgeçleri temizlendikten sonra tekrar yerine takılmalıdır.

Çamaşır makinesinin kurulumu

Çamaşır makinesi, sadece Miele müşteri hizmetleri veya yetkili bir servis tarafından kurulabilir. Kurulum planındaki bilgileri ve uyarıları dikkate alınız.

Bu çamaşır makinesi, sadece tehlikeli ve tutuşur maddelere maruz kalmamış çamaşırların yıkanması için tasarlanmıştır.

- Olası don kaynaklı hasarları önlemek amacıyla, çamaşır makinesini don tehlikesi olan yerlere kurmayınız.
- Makineyi kurulum yerine bir transpalet ile taşıyınız.

Makinelerin makine ayakları ile kaydırılmazına izin verilmez. Makine ayakları hasar görebilir.

- Nakliye ambalajını uygun araç-gereçler ile çıkarınız.
- Çamaşır makinesini kaldırma aracı kullanarak taşıma paletinden kaldırınız.

Cihazın sabitlenmesi

- Çamaşır makinesini emniyet altına almak üzere cihazla birlikte verilen tespit malzemeleriyle ayakları üzerinden zemine tespit ediniz.

Cihazla birlikte verilen tespit malzemesi beton zemin üzerine dübelli tespite yöneliktir. Kurulum yerinde başka zemin yapıları mevcutsa, uygun tespit malzemeleri ayrıca sipariş edilmelidir.

Genel işletim koşulları

Bu çamaşır makinesi sadece endüstriyel alanda kullanım için öngörülmüştür ve sadece iç mekanlarda çalıştırılmalıdır.

Kurulum yerinin ortam sıcaklığı: 0 °C ila 40 °C

Bağıl nem: yoğuşmasız

Kurulum yerinin özelliklerine bağlı olarak ses veya titreşim aktarımı söz konusu olabilir.

Faydalı bilgi: Yüksek ses yalıtımı gereklilikleri söz konusuysa cihazın kurulum yerinin bir uzman tarafından ses yalıtımına yönelik olarak değerlendirilmesini sağlayınız.

Bakım alıřmalarının kolaylařtırılması

Müşteri hizmetlerinin yapacağı bakım alıřmalarını kolaylařtırmak amacıyla, belirtilen asgari ölçülerin ve duvar ile arada bırakılması gereken mesafenin altına düşülmemelidir.

- Belirtilen asgari ölçülere ve duvar mesafesine mutlakuyunuz.

Bakım alıřmaları için duvar ile mesafe yaklaşık 400 mm olmalıdır.

Yanlardan minimum mesafe 50 mm (duvara veya diđer cihazlara).

- Makineyi ayakları aracılıđıyla yatay olarak hizalayınız.

Kusursuz bir alıřma için amařır makinesinin yatay olarak hizalanmış bir şekilde kurulması önemlidir.

PWM 509

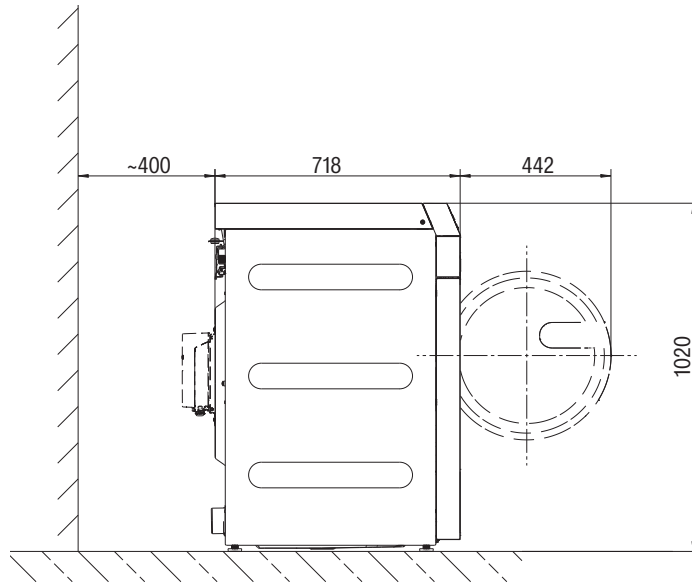

PWM 511

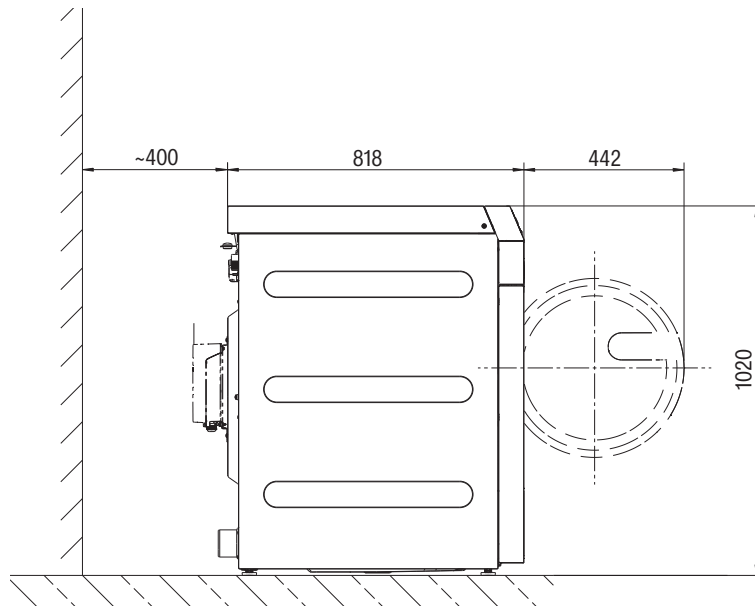

Çamaşır makinesinin yerleştirilmesi

- Çamaşır makinesinin kurulum yerine taşınması

⚠ Taşıma sırasında çamaşır makinesinin sağlam durmasına dikkat ediniz.

⚠ Kaldırmak için kazan kapağından tutmayınız.

⚠ Çamaşır makinesi tezgah altına yerleştirilmemelidir.

Baza üzerine yerleştirme

Baza üzerine yerleştirme uygulaması, açık veya kapalı tip çelik baza veya beton baza üzerinde mümkündür.

⚠ Çamaşır makinesinin sıkma sırasında bazadan düşmesi tehlikesi söz konusudur.
Kurulum yerinde daha önce mevcut olan bir bazanın üzerine yerleştirilen çamaşır makinesi bağlama demirleri ile sabitlenmelidir.

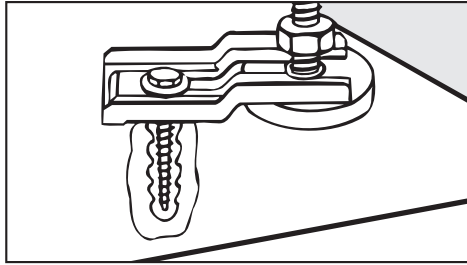

- Çamaşır makinesinin öndeki iki ayağını birlikte teslim edilen bağlama demirleri ile sabitleyiniz.
- Birlikte verilen montaj talimatını dikkate alınız.

Nakliye çubuğu

Nakliye çubuklarının çıkarılması

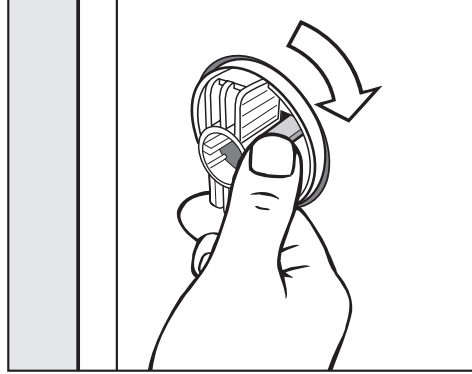

- Kenetleme kancasını çözünüz ve sol nakliye çubuğunu saat yönünde 90° döndürünüz.

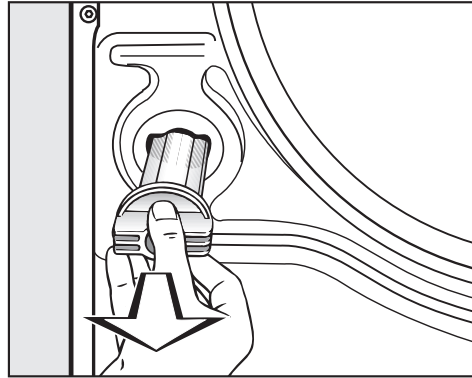

- Nakliye çubuğunu çekerek çıkarınız.

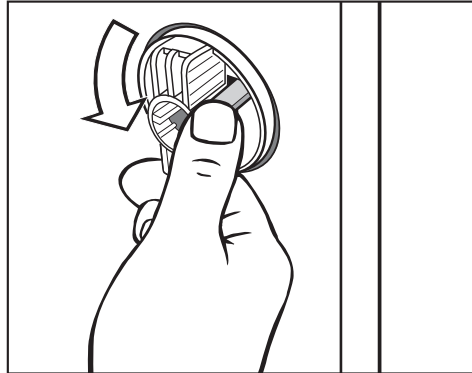

- Kenetleme kancasını çözünüz ve sağ nakliye çubuğunu saat yönünde 90° döndürünüz.

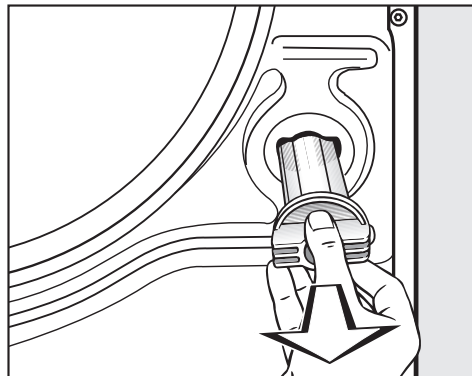

- Nakliye çubuğunu çekerek çıkarınız.

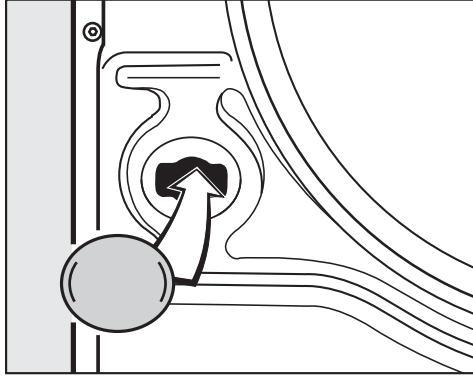

- Delikleri birlikte verilen tapalarla kapatınız.

Nakliye çubuklarını saklayınız. Bu çubuklar, makine tekrar taşınacağı zaman tekrar monte edilmelidir.

Nakliye çubuklarının takılması

- Nakliye çubuklarını takarken yukarıdaki işlemleri tersten uygulayınız.

Hizalama

Makinenin ayakları ve kurulum zemini kuru olmalıdır, aksi halde amaşır sıkma işlemi sırasında makine kayabilir.

Hatalı kurulum, su ve enerji tüketimini artırır ve amaşır makinesi gezinebilir.

amaşır makinesi dört adet vidalı ayak vasıtasıyla hizalanır. Teslimat sırasında tüm ayaklar çevrilerek içeri sokulmuş durumdadır.

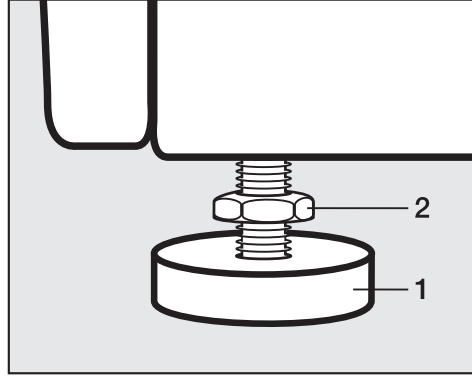

- Kontra somunu (2) birlikte verilen somun anahtarı yardımıyla saat yönünde çevirerek gevşetiniz. Kontra somunu (2) ayakla (1) birlikte dışarı doğru çeviriniz.

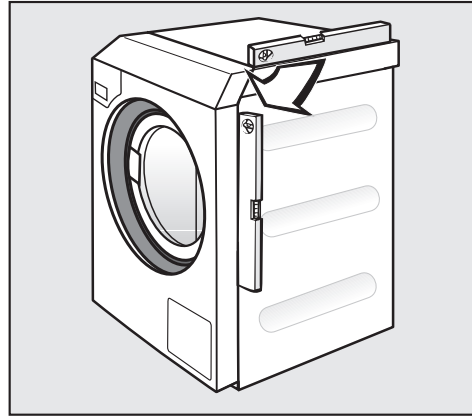

- Bir su terazisi ile amaşır makinesinin dik durup durmadığını kontrol ediniz.
- Ayağı (1) bir boru anahtarı ile sıkıca kavrayınız. Kontra somunu (2) somun anahtarıyla çevirerek gövdeye doğru iyice sıkınız.

Kontra somunların gövdeye doğru çevrilerek iyice sıkılmış olması gerekir. Lütfen hizalama sırasında dışarı çıkarılmış olan ayakları da kontrol ediniz. Aksi takdirde amaşır makinesinin gezinmesi tehlikesi söz konusudur.

Su bağlantısı

Almanya İçme Suyu Yönetmeliği uyarınca 21.03.2021 tarihinden itibaren Almanya'da, sıcak ve/veya soğuk su bağlantısı yapılan tüm cihazların işleme alınması sırasında, su musluğu ile su besleme hortumu arasında bir geri akış önleyici monte edilmesi zorunludur. Geri akış önleyici, suyun su besleme hortumundan kurulum yerindeki şebeke suyu hattına geri akmasını önler. Geri akış önleyici cihazla birlikte verilen aksesuarlar arasında bulunur.

Akış basıncı en az 100 kPa olmalı ve 1.000 kPa seviyesini aşmamalıdır. Akış basıncı 1.000 kPa seviyesinden yüksekse, bir basınç düşürme valfi kullanılmalıdır.

Su bağlantısı için esas olarak sadece cihazla birlikte verilen su giriş hortumu kullanılmalıdır.

⚠ Vidalı bağlantılar su basıncına tabidir. Su musluklarını yavaşça açarak bağlantıların sızdıran sızdırmadığını kontrol ediniz. Gerekirse contanın ve dişli bağlantının düzgün oturmasını sağlayınız.

Gerri akış önleyicilerin kullanımı

Su bağlantısı için Almanya'da makine ile birlikte teslim edilen geri akış önleyiciler kullanılmalıdır.

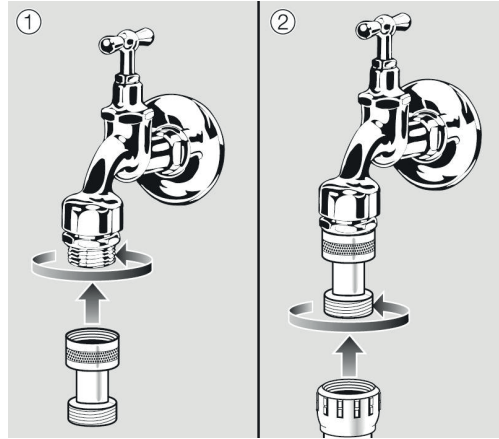

- Gerri akış önleyiciyi su musluğuna vidalayınız.
- Su giriş hortumunu geri akış önleyicinin dişli bağlantısına vidalayınız.

⚠ Kirli su girişi sonucu sağlık ve hasar riski. Giren suyun kalitesi çamaşır makinesinin çalıştırıldığı ülkenin şebeke suyu şartlarına uygun olmalıdır. Çamaşır makinesini daima şebeke suyuna bağlayınız.

Sıcak su bağlantısı 70 °C ve altında sıcak su bağlantısı için soğuk su bağlantısıyla aynı bağlantı koşulları geçerlidir.

Uygun bir vidalı bağlantı hortumu cihazla birlikte verilir.

Sıcak su cihazının bağlantısı aynı zamanda soğuk su bağlantısını da gerektirir.

Soğuk su bağlantısı Soğuk su bağlantısı için ¾" vidalı 1 adet su musluğu gerekir.

SI

Musluğun bulunmaması halinde, çamaşır makinesi şebeke suyu tesisatına sadece yetkili bir tesisatçı tarafından bağlanmalıdır.

Soğuk su giriş hortumu sıcak su bağlantısına uygun değildir.

Kurulum yerinde sıcak su beslemesi yoksa sıcak su bağlantısı mevcut bir soğuk su beslemesine bağlanmalıdır.

Bu durumda gerekli sıcak su miktarı soğuk su miktarına eklenmelidir.

Alternatif olarak sıcak su bağlantısı cihazla birlikte verilen bir kör tapa ile kapatılmalı ve cihaz kumandası yetkili servis teknisyeni tarafından soğuk su beslemesine dönüştürülmelidir.

Montaj

Tahliye valfi (cihaz modeline bağlı olarak)

Tahliye valfli çamaşır makinelerinde yıkama suyu tahliyesi, motorla çalışan bir valf üzerinden gerçekleşir. Tahliye valfi piyasada mevcut HT DN 70 dirsek rakor üzerinden doğrudan atık su sistemine (sifonsuz olarak) veya bir zemin giderine (koku tutuculu atık su yolu) bağlanabilir.

İdeal kapama mekanizması ve büyütülmüş tahliye kesiti sayesinde büyük kirlerde dahi neredeyse hiç birikme ve tıkanıklık oluşmaz. Yıkama suyu haznesinin elektrik kesintisinde de boşaltılabilmesi için, tahliye valfi istisnai durumlara yönelik olarak bir manüel kumanda tertibatı ile donatılmıştır.

Sorunsuz bir tahliye için havalandırılmalı bir boru gerekir.

Birden fazla cihaz tek bir toplayıcı boruya bağlanacaksa, toplayıcı borunun tüm cihazların aynı anda çalıştırılmasına uygun bir kesite sahip olması gerekir.

HT DN 70 boruların havalandırması için 05 238 090 malzeme numaralı uygun Miele montaj setini Miele yetkili servisinden veya Miele bayiinden edinebilirsiniz.

Çok yüksek çıkış akışı durumunda, çamaşır makinesinin tahliye sisteminde vakum oluşmaması için bir boru havalandırması öngörülmelidir.

Su tahliyesinde aksaklık olması veya atık suyun (küçük boru kesiti dolayısıyla) çamaşır makinesine geri kaçması durumunda program akışında sorunlar çıkabilir ve bu da cihazda hata bildirimlerine sebep olur.

⚠ Dışarı akan yıkama suyunun sıcaklığı 95 °C'ye varabilir. Yanık tehlikesi söz konusudur!
Doğrudan temastan kaçınınız.

Yıkama suyu pompası (cihaz modeline bağlı olarak)

Yıkama suyu pompası donanımlı cihaz modellerinde yıkama suyu, en fazla 1 m pompalama yüksekliğine sahip bir tahliye pompası tarafından boşaltılır.

Su boşaltma hortumu, yıkama suyunun engellenmeden boşalabilmesi için bükülmeden döşenmelidir.

Yıkama suyu tahliyesi için aşağıda belirtilen olanaklar mevcuttur:

- Boşaltma hortumunun kauçuk manşon ile plastik bir gider borusuna bağlanması (sifon mutlaka gerekli değildir)
- Bir boşaltma hortumunun plastik nipel ile bir lavaboya bağlanması
- Doğrudan yerdeki su giderine tahliye

Gerekirse, hortum 5 metreye kadar uzatılabilir. Gerekli aksesuarlar Miele bayiinden veya Miele yetkili servisinden satın alınabilir.

1 m'yi aşan tahliye yükseklikleri için Miele bayiinden veya Miele yetkili servisinden maksimum 1,8 m pompalama yüksekliğine sahip bir ikame yıkama suyu pompası temin edilebilir.

Elektrik bağlantısı

Elektrik bağlantısı, örneğin VDE (Almanya), ÖVE (Avusturya) ve SEV (İsviçre) gibi yönetmelikler ve yetkili elektrik dağıtım ve tedarik kuruluşunun yönetmelikleri dikkate alınarak sadece yetkili bir elektrik tesisatçısı tarafından yapılmalıdır.

Kaçak akım rölesi (RCD) takılacaksa **B tipi bir kaçak akım rölesi** (tüm akımlara duyarlı) kullanılmalıdır.

Makinenin elektrik donanımı EN 60335-1, EN 50571 standartlarına uygundur.

Gerilim değerleri tip etiketinde belirtilmiştir.

Sabit bir bağlantı için, kurulum yerinde tüm kutuplar için bir yalıtım tertibatı mevcut olmalıdır. Yalıtım tertibatı olarak en az 3 mm'lik kontak açıklığı olan anahtarlar kullanılmalıdır. Buna kaçak akım devre kesiciler, sigortalar ve kontaktörler (VDE 0660) dahildir.

Fişli bağlantıya veya yalıtım tertibatına erişim her daim mümkün olmalıdır.

Cihaz elektrik şebekesinden ayrılacağı zaman bu yalıtım tertibatı kapatılabilmeli veya yalıtım yeri her an gözetim altında olmalıdır.

⚠ Tehlikelerin önlenmesi

Bu cihazın elektrik kablosu hasar gördüğünde, olası tehlikelerin önlenmesi için üretici veya üreticinin müşteri hizmetleri veya benzer niteliklere sahip bir kişi tarafından değiştirilmelidir.

Birlikte verilen devre şemasını dikkate alınız.

Harici cihazlara ilişkin bilgiler

Harici donanıma ilişkin bir bilgi verilir.

■ *OK* sembolü ile onaylayınız.

Bir Connector-Box mevcutsa, bunu ilk kez çalıştırma öncesinde bağlayınız. Bunun için çamaşır makinesinin elektrik bağlantısı kesilmiş olmalıdır. İlk çalıştırma işlemine ancak bundan sonra başlayınız.

Opsiyonlar/Sonradan satın alınabilen aksesuarlar

Sadece Miele tarafından açık bir şekilde onaylanmış aksesuarlar cihaza monte edilebilir veya takılabilir.

Başka aksesuarların monte edilmesi veya takılması halinde garanti, performans ve/veya ürün sorumluluğu talepleri geçersiz olur.

Connector-Box

Connector-Box vasıtasıyla Miele'nin ve diğer tedarikçilerin harici donanımları Miele Professional makinesine bağlanabilir.

Connector-Box'un elektrik beslemesi Miele Professional makinesi üzerinden gerçekleşir.

Ayrı olarak temin edilebilen set, Connector-Box kutusundan ve makineye ya da duvara kolayca takılabilmesi için gerekli tespit malzemelerinden oluşur.

Montaj

Azami yük/Enerji yönetimi

Connector-Box vasıtasıyla bir azami yük ya da enerji yönetimi sistemi bağlanabilir.

Enerji yönetimi sistemi, münferit üniteleri kısa süreliğine azami yük kapatması aracılığıyla devre dışı bırakmak ve bu şekilde yük sınırının geçilmesini önlemek üzere, enerji tüketimini denetler.

Azami yük fonksiyonu etkinleştirildiğinde ısıtma kapatılır ve program durdurulur. Ekranda bununla ilgili bir bildirim görüntülenir.

Azami yük fonksiyonu sona erdikten sonra programa otomatik olarak devam edilir.

Sıvı deterjan dozajı bağlantısı

Sıvı deterjan dozajı için Connector-Box üzerinden doluluk sensörüne sahip harici sıvı dozaj pompaları ve/veya debimetreler (Flowmeter) kullanılabilir.

Yıkama yardımcılarının ve özel ürünlerin kullanımı ve kombinasyonunda ürün üreticisinin kullanım talimatlarını mutlaka dikkate alınız.

Ödeme ünitesi

Çamaşır makinesi, Connector-Box vasıtasıyla bir tekil ödeme ünitesi (sonradan satın alınabilen aksesuar) ile donatılabilir.

Gerekli programlama ilk çalıştırma sırasında gerçekleştirilebilir. İlk çalıştırma tamamlandıktan sonra değişiklikler sadece Miele bayii ya da yetkili servisi tarafından gerçekleştirilebilir.

Connector-Box'un durumunun, ihtiyaç halinde işletmeci seviyesinde "açık" olarak ayarlanması gerektiğini dikkate alınız.

Wi-Fi/LAN arayüzü

Çamaşır makinesi, veri alışverişi için bir Wi-Fi/LAN arayüzü ile donatılmıştır.

LAN bağlantısında sunulan veri arayüzü, EN 60950 uyarınca SELV'ye (düşük güvenlik gerilimi) uygundur. LAN bağlantısı EIA/TIA 568B uyarınca bir RJ45 konektör ile gerçekleşir.

Bağlı cihazlar da SELV'ye uygun olmalıdır.

Baza (APWM037/038/ 039)

Çamaşır makinesi isteğe bağlı olarak (açık veya kapalı yapıda sonradan satın alınabilir Miele aksesuarı olarak) bir baza üzerine kurulabilir.

Çamaşır makinesinin yükseltilmiş olarak yerleştirilmesi makinenin doldurulması ve boşaltılması sırasında ergonomik koşullar sunar. Aynı zamanda su tahliye bağlantılarının da kolay yapılmasına izin verir.

⚠ Çamaşır makinesi yerleştirildikten sonra mutlaka bazaya tespit edilmelidir. Baza da zemine tespit edilmelidir. Aksi takdirde çamaşır makinesinin sıkma sırasında aşağı düşmesi tehlikesi oluşur.

İşletmeci seviyesinin açılması

- Çamaşır makinesinin gücünü açınız.

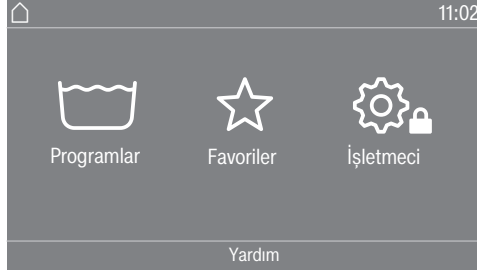

- İşletmeci  seçim alanına dokununuz.
Ekran İşletmeci seviyesi menüsüne geçer.

Kodla giriş

İşletmeci seviyesi bir kod girilerek açılmalıdır.

Kod: **000** şeklindedir (fabrika ayarı).



Kod girildikten sonra işletmeci seviyesine geçilir. Her bir ayar olanağı takip eden bölümlerde açıklanmıştır.

Kodun değiştirilmesi

İşletmeci seviyesine giriş kodunu çamaşır makinesini yetkisiz erişime karşı korumak için değiştirebilirsiniz.

Daha sonra kodun unutulması halinde, yetkili servis bilgilendirilmelidir. Yetkili servisin kodu sıfırlaması gerekir.
Yeni kodu not ediniz ve güvenli bir yerde muhafaza ediniz.



Ayarların sonlandırılması

-  sembolüne dokununuz.
Ekran bir üst menü seviyesine geri döner.
-  sembolüne dokununuz.
Ekran ana menüye geçer.

Kullanım/Gösterge

Lisan



Ekran farklı lisanlarda görüntülenebilir. Lisan alt menüsü vasıtasıyla sabit ayarlı işletmeci lisanını değiştirebilirsiniz.

Devam etmekte olan bir program için işletmeci lisanı   sensörlü tuşu ile değiştirilebilir.



Dil girişi

Ekran farklı kullanıcı lisanlarında görüntülenebilir. Bu ayar ile lisanın ne şekilde seçilebileceğini belirlersiniz.

Uluslararası



6 lisan seçilebilir.   sensörlü tuşu etkin değildir. Lisanları belirle ayarını dikkate alınız.

Lisan seçimi

  sensörlü tuşu ile bir lisan seçilebilir. Tüm lisanlar seçilebilir (fabrika ayarı).

İlk 4 lisanın sıralaması değişik olabilir. Burada en sık kullanılan lisanlar görüntülenir.

Standart lisan

Kullanıcı lisanı değiştirilemez. Kullanıcı lisanı işletmeci lisanı ile aynıdır.   sensörlü tuşu etkin değildir.

Lisanları belirle

Lisan girişi Uluslararası ayarı için lisanlar değiştirilebilir.

6 lisan seçilebilir. Seçim için tüm lisanlar sunulur.

Lisan girişine yeni bir lisan eklenmesi gerekiyorsa:

- Değiştirilmesi gereken lisanı seçiniz.

Mevcut tüm lisanlar görüntülenir.

- Daha önce seçilmiş olan lisanın yerine geçecek lisanı seçiniz ve onaylayınız.

Yeni lisan, yerine geçtiği eski lisanın konumunda görüntülenir.

Ekran parlaklığı

Ekran parlaklığını değiştirmek mümkündür. Bu ayar kurulum ortamındaki farklı aydınlatma koşullarına bağlıdır.

Ayar 10 kademedede gerçekleşir.

İşletmeci seviyesi

Güncel saat

Saat formatının seçilmesinin ardından güncel saat ayarlanabilir.

Saat formatı

- 24 saat formatı
- 12 saat formatı
- Saat yok

Ayarlama

- Güncel saat ayarlanabilir.

Tarih

Tarih formatının seçilmesinin ardından tarih ayarlanabilir.

Tarih formatı

- GG.AA.YYYY
- YYYY.AA.GG
- AA.GG.YYYY

Tarih

- Tarih ayarlanabilir.

Ses seviyesi

Farklı sinyallerin ses seviyeleri değiştirilebilir.

- Son sinyali
- Tuş sesi
- Karşılama melodisi

Ayar 7 kademedede gerçekleşir ve ayrıca sinyal sesinin kapatılması da mümkündür.

- Hata sinyali

Hata sinyali etkinleştirilebilir ya da devre dışı bırakılabilir.

Parametre görünürlüğü

Sıcaklık, devir sayısı, Ekstralar vb. gibi farklı parametreler program seçimi sırasında görüntülenir. Hangi parametrelerin görüntülenmemesi gerektiğini siz belirlersiniz. Parametreler değiştirilemez veya artık görüntülenemez.

Fabrika ayarı: Tüm parametreler görüntülenir (turuncu renkle işaretli)

“Cihaz” kapanış tarzı

Enerji tasarrufu için çamaşır makinesi program sona erdikten sonra ya da herhangi bir kumanda işlemi gerçekleştirilmediğinde otomatik olarak bekleme moduna geçecek şekilde ayarlanabilir. Standart olarak bekleme moduna otomatik geçiş gerçekleşmez.

Bu ayarın değiştirilmesi enerji tüketiminin artmasına yol açar.

- Kapatma yok (fabrika ayarı)
- 15 dakika sonra kapanma
- 20 dakika sonra kapanma
- 30 dakika sonra kapanma

Gecikmeli başlatma

Gecikmeli başlatma süresi (zamanlayıcı) göstergesi açılabilir ya da kapatılabilir.

Fabrika ayarı: Açık

Hafıza

Çamaşır makinesi, program başladıktan sonra programın son seçilen ayarlarını (sıcaklık, devir sayısı ve bazı seçenekler) kaydeder.

Yıkama programı yeniden seçildiğinde kaydedilen ayarlar ekranda gösterilir.

Fabrika ayarı: Kapalı

Sıcaklık birimi

Sıcaklıkların (°C/°F) hangi birimde gösterileceğini seçebilirsiniz.

Ağırlık birimi

Çamaşır miktarının “kg” olarak mı yoksa “lb” olarak mı görüntüleneceğini seçebilirsiniz. Ayrıca bu göstergenin kapatılması da mümkündür.

İşletmeci Kodu

İşletmeci seviyesine erişim kodunu değiştirebilirsiniz.

- Güncel kodu giriniz.
- Yeni kodu giriniz.

WiFi

Çamaşır makinenizin ağ iletişimini kontrol edebilirsiniz.

- Kur

Bu bildirim sadece çamaşır makinesi henüz WiFi ağına bağlanmadıysa görüntülenir.

- Etkisiz kıl (Ağ etkinleştirildiyse görülür)

Ağ kurulu kalır, WiFi fonksiyonu etkisiz kılınır.

- Etkinleştir (Ağ etkisiz kılındıysa görülür)

WiFi fonksiyonu tekrar etkinleştirilir.

- Bağlantı durumu (Ağ etkinleştirildiyse görülür)

– WiFi sinyal kalitesi

– Ağ adı

– IP adresi

- Yeniden kur (kuruluysa görülür)

WiFi ağında açılan oturumu, hemen yeni bir kurulum gerçekleştirmek üzere sıfırlar.

- Sıfırla (sadece kuruluysa görülür)

Ağ artık kurulu değildir. Ağın tekrar kullanılabilmesi için yeni bir bağlantı gerçekleştirilmelidir.

– WiFi etkisiz kılınır.

– WiFi bağlantısı fabrika ayarlarına sıfırlanır.

Program seçimi

Kumanda

Faydalı bilgi: Aşağıdaki seçeneklerden birini seçmeden önce çamaşır makinesinde gerekli tüm ayarları ve değişiklikleri gerçekleştiriniz.

“Çamaşırhane, temel” veya “Çamaşırhane Logo” seçiminde *İşletmeci seviyesi* menüsünden çıkıldıktan sonra işletmeci seviyesi bir daha ekran vasıtasıyla açılmaz. Başka ayarları değiştirmek isterseniz, işletmeci seviyesine özel giriş ile ilgili aşağıda belirtilen şekilde ilerlemelisiniz.

Standart (Fabrika ayarı).

Tüm fonksiyonlar ve programlar görüntülenebilir.

ÇH temel (4 program)

Seçilebilecek en fazla 12 program vardır. Favori programlar ayarı altında hangi programların kullanıma sunulacağını belirlersiniz.

ÇH Logo

Seçilebilecek en fazla 12 program vardır. Favori programlar ayarı altında hangi programların kullanıma sunulacağını belirlersiniz.

Harici program seçimi

Program seçimi örneğin harici bir terminal üzerinden bir iletişim modülü ile gerçekleşir.

Program paketleri

Program seçimi, hedef kitle program paketlerinden programların etkinleştirilmesiyle genişletilebilir.

Program paketlerinden seçilen programlar (turuncu renkle işaretli) program seçimi sırasında ekranda görüntülenir.

Favori programlar

Makinenin gücünü açtıktan sonra alternatif olarak ☆ Favoriler vasıtasıyla da program seçebilirsiniz.
24 program kişisel önceliklere göre favori olarak belirlenebilir.

Ayrıca bu favoriler

- *ÇH Logo*
- *ÇH temel (4 program)* kumanda versiyonlarında da sunulur.

Kumanda versiyonlarını Kumanda menüsünde belirlersiniz.

Faydalı bilgi: Her bir programa ayrı bir renkli çerçeve atayabilirsiniz. Bunun için Program renk atama altında *Açık* ayarı seçilmiş olmalıdır.

Favori programların değiştirilmesi

- Değiştirilmesi gereken programı seçiniz.
- Programı veya değiştirilecek ayarı onaylayınız.

Yeni bir program seçebileceğiniz ya da parametreleri değiştirebileceğiniz başka bir menü açılır.

- Kaydet seçim alanını onaylayınız.

Seçiminiz etkinleştirilmiştir.

Programları sırala

Program listesi ve favoriler listesi dahilindeki programlar kaydırılabilir.

	Fabrika ayarı: Kapalı
Program kaydırma	<ul style="list-style-type: none">■ Kaydırmak istediğiniz programın seçim alanına dokununuz.■ Çerçeve değişene kadar seçim alanını basılı tutunuz.■ Programı istediğiniz yere kaydırınız.
Program renk atama	<div style="border: 1px solid black; padding: 5px;">Favori programlara bir çerçeve atayabilirsiniz. Favori programlar listesinde favori programlar rengini seçebileceğiniz bir çerçeve içinde görülür.</div>
	Fabrika ayarı: Açık
Uzman kodu	<div style="border: 1px solid black; padding: 5px;">Bir dezenfeksiyon programını iptal etmek için bir kod girilmesi gerekir. Bu kod değiştirilebilir. “Uzman” kodu, “İşletmeci seviyesi” kodundan farklıdır.</div>
	Kod: 0 0 0
	Kodu değiştirirseniz, yeni kodu not ediniz.

İřletmeci seviyesi

İřlem tekniđi

Kırıřık önleme

Kırıřık önleme fonksiyonu program sona erdikten sonra kırıřık oluřumunu azaltır. Program bittikten sonra kazan, en fazla 30 dakika daha dönmeye devam eder.

Çamařır makinesinin kapađını istediđiniz anda açabilirsiniz.

Fabrika ayarı: Açık

Otomatik su tahliyesi

Otomatik su tahliyesi etkinleştirilebilir veya devre dışı bırakılabilir. Otomatik su tahliyesi, bir program sona erdikten sonra yıkama suyunun daima boşaltılmasını sağlar. Bu durum, program sonunda su bulunan programlarda da söz konusudur.

Servis

Servis aralığı

Ekranında bir servis bilgisi görüntülenebilir. Buna ilişkin olarak bir tarih veya çalışma saati ayarlanabilir.

Metnini sizin hazırlayacağınız en fazla 3 bildirim seçilebilir.

Kişisel olarak seçebileceğiniz bildirim metni program sonunda görüntülenir ve *OK* tuşu vasıtasıyla silinir. Bir sonraki programın sonunda aynı bildirim tekrar görüntülenir.

Ayarlar

Bununla bildirim metninin görüntülenme sıklığını (saate veya tarihe bağlı) belirlersiniz.

- Fabrika ayarı: Kapalı
- Saate göre
1–9999 saatlik bir aralık seçebilirsiniz.
- Tarihe göre
Ardından bir tarih girebilirsiniz.

Bildirim metni

Burada planlanmış olan bakım çalışmaları için kişisel bildirim metnini girebilirsiniz.

Göstergenin sıfırlanması

Bildirim metni, gösterge kalıcı olarak sıfırlanana kadar görüntülenir. Ardından bildirim metni ancak bir sonraki bakım zamanı geldiğinde tekrar görüntülenir.

Harici uygulamalar

Ödeme ünitesi kilidi

Ödeme ünitesinin kilidi açılabilir veya kapatılabilir. Kilit açık olduğunda, çeşitli zaman aralıkları seçeneklerinden biri seçilebilir.

Connector-Box

Harici donanım Miele Connector-Box üzerinden bağlanır. Bu etkinleştirilebilir veya devre dışı bırakılabilir.

Yapılan ayarların “Dozaj” menüsüne devralınması için Connector-Box seçilmiş olmalıdır.

Otomatik dozaj

Otomatik dozaj etkinleştirilebilir veya devre dışı bırakılabilir.

Otomatik dozaj, Connector-Box veya KOM modülü üzerinden seçilebilir.

Dozaj

Yapılan ayarların “Dozaj” menüsüne devralınması için Connector-Box açık olmalıdır.

1–6 dozaj pompasının gücü açılabilir.

Dozaj pompası etkinleştirildikten sonra başka ayarlar yapılabilir.

İşletmeci seviyesi

- Dozaj pompası etkisiz kıl
- Kalibrasyon
- Akış hızı (yeni): ml/dk
- Düzeltme faktörü
- Kap büyüklüğü
- Ön uyarı Sev. bildirim
- Ön uyarı sıfırla
- Boş uyarısı
- Akış ölçer

Azami yük engelleme Azami yük engellemesi etkinleştirilebilir veya devre dışı bırakılabilir. Bu fonksiyon ile azami yük sinyali varsa yıkama programlarının çalışması değişmez. Isıtma açık kalır.

Cihaz parametreleri

Maks. devir hızı Maksimum devir sayısı bir tuş takımı vasıtasıyla ayarlanabilir.

Ayarlanabilir maks. sıcaklık Maksimum sıcaklık bir tuş takımı vasıtasıyla ayarlanabilir.

Yasal Bilgiler

[Açık Kaynak Lisansları](#)

Bilgileri buradan inceleyebilirsiniz (bkz. Wi-Fi veri gizliliği).

Eşleştirme kılavuzu

Aşağıdaki adımlar ile çamaşır makinesini ağınıza bağlayabilirsiniz.

İşletmeci seviyesinin açılması

- Cihazın ekranında İşletmeci menü ögesini seçiniz.
- Kod ile giriş menü ögesini seçiniz.
- 3 haneli işletmeci kodunu giriniz.

Ağ bağlantısının WPS üzerinden kurulması

- İşletmeci seviyesi menüsünde Harici uygulamalar menü ögesini seçiniz.
- Ardından WiFi menü ögesini seçiniz.
- Kurulum seçeneğini seçiniz.
- WPS ile bağlantı yöntemini seçiniz.
- Yönlendiricinizde WPS tuşuna basınız ve ardından cihaz ekranında OK ile onaylayınız. Bir zamanlayıcı çalışmaya başlar. WPS üzerinden ağ bağlantısı kurulur. Cihaz başarıyla bağlanmış olur.
- OK ile onaylayınız.

Ağ bağlantısının Soft-AP üzerinden kurulması

- İşletmeci seviyesi menüsünde Harici uygulamalar menü ögesini seçiniz.
- Ardından WiFi menü ögesini seçiniz.
- Kurulum seçeneğini seçiniz.
- Soft AP ile bağlantı yöntemini seçiniz.
- OK ile onaylayınız ve harici uygulamadaki talimatları uygulayınız.

Ağ bağlantısının LAN kablosu üzerinden kurulması

- Ağ kablosunu kullanarak cihazı yönlendiricinize/anahtarınıza bağlayınız. Yönlendirici/anahtar internete bağlı olmalıdır. Cihaz başarıyla bağlanmış olur.

Teknik veriler

Wi-Fi için sistem gereksinimleri

- WLAN 802.11b/g/n
- 2,4 GHz frekans bandı
- WPA/WPA2 şifrelemesi
- DHCP etkin
- multicastDNS/Bonjour/IGMP Snooping etkin
- Bağlantı noktaları 443, 80, 53 ve 5353 açık
- IP DNS sunucusu = IP varsayılan ağ geçidi/yönlendirici

Ağ bağlantısı

- Mesh ağı/yineleyici kullanımı: SSID ve şifre, varsayılan ağ geçidindeki/yönlendiricideki ile aynı olmalıdır
- SSID kalıcı olarak görünür olmalıdır

LAN için sistem gereksinimleri

- DHCP etkin
- multicastDNS/Bonjour/IGMP Snooping etkin
- Bağlantı noktaları 443, 80, 53 ve 5353 açık
- IP DNS sunucusu = IP varsayılan ağ geçidi/yönlendirici

Wi-Fi sinyal gücü – referans değerler

Wi-Fi sinyal gücü genel bir referans değerdir. Kesin bir tespitte bulunmak mümkün değildir. Wi-Fi sinyal gücü MDU üzerinden veya doğrudan cihaz üzerinden okunabilir.

Wi-Fi sinyal gücü		Anlamı
MDU	📶*	
%76–100	3/3**	Genel olarak güvenilir bir işletim mümkündür
%51–75	2/3	
%26–50	1/3	Genel olarak işletim mümkündür
%1–25	0/3	Genel olarak güvenilir bir işletim mümkün değildir
%0	📶	İşletim mümkün değildir

* Cihazda gösterilir

** Çubuk sayısı 📶 3/3–0/3

Sinyal gücü birçok etkenden dolayı bozulabilir, örneğin:

- Odadaki insanlar
- Açık veya kapalı kapılar
- Yeri değişmiş nesnelere
- Değişen radyo sinyali kaynakları veya parazit
- Bluetooth veya Wi-Fi teknolojisine sahip diğer cihazlar

Cihaz verileri PWM 509/511

Elektrik bağlantısı

Bağlantı gerilimi	bkz. Tip etiketi
Frekans	bkz. Tip etiketi
Güç tüketimi	bkz. Tip etiketi
Akım çekişi	bkz. Tip etiketi
Gerekli sigorta	bkz. Tip etiketi
Isıtma gücü	bkz. Tip etiketi

Yerleştirme ölçüleri PWM 509

Gövde genişliği (ek parçalar hariç)	692 mm
Gövde yüksekliği (ek parçalar hariç)	1012 mm
Gövde derinliği (ek parçalar hariç)	718 mm
Toplam makine genişliği	700 mm
Toplam makine yüksekliği	1020 mm
Toplam makine derinliği	730 mm
Yerleştirme yeri asgari genişliği	800 mm
Cihaz arka yüzü ile duvar arasındaki asgari mesafe	400 mm
Kapak açıklığı çapı	370 mm
Kapak açılma açısı	180°

Yerleştirme ölçüleri PWM 511

Gövde genişliği (ek parçalar hariç)	692 mm
Gövde yüksekliği (ek parçalar hariç)	1012 mm
Gövde derinliği (ek parçalar hariç)	818 mm
Toplam makine genişliği	700 mm
Toplam makine yüksekliği	1020 mm
Toplam makine derinliği	845 mm
Yerleştirme yeri asgari genişliği	800 mm
Cihaz arka yüzü ile duvar arasındaki asgari mesafe	400 mm
Kapak açıklığı çapı	370 mm
Kapak açılma açısı	180°

Ağırlık ve zemin yükü

Net ağırlık	bkz. kurulum planı
İşletim sırasında azami zemin yükü	bkz. kurulum planı

Emisyon değerleri

EN ISO 11204/11203 standardı uyarınca çalışma yerindeki emisyon ses basınç seviyesi	< 70 dB(A) re 20 µPa
Ses gücü seviyesi, EN ISO 9614-2	< 80 dB(A)

Wi-Fi

Wi-Fi modülünün frekans bandı	2,400 GHz–2,4835 GHz
Wi-Fi modülünün maksimum iletim gücü	< 100 mW

Ürün güvenliği

Ürün güvenliğine ilişkin olarak uygulanan standartlar

EN 60335-1, EN 50571, IEC 60335-1, IEC 60335-2-7,

EN 50570, IEC 60335-2-11

AT Uygunluk Beyanı

Miele, bu çamaşır makinesinin 2014/53/AB yönetmeliğine uygun olduğunu beyan eder. AB Uygunluk Beyanı'nın tam metni aşağıdaki internet adreslerinden birinden edinilebilir:

- www.miele.de/professional/index.htm sayfasında “Produkte”, “Download” altında
- <http://www.miele.de/professional/gebrauchsanweisungen-177.htm> sayfasında program adı ve seri numarası girilerek

Veri gizliliği ve veri güvenliği

Ağ bağlantısı fonksiyonunu etkinleştirdiğiniz veya cihazınızı internete bağladığınız zaman, cihazınız Miele Bulut sunucusuna aşağıdaki verileri gönderir:

- Cihaz seri numarası
- Cihaz tipi ve teknik donanım
- Cihaz durumu
- Cihazınızın yazılım sürümü ile ilgili bilgiler

Bu veriler, başta spesifik bir kullanıcıya atanmaz ve kalıcı olarak kaydedilmez. Cihazınızı bir kullanıcı ile eşleştirdikten sonra veriler kalıcı olarak kaydedilir ve spesifik olarak atanır. Verilerin aktarımı ve işlenmesi, yüksek Miele güvenlik standardına uygun olarak yapılır.

Ağ yapılandırması fabrika ayarı

İletişim modülünün veya entegre Wi-Fi modülünüzün tüm ayarlarını fabrika ayarlarına geri döndürebilirsiniz. Cihazınızı elden çıkaracağınız, satacağınız veya ikinci el bir cihazı işleme alacağınız zaman ağ yapılandırmasını varsayılan fabrika ayarına geri getiriniz. Tüm kişisel verileri kaldırdığınızdan ve makinenin eski sahibinin kurutma makinesine erişiminin mümkün olmadığından sadece bu şekilde emin olabilirsiniz.

Telif hakları ve lisanslar

İletişim modülünün kullanımı ve kumandası için Miele, kendi yazılımlarını ya da Açık Kaynak lisans koşulları kapsamında olmayan üçüncü taraf yazılımlarını kullanmaktadır. Bu yazılımlar/yazılım bileşenleri telif hakları ile korunur. Miele'nin ve üçüncü tarafların telif haklarına saygı gösterilmesi gerekmektedir.

Ayrıca bu iletişim modülünde Açık Kaynak lisans koşulları bağlamında aktarılabilir olan yazılım bileşenleri de mevcuttur. İlgili telif hakkı bildirimleriyle birlikte, mevcut Açık Kaynak bileşenlerine, geçerli lisans koşullarının kopyalarına ve diğer bilgilere, bir web tarayıcısı (https://<ip_adresse>/Licenses) üzerinden IP ile yerel olarak ulaşabilirsiniz. Orada ifade edilen Açık Kaynak lisans koşullarıyla ilgili yükümlülük ve garanti düzenlemeleri, sadece ilgili hak sahipleriyle ilgili olarak geçerlidir.

Miele

Satış ve Pazarlama Şirketinin Adresi:

Miele Elektrikli Aletler Dış Ticaret ve Pazarlama Ltd. Şti
Seba Office Bulvarı
Ayazağa Mah. Mimar Sinan Sok No:21 D:53
34396 Sarıyer / İstanbul / Türkiye

Tel: 0212 390 71 00

Müşteri Hizmetleri: 444 11 22

E-Mail: info@miele.com.tr

İnternet: www.miele.com.tr

EEE yönetmeliğine uygundur



Miele & Cie. KG
Carl-Miele-Straße 29, 33332 Gütersloh, Almanya