

PW 6163, PW 6243, PW6323

de	Montageanweisung Türdichtung	en	Fitting instructions - Door seal	fr	Notice de montage du joint de porte
ni	Montage-instructie deurdichting	da	Monteringsanvisning dørpakning	no	Monteringsveiledning for dørpakning
sv	Monteringsanvisning lucktätning	fi	Asennusohje – Luukun tiivisteiden asennus	it	Istruzione di montaggio guarnizione sportello
es	Instrucciones de montaje Junta de la puerta	am	Door Seal Installation		

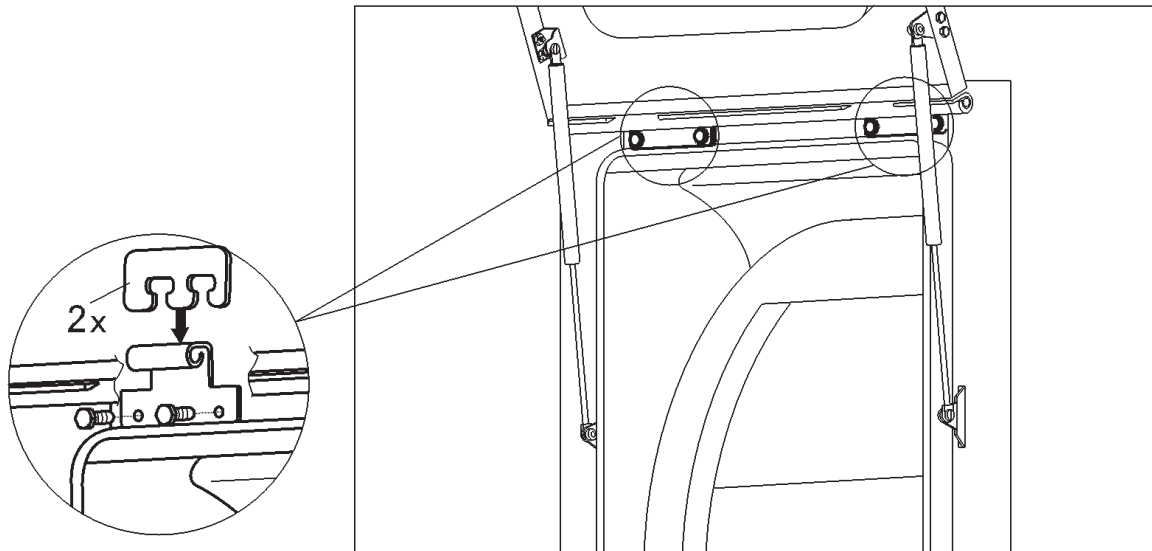

1

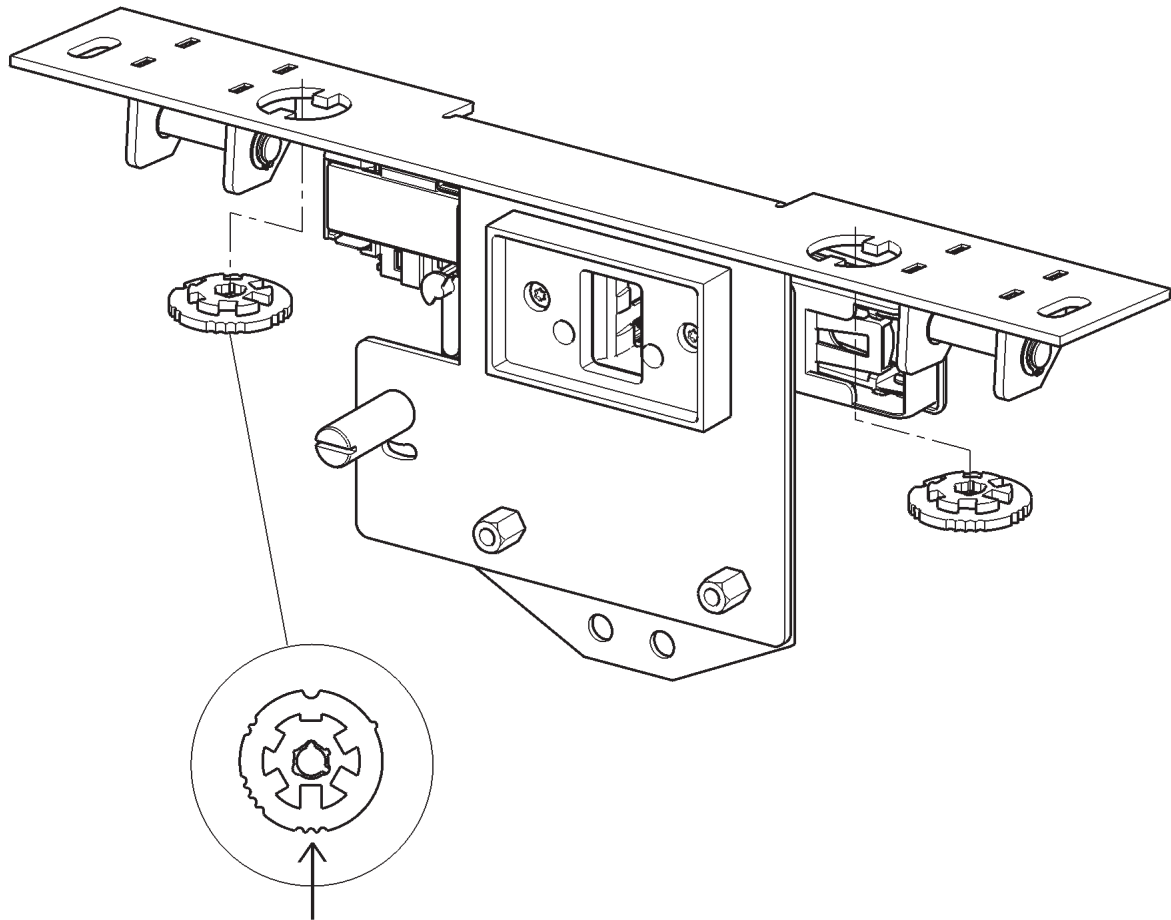

2

de

Montage der Türdichtung

Hinweis

Die Dichtung mit einem geeigneten Gleitmittel einsetzen.
Die Dichtung, vor allem in den Ecken, nicht auf Spannung einsetzen.

Hinweis

Sollte die Tür mit zwei Platten unter den Scharnieren nicht dicht werden, schrittweise weitere Platten entfernen, bis die Tür dicht ist.

- Die markierte Stelle der Einstellscheibe in Abb. 2 muss zur Tür zeigen.

de

en

Door seal fitting

Note

Fit the seal with the aid of a suitable slip lubricant.
Ensure that the seal is not fitted under tension, particularly in the corners.

Note

If the door does not seal with two spacer plates under the hinges, remove spacers one-by-one as necessary until the door seals properly.

- The marked area of the adjustment disc, Fig. 2, must point towards the door.

en

fr

Montage du joint de porte

Remarque

Monter le joint avec un lubrifiant approprié.
Insérer le joint, en commençant dans les coins, pas de tension.

Remarque

Si la porte n'est pas étanche avec deux plaques sous les charnières, retirer progressivement d'autres plaques jusqu'à ce que la porte soit étanche.

- Les marquages du disque de réglage du croquis 2 doivent indiquer la porte.

fr

ni

Montage van de deurdichting

Opmerking

Gebruik een geschikt glijmiddel bij de montage van de dichting.
Monteer de dichting, vooral in de hoeken, niet terwijl zij op spanning staat.

Opmerking

Als de deur met twee plaatjes onder de scharnieren niet goed sluit, verwijder dan stapsgewijs nog meer plaatjes totdat de deur dicht is.

- De in Afb. 2 aangegeven plaats op de instelschijf dient naar de deur te wijzen.

ni

da

Dørpakning monteres

Bemærk

Monter pakningen med et egnet glidemiddel.
Monter ikke pakningen under spænding, især ikke i hjørnerne.

Bemærk

Hvis døren ikke bliver tæt med to skiver under hængslerne, skal der trinvist fjernes flere skiver, indtil døren er tæt.

- Det markerede område på indstillingsskiven, ill. 2, skal pege mod døren.

da

no

Montering av dørpakning

NB!

Sett inn pakningen med et egnet glidemiddel.
Pass på at pakningen - spesielt i hjørnene - ikke monteres under spenning.

NB!

Hvis døren med to plater under hengslene ikke blir tett, fjern ytterligere plater inntil døren er tett.

- Det markerte punktet på justeringsskiven i fig. 2 må peke mot døren.

no

SV

Montera lucktätningen

Anmärkning

Använd ett lämpligt smörjmedel när du sätter in tätningen.

Spänn inte tätningen när du sätter in den. Det är särskilt viktigt att den inte är spänd i hörnen.

Anmärkning

Det kan hända att luckan inte sluter tätt med de två plattor som sitter under gångjärnen. Avlägsna i så fall en platta i sänder, tills luckan är tät.

- Inställningsskivans markering, bild 2 , måste peka mot luckan.

SV

fi

Luukun tiivisteiden asennus

Ohje

Asenna tiiviste paikalleen sopivan liukasteen avulla.

Varmista, etenkin kulmien kohdalla, ettei tiiviste tule liian kireälle.

Ohje

Ellei luukku ole riittävän tiivis, kun saranoiden alla on kaksi levyä, poista levyjä yksi kerrallaan, kunnes luukku on tiivis.

- Säätölevyn merkityn kohdan Kuva 2 tulee osoittaa luukkua kohti.

fi

it

Montaggio della guarnizione sportello

Indicazione

Applicare la guarnizione con un prodotto lubrificante apposito.
Non tendere la guarnizione, soprattutto negli angoli.

Indicazione

Se lo sportello non dovesse risultare ermetico con due piastre sotto le cerniere, rimuovere gradualmente altre piastre finché lo sportello chiude ermeticamente.

- La posizione evidenziata della rondella regolatrice nel fig. 2 deve essere rivolta verso la porta.

it

es

Montaje de la junta de la puerta

Advertencia

Colocar la junta con un lubricante adecuado.
No tensar la junta, sobre todo en las esquinas.

Advertencia

Si la puerta con dos placas por debajo de las bisagras no fuera estanca, retirar más placas paso a paso hasta que la puerta sea estanca.

- El lugar marcado de la pieza de ajuste en Figura 2 debe indicar hacia la puerta.

es

am

Installing the Door Seal

Note

Install the seal with the aid of a suitable slip lubricant.
Ensure that the seal is not installed under tension, particularly in the corners.

Note

If the area under the hinges is not perfectly sealed, trim the seal gradually until the door is airtight.

- The marked area of the adjustment disc in Fig. 2 must point towards the door.

am
