

# Miele



- de** Gebrauchsanweisung Akkustaubsauger
- en** Operating instructions Cordless vacuum cleaner
- fr** Mode d'emploi Aspirateur balai sans fil
- it** Istruzioni d'uso Scopa elettrica senza filo
- nl** Gebruiksaanwijzing snoerloze steelstofzuiger

**HS27**

M.-Nr. 12 948 230

# de - Inhalt

---

<b>Sicherheitshinweise und Warnungen</b> .....	<b>3</b>	Wischtücher am Wischaufsatz AquaTwister befestigen (je nach Modell) .....	20
Sicherheitshinweise und Warnungen für Akku AP03/AP04 und Ladegerät LGO2/LGO4.....	8	Tank des Wischaufsatzes AquaTwister füllen (je nach Modell) .....	20
<b>Nachhaltigkeit und Umweltschutz</b>	<b>13</b>	<b>Bedienen</b> .....	<b>20</b>
<b>Kennenlernen</b> .....	<b>14</b>	Saugvorgang starten .....	20
Gerätebeschreibung .....	14	Gut zu wissen .....	21
<b>Kennenlernen</b> .....	<b>16</b>	Reinigungstipps .....	21
Abbildungsverweise .....	16	Abstellfunktion für kurze Saugpausen .....	21
3 Aufbaumöglichkeiten des Staubsaugers.....	16	Wischvorgang mit dem Wischaufsatz AquaTwister starten (je nach Modell) .....	21
Funktion der Anzeige im Display ....	16	<b>Reinigen und pflegen</b> .....	<b>22</b>
Mitgeliefertes Zubehör .....	16	Staubsauger und Zubehörteile pflegen.....	22
Zubehörhalter für das Saugrohr ....	17	Filtersystem .....	22
Elektrobürste Multi Floor XXL.....	17	Selbstreinigungsfunktion Comfort-Clean nutzen .....	22
Softwalze Hardfloor Care HX-HC 10 (je nach Modell) .....	17	Staubbehälter leeren .....	22
Wischaufsatz AquaTwister HX-AT 10 (je nach Modell) .....	17	Staubbehälter reinigen (bei Bedarf)	23
Handelektrobürste Electro Compact HX-EC 10 (je nach Modell) ....	17	Feinstaubfilter und Vorfilter reinigen .....	23
Zusatzakku HX-LA 10 (je nach Modell).....	17	Elektrobürste/Handelektrobürste (je nach Modell) reinigen .....	24
3D4U .....	17	Bürstenwalze aus der Elektrobürste entnehmen / Softwalze Hardfloor Care einsetzen (je nach Modell) ....	24
Nachkaufbares Zubehör .....	18	Bürstenwalze aus der Handelektrobürste entnehmen (je nach Modell) .....	25
<b>Inbetriebnehmen</b> .....	<b>18</b>	Akku austauschen .....	25
Staubsauger zusammensetzen .....	18	Tank des Wischaufsatzes AquaTwister reinigen (je nach Modell) .....	25
Komponenten trennen.....	18	Wischtücher des Wischaufsatzes AquaTwister reinigen (je nach Modell).....	25
Allgemeine Hinweise zum Akku .....	18	<b>Probleme beheben</b> .....	<b>26</b>
Akku einsetzen .....	19	<b>Kundendienst</b> .....	<b>29</b>
Akku stehend lagern und laden .....	19	Kontakt bei Störungen.....	29
Akku in der Wandhalterung lagern und laden .....	19	Garantie.....	29
Standort wählen .....	19		
Wandmontage .....	19		
Montageplatte an der Wand befestigen .....	19		
Ladekabel in der Wandhalterung befestigen .....	19		
Zubehörhalter aufstecken (bei Bedarf) .....	20		
Wandhalterung aufstecken .....	20		

## de - Sicherheitshinweise und Warnungen

Dieser Staubsauger entspricht den vorgeschriebenen Sicherheitsbestimmungen. Ein unsachgemäßer Gebrauch kann zu Schäden an Personen und Sachen führen.

Lesen Sie vor dem ersten Gebrauch des Staubsaugers die Gebrauchsanweisung. Sie gibt wichtige Hinweise für Sicherheit, Bedienung sowie Reinigung und Pflege des Staubsaugers. Dadurch schützen Sie sich und andere und vermeiden Schäden.

Entsprechend der Norm IEC 60335-1 weist Miele ausdrücklich darauf hin, das Kapitel „Inbetriebnehmen“ sowie die Sicherheitshinweise und Warnungen unbedingt zu lesen und zu befolgen.

Miele kann nicht für Schäden verantwortlich gemacht werden, die infolge von Nichtbeachtung dieser Hinweise verursacht werden.

Bewahren Sie die Gebrauchsanweisung auf und geben Sie diese an einen eventuellen Nachbesitzer weiter.

Schalten Sie den Staubsauger nach jedem Bedienen, vor jedem Zubehörwechsel, vor jeder Reinigung, Pflege und Problembehebung aus. Nutzen Sie dazu die Taste Ein/Aus am Handgriff.

### **Bestimmungsgemäße Verwendung**

► Dieser Staubsauger ist für das tägliche Saugen von Teppichen, Teppichböden und unempfindlichen Hartböden geeignet.

In Verbindung mit dem Wischaufsatz AquaTwister (je nach Modell) ist dieser Staubsauger für das tägliche nebelfeuchte Wischen von Hartböden geeignet.

Beachten Sie die Reinigungs- und Pflegeanweisungen Ihres Bodenbelagherstellers.

► Dieser Staubsauger ist nicht für den Gebrauch im Außenbereich bestimmt.

## de - Sicherheitshinweise und Warnungen

---



- ▶ Dieser Staubsauger ist für die Verwendung im Haushalt und in haushaltsähnlichen Umgebungen bestimmt. Dieser Staubsauger ist nicht für den Baustellenbetrieb geeignet.
- ▶ Dieser Staubsauger ist für die Verwendung bis zu einer Höhe von 4.000 m über dem Meeresspiegel bestimmt.
- ▶ Benutzen Sie den Staubsauger ausschließlich zum Aufsaugen von trockenem Sauggut. Menschen und Tiere dürfen Sie nicht absaugen. Alle anderen Anwendungsarten, unerlaubte Umbauten und Veränderungen sind unzulässig.
- ▶ Personen (einschließlich Kinder), die aufgrund ihrer physischen, sensorischen oder geistigen Fähigkeiten oder ihrer Unerfahrenheit oder Unkenntnis nicht in der Lage sind, den Staubsauger sicher zu bedienen, dürfen diesen Staubsauger nicht ohne Aufsicht oder Anweisung durch eine verantwortliche Person benutzen.

### **Kinder im Haushalt**

- ▶ Erstickungsgefahr. Kinder können sich beim Spielen in Verpackungsmaterial (z. B. Folien) einwickeln oder es sich über den Kopf ziehen und ersticken. Halten Sie Verpackungsmaterial von Kindern fern.
- ▶ Kinder unter 8 Jahren müssen vom Staubsauger ferngehalten werden, es sei denn, sie werden ständig beaufsichtigt.
- ▶ Kinder ab 8 Jahren dürfen den Staubsauger nur ohne Aufsicht bedienen, wenn ihnen der Staubsauger so erklärt wurde, dass sie ihn sicher bedienen können. Kinder müssen mögliche Gefahren einer falschen Bedienung erkennen und verstehen können.
- ▶ Kinder dürfen den Staubsauger nicht ohne Aufsicht reinigen oder warten.
- ▶ Beaufsichtigen Sie Kinder, die sich in der Nähe des Staubsaugers aufhalten. Lassen Sie Kinder niemals mit dem Staubsauger spielen.

- ▶ Verhindern Sie, dass Kinder mit Reiniger in Berührung kommen. Reiniger verursachen schwere Verätzungen der Haut und schwere Augenschäden. Reiniger können Verätzungen in Mund und Rachen verursachen oder zum Erstickten führen. Halten Sie Kinder deshalb von dem Wischaufsatz AquaTwister (je nach Modell) fern. Gehen Sie mit Ihrem Kind sofort zum Arzt, wenn es Reiniger in den Mund genommen hat.
- ▶ Verbrennungs-/Verbrühungsgefahr durch heißes Wasser bei Verwendung des Wischaufsatzes AquaTwister (je nach Modell). Die Haut von Kindern reagiert empfindlich auf hohe Temperaturen. Hindern Sie Kinder daran, mit heißen Teilen des Staubsaugers oder heißem Wasser in Berührung zu kommen.

### Technische Sicherheit

- ▶ Kontrollieren Sie den Staubsauger und alle Zubehörteile vor der Benutzung auf sichtbare Schäden. Nehmen Sie einen beschädigten Staubsauger und beschädigte Zubehörteile nicht in Betrieb.
- ▶ Vergleichen Sie die Anschlussdaten auf dem Typenschild des Ladegerätes (Netzspannung und Frequenz) mit denen des Versorgungsnetzes. Diese Daten müssen unbedingt übereinstimmen. Das Ladegerät ist ohne Änderung geeignet für 50 Hz und 60 Hz.
- ▶ Der Staubsauger wird mit 25,2 V betrieben. Er ist ein Gerät der Schutzklasse II  und konstruktiv ausgeführt in Schutzklasse III . Er ist ein Gerät, bei dem der Schutz gegen elektrischen Schlag durch Anschluss an Sicherheitskleinspannung gegeben ist und in dem Spannungen, die höher als Sicherheitskleinspannung sind, nicht erzeugt werden. Die Ladung des Staubsaugers erfolgt über ein Ladegerät Schutzklasse II .
- ▶ Die Netzsteckdose muss über eine Sicherung 16 A oder 10 A träge abgesichert sein.

## de - Sicherheitshinweise und Warnungen

---

▶ Die Miele Elektrobürste Multi Floor XXL, die Miele Handelektrobürste Electro Compact (je nach Modell) und der Wischaufsatz AquaTwister (je nach Modell) sind motorisch angetriebene Zusatzgeräte, speziell für diesen Miele Staubsauger.

Das Betreiben des Staubsaugers mit einer anderen Miele Elektrobürste/Handelektrobürste ist aus Sicherheitsgründen nicht erlaubt.

Das Betreiben des Staubsaugers mit einer Elektrobürste/Handelektrobürste oder einem Wischaufsatz eines anderen Herstellers ist aus Sicherheitsgründen nicht erlaubt.

▶ Stellen Sie vor der Benutzung und beim Saugen sicher, dass die Unterseite der Elektrobürste Multi Floor XXL und die Unterseite der Handelektrobürste Electro Compact (je nach Modell) frei von eingeklemmten Grobteilen ist.

▶ Lagern Sie den Staubsauger und alle Zubehörteile bei einer Umgebungstemperatur von 0 °C bis 45 °C.

▶ Eine Reparatur des Staubsaugers während der Garantiezeit darf nur von einem von Miele autorisierten Kundendienst ausgeführt werden, da sonst bei nachfolgenden Schäden kein Garantieanspruch besteht.

▶ Lassen Sie Reparaturen nur von einer von Miele autorisierten Fachkraft ausführen. Durch unsachgemäße Reparaturen können erhebliche Gefahren für den Benutzer entstehen.

### **Sachgemäßer Gebrauch**

▶ Benutzen Sie den Staubsauger nicht ohne Staubbehälter, Vorfilter und Feinstaubfilter.

▶ Bringen Sie den Staubsauger nicht in Kontakt mit offenem Feuer oder sonstigen Wärmequellen. Erhitzen Sie den Staubsauger nicht. Setzen Sie den Staubsauger nicht direkter Sonneneinstrahlung aus.

## de - Sicherheitshinweise und Warnungen

---

▶ Saugen Sie keine Flüssigkeiten auf.

Lassen Sie feucht gereinigte oder schampunierte Teppiche und Teppichböden vor dem Absaugen vollständig trocknen. Schalten Sie den Staubsauger sofort aus, wenn Sie Feuchtigkeit im Staubbehälter wahrnehmen. Gehen Sie vor, wie im Kapitel „Reinigen und pflegen“ beschrieben, bevor Sie den Staubsauger wieder in Betrieb nehmen.

▶ Fassen Sie nicht in die laufende Bürstenwalze der Elektrobürste Multi Floor XXL und der Handelektrobürste Electro Compact (je nach Modell).

▶ Saugen Sie mit der Elektrobürste Multi Floor XXL und der Handelektrobürste Electro Compact (je nach Modell) nicht in Kopfnähe.

▶ Vermeiden Sie, mit dem Saugstrom in Kopfnähe zu kommen.

▶ Saugen Sie keine brennenden oder glühenden Gegenstände, wie z. B. Zigaretten oder scheinbar erloschene Asche oder Kohle, auf.

▶ Saugen Sie keinen Tonerstaub auf. Toner, der z. B. bei Druckern oder Kopiergeräten verwendet wird, kann elektrisch leitfähig sein.

▶ Saugen Sie keine leicht entflammbaren oder explosiven Stoffe oder Gase auf und saugen Sie nicht an Orten, an denen solche Stoffe gelagert sind.

▶ Beachten Sie folgende Hinweise bei Verwendung des Wischaufsatzes AquaTwister (je nach Modell):

- Nutzen Sie Leitungswasser mit einer Temperatur von maximal 60 °C.

Beachten Sie unbedingt die Hinweise Ihres Bodenbelagherstellers.

- Verwenden Sie kein Wasser, das mit Kohlensäure versetzt ist.

- Füllen Sie maximal 260 ml Wasser + 20 ml Bodenreiniger in den Tank.

## de - Sicherheitshinweise und Warnungen

---

- ▶ Benutzen Sie den Wischaufsatz AquaTwister (je nach Modell) nicht ohne Wischtücher.
- ▶ Verwenden Sie bei Einsatz des Wischaufsatzes AquaTwister (je nach Modell) ausschließlich handelsübliche Bodenreiniger für Ihren Bodenbelag. Verwenden Sie keine Handspülmittel.
- ▶ Verwenden Sie bei Einsatz des Wischaufsatzes AquaTwister (je nach Modell) keine Gewerbe- oder Industriereiniger. Sie können Materialschäden verursachen.
- ▶ Reiniger können Verätzungen an Haut, Augen, Nase, Mund und Rachen verursachen. Vermeiden Sie Kontakt mit dem Bodenreiniger. Verschlucken Sie Bodenreiniger nicht. Gehen Sie sofort zum Arzt, wenn Sie Bodenreiniger verschluckt haben.
- ▶ Der Bodenbelag kann bei Verwendung des Wischaufsatzes AquaTwister (je nach Modell) feucht sein. Es besteht Rutschgefahr.

### **Sicherheitshinweise und Warnungen für Akku AP03/AP04 und Ladegerät LG02/LG04**

#### **Kinder im Haushalt**

- ▶ Personen (einschließlich Kinder), die aufgrund ihrer physischen, sensorischen oder geistigen Fähigkeiten oder ihrer Unerfahrenheit oder Unkenntnis nicht in der Lage sind, das Ladegerät LG02/LG04 sicher zu bedienen, dürfen diesen Staubsauger nicht ohne Aufsicht oder Anweisung durch eine verantwortliche Person benutzen.
- ▶ Der Akku AP03/AP04 darf nicht in Kinderhände gelangen.
- ▶ Kinder müssen von dem Ladegerät LG02/LG04 ferngehalten werden, es sei denn, sie werden ständig beaufsichtigt.

### Technische Sicherheit

- ▶ Der Akku AP03/AP04 und das Ladegerät LG02/LG04 sind für diesen Miele Staubsauger HS27 zu verwenden. Das Betreiben dieses Staubsaugers mit einem anderen Akku oder einem anderen Ladegerät ist aus Sicherheitsgründen nicht erlaubt.
- ▶ Der zeitweise oder dauerhafte Betrieb an einer autarken oder nicht netzsynchronen Energieversorgungsanlage (wie z. B. Inselnetze, Back-up-Systeme) ist möglich. Voraussetzung für den Betrieb ist, dass die Energieversorgungsanlage die Vorgaben der EN 50160 oder vergleichbar einhält. Die in der Hausinstallation und in diesem Miele Produkt vorgesehenen Schutzmaßnahmen müssen auch im Inselbetrieb oder im nicht netzsynchronen Betrieb in ihrer Funktion und Arbeitsweise sichergestellt sein oder durch gleichwertige Maßnahmen in der Installation ersetzt werden. Wie beispielsweise in der aktuellen Veröffentlichung der VDE-AR-E 2510-2 beschrieben.
- ▶ Bei der Verwendung eines Netzsteckeradapters muss dieser für den dauerhaften Betrieb zugelassen sein.
- ▶ Laden und verwenden Sie den Akku AP03/AP04 bei einer Umgebungstemperatur von 0 °C bis 45 °C. Bei der Verwendung des Akkus AP03/AP04 außerhalb dieser Umgebungstemperatur kommt es zu Leistungseinschränkungen.
- ▶ Akkus können auslaufen. Vermeiden Sie Augen- und Hautkontakt mit der ätzenden Flüssigkeit. Bei Kontakt mit Wasser ausspülen und medizinische Hilfe in Anspruch nehmen.

## de - Sicherheitshinweise und Warnungen

---

► Benutzen Sie zum Laden des Akkus AP03/AP04 nur das Ladegerät LG02/**xx** oder LG04/**xx**.

☐

**xx** steht für 01, 02, 03, 04, 06 oder 07 und damit für die Variante Ihres Ladegerätes LG02/LG04:

<b>xx</b>	
01	AT, BE, BG, CH, CL, CZ, DE, DK, EE, ES, FI, FR, GR, HR, HU, IT, KZ, LT, LU, LV, NL, NO, PL, PT, RO, RS, RU, SE, SI, SK, TR, UA, ZA
02	AE, HK, MY, SG
03	BR, CA, JP, MX, US
04	AU, NZ
06	KR
07	IE, UK

► Verwenden Sie den Akku AP03/AP04 auf keinen Fall weiter, wenn Sie bemerken, dass von ihm ein ungewöhnlicher Geruch ausgeht, Flüssigkeit austritt, er sich stark erhitzt, verfärbt oder verformt. Der Akku AP03/AP04 ist umgehend zu entsorgen (siehe Sicherheitshinweis „Entsorgung des Akkus AP03/AP04“ am Ende des folgenden Abschnittes „Sachgemäßer Gebrauch“ und Kapitel „Nachhaltigkeit und Umweltschutz“, Abschnitt „Rückgabe von Altbatterien und Altakkumulatoren“).

► Der Li-Ion-Akku AP03/AP04 unterliegt den Bestimmungen des Gefahrgutrechts. Der Akku AP03/AP04 kann durch den Benutzer ohne weitere Auflagen auf der Straße transportiert werden. Kontaktieren Sie den Kundendienst, bevor Sie den Akku AP03/AP04 versenden. Versenden Sie nur einen vollständig entladenen und unbeschädigten Akku AP03/AP04. Isolieren Sie metallene Kontakte durch Abkleben mit Klebeband, um Kurzschlüsse zu vermeiden. Verpacken Sie den Akku AP03/AP04 so, dass er sich nicht in der Verpackung bewegt.

### Sachgemäßer Gebrauch

- ▶ Lassen Sie den Akku AP03/AP04 nicht fallen und werfen Sie ihn nicht. Ein beschädigter Akku AP03/AP04 darf aus Sicherheitsgründen nicht weiter benutzt werden.
- ▶ Bringen Sie den Akku AP03/AP04 nicht in Kontakt mit offenem Feuer oder sonstigen Wärmequellen. Erhitzen Sie den Akku AP03/AP04 nicht. Setzen Sie ihn nicht direkter Sonneneinstrahlung aus.
- ▶ Verursachen Sie keinen Kurzschluss des Akkus AP03/AP04, indem Sie die Kontakte versehentlich oder absichtlich brücken.
- ▶ Nehmen Sie den Akku AP03/AP04 nicht auseinander.
- ▶ Bringen Sie den Akku AP03/AP04 nicht mit Flüssigkeit in Berührung.
- ▶ Halten Sie das Ladegerät LG02/LG04 von Flüssigkeiten und Verschmutzungen fern.
- ▶ Benutzen Sie das Ladegerät LG02/LG04 nur in trockenen, geschlossenen und gut belüfteten Räumen.
- ▶ Trennen Sie das Ladegerät LG02/LG04 vom Netz, wenn es längere Zeit nicht genutzt wird.
- ▶ Entsorgung des Akkus AP03/AP04: Entnehmen Sie dem Staubsauger den Akku AP03/AP04. Isolieren Sie metallene Kontakte durch Abkleben mit Klebeband, um Kurzschlüsse zu vermeiden. Entsorgen Sie den Akku AP03/AP04 über das kommunale Sammelsystem. Werfen Sie den Akku AP03/AP04 nicht in den Hausmüll.

### Reinigung

- ▶ Die Elektrobürste Multi Floor XXL, die Handelektrobürste Electro Compact (je nach Modell), der Wischaufsatz AquaTwister (je nach Modell), die PowerUnit, das Saugrohr und der Handgriff enthalten elektrische Leitungen. Die Steckkontakte dürfen nicht mit Wasser in Berührung kommen.

## de - Sicherheitshinweise und Warnungen

---

► Reinigen Sie den Staubsauger und die Zubehörteile nur trocken oder mit einem leicht feuchten Tuch.

Ausnahme:

- Staubbehälter: Leeren Sie den Staubbehälter und entnehmen Sie den Vorfilter. Reinigen Sie den Staubbehälter mit Wasser und mildem Handspülmittel. Trocknen Sie den Staubbehälter anschließend sorgfältig ab. Setzen Sie den Vorfilter wieder ein.
- Wischaufsatz AquaTwister (je nach Modell): Leeren Sie den Tank nach jeder Bodenreinigung. Reinigen Sie den Tank mit Wasser und mildem Handspülmittel. Trocknen Sie den Tank anschließend sorgfältig ab.
- Wischtücher (je nach Modell): Reinigen Sie die Wischtücher gemäß des Pflegeetiketts.

► Der Wischaufsatz AquaTwister (je nach Modell) ist nicht spülmaschinengeeignet.

### Zubehör und Ersatzteile

► Verwenden Sie nur Zubehörteile mit dem Miele Logo auf der Verpackung. Nur dafür kann der Hersteller die Sicherheit gewährleisten.

► Nur bei Originalersatzteilen gewährleistet Miele, dass sie die Sicherheitsanforderungen erfüllen. Defekte Bauteile dürfen nur gegen Originalersatzteile ausgetauscht werden.

► Miele gibt Ihnen eine bis zu 15-jährige, mindestens aber 10-jährige Liefergarantie für funktionserhaltende Ersatzteile nach Serienauslauf Ihres Staubsaugers.

### Transport

► Die Verpackung schützt den Staubsauger vor Transportschäden. Wir empfehlen, die Verpackung für Transportzwecke aufzubewahren.

## Entsorgung der Verpackung

Die Verpackung dient der Handhabung und schützt das Gerät vor Transportschäden. Die Verpackungsmaterialien sind nach umweltverträglichen und entsorgungstechnischen Gesichtspunkten ausgewählt und generell recycelbar.

Das Rückführen der Verpackung in den Materialkreislauf spart Rohstoffe. Nutzen Sie materialspezifische Wertstoffsammlungen und Rückgabemöglichkeiten.

## Entsorgung des Altgerätes

Entnehmen Sie vor der Entsorgung des Altgerätes den Feinstaubfilter und geben Sie den Feinstaubfilter in den Hausmüll.

Elektro- und Elektronikgeräte enthalten vielfach wertvolle Materialien. Sie enthalten auch bestimmte Stoffe, Gemische und Bauteile, die für ihre Funktion und Sicherheit notwendig waren. Im Hausmüll sowie bei nicht sachgemäßer Behandlung können sie der menschlichen Gesundheit und der Umwelt schaden. Geben Sie Ihr Altgerät deshalb auf keinen Fall in den Hausmüll.



Nutzen Sie stattdessen die offiziellen, eingerichteten Sammel- und Rücknahmestellen zur unentgeltlichen Abgabe und Verwertung der Elektro- und Elektronikgeräte bei Kommune, Händler oder Miele. Für das Löschen etwaiger personenbezogener Daten auf dem zu entsorgenden Altgerät sind Sie gesetzlich eigenverantwortlich. Sie sind gesetzlich verpflichtet, nicht vom Gerät fest umschlossene Altbatterien und Altakkumulatoren sowie Lampen, die zerstörungsfrei entnommen werden können, zerstörungsfrei zu entnehmen. Bringen Sie diese zu einer geeigneten

Sammelstelle, wo sie unentgeltlich abgegeben werden können. Bitte sorgen Sie dafür, dass Ihr Altgerät bis zum Abtransport kindersicher aufbewahrt wird.

## Rückgabe von Altbatterien und Altakkumulatoren

Elektro- und Elektronikgeräte enthalten vielfach Batterien und Akkumulatoren, die auch nach dem Gebrauch nicht in den Hausmüll dürfen. Sie sind gesetzlich verpflichtet, nicht vom Gerät fest umschlossene Altbatterien und Altakkumulatoren zu entnehmen und zu einer geeigneten Sammelstelle (z. B. Handelsgeschäft) zu bringen, wo sie unentgeltlich abgegeben werden können. Isolieren Sie metallene Kontakte durch Abkleben mit Klebeband, um Kurzschlüsse zu vermeiden. Batterien und Akkumulatoren enthalten möglicherweise Stoffe, die der menschlichen Gesundheit und der Umwelt schaden können.

Die Kennzeichnung der Batterie bzw. des Akkumulators gibt weitere Hinweise lithiumhaltige sind z. B. mit "Li-ion" gekennzeichnet. Die durchgestrichene Mülltonne bedeutet, dass Sie die Batterien und Akkumulatoren auf keinen Fall in den Hausmüll werfen dürfen. Wir sind angehalten, auch auf Folgendes hinzuweisen: Ist die durchgestrichene Mülltonne mit einem oder mehreren der aufgeführten chemischen Zeichen gekennzeichnet, enthalten diese Blei (Pb), Cadmium (Cd) und/oder Quecksilber (Hg).





Altbatterien und Altakkumulatoren enthalten wichtige Rohstoffe und können wiederverwertet werden. Die getrennte Sammlung von Altbatterien und Altakkumulatoren erleichtert die Behandlung und das Recycling.

# de - Kennenlernen

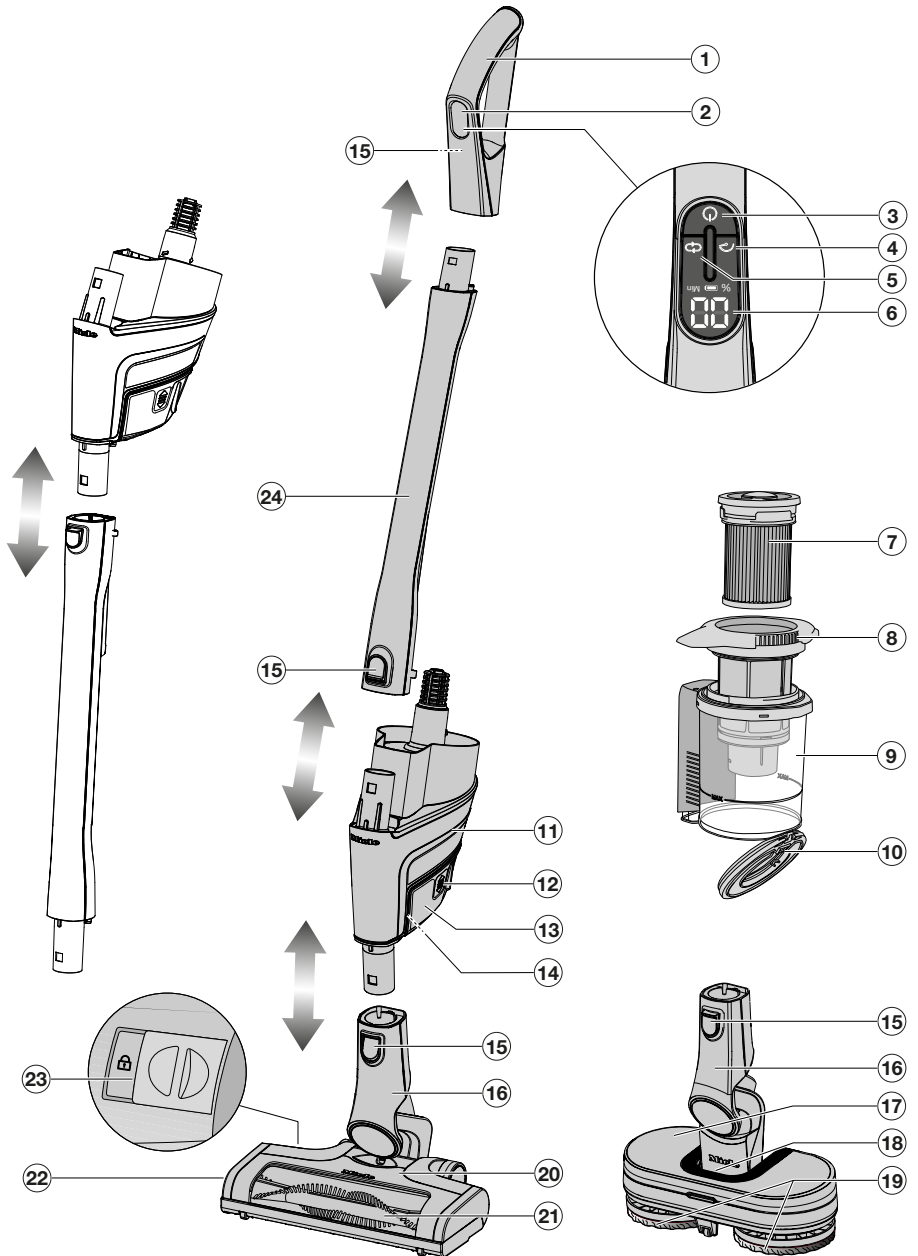
## Gerätebeschreibung



- ① Handgriff
- ② Display
- ③ Taste Ein/Aus 
- ④ Taste Boost-Mode 
- ⑤ Taste zum Einstellen der Leistungs- und Befeuchtungsstufe (je nach Modell) 
- ⑥ Anzeige (Akkuladezustand, Leistungsstufe, Restzeit, Fehlermeldungen)
- ⑦ Feinstaubfilter HX-FSF-2
- ⑧ Vorfilter
- ⑨ Staubbehälter mit Markierung **MAX**
- ⑩ Klappe des Staubbehälters
- ⑪ PowerUnit mit Stützen unten für die Elektrobürste, den Wischaufsatz AquaTwister (je nach Modell) und das Saugrohr und mit Stützen oben für das Saugrohr und den Handgriff
- ⑫ Entriegelungstasten für Akku (an beiden Seiten des Akkus)
- ⑬ Li-Ion Akku APO3/APO4 (HX-LA 10)
- ⑭ Ladebuchse (an der Unterseite des Akkus)
- ⑮ Entriegelungstasten (am Handgriff an der Rückseite)
- ⑯ Anschlussstutzen
- ⑰ Wischaufsatz AquaTwister HX-AT 10 (je nach Modell)
- ⑱ Entriegelung zum Abnehmen des Tanks (je nach Modell)
- ⑲ Wischtücher AquaPads Universal HX-APU (je nach Modell)
- ⑳ Elektrobürste Multi Floor XXL (je nach Modell mit Beleuchtung BrilliantLight)
- ㉑ Herausnehmbare Bürstenwalze
- ㉒ Klappe der Elektrobürste
- ㉓ Entriegelung zum Öffnen der Elektrobürste
- ㉔ Saugrohr

## Kennenlernen

### Abbildungsverweise

Die in den Kapiteln angegebenen Abbildungen finden Sie auf den Ausklappseiten am Ende dieser Gebrauchsanweisung.

### 3 Aufbaumöglichkeiten des Staubsaugers

Vorteile der **PowerUnit unten**, siehe Abschnitt „Gerätebeschreibung“:

- Ergonomie (Entlastung des Handgelenkes)
- sichere Abstellfunktion möglich
- komfortable Reinigung großer Flächen

Vorteile der **PowerUnit oben**, siehe Abschnitt „Gerätebeschreibung“:

- komfortable Reinigung unter flachen Möbeln
- schnelle Entnahme der PowerUnit möglich

Vorteile der **PowerUnit Solo** (Abb. 01):

- schnelles und gezieltes Aufsaugen von Krümeln oder Fusseln
- komfortable Nutzung des dreiteiligen Zubehörs

### Funktion der Anzeige im Display (Abb. 02)

Während des Ladevorgangs blinkt das Batteriesymbol und es wird 10 Sekunden der Akkuladezustand in Prozent angezeigt.

Wenn Sie sich den Akkuladezustand anschließend erneut für 10 Sekunden anzeigen lassen möchten, betätigen Sie die Taste Ein/Aus am Handgriff .

Ist der Akku voll geladen, leuchtet das Batteriesymbol für ca. 10 Minuten. Die Anzeige schaltet sich anschließend aus, um Energie zu sparen.

Während des Saugvorgangs wird 5 Sekunden die gewählte Leistungsstufe **LO**, **EC** oder **HI** angezeigt. Nach einer kurzen Unterbrechung wird dann die Restzeit der gewählten Leistungsstufe in Minuten angezeigt.

Ist eine Restzeit von 2 Minuten erreicht, blinkt zusätzlich das Batteriesymbol.

Wenn der Akku lange nicht genutzt wurde und entladen ist, fällt er in einen Sicherheitsmodus. Beim Laden des Akkus in der PowerUnit reagiert die Anzeige im Display dann erst nach ca. 30 - 60 Minuten.

### Mitgeliefertes Zubehör (Abb. 03)

#### ① **Polsterdüse XL**

Zubehörteil zum Absaugen von Polstermöbeln, Matratzen und Kissen.

#### ② **Fugendüse**

Zubehörteil zum Aussaugen von Falten, Fugen und Ecken.

#### ③ **Saugpinsel**

Zubehörteil zum Absaugen von Profilleisten, verzierten oder geschnitzten Gegenständen. Der Pinselkopf ist drehbar und kann in die jeweils günstigste Stellung gedreht werden.

#### ④ **Zubehörhalter für die Wandhalterung**

Zur Aufbewahrung des dreiteiligen Zubehörs.

Sie können den Zubehörhalter auf die Wandhalterung stecken (siehe Kapitel „Inbetriebnehmen“, Abschnitt „Zubehörhalter aufstecken“).

## Zubehörhalter für das Saugrohr (Abb. 04)

An diesem Zubehörhalter können Sie 2 Zubehörteile beim Saugen mit sich führen.

### Elektrobürste Multi Floor XXL

(siehe Abschnitt „Gerätebeschreibung“)

⚠ Schäden durch eingeklemmtes Sauggut.

Der zu saugende Untergrund kann zerkratzt werden.

Stellen Sie sicher, dass die Unterseite der Elektrobürste frei von eingeklemmten Grobteilen, wie z. B. Scherben oder Steinen, ist.

Der Staubsauger ist mit der Elektrobürste für das tägliche Saugen von Teppichen, Teppichböden und unempfindlichen Hartböden geeignet.

### Softwalze Hardfloor Care HX-HC 10 (je nach Modell) (Abb. 05)

Die Elektrobürste ist mit der Softwalze Hardfloor Care für das Saugen von empfindlichen Hartböden geeignet.

Bei Verwendung der Softwalze Hardfloor Care wird die Leistungsaufnahme der Elektrobürste automatisch optimal eingestellt, was zu einem veränderten Betriebsgeräusch führen kann.

### Wischaufsatz AquaTwister HX-AT 10 (je nach Modell)

(siehe Abschnitt „Gerätebeschreibung“)

Der Staubsauger ist mit dem Wischaufsatz AquaTwister für das tägliche nebelfeuchte Wischen von Hartböden geeignet.

Es liegen 2 Wischtücher AquaPads Universal HX-APU, eine Flasche Bodenrei-

niger FloorClean und eine Auffangschale für die Lagerung des Wischaufsatzes bei.

### Handelektrobürste Electro Compact HX-EC 10 (je nach Modell) (Abb. 06)

⚠ Schäden durch eingeklemmtes Sauggut.

Der zu saugende Untergrund kann zerkratzt werden.

Stellen Sie sicher, dass die Unterseite der Handelektrobürste frei von eingeklemmten Grobteilen, wie z. B. Scherben oder Steinen, ist.

Der Staubsauger ist mit der Handelektrobürste zur intensiven Reinigung von Autositzen und mit Teppichboden belegten Treppenstufen geeignet.

Das beste Reinigungsergebnis auf Polstermöbeln erzielen Sie bei Verwendung der Polsterdüse XL.

### Zusatzakku HX-LA 10 (je nach Modell)

Beachten Sie vor dem ersten Ladevorgang unbedingt das Kapitel „Inbetriebnehmen“, Abschnitt „Allgemeine Hinweise zum Akku“.

### 3D4U

Mit 3D4U bietet Miele Ihnen kostenloses Zubehör zum Download für den 3D-Drucker an ([www.miele.de](http://www.miele.de), Service, 3D4U).

## Nachkaufbares Zubehör

Wir empfehlen Ihnen, Zubehörteile mit dem Miele Logo auf der Verpackung zu verwenden. Dann können Sie sicher sein, dass die Saugleistung des Staubsaugers optimal ausgenutzt und das bestmögliche Reinigungsergebnis erreicht werden kann.

Bitte beachten Sie, dass Störungen und Schäden am Staubsauger, die ursächlich auf den Einsatz von Zubehörteilen zurückgehen, die nicht mit dem Miele Logo auf der Verpackung gekennzeichnet sind, von der Garantie für den Staubsauger nicht erfasst werden.

Sie können diese und viele weitere Produkte über den Miele Webshop, den Miele Kundendienst oder Ihren Miele Fachhändler beziehen. Einzelne Modelle sind bereits serienmäßig mit einem oder mehreren der folgenden Zubehörteile ausgestattet.

### Bodenreiniger FloorClean

Bodenreiniger zur Verwendung im Wischaufsatz AquaTwister.

### Universalbürste (HX-UB)

Zum schonenden Absaugen von Büchern, Regalböden und Ähnlichem.

### Fugendüse, 21 cm (HX-CN)

Extralange Fugendüse zum Aussaugen von Falten, Fugen und Ecken.

### Ausziehbare flexible XL-Fugendüse, 60 cm (HX-CNXL)

Flexible Fugendüse zur Reinigung schwer zugänglicher Stellen.

### Schlauchverlängerung (HX-FSH 10)

Zur Erweiterung des Saugradius um maximal 120 cm.

## Inbetriebnehmen

### Staubsauger zusammensetzen

Achten Sie darauf, den Staubsauger bis zum deutlichen Einrasten exakt so zusammenzusetzen, wie in der Gerätebeschreibung vorgegeben (siehe Kapitel „Kennenlernen“, Abschnitt „Gerätebeschreibung“).

Wenn Sie den Handgriff oder das Saugrohr oben auf die PowerUnit stecken, achten Sie darauf, diese Teile **entlang der Führung** auf den Stützen der PowerUnit zu stecken (Abb. 07).

### Komponenten trennen

- Wenn Sie Komponenten voneinander trennen möchten, drücken Sie die entsprechende Entriegelungstaste (siehe Kapitel „Kennenlernen“, Abschnitt „Gerätebeschreibung“).

### Allgemeine Hinweise zum Akku

Der Akku ist im Auslieferungszustand nicht vollständig geladen.

Laden Sie den Akku vor dem ersten Gebrauch vollständig. Planen Sie dafür ca. 4 Stunden ein.

Die maximale Ladekapazität des Akkus wird erst nach dem fünften Laden und Entladen erreicht.

Wenn Sie den komplett zusammengesetzten Staubsauger nutzen und die höchste Leistungsstufe wählen, können Sie bis zu 15 Minuten saugen.

Wenn Sie jedoch die PowerUnit Solo nutzen und die niedrigste Leistungsstufe wählen, können Sie bis zu 70 Minuten saugen.

Vor dem Laden des Akkus empfehlen wir die komplette Entladung, um die volle Leistungsfähigkeit des Akkus zu erreichen.

Führen Sie den Ladevorgang nur in geschlossenen, trockenen und gut belüfteten Räumen durch. Akku und Ladegerät dürfen nicht mit Flüssigkeiten oder Verschmutzung in Berührung kommen.

### Akku einsetzen (Abb. 08)

- Schieben Sie den Akku entlang der Führungen bis zum deutlichen Einrasten in die PowerUnit.

Führen Sie vor dem ersten Gebrauch des Staubsaugers unbedingt die Erstartivierung des Akkus in der PowerUnit durch.

### Akku stehend lagern und laden (Abb. 09)

Lesen Sie vor dem ersten Ladevorgang des Akkus unbedingt den Abschnitt „Allgemeine Hinweise zum Akku“.

- Wählen Sie die Aufbaumöglichkeit **PowerUnit unten**.
- Schwenken Sie den Staubsauger für einen sicheren Stand nach vorne, bis der Anschlussstutzen der Elektrobürste deutlich einrastet.
- Stecken Sie den Ladestecker des beiliegenden Ladekabels in die Ladebuchse an der Unterseite des Akkus.
- Stecken Sie das Ladegerät in eine Netzsteckdose.

Der Ladevorgang beginnt, das Batteriesymbol blinkt.

### Akku in der Wandhalterung lagern und laden (Abb. 10)

Lesen Sie vor dem ersten Ladevorgang des Akkus unbedingt den Abschnitt „Allgemeine Hinweise zum Akku“.

### Standort wählen

Für die Wandmontage benötigen Sie einen geeigneten Standort in der Nähe einer freien Netzsteckdose.

Abhängig vom gewählten Aufbau Ihres Staubsaugers wählen Sie einen Abstand von 45 cm oder 98 cm vom unteren Rand der Montageplatte zum Fußboden (Abb. 11).

Achten Sie darauf, dass Sie keine in der Wand verlegten Leitungen beschädigen.

### Wandmontage

An der Rückseite der mitgelieferten Wandhalterung ist eine Montageplatte mit Schraubenbeutel angebracht.

- Entnehmen Sie den Schraubenbeutel.
- Drücken Sie die Entriegelungstaste an der Unterseite der Wandhalterung (Abb. 12).
- Entnehmen Sie die Montageplatte nach unten (Abb. 13).

### Montageplatte an der Wand befestigen (Abb. 14)

2 Dübel und 2 TORX-Schrauben T20 liegen im Schraubenbeutel bei.

Sie benötigen außerdem einen Akuschrauber oder eine Bohrmaschine (Bohrerdurchmesser 6 mm).

- Befestigen Sie die Montageplatte an der Wand.

### Ladekabel in der Wandhalterung befestigen (Abb. 15, 16 + 17)

An der Unterseite der Wandhalterung befindet sich ein Kabelfach.

- Drücken Sie die beiden Entriegelungstasten an der Unterseite der Wandhalterung und entnehmen Sie die Klappe (Abb. 15).

- Stecken Sie den Ladestecker des beiliegenden Ladekabels von oben in die Öffnung (Abb. 16).
- Verlegen Sie das Ladekabel in der Kabelführung (Abb. 16).
- Setzen Sie die Klappe an und verriegeln Sie das Kabelfach (Abb. 17).

### **Zubehörhalter aufstecken (Abb. 18) (bei Bedarf)**

- Stecken Sie den Zubehörhalter bis zum Anschlag auf die Wandhalterung.

### **Wandhalterung aufstecken**

- Stecken Sie die Wandhalterung bis zum deutlichen Einrasten von oben auf die Montageplatte (Abb. 19).
- Stecken Sie den zusammengesetzten Staubsauger mit eingesetztem Akku von oben in die Wandhalterung (Abb. 20).
- Stecken Sie das Ladegerät in die Netzsteckdose.

Der Ladevorgang beginnt, das Batteriesymbol blinkt.

### **Wischtücher am Wischaufsatz AquaTwister befestigen (je nach Modell) (Abb. 21)**

- Drücken Sie die mitgelieferten Wischtücher an der Unterseite des Wischaufsatzes AquaTwister fest und passgenau an.

### **Tank des Wischaufsatzes AquaTwister füllen (je nach Modell) (Abb. 22, 23 + 24)**

- Drücken Sie die innenliegende Entriegelungstaste am Wischaufsatz AquaTwister und entnehmen Sie den Tank (Abb. 22).
- Legen Sie den Tank mit der Unterseite nach oben auf eine ebene Fläche.

- Öffnen Sie den Gummiverschluss und füllen Sie den Tank zunächst mit 20 ml Bodenreiniger und anschließend mit maximal 260 ml Wasser (Abb. 23).

**Tipp:** In der Verschlusskappe des Bodenreinigers FloorClean ist eine Dosierhilfe für die Menge 20 ml angebracht.

- Verschließen Sie den Tank und drücken Sie den Gummiverschluss umlaufend fest an.
- Setzen Sie die Scharniere des Tanks schräg am Wischaufsatz AquaTwister an und drücken Sie den Tank bis zum deutlichen Einrasten nach unten (Abb. 24).

## **Bedienen**

### **Saugvorgang starten (Abb. 25)**

- Wenn Sie den Akku in der Wandhalterung geladen haben, nehmen Sie den Staubsauger aus der Wandhalterung.
- Wenn Sie den Akku direkt geladen haben, ziehen Sie den Ladestecker aus der Ladebuchse an der Unterseite des Akkus.

**Tipp:** Nutzen Sie die Selbstreinigungsfunktion ComfortClean vor jedem Saugvorgang, um das beste Reinigungsergebnis zu erzielen (siehe Kapitel „Reinigen und Pflegen“, Abschnitt „Selbstreinigungsfunktion ComfortClean nutzen“).

- Betätigen Sie die Taste Ein/Aus am Handgriff .

Der Staubsauger schaltet sich bei geladenem Akku in der mittleren Leistungsstufe (Anzeige **EC**) ein.

- Wählen Sie bei Bedarf eine andere Leistungsstufe .

- LO** Low-Mode - niedrigste Leistungsstufe für leichte Verschmutzung
- EC** Eco-Mode - mittlere Leistungsstufe für normale Verschmutzung
- HI** High-Mode - höchste Leistungsstufe für starke Verschmutzung

Zur kurzzeitigen Erhöhung der Saugleistung können Sie die Funktion Boost-Mode  für 10 Sekunden wählen. Nach einer Abkühlung von 5 Sekunden kann diese Leistungserhöhung erneut gewählt werden.

Durch Reduzierung der Saugleistung verringern Sie die Schiebekraft an der Elektrobürste.

In jeder Leistungsstufe ist eine Bodenbelagererkennung aktiviert. Je nach Untergrund und verwendeter Walze wird die Leistungsaufnahme der Elektrobürste automatisch optimal eingestellt, was zu einem veränderten Betriebsgeräusch führen kann.

## Gut zu wissen

### Reinigungstipps

**Tipp:** Wenn Sie Treppenstufen oder Autositze komfortabel absaugen möchten, verzichten Sie auf das Saugrohr.

**Tipp:** Wenn Sie Zimmerdecken absaugen möchten, verzichten Sie auf die Elektrobürste.

**Tipp:** Wenn Sie einmal eine größere Menge Grobteile aufsaugen möchten, nutzen Sie die Aufbauform PowerUnit Solo (siehe Kapitel „Kennenlernen“, Abschnitt „Aufbaumöglichkeiten des Staubsaugers“).

## Abstellfunktion für kurze Saugpausen

 Verletzungsgefahr durch umstürzenden Staubsauger.

Nutzen Sie die Abstellfunktion nur mit der PowerUnit unten am Staubsauger.

Nutzen Sie die Abstellfunktion nicht, wenn sich der Staubsauger auf einer schrägen Fläche befindet, z. B. auf einer Rampe.

- Schwenken Sie den Staubsauger nach vorne, bis der Anschlussstutzen der Elektrobürste deutlich einrastet.

Der Staubsauger steht sicher, die Elektrobürste schaltet sich aus und der Akku wird geschont.

Wenn Sie den Anschlussstutzen der Elektrobürste wieder entriegeln, schaltet sich die Elektrobürste wieder ein.

## Wischvorgang mit dem Wischaufsatz AquaTwister starten (je nach Modell)

- Schließen Sie den gefüllten Wischaufsatz AquaTwister mit befestigten Wischtüchern an den ausgeschalteten Staubsauger an.
- Betätigen Sie die Taste Ein/Aus am Handgriff  (Abb. 25).

Der Wischaufsatz AquaTwister wird erkannt, die beiden Wischtücher beginnen zu rotieren. In der Anzeige am Display erscheint **1**, der Boden wird leicht befeuchtet.

- Wählen Sie eine Befeuchtungsstufe .

- Level 0** ohne Befeuchtung
- Level 1** leichte Befeuchtung
- Level 2** starke Befeuchtung

Eine sehr starke Befeuchtung über die Dauer von 30 Sekunden erhalten Sie durch Wahl der Funktion Boost-Mode



Der Ablauf wird in der Anzeige am Display angezeigt.

Durch erneuten Tastendruck können Sie die Befeuchtung jederzeit manuell beenden.

## Reinigen und pflegen

### Staubsauger und Zubehörteile pflegen

Verletzungsgefahr durch rotierende Bürstenwalze.

Sie können sich an der rotierenden Bürstenwalze verletzen.

Schalten Sie den Staubsauger vor jeder Pflege aus. Betätigen Sie dazu die Taste Ein/Aus am Handgriff .

Stromschlaggefahr durch Netzspannung.

Feuchtigkeit am Ladegerät birgt die Gefahr eines elektrischen Schlages.

Tauchen Sie das Ladegerät niemals in Wasser.

- Pflegen Sie den Staubsauger und alle Zubehörteile aus Kunststoff mit einem handelsüblichen Kunststoffreiniger.

Schäden durch ungeeignete Reinigungsmittel.

Alle Oberflächen sind kratzempfindlich. Alle Oberflächen können sich verfärben oder verändern, wenn sie mit ungeeigneten Reinigungsmitteln in Berührung kommen.

Verwenden Sie keine Scheuermittel, keine Glas- oder Allzweckreiniger und keine ölhaltigen Pflegemittel.

### Filtersystem (Abb. 26)

- ① Feinstaubfilter (HX-FSF-2)
- ② Vorfilter
- ③ Staubbehälter
- ④ Klappe des Staubbehälters

### Selbstreinigungsfunktion Comfort-Clean nutzen (Abb. 27)

Führen Sie vor jeder Leerung des Staubbehälters und bei abnehmender Saugleistung eine Zwischenreinigung des Feinstaubfilters durch.

Dadurch erreicht der Staubsauger sofort wieder das bestmögliche Reinigungsergebnis.

- Drehen Sie den Feinstaubfilter im Deckel des Staubbehälters 3-mal um 180° gegen den Uhrzeigersinn. Nutzen Sie dazu die Vertiefungen.

Beim Drehen entsteht ein Geräusch, das zur normalen Funktionsweise der Selbstreinigungsfunktion ComfortClean gehört.

### Staubbehälter leeren (Abb. 28 - 32)

Leeren Sie den Staubbehälter spätestens, wenn der Staub die Markierung **MAX** erreicht hat.

- Drehen Sie den Vorfilter in Pfeilrichtung bis zum ersten Anschlag. Nutzen Sie dazu die grauen Griffflächen (Abb. 28).
- Entnehmen Sie den Staubbehälter nach oben von der PowerUnit (Abb. 29).

Wenn kein im Hausmüll verbotener Schmutz im Staubbehälter ist, können Sie den Inhalt mit dem Hausmüll entsorgen.

- Halten Sie den Staubbehälter tief über einen Abfalleimer, damit möglichst wenig Staub aufwirbeln kann.
- Drehen Sie den Vorfilter in Pfeilrichtung bis zum nächsten Anschlag. Nutzen Sie dazu die grauen Griffflächen (Abb. 30).

Die Klappe des Staubbehälters öffnet sich und der Staub fällt heraus (Abb. 31).

Wenn Wollmäuse, Haare oder grobe Teile nicht herausfallen, entnehmen Sie den Vorfilter nach oben (siehe nächsten Abschnitt „Feinstaubfilter und Vorfilter reinigen“).

- Drehen Sie den Vorfilter zurück in die Ausgangsposition.
- Schließen Sie die Klappe des Staubbehälters bis zum deutlichen Einrasten.
- Setzen Sie den Staubbehälter passgenau von oben entlang der Führung auf den Stützen der PowerUnit, bis der Staubbehälter deutlich einrastet (Abb. 32).

### **Staubbehälter reinigen (bei Bedarf)**

- Reinigen Sie den Staubbehälter mit Wasser und mildem Handspülmittel.
- Trocknen Sie den Staubbehälter sorgfältig ab.

### **Feinstaubfilter und Vorfilter reinigen (Abb. 33 - 36)**

Reinigen Sie beide Filter mindestens alle 3 Monate gründlich.

Halten Sie sich bei den Reinigungsvorgängen unbedingt an die beschriebene Reihenfolge.

- Entnehmen und leeren Sie den Staubbehälter.

- Drehen Sie den Vorfilter weiter über den Anschlag hinweg, bis die Pfeilspitzen oben aufeinander zeigen ① (Abb. 33).
- Entnehmen Sie den Vorfilter nach oben aus dem Staubbehälter ② (Abb. 33).
- Drehen Sie den Feinstaubfilter 10-mal um 180° gegen den Uhrzeigersinn. Nutzen Sie dazu die Vertiefungen (Abb. 27).

Es entsteht ein Betriebsgeräusch, das zur normalen Funktionsweise der Reinigungsfunktion ComfortClean gehört.

- Drehen Sie den Feinstaubfilter im Uhrzeigersinn. Nutzen Sie dazu die Vertiefungen (Abb. 34).
- Entnehmen Sie den Feinstaubfilter (Abb. 34).

 Schäden durch Reinigungsfehler. Der Feinstaubfilter kann beschädigt werden und seine Wirkung verlieren. Reinigen Sie den Feinstaubfilter nicht von innen und nicht mit Wasser. Verwenden Sie zur Reinigung keine scharfkantigen oder spitzen Gegenstände. Bürsten Sie den Feinstaubfilter nicht ab.

- Halten Sie den Feinstaubfilter über einen Abfalleimer.
- Klopfen Sie den Feinstaubfilter mit dem gummierten unteren Rand vorsichtig aus.
- Drehen Sie den Feinstaubfilter dabei leicht, so dass sich der Schmutz aus allen Zwischenräumen lösen kann.

 Schäden durch Reinigungsfehler. Der Vorfilter kann beschädigt werden und seine Wirkung verlieren. Reinigen Sie den Vorfilter nicht mit Wasser. Verwenden Sie zur Reinigung keine scharfkantigen oder spitzen Gegenstände.

- Reinigen Sie den Vorfilter mit dem beiliegenden Saugpinsel oder mit einem trockenen Tuch.
- Setzen Sie den Feinstaubfilter im Vorfilter ein und drücken Sie die runde Kappe des Feinstaubfilters bis zum Anschlag nach unten.

Tauschen Sie den Feinstaubfilter (HX-FSF-2) nach ca. 3 Jahren aus, um weiterhin das bestmögliche Reinigungsergebnis zu erreichen.

- Setzen Sie den Vorfilter in den Staubbehälter (Abb. 35).
- Führen Sie die beiden Pfeilspitzen aufeinander zu und verriegeln Sie den Vorfilter in der Ausgangsposition (Abb. 36).
- Schließen Sie die Klappe des Staubbehälters und setzen Sie den Staubbehälter wieder auf den Stützen der PowerUnit (Abb. 32).

### **Elektrobürste/Handelektrobürste (je nach Modell) reinigen (Abb. 37)**

- Trennen Sie die Elektrobürste/Handelektrobürste vom Staubsauger.
- Legen Sie die Elektrobürste/Handelektrobürste mit der Unterseite nach oben auf eine ebene und saubere Fläche.

- Zerschneiden Sie Fäden und Haare mit einer Schere. Zum Führen der Schere ist eine Führungsnut an der Bürstenwalze eingearbeitet.

Die zerschnittenen Fäden und Haare werden beim nächsten Saugvorgang aufgesaugt.

Sie können die kleinen Laufräder der Elektrobürste bei sehr starker Verschmutzung oder Blockade entnehmen und reinigen. Nutzen Sie zur Entnahme einen Schlitzschraubendreher.

### **Bürstenwalze aus der Elektrobürste entnehmen / Softwalze Hardfloor Care einsetzen (je nach Modell) (Abb. 38)**

Sie können die Bürstenwalze aus der Elektrobürste entnehmen, um hartnäckige Verschmutzungen zu entfernen, den Innenraum der Elektrobürste zu reinigen oder die Softwalze Hardfloor Care einzusetzen.

- Entriegeln Sie die Klappe, so dass das Symbol  sichtbar wird ①.
- Schwenken Sie die Klappe bis zum Anschlag nach oben ②.
- Entnehmen Sie die Bürstenwalze ③.
- Entnehmen Sie den Griff der Bürstenwalze, wenn Sie hier starke Verschmutzungen feststellen ④.
- Reinigen Sie die Bürstenwalze und den Griff der Bürstenwalze und entfernen Sie alle festhaftenden Schmutzteile aus dem Innenraum der Elektrobürste.
- Setzen Sie die Elektrobürste in umgekehrter Reihenfolge wieder zusammen.

### **Bürstenwalze aus der Handelektrobürste entnehmen (je nach Modell) (Abb. 39)**

Sie können die Bürstenwalze aus der Handelektrobürste entnehmen, um hartnäckige Verschmutzungen zu entfernen und den Innenraum der Handelektrobürste zu reinigen.

- Entriegeln Sie die Bürstenwalze an der Unterseite mit einer Münze und schwenken Sie die seitliche Klappe nach vorne.
- Entnehmen Sie die Klappe mit der Bürstenwalze.
- Reinigen Sie die Bürstenwalze und entfernen Sie alle festhaftenden Schmutzteile aus dem Innenraum der Handelektrobürste.
- Setzen Sie die Handelektrobürste in umgekehrter Reihenfolge wieder zusammen.

### **Akku austauschen**

Halten Sie einen Original Miele Li-Ion Akku APO3/APO4 (HX-LA 10) bereit.

Beachten Sie die Hinweise zum Umgang mit dem Akku und zur Entsorgung des Akkus in den Kapiteln „Sicherheitshinweise und Warnungen“, „Nachhaltigkeit und Umweltschutz“ und „Inbetriebnehmen“ (Abschnitt „Allgemeine Hinweise zum Akku“).

### **Tank des Wischaufsatzes AquaTwister reinigen (je nach Modell)**

Leeren Sie den Tank nach jeder Bodenreinigung. Reinigen Sie den Tank bei Bedarf.

- Reinigen Sie den Tank mit Wasser und mildem Handspülmittel.
- Trocknen Sie den Tank sorgfältig ab.

### **Wischtücher des Wischaufsatzes AquaTwister reinigen (je nach Modell)**

- Reinigen Sie die Wischtücher gemäß des Pflegeetiketts.

## Probleme beheben

Sie können die meisten Störungen und Fehler selbst beheben. In vielen Fällen können Sie Zeit und Kosten sparen, da Sie nicht den Kundendienst kontaktieren müssen.

Unter [www.miele.de/support/customer-assistance](http://www.miele.de/support/customer-assistance) erhalten Sie zusätzliche Informationen zur selbstständigen Behebung von Störungen. Alternativ scannen Sie den QR-Code.



**⚠ Verletzungsgefahr durch rotierende Bürstenwalze.**

Sie können sich an der rotierenden Bürstenwalze verletzen.

Schalten Sie den Staubsauger vor jeder Problembehebung aus. Betätigen Sie dazu die Taste Ein/Aus am Handgriff .

Problem	Ursache und Behebung
<b>Schnelles Blinken des Batteriesymbols</b>	Der Akku ist nicht ausreichend geladen. <ul style="list-style-type: none"> <li>■ Laden Sie den Akku exakt so, wie in dieser Gebrauchsanweisung beschrieben.</li> </ul>
<b>Abwechselnd erscheinen zwei Symbole in der Anzeige</b>	Fehler „Blockade Saugkanal“ <ul style="list-style-type: none"> <li>■ Wählen Sie eine niedrigere Leistungsstufe.</li> <li>■ Kontrollieren und reinigen Sie alle Saugwege.</li> </ul>
<b>F 1</b>	Fehler „Handgriff nicht erkannt“ <ul style="list-style-type: none"> <li>■ Entnehmen Sie den Handgriff und stecken Sie ihn passgenau bis zum deutlichen Einrasten wieder auf.</li> <li>■ Entnehmen Sie den Akku, warten Sie 10 Sekunden und setzen Sie den Akku wieder ein.</li> </ul>
<b>F 2</b>	Fehler „Überhitzung Motor“ <ul style="list-style-type: none"> <li>■ Leeren und reinigen Sie den Staubbehälter, Vorfilter und Feinstaubfilter.</li> <li>■ Entnehmen Sie den Akku, warten Sie 10 Sekunden und setzen Sie den Akku wieder ein.</li> <li>■ Warten Sie ca. 30 Minuten, bevor Sie den Staubsauger wieder einschalten.</li> </ul>
<b>F 4</b>	Fehler „Überhitzung Akku“ oder „Akku nicht erkannt“ <ul style="list-style-type: none"> <li>■ Warten Sie ca. 30 Minuten, bevor Sie den Staubsauger wieder einschalten.</li> <li>■ Setzen Sie einen Original Miele Akku AP03/AP04 (HX-LA 10) ein.</li> </ul>

Problem	Ursache und Behebung
<b>F 5</b>	Interner Systemfehler ■ Entnehmen Sie den Akku, warten Sie 10 Sekunden, setzen Sie den Akku wieder ein und laden Sie ihn.
	Fehler „Blockade Elektrobürste“ ■ Wählen Sie eine niedrigere Leistungsstufe. ■ Reinigen Sie die Elektrobürste. ■ Bei hartnäckiger Verschmutzung entnehmen Sie die Bürstenwalze aus der Elektrobürste. Reinigen Sie die Bürstenwalze und den Innenraum der Elektrobürste.
	Fehler „Blockade Wischvorsatz AquaTwister“ (je nach Modell) ■ Führen Sie den Wischvorgang mit weniger Druck aus. ■ Reinigen Sie die Wischtücher.

Problem	Ursache und Behebung
<b>Der Staubsauger läuft beim Einschalten nicht an.</b>	Es ist kein Akku eingesetzt oder der Akku ist nicht richtig eingesetzt. ■ Setzen Sie den Akku ein oder prüfen Sie den Sitz des Akkus.
	Der Akku befindet sich im Sicherheitsmodus. ■ Starten Sie einen Ladevorgang.
	Der Akku ist nicht ausreichend geladen. ■ Laden Sie den Akku exakt so, wie in dieser Gebrauchsanweisung beschrieben.
	Es ist kein Original Miele Akku eingesetzt. ■ Setzen Sie einen Original Miele Akku AP03/AP04 (HX-LA 10) ein.
	Der erste Ladevorgang des Akkus wurde außerhalb der PowerUnit durchgeführt. ■ Führen Sie den ersten Ladevorgang unbedingt in der PowerUnit durch, um den Akku zu aktivieren.
	Der Ladestecker ist noch eingesteckt. ■ Ziehen Sie den Ladestecker aus der Ladebuchse an der Unterseite des Akkus.

Problem	Ursache und Behebung
<b>Die Bürstenwalze dreht sich nicht.</b>	Die Elektrobürste/Bürstenwalze ist verschmutzt. <ul style="list-style-type: none"> <li>■ Entfernen Sie Fäden und Haare mit einer Schere und entnehmen Sie die Bürstenwalze, um hartnäckige Verschmutzungen zu entfernen.</li> </ul>
<b>Die Reinigungsleistung nimmt ab.</b>	Der Feinstaubfilter/Vorfilter ist verschmutzt. <ul style="list-style-type: none"> <li>■ Nutzen Sie die Selbstreinigungsfunktion Comfort-Clean.</li> <li>■ Reinigen Sie beide Filter gründlich.</li> </ul>
	Der Feinstaubfilter ist verschlissen. <ul style="list-style-type: none"> <li>■ Setzen Sie einen neuen Feinstaubfilter HX-FSF-2 ein.</li> </ul>
<b>Die Elektrobürste schaltet selbsttätig ab.</b>	Die Elektrobürste ist überlastet, z. B. auf einem hochflorigen Teppich. <ul style="list-style-type: none"> <li>■ Schalten Sie den Staubsauger aus und bei reduzierter Saugleistung wieder ein.</li> </ul>
	Die Abstellfunktion mit der Aufbau <b>PowerUnit unten</b> wurde gewählt. <ul style="list-style-type: none"> <li>■ Entriegeln Sie den Anschlussstutzen der Elektrobürste.</li> </ul>
<b>Der Staubsauger schaltet selbsttätig ab.</b>	Der Staubsauger ist überlastet. <ul style="list-style-type: none"> <li>■ Schalten Sie den Staubsauger wieder ein.</li> </ul>
<b>Das Betriebsgeräusch verändert sich beim Saugen.</b>	Je nach Untergrund und verwendeter Bürstenwalze wird die Leistungsaufnahme der Elektrobürste automatisch optimal eingestellt. <ul style="list-style-type: none"> <li>■ Das Geräusch gehört zur normalen Funktionsweise des Staubsaugers.</li> </ul>
	Die Funktion Boost-Mode wurde gewählt. <ul style="list-style-type: none"> <li>■ Das Geräusch gehört zur normalen Funktionsweise der Leistungssteigerung.</li> </ul>
<b>Der Staubsauger kippt um.</b>	Der Aufbau <b>PowerUnit oben</b> wurde gewählt. <ul style="list-style-type: none"> <li>■ Wählen Sie den Aufbau <b>PowerUnit unten</b>.</li> </ul>
<b>Der Wischaufsatz AquaTwister (je nach Modell) rotiert unregelmäßig.</b>	Die Wischtücher sind ungleichmäßig angebracht. <ul style="list-style-type: none"> <li>■ Drücken Sie die Wischtücher fest und passgenau an.</li> </ul>

---

## **Kundendienst**

### **Kontakt bei Störungen**

Bei Störungen, die Sie nicht selbst beheben können, benachrichtigen Sie Ihren Miele Fachhändler oder den Miele Kundendienst.

Die Kontaktdaten des Miele Kundendienstes finden Sie am Ende dieses Dokumentes.

### **Garantie**

Die Garantiezeit beträgt 2 Jahre.

Weitere Informationen entnehmen Sie den mitgelieferten Garantiebedingungen.

# en - Contents

---

<b>Warnings and safety notes</b> .....	<b>32</b>	Attaching the charging cable to the wall bracket .....	<b>48</b>
Warning and safety notes for the APO3/APO4 battery and LG02/LG04 charger.....	37	Connecting the accessories holder (if required).....	48
<b>Familiarisation</b> .....	<b>42</b>	Connecting the wall bracket.....	48
Guide to the appliance .....	42	Attaching cleaning cloths to the AquaTwister mop attachment (depending on the model) .....	49
<b>Sustainability and environmental protection</b> .....	<b>44</b>	Fill the water container of the AquaTwister mop attachment (depending on the model) .....	49
<b>Familiarisation</b> .....	<b>45</b>	<b>Operation</b> .....	<b>49</b>
Illustrations.....	45	Starting vacuuming .....	49
3 vacuum cleaner configuration options.....	45	Good to know .....	50
Function of the indicators in the display .....	45	Cleaning tips .....	50
Accessories included .....	45	Self-standing function for short pauses in vacuuming .....	50
Accessories holder for the suction tube .....	46	Starting the mopping process with the AquaTwister mop attachment (depending on the model) .....	50
Multi Floor XXL electrobrush.....	46	<b>Cleaning and care</b> .....	<b>51</b>
HX-HC 10 Hardfloor Care Tool (depending on the model) .....	46	Caring for the vacuum cleaner and accessories .....	51
HX-AT 10 AquaTwister mop attachment (depending on the model).....	46	Filter system .....	51
HX-EC 10 Electro Compact handheld brush (depending on the model) .....	46	Using the ComfortClean self-cleaning function .....	51
Additional HX-LA battery (depending on the model).....	46	Emptying the dust container .....	51
3D4U .....	46	Cleaning the dust container (when required) .....	52
Optional accessories .....	46	Cleaning the fine dust filter and pre-filter .....	52
<b>Commissioning</b> .....	<b>47</b>	Cleaning the electrobrush/handheld brush (depending on the model) .....	53
Assembling the vacuum cleaner ....	47	Removing the roller brush from the electrobrush / Inserting the Hardfloor Care Tool (depending on the model) .....	53
Separating components .....	47	Removing the roller brush from the handheld brush (depending on the model) .....	53
General battery information.....	47	Replacing the rechargeable battery. ....	53
Inserting the battery .....	47		
Storing and charging the battery upright .....	48		
Storing and charging the battery in the wall bracket .....	48		
Selecting a location.....	48		
Wall mounting.....	48		
Attaching the mounting plate to the wall .....	48		

Cleaning the water container of the AquaTwister mop attachment (depending on the model).....	53
Cleaning the cleaning cloths for the AquaTwister mop attachment (depending on the model).....	54
<b>Troubleshooting</b> .....	<b>55</b>
<b>Customer Service</b> .....	<b>57</b>
Contact in case of malfunction .....	57
Warranty .....	58

## en - Warnings and safety notes

---

This vacuum cleaner conforms to current safety requirements. Inappropriate use can lead to personal injury and damage to property.

Please read the operating instructions before using the vacuum cleaner for the first time. They contain important information on the safety, use, cleaning and care of the vacuum cleaner. This will prevent both personal injury and damage to the appliance.

In accordance with standard IEC 60335-1, Miele expressly and strongly advises that you read and follow the instructions in the “Commissioning” section as well as the warning and safety notes.

Miele cannot be held liable for injury or damage caused by non-compliance with these instructions.

Keep these operating instructions in a safe place and pass them on to any future owner.

Always disconnect the vacuum cleaner from the power supply when you have finished using it, before changing any accessories and before performing cleaning, care and troubleshooting. To do this, use the On/Off switch on the handle.

### **Correct application**

- ▶ This vacuum cleaner can be used for daily cleaning of carpets, rugs and robust hard floors. In conjunction with the AquaTwister mop attachment (depending on the model), this vacuum cleaner can be used for daily wet mopping of hard floors. Follow the flooring manufacturer’s cleaning and care instructions.
- ▶ This vacuum cleaner is not intended for outdoor use.

- ▶ This vacuum cleaner is intended for cleaning flooring in domestic households and similar residential environments. This vacuum cleaner is not suitable for use on construction sites.
- ▶ This vacuum cleaner is intended for use at altitudes of up to 4000 m above sea level.
- ▶ The vacuum cleaner must only be used to vacuum dry floor surfaces. Do not vacuum people or animals. Any other types of use, impermissible modifications or alterations are not permitted.
- ▶ The vacuum cleaner can only be used by people (including children) with reduced physical, sensory, or mental capabilities, or lack of experience or knowledge, if they are supervised whilst using it or have been shown how to use it in a safe way and understand and recognise the consequences of incorrect operation.

### **Safety with children**



- ▶ Danger of suffocation. Packaging, e.g. plastic wrappings, must be kept out of the reach of babies and children. Whilst playing, children could become entangled in packaging or pull it over their head and suffocate.
- ▶ Children under 8 years of age must be kept away from the vacuum cleaner unless they are constantly supervised.
- ▶ Children aged 8 and older may only use the vacuum cleaner without supervision if they have been shown how to use it in a safe manner. Children must be able to understand and recognise the possible dangers caused by incorrect operation.
- ▶ Children must not be allowed to clean or maintain the vacuum cleaner unsupervised.
- ▶ Please supervise children in the vicinity of the vacuum cleaner and do not let them play with it.

## en - Warnings and safety notes

---

- ▶ Keep children away from cleaning agents. Cleaning agents cause severe skin burns and severe eye damage. They can cause burning in the mouth and throat, or inhibit breathing. For this reason, keep children away from the AquaTwister mop attachment (depending on the model). Seek medical advice immediately if a child has swallowed or inhaled any cleaning agents.
- ▶ Risk of burning/scalding due to hot water when using the AquaTwister mop attachment (depending on the model). Children's skin is sensitive to high temperatures. Prevent children from coming into contact with hot water or hot parts of the vacuum cleaner.

### Technical safety

- ▶ Check both the vacuum cleaner and all accessories supplied with it for any visible signs of damage before use. Do not use a damaged vacuum cleaner or damaged accessory.
  - ▶ Compare the connection data on the data plate of the charger (voltage and frequency) with that of the mains electricity supply. This data must match exactly. Without modifications, the charger is suitable for 50 Hz and 60 Hz.
  - ▶ The vacuum cleaner operates at 25.2 V.  
It is classified as a class II appliance  and has a class III design .
- This appliance is supplied by a safety extra-low voltage (SELV) power source where the voltage is low enough to protect users from the risk of electrical shock. A class II charger is used for supplying power to charge the vacuum cleaner .
- ▶ The mains electrical plug must be fitted with an appropriate fuse.

▶ The Miele Multi Floor XXL Electrobrush, the Miele Electro Compact handheld brush and the AquaTwister mop attachment (depending on the model) are additional motor-driven devices designed specially for this Miele vacuum cleaner.

For safety reasons, the vacuum cleaner must not be used with any other Miele electrobrush/handheld brush.

For safety reasons, the vacuum cleaner must not be used with an electrobrush/handheld brush or mop attachment produced by another manufacturer.

▶ Before and during use, make sure that no coarse dirt or debris is/gets trapped in the bottom of the Multi Floor XXL Electrobrush or in the bottom of the Electro Compact handheld brush (supplied depending on model).

▶ Store the vacuum cleaner and all accessories at an ambient temperature between 0 °C and 45 °C.

▶ While the vacuum cleaner is under warranty, repairs should only be undertaken by a Miele authorised service technician. Otherwise the warranty will be invalidated.

▶ Repairs should only be carried out by a Miele authorised service technician. Repairs and other work by unqualified persons can cause considerable danger to users.

### **Correct use**

▶ Do not use the vacuum cleaner without the dust container, pre-filter and fine dust filter fitted.

▶ Keep the vacuum cleaner away from naked flames or other heat sources. Do not heat the vacuum cleaner. Do not expose the vacuum cleaner to direct sunlight.

## en - Warnings and safety notes

---

- ▶ Do not vacuum up liquid.  
Allow steam-cleaned or shampooed carpets and rugs to dry out completely before vacuuming.  
Switch the vacuum cleaner off immediately if you notice any moisture in the dust box. Proceed as described in “Cleaning and care” before operating the vacuum cleaner again.
- ▶ Never touch the Multi Floor XXL Electrobrush or Electro Compact handheld brush (varies according to the model) while it is rotating.
- ▶ Do not use the Multi Floor XXL Electrobrush or the Electro Compact handheld brush (varies according to the model) at head height.
- ▶ Do not vacuum at head height and do not let the suction get anywhere near a person's head.
- ▶ Do not vacuum up anything which has been burning or is still glowing e.g. cigarettes, ashes or coal, whether glowing or apparently extinguished.
- ▶ Do not use the vacuum cleaner to vacuum toner dust. Toner, such as that used in printers and photocopiers, can conduct electricity.
- ▶ Do not vacuum up any inflammable or combustible liquids or gases and do not vacuum in areas where such substances are stored.
- ▶ Observe the following information when using the AquaTwister mop attachment (depending on the model):
  - Use tap water with a maximum temperature of 60 °C.  
It is essential that you observe the flooring manufacturer’s instructions.
  - Do not use carbonated water.
  - Do not fill the container with more than 260 ml of water + 20 ml of floor cleaner.

- ▶ Do not use the AquaTwister mop attachment (depending on the model) without cleaning cloths.
- ▶ Only use standard floor cleaners for your flooring when using the AquaTwister mop attachment (depending on the model). Do not use washing-up liquid.
- ▶ Do not use any commercial or industrial cleaning agents when using the AquaTwister mop attachment (depending on the model). They can damage your flooring.
- ▶ Cleaning agents can cause burning on the skin and in the eyes, nose, mouth and throat. Avoid contact with the floor cleaner. Do not swallow floor cleaner. Seek medical attention immediately if floor cleaner has been swallowed.
- ▶ The flooring may be damp when the AquaTwister mop attachment (depending on the model) is used. This creates a risk of slipping.

### **Warning and safety notes for the AP03/AP04 battery and LG02/LG04 charger**

#### **Safety with children**

- ▶ People (including children) with reduced physical, sensory or mental capabilities, or lack of experience or knowledge, who are unable to use the LG02/LG04 charger safely may only use this vacuum cleaner if they are supervised whilst using it or have been shown how to use it in a safe way and understand and recognise the consequences of incorrect operation.
- ▶ Keep the AP03/AP04 battery out of the reach of children.
- ▶ Children must be kept away from the LG02/LG04 charger unless they are constantly supervised.

### Technical safety

▶ The AP03/AP04 battery and the LG02/LG04 charger are designed for use with the Miele HS27 vacuum cleaner. For safety reasons, the vacuum cleaner must not be used with another battery or charger produced by another manufacturer.

▶ Temporary or permanent operation on an autonomous power supply system or a power supply system that is not synchronised with the mains power supply (e.g. island networks, back-up systems) is possible. A prerequisite for operation is that the power supply system complies with the specifications of EN 50160 or an equivalent standard. The function and operation of the protective measures provided in the domestic electrical installation and in this Miele product must also be maintained in isolated operation or in operation that is not synchronised with the mains power supply, or these measures must be replaced by equivalent measures in the installation. As described, for example, in the current version of BS OHSAS 18001–2 ISO 45001.

▶ If you are using a mains plug adapter, make sure that it is approved for continuous operation.

▶ Charge and use the AP03/AP04 battery at an ambient temperature between 0 °C and 45 °C.

Using the AP03/AP04 battery outside of this ambient temperature range will limit its performance.

▶ Batteries will deplete over time. They can then leak corrosive fluids. Avoid contact with the eyes and skin. In the event of contact, rinse thoroughly with water and seek medical advice.

▶ Only use the LG02/**xx** or LG04/**xx** charger supplied for charging the AP03/AP04 battery.



**xx** stands for 01, 02, 03, 04, 06 or 07 and therefore the version of your LG02/LG04 charger:

<b>xx</b>	
01	AT, BE, BG, CH, CL, CZ, DE, DK, EE, ES, FI, FR, GR, HR, HU, IT, KZ, LT, LU, LV, NL, NO, PL, PT, RO, RS, RU, SE, SI, SK, TR, UA, ZA
02	AE, HK, MY, SG
03	BR, CA, JP, MX, US
04	AU, NZ
06	KR
07	IE, UK

▶ Stop using the AP03/AP04 battery immediately if you notice an unusual smell from it, if liquid is leaking from it, if it is significantly overheating or if it is discoloured or deformed. Dispose of the AP03/AP04 battery immediately (see safety note “Disposing of the AP03/AP04 battery” at the end of the following section “Correct use”, as well as “Sustainability and environmental protection” – “Disposing of old batteries”).

▶ The AP03/AP04 lithium-ion battery is subject to the dangerous goods legislation. The user is permitted to transport the AP03/AP04 battery by road without having to observe any further requirements. Please contact the Customer Service before sending the AP03/AP04 battery. Only send AP03/AP04 batteries that are undamaged and have been fully run down. Insulate the metal contacts with adhesive tape to prevent short circuits. Pack the AP03/AP04 battery in such a way that it is not able to move around inside the packaging.

## en - Warnings and safety notes

---

### Correct use

- ▶ Do not drop or throw the AP03/AP04 battery. For safety reasons, do not continue to use an AP03/AP04 battery which has been damaged.
- ▶ Keep the AP03/AP04 battery away from naked flames or other heat sources. Do not heat the AP03/AP04 battery. Do not expose the battery to direct sunlight.
- ▶ Do not cause a short circuit by bridging the contacts of the AP03/AP04 battery, either unintentionally or deliberately.
- ▶ Do not dismantle the AP03/AP04 battery.
- ▶ Do not allow the AP03/AP04 battery to come into contact with liquids.
- ▶ Keep the LG02/LG04 charger away from liquids and soiling.
- ▶ Only use the LG02/LG04 charger and in dry, enclosed and well-ventilated rooms.
- ▶ Disconnect the LG02/LG04 charger from the power supply if it is not to be used for a longer period of time.
- ▶ Disposing of the AP03/AP04 battery: remove the AP03/AP04 battery from the vacuum cleaner. Insulate the metal contacts with adhesive tape to prevent short circuits. Dispose of the AP03/AP04 battery in a municipal recycling facility. Do not dispose of the AP03/AP04 battery with your household waste.

### Cleaning

- ▶ The Multi Floor XXL Electrobrush, the Electro Compact handheld brush, the AquaTwister mop attachment (depending on the model), the PowerUnit, the suction tube and the Comfort handle contain electrical wires. The plug contacts must not come into contact with water.

▶ Clean the vacuum cleaner and accessories only with a dry or slightly damp cloth when disconnected from the power supply.

Exception:

- Dust container: empty the dust container and remove the pre-filter. Clean the dust container using water and mild washing-up liquid. Then dry the dust container carefully. Replace the pre-filter in the dust container.
- AquaTwister mop attachment (depending on the model): always empty the water container after floor cleaning. Clean the container with water and mild washing-up liquid. Then dry it carefully.
- Cleaning cloths (depending on the model): clean the cleaning cloths as specified on the care label.

▶ The AquaTwister mop attachment (depending on the model) is not dishwasher-safe.

### **Accessories and spare parts**

▶ Only use genuine accessories with the Miele logo on the packaging. The manufacturer cannot otherwise guarantee the safety of the product.

▶ Miele can only guarantee the safety of the appliance when genuine Miele replacement parts are used. Faulty components must only be replaced with genuine Miele replacement parts.

▶ Miele will guarantee to supply functional spare parts for a minimum of 10 years and up to 15 years following the discontinuation of your vacuum cleaner.



### **Transport**

▶ The packaging material protects the vacuum cleaner from transport damage. We recommend you keep the packaging for transport purposes.

# en - Familiarisation

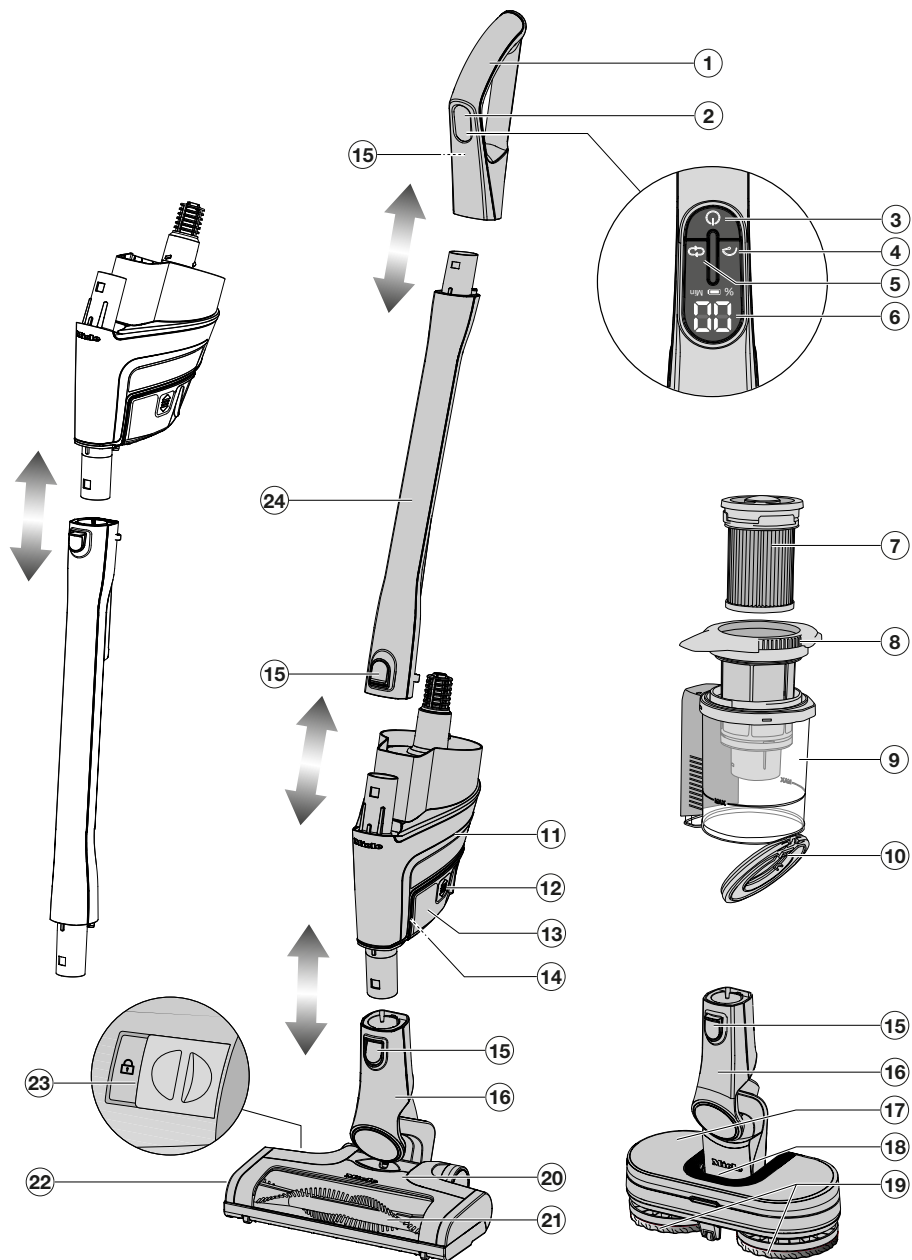
## Guide to the appliance



- ① Handle
- ② Display
- ③ On/Off switch 
- ④ Boost mode button 
- ⑤ Button for setting the power and wetting level (depending on the model) 
- ⑥ Display (battery charge status, power level, time left, fault messages)
- ⑦ HX-FSF-2 fine dust filter
- ⑧ Pre-filter
- ⑨ Dust container with **MAX** mark
- ⑩ Dust container flap
- ⑪ PowerUnit with a connection at the bottom for the electrobrush, AquaTwister mop attachment (depending on the model) and suction tube, and a connection at the top for the suction tube and the handle
- ⑫ Release buttons for battery (on both sides of the battery)
- ⑬ APO3/APO4 lithium-ion battery (HX-LA 10)
- ⑭ Charging socket (at the bottom of the battery)
- ⑮ Release buttons (on the handle at the back)
- ⑯ Connector
- ⑰ HX-AT 10 AquaTwister mop attachment (depending on the model)
- ⑱ Release catch for removing the water container (depending on the model)
- ⑲ HX-APU AquaPads Universal cleaning cloths (depending on the model)
- ⑳ Multi Floor XXL electrobrush (with BrilliantLight lighting depending on the model)
- ㉑ Removable roller brush
- ㉒ Electrobrush cover
- ㉓ Release catch for opening the electrobrush
- ㉔ Suction tube

## Disposing of the packaging material

The packaging material is used for handling and protects the appliance from transport damage. The packaging material used is selected from materials which are environmentally friendly for disposal and can generally be recycled.

Recycling the packaging material reduces the use of raw materials. Use material-specific collection points for valuable materials and take advantage of return options.

## Disposing of your old appliance

Before disposing of your old appliance, remove the fine dust filter and dispose of it with your household waste.

Electrical and electronic appliances contain many valuable materials. They also contain certain materials, compounds and components which were essential for their correct functioning and safety. These could be hazardous to human health and to the environment if disposed of with household waste or if handled incorrectly. Please do not, therefore, dispose of your old appliance with household waste.



Instead, please make use of officially designated collection and disposal points to dispose of and recycle electrical and electronic appliances in your local community, with your dealer or with Miele, free of charge. By law, you are solely responsible for deleting any personal data from the old appliance prior to disposal. You are legally obliged to remove any old batteries which are not securely enclosed by the appliance

and to remove any lamps without destroying them, where this is possible. These must be taken to a suitable collection point where they can be handed in free of charge. Please ensure that your old appliance poses no risk to children while being stored for disposal.

## Disposing of old batteries

In many cases, electrical and electronic appliances contain batteries which must not be disposed of with household waste after use. You are legally obliged to remove any old batteries which are not securely enclosed by the appliance and take them to a suitable collection point (e.g. retailer) where they can be handed in free of charge. Insulate the metal contacts with adhesive tape to prevent short circuits. Batteries may contain substances which can be hazardous to human health and the environment.

The labelling on the battery will provide further information. For example, batteries containing lithium are marked “Li-ion”. The bin symbol with a cross through it means that the batteries must not be disposed of in household waste. We are also required to inform you that a bin with a cross through it which also has one or more chemical symbols on it indicates that the battery contains lead (Pb), cadmium (Cd) and/or mercury (Hg).



Old batteries contain valuable raw materials which can be recycled. Disposing of batteries separately makes them easier to handle and recycle.

## Familiarisation

### Illustrations

The illustrations referred to in the text are shown on the fold-out pages at the end of these operating instructions.

### 3 vacuum cleaner configuration options

Advantages of placing the **PowerUnit at the bottom**, see “Appliance description”:

- Ergonomic (reduced strain on the wrist)
- Secure self-standing function possible
- Convenient for cleaning large areas

Advantages of placing the **PowerUnit at the top**, see “Appliance description”:

- Convenient for cleaning underneath low furniture
- Fast removal of the PowerUnit possible

Advantages of the **PowerUnit solo** (Fig. 01):

- Fast and targeted vacuuming of crumbs or fluff
- Convenient use of the three-piece accessory set

### Function of the indicators in the display (Fig. 02)

During the charging process, the battery symbol flashes and the battery charge status is displayed as a percentage for 10 seconds.

If you then want to display the battery charge status again for 10 seconds, press the On/Off switch on the handle .

When the battery is fully charged, the battery symbol lights up for approx. 10 minutes. The display then switches off to save energy.

When the vacuum cleaner is in use, the selected power level **LO**, **EC** or **HI** is displayed for 5 seconds. After a short interruption, the time left at the selected power level is displayed in minutes. When a time left of 2 minutes is reached, the battery symbol also flashes.

If the battery has not been used for a long time and has run down, it will switch to safe mode. When charging the battery in the PowerUnit, the indicator in the display only responds after approx. 30–60 minutes.

### Accessories included (Fig. 03)

#### ① XL upholstery nozzle

Accessory for cleaning upholstery, mattresses and cushions.

#### ② Crevice nozzle

Accessory for cleaning in folds, crevices or corners.

#### ③ Dusting brush

Accessory for vacuuming skirting boards, carved furniture or ornaments.

The head can be swivelled to adjust the angle.

#### ④ Accessory holder for fitting to wall bracket

For storing the three-piece accessory set.

You can fit the accessories holder to the wall bracket (see “Commissioning” – “Connecting the accessories holder”).

### Accessories holder for the suction tube (Fig. 04)

This accessories holder allows you to carry around 2 accessories while you vacuum.

### Multi Floor XXL electrobrush

(see “Appliance description”)

 Damage caused by trapped material.

Risk of the flooring getting scratched. Make sure that there is no coarse dirt or debris trapped in the bottom of the electrobrush, e.g. shards or stones.

In conjunction with the electrobrush, the vacuum cleaner can be used for daily cleaning of carpets, rugs and hard flooring which is not susceptible to scratching.

### HX-HC 10 Hardfloor Care Tool (depending on the model) (Fig. 05)

When fitted with the Hardfloor Care soft roller, the electrobrush can be used to clean delicate hard floors.

When you use the Hardfloor Care soft roller, the Electrobrush power rating is automatically set to the optimum level – this can lead to a change in the operating noise.

### HX-AT 10 AquaTwister mop attachment (depending on the model)

(see “Appliance description”)

In conjunction with the AquaTwister mop attachment, the vacuum cleaner can be used for daily wet mopping of hard floors. It is supplied with 2 HX-APU AquaPads Universal cleaning cloths, a bottle of FloorClean floor cleaner and a drip tray for storing the mop attachment.

### HX-EC 10 Electro Compact handheld brush (depending on the model) (Fig. 06)

 Damage caused by trapped material.

Risk of the flooring getting scratched. Make sure that there is no coarse dirt or debris trapped in the bottom of the handheld brush, e.g. shards or stones.

In conjunction with the handheld brush, the vacuum cleaner is particularly suitable for intensive cleaning of car seats and carpeted stairs.

For optimum cleaning results on upholstery, use the upholstery nozzle XL.

### Additional HX-LA battery (depending on the model)

Before charging the battery for the first time, you must read the information in “Commissioning” – “General battery information”.

### 3D4U

With 3D4U, Miele offers free accessories to download for your 3D printer ([www.miele.com](http://www.miele.com), Service, 3D4U).

### Optional accessories

We recommend using only accessories bearing the Miele logo on the packaging. Only these will guarantee the optimum suction power of your vacuum cleaner and the best possible cleaning results.

Please note that faults and damage caused by use of accessories which do not bear the Miele logo on the packaging are not covered by the vacuum cleaner warranty.

These and many other products can be ordered from the Miele online shop, the Miele Customer Service Department or your Miele dealer.

Certain models are supplied with one or more of the following accessories as standard.

### FloorClean floor cleaner

Floor cleaner for use in the AquaTwister mop attachment.

### Universal brush (HX-UB)

For gentle vacuuming of books, shelves or similar.

### Crevice nozzle, 21 cm (HX-CN)

Extra long crevice nozzle for cleaning in folds, crevices, and corners.

### Extendable flexible XL crevice nozzle (HX-CNXL)

The flexible crevice nozzle can reach 60 cm for cleaning hard-to-reach areas.

### Hose extension (HX-FSH 10)

For increasing the vacuuming radius by maximum 120 cm.

## Commissioning

### Assembling the vacuum cleaner

Take care to assemble the vacuum cleaner exactly as specified in the appliance description until it clearly clicks into place (see “Familiarisation” – “Appliance description”).

If you position the handle or the suction tube on top of the PowerUnit, make sure to fit these parts **along the guide** onto the PowerUnit connector (Fig. 07).

### Separating components

- If you want to separate components from each other, press the corresponding release button (see “Familiarisation” – “Appliance description”).

### General battery information

The rechargeable battery is supplied not fully charged.

Charge the battery completely before using it for the first time. Allow approximately 4 hours for this.

The maximum charging capacity is only achieved once the battery has been charged and run down five times.

You can use the vacuum cleaner for up to 15 minutes if you are using it in its fully assembled state at the maximum power level.

If, however, you are using the PowerUnit solo on its own and select the lowest power level, you can vacuum for up to 70 minutes.

To benefit from the battery’s full capacity, we recommend running it down completely before recharging.

Only carry out the charging process in enclosed, dry and well-ventilated spaces. The battery and charger must not come into contact with liquids or soiling.

### Inserting the battery (Fig. 08)

- Push the battery along the guide lines until it audibly clicks into place in the PowerUnit.

Initial activation of the battery in the PowerUnit is a mandatory requirement before using the vacuum cleaner for the first time.

## Storing and charging the battery upright (Fig. 09)

Before charging the battery for the first time, you must read the information in "General battery information".

- Select the **PowerUnit at the bottom** configuration option.
- To secure the vacuum cleaner in the upright position, swing it forwards until the electrobrush connector audibly clicks into place.
- Plug the charging plug of the supplied charging cable into the charging socket on the bottom of the battery.
- Plug the charger into a power socket.

Charging starts and the battery symbol flashes.

## Storing and charging the battery in the wall bracket (Fig. 10)

Before charging the battery for the first time, you must read the information in "General battery information".

### Selecting a location

You will need a suitable location near a free power socket for mounting the appliance on the wall.

Depending on how you decide to configure your vacuum cleaner, select a distance of 45 cm or 98 cm between the bottom edge of the mounting plate and the floor (Fig. 11).

Be careful not to damage any cables laid in the wall.

## Wall mounting

The wall bracket included has a mounting plate with a bag of screws attached to the back.

- Remove the bag of screws.

- Press the release button at the bottom of the wall bracket (Fig. 12).
- Remove the mounting plate by sliding it downwards (Fig. 13).

## Attaching the mounting plate to the wall (Fig. 14)

2 plugs and 2 T20 TORX screws are supplied in the screw bag. You will also need a battery-operated screwdriver or a drill (with a drilling diameter of 6 mm).

- Attach the mounting plate to the wall.

## Attaching the charging cable to the wall bracket (Fig. 15, 16 + 17)

A cable compartment is located on the underside of the wall bracket.

- Press both release buttons on the underside of the wall bracket and remove the cover (Fig. 15).
- Plug the supplied charging plug into the opening from above (Fig. 16).
- Lay the charging cable in its guide (Fig. 16).
- Refit the cover and lock the cable compartment (Fig. 17).

## Connecting the accessories holder (Fig. 18) (if required)

- Push the accessories holder onto the wall bracket as far as it will go.

## Connecting the wall bracket

- Slide the wall bracket down into the mounting plate from above until it audibly clicks into place (Fig. 19).
- Insert the fully assembled vacuum cleaner, with the battery inserted, down into the wall bracket from above (Fig. 20).
- Plug the charger into the power socket.

Charging starts and the battery symbol flashes.

### Attaching cleaning cloths to the AquaTwister mop attachment (depending on the model) (Fig. 21)

- Press the included cleaning cloths firmly and carefully onto the underside of the AquaTwister mop attachment.

### Fill the water container of the AquaTwister mop attachment (depending on the model) (Fig. 22, 23 + 24)

- Press the release button on the inside of the AquaTwister mop attachment and remove the water container (Fig. 22).
- Place the water container upside down on a level, clean surface.
- Open the rubber stopper and fill the water container with 20 ml of floor cleaner first, followed by a maximum of 260 ml of water (Fig. 23).

**Tip:** There is a dispensing aid for 20 ml quantities in the cap of the FloorClean floor cleaner.

- Close the water container and press the rubber stopper firmly into place all the way round.
- Position the hinges of the water container at an angle on the AquaTwister mop attachment and press down until the water container clicks into place (Fig. 24).

## Operation

### Starting vacuuming (Fig. 25)

- If you have charged the battery in the wall bracket, take the vacuum cleaner out of the wall bracket.
- If you have charged the battery directly, unplug the charging plug from the charging socket on the bottom of the battery.

**Tip:** For the best possible cleaning results, always run the ComfortClean self-cleaning function before switching on the vacuum cleaner (see “Cleaning and care” – “Using the ComfortClean self-cleaning function”).

- Press the On/Off switch on the handle .

If the battery is charged, the vacuum cleaner will switch on at the medium power level (**EC** in the display).

- Select a different power level if required .

**LO** Low-Mode – lowest power level for light soiling

**EC** Eco-Mode – medium power level for normal soiling

**HI** High-Mode – highest power level for heavy soiling

You can select the Boost mode function  for 10 seconds to increase the suction power briefly. After cooling down for 5 seconds, power boost can be selected again.

Reducing the suction power reduces the amount of effort required to manoeuvre the electrobrush.

The flooring detection is activated at every power level.

The electrobrush power rating is automatically set to the optimum level based on the type of flooring and roller used – this can lead to a change in the operating noise.

**Good to know**

**Cleaning tips**

**Tip:** The suction tube is not a convenient option for cleaning car seats or stairs.

**Tip:** Do not use the electrobrush when vacuuming ceilings.

**Tip:** If you ever need to vacuum up substantial amounts of coarse dirt or debris, use the PowerUnit solo configuration concept (see “Familiarisation” – “Vacuum cleaner configuration options”).

**Self-standing function for short pauses in vacuuming**

 Risk of injury caused by vacuum cleaner falling over.

Only use the self-standing function when the PowerUnit is fitted at the bottom of the vacuum cleaner.

Do not use the self-standing function if the vacuum cleaner is on a sloping surface, e.g. a ramp.

- Swing the vacuum cleaner forwards until the electrobrush connector audibly clicks into place.

The vacuum cleaner stays securely upright, the electrobrush switches itself off and the battery is conserved.

If you then unlock the connector on the electrobrush, the electrobrush will switch on again.

**Starting the mopping process with the AquaTwister mop attachment (depending on the model)**

- With the vacuum cleaner switched off, connect the filled AquaTwister mop attachment with cleaning cloths attached.

- Press the On/Off switch on the handle  (Fig. 25).

The AquaTwister mop attachment is detected and the two cleaning cloths start to rotate. The display shows **1**, and the floor is wetted slightly.

- Select a wetting level .

- Level 0** No wetting
- Level 1** Light wetting
- Level 2** Heavy wetting

For intense wetting for a duration of 30 seconds, select the Boost mode function .

Progress is tracked in the display. You can stop wetting manually at any time by pressing the switch again.

## Cleaning and care

### Caring for the vacuum cleaner and accessories

 Risk of injury caused by rotating roller brush.

You can injure yourself on the rotating roller brush.

Always switch the vacuum cleaner off before caring for it. To do this, press the On/Off switch on the handle .

 Risk of electric shock from mains voltage.

If moisture gets into the charger, there is a risk of electric shock.

Do not let the charger get wet.

- The vacuum cleaner and all plastic accessories should be cleaned with a commercially available cleaner suitable for plastic.

 Damage due to unsuitable cleaning agents.

All surfaces are susceptible to scratching. Contact with unsuitable cleaning agents can alter or discolour all surfaces.

Do not use abrasive cleaning agents, glass cleaning agents, all-purpose cleaners or oil-based care products.

### Filter system (Fig. 26)

- ① Fine dust filter (HX-FSF-2)
- ② Pre-filter
- ③ Dust container
- ④ Dust container flap

### Using the ComfortClean self-cleaning function (Fig. 27)

Always run the interim cleaning function for the fine dust filter before emptying the dust container. You should also run it whenever the suction power begins to drop.

This enables the vacuum cleaner to achieve the very best cleaning results again straight away.

- The fine dust filter is located in the lid of the dust container. Twist it anti-clockwise by 3 180° turns. Use the recesses to help you.

When turning the cap, you will hear a noise, which is a normal part of how the ComfortClean self-cleaning function works.

### Emptying the dust container (Fig. 28–32)

Always empty the dust container before the dust reaches the **MAX** mark.

- Turn the pre-filter in the direction of the arrow to the first stop. Use the grey gripping surfaces to help you do this (Fig. 28).
- Lift the dust container up and off the PowerUnit (Fig. 29).

Provided that no prohibited substances are present, the contents of the dust container can be disposed of with normal household waste.

- Hold the dust container close to the bin to prevent dust from billowing out.
- Turn the pre-filter in the direction of the arrow to the next stop. Use the grey gripping surfaces to help you do this (Fig. 30).

The dust container flap will open and the dust will fall out (Fig. 31).

If dust balls, hair or coarse debris do not fall out, remove the pre-filter by pulling it up and out (see “Cleaning the fine dust filter and pre-filter” below).

- Turn the pre-filter back to its original position.
- Close the dust container flap, making sure it clicks into place.
- Slide the dust container carefully along the guide and down onto the PowerUnit connector from above until it audibly clicks into place (Fig. 32).

**Cleaning the dust container (when required)**

- Clean the dust container using water and mild washing-up liquid.
- Dry the dust container thoroughly.

**Cleaning the fine dust filter and pre-filter (Fig. 33–36)**

Clean both filters thoroughly at least once every 3 months.

When cleaning them, it is essential to follow the steps in the order described.

- Remove and empty the dust container.
- Turn the pre-filter beyond the stop until the arrow tips are aligned at the top ① (Fig. 33).
- Lift the pre-filter up and out of the dust container ② (Fig. 33).
- Twist the fine dust filter anti-clockwise by 10 180° turns. Use the recesses to help you (Fig. 27).

You will hear an operating noise, which is a normal part of how the Comfort-Clean function works.

- Twist the fine dust filter clockwise. Use the recesses to help you (Fig. 34).
- Remove the fine dust filter (Fig. 34).

 Risk of damage caused by incorrect cleaning.  
The fine dust filter can become damaged and be less effective as a result. Do not clean the fine dust filter with water and avoid cleaning the inside. Do not use pointed or sharp-edged objects for cleaning. Do not brush the fine dust filter.

- Hold the fine dust filter over a bin.
- Empty the fine dust filter by carefully tapping the rubberised lower edge.
- Turn the fine dust filter slightly while you do this to free the dirt from all of the crevices.

 Risk of damage caused by incorrect cleaning.  
The pre-filter can become damaged and be less effective as a result. Do not clean the pre-filter with water. Do not use pointed or sharp-edged objects to clean the filter.

- Clean the pre-filter with the dusting brush supplied or with a dry cloth.
- Insert the fine dust filter into the pre-filter and press the round cap on the fine dust filter down as far as it will go.

To continue achieving the best possible cleaning results, replace the fine dust filter (HX-FSF-2) with a new one after approx. 3 years.

- Reinsert the pre-filter into the dust container (Fig. 35).

- Line up the two arrows and lock the pre-filter in its original position (Fig. 36).
- Close the flap and reattach the dust container to the PowerUnit connector (Fig. 32).

### **Cleaning the electrobrush/handheld brush (depending on the model) (Fig. 37)**

- Disconnect the electrobrush/handheld brush from the vacuum cleaner.
- Place the electrobrush/handheld brush upside down on a level, clean surface.
- Cut any threads or hairs with a pair of scissors. To guide the scissors, move along the guide track on the roller brush.

The cut threads and hair will be vacuumed up the next time the vacuum cleaner is used.

If the small running wheels of the electrobrush are very heavily soiled or blocked, you can remove them for cleaning. To remove them, use a flat-head screwdriver.

### **Removing the roller brush from the electrobrush / Inserting the Hardfloor Care Tool (depending on the model) (Fig. 38)**

You can take the roller brush out of the electrobrush in order to remove stubborn soiling and clean the inside of the electrobrush or Hardfloor Care Tool.

- Unlock the flap so that the  symbol becomes visible ①.
- Swivel the flap upwards as far as it will go ②.
- Remove the roller brush ③.

- Remove the roller brush handle if you identify heavy soiling there ④.
- Clean the roller brush and the roller brush handle, and remove any stubborn soiling inside the Electrobrush.
- Reassemble the electrobrush in reverse order.

### **Removing the roller brush from the handheld brush (depending on the model) (Fig. 39)**

You can take the roller brush out of the handheld brush in order to remove stubborn soiling and clean the inside of the handheld brush.

- Unlock the roller brush underneath with a coin and swivel the side flap forwards.
- Remove the flap with the roller brush.
- Clean the roller brush and remove any stubborn dirt inside the handheld brush.
- Reassemble the handheld brush in reverse order.

### **Replacing the rechargeable battery**

An original Miele APO3/APO4 lithium-ion battery (HX-LA) is required.

Follow the instructions regarding the handling and disposal of rechargeable batteries found in the following sections: “Warning and safety notes”, “Sustainability and environmental protection” and “Commissioning” (“General battery information”).

### **Cleaning the water container of the AquaTwister mop attachment (depending on the model)**

Always empty the water container after floor cleaning. Clean the container whenever necessary.

- Clean the container with water and mild washing-up liquid.
- Dry it carefully.

### **Cleaning the cleaning cloths for the AquaTwister mop attachment (depending on the model)**

- Clean the cleaning cloths as specified on the care label.

## Troubleshooting

Many malfunctions and faults can be easily remedied. You can save time and money in many cases, as you do not need to contact Customer Service.

More information to help you remedy faults yourself can be found at [www.miele.de/support/customer-assistance](http://www.miele.de/support/customer-assistance). Alternatively, scan the QR code.



**⚠** Risk of injury caused by rotating roller brush.

You can injure yourself on the rotating roller brush.

Switch the vacuum cleaner off before dealing with any problems. To do this, press the On/Off switch on the handle .

Problem	Cause and remedy
<b>Rapid flashing of the battery symbol</b>	The rechargeable battery is not sufficiently charged. <ul style="list-style-type: none"> <li>■ Charge the battery exactly as described in these operating instructions.</li> </ul>
<b>Two symbols appearing alternately in the display</b>	“Suction duct blocked” fault <ul style="list-style-type: none"> <li>■ Select a lower power level.</li> <li>■ Check and clean all airways.</li> </ul>
<b>F1</b>	“Handle not recognised” fault <ul style="list-style-type: none"> <li>■ Remove the handle and refit it until it clicks into place.</li> <li>■ Remove the battery, wait for 10 seconds and reinsert it.</li> </ul>
<b>F2</b>	“Motor overheating” fault <ul style="list-style-type: none"> <li>■ Empty and clean the dust container, pre-filter and fine dust filter.</li> <li>■ Remove the battery, wait for 10 seconds and reinsert it.</li> <li>■ Wait for approximately 30 minutes before switching the vacuum cleaner back on again.</li> </ul>
<b>F4</b>	“Battery overheating” or “Battery not recognised” fault <ul style="list-style-type: none"> <li>■ Wait for approximately 30 minutes before switching the vacuum cleaner back on again.</li> <li>■ Insert an original Miele AP03/AP04 lithium-ion rechargeable battery (HX LA).</li> </ul>

Problem	Cause and remedy
<b>F 5</b>	Internal system error ■ Remove the battery, wait for 10 seconds, reinsert it and charge it.
	“Electrobrush blocked” fault ■ Select a lower power level. ■ Clean the electrobrush. ■ For stubborn soiling, remove the roller brush from the electrobrush. Clean the roller brush and the inside of the electrobrush.
	“AquaTwister mop attachment blocked” fault (depending on the model) ■ Apply less pressure when mopping. ■ Clean the cleaning cloths.
Problem	Cause and remedy
<b>The vacuum cleaner does not start when it is switched on.</b>	There is no battery inserted or the battery has been inserted incorrectly. ■ Insert the battery or check that the battery is seated correctly.
	The battery is in safety mode. ■ Start a charging process.
	The rechargeable battery is not sufficiently charged. ■ Charge the battery exactly as described in these operating instructions.
	An original Miele battery has not been inserted. ■ Insert an original Miele AP03/AP04 lithium-ion rechargeable battery (HX LA).
	The battery was not placed in the PowerUnit when charging it for the first time. ■ To activate the battery, it is essential to place it in the PowerUnit when charging it for the first time.
	The charging plug is still plugged in. ■ Pull the charging plug out of the charging socket on the bottom of the battery.
<b>The roller brush is not rotating.</b>	The electrobrush/roller brush is dirty. ■ Remove threads and hair with scissors and remove the roller brush to remove stubborn soiling.

Problem	Cause and remedy
Cleaning performance is reduced.	The fine dust filter/pre-filter is soiled. ■ Use the ComfortClean self-cleaning function. ■ Clean both filters thoroughly.
	The fine dust filter is worn. ■ Insert a new HX FSF-2 fine dust filter.
The electrobrush switches itself off.	The electrobrush is overloaded – this can happen on surfaces like deep-pile carpet. ■ Switch the vacuum cleaner off and switch it on again at a reduced suction power level.
	The self-standing function has been selected with the <b>PowerUnit at the bottom</b> configuration. ■ Unlock the electrobrush connector.
The vacuum cleaner switches off automatically.	The vacuum cleaner is overloaded. ■ Switch the vacuum cleaner back on.
The operating noise is changing during vacuuming.	The Electrobrush power rating is automatically set to the optimum level based on the type of flooring and roller brush used. ■ The noise is not unusual – the vacuum cleaner is functioning normally.
	The Boost mode function has been selected. ■ The noise is part of the normal functioning of Boost mode.
The vacuum cleaner keeps falling over.	<b>PowerUnit at the top</b> has been selected. ■ Select <b>PowerUnit at the bottom</b> .
The AquaTwister mop attachment (depending on the model) is rotating unevenly.	The cleaning cloths have not been attached evenly. ■ Press on the cleaning cloths firmly and carefully.

## Customer Service

### Contact in case of malfunction

In the event of any faults which you cannot remedy yourself, please contact your Miele Dealer or Miele Service.

Contact information for Miele Service can be found at the end of this document.

Please note that telephone calls may be monitored and recorded for training purposes and that a call-out charge will be applied to service visits where the problem could have been resolved as described in this booklet.

**Warranty**

For information on the appliance warranty specific to your country, please contact Miele. See end of this document for address.

In the UK, your appliance warranty is valid for 2 years from the date of purchase. However, you must activate your cover by calling 0330 160 6640 or registering online at [www.miele.co.uk](http://www.miele.co.uk).

<b>Consignes de sécurité et mises en garde</b> .....	<b>61</b>	Montage du support pour accessoires (si nécessaire) .....	79
Consignes de sécurité et mises en garde pour batterie et chargeur APO3/APO4. ....	66	Fixer le support mural.....	79
<b>Prise en main</b> .....	<b>71</b>	Fixer les chiffons sur l'accessoire de lavage AquaTwister (selon le modèle) .....	79
Description de l'appareil .....	71	Remplir le réservoir de l'accessoire de lavage AquaTwister (selon le modèle) .....	79
<b>Développement durable et protection de l'environnement</b> .....	<b>73</b>	<b>Utilisation</b> .....	<b>79</b>
<b>Prise en main</b> .....	<b>75</b>	Démarrer l'aspiration .....	79
Références des croquis .....	75	Bon à savoir.....	80
3 possibilités de montage de l'aspirateur .....	75	Conseils de nettoyage .....	80
Fonction de l'affichage à l'écran ....	75	Fonction parking en cas de courtes pauses d'aspiration .....	80
Accessoires fournis .....	75	Démarrer le lavage avec l'accessoire de lavage AquaTwister (selon le modèle) .....	80
Support à accessoires pour tube d'aspiration .....	76	<b>Nettoyage et entretien</b> .....	<b>81</b>
Électrobrosse Multi Floor XXL.....	76	Nettoyage de l'aspirateur et des accessoires .....	81
Hardfloor Care Tool HX-HC 10 (selon modèle) .....	76	Système de filtration .....	81
Accessoire de lavage AquaTwister HX-AT 10 (selon le modèle) .....	76	Utilisation de la fonction d'auto-nettoyage ComfortClean .....	81
Brosse manuelle Electro Compact HX-EC 10 (en fonction du modèle). ....	76	Vider le collecteur .....	81
Batterie supplémentaire HX-LA (selon le modèle) .....	76	Nettoyer le collecteur (si nécessaire) .....	82
3D4U .....	76	Nettoyer le filtre à poussières fines et le premier filtre .....	82
Accessoires disponibles en option .	77	Nettoyer l'électrobrosse/ l'électrobrosse manuelle(selon modèle) .....	83
<b>Mise en service</b> .....	<b>77</b>	Retirer la brosse cylindrique de l'électrobrosse / insérer le Hardfloor Care Tool (selon le modèle) ....	83
Assemblage de l'aspirateur .....	77	Retirer la brosse cylindrique de l'électrobrosse manuelle (selon le modèle) .....	84
Séparation des composants .....	77	Remplacement de la batterie .....	84
Remarques générales concernant la batterie.....	77	Nettoyer le réservoir de l'accessoire de lavage AquaTwister (selon le modèle) .....	84
Mise en place de la batterie .....	78		
Palier et charge de la batterie en position verticale .....	78		
Stocker et charger la batterie dans le support mural .....	78		
Sélectionner l'emplacement.....	78		
Montage mural.....	78		
Fixer la plaque de montage au mur .	78		
Fixer le câble de chargement dans le système de fixation murale .....	78		

## fr - Table des matières

---

Nettoyer les chiffons de l'accessoire de lavage AquaTwister (selon le modèle).....	84
<b>En cas d'anomalie</b> .....	<b>85</b>
<b>Service après-vente</b> .....	<b>88</b>
Contact en cas d'anomalies .....	88
Garantie .....	88

Cet aspirateur répond aux réglementations de sécurité en vigueur. Toute utilisation non conforme peut causer des dommages corporels et matériels.

Lisez attentivement ce mode d'emploi avant d'utiliser cet aspirateur pour la première fois. Il contient des informations importantes sur la sécurité, l'utilisation ainsi que le nettoyage et l'entretien de l'aspirateur. Vous vous protégerez et éviterez ainsi de détériorer votre matériel.

Conformément à la norme CEI 60335-1, Miele indique expressément de lire impérativement le chapitre « Mise en service » et de suivre les consignes de sécurité et avertissements.

Miele ne peut être tenu pour responsable des dommages dus au non-respect des consignes.

Conservez ce mode d'emploi et veuillez le remettre en cas de cession de cet appareil.

Éteignez toujours l'aspirateur après utilisation et avant de le nettoyer, de changer d'accessoire, de résoudre une anomalie ou si vous souhaitez procéder à un entretien. Pour ce faire, utilisez la touche Marche/Arrêt de la poignée.

### Utilisation conforme

- ▶ Cet aspirateur est conçu pour l'aspiration quotidienne des tapis, moquettes et sols durs peu fragiles. En combinaison avec l'accessoire de lavage AquaTwister (selon le modèle), cet aspirateur convient pour le balayage quotidien légèrement humide des sols durs. Veuillez vous conformer aux conseils de nettoyage et d'entretien du fabricant du revêtement de sol.
- ▶ Cet aspirateur ne doit pas être utilisé en extérieur.

## fr - Consignes de sécurité et mises en garde

---



- ▶ Cet aspirateur est destiné à une utilisation à la maison ou de type domestique. Cet aspirateur ne doit pas être utilisé sur un chantier, en extérieur.
- ▶ Cet aspirateur est conçu pour une utilisation jusqu'à 4000 m d'altitude au-dessus du niveau de la mer.
- ▶ N'utilisez l'aspirateur que dans le cadre domestique, pour aspirer des poussières sèches. N'utilisez pas cet aspirateur sur les hommes et les animaux. Toute autre application, adaptation ou modification de l'aspirateur est interdite.
- ▶ Les personnes (y compris les enfants) qui ne sont pas en mesure d'utiliser l'aspirateur en toute sécurité en raison de déficiences physiques, sensorielles ou mentales, de leur inexpérience ou de leur ignorance ne doivent pas utiliser l'aspirateur sans la surveillance ou les instructions d'une personne responsable.

### **Précautions à prendre avec les enfants**

- ▶ Risque d'asphyxie ! Les enfants se mettent en danger en s'enveloppant dans les matériaux d'emballage (film plastique, par exemple) ou en glissant leur tête à l'intérieur. Tenez les matériaux d'emballage hors de portée des enfants.
- ▶ Tenez les enfants de moins de huit ans éloignés de l'appareil à moins qu'ils ne soient sous étroite surveillance.
- ▶ Les enfants à partir de huit ans sont autorisés à utiliser l'aspirateur sans surveillance uniquement si vous leur avez expliqué comment l'utiliser sans danger. Les enfants doivent être en mesure d'appréhender et de comprendre les risques encourus en cas de mauvaise manipulation.
- ▶ Les enfants ne doivent pas nettoyer ou intervenir sur l'appareil sans être sous la surveillance d'un adulte.
- ▶ Surveillez les enfants lorsqu'ils jouent à proximité de l'aspirateur. Ne laissez jamais les enfants jouer avec l'aspirateur.

- ▶ Empêchez les enfants de toucher à ces produits. Les détergents provoquent de graves brûlures de la peau et de graves lésions oculaires. Les détergents peuvent provoquer des brûlures de la bouche et de la gorge et déclencher des asphyxies ! Par conséquent, tenez les enfants éloignés de l'accessoire de lavage AquaTwister (selon le modèle). Consultez immédiatement un médecin si votre enfant a avalé un produit détergent !
- ▶ Risque de brûlure/brûlure par l'eau chaude lors de l'utilisation de l'accessoire de lavage AquaTwister (selon le modèle). La peau des enfants est sensible aux températures élevées. Empêchez les enfants d'entrer en contact avec les parties chaudes de l'aspirateur ou avec l'eau chaude.

### Sécurité technique

- ▶ Vérifiez que l'aspirateur et tous ses accessoires ne présentent pas de dommages visibles avant de les utiliser. N'utilisez pas un aspirateur endommagé et n'utilisez pas d'accessoires endommagés.
- ▶ Comparez les données de raccordement indiquées sur la plaque signalétique du chargeur (tension et fréquence) avec celles du réseau. Ces données doivent absolument coïncider. Le chargeur convient sans modification pour 50 Hz et 60 Hz.
- ▶ Cet appareil fonctionne avec une tension de 25,2 V. L'aspirateur est un appareil de la classe de protection II  et conçu en classe de protection III . Appareil à très basse tension de sécurité (TBTS) avec dispositif de protection contre les chocs électriques et blocage des niveaux de tension supérieurs à la TBTS. Le chargement de l'aspirateur s'effectue via un chargeur de la classe de protection II .
- ▶ La prise électrique doit être protégée par un fusible 10 A ou 16 A.

## fr - Consignes de sécurité et mises en garde

---

► L'électrobrosse Miele Multi Floor XXL et l'électrobrosse manuelle Miele Electro Compact (en fonction du modèle) et l'accessoire de lavage AquaTwister sont des dispositifs supplémentaires motorisés, spécialement conçus pour ces aspirateurs Miele.

Pour des raisons de sécurité, il est interdit d'utiliser l'aspirateur avec une autre brosse électrique/électrobrosse manuelle Miele.

Pour des raisons de sécurité, toute utilisation de l'aspirateur avec une électrobrosse/ électrobrosse manuelle ou un accessoire de lavage d'une autre marque est à proscrire.

► Avant l'utilisation et lors de l'aspiration, assurez-vous que le dessous de l'électrobrosse Multi Floor XXL et le dessous de l'électrobrosse manuelle Electro Compact (selon modèle) sont exempts de grosses particules piégées.

► Stockez l'aspirateur et tous ses accessoires à une température ambiante comprise entre 0 °C et 45° C.

► Pendant la période de garantie, seul un service après-vente agréé par le fabricant est habilité à réparer l'aspirateur, faute de quoi tout bénéfice de la garantie est perdu en cas de panne ultérieure.

► Les réparations ne doivent être effectuées que par des techniciens Miele agréés. Les réparations non conformes peuvent entraîner de graves dangers pour l'utilisateur.

### Précautions d'utilisation

► N'utilisez pas l'aspirateur sans le collecteur, le préfiltre et le filtre à poussières fines.

► N'exposez pas l'aspirateur au feu ou à d'autres sources de chaleur. Ne faites pas chauffer l'aspirateur. Ne l'exposez pas à la lumière directe du soleil.

▶ N'aspirez pas de liquides.

Laissez sécher complètement les tapis et moquettes nettoyés à l'eau ou au shampoing avant de passer l'aspirateur. Éteignez immédiatement l'aspirateur si vous sentez de l'humidité dans le bac à poussière. Procédez comme indiqué au chapitre « Nettoyage et entretien » avant de remettre l'aspirateur en service.

▶ Ne touchez pas à la brosse cylindrique lorsque l'électrobrosse Multi Floor XXL et l'électrobrosse manuelle Electro Compact (selon modèle) fonctionnent.

▶ N'approchez pas l'électrobrosse Multi Floor XXL et l'électrobrosse manuelle Electro Compact (selon modèle) à proximité d'un visage.

▶ Lorsque vous aspirez avec le tube télescopique, évitez de l'approcher de votre tête.

▶ N'aspirez pas d'objets incandescents comme les cendres, le charbon qui semblent éteints.

▶ N'aspirez pas de toner ! Le toner utilisé pour les imprimantes et les photocopieurs peut être conducteur.

▶ N'aspirez pas de produits ni de gaz inflammables ou explosifs. N'utilisez pas l'aspirateur dans des locaux dans lesquels sont stockés ces produits.

▶ Respectez les consignes suivantes lorsque vous utilisez l'accessoire de lavage AquaTwister (selon le modèle) :

- utilisez de l'eau du robinet à une température maximale de 60 °C  
Respectez impérativement les consignes du fabricant de votre revêtement de sol.
- N'utilisez pas d'eau enrichie en dioxyde de carbone.
- Ne remplissez pas le réservoir de plus de 260 ml d'eau + 20 ml de nettoyeur pour sol.

▶ N'utilisez pas l'accessoire de lavage AquaTwister (selon le modèle) sans les chiffons.

## fr - Consignes de sécurité et mises en garde

---

- ▶ En cas d'utilisation de l'accessoire de lavage AquaTwister (selon le modèle), utilisez exclusivement des produits de nettoyage pour sol disponibles dans le commerce pour votre revêtement de sol. N'utilisez pas de liquide vaisselle.
- ▶ En cas d'utilisation de l'accessoire de lavage AquaTwister (selon le modèle), n'utilisez pas de produits de nettoyage commerciaux ou industriels. Ils peuvent provoquer des dommages matériels.
- ▶ Les détergents peuvent provoquer des brûlures dans le nez, la bouche et le pharynx. Évitez tout contact avec le nettoyeur pour sol. N'avalez pas le nettoyeur pour sol. Consultez immédiatement un médecin si vous avez avalé du nettoyeur pour sol.
- ▶ Le revêtement de sol peut être humide lorsque l'accessoire de lavage AquaTwister est utilisé (selon le modèle). Il y a un risque de chute.

### **Consignes de sécurité et mises en garde pour batterie et chargeur AP03/AP04.**

#### **Précautions à prendre avec les enfants**

- ▶ Les personnes (y compris les enfants) qui ne sont pas en mesure d'utiliser le chargeur LG02/LG04 en toute sécurité en raison de déficiences physiques, sensorielles ou mentales, de leur inexpérience ou de leur ignorance ne doivent pas utiliser l'aspirateur sans la surveillance ou les instructions d'une personne responsable.
- ▶ Tenez la batterie AP03/AP04 hors de portée des enfants.
- ▶ Les enfants doivent être tenus à l'écart du chargeur LG02/LG04 à moins d'être constamment surveillés.

### Sécurité technique

▶ La batterie AP03/AP04 et le chargeur LG02/LG04 doivent être utilisés pour cet aspirateur Miele HS27. Pour des raisons de sécurité, toute utilisation de l'aspirateur avec une autre batterie ou un autre chargeur est à proscrire.

▶ Il est possible de faire fonctionner l'appareil temporairement ou en permanence sur un système d'alimentation électrique autonome ou non synchrone au réseau (par ex. réseaux autonomes, systèmes de secours). Il faut pour cela que le système d'alimentation électrique soit conforme aux spécifications de la norme EN 50160 ou similaire.

Les mesures de protection prévues dans l'installation domestique et dans ce produit Miele doivent également être assurées dans leur fonction et leur mode de fonctionnement en fonctionnement isolé ou en fonctionnement non synchrone au réseau ou être remplacées par des mesures équivalentes dans l'installation. Comme décrit, par ex., dans la publication actuelle de VDE-AR-E 2510-2.

▶ En cas d'utilisation d'un adaptateur secteur, celui-ci doit être homologué pour un fonctionnement continu.

▶ Chargez et utilisez la batterie AP03/AP04 à une température ambiante comprise entre 0 °C et 45° C.

L'utilisation de la batterie AP03/AP04 en dehors de cette plage de température ambiante entraînera une limitation des performances.

▶ Les piles peuvent fuir. Evitez tout contact de ce liquide avec les yeux et la peau ! En cas de contact, rincez à l'eau claire puis appelez aussitôt les secours.

▶ Pour recharger la batterie AP03/AP04, utilisez uniquement le chargeur LG02/**xx** ou LG04/**xx**.

☐

**xx** équivaut à 01, 02, 03, 04, 05, 06 ou 07 et correspond ainsi au modèle du pays de votre chargeur LG02/LG04 :

## fr - Consignes de sécurité et mises en garde

xx	
01	AT, BE, BG, CH, CL, CZ, DE, DK, EE, ES, FI, FR, GR, HR, HU, IT, KZ, LT, LU, LV, NL, NO, PL, PT, RO, RS, RU, SE, SI, SK, TR, UA, ZA
02	AE, HK, MY, SG
03	BR, CA, JP, MX, US
04	AU, NZ
06	KR
07	IE, UK

► N'utilisez en aucun cas la batterie AP03/AP04 si vous vous apercevez qu'une odeur inhabituelle s'en dégage, que du liquide en ressort, qu'elle chauffe fortement ou qu'elle se décolore ou se déforme. La batterie AP03/AP04 doit être immédiatement éliminée. (voir Consignes de sécurité « Elimination de la batterie AP03/AP04 » à la fin de la section suivante « Utilisation conforme » et du chapitre « Développement durable et protection de l'environnement », section « Reprise des piles et des accumulateurs usagés »).

► La batterie Li-Ion AP03/AP04 est soumise aux dispositions de la loi sur les marchandises dangereuses. La batterie AP03/AP04 peut être transportée par l'utilisateur sur la route sans autre exigence. Contactez le service après-vente avant d'expédier la batterie AP03/AP04. N'expédiez qu'une batterie AP03/AP04 entièrement déchargée et non endommagée. Avant de l'éliminer, isolez les contacts métalliques de la batterie avec du ruban adhésif pour éviter tout court-circuit. Emballez la batterie AP03/AP04 de façon à ce qu'elle ne bouge pas dans l'emballage.

### Précautions d'utilisation

► Ne laissez pas tomber la batterie AP03/AP04 et ne la jetez pas. Pour des raisons de sécurité, une batterie endommagée AP03/AP04 ne doit plus être utilisée.

- ▶ N'exposez pas la batterie AP03/AP04 au feu ou à d'autres sources de chaleur. N'exposez pas la batterie AP03/AP04 à une source de chaleur excessive. Ne l'exposez pas à la lumière directe du soleil.
- ▶ Ne provoquez pas de court-circuit de la batterie AP03/AP04 en pontant les contacts intentionnellement ou par mégarde.
- ▶ Ne démontez pas la batterie AP03/AP04.
- ▶ Ne placez pas la batterie AP03/AP04 en contact avec des liquides.
- ▶ Tenez le chargeur LG02/LG04 à l'écart des liquides et des salissures.
- ▶ N'utilisez le chargeur LG02/LG04 que dans des locaux secs, fermés et bien aérés.
- ▶ Débranchez le chargeur LG02/LG04 du secteur s'il n'est pas utilisé pendant une période prolongée.
- ▶ Élimination de la batterie AP03/AP04 : Retirez la batterie AP03/AP04 de l'aspirateur. Avant de l'éliminer, isolez les contacts métalliques de la batterie avec du ruban adhésif pour éviter tout court-circuit. Déposez la batterie AP03/AP04 dans un point de collecte de votre commune. Ne jetez pas la batterie AP03/AP04 dans les ordures ménagères.

### **Nettoyage**

- ▶ L'électrobrosse Multi Floor XXL, l'électrobrosse manuelle Electro Compact (en fonction du modèle), l'accessoire de lavage AquaTwister (en fonction du modèle), le tube d'aspiration, le PowerUnit et la poignée contiennent des conducteurs électriques. Les contacts enfichables ne doivent pas entrer en contact avec l'eau.

## fr - Consignes de sécurité et mises en garde

---

► Nettoyez l'aspirateur et tous les accessoires avec un chiffon sec ou légèrement humide.

Exception :

- Collecteur à poussière : Videz le collecteur à poussière et enlevez le préfiltre. Nettoyez le collecteur avec de l'eau et un produit vaisselle doux. Ensuite, séchez soigneusement le collecteur. Remplacez le préfiltre.
- accessoire de lavage AquaTwister (selon le modèle) : videz le réservoir après chaque nettoyage de sol. Nettoyez le réservoir avec de l'eau et un produit vaisselle doux. Ensuite, séchez soigneusement le collecteur.
- Chiffons (selon le modèle) : nettoyez les chiffons conformément à l'étiquette d'entretien.

► L'accessoire de lavage AquaTwister (selon le modèle) ne passe pas en machine.

### Accessoires et pièces détachées

► N'utilisez que des filtres et des accessoires portant le logo Miele sur l'emballage. Le fabricant peut garantir votre sécurité dans ces conditions exclusivement.

► Miele ne garantit le respect des consignes de sécurité que si les pièces de rechange sont d'origine. Les pièces défectueuses ne doivent être remplacées que par des pièces de rechange d'origine Miele.

► Miele offre une garantie d'approvisionnement de 10 ans minimum et jusqu'à 15 ans pour le maintien en état de fonctionnement des pièces de rechange après l'arrêt de la production en série de votre aspirateur.

### Transport

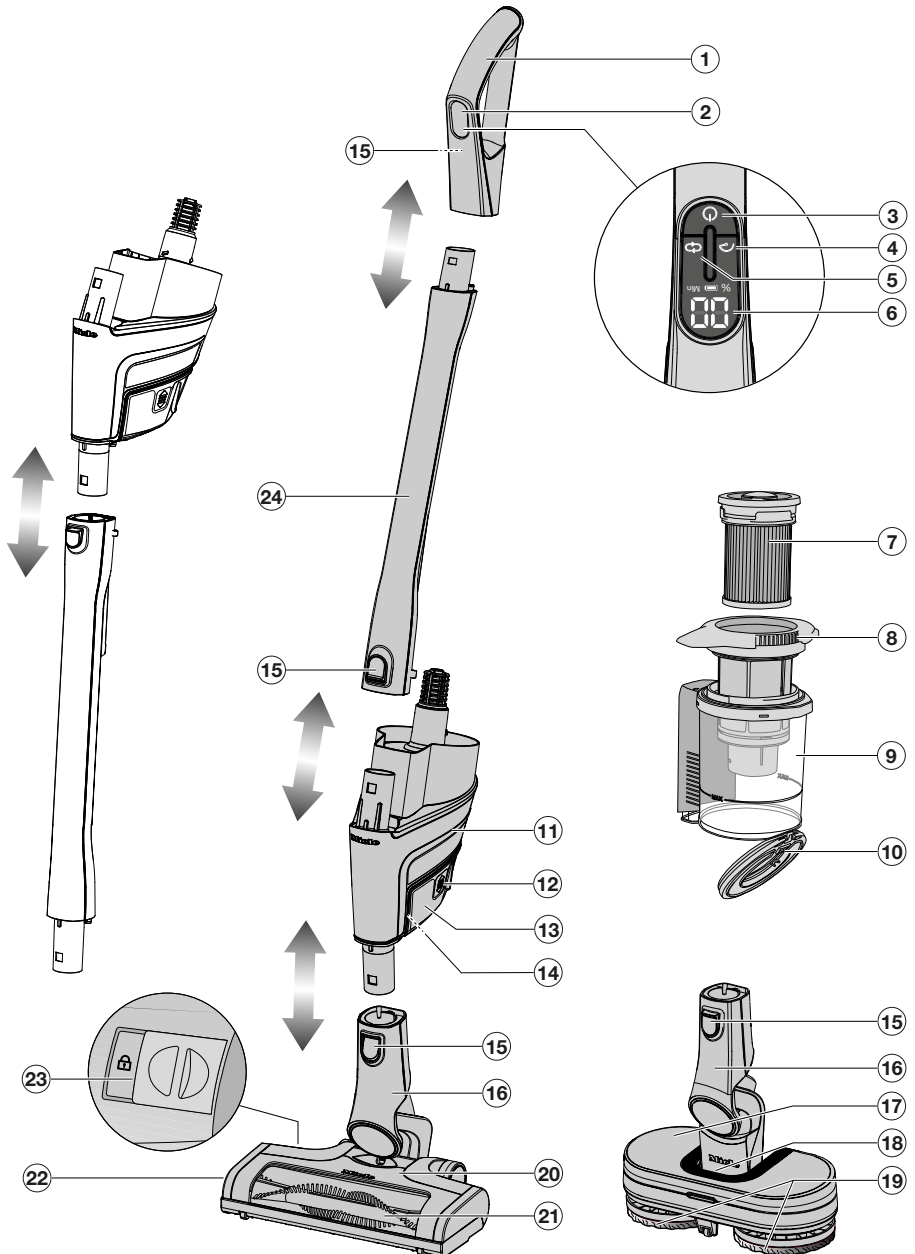

► Nos emballages protègent votre aspirateur des dommages qui peuvent survenir pendant le transport. Nous vous conseillons de conserver votre emballage pour le transport ultérieur.

Description de l'appareil



## fr - Prise en main

---

- ① Poignée
- ② Écran
- ③ Touche Marche/Arrêt 
- ④ Touche mode Boost 
- ⑤ Touche de réglage de la puissance et du niveau d'humidification (selon le modèle) 
- ⑥ Affichage (état de charge de la batterie, niveau de puissance, temps restant, messages d'erreur)
- ⑦ Filtre à poussières fines HX-FSF-2
- ⑧ Premier filtre
- ⑨ Bac à poussière avec marquage **MAX**
- ⑩ Trappe du collecteur
- ⑪ PowerUnit avec connexion en bas pour l'électrobrosse, l'accessoire de lavage AquaTwister (selon modèle) et le tube d'aspiration et avec connexion en haut pour le tube d'aspiration et la poignée
- ⑫ Touches de déverrouillage pour batterie (des deux côtés de la batterie)
- ⑬ Batterie Li-ion APO3/APO4 (HX-LA 10)
- ⑭ Prise de charge (sur la partie inférieure de la batterie)
- ⑮ Touches de déverrouillage (sur la poignée à l'arrière)
- ⑯ Raccord
- ⑰ Accessoire de lavage AquaTwister HX-AT 10 (selon le modèle)
- ⑱ Déverrouillage pour retirer le réservoir (selon le modèle)
- ⑲ Chiffons AquaPads Universal HX-APU (selon le modèle)
- ⑳ Électrobrosse Multi Floor XXL (selon modèle avec éclairage BrilliantLight)
- ㉑ Brosse cylindrique amovible
- ㉒ Clapet de l'électrobrosse
- ㉓ Déverrouillage pour ouvrir l'électrobrosse
- ㉔ Tube d'aspiration



Points de collecte sur [www.quefairedemesdechets.fr](http://www.quefairedemesdechets.fr)  
Privilégiez la réparation ou le don de votre appareil !

## Recyclage de l'emballage

Nos emballages protègent votre appareil des dommages qui peuvent survenir pendant le transport. Nous les sélectionnons en fonction de critères écologiques permettant d'en faciliter le recyclage.

En participant au recyclage de vos emballages, vous contribuez à économiser les matières premières. Utilisez les collectes de matières recyclables spécifiques aux matériaux et les possibilités de retour.

## Votre ancien appareil

Avant de mettre votre ancien appareil au rebut, retirez le filtre à poussières fines et jetez-le avec les ordures ménagères.

Les appareils électriques et électroniques contiennent souvent des matériaux précieux. Cependant, ils contiennent aussi des substances toxiques nécessaires au bon fonctionnement et à la sécurité des appareils. Si vous déposez ces appareils usagés avec vos ordures ménagères ou les manipulez de manière non conforme, vous risquez de nuire à la santé des personnes et à l'environnement. Ne jetez jamais vos anciens appareils avec vos ordures ménagères.



Faites appel au service d'enlèvement mis en place par votre commune, votre revendeur ou Miele, ou rapportez votre

appareil dans un point de collecte spécialement dédié à l'élimination de ce type d'appareil. Vous êtes légalement responsable de la suppression des éventuelles données à caractère personnel figurant sur l'ancien appareil à éliminer. Vous êtes dans l'obligation de retirer, sans les détruire, les piles et accumulateurs usagés non fixés à votre appareil, ainsi que les lampes qui peuvent être retirées sans être détruites. Rapportez-les dans un point de collecte spécialement dédié à leur élimination, où ils peuvent être remis gratuitement. Afin de prévenir tout risque d'accident, veuillez garder votre ancien appareil hors de portée des enfants jusqu'à son enlèvement.

### Reprise des piles et des accumulateurs usagés

Les appareils électriques et électroniques contiennent de nombreuses piles et accumulateurs qui ne peuvent pas être jetés aux ordures ménagères après utilisation. Vous êtes dans l'obligation de retirer les piles et accumulateurs usagés non fixés à votre appareil, et de les rapporter dans un point de collecte spécialement dédié à leur élimination (commerce par exemple), où ils peuvent être remis gratuitement. Avant de l'éliminer, isolez les contacts métalliques de la batterie avec du ruban adhésif pour éviter tout court-circuit. Les piles et les accumulateurs peuvent contenir des substances susceptibles de nuire à votre santé et à l'environnement.

L'étiquetage de la pile ou de l'accumulateur vous donne d'autres indications.

Les piles contenant du lithium sont par exemple marquées "Li-ion". Le container barré signifie que vous ne devez en aucun cas éliminer les piles et accumulateurs avec les ordures ménagères.

Nous sommes également tenus d'attirer l'attention sur les points suivants : Si le container barré s'accompagne d'un ou de plusieurs symboles chimiques, cela signifie que les piles et accumulateurs contiennent du plomb (Pb), du cadmium (Cd) et/ou du mercure (Hg).



Les piles et accumulateurs usagés contiennent des matières premières importantes qui peuvent être recyclées. La collecte sélective des piles et accumulateurs usagés facilite leur traitement et leur recyclage.

## Prise en main

### Références des croquis

Vous trouverez les croquis signalés aux différents chapitres dans les volets en fin de mode d'emploi.

### 3 possibilités de montage de l'aspirateur

Avantages du **PowerUnit en bas** de l'aspirateur, voir la section « Description de l'appareil » :

- Ergonomie (soulagement du poignet)
- Fonction d'arrêt sécurisée possible
- Nettoyage facile de grandes superficies

Avantages du **PowerUnit en haut** de l'aspirateur, voir la section « Description de l'appareil » :

- Nettoyage facile sous des meubles plats
- Retrait rapide du PowerUnit possible

Avantages de la **PowerUnit Solo** (fig. 01):

- Aspiration rapide et ciblée de miettes ou de poussières
- utilisation confortable des accessoires en 3 parties

### Fonction de l'affichage à l'écran (fig. 02)

Pendant la charge, l'icône de la batterie clignote et le pourcentage de charge de la batterie s'affiche pendant 10 secondes.

Pour afficher à nouveau l'état de la batterie pendant 10 secondes, appuyez sur la touche Marche/Arrêt de la poignée . Lorsque la batterie est entièrement chargée, le symbole de la batterie s'allume pendant environ 10 minutes. L'affichage s'éteint ensuite pour économiser l'énergie.

Pendant l'aspiration, le niveau de puissance sélectionné **LO**, **EC** ou **HI** s'affiche pendant 5 secondes. Après une courte interruption, le temps restant du niveau de puissance sélectionné s'affiche alors en minutes.

Si un temps restant de 2 minutes est atteint, le symbole de la pile clignote également.

Si la batterie n'a pas été utilisée pendant une longue période et qu'elle est déchargée, elle passe en mode sécurité. Lors du chargement de l'accumulateur dans la PowerUnit, l'affichage à l'écran ne réagit alors qu'après environ 30 à 60 minutes.

### Accessoires fournis (fig. 03)

#### ① **Suceur à coussins XL**

Accessoire pour aspirer canapés, matelas et coussins, etc.

#### ② **Suceur plat**

Accessoire pour aspirer plis, plinthes et coins.

#### ③ **Brosse à meuble**

Accessoire pour aspirer les plinthes, moulures, encadrements objets de décoration, etc. La tête de la brosse pivote et s'adapte à la forme des objets.

#### ④ **support pour accessoires pour le support mural**

Pour ranger les accessoires en trois parties.

Vous pouvez fixer le support pour accessoires sur le support mural (voir chapitre « Mise en service », section « Fixation du porte-accessoires »).

## Support à accessoires pour tube d'aspiration (fig. 04)

Sur ce support pour accessoires, vous pouvez transporter 2 accessoires tout en passant l'aspirateur.

## Électrobrosse Multi Floor XXL

(voir section « Description de l'appareil »)

 Dommages dus à un objet coincé.

Le sol à aspirer risque d'être rayé. Assurez-vous que le dessous de l'électrobrosse est exempt de tout débris coincé, comme du verre brisé ou des pierres.

L'électrobrosse de l'aspirateur est conçue pour l'aspiration quotidienne des tapis, moquettes et sols durs peu fragiles.

## Hardfloor Care Tool HX-HC 10 (selon modèle) (fig. 05)

L'électrobrosse est conçue avec la brosse souple Hardfloor Care pour l'aspiration des sols durs fragiles.

Lors de l'utilisation de la brosse souple Hardfloor Care, la consommation électrique de l'électrobrosse est automatiquement réglée de manière optimale, ce qui peut entraîner une modification du bruit de fonctionnement.

## Accessoire de lavage AquaTwister HX-AT 10 (selon le modèle)

(voir section « Description de l'appareil »)

L'aspirateur est équipé de l'accessoire de lavage AquaTwister pour le lavage quotidien légèrement humide des sols durs.

Il est accompagné de 2 chiffons Aqua-

Pods Universal HX-APU, d'un flacon de nettoyant pour sols FloorClean et d'un bac de récupération pour le stockage de l'embout de la serpillière.

## Brosse manuelle Electro Compact HX-EC 10 (en fonction du modèle)(fig. 06)

 Dommages dus à un objet coincé. Le sol à aspirer risque d'être rayé. Assurez-vous que le dessous de la brosse manuelle est exempt de tout débris coincé, comme du verre brisé ou des pierres.

La brosse manuelle de l'aspirateur est particulièrement adaptée au nettoyage intensif des sièges auto et des marches d'escalier recouvertes de moquette.

Le meilleur résultat de nettoyage des meubles rembourrés est obtenu en utilisant ce suceur à coussins XL.

## Batterie supplémentaire HX-LA (selon le modèle)

Avant la première charge de la batterie, veuillez impérativement à respecter le chapitre « Mise en service », section « Informations générales sur la batterie ».

## 3D4U

Avec 3D4U, Miele propose également des accessoires téléchargeables gratuitement pour l'imprimante 3D ([www.miele.de](http://www.miele.de), Service, 3D4U).

## Accessoires disponibles en option

Pour garantir des performances optimales à l'aspirateur et le meilleur résultat possible, nous vous conseillons d'utiliser uniquement des accessoires portant le logo « Miele » sur l'emballage. Ils sont les seuls à garantir une efficacité optimale à votre aspirateur. Notez que les dysfonctionnements et les dommages sur l'aspirateur provenant de l'utilisation d'accessoires ne portant pas le logo « Miele » sur l'emballage, ne sont pas couverts par la garantie de l'aspirateur.

Vous pouvez commander ces articles et bien d'autres encore via la boutique en ligne Miele ([www.miele-shop.com](http://www.miele-shop.com)), auprès du service après-vente ou en vous adressant à votre revendeur Miele. Certains modèles sont équipés en série avec l'un ou plusieurs des accessoires suivants :

### Nettoyant pour sols FloorClean

Nettoyant pour sols à utiliser avec l'accessoire de lavage AquaTwister.

### Brosse universelle (HX-UB)

Pour aspirer en douceur les livres, les étagères, etc.

### Suceur plat, 21 cm (HX-CN)

Suceur plat extra long pour aspirer plis, plinthes et coins.

### Suceur plat XL amovible et flexible (HX-CNXL)

Suceur plat flexible avec une portée de 60 cm pour nettoyer les endroits difficiles d'accès.

### Rallonge (HX-FSH 10)

Pour étendre le rayon d'aspiration de 120 cm maximum

## Mise en service

### Assemblage de l'aspirateur

Veillez à assembler l'aspirateur exactement comme indiqué dans la description de l'appareil jusqu'à ce qu'il s'enclenche clairement (voir chapitre « Prise en main », section « Description de l'appareil »).

Si vous placez la poignée ou le tube d'aspiration en haut du PowerUnit, veillez à placer ces pièces **le long du guide** sur le raccord du PowerUnit (fig. 07).

### Séparation des composants

- Si vous souhaitez séparer les composants les uns des autres, appuyez sur la touche de déverrouillage correspondante (voir chapitre « Prise en main », section « Description de l'appareil »),

### Remarques générales concernant la batterie

À la livraison, la batterie n'est pas complètement chargée.

Chargez complètement la batterie avant la première utilisation. Prévoyez pour ce faire env. 4 heures.

La capacité de charge maximale de la batterie n'est atteinte qu'après la cinquième charge et décharge.

Vous pouvez aspirer jusqu'à 15 minutes, si vous utilisez l'aspirateur complètement assemblé et sélectionnez le niveau de puissance le plus élevé.

Si vous utilisez le PowerUnit Solo et si vous sélectionnez le niveau de puissance le plus bas, vous pouvez aspirer jusqu'à 70 minutes.

Avant de charger la batterie, nous recommandons de la décharger complètement afin d'obtenir toutes ses performances.

N'effectuez la charge que dans des locaux fermés et secs. La batterie et le chargeur ne doivent pas entrer en contact avec des liquides ou des salissures.

### Mise en place de la batterie (fig. 08)

- Poussez la batterie le long des systèmes de guidage jusqu'à ce qu'elle s'enclenche dans le PowerUnit.

Avant d'utiliser l'aspirateur pour la première fois, effectuez impérativement la première activation de la batterie dans le PowerUnit.

### Palier et charge de la batterie en position verticale (fig. 09)

Avant la première charge de la batterie, lisez impérativement la section « Informations générales sur la batterie ».

- Sélectionnez l'option de montage **PowerUnit en bas**.
- Pour une bonne stabilité, basculez l'aspirateur vers l'avant, jusqu'à ce que le raccord de l'électrobrosse s'enclenche.
- Branchez la fiche de charge du câble de chargement fourni dans la prise de charge située sous la batterie.
- Branchez le chargeur dans une prise murale.

Le chargement commence, le symbole de la batterie clignote.

### Stocker et charger la batterie dans le support mural (fig. 10)

Avant la première charge de la batterie, lisez impérativement la section « Informations générales sur la batterie ».

### Sélectionner l'emplacement

Pour le montage mural, vous avez besoin d'un emplacement approprié à proximité d'une prise disponible.

Selon la configuration d'aspirateur choisie, choisissez une distance de 45 cm ou 98 cm entre le bord inférieur de la plaque de montage et le sol (fig. 11).

Veillez à ne pas endommager les câbles posés dans le mur.

### Montage mural

Au dos du système de fixation murale fourni, une plaque de montage est fixée avec un sachet de vis.

- Enlevez le sachet de vis.
- Appuyez sur la touche de déverrouillage située en dessous du système de fixation murale (fig. 12).
- Retirez la plaque de montage en la tirant vers le bas (fig. 13).

### Fixer la plaque de montage au mur (fig. 14)

2 chevilles et 2 vis TORX T20 sont fournies dans le sachet de vis.

Vous avez besoin en plus d'un tournevis ou d'une perceuse (diamètre de perçage 6 mm).

- Fixez la plaque de montage au mur.

### Fixer le câble de chargement dans le système de fixation murale (fig. 15, 16 + 17)

Il y a un compartiment pour les câbles sur la face inférieure du support mural.

- Appuyez sur les deux boutons de déverrouillage situés sous le support mural et retirez le capot du compartiment à câble (fig. 15).

- Insérez la fiche du chargeur du câble de chargement fourni dans l'ouverture en passant par le haut (fig. 16).
- Posez le câble de charge dans le système de guidage de câble (fig. 16).
- Fixez le volet et verrouillez le compartiment du câble (fig. 17).

### Montage du support pour accessoires (fig. 18) (si nécessaire)

- Poussez le support pour accessoires sur le support mural jusqu'en butée.

### Fixer le support mural

- Insérez le support mural par le haut sur la plaque de montage jusqu'à ce qu'il s'enclenche clairement (fig. 19).
- Insérez l'aspirateur assemblé avec l'aspirateur balai avec la batterie insérée dans le support mural par le haut (fig. 20).
- Branchez le chargeur dans une prise. Le chargement commence, le symbole de la batterie clignote.

### Fixer les chiffons sur l'accessoire de lavage AquaTwister (selon le modèle) (fig. 21)

- Appuyez fermement les chiffons fournis sur la partie inférieure de l'accessoire de lavage AquaTwister pour qu'ils s'adaptent parfaitement.

### Remplir le réservoir de l'accessoire de lavage AquaTwister (selon le modèle) (fig. 22, 23 + 24)

- Appuyez sur la touche de déverrouillage située à l'intérieur de l'accessoire de lavage AquaTwister et retirez le réservoir (fig. 22).
- Posez le réservoir sur une surface plane, le côté inférieur vers le haut.

- Ouvrez le bouchon en caoutchouc et remplissez le réservoir d'abord avec 20 ml de nettoyant pour sol, puis avec 260 ml d'eau maximum (fig. 23).

**Conseil :** Le bouchon du nettoyant pour sol FloorClean contient une aide au dosage pour une quantité de 20 ml.

- Fermez le réservoir et appuyez fermement sur le bouchon en caoutchouc sur tout le pourtour.
- Placez les charnières du réservoir en biais sur l'embout d'essuyage AquaTwister et poussez le réservoir vers le bas jusqu'à ce qu'il s'enclenche clairement (fig. 24).

## Utilisation

### Démarrer l'aspiration (fig. 25)

- Lorsque vous avez chargé la batterie dans le support mural, retirez l'aspirateur du support mural.
- Si vous avez chargé la batterie directement, débranchez la fiche de charge de la prise de charge située sous la batterie.

**Conseil :** Si vous démarrez la fonction d'auto-nettoyage ComfortClean avant chaque aspiration, vous obtiendrez le meilleur résultat de nettoyage (voir chapitre « Nettoyage et entretien », section « Utiliser la fonction d'auto-nettoyage ComfortClean »).

- Appuyez sur la touche Marche/Arrêt de la poignée .

L'aspirateur balai sans fil se met en marche au niveau de puissance moyen (affichage **EC**) lorsque l'aspirateur est chargé.

- Si nécessaire, sélectionnez un autre niveau de puissance .

- LO** Mode Low (faible) - Niveau de puissance le plus faible pour les faibles salissures
- EC** Mode Eco - Niveau de puissance moyen pour les salissures normales
- HI** Mode High (puissant) - Niveau de puissance le plus élevé pour de fortes salissures

Pour augmenter brièvement la puissance d'aspiration, vous pouvez sélectionner la fonction Mode Boost  pendant 10 secondes. Après un refroidissement de 5 secondes, cette augmentation de puissance peut être à nouveau sélectionnée.

Pour diminuer la force à exercer sur la brosse, réduisez la puissance d'aspiration sur l'électrobrosse.

La détection de revêtement de sol est activée à chaque niveau de puissance. En fonction de la surface et de la brosse cylindrique utilisée, la consommation électrique de l'électrobrosse est automatiquement réglée de manière optimale, ce qui peut entraîner une modification du bruit de fonctionnement.

## Bon à savoir

### Conseils de nettoyage

**Conseil :** Si vous souhaitez aspirer confortablement des marches d'escalier ou des sièges auto, vous n'avez pas besoin du tube d'aspiration.

**Conseil :** Si vous souhaitez aspirer des plafonds, n'utilisez pas l'électrobrosse.

**Conseil :** Si vous souhaitez aspirer une plus grande quantité de poussières grossières, utilisez le concept modulaire PowerUnit Solo (voir chapitre « Prise en main », section « Possibilités de montage de l'aspirateur »).

### Fonction parking en cas de courtes pauses d'aspiration

 Risque de blessure lié à la chute de l'aspirateur.

N'utilisez la fonction parking qu'avec le PowerUnit situé en bas de l'aspirateur.

Si vous passez l'aspirateur sur une surface inclinée, par exemple sur une rampe, n'utilisez pas la fonction parking.

- Basculez l'aspirateur vers l'avant, jusqu'à ce que le raccord de l'électrobrosse s'enclenche.

L'aspirateur est bien en place, l'électrobrosse s'éteint et la batterie est épargnée.

Lorsque vous déverrouillez à nouveau le raccord de l'électrobrosse, l'électrobrosse se remet en marche.

### Démarrer le lavage avec l'accessoire de lavage AquaTwister (selon le modèle)

- Raccordez l'accessoire de lavage AquaTwister rempli avec les chiffons attachés à l'aspirateur éteint.
- Appuyez sur la touche Marche/Arrêt de la poignée  (fig. 25).

L'accessoire de lavage AquaTwister est détecté, les deux chiffons commencent à tourner. L'affichage sur l'écran indique **1**, le sol est légèrement humidifié.



- Sélectionnez un niveau d'humidification .

- Niveau 0** sans humidification  
**Niveau 1** légère humidification  
**Niveau 2** forte humidification

Vous obtenez une humidification très forte pendant une durée de 30 secondes en sélectionnant la fonction Mode Boost . Le déroulement s'affiche à l'écran. Vous pouvez arrêter manuellement l'humidification à tout moment en appuyant à nouveau sur la touche.

## Nettoyage et entretien

### Nettoyage de l'aspirateur et des accessoires

 Risque de blessure induit par la rotation de la brosse cylindrique. Il existe un risque de blessure au niveau de la brosse cylindrique rotative. Arrêtez l'aspirateur avant chaque entretien. Pour ce faire, appuyez sur la touche Marche/Arrêt de la poignée .

 Risque d'électrocution lié à la tension réseau. La présence d'humidité sur le chargeur peut provoquer des décharges électriques. Ne plongez jamais le chargeur dans l'eau.

- Nettoyez l'aspirateur et tous les accessoires en plastique avec un nettoyant pour plastique classique, vendu dans le commerce.

 Dommages provoqués par des produits de lavage non appropriés. Toutes les surfaces sont sensibles aux rayures. Toutes les surfaces peuvent se décolorer ou être altérées si un produit de lavage inapproprié est utilisé.

N'utilisez jamais de produit abrasif, à vitres, multi-usages ou contenant des corps gras !

### Système de filtration (fig. 26)

- ① Filtre à poussières fines (HX-FSF-2)
- ② Premier filtre
- ③ Collecteur
- ④ Trappe du collecteur

### Utilisation de la fonction d'auto-nettoyage ComfortClean (fig. 27)

Réalisez un nettoyage intermédiaire du filtre à poussières fines avant de vider le collecteur et lorsque la puissance d'aspiration diminue.

Cette opération permet à l'aspirateur de conserver des performances de nettoyage optimales.

- Tournez le filtre à poussières fines dans le couvercle du collecteur dans le sens inverse des aiguilles d'une montre trois fois de 180°. Utilisez à cet effet les renforcements.

La rotation produit un bruit qui fait partie du fonctionnement normal de la fonction d'auto-nettoyage ComfortClean.

### Vider le collecteur (croquis 28 – 32)

Videz le collecteur au plus tard, lorsque la poussière a atteint le repère **MAX.** dans le collecteur.

- Tournez le premier filtre dans le sens de la flèche jusqu'à la première butée. Utilisez les surfaces de préhension grises à cet effet (fig. 28).
- Retirez le bac à poussière en le soulevant du PowerUnit (fig. 29).

Vous pouvez éliminer le contenu dans vos ordures ménagères, sous réserve qu'il ne renferme aucune substance interdite dans les déchets ménagers.

- Positionnez le collecteur au-dessus de la poubelle de sorte que le moins de poussières possible puisse se disperser.
- Tournez le premier filtre dans le sens de la flèche jusqu'à la prochaine butée. Utilisez les surfaces de préhension grises à cet effet (fig. 30).

Le couvercle du collecteur s'ouvre et la poussière tombe (fig. 31).

Si les moutons de poussière, les cheveux ou les grosses particules ne tombent pas, retirez le préfiltre vers le haut (voir la section suivante « Nettoyage du préfiltre et du filtre à poussières fines »).

- Tournez le premier filtre pour le remettre dans sa position initiale.
- Refermez le couvercle du collecteur jusqu'à ce que vous entendiez un clic.
- Placez le bac à poussière exactement par le haut le long du guide sur la connexion du PowerUnit, jusqu'à ce que le bac à poussière s'enclenche clairement (fig. 32).

### **Nettoyer le collecteur (si nécessaire)**

- Nettoyez le collecteur avec de l'eau et un produit vaisselle doux.
- Séchez soigneusement le collecteur.

### **Nettoyer le filtre à poussières fines et le premier filtre (croquis 33 - 36)**

Nettoyez soigneusement les deux filtres au moins tous les 3 mois.

Il est essentiel que vous suiviez l'ordre décrit pour les procédures de nettoyage.

- Sortez et videz le collecteur.
- Continuez à tourner le premier filtre au-delà de la butée jusqu'à ce que les pointes des flèches soient alignées en haut ① (fig. 33).
- Retirez le premier filtre vers le haut du bac à poussière ② (fig. 33).
- Tournez le filtre à poussières fines dix fois de 180° dans le sens inverse des aiguilles d'une montre. Utilisez à cet effet les parties creuses (fig. 27).

Un bruit de fonctionnement se fait entendre, lequel fait partie du fonctionnement normal de la fonction de nettoyage ComfortClean.

- Tournez le filtre à poussières fines dans le sens des aiguilles d'une montre. Utilisez à cet effet les parties creuses (fig. 34).
- Retirez le filtre à poussières fines (fig. 34).

 Dommages dus à des erreurs de nettoyage.

Le filtre à poussières fines peut être endommagé et perdre son effet.

Ne nettoyez pas le filtre à poussières fines de l'intérieur et n'utilisez pas d'eau ! N'utilisez pas d'objets pointus ou tranchants pour le nettoyage. Ne brossez pas le filtre à poussières fines.

- Tenez le filtre à poussières fines au-dessus d'une poubelle.

- Tapotez soigneusement le filtre à poussières fines avec le bord inférieur caoutchouté.
- Tournez pour ce faire légèrement le filtre à poussières fines de sorte que la saleté puisse être éliminée de tous les interstices.

 Dommages dus à des erreurs de nettoyage.

Le préfiltre peut être endommagé et perdre son effet.

Ne nettoyez pas le préfiltre à l'eau. N'utilisez pas d'objets pointus ou tranchants pour le nettoyage.

- Nettoyez le préfiltre avec le suceur fourni ou avec un chiffon sec.
- Placez le filtre à poussières fines dans le premier filtre et poussez le capuchon rond du filtre à poussières fines vers le bas jusqu'à la butée.

Pour une qualité de nettoyage optimale, nous recommandons de remplacer le filtre à poussières fines (HX FSF-2) par un nouveau au bout de trois ans environ.

- Placez le préfiltre dans le collecteur à poussière (fig. 35).
- Rapprochez les deux pointes de flèches et verrouillez le premier filtre dans sa position initiale (fig. 36).
- Fermez la trappe du réservoir à poussière et remplacez le réservoir à poussière sur la tubulure du PowerUnit (fig. 32).

### **Nettoyer l'électrobrosse/ l'électrobrosse manuelle (selon modèle) (fig. 37)**

- Retirez l'électrobrosse/ l'électrobrosse manuelle de l'aspirateur.

- Placez l'électrobrosse/l'électrobrosse manuelle en orientant le dessous vers le haut sur une surface plane et propre.
- Coupez les fils et les cheveux avec des ciseaux. Une rainure de guidage sur la brosse cylindrique vous indique où passer les ciseaux.

Les fils et les cheveux coupés sont aspirés lors de l'aspiration suivante.

Vous pouvez retirer et nettoyer les petites roues de l'électrobrosse en cas de salissures ou d'obstruction très importantes. Utilisez un tournevis à tête plate pour les retirer.

### **Retirer la brosse cylindrique de l'électrobrosse / insérer le Hardfloor Care Tool (selon le modèle) (fig. 38)**

Vous pouvez enlever la brosse cylindrique de l'électrobrosse pour enlever la saleté tenace et nettoyer l'intérieur de l'électrobrosse ou placer la brosse souple Hardfloor Care.

- Déverrouillez le volet de manière à ce que l'icône  soit visible ①.
- Faites pivoter le volet vers le haut jusqu'à la butée ②.
- Sortez la brosse rotative ③.
- Retirez la poignée de la brosse rotative, si vous constatez d'importantes salissures ④.
- Nettoyez la brosse rotative et la poignée de la brosse rotative puis enlevez tous les dépôts accumulés à l'intérieur de l'électrobrosse.
- Remontez l'électrobrosse dans l'ordre inverse.

### **Retirer la brosse cylindrique de l'électrobrosse manuelle (selon le modèle) (fig. 39)**

Vous pouvez enlever la brosse cylindrique de l'électrobrosse manuelle pour enlever la saleté tenace et nettoyer l'intérieur de l'électrobrosse manuelle.

- Déverrouillez la brosse cylindrique sur la face inférieure à l'aide d'une pièce de monnaie et faire pivoter la trappe latérale vers l'avant.
- Retirez la trappe avec la brosse cylindrique.
- Nettoyez la brosse cylindrique et enlevez tous les dépôts accumulés à l'intérieur de l'électrobrosse manuelle.
- Remontez l'électrobrosse manuelle dans l'ordre inverse.

### **Remplacement de la batterie**

Conservez une batterie rechargeable Li-Ion d'origine Miele à portée de main APO3/APO4 (Désignation : HX-LA).

Respectez les consignes spéciales pour l'utilisation de la batterie et leur élimination dans les chapitres « Consignes de sécurité et mises en garde », « Développement durable et protection de l'environnement » et « Mise en service » (section « Informations générales sur la batterie »).

### **Nettoyer le réservoir de l'accessoire de lavage AquaTwister (selon le modèle)**

Videz le réservoir après chaque nettoyage du sol. Nettoyez le réservoir si nécessaire.

- Nettoyez le réservoir avec de l'eau et un produit vaisselle doux.
- Ensuite, séchez soigneusement le réservoir.

### **Nettoyer les chiffons de l'accessoire de lavage AquaTwister (selon le modèle)**



- Nettoyez les chiffons conformément à l'étiquette d'entretien.

## En cas d'anomalie

Vous pouvez remédier vous-même à la plupart des anomalies et des pannes. Dans bon nombre de cas, vous économiserez ainsi du temps et de l'argent car vous n'aurez pas besoin de contacter le service après-vente.

Sur [www.miele.de/support/customer-assistance](http://www.miele.de/support/customer-assistance) vous trouverez des informations supplémentaires sur la manière de remédier vous-même aux pannes. Vous pouvez également scanner le QR code.



 Risque de blessure induit par la rotation de la brosse cylindrique. Il existe un risque de blessure au niveau de la brosse cylindrique rotative. Désactivez l'aspirateur avant chaque élimination des anomalies. Pour ce faire, appuyez sur la touche Marche/Arrêt de la poignée .

Problème	Cause et solution
<b>Clignotement rapide de l'icône de la batterie</b>	La batterie n'est pas assez chargée. <ul style="list-style-type: none"> <li>■ Chargez la batterie exactement comme décrit dans ce mode d'emploi.</li> </ul>
<b>Deux symboles apparaissent en alternance sur l'affichage</b>	Erreur "Blocage du canal d'aspiration". <ul style="list-style-type: none"> <li>■ Sélectionnez un niveau de puissance plus faible.</li> <li>■ Contrôlez et nettoyez toutes les voies d'aspiration.</li> </ul>
<b>F 1</b>	Anomalie « Poignée non détectée » <ul style="list-style-type: none"> <li>■ Retirez la poignée et remettez-la en place avec précision jusqu'à ce qu'elle s'enclenche clairement.</li> <li>■ Retirez la batterie, attendez 10 secondes et réinsérez la batterie.</li> </ul>
<b>F 2</b>	Anomalie « Surchauffe du moteur » <ul style="list-style-type: none"> <li>■ Videz et nettoyez le collecteur, le premier filtre et le filtre à poussières fines.</li> <li>■ Retirez la batterie, attendez 10 secondes et réinsérez la batterie.</li> <li>■ Attendez environ 30 minutes avant de remettre l'aspirateur en marche.</li> </ul>
<b>F 4</b>	Erreur « Batterie en surchauffe » ou « Batterie non détectée » <ul style="list-style-type: none"> <li>■ Attendez environ 30 minutes avant de remettre l'aspirateur en marche.</li> <li>■ Insérez une batterie Miele AP03/AP04 (HX LA) Li-Ion d'origine.</li> </ul>

Problème	Cause et solution
F 5	<p>Erreur interne du système</p> <ul style="list-style-type: none"> <li>■ Retirez la batterie, attendez 10 secondes, réinsérez la batterie et chargez-la.</li> </ul>
	<p>Erreur « Blocage de l'électrobrosse »</p> <ul style="list-style-type: none"> <li>■ Sélectionnez un niveau de puissance plus faible.</li> <li>■ Nettoyez l'électrobrosse.</li> <li>■ En cas de salissures tenaces, retirez la brosse cylindrique de l'électrobrosse. Nettoyez la brosse cylindrique et l'intérieur de l'électrobrosse.</li> </ul>
	<p>Erreur "Blocage de l'accessoire de lavage AquaTwister" (selon le modèle)</p> <ul style="list-style-type: none"> <li>■ Effectuez le lavage en exerçant moins de pression.</li> <li>■ Nettoyez les chiffons.</li> </ul>

Problème	Cause et solution
<b>L'aspirateur ne démarre pas lorsqu'il est allumé.</b>	<p>Aucune batterie n'est insérée ou la batterie n'est pas insérée correctement.</p> <ul style="list-style-type: none"> <li>■ Insérez la batterie ou vérifiez qu'elle est bien en place.</li> </ul>
	<p>La batterie est en mode de sécurité.</p> <ul style="list-style-type: none"> <li>■ Lancez un processus de chargement.</li> </ul>
	<p>La batterie n'est pas assez chargée.</p> <ul style="list-style-type: none"> <li>■ Chargez la batterie exactement comme décrit dans ce mode d'emploi.</li> </ul>
	<p>Aucune batterie Miele d'origine n'est utilisée.</p> <ul style="list-style-type: none"> <li>■ Insérez une batterie Miele APO3/APO4 (HX LA) Li-Ion d'origine.</li> </ul>
	<p>Le premier processus de charge de la batterie a été effectué en dehors du bloc moteur PowerUnit.</p> <ul style="list-style-type: none"> <li>■ Veillez à effectuer la première charge dans le bloc moteur PowerUnit pour activer la batterie.</li> </ul>
	<p>La fiche de charge est toujours branchée.</p> <ul style="list-style-type: none"> <li>■ Retirez la fiche de charge de la prise de charge située sous la batterie.</li> </ul>

Problème	Cause et solution
<b>La brosse cylindrique ne tourne pas.</b>	L'électrobrosse/la brosse cylindrique est encrassé(e). <ul style="list-style-type: none"> <li>■ Enlevez les fils et les cheveux à l'aide de ciseaux et retirez la brosse cylindrique pour éliminer les saletés tenaces.</li> </ul>
<b>La performance de nettoyage diminue.</b>	Le filtre à poussières fines/ le préfiltre est sale. <ul style="list-style-type: none"> <li>■ Utilisez la fonction d'auto-nettoyage ComfortClean.</li> <li>■ Nettoyez soigneusement les deux filtres.</li> </ul>
	Le filtre à poussières fines est usé. <ul style="list-style-type: none"> <li>■ Insérez un nouveau filtre à poussières fines HX FSF-2.</li> </ul>
<b>L'électrobrosse s'arrête toute seule.</b>	L'électrobrosse est en surcharge, par ex. sur un tapis à poils longs. <ul style="list-style-type: none"> <li>■ Éteignez l'aspirateur et rallumez-le à puissance d'aspiration réduite.</li> </ul>
	La fonction parking avec la structure <b>PowerUnit en bas</b> a été sélectionnée. <ul style="list-style-type: none"> <li>■ Déverrouillez le raccord de l'électrobrosse.</li> </ul>
<b>L'aspirateur s'arrête brusquement.</b>	L'aspirateur est surchargé. <ul style="list-style-type: none"> <li>■ Remettez l'aspirateur en marche.</li> </ul>
<b>Le bruit de fonctionnement change pendant l'aspiration.</b>	En fonction de la surface et de la brosse cylindrique utilisée, la consommation électrique de l'électrobrosse est automatiquement réglée de manière optimale. <ul style="list-style-type: none"> <li>■ Le bruit fait partie du fonctionnement normal de l'aspirateur.</li> </ul>
	La fonction Mode Boost a été sélectionnée. <ul style="list-style-type: none"> <li>■ Le bruit fait partie du fonctionnement normal de l'augmentation de puissance.</li> </ul>
<b>L'aspirateur bascule.</b>	La position <b>PowerUnit en haut</b> a été choisie. <ul style="list-style-type: none"> <li>■ Choisissez la position <b>PowerUnit en bas</b>.</li> </ul>
<b>L'accessoire de lavage AquaTwister (selon le modèle) tourne de manière irrégulière.</b>	Les chiffons ne sont pas appliqués de manière uniforme. <ul style="list-style-type: none"> <li>■ Appuyez fermement sur les chiffons pour qu'ils s'adaptent parfaitement.</li> </ul>

## **Service après-vente**

### **Contact en cas d'anomalies**

Vous n'arrivez pas à résoudre l'anomalie par vous-même ? Contactez le service après-vente Miele ou votre revendeur Miele.

Les coordonnées du service après-vente Miele figurent en fin de notice.

### **Garantie**

La garantie est accordée pour cet appareil selon les modalités de vente par le revendeur ou par Miele pour une période de 24 mois.

Pour plus d'informations reportez-vous aux conditions de garantie fournies.

<b>Indicazioni sulla sicurezza e avvertenze</b> .....	<b>91</b>	Fissare il cavo di ricarica nel supporto a parete .....	108
Indicazioni per la sicurezza e avvertenze per la batteria APO3/APO4 e il caricabatteria LG02/LG04 .....	96	Applicare il porta-accessori (se necessario) .....	109
<b>Presentazione del prodotto</b> .....	<b>101</b>	Applicare il supporto a parete .....	109
Descrizione apparecchio .....	101	Fissare i panni all'accessorio lavapavimenti AquaTwister (a seconda del modello) .....	109
<b>Sostenibilità e tutela dell'ambiente</b> .....	<b>103</b>	Riempire il serbatoio dell'accessorio lavapavimenti AquaTwister (a seconda del modello) .....	109
<b>Presentazione del prodotto</b> .....	<b>105</b>	<b>Uso</b> .....	<b>109</b>
Nota relativa alle immagini.....	105	Iniziare l'attività di aspirazione .....	109
Tre opzioni di montaggio dell'aspirapolvere .....	105	Informazioni utili.....	110
Funzione dell'indicazione a display .....	105	Consigli per la pulizia .....	110
Accessori in dotazione .....	105	Funzione di riposo per pause brevi..	110
Porta-accessori per il tubo aspirante .....	106	Iniziare l'attività di pulizia con l'accessorio lavapavimenti AquaTwister (a seconda del modello) .....	110
Elettrospazzola MultiFloor XXL .....	106	<b>Pulizia e manutenzione</b> .....	<b>111</b>
Parquet Soft Touch HX HC 10 (a seconda del modello) .....	106	Manutenzione di aspirapolvere e accessori .....	111
Accessorio lavapavimenti AquaTwister HX-AT 10 (a seconda del modello).....	106	Sistema di filtri .....	111
Spazzola Electro Compact HX-EC 10 (a seconda del modello) .....	106	Usare la funzione di autopulizia ComfortClean .....	111
Batteria aggiuntiva HX-LA (a seconda del modello).....	106	Vuotare il contenitore polvere .....	111
3D4U .....	106	Pulire il contenitore polvere (se necessario) .....	112
Accessori su richiesta.....	107	Pulire il filtro polvere fine e il prefiltro .....	112
<b>Primo avvio</b> .....	<b>107</b>	Pulire l'elettrospazzola/la spazzola (a seconda del modello) .....	113
Assemblare l'aspirapolvere .....	107	Rimuovere il rullo spazzola dall'elettrospazzola/inserire il Parquet Soft Touch (a seconda del modello) .....	113
Separare i componenti .....	107	Togliere il rullo spazzola dalla spazzola (a seconda del modello) .....	113
Indicazioni generali sulla batteria....	107	Sostituire la batteria .....	114
Inserire la batteria .....	108	Pulire il serbatoio dell'accessorio lavapavimenti AquaTwister (a seconda del modello) .....	114
Conservare e ricaricare la batteria in posizione verticale .....	108		
Conservare e ricaricare la batteria nel supporto a parete .....	108		
Scegliere il luogo.....	108		
Montaggio a parete .....	108		
Fissare la piastra di montaggio alla parete .....	108		

## it - Indice

---

Pulire i panni dell'accessorio lavapavimenti AquaTwister (a seconda del modello) .....	114
<b>Risoluzione dei problemi .....</b>	<b>115</b>
<b>Assistenza tecnica .....</b>	<b>117</b>
Contatti in caso di guasto .....	117
Garanzia .....	118

## it - Indicazioni sulla sicurezza e avvertenze

Questo aspirapolvere è conforme alle vigenti norme di sicurezza. Un uso improprio può causare danni a persone e/o cose.

Prima di mettere in funzione per la prima volta l'aspirapolvere, leggere attentamente le istruzioni d'uso. Contengono indicazioni importanti per la sicurezza, l'uso, nonché la pulizia e manutenzione dell'aspirapolvere. Si evitano così danni all'apparecchio e rischi per sé e altre persone.

Ai sensi della norma IEC 60335-1, Miele avvisa espressamente che è assolutamente necessario leggere e seguire le informazioni contenute nel capitolo "Avvio" nonché le indicazioni sulla sicurezza e avvertenze.

Miele non risponde dei danni che derivano dall'inosservanza di queste avvertenze.

Conservare con cura le presenti istruzioni d'uso e consegnarle anche a eventuali futuri utenti.

Spegnere sempre l'aspirapolvere dopo l'uso, prima di sostituire gli accessori, prima della pulizia, manutenzione e risoluzione dei problemi. Allo scopo, utilizzare il tasto On/Off sull'impugnatura.

### Uso previsto

► Questo aspirapolvere è adatto alla pulizia quotidiana di pavimenti duri, non delicati, tappeti e moquette.

In abbinamento all'accessorio lavapavimenti AquaTwister (a seconda del modello), questo aspirapolvere è adatto alla pulizia quotidiana con un panno umido di pavimenti duri. Attenersi alle indicazioni sulla pulizia del produttore del pavimento, del tappeto o della moquette.

► Questo apparecchio non è destinato all'impiego in ambienti esterni.

## it - Indicazioni sulla sicurezza e avvertenze

---



- ▶ Questo aspirapolvere è destinato esclusivamente all'uso domestico e non deve essere utilizzato per scopi diversi da quelli per i quali è stato progettato. Non è adatto all'uso presso i cantieri.
- ▶ Questo aspirapolvere può essere utilizzato fino a un'altitudine di 4.000 m s.l.m.
- ▶ Utilizzare l'aspirapolvere solo ed esclusivamente per aspirare oggetti asciutti. Non aspirare persone e animali. Qualsiasi altro impiego o altra modifica non sono ammessi.
- ▶ Le persone (compresi i bambini) che per le loro capacità fisiche, sensoriali o psichiche o per la loro inesperienza o non conoscenza non siano in grado di utilizzare in sicurezza l'aspirapolvere, non devono farne uso senza la sorveglianza e la guida di una persona responsabile.

### **Bambini**

- ▶ Pericolo di soffocamento! I bambini potrebbero per gioco avvolgersi nel materiale di imballaggio (ad es. nella pellicola) o avvolgervi la testa e soffocare. Tenere lontano dai bambini il materiale d'imballaggio.
- ▶ Tenere lontano dall'aspirapolvere i bambini al di sotto degli otto anni oppure sorvegliarli costantemente.
- ▶ I ragazzini più grandi e responsabili (in ogni caso non al di sotto degli otto anni) possono utilizzare l'apparecchio senza sorveglianza solo ed esclusivamente se è stato loro spiegato come farlo e se sono in grado di farlo in tutta sicurezza. È importante che sappiano riconoscere e comprendere quali pericoli possono derivare da un uso non corretto dell'apparecchio.
- ▶ In ogni caso non permettere loro di effettuare operazioni di pulizia e manutenzione senza sorveglianza.
- ▶ Sorvegliare i bambini che si trovano nelle immediate vicinanze dell'apparecchio. Non permettere loro di giocare.

- ▶ Impedire che i bambini entrino in contatto con il detergente. I detersivi causano lesioni gravi alla pelle e danni agli occhi. I detersivi possono provocare gravi lesioni in bocca e in gola e potrebbero condurre al soffocamento. Pertanto, tenere i bambini lontani dall'accessorio lavapavimenti AquaTwister (a seconda del modello). Recarsi immediatamente dal medico qualora i bambini abbiano ingerito del detergente.
- ▶ Pericolo di ustioni/scottature dovute ad acqua molto calda quando si utilizza l'accessorio lavapavimenti AquaTwister (a seconda del modello). La pelle dei bambini è sensibile alle alte temperature. Evitare che i bambini entrino in contatto con le parti calde dell'aspirapolvere o con l'acqua molto calda.

### Sicurezza tecnica

- ▶ Prima dell'utilizzo, verificare che non ci siano danni visibili sull'aspirapolvere e su tutti gli accessori. Non mettere in funzione un elettrodomestico o dei componenti danneggiati.
  - ▶ Confrontare i dati di allacciamento sulla targhetta dati della stazione di ricarica (tensione di rete e frequenza) con quelli della rete di alimentazione. Questi dati devono assolutamente corrispondere. Il caricabatterie è adatto, senza alcuna modifica, a 50 Hz e 60 Hz.
  - ▶ L'aspirapolvere funziona a 25,2 V.  
È un elettrodomestico della classe di protezione II  e realizzato nella classe di protezione III .
- Trattasi di un elettrodomestico dotato di protezione contro scosse elettriche dovute ad allacciamento a bassissima tensione di sicurezza e nel quale non si generano voltaggi superiori alla bassissima tensione di sicurezza. La carica dell'aspirapolvere avviene tramite un caricabatteria della classe di protezione II .

## it - Indicazioni sulla sicurezza e avvertenze

---

- ▶ La presa elettrica deve essere protetta da un fusibile da 16 A oppure da 10 A ad azione ritardata.
- ▶ L'elettrospazzola Miele MultiFloor XXL, la spazzola elettrica Miele Electro Compact (a seconda del modello) e l'accessorio lavapavimenti AquaTwister (a seconda del modello) sono dispositivi ausiliari azionati da motore, specifici per questo aspirapolvere Miele.  
L'utilizzo dell'aspirapolvere con un'altra elettrospazzola/spazzola Miele non è consentito per questioni di sicurezza.  
L'utilizzo dell'aspirapolvere con un'altra elettrospazzola/spazzola Miele o un accessorio lavapavimenti di un altro produttore non è consentito per questioni di sicurezza.
- ▶ Prima dell'uso e durante le operazioni di aspirazione, assicurarsi che il lato inferiore dell'elettrospazzola Multi Floor XXL e il lato inferiore della spazzola Electro Compact (a seconda del modello), non presentino parti grossolane incastrate.
- ▶ Conservare l'aspirapolvere e tutti gli accessori a una temperatura ambiente compresa tra 0 °C e 45 °C.
- ▶ Eventuali riparazioni all'aspirapolvere in garanzia devono essere effettuate esclusivamente dall'assistenza tecnica autorizzata Miele, altrimenti il diritto alla garanzia per qualsiasi eventuale ulteriore danno decade.
- ▶ Eventuali riparazioni devono essere effettuate esclusivamente da un tecnico del servizio di assistenza autorizzato Miele. Se le riparazioni non sono state effettuate correttamente, queste possono mettere seriamente in pericolo la sicurezza dell'utente.

### **Impiego corretto**

- ▶ Non utilizzare l'aspirapolvere senza contenitore per la polvere, prefiltro e filtro per la polvere fine.

- ▶ Fare in modo che l'apparecchio non venga a contatto con fiamme vive o altre fonti di calore. Non riscaldare l'aspirapolvere. Non esporlo a raggi solari diretti.
- ▶ Non aspirare liquidi.  
Prima di passare con l'aspirapolvere tappeti e moquette lavati o trattati con detergente, farli asciugare completamente.
- ▶ Spegnere immediatamente l'aspirapolvere se si nota umidità nel contenitore della polvere. Prima di rimettere in funzione l'aspirapolvere, procedere come descritto nel cap. "Pulizia e manutenzione".
- ▶ Non infilare le mani nel rullo spazzola funzionante dell'elettrospazzola Multi Floor XXL e della spazzola Electro Compact (a seconda del modello).
- ▶ Non aspirare nelle vicinanze della testa con l'elettrospazzola Multi Floor XXL e con la spazzola Electro Compact (a seconda del modello).
- ▶ Non aspirare all'altezza della testa delle persone.
- ▶ Non aspirare oggetti ardenti o incandescenti, come sigarette, cenere o carbone apparentemente spenti.
- ▶ Non aspirare la polvere di toner. Il toner, ad es. delle stampanti o delle fotocopiatrici, può condurre elettricità.
- ▶ Non aspirare sostanze facilmente infiammabili o esplosive, né gas; non passare l'aspirapolvere nemmeno in locali dove tali sostanze sono depositate.
- ▶ Osservare le seguenti istruzioni quando si utilizza l'accessorio lavapavimenti AquaTwister (a seconda del modello):
  - Usare acqua pulita con una temperatura massima di 60 °C. Attenersi sempre alle indicazioni del produttore del pavimento.
  - Non utilizzare acqua addizionata di anidride carbonica.
  - Non aggiungere al serbatoio più di 260 ml di acqua + 20 ml di detersivo per pavimenti.

## it - Indicazioni sulla sicurezza e avvertenze

---

- ▶ Non utilizzare l'accessorio lavapavimenti AquaTwister (a seconda del modello) senza panno.
- ▶ Quando si utilizza l'accessorio lavapavimenti AquaTwister (a seconda del modello), usare solo detersivi per pavimenti disponibili in commercio per il rivestimento del pavimento. Non utilizzare detersivi per piatti.
- ▶ Non utilizzare detersivi industriali quando si usa l'accessorio per lavapavimenti AquaTwister (a seconda del modello). Possono causare danni materiali.
- ▶ I detersivi possono provocare gravi lesioni a pelle, occhi, naso, bocca e gola. Evitare il contatto con il detersivo per pavimenti. Non ingerire il detersivo per pavimenti. Recarsi immediatamente da un medico, qualora sia stato ingerito il detersivo per pavimenti.
- ▶ Il rivestimento del pavimento può essere umido quando si utilizza l'accessorio lavapavimenti AquaTwister (a seconda del modello). Rischio di scivolamento.

### **Indicazioni per la sicurezza e avvertenze per la batteria AP03/AP04 e il caricabatteria LG02/LG04**

#### **Bambini**

- ▶ Le persone (compresi i bambini) che per le loro capacità fisiche, sensoriali o psichiche o per la loro inesperienza o non conoscenza non siano in grado di utilizzare in sicurezza il caricabatteria LG02/LG04, non devono farne uso senza la sorveglianza e la guida di una persona responsabile.
- ▶ La batteria AP03/AP04 non deve essere alla portata di bambini eventualmente presenti in casa.
- ▶ Tenere i bambini lontano dal caricabatteria LG02/LG04 a meno che non vengano costantemente sorvegliati.

### Sicurezza tecnica

► La batteria AP03/AP04 e il caricabatteria LG02/LG04 devono essere utilizzati per questo aspirapolvere Miele HS27. L'utilizzo dell'aspirapolvere con un'altra batteria o un altro caricabatteria non è consentito per questioni di sicurezza.

► È possibile il funzionamento temporaneo o permanente su un sistema di alimentazione di energia elettrica autosufficiente o non sincrono alla rete (come reti autonome, sistemi di backup). Requisito per il funzionamento è che il sistema di alimentazione di energia elettrica rispetti le normative EN 50160 o similari.

Le misure di sicurezza previste nell'impianto domestico e per questo prodotto Miele devono essere garantite per funzionalità e procedure anche col funzionamento autonomo oppure non sincrono alla rete oppure sostituite da misure eguali nell'installazione. Come per esempio descritto nella pubblicazione attuale della VDE-AR-E 2510-2.

► Utilizzando un adattatore per il collegamento alla rete elettrica, accertarsi che l'adattatore sia consentito per un funzionamento continuo.

► Caricare e utilizzare la batteria AP03/AP04 a una temperatura ambiente compresa tra 0 °C e 45 °C.

Utilizzando la batteria AP03/AP04 in ambienti con temperature non comprese tra questi valori, si verificano delle limitazioni della resa.

► Gli accumulatori e le batterie possono scadere. Evitare il contatto con occhi e pelle con liquidi corrosivi. In caso di contatto risciacquare con acqua e prendere in considerazione un aiuto medico.

## it - Indicazioni sulla sicurezza e avvertenze

---

► Per caricare la batteria AP03/AP04 utilizzare solo il caricabatteria LG02/xx o LG04/xx.

☐

**xx** sta per 01, 02, 03, 04, 06 o 07 e quindi per la variante del caricabatteria LG02/LG04:

xx	
01	AT, BE, BG, CH, CL, CZ, DE, DK, EE, ES, FI, FR, GR, HR, HU, IT, KZ, LT, LU, LV, NL, NO, PL, PT, RO, RS, RU, SE, SI, SK, TR, UA, ZA
02	AE, HK, MY, SG
03	BR, CA, JP, MX, US
04	AU, NZ
06	KR
07	IE, UK

► Non continuare a utilizzare per nessun motivo la batteria AP03/AP04 qualora emanasse un odore insolito, fuoriuscisse del liquido, si riscaldasse facilmente, si decolorasse o deformasse. In questo caso gettare immediatamente la batteria AP03/AP04 (v. indicazioni sulla sicurezza "Smaltimento della batteria AP03/AP04" alla fine di questo capitolo "Uso corretto" e al capitolo "Sostenibilità e tutela dell'ambiente", par. "Smaltimento di batterie e accumulatori usati").

► La batteria agli ioni di litio AP03/AP04 è soggetta alle norme sul trasporto di merci pericolose. La batteria AP03/AP04 può essere trasportata dall'utente senza ulteriori requisiti. Mettersi in contatto con l'assistenza tecnica, prima di spedire la batteria AP03/AP04. Spedire la batteria AP03/AP04 solo se è completamente scarica e non danneggiata. Isolare i contatti metallici utilizzando del nastro adesivo, per evitare cortocircuiti. Imballare la batteria AP03/AP04 in modo che non si muova nell'imballaggio.

### Impiego corretto

- ▶ Non far cadere la batteria AP03/AP04 e non gettarla. Una batteria AP03/AP04 caduta a terra o danneggiata non può più essere utilizzata per motivi di sicurezza.
- ▶ Fare in modo che la batteria AP03/AP04 non venga a contatto con fiamme vive o altre fonti di calore. Non riscaldare la batteria AP03/AP04. Non esporla a raggi solari diretti.
- ▶ Non generare un cortocircuito con la batteria AP03/AP04, creando per errore o intenzionalmente un ponte con i contatti.
- ▶ Non smontare la batteria AP03/AP04.
- ▶ Non far entrare in contatto la batteria AP03/AP04 con dei liquidi.
- ▶ Tenere il caricabatteria LG02/LG04 lontano da liquidi e sporco.
- ▶ Utilizzare il caricabatteria LG02/LG04 solo in ambienti asciutti, chiusi e ben areati.
- ▶ Scollegare il caricabatteria LG02/LG04 dalla rete elettrica se non viene utilizzato per un periodo di tempo prolungato.
- ▶ Smaltimento della batteria AP03/AP04: togliere la batteria AP03/AP04 dall'aspirapolvere. Isolare i contatti metallici utilizzando del nastro adesivo, per evitare cortocircuiti. Smaltire la batteria AP03/AP04 presso il locale centro di raccolta. Non gettare la batteria AP03/AP04 nei normali rifiuti domestici.

### Pulizia

- ▶ L'elettrospazzola MultiFloor XXL, la spazzola Electro Compact (a seconda del modello), l'accessorio lavapavimenti AquaTwister (a seconda del modello), la PowerUnit, il tubo aspirante e l'impugnatura contengono cavi elettrici. I contatti non devono entrare in contatto con l'acqua.

## it - Indicazioni sulla sicurezza e avvertenze

---

► Pulire l'aspirapolvere e gli accessori solamente con un panno asciutto oppure solo leggermente inumidito.

Eccezione:

- Contenitore polvere: vuotare il contenitore della polvere e rimuovere il prefiltro. Pulire il contenitore polvere con acqua e un detersivo delicato per piatti. Asciugare infine con cura il contenitore polvere. Riapplicare il prefiltro.
- Accessorio lavapavimenti AquaTwister (a seconda del modello): vuotare il serbatoio dopo ogni lavaggio con detersivo. Pulire il serbatoio con acqua e un detersivo delicato per piatti. Asciugare infine con cura il serbatoio.
- Panni (a seconda del modello): pulire i panni secondo l'etichetta di trattamento.

► L'accessorio lavapavimenti AquaTwister (a seconda del modello) non è adatto al lavaggio in lavastoviglie.

### **Accessori e pezzi di ricambio**

► Utilizzare solo accessori con il logo Miele apposto sulla confezione. Il produttore può garantire la sicurezza solo per gli accessori originali.

► Solo con i pezzi di ricambio originali, Miele dà la garanzia di soddisfare le richieste di sicurezza. Sostituire eventuali pezzi difettosi solo con ricambi originali Miele.

► Miele garantisce la fornitura di pezzi di ricambio fino a 15 anni, minimo per 10, dopo l'uscita di gamma dell'aspirapolvere.

### **Trasporto**

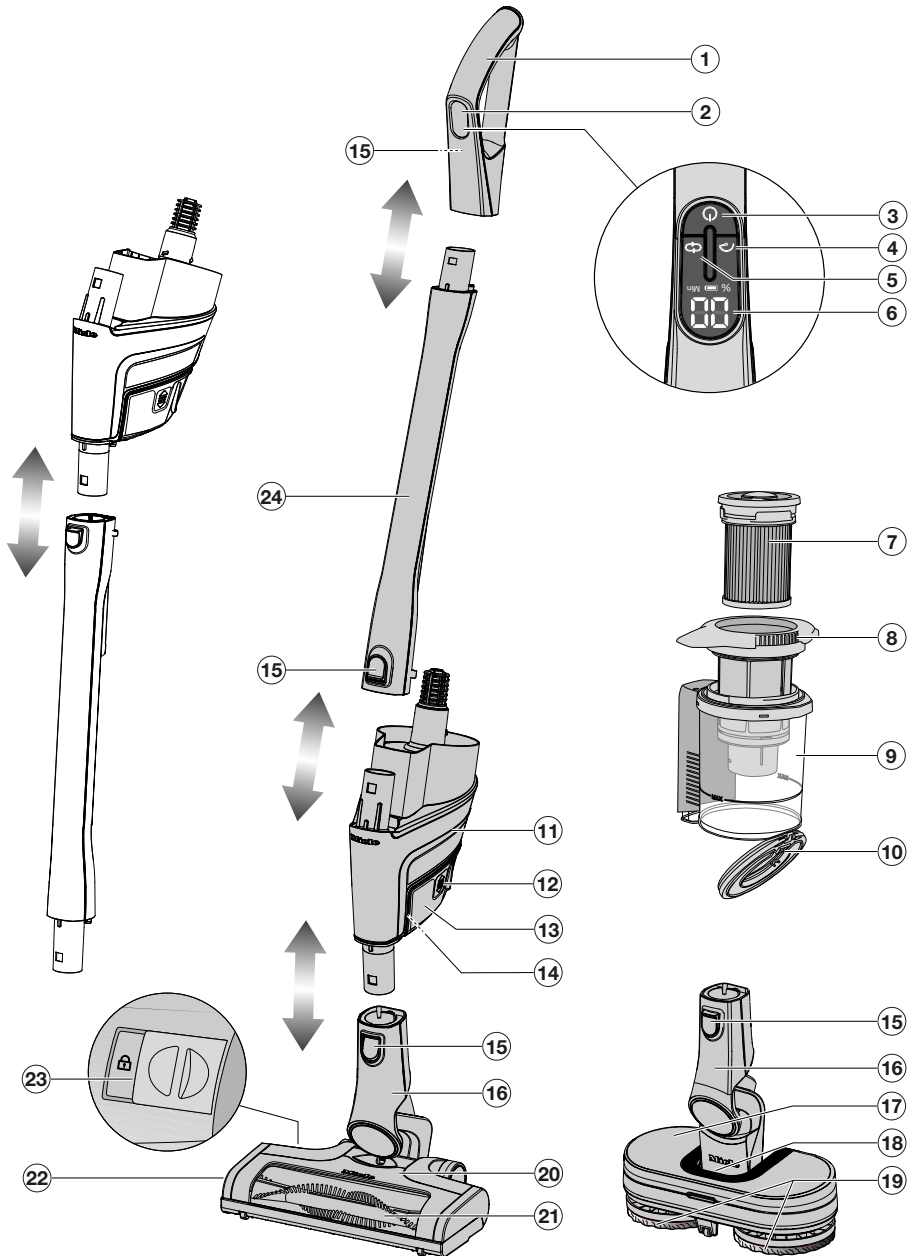

► L'imballaggio protegge l'elettrodomestico durante il trasporto. Si consiglia di conservare la confezione per eventuali trasporti.

Descrizione apparecchio



## it - Presentazione del prodotto

---

- ① Impugnatura
- ② Display
- ③ Tasto On/Off 
- ④ Tasto modalità BOOST 
- ⑤ Tasto per l'impostazione della potenza e del livello di umidificazione (a seconda del modello) 
- ⑥ Display (livello di carica batteria, livello di potenza, durata residua, segnalazioni di errore)
- ⑦ Filtro polvere fine HX-FSF-2
- ⑧ Prefiltro
- ⑨ Contenitore polvere con tacca **MAX**
- ⑩ Sportellino del contenitore polvere
- ⑪ PowerUnit con raccordo in basso per l'elettrospazzola, l'accessorio lavapavimenti AquaTwister (a seconda del modello) e il tubo aspirante e con raccordo in alto per il tubo aspirante e l'impugnatura
- ⑫ Tasti di sblocco per batteria (sui due lati)
- ⑬ Batteria agli ioni di litio APO3/APO4 (HX-LA 10)
- ⑭ Boccola di ricarica (sul lato inferiore della batteria)
- ⑮ Tasti di sblocco (sull'impugnatura posteriore)
- ⑯ Raccordo
- ⑰ Accessorio lavapavimenti AquaTwister HX-AT 10 (a seconda del modello)
- ⑱ Sblocco per la rimozione del serbatoio (a seconda del modello)
- ⑲ Panni AquaPads Universal HX-APU (a seconda del modello)
- ⑳ Elettrospazzola MultiFloor XXL (a seconda del modello con illuminazione BrilliantLight)
- ㉑ Rullo spazzola estraibile
- ㉒ Sportellino dell'elettrospazzola
- ㉓ Sblocco per apertura dell'elettrospazzola
- ㉔ Tubo aspirante

### Smaltimento dell'imballaggio

L'imballaggio è pratico e protegge l'apparecchio da eventuali danni di trasporto. I materiali utilizzati per l'imballaggio sono riciclabili, in quanto selezionati secondo criteri di rispetto dell'ambiente e di facilità di smaltimento.

Restituire gli imballaggi al circuito di raccolta dei materiali consente di risparmiare materie prime. Utilizzare centri di raccolta per materiali specifici ed eventuali opzioni di ritiro alternative.

### Smaltimento delle apparecchiature

Prima dello smaltimento dell'apparecchio, estrarre il filtro polvere fine e gettarlo nei rifiuti domestici.

Le apparecchiature elettriche ed elettroniche contengono spesso materiali utili. Contengono altresì sostanze, composti e componenti che erano necessari per il funzionamento e la sicurezza dell'apparecchiatura stessa. Smaltirli in modo non adeguato o nei rifiuti domestici potrebbe nuocere alla salute e all'ambiente. In nessun caso quindi smaltire queste apparecchiature nei normali rifiuti domestici.



Il simbolo del cassonetto barrato indica che il prodotto deve essere conferito agli idonei centri di raccolta differenziata allestiti dai comuni o dalle società di igiene urbana oppure riconsegnato gratuitamente al rivenditore al momento dell'acquisto di una nuova apparecchiatura di tipo equivalente, in ragione di uno a uno. L'utente è tenuto a cancellare eventuali dati personali dall'apparecchiatura elettronica da smaltire. L'ade-

guata raccolta differenziata contribuisce a evitare possibili effetti negativi sull'ambiente e sulla salute e favorisce il riciclo dei materiali di cui è composta l'apparecchiatura. Per la gestione del recupero e dello smaltimento degli elettrodomestici, Miele Italia aderisce al consorzio Ecodom (Consorzio Italiano Recupero e Riciclaggio Elettrodomestici). Smaltimento dei rifiuti di apparecchiature elettriche ed elettroniche (RAEE), ai sensi del Decr. legisl. 14 marzo 2014, n. 49 in attuazione della Direttiva 2012/19/UE e sui RAEE sullo smaltimento dei rifiuti di apparecchiature elettriche ed elettroniche. L'utente è tenuto per legge a rimuovere dalle apparecchiature batterie, accumulatori e lampade esausti e rimovibili, in modo non distruttivo. Conferirli agli idonei centri di raccolta differenziata dove vengono presi in consegna gratuitamente. Accertarsi che fino al momento dello smaltimento l'apparecchiatura sia tenuta lontana dai bambini.

### Smaltimento di batterie e accumulatori usati

Gli apparecchi elettrici ed elettronici contengono spesso batterie e accumulatori che anche dopo l'uso non possono essere smaltiti nei normali rifiuti domestici. L'utente è tenuto per legge a rimuovere batterie e accumulatori esausti e rimovibili dalle apparecchiature e a conferirli agli idonei centri di raccolta differenziata dove vengono presi in consegna gratuitamente. Isolare i contatti metallici utilizzando del nastro adesivo, per evitare cortocircuiti. Batterie e accumulatori possono contenere sostanze nocive per la salute e l'ambiente.

I simboli riportati su batterie e/o accumulatori forniscono ulteriori indicazioni. Le batterie al litio sono p.es. contrassegnate con "Li-ion". Il simbolo del cassetto barrato indica che gli accumulatori e le batterie non devono essere smaltiti nei normali rifiuti domestici. È inoltre nostro dovere specificare quanto segue: se il bidone barrato è contrassegnato da uno o diversi simboli chimici riportati, significa che sono contenuti piombo (Pb), cadmio (Cd) e/o mercurio (Hg).



Batterie e accumulatori usati contengono importanti materie prime e possono essere riciclati. La raccolta differenziata di batterie e accumulatori usati ne facilita il trattamento e il riciclaggio.

## Presentazione del prodotto

### Nota relativa alle immagini

Le immagini indicate nei capitoli sono riportate alla fine delle presenti istruzioni d'uso, nelle pagine pieghevoli.

### Tre opzioni di montaggio dell'aspirapolvere

Vantaggi della **PowerUnit in basso** sull'aspirapolvere, v. par. "Descrizione dell'apparecchio":

- ergonomia (alleggerimento del polso);
- funzione di pausa sicura possibile;
- pulizia confortevole di grandi superfici.

Vantaggi della **PowerUnit in alto** sull'aspirapolvere, v. par. "Descrizione dell'apparecchio":

- pulizia confortevole sotto i mobili piani;
- possibile rimozione rapida della PowerUnit.

Vantaggi di **solo PowerUnit** (Fig. 01):

- aspirazione rapida e mirata di briciole o pelucchi;
- comodo utilizzo degli accessori composti da tre elementi

### Funzione dell'indicazione a display (Fig. 02)

Durante il processo di ricarica, il simbolo della batteria lampeggia e il livello di carica della batteria viene visualizzato in percentuale per 10 secondi.

Se si desidera visualizzare nuovamente il livello di carica della batteria per 10 secondi, premere il tasto On/Off sull'impugnatura .

Quando la batteria è completamente carica, il simbolo della batteria si accende per ca. 10 minuti. Quindi il display si spegne per risparmiare energia.

Durante il processo di aspirazione, il livello di potenza **LO**, **EC** o **HI** selezionato viene visualizzato per 5 secondi. Dopo una breve interruzione, la durata residua del livello di potenza selezionato viene visualizzata in minuti.

Se la durata residua è di 2 minuti, lampeggia anche il simbolo della batteria.

Se la batteria non viene utilizzata a lungo e si è scaricata, passa in modalità di sicurezza. Durante la ricarica della batteria nella PowerUnit l'indicazione a display reagisce solo dopo ca. 30–60 minuti.

### Accessori in dotazione (Fig. 03)

#### ① **Bocchetta poltrone XL**

Per aspirare poltrone, mobili imbottiti, materassi e cuscini.

#### ② **Bocchetta a lancia**

Per aspirare pieghe, fessure e angoli.

#### ③ **Pennello per mobili**

Per aspirare listelli, oggetti decorati o intagliati.

La testa del pennello può essere ruotata nella posizione più comoda.

#### ④ **Porta-accessori per il supporto a parete**

Per conservare l'accessorio composto da tre elementi.

Si può applicare il porta-accessori al supporto a parete (v. cap. "Avvio", par. "Applicare porta-accessori").

## Porta-accessori per il tubo aspirante (Fig. 04)

Nel porta-accessori è possibile inserire due accessori per averli a portata di mano durante l'utilizzo dell'aspirapolvere.

### Elettrospazzola MultiFloor XXL

(v. par. "Descrizione apparecchio")

⚠️ Danni causati da oggetti aspirati incastrati.

La pavimentazione da aspirare può graffiarsi.

Assicurarsi che il lato inferiore dell'elettrospazzola non presenti parti grossolane incastrate, come ad es. schegge o pietre.

Con l'elettrospazzola l'aspirapolvere è adatto all'aspirazione quotidiana di tappeti, moquette e pavimenti duri non delicati.

### Parquet Soft Touch HX HC 10 (a seconda del modello) (Fig. 05)

L'elettrospazzola, con il Parquet Soft Touch, è adatta per aspirare pavimenti duri delicati.

Utilizzando il Parquet Soft Touch viene impostata automaticamente la potenza assorbita dell'elettrospazzola, che potrebbe causare un rumore di funzionamento modificato.

### Accessorio lavapavimenti AquaTwister HX-AT 10 (a seconda del modello)

(v. par. "Descrizione apparecchio")

Con l'accessorio lavapavimenti AquaTwister l'aspirapolvere è adatto alla pulizia quotidiana con un panno umido di pavimenti duri.

Sono inclusi due panni AquaPads Universal HX-APU, un flacone di detersivo

per pavimenti FloorClean e una vaschetta di raccolta per riporre l'accessorio lavapavimenti.

### Spazzola Electro Compact HX-EC 10 (a seconda del modello) (Fig. 06)

⚠️ Danni causati da oggetti aspirati incastrati.

La pavimentazione da aspirare può graffiarsi.

Assicurarsi che il lato inferiore della spazzola non presenti parti grossolane incastrate, come p.es. schegge o pietre.

Con la spazzola elettrica l'aspirapolvere è adatta alla pulizia profonda di sedili di automobili e gradini di scale in moquette.

Il miglior risultato di pulizia sulle poltrone si ottiene utilizzando la bocchetta poltrone XL.

### Batteria aggiuntiva HX-LA (a seconda del modello)

Prima della prima ricarica, osservare assolutamente il cap. "Avvio", par. "Indicazioni generali sulla batteria".

### 3D4U

Con 3D4U, Miele offre inoltre accessori gratuiti, scaricabili per la stampante 3D ([www.miele.it](http://www.miele.it), Assistenza tecnica, 3D4U).

## Accessori su richiesta

Si consiglia di utilizzare gli accessori con il logo Miele riportato sulla confezione. Solo in questo modo si sfrutta appieno la potenza aspirante dell'aspirapolvere e si ottengono i migliori risultati di pulizia possibili.

Si tenga presente che guasti e danni all'aspirapolvere causati dall'impiego di accessori sprovvisti del logo Miele sulla confezione, sono esclusi dalla copertura di garanzia.

È possibile ordinare questi e altri prodotti nello shop online di Miele, presso il servizio di assistenza tecnica Miele oppure da un rivenditore specializzato Miele.

Alcuni modelli hanno in dotazione già di serie uno o più dei seguenti accessori.

### **Detersivo per pavimenti FloorClean**

Detersivo per pavimenti da utilizzare con l'accessorio lavapavimenti AquaT-wister.

### **Spazzola universale (HX-UB)**

Per aspirare in modo delicato libri, mensole e similari.

### **Bocchetta a lancia, 21 cm (HX-CN)**

Bocchetta a lancia molto lunga per aspirare pieghe, fessure e angoli.

### **Bocchetta a lancia XL (HX-CNXL) flessibile estraibile**

Bocchetta a lancia flessibile con un raggio di azione di 60 cm per la pulizia di punti difficilmente accessibili.

### **Prolunga del tubo (HX-FSH 10)**

Per ampliare il raggio di aspirazione di max. 120 cm.

## Primo avvio

### **Assemblare l'aspirapolvere**

Assicurarsi che l'aspirapolvere sia montato esattamente come indicato nella descrizione dell'apparecchio, finché scatta in posizione (v. capitolo "Presentazione del prodotto", par. "Descrizione dell'apparecchio").

Se si posiziona l'impugnatura o il tubo aspirante in alto sulla PowerUnit, assicurarsi di applicare questi componenti **lungo la guida** sul bocchettone della PowerUnit (Fig. 07).

### **Separare i componenti**

- Se si desidera separare tra loro i componenti, premere il tasto di sblocco corrispondente (v. il capitolo "Presentazione del prodotto", par. "Descrizione dell'apparecchio").

### **Indicazioni generali sulla batteria**

Al momento della fornitura la batteria non è completamente carica.

Caricare completamente la batteria prima di utilizzarla per la prima volta. La durata prevista è di ca. 4 ore.

La massima capacità di carica della batteria viene raggiunta solo dopo cinque ricariche e scariche.

Se si utilizza l'aspirapolvere completamente assemblato e si seleziona il livello di potenza massimo, è possibile aspirare fino a 15 minuti.

Se tuttavia si utilizza solo la PowerUnit e si seleziona il livello di potenza più basso, è possibile aspirare fino a 70 minuti.

Prima di ricaricare la batteria, si consiglia di scaricarla completamente per ottenere la piena resa.

Eseguire la ricarica solo in locali chiusi, asciutti e ben aerati. La batteria e il caricabatteria non devono entrare in contatto con liquidi o sporco.

### Inserire la batteria (Fig. 08)

- Inserire la batteria lungo le guide fino all'aggancio percettibile nella PowerUnit.

Prima di utilizzare l'aspirapolvere per la prima volta, assicurarsi di eseguire l'attivazione iniziale della batteria nella PowerUnit.

### Conservare e ricaricare la batteria in posizione verticale (Fig. 09)

Prima della prima ricarica della batteria, leggere assolutamente il cap. "Indicazioni generali sulla batteria".

- Selezionare l'opzione di installazione **PowerUnit in basso**.
- Inclinare l'aspirapolvere in avanti per ottenere stabilità, finché il raccordo dell'elettrospazzola non si aggancia in modo percettibile.
- Inserire la spina di ricarica del cavo allegato nella boccola di ricarica sul lato inferiore della batteria.
- Inserire il caricabatteria in una presa elettrica.

La ricarica si avvia, il simbolo della batteria lampeggia.

### Conservare e ricaricare la batteria nel supporto a parete (Fig. 10)

Prima della prima ricarica della batteria, leggere assolutamente il cap. "Indicazioni generali sulla batteria".

### Scegliere il luogo

Per il montaggio a parete è necessario un luogo adatto nelle vicinanze di una presa elettrica libera.

In base alla struttura scelta dell'aspirapolvere scegliere una distanza di 45 cm o 98 cm dal bordo inferiore della piastra di montaggio al pavimento (Fig. 11).

Fare attenzione a non danneggiare i condotti posati nella parete.

### Montaggio a parete

Sul retro del supporto a parete fornito è applicata una piastra di montaggio con un sacchettino di viti.

- Estrarre il sacchettino delle viti.
- Premere il tasto di sblocco sul lato inferiore del supporto a parete (Fig. 12).
- Rimuovere la piastra di montaggio verso il basso (Fig. 13).

### Fissare la piastra di montaggio alla parete (Fig. 14)

Nel sacchetto delle viti sono inclusi due tasselli e due viti TORX T20.

È necessario inoltre un avvitatore a batterie o un trapano (diametro punta 6 mm).

- Fissare la piastra di montaggio alla parete.

### Fissare il cavo di ricarica nel supporto a parete (Fig. 15, 16 + 17)

Sul lato inferiore del supporto a parete è presente un vano per il cavo.

- Premere i due tasti di sblocco sul lato inferiore del supporto a parete e togliere lo sportellino (Fig. 15).
- Inserire la spina di ricarica del cavo dall'alto nell'apertura (Fig. 16).

- Posare il cavo di ricarica nella guida per il cavo (Fig. 16).
- Applicare lo sportellino e chiudere il vano (Fig. 17).

### **Applicare il porta-accessori (Fig. 18) (se necessario)**

- Inserire il porta-accessori fino alla battuta d'arresto sul supporto a parete.

### **Applicare il supporto a parete**

- Inserire il supporto a parete dall'alto sulla piastra di montaggio, finché si innesta in modo percettibile (Fig. 19).
- Inserire l'aspirapolvere assemblato con batteria inserita dall'alto nel supporto a parete (Fig. 20).
- Inserire il caricabatteria nella presa elettrica.

La ricarica si avvia, il simbolo della batteria lampeggia.

### **Fissare i panni all'accessorio lavapavimenti AquaTwister (a seconda del modello) (Fig. 21)**

- Premere con decisione e precisione i panni forniti sulla parte inferiore dell'accessorio lavapavimenti AquaTwister.

### **Riempire il serbatoio dell'accessorio lavapavimenti AquaTwister (a seconda del modello) (Fig. 22, 23 + 24)**

- Premere il tasto di sblocco interno dell'accessorio lavapavimenti AquaTwister e rimuovere il serbatoio (Fig. 22).
- Posizionare il serbatoio con il lato inferiore rivolto verso l'alto su una superficie piana.

- Aprire la chiusura in gomma e riempire il serbatoio prima con 20 ml di detersivo per pavimenti e poi con massimo 260 ml di acqua (Fig. 23).

**Suggerimento:** Il tappo di chiusura del detersivo per pavimenti FloorClean è dotato di un dispositivo di dosaggio per 20 ml.

- Chiudere il serbatoio e premere con forza la chiusura in gomma su tutto il perimetro.
- Posizionare le cerniere del serbatoio in obliquo sull'accessorio lavapavimenti AquaTwister e premere il serbatoio fino a farlo scattare in posizione (Fig. 24).

## **Uso**

### **Iniziare l'attività di aspirazione (Fig. 25)**

- Se la batteria è stata ricaricata nel supporto a parete, togliere l'aspirapolvere dal supporto a parete.
- Se la batteria è stata caricata direttamente, staccare la spina di ricarica dalla boccola di ricarica sul lato inferiore della batteria.

**Suggerimento:** Utilizzare la funzione di autopulizia ComfortClean prima di ogni aspirazione, per ottenere il miglior risultato di lavaggio (v. cap. "Pulizia e manutenzione", par. "Utilizzare la funzione di autopulizia ComfortClean").

- Premere il tasto On/Off sull'impugnatura .

L'aspirapolvere si accende al livello di potenza medio (indicatore **EC**) quando la batteria è carica.

- Selezionare un livello di potenza diverso, se necessario .

- LO** Low-Mode: livello di potenza più basso per sporco leggero
- EC** Eco-Mode: livello di potenza medio per sporco normale
- HI** High-Mode: livello di potenza massimo per sporco ostinato

Per aumentare temporaneamente la potenza aspirante, è possibile selezionare la funzione Modalità BOOST  per 10 secondi. Dopo un raffreddamento di 5 secondi, è possibile selezionare nuovamente l'aumento di potenza.

Riducendo la potenza aspirante si abbassa anche notevolmente la forza di scorrimento sull'elettrospazzola. In ogni livello di potenza è attivato un rilevamento del rivestimento del pavimento. A seconda della pavimentazione e del rullo utilizzato, la potenza assorbita dell'elettrospazzola si imposta in automatico e questo può causare un rumore di funzionamento modificato.

## Informazioni utili

### Consigli per la pulizia

**Suggerimento:** Se si desidera pulire in modo agevole gradini di scale o sedili di automobili, non utilizzare il tubo aspirante.

**Suggerimento:** Se si desidera aspirare i soffitti, non utilizzare l'elettrospazzola.

**Suggerimento:** Se una volta si desidera aspirare una quantità maggiore di parti grossolane, utilizzare solo la PowerUnit (v. cap. "Presentazione del prodotto", par. "Opzioni di montaggio dell'aspirapolvere").

## Funzione di riposo per pause brevi

 Pericolo di ferimento se l'aspirapolvere si ribalta.

Utilizzare la funzione di riposo solo con la PowerUnit in basso sull'aspirapolvere.

Non utilizzare la funzione di riposo, se l'aspirapolvere si trova su una superficie inclinata, p.es. su una rampa.

- Inclinare l'aspirapolvere in avanti finché il raccordo dell'elettrospazzola non si aggancia in modo percettibile.

L'aspirapolvere è in posizione sicura, l'elettrospazzola si spegne e la batteria si preserva.

Se si sblocca solo il raccordo dell'elettrospazzola, questa si riaccende.

## Iniziare l'attività di pulizia con l'accessorio lavapavimenti AquaTwister (a seconda del modello)

- Collegare l'accessorio lavapavimenti AquaTwister riempito con i panni fissati all'aspirapolvere spento.
- Premere il tasto On/Off sull'impugnatura  (Fig. 25).

L'accessorio lavapavimenti AquaTwister viene rilevato e i due panni iniziano a ruotare. Sull'indicatore a display viene visualizzato **1**, il pavimento viene leggermente inumidito.

- Selezionare un livello di umidificazione .

**Livello 0** senza umidificazione

**Livello 1** umidificazione leggera

**Livello 2** umidificazione intensa

È possibile ottenere un'umidificazione molto intensa per una durata di 30 secondi selezionando la funzione Modalità BOOST .

Il processo viene visualizzato sul display.

L'umidificazione può essere interrotta manualmente in qualsiasi momento premendo di nuovo il tasto.

## Pulizia e manutenzione

### Manutenzione di aspirapolvere e accessori

 Pericolo di ferirsi con il rullo spazzola rotante.

È possibile ferirsi sul rullo spazzola rotante.

Spegnere l'aspirapolvere prima di qualsiasi pulizia e manutenzione. Allo scopo, premere il tasto On/Off sull'impugnatura .

 Pericolo di scossa elettrica a causa della tensione di rete.

Se l'umidità penetra nel caricabatteria, sussiste il pericolo di scossa elettrica.

Non immergere mai in acqua il caricabatteria.

- Le parti e gli accessori in plastica dell'aspirapolvere possono essere puliti con un apposito prodotto per plastica, reperibile in commercio.

 Danni causati da detersivi non adatti.

Tutte le superfici si graffiano facilmente. Tutte le superfici possono subire anche alterazioni di colore o decolorazioni se si trattano con detersivi non adeguati.

Non utilizzare mai prodotti abrasivi, pulitori per vetro o detersivi multiuso e prodotti per la pulizia contenenti oli.

### Sistema di filtri (Fig. 26)

- ① Filtro polvere fine (HX-FSF-2)
- ② Prefiltro
- ③ Contenitore polvere
- ④ Sportellino del contenitore polvere

### Usare la funzione di autopulizia ComfortClean (Fig. 27)

Prima di svuotare ogni volta il contenitore polvere e se la potenza aspirante cala, eseguire sempre la pulizia del filtro polvere fine.

In questo modo l'aspirapolvere ottiene di nuovo subito il miglior risultato di pulizia.

- Ruotare il filtro polvere fine nel coperchio del contenitore polvere tre volte di 180° in senso antiorario. Utilizzare a tale scopo gli incavi.

Ruotandolo, si sente un rumore che è da considerarsi normale in quanto imputabile al normale funzionamento della funzione di autopulizia ComfortClean.

### Vuotare il contenitore polvere (Fig. 28 - 32)

Vuotare il contenitore polvere al più tardi quando la polvere ha raggiunto la tacca **MAX**.

- Ruotare il prefiltro nella direzione della freccia fino alla prima battuta di arresto. Utilizzare a tale scopo le superfici di impugnatura grigie (Fig. 28).
- Estrarre il contenitore polvere verso l'alto dalla PowerUnit (Fig. 29).

Smaltire il contenuto nei rifiuti domestici, se nel contenitore polvere non vi sono componenti vietati.

- Per vuotare il contenitore polvere tenerlo dentro il secchio dei rifiuti, di modo che fuoriesca meno polvere possibile.
- Ruotare il prefiltro nella direzione della freccia fino alla battuta di arresto successiva. Utilizzare a tale scopo le superfici di impugnatura grigie (Fig. 30).

Lo sportellino del contenitore della polvere si apre e la polvere cade (Fig. 31).

Se lanuccio di polvere, capelli o parti grossolane non cadono, rimuovere il prefiltro verso l'alto (v. par. successivo "Pulire filtro polvere fine e prefiltro").

- Riportare il prefiltro nella posizione di partenza.
- Chiudere lo sportellino del contenitore polvere finché è percettibile l'incastro.
- Posizionare con precisione il contenitore polvere dall'alto lungo la guida sul bocchettone della PowerUnit finché il contenitore polvere si aggancia in modo percettibile (Fig. 32).

### **Pulire il contenitore polvere (se necessario)**

- Pulire il contenitore polvere con acqua e un detersivo delicato per piatti.
- Asciugare con cura il contenitore polvere.

### **Pulire il filtro polvere fine e il prefiltro (Fig. 33 - 36)**

Pulire i due filtri accuratamente almeno ogni 3 mesi.

Per la pulizia, rispettare assolutamente la sequenza descritta delle diverse fasi.

- Estrarre e vuotare il contenitore polvere.
- Ruotare il prefiltro oltre la battuta di arresto, finché le punte delle frecce in alto sono rivolte le une verso le altre ① (Fig. 33).
- Rimuovere il prefiltro verso l'alto dal contenitore polvere ② (Fig. 33).
- Ruotare il filtro polvere fine 10 volte di 180° in senso antiorario. Utilizzare a tale scopo gli incavi (Fig. 27).

Si genera un rumore di funzionamento che è tipico della funziona di pulizia ComfortClean.

- Ruotare il filtro polvere fine in senso orario. Utilizzare a tale scopo gli incavi (Fig. 34).
- Estrarre il filtro polvere fine (Fig. 34).

 **Danni causati da errori di pulizia.**  
Il filtro polvere fine si può danneggiare e può perdere efficacia.  
Non pulire il filtro polvere fine dall'interno e con acqua. Non utilizzare oggetti appuntiti o taglienti per pulirlo.  
Non spazzolare il filtro polvere fine.

- Tenere il filtro polvere fine su un bidone per l'immondizia.
- Battere il filtro polvere fine con il bordo inferiore gommato con cautela.
- Ruotare leggermente il filtro polvere fine in modo che lo sporco si possa staccare da tutti gli interstizi.

 **Danni causati da errori di pulizia.**  
Il prefiltro si può danneggiare e può perdere efficacia.

Non pulire il prefiltro con acqua. Non utilizzare oggetti appuntiti o taglienti per pulirlo.

- Pulire il prefiltro con il pennello per la polvere fornito oppure con un panno asciutto.
- Inserire il filtro polvere fine nel prefiltro e premere il cappuccio rotondo del filtro polvere fine fino alla battuta di arresto.

Sostituire il filtro polvere fine (HX-FSF-2) dopo ca. 3 anni per ottenere sempre un ottimo risultato di pulizia.

- Applicare il prefiltro nel contenitore della polvere (Fig. 35).
- Sovrapporre le due punte delle frecce e bloccare il prefiltro nella posizione di partenza (Fig. 36).
- Chiudere lo sportello del contenitore polvere e riposizionare quest'ultimo sul bocchettone della PowerUnit (Fig. 32).

### **Pulire l'elettrospazzola/la spazzola (a seconda del modello) (Fig. 37)**

- Separare l'elettrospazzola/la spazzola dall'aspirapolvere.
- Disporre l'elettrospazzola/la spazzola con il lato inferiore rivolto verso l'alto su una superficie piana e pulita.
- Tagliare con le forbici fili e capelli. Sul rullo spazzola è prevista un'apposita scanalatura per infilare le forbici.

I fili e i capelli tagliati vengono aspirati durante il successivo utilizzo dell'aspirapolvere.

Si possono rimuovere e pulire le piccole rotelle dell'elettrospazzola in caso di sporco ostinato o blocco. Per la rimozione utilizzare un cacciavite piatto.

### **Rimuovere il rullo spazzola dall'elettrospazzola/inserire il Parquet Soft Touch (a seconda del modello) (Fig. 38)**

È possibile rimuovere il rullo spazzola dall'elettrospazzola per eliminare lo sporco ostinato, per pulire anche la parte interna della spazzola e per usare il Parquet Soft Touch.

- Sbloccare lo sportellino in modo che il simbolo  sia visibile ①.
- Sollevare lo sportellino fino alla battuta di arresto ②.
- Rimuovere il rullo spazzola ③.
- Togliere l'impugnatura del rullo spazzola se è presente dello sporco ostinato ④.
- Pulire il rullo spazzola e l'impugnatura del rullo spazzola e rimuovere tutte le parti sporche dal vano interno dell'elettrospazzola.
- Rimontare l'elettrospazzola in ordine inverso.

### **Togliere il rullo spazzola dalla spazzola (a seconda del modello) (Fig. 39)**

È possibile rimuovere il rullo spazzola dalla spazzola per eliminare lo sporco ostinato e per pulire anche la parte interna della spazzola.

- Sbloccare il rullo spazzola sul lato inferiore con una moneta e orientare lo sportellino laterale in avanti.
- Rimuovere lo sportellino con il rullo spazzola.

- Pulire il rullo spazzola ed eliminare tutte le parti sporche dal vano interno della spazzola.
- Rimontare la spazzola in ordine inverso.

### **Sostituire la batteria**

Tenere pronta la batteria agli ioni di litio originale Miele AP03/AP04 (HX-LA).

Osservare le avvertenze di utilizzo e smaltimento delle batterie riportate ai cap. “Indicazioni sulla sicurezza e avvertenze”, “Sostenibilità e tutela dell'ambiente” e “Avvio” (par. “Indicazioni generali sulla batteria”).

### **Pulire il serbatoio dell'accessorio lavapavimenti AquaTwister (a seconda del modello)**

Vuotare il serbatoio dopo ogni pulizia del pavimento. Pulire il serbatoio in caso di necessità.

- Pulire il serbatoio con acqua e un detersivo delicato per piatti.
- Asciugare con cura il serbatoio.

### **Pulire i panni dell'accessorio lavapavimenti AquaTwister (a seconda del modello)**

- Pulire i panni secondo l'etichetta di trattamento.

## Risoluzione dei problemi

La maggior parte dei guasti può essere risolta in autonomia. In molti casi si possono risparmiare tempo e costi senza dover contattare l'assistenza tecnica.

Consultare il sito [www.miele.it/support/customer-assistance](http://www.miele.it/support/customer-assistance) per ulteriori informazioni su come risolvere i guasti in autonomia. In alternativa, inquadrare il codice QR.



**⚠** Pericolo di ferirsi con il rullo spazzola rotante.

È possibile ferirsi sul rullo spazzola rotante.

Spegnere l'aspirapolvere prima di effettuare qualsiasi intervento. Allo scopo, premere il tasto On/Off sull'impugnatura .

Problema	Causa e rimedio
<b>Il simbolo della batteria lampeggia in modo rapido.</b>	La batteria non è sufficientemente carica. <ul style="list-style-type: none"> <li>■ Caricare la batteria esattamente come descritto nelle presenti istruzioni d'uso.</li> </ul>
<b>Sul display appaiono alternativamente due simboli</b>	Errore "Blocco del canale di aspirazione" <ul style="list-style-type: none"> <li>■ Selezionare un livello di potenza più basso.</li> <li>■ Controllare e pulire tutte le vie di aspirazione.</li> </ul>
<b>F 1</b>	Errore "Impugnatura non rilevata" <ul style="list-style-type: none"> <li>■ Rimuovere l'impugnatura e reinserirla con precisione finché non si innesta in modo percettibile.</li> <li>■ Togliere la batteria, attendere 10 secondi, reinserire la batteria.</li> </ul>
<b>F 2</b>	Errore "Surriscaldamento del motore" <ul style="list-style-type: none"> <li>■ Svuotare e pulire il contenitore polvere, il prefiltro e il filtro polvere fine.</li> <li>■ Togliere la batteria, attendere 10 secondi, reinserire la batteria.</li> <li>■ Attendere ca. 30 minuti prima di riaccendere l'aspirapolvere.</li> </ul>
<b>F 4</b>	Errore "Surriscaldamento batteria" oppure "Batteria non riconosciuta" <ul style="list-style-type: none"> <li>■ Attendere ca. 30 minuti prima di riaccendere l'aspirapolvere.</li> <li>■ Inserire la batteria originale Miele AP03/AP04 (HX-LA).</li> </ul>

<b>Problema</b>	<b>Causa e rimedio</b>
<b>F 5</b>	<p>Errore interno di sistema</p> <ul style="list-style-type: none"> <li>■ Togliere la batteria, attendere 10 secondi, reinserire la batteria e caricarla.</li> </ul>
	<p>Errore "Blocco dell'elettrospazzola"</p> <ul style="list-style-type: none"> <li>■ Selezionare un livello di potenza più basso.</li> <li>■ Pulire l'elettrospazzola.</li> <li>■ In caso di sporco ostinato, rimuovere il rullo spazzola dall'elettrospazzola. Pulire il rullo spazzola e il vano interno dell'elettrospazzola.</li> </ul>
	<p>Errore "Blocco dell'accessorio AquaTwister" (a seconda del modello)</p> <ul style="list-style-type: none"> <li>■ Eseguire la pulizia con meno pressione.</li> <li>■ Pulire i panni.</li> </ul>

<b>Problema</b>	<b>Causa e rimedio</b>
<b>L'aspirapolvere non si avvia quando si accende.</b>	<p>La batteria non è inserita oppure non è inserita correttamente.</p> <ul style="list-style-type: none"> <li>■ Inserire la batteria o verificare che sia inserita.</li> </ul>
	<p>La batteria è in modalità di sicurezza.</p> <ul style="list-style-type: none"> <li>■ Avviare la ricarica.</li> </ul>
	<p>La batteria non è sufficientemente carica.</p> <ul style="list-style-type: none"> <li>■ Caricare la batteria esattamente come descritto nelle presenti istruzioni d'uso.</li> </ul>
	<p>Non è inserita la batteria originale Miele.</p> <ul style="list-style-type: none"> <li>■ Inserire la batteria originale Miele AP03/AP04 (HX-LA).</li> </ul>
	<p>La prima ricarica della batteria è stata eseguita all'esterno della PowerUnit.</p> <ul style="list-style-type: none"> <li>■ Eseguire la prima ricarica assolutamente nella PowerUnit, per attivare la batteria.</li> </ul>
	<p>La spina di ricarica non è ancora inserita.</p> <ul style="list-style-type: none"> <li>■ Staccare la spina di ricarica dalla boccola sul lato inferiore della batteria.</li> </ul>
<b>Il rullo spazzola non ruota.</b>	<p>L'elettrospazzola/il rullo spazzola è sporca/o.</p> <ul style="list-style-type: none"> <li>■ Rimuovere fili e capelli con le forbici e rimuovere il rullo spazzola per eliminare lo sporco ostinato.</li> </ul>

Problema	Causa e rimedio
L'efficacia di pulizia si riduce.	Il filtro polvere fine/prefiltro è sporco. <ul style="list-style-type: none"> <li>■ Usare la funzione di autopulizia ComfortClean.</li> <li>■ Pulire a fondo entrambi i filtri.</li> </ul>
	Il filtro polvere fine è ostruito. <ul style="list-style-type: none"> <li>■ Utilizzare un nuovo filtro polvere fine HX-FSF-2.</li> </ul>
L'elettrospazzola si spegne automaticamente.	L'elettrospazzola è sovraccarica ad es. su un tappeto a pelo lungo. <ul style="list-style-type: none"> <li>■ Spegnerne l'aspirapolvere e riaccenderlo con potenza aspirante ridotta.</li> </ul>
	È stata selezionata la funzione di pausa con la struttura <b>PowerUnit in basso</b> . <ul style="list-style-type: none"> <li>■ Sbloccare il raccordo dell'elettrospazzola.</li> </ul>
L'aspirapolvere si spegne da solo.	L'aspirapolvere è sovraccarico. <ul style="list-style-type: none"> <li>■ Riaccendere l'aspirapolvere.</li> </ul>
Il rumore di funzionamento si modifica durante l'attività di pulizia.	A seconda della pavimentazione e del rullo spazzola utilizzato, la potenza assorbita dell'elettrospazzola si imposta perfettamente in automatico. <ul style="list-style-type: none"> <li>■ Il rumore fa parte del funzionamento normale dell'aspirapolvere.</li> </ul>
	È stata selezionata la funzione Modalità BOOST. <ul style="list-style-type: none"> <li>■ Il rumore fa parte del funzionamento normale dell'aumento di potenza.</li> </ul>
L'aspirapolvere si ribalta.	È stata selezionata la struttura <b>PowerUnit in alto</b> . <ul style="list-style-type: none"> <li>■ Selezionare la struttura <b>PowerUnit in basso</b>.</li> </ul>
L'accessorio lavapavimenti di AquaTwister (a seconda del modello) ruota in modo irregolare.	I panni sono applicati in modo non uniforme. <ul style="list-style-type: none"> <li>■ Premere con forza e precisione i panni per la pulizia.</li> </ul>

## Assistenza tecnica

### Contatti in caso di guasto

In caso di guasti che non si è in grado di risolvere da soli, contattare il negozio specializzato Miele o il servizio di assistenza tecnica Miele.

I contatti dell'assistenza tecnica Miele si trovano in fondo alle presenti istruzioni.

### **Garanzia**

La durata della garanzia prevista dalla legislazione vigente è di 2 anni.

Ulteriori informazioni si trovano nelle condizioni di garanzia allegate.

<b>Veiligheidstips en waarschuwingen</b> .....	<b>121</b>	Hulpstukhouder plaatsen (indien nodig) .....	137
Veiligheidsinstructies en waarschuwingen voor accu AP03/AP04 en oplader LGO2/LGO4 .....	126	Wandhouder plaatsen .....	137
<b>Duurzaamheid en milieubescherming</b> .....	<b>131</b>	Schoonmaakdoekjes aan het dweilopzetstuk AquaTwister bevestigen (afhankelijk van het model) .....	138
<b>Introductie</b> .....	<b>132</b>	Reservoir van het dweilopzetstuk AquaTwister vullen (afhankelijk van het model) .....	138
Beschrijving van het apparaat .....	132	<b>Bediening</b> .....	<b>138</b>
<b>Introductie</b> .....	<b>134</b>	Zuigen starten .....	138
Verwijzing naar afbeeldingen .....	134	Nuttige tips .....	139
3 montageopties voor de stofzuiger .....	134	Schoonmaaktips .....	139
Functie van de weergave in het display .....	134	Parkeerfunctie voor korte pauzes ...	139
Meegeleverde accessoires .....	134	Dweilen met het dweilopzetstuk AquaTwister starten (afhankelijk van het model) .....	139
Hulpstukhouder voor de zuigbuis ..	135	<b>Reiniging en onderhoud</b> .....	<b>139</b>
Elektroborstel Multi Floor XXL .....	135	Stofzuiger en accessoires onderhouden .....	139
Hardfloor Care Tool HX-HC 10 (afhankelijk van het model) .....	135	Filtersysteem .....	140
Dweilopzetstuk AquaTwister HX-AT 10 (afhankelijk van het model) ...	135	Zelfreinigende functie Comfort-Clean gebruiken .....	140
Handborstel Electro Compact HX-EC 10 (afhankelijk van het model) ..	135	Stofreservoir legen .....	140
Reserve-accu HX-LA (afhankelijk van het model) .....	135	Stofreservoir reinigen (indien nodig) .....	140
3D4U .....	135	Fijnstoffilter en voorfilter reinigen ...	141
Bij te bestellen accessoires .....	135	Elektroborstel/handborstel (afhankelijk van het model) reinigen .....	141
<b>Ingebruikneming</b> .....	<b>136</b>	Borstelas uit de elektroborstel verwijderen/Hardfloor Care Tool plaatsen (afhankelijk van het model) .....	142
Stofzuiger in elkaar zetten .....	136	Borstelas uit de handborstel halen (afhankelijk van het model) .....	142
Afzonderlijke componenten .....	136	Accu vervangen .....	142
Algemene opmerkingen over de accu .....	136	Reservoir van het dweilopzetstuk AquaTwister reinigen (afhankelijk van het model) .....	142
Accu plaatsen .....	136	Schoonmaakdoekjes van het dweilopzetstuk AquaTwister reinigen (afhankelijk van het model) .....	142
Accu rechtop opbergen en opladen .....	136	<b>Problemen oplossen</b> .....	<b>143</b>
Accu in de wandhouder plaatsen en opladen .....	137		
Locatie kiezen .....	137		
Wandmontage .....	137		
Montageplaat aan de wand bevestigen .....	137		
Laadkabel in de wandhouder bevestigen .....	137		

## nl - Inhoud

---

<b>Service</b> .....	<b>145</b>
Contact bij storingen.....	145
Garantie .....	146

Deze stofzuiger voldoet aan de geldende veiligheidsvoorschriften. Onjuist gebruik kan persoonlijk letsel of materiële schade tot gevolg hebben.

Lees de gebruiksaanwijzing voordat u de stofzuiger voor het eerst gebruikt. Hierin vindt u belangrijke instructies met betrekking tot veiligheid, bediening en reiniging en onderhoud van de stofzuiger. Zo beschermt u zichzelf en vermijdt u schade aan de stofzuiger.

In overeenstemming met de norm IEC 60335-1 adviseert Miele u uitdrukkelijk om het hoofdstuk "Ingebruikneming" en de veiligheidsinstructies en waarschuwingen te lezen en op te volgen.

Wanneer de veiligheidsinstructies en waarschuwingen niet worden opgevolgd, kan Miele niet aansprakelijk worden gesteld voor schade die daarvan het gevolg is.

Bewaar de gebruiksaanwijzing zorgvuldig en geef deze door aan een eventuele volgende eigenaar.

Schakel de stofzuiger altijd uit na de bediening, voordat u accessoires verwisselt, voorafgaand aan reiniging, onderhoud en het oplossen van problemen. Gebruik hiervoor de toets Aan/Uit op de greep.

### **Verantwoord gebruik**

► De stofzuiger is geschikt voor het dagelijks zuigen van tapijt, vaste vloerbedekking en robuuste harde vloeren.

In combinatie met het dweilopzetstuk AquaTwister (afhankelijk van het model) is deze stofzuiger geschikt om harde vloeren dagelijks iets vochtig te dweilen.

Houd u aan de reinigings- en onderhoudsinstructies van de fabrikant van de vloerbedekking.

► Het apparaat mag niet buiten worden gebruikt.

## nl - Veiligheidstips en waarschuwingen

---



- ▶ Deze stofzuiger is uitsluitend bestemd voor particulier huishoudelijk gebruik (of daarmee vergelijkbaar). Deze stofzuiger is niet geschikt voor gebruik op bouwplaatsen.
- ▶ Deze stofzuiger mag worden gebruikt tot een hoogte van 4000 m boven zeeniveau.
- ▶ Gebruik de stofzuiger uitsluitend om droog vuil op te zuigen. U mag de stofzuiger niet op mensen en dieren gebruiken. U mag de stofzuiger niet voor andere doeleinden en niet-toegestane aanpassingen en wijzigingen gebruiken.
- ▶ Personen (inclusief kinderen) die op grond van hun fysieke of psychische gesteldheid, hun onervarenheid of gebrek aan kennis niet in staat zijn om de stofzuiger veilig te bedienen, mogen deze alleen gebruiken als ze onder toezicht staan van of worden geïnstrueerd door een verantwoordelijk persoon.

### **Kinderen**

- ▶ Verstikkingsgevaar! Kinderen kunnen zich tijdens het spelen in verpakkingsmateriaal wikkelen (bijvoorbeeld in folie) of het materiaal over hun hoofd trekken en stikken. Houd verpakkingsmaterialen bij kinderen vandaan.
- ▶ Houd kinderen onder 8 jaar op een afstand, tenzij u voortdurend toezicht houdt.
- ▶ Kinderen vanaf 8 jaar mogen de stofzuiger alleen zonder toezicht gebruiken als ze weten hoe ze deze veilig moeten bedienen. De kinderen moeten zich bewust zijn van de gevaren van een foutieve bediening.
- ▶ Kinderen mogen het apparaat niet zonder toezicht reinigen of onderhouden.
- ▶ Houd kinderen in de gaten wanneer deze zich in de buurt van het apparaat bevinden. Laat kinderen nooit met het apparaat spelen.

- ▶ Voorkom dat kinderen in aanraking komen met reinigingsmiddelen. Reinigingsmiddelen kunnen brandwonden aan de huid en ernstig oogletsel veroorzaken. Reinigingsmiddelen kunnen brandwonden in mond en keel veroorzaken of tot verstikking leiden. Houd kinderen daarom uit de buurt van het dweilopzetstuk AquaTwister (afhankelijk van het model). Ga onmiddellijk met het kind naar een dokter als het kind reinigingsmiddel binnen heeft gekregen.
- ▶ Gevaar voor brandwondendoor heet water bij gebruik van het dweilopzetstuk AquaTwister (afhankelijk van het model). De huid van kinderen reageert gevoelig op hoge temperaturen. Voorkom dat kinderen in contact komen met hete delen van de stofzuiger of met heet water.

### Technische veiligheid

- ▶ Controleer de stofzuiger en alle meegeleverde onderdelen vóór het gebruik op zichtbare beschadigingen. Gebruik nooit een beschadigde stofzuiger en beschadigde onderdelen.
- ▶ Vergelijk de aansluitgegevens (netspanning en frequentie) op het typeplaatje van de oplader met de waarden van het elektriciteitsnet. Deze gegevens moeten beslist overeenstemmen. De oplader is zonder wijziging geschikt voor 50 Hz en 60 Hz.
- ▶ De stofzuiger werkt op 25,2 V.  
Dit apparaat behoort tot veiligheidsklasse II  en is constructief uitgevoerd in veiligheidsklasse III .  
De bescherming tegen een elektrische schok is gewaarborgd door aansluiting op extra lage veiligheidsspanning. In het apparaat worden geen spanningen gegenereerd die groter zijn. De stofzuiger wordt opgeladen met een oplader uit veiligheidsklasse II .
- ▶ De wandcontactdoos moet met ten minste 16 A of 10 A traag zijn beveiligd.

## nl - Veiligheidstips en waarschuwingen

---

▶ De Miele elektroborstel Multi Floor XXL en de Miele handborstel Electro Compact (afhankelijk van het model) en het dweilopzetstuk AquaTwister (afhankelijk van het model) zijn motorisch aangedreven hulpstukken, speciaal voor deze Miele stofzuiger.

De stofzuiger mag om veiligheidsredenen niet met een andere Miele elektroborstel/handborstel worden gebruikt.

De stofzuiger mag om veiligheidsredenen niet met een andere elektroborstel/handborstel of met een dweilopzetstuk van een andere fabrikant worden gebruikt.

▶ Controleer vóór het gebruik en tijdens het stofzuigen, of er geen stenen, scherven e.d. op de onderkant van de elektroborstel Multi Floor XXL en de onderkant van de handborstel Electro Compact (afhankelijk van het model) zitten.

▶ Berg de stofzuiger en alle accessoires op bij een omgevingstemperatuur van 0 °C tot 45 °C.

▶ Als dit apparaat binnen de garantieperiode defect raakt, mag het alleen door Miele worden gerepareerd, anders vervalt de garantie.

▶ Reparaties mogen alleen door vakmensen worden uitgevoerd die door Miele zijn geautoriseerd. Ondeskundig uitgevoerde reparaties kunnen voor de gebruiker gevaar opleveren.

### **Veilig gebruik**

▶ Gebruik de stofzuiger niet zonder stofreservoir, voorfilter en fijnstoffilter.

▶ Vermijd contact van de stofzuiger met open vuur of andere warmtebronnen. Verwarm de stofzuiger niet. Stel de stofzuiger niet bloot aan direct zonlicht.

▶ Zuig geen vloeistoffen op.

Laat met vocht of reinigingsmiddel schoongemaakte tapijten en vloerbedekkingen volledig drogen voordat u deze zuigt.

Schakel de stofzuiger onmiddellijk uit als u vocht in het stofreservoir opmerkt. Ga te werk zoals beschreven in het hoofdstuk “Reiniging en onderhoud” voordat u de stofzuiger weer in gebruik neemt.

▶ Raak de draaiende borstelas van de elektroborstel Multi Floor XXL en handborstel Electro Compact (afhankelijk van het model) niet aan.

▶ Zuig met de elektroborstel Multi Floor XXL en de handborstel Electro Compact (afhankelijk van het model) niet dicht bij uw hoofd.

▶ Houd het zuiggedeelte niet te dicht bij het hoofd als u de stofzuiger gebruikt.

▶ Zuig nooit brandende of gloeiende voorwerpen op (zoals sigarettenpeuken, as en kolen).

▶ Zuig geen toner-resten op. Toner van bijvoorbeeld printers of kopieerapparaten kan elektriciteit geleiden.

▶ Zuig nooit licht ontvlambare of explosieve stoffen of gasen op in verband met explosiegevaar. Zuig ook nooit in een ruimte waar dergelijke stoffen opgeslagen liggen.

▶ Neem de volgende instructies in acht bij het gebruik van het dweilopzetstuk AquaTwister (afhankelijk van het model):

- Gebruik leidingwater met een maximumtemperatuur van 60 °C. Volg altijd de instructies van de fabrikant van de vloerbedekking.
- Gebruik geen water dat koolzuur bevat.
- Doe niet meer dan 260 ml water + 20 ml vloerreiniger in het reservoir.

▶ Gebruik het dweilopzetstuk AquaTwister (afhankelijk van het model) niet zonder schoonmaakdoekjes.

## nl - Veiligheidstips en waarschuwingen

---

- ▶ Gebruik bij gebruik van het dweilopzetstuk AquaTwister (afhankelijk van het model) alleen in de handel verkrijgbare vloerreinigers voor uw vloer. Gebruik geen afwasmiddel.
- ▶ Gebruik geen commerciële of industriële reinigingsmiddelen wanneer u het dweilopzetstuk AquaTwister (afhankelijk van het model) gebruikt. Ze kunnen het materiaal beschadigen.
- ▶ Reinigingsmiddelen kunnen brandwonden aan huid, ogen, neus, mond en keel veroorzaken. Vermijd contact met de vloerreiniger. Slik vloerreiniger niet in. Ga onmiddellijk naar een arts als u vloerreiniger hebt ingeslikt.
- ▶ De vloer kan vochtig zijn bij gebruik van het dweilopzetstuk AquaTwister (afhankelijk van het model). Er bestaat gevaar voor uitglijden.

### **Veiligheidsinstructies en waarschuwingen voor accu AP03/AP04 en oplader LG02/LG04**

#### **Kinderen**

- ▶ Personen (inclusief kinderen) die op grond van hun fysieke of psychische gesteldheid, hun onervarenheid of gebrek aan kennis niet in staat zijn om de oplader LG02/LG04 veilig te bedienen, mogen deze stofzuiger alleen gebruiken als ze onder toezicht staan van of worden geïnstrueerd door een verantwoordelijk persoon.
- ▶ De accu AP03/AP04 mag niet in handen van kinderen terechtkomen.
- ▶ Houd kinderen op afstand van de oplader LG02/LG04 tenzij u voortdurend toezicht houdt.

### Technische veiligheid

- ▶ De accu AP03/AP04 en de oplader LG02/LG04 moeten voor deze Miele stofzuiger HS27 worden gebruikt. Om veiligheidsredenen is het niet toegestaan om deze stofzuiger met een andere accu of met een andere oplader te gebruiken.
  - ▶ Tijdelijk of doorlopend gebruik van een autonome of niet-netsynchrone energievoorziening (zoals microgrids, back-upsysteem) is mogelijk. Voorwaarde voor het gebruik is dat de energievoorziening voldoet aan de bepalingen van EN 50160 of een vergelijkbare standaard. De veiligheidsvoorzieningen van de huisinstallatie en dit Miele product moeten ook werken bij gebruik van een microgrid of een niet-netsynchrone energievoorziening of de veiligheidsvoorzieningen in de energievoorziening moeten door gelijkwaardige voorzieningen worden vervangen.
  - ▶ Als u een netstekkeradapter gebruikt, moet deze zijn goedgekeurd voor continu gebruik.
  - ▶ Laad en gebruik de accu AP03/AP04 bij een omgevings-temperatuur van 0 °C tot 45 °C. Bij gebruik van de accu AP03/AP04 bij een omgevings-temperatuur die buiten dit bereik ligt, is het vermogen minder.
  - ▶ Er kan vloeistof uit accu's lopen. Zorg dat uw ogen en huid niet met deze bijtende vloeistof in aanraking komen. Gebeurt dat wel, spoel dan goed met water en raadpleeg een arts.
  - ▶ Gebruik voor het opladen van de accu AP03/AP04 alleen de bijgeleverde oplader LG02/**xx** of LG04/**xx**.
- ☞  **xx** staat voor 01, 02, 03, 04, 06 of 07 en geeft daarmee de variant van uw oplader LG02/LG04 aan:

## nl - Veiligheidstips en waarschuwingen

xx	
01	AT, BE, BG, CH, CL, CZ, DE, DK, EE, ES, FI, FR, GR, HR, HU, IT, KZ, LT, LU, LV, NL, NO, PL, PT, RO, RS, RU, SE, SI, SK, TR, UA, ZA
02	AE, HK, MY, SG
03	BR, CA, JP, MX, US
04	AU, NZ
06	KR
07	IE, UK

► U mag de accu AP03/AP04 beslist niet gebruiken als u merkt dat deze vreemd ruikt, als er vocht uit komt, als de accu erg heet wordt, verkleurt of vervormd raakt. De accu AP03/AP04 moet direct worden afgevoerd (zie veiligheidstip “Afvoer van de accu AP03/AP04” aan het eind van de volgende paragraaf “Veilig gebruik” en het hoofdstuk “Duurzaamheid en milieubescherming”, paragraaf “Terug-gave van gebruikte batterijen en accu's”).

► De li-ion-accu AP03/AP04 voldoet aan de bepalingen van de wetgeving voor gevaarlijke stoffen. De accu AP03/AP04 kan door de gebruiker zonder verdere restricties over de weg worden vervoerd. Neem contact op met Miele voordat u de accu AP03/AP04 verstuurt. Verstuur alleen een volledig ontladen en onbeschadigde accu AP03/AP04. Isoleer metalen contacten door deze met plakband af te plakken om kortsluiting te voorkomen. Verpak de accu AP03/AP04 zo, dat deze niet in de verpakking gaat bewegen.

### **Veilig gebruik**

► Laat de accu AP03/AP04 niet vallen en gooi er niet mee. Een beschadigde accu AP03/AP04 mag om veiligheidsredenen niet meer worden gebruikt.

► Vermijd contact van de accu AP03/AP04 met open vuur of andere warmtebronnen. Verwarm de accu AP03/AP04 niet. Stel deze niet bloot aan direct zonlicht.

- ▶ Voorkom kortsluiting bij de accu AP03/AP04 door de contacten onbedoeld of opzettelijk te overbruggen.
- ▶ Haal de accu AP03/AP04 niet uit elkaar.
- ▶ Houd de accu AP03/AP04 uit de buurt van vloeistoffen.
- ▶ Houd de oplader LG02/LG04 uit de buurt van vloeistoffen en vuil.
- ▶ Gebruik de oplader LG02/LG04 alleen in droge, gesloten en goed geventileerde ruimtes.
- ▶ Koppel de oplader LG02/LG04 los van het lichtnet als deze langere tijd niet wordt gebruikt.
- ▶ Afvoer van de accu AP03/AP04: haal de accu AP03/AP04 uit de stofzuiger. Isoleer metalen contacten door deze met plakband af te plakken om kortsluiting te voorkomen. Lever de accu AP03/AP04 in bij het daarvoor bestemde gemeentelijke inzamelpunt. Doe de accu AP03/AP04 niet bij het gewone huisvuil.

### Reiniging

- ▶ In de elektroborstel Multi Floor XXL, de handborstel Electro Compact (afhankelijk van het model), het dweilopzetstuk AquaTwister (afhankelijk van het model), de PowerUnit, de zuigbuis en de Comfort-greep zitten elektrische kabels. De stekerverbindingen mogen niet in contact komen met water.

## nl - Veiligheidstips en waarschuwingen

---

► Reinig de stofzuiger en de accessoires alleen droog of met een iets vochtige doek.

Uitzondering:

- Stofreservoir: leeg het stofreservoir en verwijder het voorfilter. Reinig het stofreservoir met water en een mild afwasmiddel. Maak het stofreservoir vervolgens goed droog. Plaats het voorfilter terug.
- Dweilopzetstuk AquaTwister (afhankelijk van het model): giet het reservoir altijd leeg na het reinigen van de vloer. Maak het reservoir schoon met water en een mild afwasmiddel. Maak het reservoir vervolgens goed droog.
- Schoonmaakdoekjes (afhankelijk van het model): reinig de schoonmaakdoekjes volgens het onderhoudsetiket.

► Het dweilopzetstuk AquaTwister (afhankelijk van het model) is niet geschikt voor de vaatwasser.

### Accessoires en onderdelen

► Gebruik uitsluitend accessoires met het Miele logo op de verpakking. Alleen daarvan kan Miele de veiligheid waarborgen.

► Alleen bij gebruik van originele Miele onderdelen garandeert Miele dat aan de veiligheidseisen wordt voldaan. Defecte onderdelen mogen alleen door originele Miele onderdelen worden vervangen.

► Miele geeft u na afloop van de serieproductie van de stofzuiger een leveringsgarantie van maximaal 15 jaar en minimaal 10 jaar voor essentiële onderdelen.

### Transport

► De verpakking beschermt de stofzuiger tegen transport schade. Wij raden u aan de verpakking te bewaren voor het geval u de stofzuiger een keer wilt vervoeren.

## Afdanken van de verpakking

De verpakking zorgt ervoor dat u het apparaat gemakkelijk kunt hanteren en beschermt het apparaat tegen transport schade. Het verpakkingsmateriaal is uitgekozen met het oog op een zo gering mogelijke belasting van het milieu en is in het algemeen recyclebaar.

Door hergebruik van verpakkingsmateriaal wordt er op grondstoffen bespaard. Gebruik materiaalspecifieke inzamelings- en retouropties voor recyclebaar materiaal.

## Afdanken van het apparaat

Verwijder het fijnstoffilter voordat u het af te danken apparaat afvoert en doe het fijnstoffilter bij het gewone huisvuil.

Elektrische en elektronische apparaten bevatten meestal waardevolle materialen. Ze bevatten ook stoffen, mengsels en onderdelen die nodig zijn geweest om de apparaten goed en veilig te laten functioneren. Wanneer u uw af te danken apparaat bij het gewone huisvuil afvoert of er niet goed mee omgaat, kunnen deze stoffen schadelijk zijn voor de gezondheid en het milieu. Voer het af te danken apparaat daarom nooit via het gewone huisvuil af.



Lever het apparaat in bij een gratis, gemeentelijk inzameldepot voor elektrische en elektronische apparaten, bij uw vakhandelaar of bij Miele. U bent wettelijk zelf verantwoordelijk voor het wissen van eventuele persoonlijke gegevens op het af te danken apparaat. U bent wettelijk verplicht om niet compleet ingebouwde gebruikte batterijen en accu's alsmede lampen die onbeschadigd kunnen worden verwijderd, te

verwijderen. Breng deze naar een geschikte inzamelloccatie, waar u ze gratis kunt inleveren. Het af te danken apparaat moet totdat u het wegbrengt buiten het bereik van kinderen worden bewaard.

## Teruggave van gebruikte batterijen en accu's

Elektrische en elektronische apparaten bevatten vaak batterijen en accu's, die ook na gebruik niet met het huisvuil mogen worden afgevoerd. U bent wettelijk verplicht om niet compleet ingebouwde gebruikte batterijen en accu's te verwijderen en naar een geschikte inzamelloccatie (bijv. vakhandel) te brengen, waar u deze gratis kunt inleveren. Isoleer metalen contacten door deze met plakband af te plakken om kortsluiting te voorkomen. Batterijen en accu's bevatten mogelijk stoffen die gevaarlijk kunnen zijn voor mens en milieu.



De aanduiding op de batterij of accu geeft meer informatie. Lithium bevattende batterijen of accu's zijn bijvoorbeeld gemarkeerd met "Li-ion". De doorgestreepte afvalbak betekent dat u de batterijen en accu's in geen geval met het huisvuil mag afvoeren. We moeten ook op het volgende wijzen: als de doorgestreepte afvalbak met één of meerdere van de aangegeven chemische symbolen is gekenmerkt, bevatten ze lood (Pb), cadmium (Cd) en/of kwikzilver (Hg).

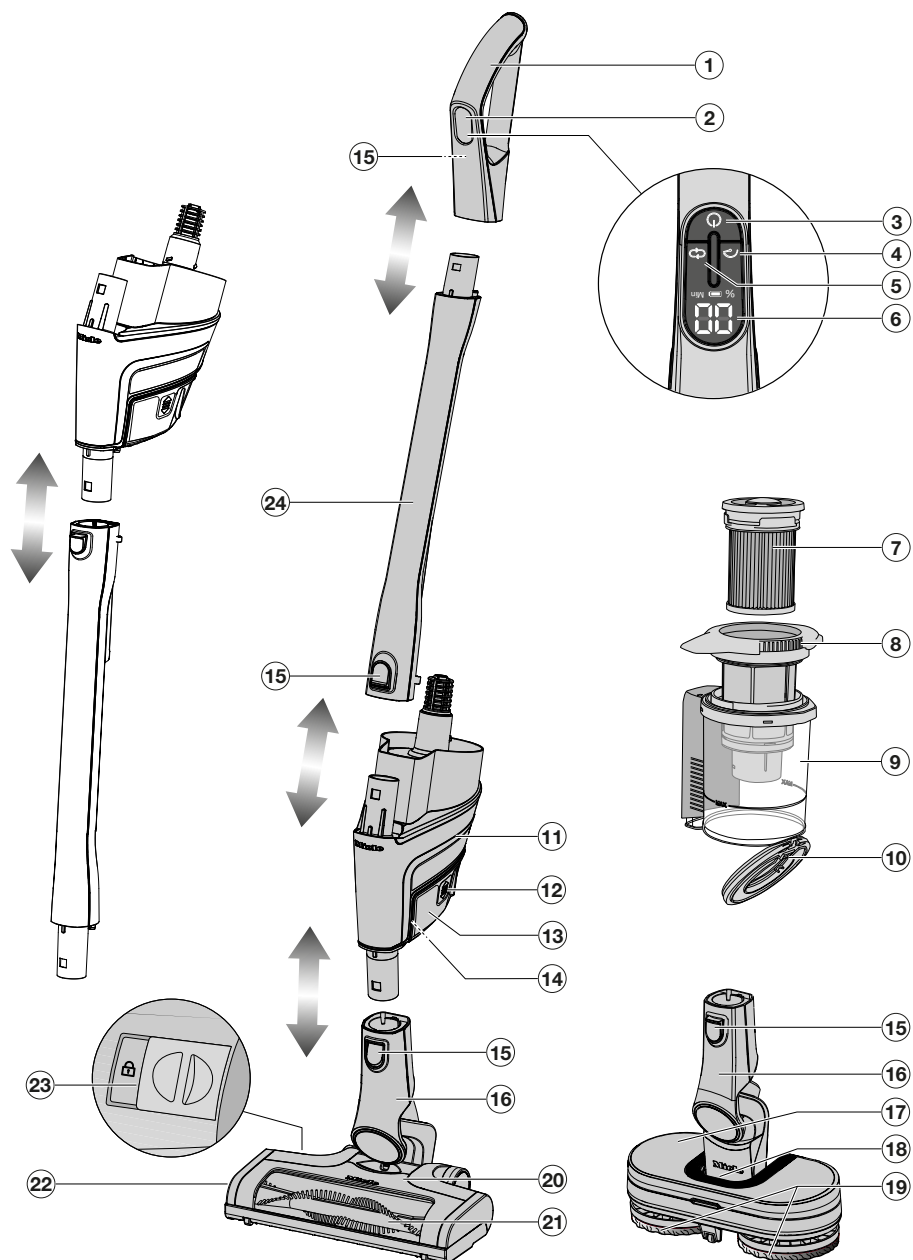

Gebruikte batterijen en accu's bevatten belangrijke grondstoffen en kunnen opnieuw worden gebruikt. De gescheiden inzameling van gebruikte batterijen en accu's vereenvoudigt de verwerking en de recycling.

## Beschrijving van het apparaat



- ① Greep
- ② Display
- ③ Toets Aan/Uit 
- ④ Toets Boost-modus 
- ⑤ Toets voor het instellen van het vermogen en het bevochtigingsniveau (afhankelijk van het model) 
- ⑥ Controlelampje (laadstatus batterij, vermogensstand, resttijd, foutmeldingen)
- ⑦ Fijnstoffilter HX-FSF-2
- ⑧ Voorfilter
- ⑨ Stofreservoir met markering **MAX**
- ⑩ Klep van het stofreservoir
- ⑪ PowerUnit met aansluitstuk onderaan voor de elektroborstel, het dweilopzetstuk AquaTwister (afhankelijk van het model) en de zuigbuis en met aansluitstuk bovenaan voor de zuigbuis en de greep
- ⑫ Ontgrendelingsknoppen voor de accu (aan beide kanten van de accu)
- ⑬ Li-ion-accu APO3/APO4 (HX-LA 10)
- ⑭ Laadbus (aan de onderkant van de accu)
- ⑮ Ontgrendelingsknoppen (op de greep aan de achterkant)
- ⑯ Aansluitstuk
- ⑰ Dweilopzetstuk AquaTwister HX-AT 10 (afhankelijk van het model)
- ⑱ Ontgrendeling voor het verwijderen van het reservoir (afhankelijk van het model)
- ⑲ Schoonmaakdoekjes AquaPads Universal HX-APU (afhankelijk van het model)
- ⑳ Elektroborstel Multi Floor XXL (afhankelijk van het model met verlichting, BrilliantLight)
- ㉑ Uitneembare borstelas
- ㉒ Klep van de elektroborstel
- ㉓ Ontgrendeling voor het openen van de elektroborstel
- ㉔ Zuigbuis

## Introductie

### Verwijzing naar afbeeldingen

De afbeeldingen waarnaar met nummers wordt verwezen, vindt u op de uitklappagina's achter in deze gebruiksaanwijzing.

### 3 montageopties voor de stofzuiger

Voordelen van de **PowerUnit onderaan**, zie hoofdstuk “Beschrijving van het apparaat”:

- ergonomie (ontlasting van de pols)
- veilige parkeerfunctie mogelijk
- comfortabele reiniging van grote oppervlakken

Voordelen van de **PowerUnit bovenaan**, zie hoofdstuk “Beschrijving van het apparaat”:

- comfortabele reiniging onder vlakke meubels
- snel verwijderen van de PowerUnit mogelijk

Voordelen van de **PowerUnit Solo** (afb. 01):

- snel en doelgericht opzuigen van kruimels en pluïsjes
- gemakkelijk gebruik van de driedelige set accessoires

### Functie van de weergave in het display (afb. 02)

Tijdens het opladen knippert het accusymbool en wordt de laadstatus van de accu in procenten gedurende 10 seconden weergegeven.

Als u daarna weer 10 seconden lang de laadstatus van de accu wilt laten weergegeven, drukt u op de toets Aan/Uit op de greep .

Als de accu volledig is opgeladen, brandt het accusymbool ongeveer 10 minuten. De weergave schakelt dan uit om energie te besparen.

Tijdens het zuigen wordt de geselecteerde vermogensstand **LO**, **EC** of **HI** gedurende 5 seconden weergegeven. Na een korte onderbreking wordt de resttijd van de geselecteerde vermogensstand weergegeven in minuten. Als de resttijd van 2 minuten is bereikt, knippert ook het accusymbool.

Als de accu lange tijd niet is gebruikt en leeg is, gaat de accu in de veiligheidsmodus. Bij het opladen van de accu in de PowerUnit reageert het display pas na ongeveer 30–60 minuten.

### Meegeleverde accessoires (afb. 03)

#### ① Meubelzuigmond XL

Hulpstuk voor het zuigen van gestoffeerde meubels, matrassen en kussens.

#### ② Kierenborstel

Hulpstuk voor het zuigen van naden, kieren en hoeken.

#### ③ Reliëfborstel

Hulpstuk voor het zuigen van plinten, siervoorwerpen of beelden. De borstel kan in elke gewenste stand worden gedraaid.

#### ④ Hulpstukhouder voor de wandhouder

Voor het opbergen van de driedelige set accessoires.

U kunt de hulpstukhouder op de wandhouder plaatsen (zie het hoofdstuk “Ingebruikneming”, paragraaf “Hulpstukhouder plaatsen”).

## Hulpstukhouder voor de zuigbuis (afb. 04)

Op deze hulpstukhouder kunt u 2 accessoires tijdens het zuigen meenemen.

### Elektroborstel Multi Floor XXL

(zie hoofdstuk “Beschrijving van het apparaat”)

⚠ Schade door vastzittend opgezogen vuil.

Er kunnen krassen op de te zuigen ondergrond komen.

Controleer of er geen stenen, scherpen e.d. op de onderkant van de elektroborstel zitten.

De stofzuiger is met de elektroborstel geschikt voor het dagelijks zuigen van tapijt, vaste vloerbedekking en robuuste harde vloeren.

### Hardfloor Care Tool HX-HC 10 (afhankelijk van het model) (afb. 05)

Met de Hardfloor Care Tool is de elektroborstel geschikt voor het zuigen van kwetsbare harde vloeren.

Bij gebruik van de Hardfloor Care Tool wordt het verbruik van de elektroborstel optimaal ingesteld. Hierdoor kan het geluid tijdens het gebruik veranderen.

### Dweilopzetstuk AquaTwister HX-AT 10 (afhankelijk van het model)

(zie hoofdstuk “Beschrijving van het apparaat”)

Met het dweilopzetstuk AquaTwister is de stofzuiger geschikt om harde vloeren dagelijks iets vochtig te dweilen.

Inbegrepen zijn 2 schoonmaakdoekjes AquaPads Universal HX-APU, een fles FloorClean vloerreiniger en een lekbak voor het opbergen van het dweilopzetstuk.

## Handborstel Electro Compact HX-EC 10 (afhankelijk van het model) (afb. 06)

⚠ Schade door vastzittend opgezogen vuil.

Er kunnen krassen op de te zuigen ondergrond komen.

Controleer of er op de onderkant van de handborstel geen stenen, scherpen e.d. zitten.

De stofzuiger is met de handborstel geschikt voor het intensief reinigen van auto-stoelen en trap treden met vloerbedekking.

Het beste reinigingsresultaat op gestoffeerde meubels ontstaat als u de meubelzuigmond XL gebruikt.

### Reserve-accu HX-LA (afhankelijk van het model)

Lees voordat u de accu voor het eerst oplaadt, absoluut het hoofdstuk “Ingebruikneming”, paragraaf “Algemene opmerkingen over de accu”.

### 3D4U

Met 3D4U biedt Miele u bovendien gratis accessoires voor het downloaden voor de 3D-printer aan ([www.miele.de](http://www.miele.de), Service, 3D4U).

### Bij te bestellen accessoires

Wij adviseren het gebruik van accessoires met het Miele logo op de verpakking. Alleen met deze producten benut u het zuigvermogen van de stofzuiger optimaal en bereikt u het beste reinigingsresultaat.

Storingen en beschadigingen aan de stofzuiger die veroorzaakt worden door het gebruik van accessoires zonder Miele logo op de verpakking, vallen niet onder de garantie van de stofzuiger.

Deze en andere producten zijn verkrijgbaar via de Miele webshop, bij Miele Service of bij de Miele vakhandelaar. Sommige modellen zijn standaard al voorzien van een of meer van de volgende accessoires.

### Vloerreiniger FloorClean

Vloerreiniger voor gebruik in het dweil-opzetstuk AquaTwister.

### Universele borstel (HX-UB)

Voor het behoedzaam zuigen van boeken, planken en dergelijke.

### Kierenborstel, 21 cm (HX-CN)

Een extra lange kierenborstel voor het zuigen van naden, kieren, hoeken.

### Uitschuifbare flexibele XL-kierenborstel (HX-CNXL)

Flexibele kierenborstel met een reikwijdte van 60 cm voor het reinigen van moeilijk bereikbare plekken.

### Verlengslang (HX-FSH 10)

Om het zuigbereik met maximaal 120 cm uit te breiden.

## Ingebruikneming

### Stofzuiger in elkaar zetten

Zorg ervoor dat de stofzuiger precies wordt gemonteerd zoals aangegeven in de beschrijving van het apparaat totdat deze vastklikt (zie hoofdstuk "Introductie", paragraaf "Beschrijving van het apparaat").

Als u de greep of de zuigbuis bovenop de PowerUnit plaatst, zorg er dan voor dat u deze onderdelen **langs de geleider** op het verbindingstuk van de PowerUnit (afb. 07) plaatst.

### Afzonderlijke componenten

- Als u componenten van elkaar wilt scheiden, drukt u op de bijbehorende ontgrendelingsknop (zie hoofdstuk "Introductie", paragraaf "Beschrijving van het apparaat"),

### Algemene opmerkingen over de accu

De accu is bij aflevering niet volledig opgeladen.

Laad de accu vóór het eerste gebruik volledig op. Plan daarvoor ca. 4 uur in.

De maximale capaciteit van de accu wordt pas bereikt na vijf keer opladen en ontladen.

U kunt maximaal 15 minuten zuigen als u de complete stofzuiger gebruikt en de hoogste vermogensstand kiest.

Als u echter de PowerUnit Solo gebruikt en de laagste vermogensstand kiest, kunt u maximaal 70 minuten zuigen.

Voordat u de accu oplaadt, raden we aan deze volledig te ontladen om de volledige capaciteit van de accu te bereiken.

Voer het laadproces alleen uit in gesloten, droge en goed geventileerde ruimtes. De accu en de oplader mogen niet in contact komen met vloeistoffen of vuil.

### Accu plaatsen (afb. 08)

- Schuif de accu langs de geleidingen in de PowerUnit totdat de accu duidelijk vastklikt.

Voordat u de stofzuiger voor het eerst gebruikt, moet u eerst de accu in de PowerUnit activeren.

### Accu rechtop opbergen en opladen (afb. 09)

Lees voordat u de accu voor het eerst oplaadt absoluut de paragraaf "Algemene opmerkingen over de accu".

- Selecteer de montageoptie **PowerUnit onderaan**.
- Duw de stofzuiger voor een goede stabiliteit naar voren totdat het aansluitstuk van de elektroborstel duidelijk vastklikt.
- Steek de laadstekker van de bijgevoegde laadkabel in de laadbus aan de onderkant van de accu.
- Steek de oplader in een stopcontact. Het opladen begint, het accusymbool knippert.

### Accu in de wandhouder plaatsen en opladen (afb. 10)

Lees voordat u de accu voor het eerst oplaadt absoluut de paragraaf "Algemene opmerkingen over de accu".

### Locatie kiezen

Voor wandmontage heeft u een geschikte plek nodig in de buurt van een vrij stopcontact.

Afhankelijk van de gekozen constructie van uw stofzuiger kiest u een afstand van 45 cm of 98 cm van de onderste rand van de montageplaat tot aan de vloer (afb. 11).

Zorg ervoor dat u geen kabels beschadigt die zich in de wand bevinden.

### Wandmontage

- Op de achterkant van de meegeleverde wandhouder zit een montageplaat met een zakje schroeven.
- Verwijder het zakje schroeven.
  - Druk op de ontgrendelingsknop op de onderkant van de wandhouder (afb. 12).
  - Verwijder de montageplaat naar beneden (afb. 13).

### Montageplaat aan de wand bevestigen (afb. 14)

Er zitten 2 pluggen en 2 torxschroeven T20 in het zakje met schroeven. Verder heeft u een accuschroevendraaier of een boormachine nodig (diameter boortje 6 mm).

- Bevestig de montageplaat op de wand.

### Laadkabel in de wandhouder bevestigen (afb. 15, 16 + 17)

Aan de onderkant van de wandhouder zit een kabelvak.

- Druk op de beide ontgrendelingsknoppen op de onderkant van de wandhouder en verwijder het klepje (afb. 15).
- Steek de laadstekker van de bijgevoegde laadkabel van bovenaf in de opening (afb. 16).
- Plaats de laadkabel in de kabelgeleiding (afb. 16).
- Plaats het klepje terug en vergrendel het kabelvak (afb. 17).

### Hulpstukhouder plaatsen (afb. 18) (indien nodig)

- Steek de hulpstukhouder tot de aanslag op de wandhouder.

### Wandhouder plaatsen

- Steek de wandhouder van bovenaf op de montageplaat (afb. 19) totdat deze vastklikt.
- Plaats de stofzuiger met de accu van bovenaf in de wandhouder (afb. 20).
- Steek de oplader in het stopcontact. Het opladen begint, het accusymbool knippert.

## Schoonmaakdoekjes aan het dweilopzetstuk AquaTwister bevestigen (afhankelijk van het model) (afb. 21)

- Druk de meegeleverde schoonmaakdoekjes stevig en nauwkeurig vast op de onderkant van het dweilopzetstuk AquaTwister.

## Reservoir van het dweilopzetstuk AquaTwister vullen (afhankelijk van het model) (afb. 22, 23 + 24)

- Druk op de interne ontgrendelingsknop op het dweilopzetstuk AquaTwister en verwijder het reservoir (afb. 22).
- Leg het reservoir op een vlakke ondergrond met de onderkant naar boven.
- Open de rubber dop en vul het reservoir eerst met 20 ml vloerreiniger en daarna met maximaal 260 ml water (afb. 23).

**Tip:** De dop van de vloerreiniger Floor-Clean heeft een doseerhulp voor de hoeveelheid 20 ml.

- Sluit het reservoir en druk de rubber dop rondom stevig aan.
- Plaats de scharnieren van het reservoir schuin op het dweilopzetstuk AquaTwister en druk het reservoir omlaag totdat het vastklikt (afb. 24).

## Bediening

### Zuigen starten (afb. 25)

- Als u de accu in de wandhouder heeft opgeladen, haalt u de stofzuiger uit de wandhouder.
- Als u de accu direct heeft opgeladen, trekt u de laadstekker uit de laadbus aan de onderkant van de accu.

**Tip:** Gebruik de zelfreinigende functie ComfortClean voor het inschakelen altijd om het beste reinigingsresultaat te behalen (zie het hoofdstuk “Reiniging en onderhoud”, paragraaf “Zelfreinigende functie ComfortClean gebruiken”).

- Druk op de toets Aan/Uit op de greep .

De stofzuiger schakelt in op de gemiddelde vermogensstand (weergave **EC**) als de accu is opgeladen.

- Selecteer desgewenst een andere vermogensstand .

- LO** Low-Mode – laagste vermogensstand voor lichte vervuiling
- EC** Eco-Mode – middelste vermogensstand voor normale vervuiling
- HI** High-Mode – hoogste vermogensstand voor sterke vervuiling

Om het zuigvermogen korte tijd te verhogen, kunt u de functie Boost-modus  gedurende 10 seconden kiezen. Na 5 seconden afkoelen kan deze verhoging van het vermogen opnieuw worden geselecteerd.

Als u het zuigvermogen verlaagt, kunt u de elektroborstel gemakkelijker heen en weer bewegen.

Bij elke vermogensstand is een herkenning van het soort vloer geactiveerd. Afhankelijk van de ondergrond en van de gebruikte borstelas wordt het verbruik van de elektroborstel optimaal ingesteld. Hierdoor kan het geluid tijdens het gebruik veranderen.

## Nuttige tips

### Schoonmaaktips

**Tip:** Als u trap treden of autostoelen comfortabel wil zuigen, laat u de zuigbuis weg.

**Tip:** Als u plafonds wil zuigen, gebruik dan niet de elektroborstel.

**Tip:** Als u een grote hoeveelheid grof vuil moet opzuigen, gebruik dan het PowerUnit Solo montageconcept (zie hoofdstuk "Introductie", paragraaf "Montageopties voor de stofzuiger").

### Parkeerfunctie voor korte pauzes

 Gevaar voor letsel door vallende stofzuiger.

Gebruik de parkeerfunctie alleen met de PowerUnit aan de onderkant van de stofzuiger.

Gebruik de parkeerfunctie niet als de stofzuiger op een hellende ondergrond staat.

- Duw de stofzuiger naar voren totdat het aansluitstuk van de elektroborstel duidelijk vastklikt.

De stofzuiger staat veilig, de elektrische borstel wordt uitgeschakeld en de accu wordt gespaard.

Als u het aansluitstuk van de elektrische borstel weer ontgrendelt, wordt de elektrische borstel weer ingeschakeld.

### Dweilen met het dweilopzetstuk AquaTwister starten (afhankelijk van het model)

- Sluit het gevulde dweilopzetstuk AquaTwister met bevestigde schoonmaakdoekjes aan op de uitgeschakelde stofzuiger.
- Druk op de toets Aan/Uit op de greep  (afb. 25).

Het dweilopzetstuk AquaTwister wordt herkend en de twee schoonmaakdoekjes beginnen te draaien. In het display verschijnt **1**, de vloer wordt iets bevochtigd.

- Selecteer een bevochtigingsniveau .

**Level 0** Zonder bevochtiging

**Level 1** Lichte bevochtiging

**Level 2** Sterke bevochtiging

Als u de functie Boost-modus  kiest, vindt gedurende 30 seconden een zeer sterke bevochtiging plaats. Het verloop wordt in het display weergegeven.

U kunt de bevochtiging op elk gewenst moment handmatig stoppen door nogmaals op de toets te drukken.

## Reiniging en onderhoud

### Stofzuiger en accessoires onderhouden

 Kans op letsel door roterende borstelas.

U kunt verwondingen oplopen door de roterende borstelas.

Schakel de stofzuiger voor elk onderhoud uit. Druk hiervoor op de toets Aan/Uit op de greep .

 Gevaar voor elektrische schok door netspanning.

Als er vocht op de oplader komt, kunt u een elektrische schok krijgen.

Dompel de oplader nooit onder in water.

- De buitenkant van de stofzuiger en de kunststof accessoires kunt u reinigen met een normaal reinigingsmiddel voor kunststof.

 Schade als gevolg van onge-  
schikte reinigingsmiddelen.  
Alle oppervlakken zijn krasgevoelig.  
Alle oppervlakken kunnen verkleuren  
of aangetast worden als ze met ver-  
keerde reinigingsmiddelen in aan-  
raking komen.  
Gebruik geen schuurmiddelen en  
geen glas- of allesreinigers. Gebruik  
ook geen oliehoudende onderhouds-  
middelen.

### Filtersysteem (afb. 26)

- ① Fijnstoffilter (HX FSF-2)
- ② Voorfilter
- ③ Stofreservoir
- ④ Klep van het stofreservoir

### Zelfreinigende functie ComfortClean gebruiken (afb. 27)

Voer elke keer als u het stofreservoir  
leegt en als het zuigvermogen afneemt  
een tussenreiniging van het fijnstoffilter  
uit.

Daardoor reinigt de stofzuiger meteen  
weer optimaal.

- Draai het fijnstoffilter in het deksel  
van het stofreservoir 3 keer 180° te-  
gen de wijzers van de klok in. Maak  
daarvoor gebruik van de uitsparingen.

U hoort bij het draaien een geluid, dat  
hoort bij de normale werking van de  
zelfreinigende functie ComfortClean.

### Stofreservoir legen (afb. 28–32)

Maak het stofreservoir uiterlijk leeg als  
het stof de markering **MAX** op het re-  
servoir bereikt.

- Draai het voorfilter in de richting van  
de pijl tot aan de eerste aanslag.  
Maak daarvoor gebruik van de grijze  
oppervlakken (afb. 28).
- Trek het stofreservoir omhoog en ver-  
wijder het van de PowerUnit (afb. 29).

Als u alleen normaal huisstof heeft op-  
gezogen, kunt u de inhoud van het  
stofreservoir bij het huisvuil afvoeren.

- Houd het stofreservoir vlak boven de  
afvalemmer, zodat er geen stof op-  
dwarrelt.
- Draai het voorfilter in de richting van  
de pijl tot aan de volgende aanslag.  
Maak daarvoor gebruik van de grijze  
oppervlakken op de greep (afb. 30).

Het klepje van het stofreservoir gaat  
open en het stof valt eruit (afb. 31).

Als pluizen, haren of grover vuil er niet  
uitvallen, trekt u het voorfilter omhoog  
en verwijdert u het (zie volgende para-  
graaf “Fijnstoffilter en voorfilter reinig-  
gen”).

- Draai het voorfilter terug in de oor-  
spronkelijke positie.
- Sluit het klepje van het stofreservoir  
totdat dit duidelijk vastklikt.
- Plaats het stofreservoir exact van bo-  
venaf langs de geleiding op het aans-  
luitstuk van de PowerUnit totdat het  
stofreservoir vastklikt (afb. 32).

### Stofreservoir reinigen (indien nodig)

- Reinig het stofreservoir met water en  
een mild afwasmiddel.
- Maak het stofreservoir vervolgens  
goed droog.

## Fijnstoffilter en voorfilter reinigen (afb. 33–36)

Reinig de beide filters ten minste om de 3 maanden grondig.

Houd bij de reiniging altijd de beschreven volgorde aan.

- Verwijder het stofreservoir en maak het leeg.
- Draai het voorfilter verder door als u al weerstand voelt totdat de punten van de pijlen aan de bovenkant naar elkaar wijzen ① (afb. 33).
- Verwijder het voorfilter naar boven uit het stofreservoir ② (afb. 33).
- Draai het fijnstoffilter 10 keer 180° tegen de wijzers van de klok in. Maak daarvoor gebruik van de uitsparingen (afb. 27).

Er ontstaat een geluid, dat hoort bij de normale werking van de reinigingsfunctie ComfortClean.

- Draai het fijnstoffilter met de wijzers van de klok mee. Maak daarvoor gebruik van de uitsparingen (afb. 34).
- Verwijder het fijnstoffilter (afb. 34).

 Schade door fouten bij het reinigen. Het fijnstoffilter kan beschadigd raken en daardoor niet meer goed werken. Reinig het fijnstoffilter niet aan de binnenkant en niet met water. Gebruik voor de reiniging geen scherpe of spitse voorwerpen. Borstel het fijnstoffilter niet af.

- Houd het fijnstoffilter boven een afvalemmer.
- Klop het fijnstoffilter met de rubberen onderrand voorzichtig uit.

- Draai het fijnstoffilter daarbij iets, zodat het vuil overal kan worden verwijderd.

 Schade door fouten bij het reinigen.

Het voorfilter kan beschadigd raken en daardoor niet meer goed werken. Reinig het voorfilter niet met water. Gebruik voor de reiniging geen scherpe of spitse voorwerpen.

- Reinig het voorfilter met de meegeleverde reliëfborstel of met een droog schoonmaakdoekje.
- Plaats het fijnstoffilter in het voorfilter en druk de ronde dop van het fijnstoffilter omlaag totdat u weerstand voelt.

Vervang het fijnstoffilter (HX-FSF -2) na circa 3 jaar om het beste reinigingsresultaat te behouden.

- Plaats het voorfilter in het stofreservoir (afb. 35).
- Beweeg de twee punten van de pijlen naar elkaar toe en vergrendel het voorfilter in de uitgangspositie (afb. 36).
- Sluit de klep van het stofreservoir en plaats het stofreservoir terug op het mondstuk van de PowerUnit (afb. 32).

## Elektroborstel/handborstel (afhankelijk van het model) reinigen (afb. 37)

- Haal de elektroborstel/handborstel van de stofzuiger.
- Leg de elektroborstel/handborstel met de onderkant naar boven op een glad en schoon oppervlak.
- Knip draadjes en haar af met een schaar. De borstelas heeft een speciale groef waarlangs u kunt knippen.

De afgesneden draadjes en haren worden opgezogen tijdens de volgende keer zuigen.

U kunt de kleine loopwielletjes van de elektroborstel bij een zeer sterke vervuiling of blokkade verwijderen en reinigen. Gebruik een sleufschroeven-draaier om ze te verwijderen.

### **Borstelas uit de elektroborstel verwijderen/Hardfloor Care Tool plaatsen (afhankelijk van het model) (afb. 38)**

U kunt de borstelas uit de elektroborstel halen om hardnekkig vuil te verwijderen, de binnenkant van de elektroborstel te reinigen of de Hardfloor Care Tool te plaatsen.

- Ontgrendel de klep zodat het symbool  zichtbaar wordt ①.
- Draai de klep omhoog tot aan de aanslag ②.
- Verwijder de borstelas ③.
- Verwijder de greep van de borstelas als u hier veel vervuiling ziet ④.
- Reinig de borstelas en de greep van de borstelas en verwijder alle vastzittende verontreinigingen uit de binnenkant van de elektroborstel.
- Ga in omgekeerde volgorde te werk om de elektroborstel weer in elkaar te zetten.

### **Borstelas uit de handborstel halen (afhankelijk van het model) (afb. 39)**

U kunt de borstelas uit de handborstel halen om hardnekkig vuil te verwijderen en ook de binnenkant van de handborstel te reinigen.

- Ontgrendel de borstelas aan de onderkant met een muntstuk en draai de zijklep naar voren.

- Verwijder de klep met de borstelas.
- Reinig de borstelas en verwijder alle vastzittende verontreinigingen uit de binnenkant van de handborstel.
- Ga in omgekeerde volgorde te werk om de handborstel weer in elkaar te zetten.

### **Accu vervangen**

Zorg ervoor dat u een originele Miele li-ion-accu AP03/AP04 (HX-LA) in huis heeft.

Neem de aanwijzingen in acht voor de omgang met en afvoer van de accu. Zie hiervoor de hoofdstukken “Veiligheidsinstructies en waarschuwingen”, “Duurzaamheid en milieubescherming” en “Ingebruikneming” (paragraaf “Algemene aanwijzingen voor de accu”).

### **Reservoir van het dweilopzetstuk AquaTwister reinigen (afhankelijk van het model)**

Leeg het reservoir altijd na het reinigen van de vloer. Reinig het reservoir indien nodig.

- Maak het reservoir schoon met water en een mild afwasmiddel.
- Maak het reservoir goed droog.

### **Schoonmaakdoekjes van het dweilopzetstuk AquaTwister reinigen (afhankelijk van het model)**

- Reinig de schoonmaakdoekjes volgens het onderhoudsetiket.

## Problemen oplossen

De meeste storingen en problemen kunt u zelf verhelpen. In veel gevallen kunt u tijd en kosten besparen, omdat u de Miele Service niet hoeft in te schakelen.

Ga naar [www.miele.nl/support/customer-assistance](http://www.miele.nl/support/customer-assistance) voor meer informatie over hoe u fouten zelf kunt oplossen. U kunt ook de QR-code scannen.



**⚠** Kans op letsel door roterende borstelas.

U kunt verwondingen oplopen door de roterende borstelas.

Schakel de stofzuiger altijd uit, voordat u een probleem probeert op te lossen.

Druk hiervoor op de toets Aan/Uit op de greep .

Probleem	Oorzaak en oplossing
<b>Het accusymbool knipt snel</b>	De accu is niet voldoende opgeladen. <ul style="list-style-type: none"> <li>■ Laad de accu op precies zoals beschreven in deze gebruiksaanwijzing.</li> </ul>
<b>Er verschijnen afwisselend twee symbolen in het display</b>	Storing “Blokkeade zuigkanaal” <ul style="list-style-type: none"> <li>■ Kies een lagere vermogensstand.</li> <li>■ Controleer en reinig alle zuigkanalen.</li> </ul>
<b>F 1</b>	Storing “Greep niet herkend” <ul style="list-style-type: none"> <li>■ Verwijder de greep en sluit hem weer aan tot hij vastklikt.</li> <li>■ Verwijder de accu, wacht 10 seconden en plaats de accu terug.</li> </ul>
<b>F 2</b>	Storing “Oververhitting motor” <ul style="list-style-type: none"> <li>■ Maak het stofreservoir, het voorfilter en het fijnstof-filter leeg en reinig ze.</li> <li>■ Verwijder de accu, wacht 10 seconden en plaats de accu terug.</li> <li>■ Wacht ca. 30 minuten voordat u de stofzuiger weer inschakelt.</li> </ul>
<b>F 4</b>	Storing “Oververhitting accu” of “Accu niet herkend” <ul style="list-style-type: none"> <li>■ Wacht ca. 30 minuten voordat u de stofzuiger weer inschakelt.</li> <li>■ Plaats een originele Miele accu APO3/APO4 (HX-LA).</li> </ul>

Probleem	Oorzaak en oplossing
<b>F 5</b>	Interne systeemfout <ul style="list-style-type: none"> <li>■ Verwijder de accu, wacht 10 seconden, plaats de accu terug en laad deze op.</li> </ul>
	Storing “Blokkele elektroborstel” <ul style="list-style-type: none"> <li>■ Kies een lagere vermogensstand.</li> <li>■ Reinig de elektroborstel.</li> <li>■ Verwijder bij hardnekkige vervuiling de borstelas van de elektroborstel. Reinig de borstelas en de binnenkant van de elektroborstel.</li> </ul>
	Storing “Blokkele dweilopzetstuk AquaTwister” (afhankelijk van het model) <ul style="list-style-type: none"> <li>■ Dweil met minder druk.</li> <li>■ Maak de schoonmaakdoekjes schoon.</li> </ul>
Probleem	Oorzaak en oplossing
<b>De stofzuiger doet het niet na het inschakelen.</b>	Er is geen accu geplaatst of de accu is niet juist geplaatst. <ul style="list-style-type: none"> <li>■ Plaats de accu of controleer of de accu goed zit.</li> </ul>
	De accu bevindt zich in de veiligheidsmodus. <ul style="list-style-type: none"> <li>■ Start het laden.</li> </ul>
	De accu is niet voldoende opgeladen. <ul style="list-style-type: none"> <li>■ Laad de accu op precies zoals beschreven in deze gebruiksaanwijzing.</li> </ul>
	Er is geen originele Miele accu geplaatst. <ul style="list-style-type: none"> <li>■ Plaats een originele Miele accu AP03/AP04 (HX-LA).</li> </ul>
	De eerste keer opladen van de accu heeft buiten de PowerUnit plaatsgevonden. <ul style="list-style-type: none"> <li>■ Om de accu te activeren, moet deze de eerste keer beslist in de PowerUnit opgeladen worden.</li> </ul>
	De laadstekker zit er nog in. <ul style="list-style-type: none"> <li>■ Trek de laadstekker uit de laadbus aan de onderkant van de accu.</li> </ul>
<b>De borstelas draait niet.</b>	De elektroborstel/borstelas is vuil. <ul style="list-style-type: none"> <li>■ Verwijder draadjes en haren met een schaar en verwijder de borstelas om hardnekkig vuil te verwijderen.</li> </ul>

Probleem	Oorzaak en oplossing
De capaciteit wordt minder.	Het fijnstoffilter/voorfilter is vuil. <ul style="list-style-type: none"> <li>■ Gebruik de zelfreinigende functie ComfortClean.</li> <li>■ Reinig beide filters grondig.</li> </ul>
	Het fijnstoffilter is versleten. <ul style="list-style-type: none"> <li>■ Plaats een nieuw fijnstoffilter HX FSF-2.</li> </ul>
De elektroborstel wordt automatisch uitgeschakeld.	De elektroborstel is overbelast, bijvoorbeeld op een hoogpolig tapijt. <ul style="list-style-type: none"> <li>■ Schakel de stofzuiger uit en schakel de stofzuiger weer in met een lager zuigvermogen.</li> </ul>
	De parkeerfunctie met de opbouw <b>PowerUnit onderaan</b> is geselecteerd. <ul style="list-style-type: none"> <li>■ Ontgrendel het aansluitstuk van de elektroborstel.</li> </ul>
De stofzuiger wordt vanzelf uitgeschakeld.	De stofzuiger is overbelast. <ul style="list-style-type: none"> <li>■ Schakel de stofzuiger weer in.</li> </ul>
Het geluid verandert tijdens het zuigen.	Afhankelijk van de ondergrond en van de gebruikte borstelas wordt het verbruik van de elektroborstel automatisch optimaal ingesteld. <ul style="list-style-type: none"> <li>■ Het geluid hoort bij het normale functioneren van de stofzuiger.</li> </ul>
	De functie Boost-modus is geselecteerd. <ul style="list-style-type: none"> <li>■ Het geluid maakt deel uit van de normale werking van het verhoogde vermogen.</li> </ul>
De stofzuiger kantelt.	De opbouw <b>PowerUnit bovenaan</b> is geselecteerd. <ul style="list-style-type: none"> <li>■ Selecteer de opbouw <b>PowerUnit onderaan</b>.</li> </ul>
Het dweilopzetstuk AquaTwister (afhankelijk van het model) draait onregelmatig.	De schoonmaakdoekjes zijn ongelijkmatig aangebracht. <ul style="list-style-type: none"> <li>■ Druk de schoonmaakdoekjes stevig en nauwkeurig aan.</li> </ul>

## Service

### Contact bij storingen

Voor storingen die u niet zelf kunt verhelpen, waarschuwt u uw Miele vakhandelaar of Miele.

De contactgegevens van de afdeling klantcontacten van Miele vindt u achteraan in dit document.

**Garantie**

De garantietermijn voor dit apparaat bedraagt 2 jaar.

Voor meer informatie zie de bijgevoegde garantievoorwaarden.

## United Kingdom

Miele Co. Ltd., Fairacres, Marcham Road, Abingdon, Oxon, OX14 1TW  
Tel: 0330 160 6600, Internet: [www.miele.co.uk](http://www.miele.co.uk), E-mail: [info@miele.co.uk](mailto:info@miele.co.uk)

## Australia

Miele Australia Pty. Ltd.  
ACN 005 635 398  
ABN 96 005 635 398  
Level 4, 141 Camberwell Road  
Hawthorn East, VIC 3123  
Tel: 1300 464 353  
E-mail: [info@miele.com.au](mailto:info@miele.com.au)  
Internet: [www.miele.com.au](http://www.miele.com.au)

## China Mainland

Miele Electrical Appliances Co. Ltd.  
No. 82, Shimenyi Road, JingAn District  
Shanghai, China, P.R.C  
Post Code: 200040  
Phone: +86 21 6157 3500  
Fax: +86 21 6157 3511  
E-mail: [info@miele.cn](mailto:info@miele.cn)  
Internet: [www.miele.cn](http://www.miele.cn)

## Hong Kong, China

Miele (Hong Kong) Ltd.  
41/F - 4101, Manhattan Place  
23 Wang Tai Road  
Kowloon Bay, Hong Kong  
Tel: (852) 2610 1025  
Fax: (852) 3579 1404  
E-mail:  
[customerservices@miele.com.hk](mailto:customerservices@miele.com.hk)  
Website: [www.miele.hk](http://www.miele.hk)

## India

Miele India Pvt. Ltd.  
1st Floor, Copia Corporate Suites,  
Commercial Plot 9, Mathura Road,  
Jasola, New Delhi - 110025  
E-mail: [customercare@miele.in](mailto:customercare@miele.in)  
Website: [www.miele.in](http://www.miele.in)

## Ireland

Miele Ireland Ltd.  
2024 Bianconi Avenue  
Citywest Business Campus  
Dublin 24  
Tel: (01) 461 07 10  
Fax: (01) 461 07 97  
E-mail: [info@miele.ie](mailto:info@miele.ie)  
Internet: [www.miele.ie](http://www.miele.ie)

## Malaysia

Miele Sdn Bhd  
Suite 12-2, Level 12  
Menara Sapura Kencana  
Petroleum  
Solaris Dutamas No. 1  
Jalan Dutamas 1  
50480 Kuala Lumpur, Malaysia  
Phone: +603-6209-0288  
Fax: +603-6205-3768

## New Zealand

Miele New Zealand Limited  
IRD 98 463 631  
8 College Hill  
Freemans Bay, Auckland 1011  
Tel: 0800 464 353  
E-mail: [customercare@miele.co.nz](mailto:customercare@miele.co.nz)  
Internet: [www.miele.co.nz](http://www.miele.co.nz)

## Singapore

Miele Pte. Ltd.  
29 Media Circle  
#11-04 ALICE@Mediapolis  
Singapore 138565  
Tel: +65 6735 1191  
Fax: +65 6735 1161  
E-mail: [info@miele.com.sg](mailto:info@miele.com.sg)  
Internet: [www.miele.sg](http://www.miele.sg)

## South Africa

Miele (Pty) Ltd.  
63 Peter Place, Bryanston 2194  
P.O. Box 69434, Bryanston 2021  
Tel: (011) 875 9000  
Fax: (011) 875 9035  
E-mail: [info@miele.co.za](mailto:info@miele.co.za)  
Internet: [www.miele.co.za](http://www.miele.co.za)

## Thailand

Miele Appliances Ltd.  
BHIRAJ TOWER at EmQuartier  
43rd Floor Unit 4301-4303  
689 Sukhumvit Road  
North Klongton Sub-District  
Vadhana District  
Bangkok 10110, Thailand

## United Arab Emirates

Miele Appliances Ltd.  
Showroom 1, Eiffel 1 Building  
Sheikh Zayed Road, Umm Al Sheif  
P.O. Box 114782 - Dubai  
Tel. +971 4 3044 999  
Fax. +971 4 3418 852  
800-MIELE (64353)  
E-mail: [info@miele.ae](mailto:info@miele.ae)  
Website: [www.miele.ae](http://www.miele.ae)

**Manufacturer:** Miele & Cie. KG, Carl-Miele-Straße 29, 33332 Gütersloh, Germany

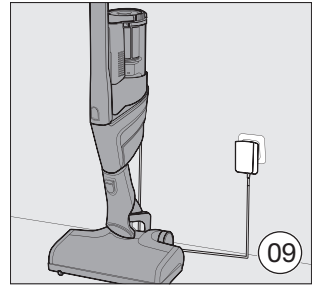
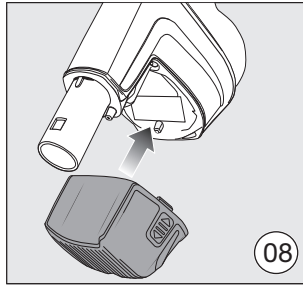
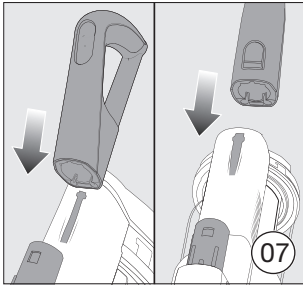
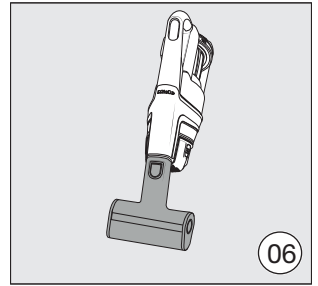
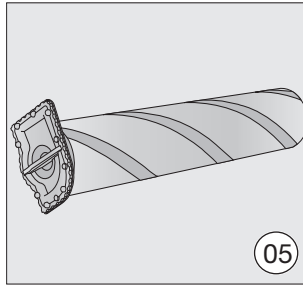
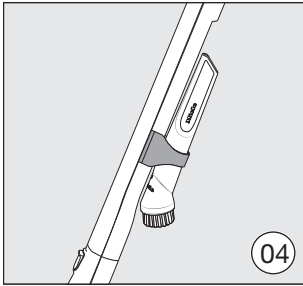
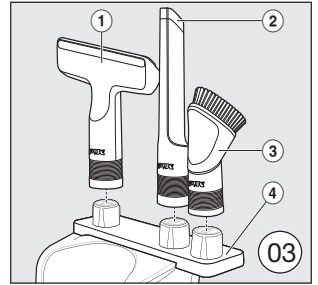
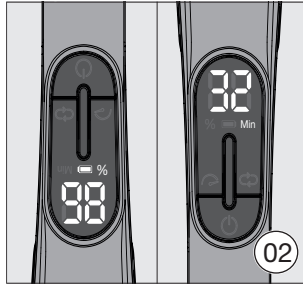
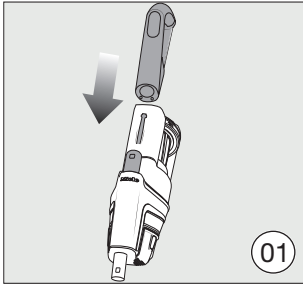

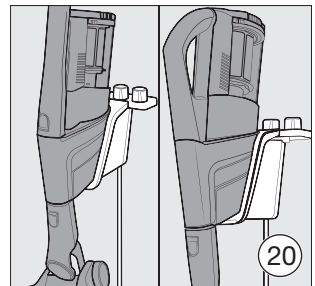
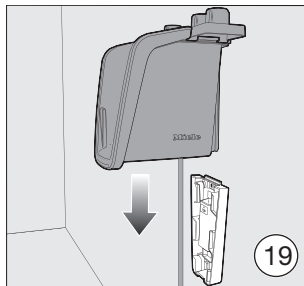
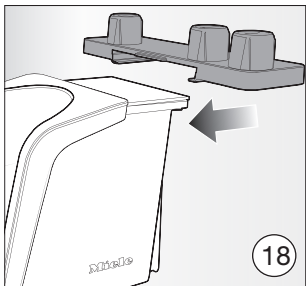
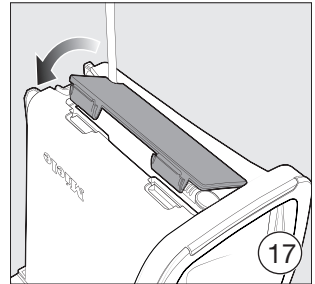
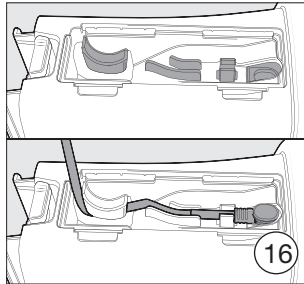
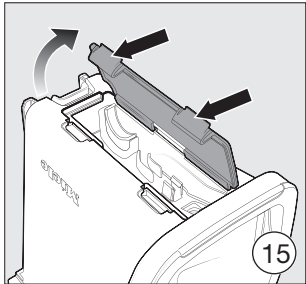
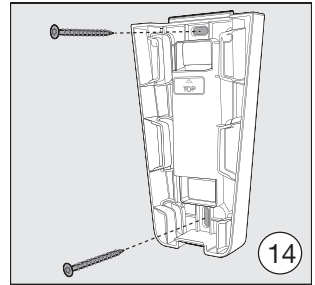
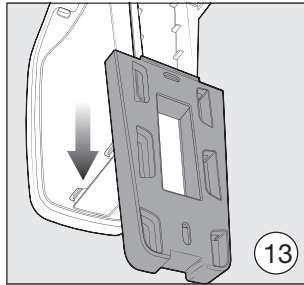
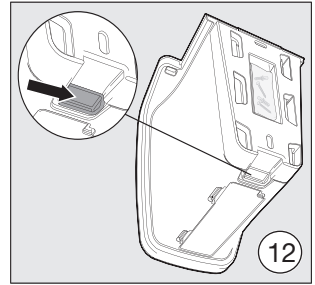
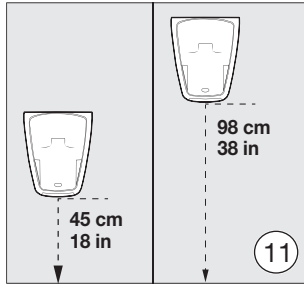
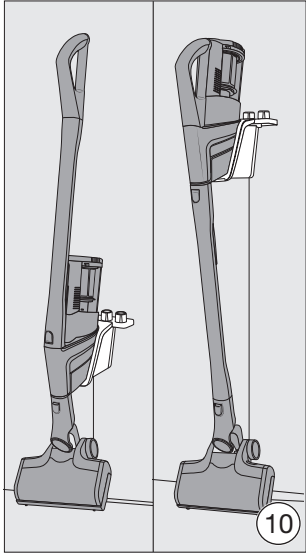

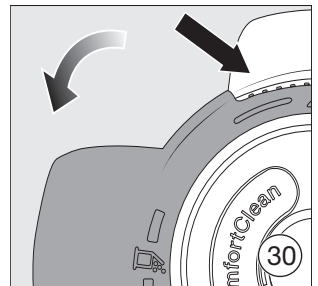
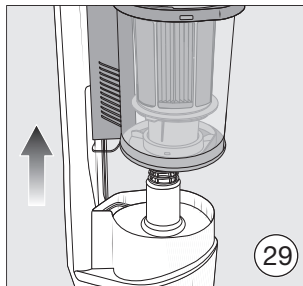
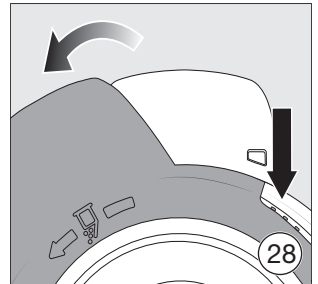
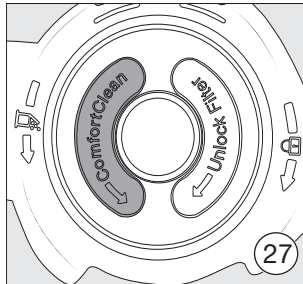
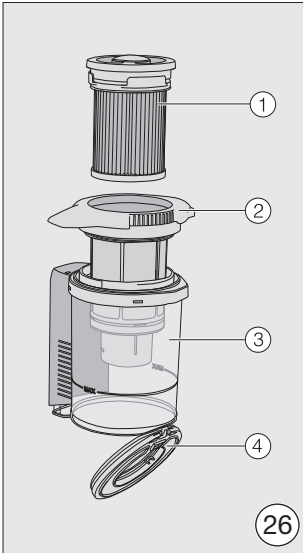
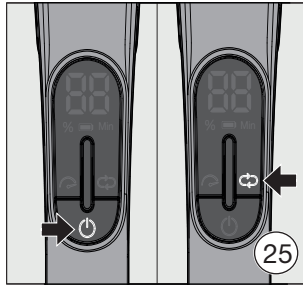
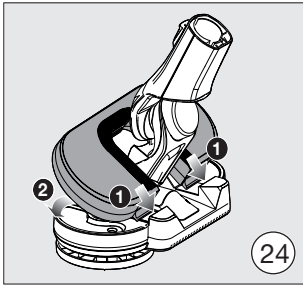
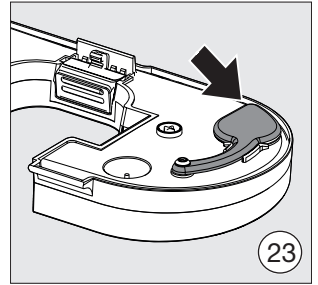
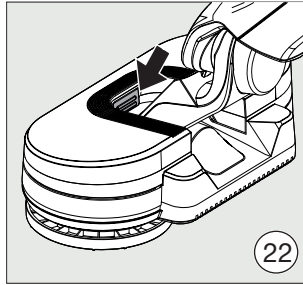
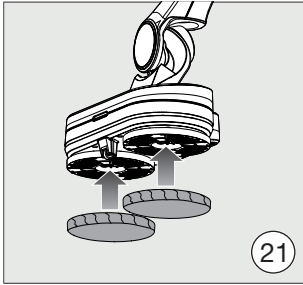

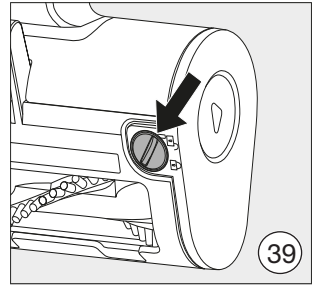
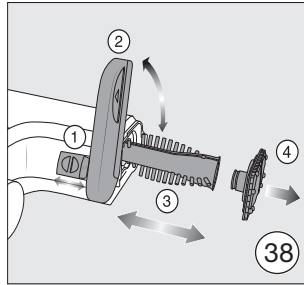
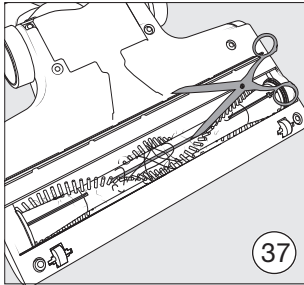
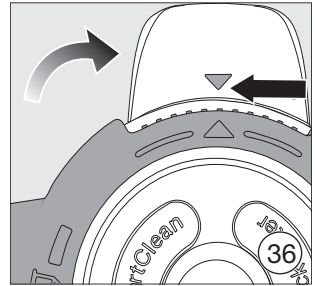
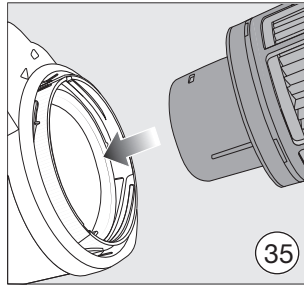
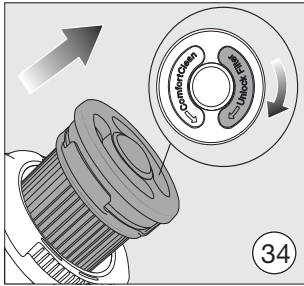
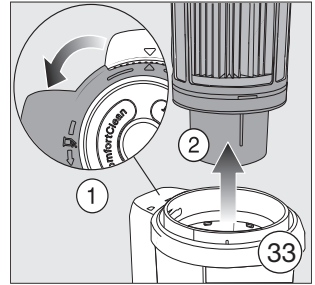
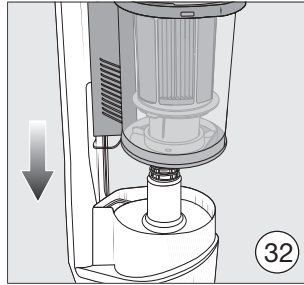
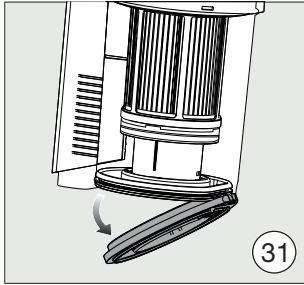

**Deutschland:**

Miele & Cie. KG Miele Vertriebsgesellschaft  
Carl-Miele-Straße 29 Deutschland KG  
33332 Gütersloh Carl-Miele-Straße 29  
33332 Gütersloh

Telefon: +49 5241 22 44 666\*

\* unsere Erreichbarkeitszeiten entnehmen

Sie bitte unserer Homepage

E-Mail: [info@miele.de](mailto:info@miele.de)

Internet: [www.miele.de](http://www.miele.de)

**Österreich:**

Miele Gesellschaft m.b.H.  
Mielestr. 1

5071 Wals bei Salzburg

Telefon: 050 800 800 (Festnetz zum Ortstarif;

Mobilfunkgebühren abweichend)

Mo-Fr 8-17 Uhr

Telefax: 050 800 81219

E-Mail: [info@miele.at](mailto:info@miele.at)

Internet: [www.miele.at](http://www.miele.at)

**België / Belgique:**

nv Miele België / S.A. Miele Belgique

Z.5 Mollem 480 – 1730 Mollem (Asse)

Herstellngen aan huis en andere inlichtingen /

Réparations à domicile et autres renseignements :

02/451.16.16 (Ma.-Vr. 8u-17u / Lu.-Ven. 8h-17h)

E-mail: [contact@miele-support.be](mailto:contact@miele-support.be)

Internet: [www.miele.be](http://www.miele.be)

**France :****Siège social**

9 av. Albert Einstein - Z.I. du Coudray

93151 - Le Blanc-Mesnil CEDEX

R.C.S. Bobigny B 708 203 088

Conseils, SAV, accessoires et pièces détachées

Tél. : 09 74 50 1000 (Appel non surtaxé)

E-mail : [contact@miele-support.fr](mailto:contact@miele-support.fr)

Site Internet : [www.miele.fr](http://www.miele.fr)

**Italia:**

Miele Italia S.r.l.

Strada di Circonvallazione, 27

39057 S. Michele-Appiano (BZ)

E-mail: [contact@miele-support.it](mailto:contact@miele-support.it)

[www.miele.it](http://www.miele.it)

**Luxembourg:**

Miele S.à r.l.

20, rue Christophe Plantin

Boîte Postale 1011

L-1010 Luxembourg/Gasperich

Téléphone: +352 497 11 30

(Lu.-Jeu. 8h30-17h // Vend. 8h30-16h)

E-mail: [infolux@miele.lu](mailto:infolux@miele.lu)

Internet: [www.miele.lu](http://www.miele.lu)

**Nederland:**

Miele Nederland B.V.

Postbus 166

4130 ED Vianen

Telefoon: (03 47) 37 88 88

Internet: [www.miele.nl](http://www.miele.nl)

**Schweiz:**

Miele AG

Limmatstrasse 4, 8957 Spreitenbach

Miele SA

Sous-Riette 23, 1023 Crissier

Telefon: 0848 848 048

[www.miele.ch/contact](http://www.miele.ch/contact)

[www.miele.ch](http://www.miele.ch)