

## Οδηγίες χρήσης και τοποθέτησης Πλυντήριο ρούχων



Διαβάστε **οπωσδήποτε** τις οδηγίες χρήσης πριν από την τοποθέτηση – εγκατάσταση – έναρξη λειτουργίας. Έτσι προστατεύετε τον εαυτό σας αλλά και τη συσκευή από οποιαδήποτε βλάβη.

# Πίνακας περιεχομένων

---

Προστασία περιβάλλοντος.....	5
Υποδείξεις ασφαλείας.....	6
<b>Χειρισμός του πλυντηρίου ρούχων</b> .....	<b>12</b>
Πίνακας χειρισμού.....	12
Τρόπος λειτουργίας πίνακα χειρισμού.....	13
<b>Αρχική λειτουργία</b> .....	<b>15</b>
<b>Οικονομική / Οικολογική πλύση</b> .....	<b>19</b>
<b>1. Προετοιμάζετε τα ρούχα</b> .....	<b>20</b>
<b>2. Τοποθετείτε τα ρούχα</b> .....	<b>21</b>
<b>3. πρόγραμμα και επιλογή ρυθμίσεων</b> .....	<b>22</b>
<b>4. Προσθέτετε το απορρυπαντικό</b> .....	<b>24</b>
<b>5. Έναρξη προγράμματος – Λήξη προγράμματος</b> .....	<b>26</b>
◊ Προεπιλογή έναρξης/SmartStart .....	27
<b>Πίνακας προγραμμάτων</b> .....	<b>29</b>
<b>Πρόσθετες λειτουργίες</b> .....	<b>32</b>
Πρόπλυση.....	32
Νερό+  .....	32
Ξέβγαλμα+  .....	32
<b>Ιδιαιτερότητες στη διεξαγωγή προγράμματος</b> .....	<b>33</b>
Στύψιμο.....	33
Προστασία από το τσαλάκωμα .....	33
<b>Αλλαγή διεξαγωγής προγράμματος</b> .....	<b>34</b>
Αλλαγή προγράμματος.....	34
Διακοπή προγράμματος.....	34
Προσθήκη/αφαίρεση ρούχων .....	34
<b>Απορρυπαντικά</b> .....	<b>35</b>
Το σωστό απορρυπαντικό.....	35
Συστάσεις για τα απορρυπαντικά σύμφωνα με τον κανονισμό (ΕΕ) αρ. 1015/2010.....	35
<b>Καθαρισμός και περιποίηση</b> .....	<b>36</b>
Καθαρισμός περιβλήματος και πίνακα χειρισμού .....	36
Καθαρισμός θήκης απορρυπαντικού .....	36
Καθαρισμός τυμπάνου, κάδου και συστήματος αποχέτευσης.....	38
Καθαρισμός στεγανοποιητικού δακτυλίου .....	38
Καθαρισμός φίλτρων στην παροχή νερού .....	39

<b>Τι πρέπει να κάνετε, αν...</b> .....	<b>40</b>
Δεν ξεκινάει κανένα πρόγραμμα .....	40
Διακοπή προγράμματος και μήνυμα βλάβης.....	40
Σύμβολα στην ένδειξη χρόνου .....	41
Ενδεικτική λυχνία σφάλματος στη λήξη του προγράμματος .....	42
Το αποτέλεσμα πλύσης δεν είναι ικανοποιητικό .....	43
Γενικά προβλήματα με το πλυντήριο ρούχων .....	44
Η πόρτα δεν ανοίγει.....	45
Άνοιγμα πόρτας, αν βουλώσει η έξοδος νερού ή/και διακοπεί το ρεύμα .....	46
<b>Service</b> .....	<b>48</b>
Επικοινωνία σε περίπτωση βλάβης .....	48
Βάση δεδομένων EPREL.....	48
Πρόσθετα εξαρτήματα.....	48
<b>Εγκατάσταση</b> .....	<b>49</b>
Πρόσοψη .....	49
Πίσω όψη.....	50
Δυνατότητες τοποθέτησης.....	51
Υποδείξεις για την τοποθέτηση.....	51
Μεταφέρετε το πλυντήριο ρούχων στο σημείο τοποθέτησης.....	52
Επιφάνεια τοποθέτησης.....	53
Αφαίρεση της ασφάλειας μεταφοράς.....	53
Τοποθέτηση της ασφάλειας μεταφοράς .....	55
Ευθυγράμμιση του πλυντηρίου ρούχων.....	56
Τοποθέτηση κάτω από πάγκο εργασίας.....	56
Δίχαλο στήριξης για βάση .....	57
Υδραυλική σύνδεση .....	59
Αποχέτευση νερού .....	60
Αντλία αποχέτευσης .....	60
Ηλεκτρική σύνδεση .....	61
<b>Τεχνικά χαρακτηριστικά</b> .....	<b>62</b>
Δήλωση πιστότητας.....	63
<b>Στοιχεία καταναλώσεων</b> .....	<b>64</b>
<b>Λειτουργίες προγραμματισμού</b> .....	<b>65</b>
Επιλογή λειτουργίας προγραμματισμού.....	65
Επεξεργασία και αποθήκευση λειτουργίας προγραμματισμού.....	66
Έξοδος από το επίπεδο προγραμματισμού .....	66
<i>P11</i> Διάρκεια βομβητή.....	66
<i>P12</i> Βομβητής.....	66
<i>P13</i> Ήχος πλήκτρων.....	67
<i>P14</i> Κωδικός PIN .....	67
<i>P22</i> Συνθήκη απενεργοποίησης πίνακα χειρισμού .....	67

## Πίνακας περιεχομένων

---

<i>P24</i> Μνήμη .....	68
<i>P26</i> Επιπλέον χρόνος πρόπλυσης για «Βαμβακερά» .....	68
<i>P28</i> Προστατευτική πλύση .....	68
<i>P29</i> Μείωση θερμοκρασίας .....	68
<i>P32</i> Μέγιστη στάθμη νερού ξεβγάλματος.....	68
<i>P33</i> Ανάμιξη με κρύο .....	69
<i>P34</i> Προστασία από το τσαλάκωμα.....	69
<i>P49</i> Χαμηλή πίεση νερού .....	70
<i>P62</i> Φωτεινότητα πεδίων μειωμένη.....	70
<i>P63</i> Ήχος χαιρετισμού.....	70
<i>P90</i> Ώρες λειτουργίας .....	70
<i>P00</i> Εργοστασιακή ρύθμιση .....	70
Σύνδεση σε δίκτυο.....	71
Επαναφορά διαμόρφωσης δικτύου.....	71
<i>P97</i> Τηλεχειρισμός.....	71
<i>P98</i> SmartGrid .....	72
<i>P99</i> RemoteUpdate.....	72
Πνευματικά δικαιώματα και άδειες για τη μονάδα επικοινωνίας.....	74

### Απόρριψη της συσκευασίας

Η συσκευασία χρησιμεύει στον χειρισμό και προστατεύει τη συσκευή από ζημιές κατά τη μεταφορά. Τα υλικά συσκευασίας έχουν επιλεγεί με οικολογικά κριτήρια και με βάση τη δυνατότητα ορθής διαχείρισης των απορριμμάτων, και είναι σε γενικές γραμμές ανακυκλώσιμα.

Η επαναχρησιμοποίηση των υλικών συσκευασίας συμβάλλει στην εξοικονόμηση πρώτων υλών. Αξιοποιήστε τα διαθέσιμα σημεία συλλογής πρώτων υλών με βάση το είδος του υλικού, καθώς και τις δυνατότητες αποκομιδής. Οι συσκευασίες μεταφοράς παραλαμβάνονται από τον εμπορικό αντιπρόσωπο της Miele.

### Απόρριψη της παλιάς συσκευής

Οι ηλεκτρικές και ηλεκτρονικές συσκευές περιέχουν διάφορες πολύτιμες πρώτες ύλες. Περιέχουν επίσης συσκευημένα υλικά, μείγματα και εξαρτήματα, τα οποία ήταν απαραίτητα για τη λειτουργία και την ασφάλειά τους. Η παρουσία τους στα οικιακά απορρίμματα, καθώς και η ακατάλληλη μεταχείρισή τους μπορεί να αποτελέσουν κίνδυνο για τη δημόσια υγεία και το περιβάλλον. Για τον λόγο αυτό, μην απορρίπτετε σε καμία περίπτωση την παλιά συσκευή σας μαζί με τα οικιακά απορρίμματα.



Αντί αυτού, χρησιμοποιήστε τους ειδικά διαμορφωμένους χώρους συλλογής και αποκομιδής για τη δωρεάν παράδοση και αξιοποίηση των ηλεκτρικών και ηλεκτρονικών συσκευών, που διατίθενται από τον δήμο ή την κοινότητα, από τα εμπορικά καταστήματα ή από την εταιρεία Miele. Για τη διαγραφή δεδομένων προσωπικού χαρακτήρα, που ενδεχομένως υπάρχουν στη συσκευή που απορρίπτετε, ευθύνεστε νομικά οι ίδιοι. Από τον νόμο υποχρεούστε να αφαιρέσετε, χωρίς να τα καταστρέψετε, τα εξαρτήματα που δεν είναι ενσωματωμένα στη συσκευή και των οποίων η αφαίρεση είναι εφικτή χωρίς να υποστούν ζημιά, όπως παλιές μπαταρίες, μίας χρήσης είτε επαναφορτιζόμενες, καθώς και λυχνίες. Παραδώστε τα εξαρτήματα αυτά σε κατάλληλο σημείο συλλογής, όπου η αποκομιδή τους δεν σας επιβαρύνει με κάποιο κόστος. Φροντίστε η παλιά συσκευή σας να φυλάσσεται μακριά από παιδιά μέχρι την αποκομιδή της.

## Υποδείξεις ασφαλείας

Αυτό το πλυντήριο ρούχων ανταποκρίνεται πλήρως στις ισχύουσες προδιαγραφές ασφαλείας. Η παραβίαση της σωστής χρήσης της συσκευής είναι επικίνδυνη και για το χειριστή και για τη συσκευή.

Διαβάστε προσεκτικά τις οδηγίες χρήσης, πριν να θέσετε σε λειτουργία το πλυντήριο ρούχων. Μέσα σ' αυτές υπάρχουν σημαντικές υποδείξεις για την τοποθέτηση, την ασφάλεια, τον χειρισμό και τη συντήρηση της συσκευής. Έτσι προστατεύετε τον εαυτό σας και αποφεύγετε τυχόν βλάβες στη συσκευή.

Σύμφωνα με τις προδιαγραφές IEC 60335-1 η εταιρεία Miele τονίζει κατηγορηματικά, ότι θα πρέπει οπωσδήποτε να διαβάζετε και να ακολουθείτε το κεφάλαιο για την τοποθέτηση του πλυντηρίου ρούχων καθώς και τις υποδείξεις ασφαλείας.

Ο κατασκευαστής δεν μπορεί να θεωρηθεί υπεύθυνος για βλάβες που προκύπτουν από λανθασμένη χρήση ή αμέλεια αυτών των υποδείξεων.

Φυλάξτε αυτές τις οδηγίες χρήσης και σε περίπτωση που η συσκευή αλλάξει ιδιοκτήτη μην παραλείψετε να του παραδώσετε και τις οδηγίες χρήσης.

Αν στο χειρισμό της συσκευής συμμετέχουν και άλλα άτομα, θα πρέπει να τα ενημερώσετε σχετικά ή να τους δώσετε να διαβάσουν λεπτομερώς τις υποδείξεις ασφαλείας και τις προειδοποιήσεις.

### Χρήση σύμφωνα με τους κανονισμούς

► Η χρήση της συσκευής αυτής είναι αποκλειστικά και μόνο για το πλύσιμο ρούχων, που η ετικέτα σύνθεσης αναφέρει ότι είναι κατάλληλα για πλύσιμο σε πλυντήριο. Οποιαδήποτε άλλη χρήση δεν επιτρέπεται και είναι πιθανόν επικίνδυνη. Ο κατασκευαστής δεν ευθύνεται για βλάβες που προκύπτουν από λανθασμένους χειρισμούς ή αμέλεια των υποδείξεων ασφαλείας.

► Η χρήση της συσκευής πρέπει να γίνεται σύμφωνα με το βιβλίο οδηγιών χρήσης. Επίσης πρέπει να γίνεται τακτική συντήρηση και έλεγχος σωστής λειτουργίας της συσκευής.

► Η συσκευή δεν προορίζεται για χρήση σε εξωτερικούς χώρους.

► Δεν επιτρέπεται η λειτουργία της συσκευής σε δημόσιους χώρους.

► Δεν επιτρέπεται η χρήση της συσκευής από άτομα, τα οποία λόγω της ψυχικής ή διανοητικής τους κατάστασης, της έλλειψης εμπειρίας ή λόγω άγνοιας δεν είναι σε θέση να τη χειριστούν με ασφάλεια. Επιτρέπεται μόνο υπό την επιτήρηση ή τις οδηγίες ενός άλλου υπεύθυνου ατόμου.

- ▶ Πρέπει να κρατάτε μακριά από το πλυντήριο ρούχων παιδιά κάτω των 8 ετών, εκτός εάν βρίσκονται διαρκώς υπό την επιτήρησή σας.
- ▶ Παιδιά άνω των 8 ετών επιτρέπεται να χρησιμοποιήσουν τη συσκευή χωρίς επιτήρηση, μόνο όταν τους δοθούν οι κατάλληλες οδηγίες σχετικά με αυτήν, ώστε να μπορούν να τη χρησιμοποιήσουν με ασφάλεια. Πρέπει να αναγνωρίζουν και να καταλαβαίνουν τους πιθανούς κινδύνους ενός λάθος χειρισμού.
- ▶ Τα παιδιά δεν επιτρέπεται να καθαρίζουν τη συσκευή και να κάνουν εργασίες συντήρησης σε αυτή χωρίς επιτήρηση.
- ▶ Επιτηρείτε πάντα τα παιδιά που παίζουν κοντά στη συσκευή. Μην τα αφήνετε ποτέ να παίζουν με αυτή.

### Τεχνική ασφάλεια

- ▶ Πριν από την τοποθέτηση της συσκευής, ελέγχετε, αν υπάρχουν ορατές εξωτερικές ζημιές. Αν συμβαίνει αυτό, δεν επιτρέπεται να προχωρήσετε στην τοποθέτηση ή στη λειτουργία της συσκευής.
- ▶ Η συσκευή αυτή σας εγγυάται ηλεκτρική ασφάλεια, εφόσον συνδεθεί με σύστημα γείωσης σύμφωνα προς τις ισχύουσες προδιαγραφές.  
Είναι πολύ σημαντικό να ελεγχθεί αυτή η βασική προϋπόθεση ασφαλείας, και μάλιστα να ελεγχθεί σε περίπτωση αμφιβολίας η κτιριακή εγκατάσταση από έναν ειδικό.  
Η εταιρεία Miele δεν ευθύνεται για βλάβες που μπορεί να προκύψουν από έλλειψη ή διακοπή γείωσης.
- ▶ Εξαιτίας λανθασμένων επισκευών μπορεί να προκύψει σοβαρός κίνδυνος για το χειριστή, για τον οποίο καμία ευθύνη δεν φέρει η εταιρεία Miele. Οι επισκευές πρέπει να γίνονται μόνο από ειδικό τεχνικό ή τεχνικό εξουσιοδοτημένο από την εταιρεία Miele, διαφορετικά για βλάβες που θα προκύψουν αργότερα δεν θα ισχύει η εγγύηση.
- ▶ Μην επιχειρήσετε να κάνετε αλλαγές στη συσκευή, αν αυτό δεν επιτρέπεται ρητά από την εταιρεία Miele.
- ▶ Σε περίπτωση βλάβης ή κατά τον καθαρισμό και τη συντήρηση, η συσκευή αποσυνδέεται τελείως από το ηλεκτρικό δίκτυο, τότε μόνο, όταν:
  - έχετε βγάλει το φικς του πλυντηρίου ρούχων από την πρίζα ή
  - έχετε κλείσει τη γενική ασφάλεια στον ηλεκτρικό πίνακα, ή
  - έχετε αφαιρέσει τη βιδωτή ασφάλεια από τον ηλεκτρικό πίνακα.

## Υποδείξεις ασφαλείας

---

Βλέπε επίσης κεφ. «Εγκατάσταση», παράγραφος «Ηλεκτρική σύνδεση».

- ▶ Αν το καλώδιο παρουσιάσει βλάβη, φροντίστε άμεσα για την αντικατάστασή του με το κατάλληλο καλώδιο από έναν τεχνικό εκπαιδευμένο από τον κατασκευαστή, για να αποφύγετε κάθε κίνδυνο για τον χειριστή.
- ▶ Το πλυντήριο ρούχων πρέπει να συνδεθεί στην παροχή νερού μόνο με ένα καινούριο σετ σωλήνων. Παλιά σετ σωλήνων δεν επιτρέπεται να ξαναχρησιμοποιηθούν. Ελέγχετε τα σετ σωλήνων σε τακτικά χρονικά διαστήματα. Έτσι μπορείτε να τα αντικαταστήσετε εγκαίρως και να προλάβετε τυχόν διαρροές.
- ▶ Διάφορα μέρη της συσκευής που έχουν υποστεί βλάβη, θα πρέπει να αντικατασταθούν μόνο με γνήσια ανταλλακτικά της εταιρείας Miele. Μόνο έτσι, μπορεί να εγγυηθεί η Miele ότι η συσκευή θα ανταποκρίνεται πλήρως στις προδιαγραφές ασφαλείας με τις οποίες έχει κατασκευαστεί.
- ▶ Για λόγους ασφαλείας μη χρησιμοποιείτε μπαλαντέζα, πολύπριζο και άλλα (κίνδυνος πυρκαγιάς από υπερθέρμανση).
- ▶ Σε περίπτωση επαγγελματικής χρήσης του πλυντηρίου ρούχων ισχύουν οι διατάξεις και οι κανόνες της Γερμανικής Νομικής Ασφάλειας ατυχημάτων (DGUV). Συνιστάται, να γίνεται έλεγχος σύμφωνα με τις διατάξεις και τους κανόνες της Γερμανικής Νομικής Ασφάλειας ατυχημάτων - DGUV100-500 /κεφάλαιο 2.6/ παράγραφος 4. Τα αποτελέσματα του ελέγχου πρέπει να καταχωρούνται σε ένα βιβλίο ελέγχου, το οποίο μπορείτε να προμηθευτείτε από το Miele Service.
- ▶ Η συσκευή αυτή δεν επιτρέπεται να τοποθετείται και να λειτουργεί σε χώρους που βρίσκονται εν κινήσει (π.χ. πλοία).
- ▶ Λάβετε υπόψη σας τις υποδείξεις στο κεφ. «Εγκατάσταση» καθώς και το κεφ. «Τεχνικά χαρακτηριστικά».
- ▶ Εάν το πλυντήριο ρούχων είναι εξοπλισμένο με φics καλωδίου πρέπει να έχετε πάντα πρόσβαση στο φics του καλωδίου της συσκευής, έτσι ώστε να μπορείτε να αποσυνδέσετε οποιαδήποτε στιγμή τη συσκευή από το ηλεκτρικό δίκτυο.
- ▶ Αν έχει γίνει πρόβλεψη για μόνιμη σύνδεση, τότε θα πρέπει το σύστημα διαχωρισμού για κάθε πόλο στην εγκατάσταση να είναι πάντα προσβάσιμο, για να μπορείτε να αποσυνδέσετε το πλυντήριο ρούχων από το ηλεκτρικό ρεύμα.



► Είναι δυνατή η προσωρινή ή μόνιμη λειτουργία σε σύστημα παροχής ηλεκτρικής ενέργειας αυτόνομο ή μη συγχρονισμένο σε δίκτυο (όπως π.χ. αυτόνομα δίκτυα, εφεδρικά συστήματα). Απαραίτητη προϋπόθεση για τη λειτουργία είναι το σύστημα τροφοδοσίας να συμμορφώνεται με τις προδιαγραφές του προτύπου EN 50160 ή συγκρίσιμων προτύπων.

Τα μέτρα προστασίας που προβλέπονται στην εγκατάσταση σε κτίριο και σε αυτό το προϊόν Miele πρέπει επίσης να διασφαλίζουν τη λειτουργία τους σε απομονωμένη λειτουργία ή σε λειτουργία μη συγχρονισμένη σε δίκτυο ή να αντικαθίστανται από ισοδύναμα μέτρα στην εγκατάσταση. Όπως περιγράφεται, για παράδειγμα, στην τρέχουσα έκδοση του VDE-AR-E 2510-2.

► Κάθε απαίτηση που αφορά την εγγύηση χάνεται, σε περίπτωση που η συσκευή δεν επισκευαστεί από εξουσιοδοτημένο τεχνικό του Miele Service.

### Σωστή χρήση

► Η μέγιστη ποσότητα φορτίου ανέρχεται σε 8,0 κιλά (στεγνά ρούχα). Για τις εν μέρη περιορισμένες ποσότητες φορτίου για μεμονωμένα προγράμματα μπορείτε να ενημερωθείτε στο κεφάλαιο «Ανάλυση προγραμμάτων».

► Μην τοποθετείτε το πλυντήριο ρούχων σε χώρους που απειλούνται από πολύ χαμηλές θερμοκρασίες. Η παγωνιά δημιουργεί ρωγμές ή σκασίματα στους σωλήνες. Η προστασία της ηλεκτρονικής τεχνολογίας μειώνεται, όταν η θερμοκρασία πέσει κάτω από το όριο παγωνιάς.

► Πριν από την αρχική λειτουργία, αφαιρέστε από το πίσω τοίχωμα της συσκευής την ασφάλεια μεταφοράς (βλέπε κεφ. «Εγκατάσταση», παράγραφος «Αφαίρεση ασφάλειας μεταφοράς»). Αν δεν την αφαιρέσετε, μπορεί με το στύψιμο να προκληθούν ζημιές στη συσκευή, πιθανώς και σε διπλανά έπιπλα και συσκευές.

► Κλείνετε τη βρύση, αν πρόκειται να απουσιάσετε για μεγάλο χρονικό διάστημα (π.χ. διακοπές), προπαντός όταν δεν υπάρχει κοντά στη συσκευή στόμιο εκροής νερού (Gully).

► Κίνδυνος υπερχειλίσης! Όταν τοποθετείτε το σωλήνα στο νιπτήρα, ελέγχετε, αν τα νερά φεύγουν ανεμπόδιστα. Στηρίζετε καλά το σωλήνα, για να μη γλιστρήσει. Αλλιώς με τη δύναμη άντλησης του νερού, μπορεί να γλιστρήσει και να προκληθεί πλημμύρα.

## Υποδείξεις ασφαλείας

---

- ▶ Προσέχετε, να μην μπαίνουν μέσα στον κάδο μαζί με τα ρούχα διάφορα ξένα αντικείμενα από μέταλλο, όπως π.χ. καρφιά, βελόνες, κέρματα. Τα ξένα αντικείμενα μπορεί να προκαλέσουν βλάβες σε μέρη της συσκευής (π.χ. στον κάδο και στο περίβλημα κάδου). Οι βλάβες αυτές στη συνέχεια προκαλούν φθορές στα ρούχα.
- ▶ Αν χρησιμοποιείτε πάντα τη σωστή δόση απορρυπαντικού, η αφαίρεση αλάτων της συσκευής δεν θα είναι απαραίτητη. Αν όμως παρουσιαστεί στη συσκευή έντονη συσσώρευση αλάτων, θα πρέπει να χρησιμοποιήσετε ένα ειδικό υλικό αφαίρεσης αλάτων με αντισκωρική προστασία. Τέτοια υλικά μπορείτε να τα προμηθευτείτε από τα καταστήματα πώλησης προϊόντων Miele ή από το τμήμα ανταλλακτικών της Miele. Τηρείτε αυστηρά τις οδηγίες δοσολογίας.
- ▶ Σε περίπτωση υφασμάτων που υποβλήθηκαν σε επεξεργασία με υλικά καθαρισμού με οξέα, θα πρέπει να πραγματοποιηθεί έλεγχος για το εάν αυτά τα υφάσματα επιτρέπεται να πλυθούν στο πλυντήριο ρούχων. Τα κριτήρια ελέγχου είναι οι υποδείξεις κινδύνων, ο φιλικός προς το περιβάλλον χαρακτήρας των προϊόντων και περαιτέρω στοιχεία.
- ▶ Δεν πρέπει, σε καμία περίπτωση, να χρησιμοποιείτε καθαριστικά που περιέχουν χημικούς διαλύτες (π.χ. βενζίνη καθαρισμού). Υπάρχει κίνδυνος βλάβης σε διάφορα τμήματα της συσκευής και δημιουργίας δηλητηριωδών αναθυμιάσεων. Υφίσταται κίνδυνος φωτιάς και έκρηξης.
- ▶ Αποφεύγετε να αποθηκεύετε ή να χρησιμοποιείτε κοντά στη συσκευή βενζίνη, πετρέλαιο ή άλλα εύφλεκτα υλικά. Κίνδυνος φωτιάς και έκρηξης!
- ▶ Οι βαφές που θα χρησιμοποιήσετε, πρέπει να είναι κατάλληλες για πλυντήρια ρούχων. Να τηρείτε αυστηρά τις οδηγίες χρήσης του κατασκευαστή της βαφής.
- ▶ Τα ξεβαφτικά υλικά περιέχουν θείο, γι' αυτό και προκαλούν σκουριά. Μη χρησιμοποιείτε ποτέ ξεβαφτικά στο πλυντήριο ρούχων.
- ▶ Αποφεύγετε την επαφή των ανοξειδωτων επιφανειών (πρόσοψη, καπάκι, περίβλημα) με υγρά απολυμαντικά ή απορρυπαντικά που περιέχουν χλώριο ή υποχλωριώδες νάτριο. Τα υλικά αυτά μπορεί να προκαλέσουν διάβρωση στις ανοξειδωτες επιφάνειες. Επίσης διάβρωση μπορεί να προκαλέσουν και οι έντονοι υδρατμοί από χλώριο. Μην τοποθετείτε κοντά στη συσκευή ανοιγμένα δοχεία με αυτού του είδους περιεχόμενο.
- ▶ Για τον καθαρισμό του πλυντηρίου δεν επιτρέπεται να χρησιμοποιείτε καμία συσκευή υψηλής πίεσης ούτε και να το βρέχετε με νερό από λάστιχο ποτίσματος.

- ▶ Όταν χρησιμοποιείτε συνδυασμούς υλικών περιποίησης πλύσης μαζί με άλλα ειδικά καθαριστικά, πρέπει να λάβετε οπωσδήποτε υπόψη σας τις υποδείξεις χρήσης των παρασκευαστών. Χρησιμοποιείτε το κάθε υλικό μόνο για την περίπτωση που υποδεικνύεται από τον παρασκευαστή του, έτσι ώστε να αποφύγετε τυχόν βλάβες και έντονες χημικές αντιδράσεις.
- ▶ Αν απορρυπαντικό έρθει σ' επαφή με τα μάτια, ξεπλύνετε το αμέσως με άφθονο κλιαρό νερό. Σε περίπτωση κατάποσης, ζητήστε αμέσως τη συμβουλή γιατρού. Άτομα με δερματικά προβλήματα ή με ευαίσθητο δέρμα, θα πρέπει να αποφεύγουν την επαφή με απορρυπαντικά.
- ▶ Κατά την εκ των υστέρων τοποθέτηση ή την αφαίρεση ρούχων κατά τη διάρκεια της κύριας πλύσης, ενδέχεται να έρθετε σε επαφή με απορρυπαντικό, ιδιαίτερα αν αυτό προστίθεται εξωτερικά. Προσέχετε όταν βάζετε τα χέρια σας στον κάδο. Σε περίπτωση επαφής του μείγματος νερού-απορρυπαντικού με το δέρμα, ξεπλύνετε αμέσως με καθαρό νερό.

### Εξαρτήματα

- ▶ Χρησιμοποιείτε αποκλειστικά και μόνο γνήσια εξαρτήματα Miele. Αν χρησιμοποιήσετε εξαρτήματα άλλου κατασκευαστή, το δικαίωμά σας να προβάλετε αξιώσεις που απορρέουν από την εγγύηση ή/και την ευθύνη για ελαττωματικά προϊόντα, χάνεται.
- ▶ Τα στεγνωτήρια και πλυντήρια ρούχων της Miele μπορούν να τοποθετηθούν ως κολόνα πλυντήριο-στεγνωτήριο. Για να γίνει αυτό είναι απαραίτητο ως πρόσθετο εξάρτημα ένα συνδετικό σετ για κολώνα πλυντήριο-στεγνωτήριο της Miele. Πρέπει να προσέξετε, αν το συνδετικό σετ για κολώνα πλυντήριο-στεγνωτήριο ταιριάζει στα στεγνωτήρια και πλυντήρια ρούχων Miele.
- ▶ Προσέχετε, ώστε η βάση της Miele που διατίθεται ως πρόσθετο εξάρτημα να ταιριάζει σ' αυτό το πλυντήριο ρούχων.
- ▶ Η Miele σάς παρέχει εγγύηση παράδοσης για λειτουργικά ανταλλακτικά για έως και 15 χρόνια, τουλάχιστον όμως για 10 χρόνια, μετά τη διακοπή της παραγωγής του πλυντηρίου ρούχων σας.

Ο κατασκευαστής δεν μπορεί να θεωρηθεί υπεύθυνος για βλάβες που προκύπτουν από λανθασμένη χρήση ή αμέλεια των υποδείξεων ασφαλείας.

# Χειρισμός του πλυντηρίου ρούχων

## Πίνακας χειρισμού

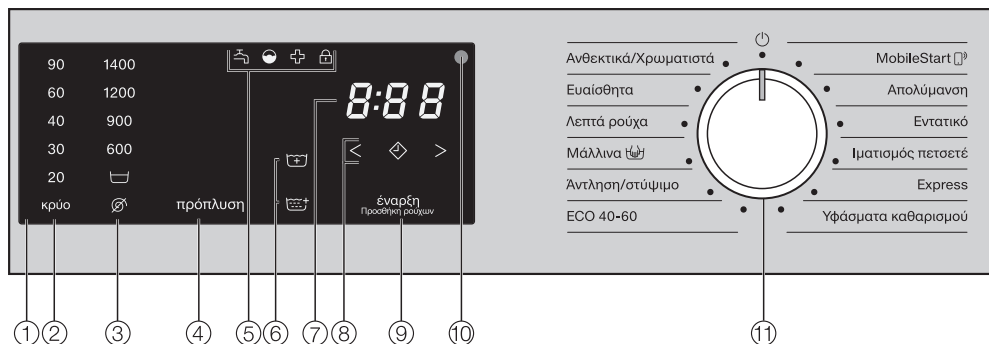

- ① Πίνακας χειρισμού
- ② Πλήκτρα αφής για θερμοκρασία για τη ρύθμιση της επιθυμητής θερμοκρασίας πλύσης
- ③ Πλήκτρα αφής για αριθμό στροφών για τη ρύθμιση του επιθυμητού αριθμού στροφών στύψιματος
- ④ Πλήκτρο αφής για πρόπλυση για την επιλογή της πρόσθετης λειτουργίας *Πρόπλυση*
- ⑤ Ενδεικτικές λυχνίες ανάβουν σε περίπτωση ανάγκης
- ⑥ Πλήκτρα αφής για πρόσθετες λειτουργίες Για την επιλογή των πρόσθετων λειτουργιών *Νερό+* και *Ξέβγαλμα+*
- ⑦ Ένδειξη χρόνου για τη διάρκεια προγράμματος
- ⑧ Πλήκτρα αφής για την προεπιλογή έναρξης
- ⑨ Πλήκτρο αφής *έναρξη/προσθήκη ρούχων* ξεκινά το επιλεγμένο πρόγραμμα και δίνει δυνατότητα προσθήκης ρούχων.
- ⑩ Οπτική θύρα επικοινωνίας για το Service
- ⑪ Επιλογέας προγραμμάτων Για την επιλογή προγράμματος και για απενεργοποίηση Μέσω της επιλογής προγράμματος το πλυντήριο ρούχων τίθεται σε λειτουργία και μέσω της θέσης του επιλογέα προγράμματος τίθεται εκτός λειτουργίας.

## Τρόπος λειτουργίας πίνακα χειρισμού

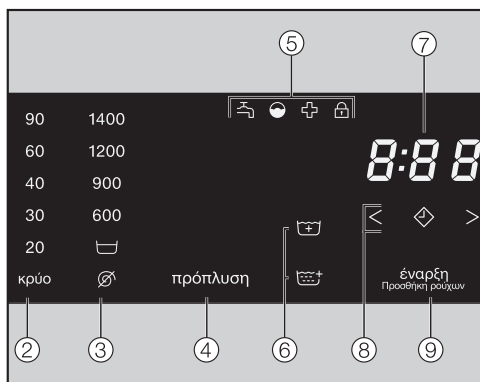

Τα πλήκτρα αφής ②, ③, ④, ⑥, ⑧ και ⑨ αντιδρούν στο άγγιγμα με τα ακροδάχτυλα. Η επιλογή είναι δυνατή για όσο χρονικό διάστημα το αντίστοιχο πλήκτρο αφής παραμένει φωτισμένο.

Ένα έντονα φωτισμένο πλήκτρο αφής σημαίνει ότι είναι επιλεγμένο τη δεδομένη στιγμή.

Ένα αχνά φωτισμένο πλήκτρο αφής σημαίνει: δυνατότητα επιλογής.

### ② και ③ πλήκτρα αφής για τη θερμοκρασία και τον αριθμό στροφών

Μετά από την επιλογή ενός προγράμματος πλύσης με τον επιλογέα προγραμμάτων ανάβουν έντονα η προτεινόμενη θερμοκρασία (σε °C) και ο αριθμός στροφών (σε σ.α.λ.).

Οι θερμοκρασίες και ο αριθμός στροφών που μπορούν να επιλεγούν ανάβουν αχνά.

### ④ Πλήκτρο αφής για πρόπλυση

Μπορείτε να συμπληρώσετε ορισμένα προγράμματα πλύσης με την πρόσθετη λειτουργία *Πρόπλυση*.

Εάν μια πρόσθετη λειτουργία μπορεί να επιλεγεί για ένα πρόγραμμα πλύσης, το πλήκτρο αφής της πρόσθετης λειτουργίας ανάβει αχνά.

### ⑤ Ενδεικτικές λυχνίες

- ανάβει όταν υπάρχουν διαταραχές στην είσοδο και την εκροή νερού.
- ανάβει σε περίπτωση υπερδοσολογίας απορρυπαντικού.
- ανάβει για την υπενθύμιση των πληροφοριών υγιεινής.
- Η ένδειξη ανάβει, όταν η πόρτα του πλυντηρίου είναι ασφαλισμένη.

### ⑥ Πλήκτρα αφής για πρόσθετες λειτουργίες

Μπορείτε να συμπληρώσετε ορισμένα προγράμματα πλύσης με τις πρόσθετες λειτουργίες. *Νερό+* και *Ξέβγαλμα+* .

Εάν μια πρόσθετη λειτουργία μπορεί να επιλεγεί για ένα πρόγραμμα πλύσης, το πλήκτρο αφής της πρόσθετης λειτουργίας ανάβει αχνά.

## Χειρισμός του πλυντηρίου ρούχων

---

### ⑦ Ένδειξη χρόνου

Μετά την έναρξη του προγράμματος εμφανίζεται η διάρκεια προγράμματος σε ώρες και λεπτά.

Κατά την έναρξη προγράμματος με προεπιλογή έναρξης, η διάρκεια προγράμματος εμφανίζεται μόνο μετά την παρέλευση της προεπιλεγμένης ώρας έναρξης.

### ⑧ Πλήκτρα αφής < ⏏ >

- ⏏

Με το άγγιγμα του πλήκτρου αφής ⏏ επιλέγεται να ξεκινήσει το πρόγραμμα αργότερα (προεπιλογή έναρξης). Με την επιλογή ανάβει έντονα το ⏏.

- < >

Αγγίζοντας το πλήκτρο αφής < ή > επιλέγεται η διάρκεια της προεπιλογής έναρξης.

Η προεπιλεγμένη ώρα έναρξης εμφανίζεται στην ένδειξη χρόνου.

Μετά την έναρξη του προγράμματος αρχίζει η αντίστροφη μέτρηση της προεπιλεγμένης ώρας έναρξης.

Μετά την παρέλευση του χρόνου προεπιλογής έναρξης ξεκινάει το πρόγραμμα. Στην ένδειξη χρόνου εμφανίζεται η πιθανή διάρκεια προγράμματος.

### ⑨ Πλήκτρο αφής Έναρξη/Προσθήκη ρούχων

- Το πλήκτρο αφής αναβοσβήνει, μόλις είναι δυνατή η έναρξη κάποιου προγράμματος. Με το άγγιγμα του πλήκτρου αφής Έναρξη/Προσθήκη ρούχων το επιλεγμένο πρόγραμμα ξεκινά. Το πλήκτρο αφής ανάβει σταθερά.
- Όταν ξεκινήσει το πρόγραμμα, το πλήκτρο αφής Έναρξη/Προσθήκη ρούχων επιτρέπει την προσθήκη ρούχων.

⚠ Ζημιές εξαιτίας λανθασμένης τοποθέτησης και σύνδεσης.  
Μια λανθασμένη τοποθέτηση και σύνδεση του πλυντηρίου ρούχων προκαλεί σοβαρές ζημιές.  
Λάβετε υπόψη σας το κεφ. «Εγκατάσταση».

### Αφαίρεση προστατευτικής μεμβράνης και διαφημιστικών αυτοκόλλητων

- Αφαιρέστε:
  - την προστατευτική μεμβράνη από την πόρτα
  - όλα τα διαφημιστικά αυτοκόλλητα (αν υπάρχουν) από την πρόσοψη της συσκευής και το καπάκι

Μην αφαιρείτε αυτοκόλλητα τα οποία βλέπετε αφού ανοίξετε την πόρτα (π.χ. την πινακίδα τύπου).

### Άδειασμα κάδου

Μέσα στον κάδο μπορεί να υπάρχει μία καμπύλη για τον σωλήνα αποχέτευσης και/ή υλικό τοποθέτησης.

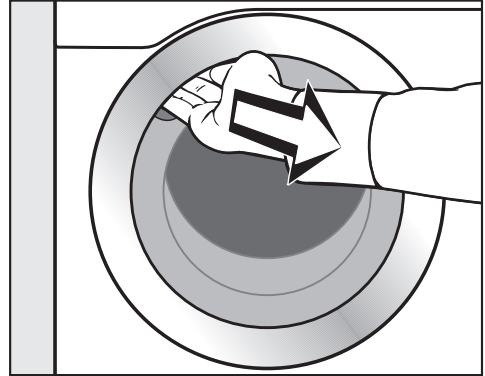

- Ανοίγετε την πόρτα.
- Βγάλτε την καμπύλη και το υλικό τοποθέτησης.
- Κλείνετε την πόρτα με μια ελαφριά κίνηση.

Σε αυτό το πλυντήριο έχει διεξαχθεί ένας πλήρης έλεγχος λειτουργίας. Για αυτόν τον λόγο μπορεί να έχει απομείνει λίγο νερό μέσα στον κάδο.

# Αρχική λειτουργία

## Miele@home

Το πλυντήριο ρούχων σας είναι εξοπλισμένο με μια ενσωματωμένη μονάδα WLAN.

Για τη χρήση απαιτείται:

- δίκτυο WLAN
- η εφαρμογή Miele
- λογαριασμός χρήστη Miele. Μπορείτε να δημιουργήσετε τον λογαριασμό χρήστη μέσω της εφαρμογής Miele.

Η εφαρμογή Miele σας καθοδηγεί κατά τη σύνδεση του πλυντηρίου ρούχων με το οικιακό δίκτυο WLAN.

Αφού ενσωματώσετε το πλυντήριο ρούχων στο δίκτυο WLAN, μπορείτε για παράδειγμα να προβείτε με την εφαρμογή στις ακόλουθες ενέργειες:

- Τηλεχειρισμός του πλυντηρίου ρούχων σας
- Εμφάνιση πληροφοριών για την κατάσταση λειτουργίας του πλυντηρίου ρούχων σας
- Εμφάνιση υποδείξεων για την εκτέλεση προγραμμάτων του πλυντηρίου ρούχων σας

Με την ενσωμάτωση του πλυντηρίου ρούχων στο δίκτυο WLAN, αυξάνεται η κατανάλωση ρεύματος, ακόμη και όταν το πλυντήριο είναι εκτός λειτουργίας.

Εξασφαλίστε, ότι στον χώρο τοποθέτησης της συσκευής σας είναι διαθέσιμο το σήμα του δικτύου σας WLAN με αρκετά δυνατό σήμα.

## Διαθεσιμότητα σύνδεσης WLAN

Η σύνδεση WLAN μοιράζεται μια περιοχική συχνότητα με άλλες συσκευές, π.χ. με συσκευή μικροκυμάτων, με τηλεκατευθυνόμενα παιχνίδια). Έτσι μπορεί να προκύψουν παροδικές ή ολοκληρωτικές ανωμαλίες σύνδεσης. Γι' αυτό το λόγο δεν μπορούν να είναι εγγυημένα σταθερά διαθέσιμες οι προσφερόμενες λειτουργίες.

## Διαθεσιμότητα Miele@home

Η χρήση της εφαρμογής Miele εξαρτάται από τη διαθεσιμότητα της υπηρεσίας Miele@home στη χώρα σας.

Η υπηρεσία Miele@home δεν είναι διαθέσιμη σε όλες τις χώρες.

Πληροφορίες σχετικά με τη διαθεσιμότητα θα βρείτε στην ιστοσελίδα [www.miele.com](http://www.miele.com).

## Εφαρμογή Miele

Μπορείτε να κατεβάσετε δωρεάν την εφαρμογή Miele από το Apple App Store® ή από το Google Play Store™.





## Ρύθμιση του Miele@home

Προσφέρονται 2 τρόποι σύνδεσης:

1. Μέσω της εφαρμογής Miele (βασική ρύθμιση)
2. Μέσω WPS

## Σύνδεση μέσω της εφαρμογής Miele

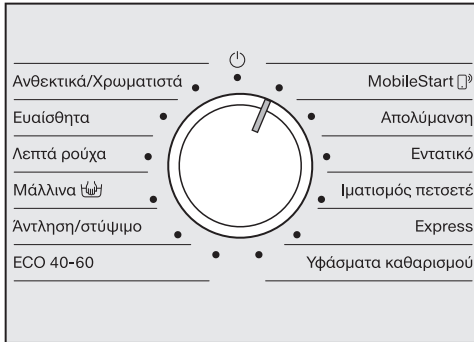

- Στρέψτε τον επιλογέα προγραμμάτων στο πρόγραμμα *MobileStart*.

Στην ένδειξη χρόνου εμφανίζεται *RRP* και ακολουθεί αντίστροφη μέτρηση 10 λεπτών. Η εφαρμογή Miele σας καθοδηγεί στα επόμενα βήματα.

Αν η σύνδεση ολοκληρωθεί επιτυχώς, εμφανίζεται στην ένδειξη χρόνου *Lo.*

## Σύνδεση μέσω WPS

- Στρέψτε τον επιλογέα προγραμμάτων στο πρόγραμμα *MobileStart*.
- Πατήστε το πλήκτρο αφής, μέχρι να εμφανιστεί το *WPS* στην ένδειξη χρόνου.

Στη συνέχεια, στην ένδειξη χρόνου ξεκινά αντίστροφη μέτρηση 2 λεπτών.

- Ενεργοποιήστε μέσα σε 2 λεπτά στο ρούτερ σας τη λειτουργία WPS.

Αν η σύνδεση ολοκληρωθεί επιτυχώς, εμφανίζεται στην ένδειξη χρόνου *Lo.*

**Χρήσιμη συμβουλή:** Αν με τη λήξη του χρονικού ορίου δεν έχει δημιουργηθεί σύνδεση, πρέπει να επαναλάβετε τη διαδικασία.

## Αρχική λειτουργία

### Έναρξη πρώτου προγράμματος πλύσης

Για λόγους ασφαλείας δεν είναι δυνατό το στύψιμο πριν από την αρχική λειτουργία. Για να ενεργοποιηθεί το στύψιμο θα πρέπει να διεξαχθεί ένα πρόγραμμα πλύσης χωρίς ρούχα και απορρυπαντικό.

Κατά τη χρήση απορρυπαντικού μπορεί να προκληθεί υπερβολική δημιουργία αφρού.

- Ανοίξτε τη βρύση.
- Στρέψτε τον επιλογέα προγραμμάτων στη θέση *Ανθεκτικά/Χρωματιστά*.

Το πλυντήριο ρούχων τίθεται σε λειτουργία.

- Πατήστε το πλήκτρο αφής *Έναρξη/Προσθήκη ρούχων*.

Το πρόγραμμα πλύσης ξεκινά.

Μετά από 10 λεπτά οι ενδείξεις σκοτεινιάζουν και το πλήκτρο αφής *Έναρξη/Προσθήκη ρούχων* αναβοσβήνει.

### Άνοιγμα πόρτας μετά τη λήξη του προγράμματος

Στην προστασία από το τσαλάκωμα η πόρτα είναι ακόμη κλειδωμένη. Κατά τα πρώτα 10 λεπτά ο πίνακας χειρισμού φωτίζεται. Στη συνέχεια, ο πίνακας χειρισμού σβήνει και το πλήκτρο αφής *Έναρξη/Προσθήκη ρούχων* αναβοσβήνει.

- Στρέψτε τον επιλογέα προγραμμάτων στη θέση  $\odot$ .

Η πόρτα ξεκλειδώνει.

**Χρήσιμη συμβουλή:** Μετά την προστασία από το τσαλάκωμα το πλυντήριο ρούχων απενεργοποιείται και η πόρτα ξεκλειδώνει αυτόματα. Ο πίνακας χειρισμού είναι τελείως σκοτεινός.

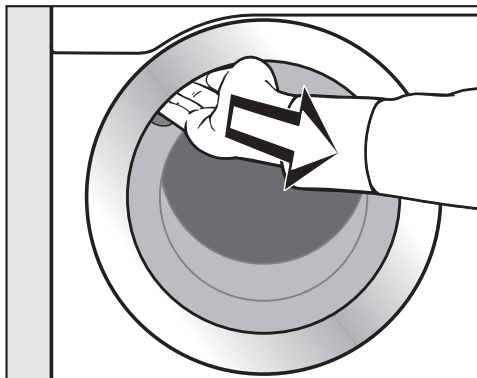

- Βάλτε το χέρι σας στην εσοχή της λαβής και τραβήξτε τη λαβή, για να ανοίξετε την πόρτα.

**Χρήσιμη συμβουλή:** Αφήστε την πόρτα λίγο ανοιχτή, έτσι ώστε να μπορέσει να στεγνώσει ο κάδος.

Η πρώτη έναρξη λειτουργίας έχει ολοκληρωθεί.

### Κατανάλωση ρεύματος και νερού

- Χρησιμοποιείτε το μέγιστο επιτρεπόμενο φορτίο σε κάθε πρόγραμμα πλύσης. Τότε επιτυγχάνεται η χαμηλότερη δυνατή κατανάλωση ρεύματος και νερού, σε σχέση με τη συνολική ποσότητα.
- Τα προγράμματα που εξοικονομούν ρεύμα και νερό έχουν, κατά κανόνα, μεγαλύτερο χρόνο εκτέλεσης. Με τον μεγαλύτερο χρόνο εκτέλεσης, για ίδιο αποτέλεσμα πλύσης, η θερμοκρασία πλύσης που επιτυγχάνεται στην πράξη μπορεί να είναι χαμηλότερη.

Για παράδειγμα, το πρόγραμμα *ECO 40-60* έχει μεγαλύτερο χρόνο εκτέλεσης από το πρόγραμμα *Ανθεκτικά/Χρωματιστά 40°C* ή *60°C*. Το πρόγραμμα *ECO 40-60* είναι όμως πιο αποδοτικό ως προς την κατανάλωση ρεύματος και νερού.

- Μικρά και ελαφρώς λερωμένα ρούχα μπορούν να πλυθούν στο πρόγραμμα *Express*.
- Τα σύγχρονα απορρυπαντικά επιτρέπουν την πλύση σε χαμηλότερες θερμοκρασίες (π.χ. στους 20°C). Για οικονομία ρεύματος χρησιμοποιείτε τις αντίστοιχες ρυθμίσεις θερμοκρασίας.
- Για την υγιεινή του πλυντηρίου ρούχων συνιστάται, ανά διαστήματα, να πραγματοποιείτε μια πλύση με θερμοκρασία μεγαλύτερη των 60°C. Με το άναμμα της ενδεικτικής λυχνίας  το πλυντήριο ρούχων σας το υπενθυμίζει.

### Κατανάλωση απορρυπαντικού

- Μην χρησιμοποιείτε μεγαλύτερη ποσότητα απορρυπαντικού από αυτήν που αναγράφεται στη συσκευασία του.
- Για τη δοσολογία λαμβάνετε υπόψη τον βαθμό λερώματος των ρούχων.
- Σε μικρότερα φορτία μειώνετε την ποσότητα απορρυπαντικού (περ. 1/3 λιγότερο απορρυπαντικό για μισό φορτίο).

### Οδηγίες για επακόλουθο στέγνωμα στο στεγνωτήριο

Ο επιλεγμένος αριθμός στροφών στυψίματος επηρεάζει το υπόλοιπο υγρασίας των ρούχων και την εκπομπή θορύβου του πλυντηρίου ρούχων.

Όσο μεγαλύτερος είναι ο αριθμός στροφών στυψίματος που επιλέγετε, τόσο χαμηλότερο θα είναι το υπόλοιπο υγρασίας των ρούχων. Ωστόσο, αυξάνεται η εκπομπή θορύβου του πλυντηρίου ρούχων.

Για εξοικονόμηση ενέργειας κατά το στέγνωμα, επιλέγετε τον μεγαλύτερο δυνατό αριθμό στροφών στυψίματος του εκάστοτε προγράμματος πλύσης.

# 1. Προετοιμάζετε τα ρούχα

## Άδειες τσέπες

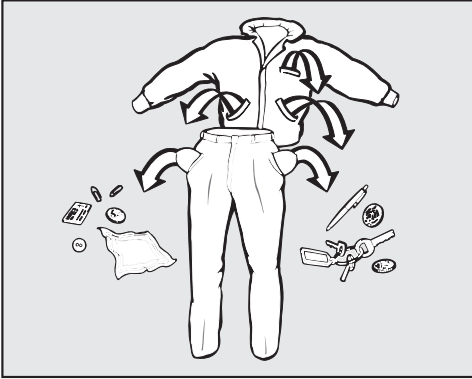

- Αδειάζετε τις τσέπες.

⚠ Ζημιές από ξένα αντικείμενα. Καρφιά, κέρματα, συνδετήρες κ.λπ. μπορεί να καταστρέψουν ρούχα και μέρη της συσκευής. Ελέγχετε τα ρούχα πριν από το πλύσιμο για ξένα αντικείμενα τα οποία και αφαιρείτε.

## Ταξινόμηση ρούχων

- Ταξινομείτε τα ρούχα ανάλογα με το χρώμα τους και με τα σύμβολα που υπάρχουν στην ετικέτα τους.

## Περιποίηση λεκέδων

- Πριν από την πλύση, αφαιρείτε τυχόν λεκέδες στα ρούχα. Καθαρίζετε τους λεκέδες με ένα πανί που να μην ξεβάφει.

⚠ Ζημιές από καθαριστικά που περιέχουν χημικούς διαλύτες. Βενζίνη καθαρισμού, απορρυπαντικά για αφαίρεση λεκέδων κ.λπ. μπορεί να καταστρέψουν τα πλαστικά μέρη. Κατά τον καθαρισμό υφασμάτων προσέχετε, ώστε πλαστικά μέρη να μην έρθουν σε επαφή με το καθαριστικό.

⚠ Κίνδυνος έκρηξης από καθαριστικά που περιέχουν χημικούς διαλύτες. Κατά τη χρήση καθαριστικών που περιέχουν χημικούς διαλύτες μπορεί να δημιουργηθεί ένα εκρηκτικό μείγμα. Μη χρησιμοποιείτε στο πλυντήριο ρούχων καθαριστικά που περιέχουν χημικούς διαλύτες.

## Γενικές συμβουλές

- Μην πλένετε στη συσκευή ρούχα που στην ετικέτα τους υπάρχει το σύμβολο που απαγορεύει το πλύσιμό τους (☒).
- Σε κουρτίνες: απομακρύνετε τα γαντζάκια ή τα μολυβένια σιρότσια (βαριάδια) ή τα τυλίγετε με ένα πανί και τα δένετε.
- Οι μπανέλες που τυχόν ξεφεύγουν από στηθόδεσμούς πρέπει να ράβονται ή να αφαιρούνται.
- Γυρίστε την εσωτερική πλευρά προς τα έξω, εάν αυτό συνιστά ο κατασκευαστής του υφάσματος.
- Κλείστε φερμουάρ, ταινίες Velcro, αγκράφες και μεταλλικά κουμπώματα.
- Κλείνετε τις παπλωματοθήκες και τις μαξιλαροθήκες για να μη μπουν μέσα σε αυτές διάφορα μικρότερα ρούχα.
- Περισσότερες συμβουλές θα βρείτε στο κεφάλαιο «Ανάλυση προγραμμάτων».

## 2. Τοποθετείτε τα ρούχα

### Άνοιγμα πόρτας

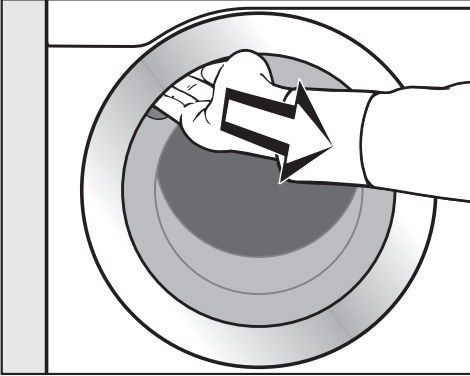

- Βάζετε το χέρι σας στην εσοχή της λαβής και τραβάτε την πόρτα, για να την ανοίξετε.

Ελέγχετε τον κάδο μήπως έχουν μπει μέσα αντικείμενα, πριν προσθέσετε τα ρούχα.

- Τοποθετείτε τα ρούχα ξεδιπλωμένα και χαλαρά στον κάδο.

Τοποθετώντας μαζί ρούχα διαφορετικού μεγέθους, τα αποτελέσματα της πλύσης θα είναι καλύτερα και στο στύψιμο θα υπάρχει ισομερής κατανομή ρούχων.

Τοποθετώντας το μέγιστο επιτρεπόμενο φορτίο, η κατανάλωση ενέργειας και νερού, σε σχέση με την ποσότητα των ρούχων, είναι στα χαμηλότερα επίπεδα. Η υπερβολική ποσότητα ρούχων επιδρά αρνητικά στο αποτέλεσμα πλύσης και αυξάνει το τσαλάκωμά τους.

### Κλείσιμο πόρτας

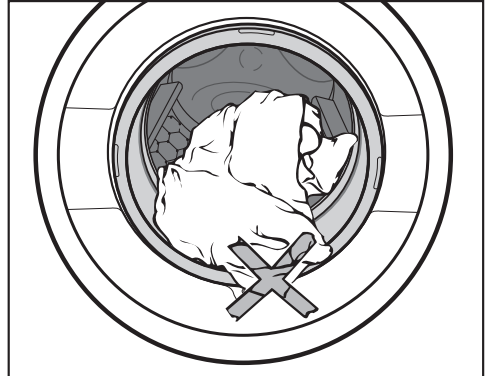

- Προσέχετε να μη πιαστούν ρούχα ανάμεσα στην πόρτα και στο λάστιχο της πόρτας.

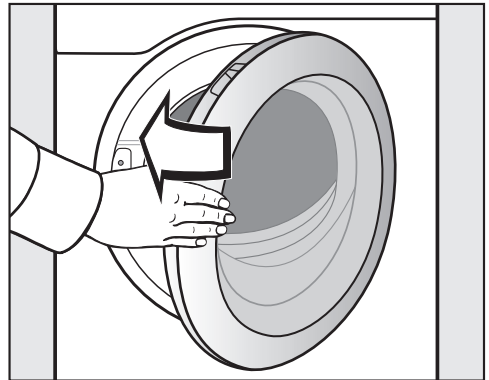

- Κλείνετε την πόρτα με μια ελαφριά κίνηση.

### 3. πρόγραμμα και επιλογή ρυθμίσεων

#### 1. Επιλογή προγραμμάτων πλύσης μέσω του επιλογέα προγραμμάτων

Στρέφοντας τον επιλογέα προγραμμάτων σε ένα πρόγραμμα πλύσης ενεργοποιείται το πλυντήριο ρούχων.

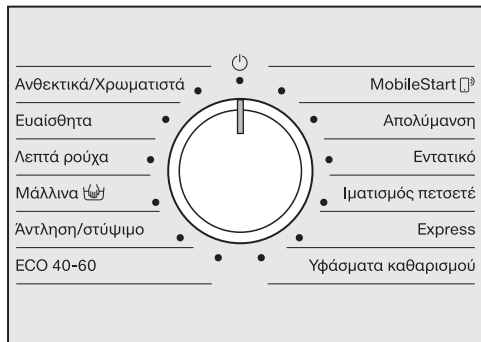

- Στρέψτε τον επιλογέα προγραμμάτων στο επιθυμητό πρόγραμμα.

Στην ένδειξη χρόνου εμφανίζεται ο πιθανός χρόνος πλύσης και στον πίνακα χειρισμού ανάβει η ένδειξη προεπιλεγμένης θερμοκρασίας και αριθμού στροφών.

#### 2. Επιλογή προγραμμάτων μέσω της θέσης του επιλογέα προγραμμάτων MobileStart και της εφαρμογής Miele

**Χρήσιμη συμβουλή:** Για τη χρήση της επιλογής MobileStart πρέπει το πλυντήριο ρούχων να έχει συνδεθεί στο δίκτυο WLAN και να είναι ενεργοποιημένος ο *Τηλεχειρισμός*.

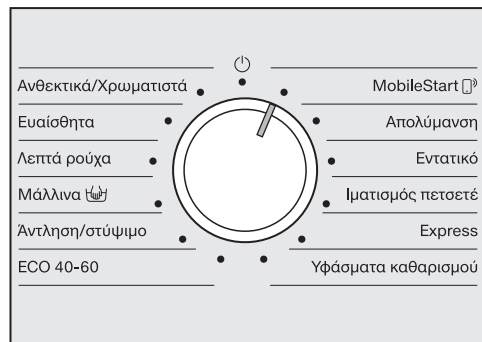

- Στρέψτε τον επιλογέα προγραμμάτων στη θέση MobileStart.



Στην ένδειξη χρόνου εμφανίζεται: *on*  
Μετά την έναρξη του προγράμματος ο χειρισμός του πλυντηρίου ρούχων μπορεί πλέον να γίνεται με την εφαρμογή Miele.

Ο χειρισμός μέσω της εφαρμογής Miele είναι εφικτός μόνο μετά το πάτημα του πλήκτρου αφής *Έναρξη/Προσθήκη ρούχων*.

### 3. πρόγραμμα και επιλογή ρυθμίσεων

#### Επιλογή θερμοκρασίας και αριθμού στροφών

Η προρυθμισμένη θερμοκρασία και ο αριθμός στροφών του προγράμματος πλύσης ανάβουν έντονα. Οι θερμοκρασίες και ο αριθμός στροφών που μπορούν να επιλεγούν για το πρόγραμμα πλύσης ανάβουν αχνά.

90	1400
60	1200
40	900
30	600
20	
κρύο	

- Αγγίξτε το πλήκτρο αφής με την επιθυμητή θερμοκρασία.

Το πλήκτρο αφής ανάβει έντονα.

- Αγγίξτε το πλήκτρο αφής με τον επιθυμητό αριθμό στροφών.

Το πλήκτρο αφής ανάβει έντονα.

#### Επιλογή πρόσθετων λειτουργιών

Εάν μια πρόσθετη λειτουργία μπορεί να επιλεγεί για ένα πρόγραμμα πλύσης, το πλήκτρο αφής της πρόσθετης λειτουργίας ανάβει αχνά.



- Πατήστε το πλήκτρο αφής με την επιθυμητή πρόσθετη λειτουργία.

Το πλήκτρο αφής φωτίζεται.

Μπορείτε να επιλέξετε διάφορες πρόσθετες λειτουργίες σε ένα πρόγραμμα πλύσης.

Περισσότερες πληροφορίες για τις πρόσθετες λειτουργίες θα βρείτε στο κεφάλαιο «Πρόσθετες λειτουργίες».

## 4. Προσθέτετε το απορρυπαντικό

### Θήκη απορρυπαντικού

Μπορείτε να χρησιμοποιήσετε όλα τα απορρυπαντικά, που είναι κατάλληλα για πλυντήρια ρούχων.

### Δοσολογία απορρυπαντικού

Λάβετε υπόψη σας κατά τη δοσολογία τις οδηγίες του κατασκευαστή του απορρυπαντικού.

Η υπερδοσολογία μπορεί να οδηγήσει σε αυξημένη δημιουργία αφρού. Αποφύγετε την υπερδοσολογία.

Η δοσολογία εξαρτάται από:

- την ποσότητα των ρούχων
- τον βαθμό λερώματος των ρούχων
- τη σκληρότητα νερού

Σκληρότητα	Συνολική σκληρότητα σε mmol/l	Γερμανικός βαθμός σκληρότητας °dH
Μαλακό (I)	0-1,5	0-8,4
Μέτριο (II)	1,5-2,5	8,4-14
Σκληρό (III)	πάνω από 2,5	πάνω από 14

Αν δεν την γνωρίζετε, μπορείτε να ενημερωθείτε από την αρμόδια Υπηρεσία ύδρευσης.

### Προσθήκη απορρυπαντικού

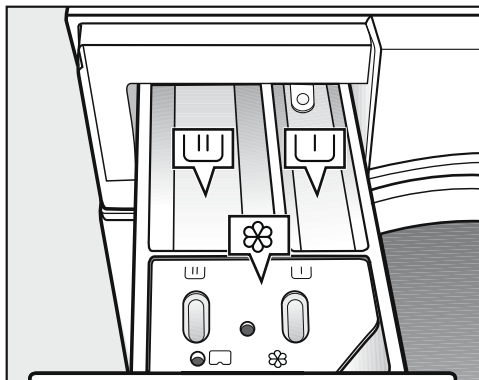

- Τραβήξτε τη θήκη απορρυπαντικού προς τα έξω και τοποθετήστε το απορρυπαντικό στις θήκες.

- U Απορρυπαντικό για την πρόπλυση (συνιστώμενη κατανομή της συνολικής ποσότητας απορρυπαντικού: 1/3 στη θήκη U και 2/3 στη θήκη U)
- U Απορρυπαντικό για την κύρια πλύση
- ⊗ Μαλακτικό, κόλλα φορμαρίσματος, υγρή κόλλα



## 4. Προσθέτετε το απορρυπαντικό

Αυτόματο μαλακτικό, αυτόματη κόλλα φορμαρίσματος ή υγρή κόλλα

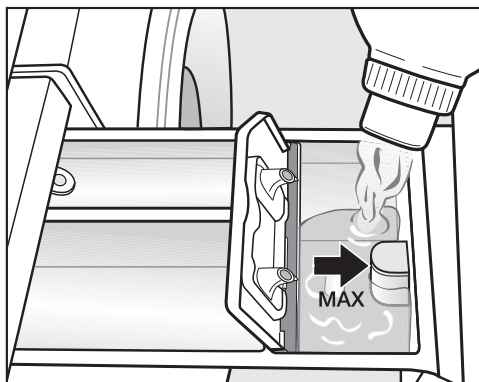

- Γεμίστε τη θήκη ☼ με μαλακτικό, κόλλα φορμαρίσματος ή υγρή κόλλα.  
**Λάβετε υπόψη σας το μέγιστο όριο πλήρωσης.**

Με το τελευταίο ξέβγαλμα ξεπλένεται το υλικό. Μετά τη λήξη του προγράμματος μένει μια μικρή ποσότητα νερού στη θήκη ☼.

**Χρήσιμη συμβουλή:** Μετά από αρκετές διαδικασίες αυτόματου κολλαρίσματος, καθαρίστε τη θήκη και ιδιαίτερα το σιφονάκι.

Ξεβαφτικά και βαφές

⚠ Ζημιές λόγω ξεβαφτικών.  
Τα ξεβαφτικά μπορεί να προκαλέσουν διάβρωση στο πλυντήριο ρούχων.  
Μη χρησιμοποιείτε ξεβαφτικά στο πλυντήριο ρούχων.

Οι βαφές που θα χρησιμοποιήσετε, πρέπει να είναι κατάλληλες για χρήση σε πλυντήρια ρούχων. Τηρήστε οπωσδήποτε τις οδηγίες χρήσης του κατασκευαστή.

## 5. Έναρξη προγράμματος – Λήξη προγράμματος

### Έναρξη προγράμματος

- Αγγίξτε το πλήκτρο αφής *Έναρξη/ Προσθήκη ρούχων* που αναβοσβήνει.

Η πόρτα ασφαλίζει και το πρόγραμμα πλύσης ξεκινά.

- Όταν το σύμβολο  ανάβει σταθερά, η πόρτα είναι ασφαλισμένη για την υπόλοιπη διάρκεια του προγράμματος.

Αν έχει επιλεγεί ώρα προεπιλογής έναρξης εμφανίζεται στην ένδειξη χρόνου. Μετά την παρέλευση του χρόνου προεπιλογής έναρξης ή αμέσως μετά την έναρξη στην ένδειξη χρόνου εμφανίζεται η διάρκεια του προγράμματος.

### Εξοικονόμηση ενέργειας

Μετά από 10 λεπτά τα στοιχεία ενδείξεων σκοτεινιάζουν. Το πλήκτρο αφής *Έναρξη/Προσθήκη ρούχων* αναβοσβήνει.

Μπορείτε να ενεργοποιήσετε πάλι τα στοιχεία ενδείξεων:

- Αγγίξτε το πλήκτρο αφής *Έναρξη/ Προσθήκη ρούχων* (αυτό δεν επηρεάζει το τρέχον πρόγραμμα).

### Λήξη προγράμματος

Στην προστασία από το τσαλάκωμα η πόρτα είναι ακόμη κλειδωμένη. Κατά τα πρώτα 10 λεπτά ο πίνακας χειρισμού φωτίζεται. Στη συνέχεια, ο πίνακας χειρισμού σβήνει και το πλήκτρο αφής *Έναρξη/Προσθήκη ρούχων* αναβοσβήνει.

- Στρέψτε τον επιλογέα προγραμμάτων στη θέση .

Η πόρτα ξεκλειδώνει.

**Χρήσιμη συμβουλή:** Μετά την προστασία από το τσαλάκωμα η πόρτα ξεκλειδώνει αυτόματα.

- Ανοίξτε την πόρτα.

- Αφαιρέστε τα ρούχα.

Αν παραμείνουν ρούχα μέσα στον κάδο ενδέχεται στο επόμενο πλύσιμο να μπουν ή να ξεβάψουν και να καταστρέψουν άλλα ρούχα. Αφαιρέστε όλα τα ρούχα από τον κάδο.

- Ελέγξτε τον στεγανοποιητικό δακτύλιο στην πόρτα για τυχόν ξένα σώματα.

**Χρήσιμη συμβουλή:** Αφήστε την πόρτα λίγο ανοικτή, έτσι ώστε να μπορέσει να στεγνώσει ο κάδος.

**Χρήσιμη συμβουλή:** Αφήστε τη θήκη απορρυπαντικού λίγο ανοικτή, για να μπορεί να στεγνώσει.

## Επιλογή προεπιλογής έναρξης

Η επιλογή προεπιλογής έναρξης στο πρόγραμμα *Αντληση/Στύψιμο* δεν είναι δυνατή.

- Επιλέξτε το επιθυμητό πρόγραμμα πλύσης.
- Αγγίξτε το πλήκτρο αφής .



Το πλήκτρο αφής  ανάβει έντονα.

- Αγγίξτε το πλήκτρο αφής < ή > μέχρι να ανάψει ο επιθυμητός χρόνος προεπιλογής έναρξης στην ένδειξη χρόνου.
- Για λιγότερες από 10 ώρες η ώρα προεπιλογής έναρξης αλλάζει με βήματα των 30 λεπτών.
- Για περισσότερες από 10 ώρες η ώρα προεπιλογής έναρξης αλλάζει με βήματα της 1 ώρας.

## Εκκίνηση προεπιλογής έναρξης

- Αγγίξτε το πλήκτρο αφής *Έναρξη/Προσθήκη ρούχων* που αναβοσβήνει.

Η προεπιλογή έναρξης ξεκίνησε στην ένδειξη ώρας εμφανίζεται η αντίστροφη μέτρηση.

Το σύμβολο  αναβοσβήνει.

## Τροποποίηση προεπιλογής έναρξης

- Αγγίξτε το πλήκτρο αφής *Έναρξη/Προσθήκη ρούχων* μέχρι να απασφαλίσει η πόρτα και να σβήσει το σύμβολο .

Η διαδικασία της προεπιλογής έναρξης διακόπτεται.

- Αγγίξτε το πλήκτρο αφής < ή > μέχρι να ανάψει ο επιθυμητός χρόνος προεπιλογής έναρξης στην ένδειξη χρόνου.
- Αγγίξτε το πλήκτρο αφής *Έναρξη/Προσθήκη ρούχων* που αναβοσβήνει.

## Ακύρωση προεπιλογής έναρξης

- Αγγίξτε το πλήκτρο αφής *Έναρξη/Προσθήκη ρούχων* μέχρι να απασφαλίσει η πόρτα και να σβήσει το σύμβολο .

Η διαδικασία της προεπιλογής έναρξης διακόπτεται.

- Αγγίξτε το πλήκτρο αφής  που ανάβει έντονα.

Ο χρόνος προεπιλογής έναρξης ακυρώνεται. Στην ένδειξη χρόνου εμφανίζεται η διάρκεια του προγράμματος.

- Αγγίξτε το πλήκτρο αφής που αναβοσβήνει *Έναρξη/Προσθήκη ρούχων* για να ξεκινήσετε το πρόγραμμα πλύσης.

### SmartStart

Μπορείτε να ρυθμίσετε την ενεργοποίηση του πλυντηρίου ρούχων σας σε συγκεκριμένη χρονική στιγμή, μέσω αυτόματου εξωτερικού ελέγχου.

Αυτή η λειτουργία είναι ενεργή, όταν η λειτουργία προγραμματισμού *P98 SmartGrid* είναι ενεργοποιημένη.

Το χρονικό διάστημα για την προεπιλογή έναρξης μπορεί να ρυθμιστεί από 30 λεπτά έως 24 ώρες. Το πλυντήριο ρούχων τίθεται τότε σε λειτουργία μέσω εξωτερικού σήματος μέσα στο χρονικό διάστημα που έχετε ορίσει. Αν μέχρι το αργότερο δυνατό χρονικό σημείο έναρξης δεν αποσταλεί κανένα εξωτερικό σήμα, τότε το πλυντήριο ρούχων ξεκινά αυτόματα

### Ρύθμιση χρονικού διαστήματος











Όταν είναι ενεργοποιημένη η λειτουργία προγραμματισμού *P98 SmartGrid*, αλλάζει η λειτουργία του πλήκτρου αφής . Στην ένδειξη χρόνου δεν εμφανίζεται πλέον η ώρα προεπιλογής έναρξης, αλλά η χρονική στιγμή κατά την οποία μπορεί το πλυντήριο σας να ξεκινήσει αυτόματα (βλ. κεφάλαιο «Λειτουργίες προγραμματισμού», ενότητα «*P98 SmartGrid*»).

Η διαδικασία αντιστοιχεί στη ρύθμιση της ώρας κατά την προεπιλογή έναρξης.









- Πατήστε το πλήκτρο αφής .
- Ρυθμίστε με τα πλήκτρα αφής < ή > το επιθυμητό χρονικό διάστημα.
- Πατήστε το πλήκτρο αφής *Έναρξη/ Προσθήκη ρούχων*.

Στην ένδειξη χρόνου εμφανίζεται το *Err*.

## Πίνακας προγραμμάτων

<b>Βαμβακερά/Χρωματιστά</b>		<b>κρύο °C έως 90°C</b>	<b>έως 8,0 kg</b>
Είδος ρούχου	Βαμβακερά υφάσματα, λινά ή με μικτή ύφανση		
Συμβουλή	<ul style="list-style-type: none"> <li>- Επιλέξτε τη θερμοκρασία σύμφωνα με τις οδηγίες της ετικέτας φροντίδας, το απορρυπαντικό, τον τύπο λερώματος και τις απαιτήσεις υγιεινής.</li> <li>- Χρησιμοποιήστε το πρόγραμμα 20°C για ελαφρά λερωμένα βαμβακερά ρούχα.</li> </ul>		
1400 σ.α.λ.	Πρόσθετες λειτουργίες: Πρόπλυση  , Νερό+  , Ξέβγαλμα+ 	Κύκλοι πλύσης: 2	
<b>Easy Care</b>		<b>κρύο °C έως 60°C</b>	<b>έως 4,0 kg</b>
Είδος ρούχου	Ρούχα με συνθετικές ίνες, μικτή ύφανση ή λεπτά βαμβακερά		
Συμβουλή	- Για ρούχα που τσαλακώνουν εύκολα μειώστε την ταχύτητα τελικού στυψίματος.		
1200 σ.α.λ.	Πρόσθετες λειτουργίες: Πρόπλυση  , Νερό+  , Ξέβγαλμα+ 	Κύκλοι πλύσης: 2	
<b>Λεπτά ρούχα</b>		<b>κρύο έως 40°C</b>	<b>έως 3,0 kg</b>
Είδος ρούχου	Ευαίσθητα ρούχα από συνθετικές ίνες, μικτή ύφανση, βισκόζη		
Συμβουλή	- Για ρούχα που τσαλακώνουν εύκολα μην επιλέξετε τις στροφές τελικού στυψίματος.		
600 σ.α.λ.	Πρόσθετες λειτουργίες: Πρόπλυση  , Νερό+  , Ξέβγαλμα+ 	Κύκλοι πλύσης: 2	
<b>Μάλλινα</b>		<b>κρύο έως 30°C</b>	<b>έως 3,0 kg</b>
Είδος ρούχου	Ρούχα από μαλλί που πλένεται και σύμμεικτα με μαλλί		
Συμβουλή	- Χρησιμοποιείτε απορρυπαντικό για μάλλινα.		
1200 σ.α.λ.		Κύκλοι πλύσης: 2	
<b>Άντληση/Στύψιμο</b>		<b>έως 8,0 kg</b>	
Συμβουλή	<ul style="list-style-type: none"> <li>- Επιλέξτε την πρόσθετη λειτουργία «Ξέβγαλμα+» για έναν προεπιλεγμένο κύκλο ξεβγάλματος.</li> <li>- Λάβετε υπόψη σας τον επιλεγμένο αριθμό στροφών στυψίματος.</li> <li>- Μόνο άντληση: Ρυθμίστε τον αριθμό στροφών στο </li> </ul>		
1400 σ.α.λ.	Πρόσθετες λειτουργίες: Ξέβγαλμα+ 		

## Πίνακας προγραμμάτων

ECO 40-60		έως 8,0 kg
Είδος ρούχου	Κανονικά λερωμένα βαμβακερά ρούχα	
Συμβουλή	<ul style="list-style-type: none"> <li>- Σε έναν κύκλο πλύσης μπορούν να πλυθούν διάφορα είδη βαμβακερών ρούχων σε θερμοκρασίες 40°C και 60°C.</li> <li>- Αυτό το πρόγραμμα είναι το πιο αποδοτικό για το πλύσιμο των βαμβακερών ως προς την κατανάλωση ρεύματος και νερού.</li> </ul>	
1400 σ.α.λ.	Πρόσθετες λειτουργίες: Πρόπλυση 	Κύκλοι πλύσης: 2
<b>Υπόδειξη για τα Ινστιτούτα ελέγχου:</b>		
<p>Πρόγραμμα ελέγχου για την τήρηση της νομοθεσίας της ΕΕ σχετικά με την οικολογική σχεδίαση, αρ. 2019/2023, και την ενεργειακή επισήμανση σύμφωνα με τον Κανονισμό 2019/2014.</p>		
<b>MobileStart </b>		
Συμβουλή	Η επιλογή προγράμματος και ο χειρισμός γίνονται μέσω της εφαρμογής Miele.	
Απολύμανση		μέγιστο 5,5 kg
Είδος ρούχου	Υφάσματα από βαμβακερό ή μικτή ύφανση, ταξινομημένα ανά χρώμα, τα οποία είναι κατάλληλα για την απολύμανση.	
Συμβουλή	<ul style="list-style-type: none"> <li>- Θερμοχημική απολύμανση με χρόνο διατήρησης 30 λεπτών στους 60°C.</li> <li>- Χρησιμοποιείτε κατάλληλο ειδικό απορρυπαντικό.</li> </ul>	
1400 σ.α.λ.	Πρόσθετες λειτουργίες: Πρόπλυση  , Ξέβγαλμα+ 	Κύκλοι πλύσης: 2
Εντατικό		έως 8,0 kg
40°C ως 90°C		
Είδος ρούχου	Πολύ λερωμένος επαγγελματικός ρουχισμός από βαμβακερά υφάσματα, λινά ή με μικτή ύφανση	
Συμβουλή	- Λόγω της υψηλής στάθμης επιτυγχάνεται ένα ιδιαίτερος καλό αποτέλεσμα πλύσης και ξεβγάλματος.	
1400 σ.α.λ.	Πρόσθετες λειτουργίες: Πρόπλυση  , Ξέβγαλμα+ 	Κύκλοι πλύσης: 2
Πετσέτες		έως 6,0 kg
40°C ως 60°C		
Είδος ρούχου	Πετσέτες και μπουρνούζια από φλοκωτά σπογγοειδή υφάσματα	
Συμβουλή	- Για σκουρόχρωμα ρούχα χρησιμοποιείτε ένα απορρυπαντικό για χρωματιστά.	
1400 σ.α.λ.	Πρόσθετες λειτουργίες: Πρόπλυση  , Nero+  , Ξέβγαλμα+ 	Κύκλοι πλύσης: 2

## Πίνακας προγραμμάτων

<b>Express</b>		<b>κρύο έως 40°C</b>	<b>έως 3,5 kg</b>
Είδος ρούχου	Βαμβακερά ρούχα που δεν έχουν φορεθεί σχεδόν καθόλου ή έχουν λερωθεί ελάχιστα		
1400 σ.α.λ.			Κύκλοι πλύσης: 1
<b>Υφάσματα καθαρισμού</b>		<b>40°C ως 90°C</b>	<b>έως 4,0 kg</b>
Είδος ρούχου	Σφουγγαρίστρες ή σφουγγαρόπανα με μεικτή ύφανση ή από μικροΐνες		
Συμβουλή	<ul style="list-style-type: none"> <li>- Το πρόγραμμα έχει σχεδιαστεί για να πλένονται σφουγγαρίστρες ή σφουγγαρόπανα.</li> <li>- Χρησιμοποιείτε κατάλληλο ειδικό απορρυπαντικό.</li> <li>- Πριν από την κύρια πλύση εκτελείται στράγγισμα και πρόπλυση.</li> </ul>		
1400 σ.α.λ.			Κύκλοι πλύσης: 2

## Πρόσθετες λειτουργίες

Μπορείτε να συμπληρώσετε τα προγράμματα με τις πρόσθετες λειτουργίες.

### Επιλογή πρόσθετων λειτουργιών

Η επιλογή ή η ακύρωση των πρόσθετων λειτουργιών γίνεται με τα πλήκτρα αφής στον πίνακα χειρισμού.

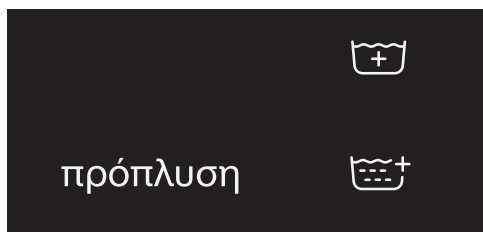

- Πατήστε το πλήκτρο αφής της επιθυμητής πρόσθετης λειτουργίας.

Το αντίστοιχο πλήκτρο φωτίζεται.

Δεν μπορείτε να επιλέξετε όλες τις πρόσθετες λειτουργίες σε όλα τα προγράμματα πλύσης.

Αν ο φωτισμός του πλήκτρου αφής είναι απενεργοποιημένος, η πρόσθετη λειτουργία δεν μπορεί να επιλεγεί. Η πρόσθετη λειτουργία δεν ενεργοποιείται με το πάτημα του πλήκτρου.

### Πρόπλυση

Για έντονα λερωμένα ρούχα μπορεί να επιλεχθεί συμπληρωματικά ένας κύκλος πρόπλυσης. Οι μεγαλύτερες σε όγκο ακαθαρσίες μαλακώνουν και αφαιρούνται πριν από την κύρια πλύση.

### Νερό+

Η στάθμη του νερού κατά την πλύση και το ξέβγαλμα αυξάνεται.

### Ξέβγαλμα+

Για ακόμη καλύτερο αποτέλεσμα ξεβγάλματος μπορεί να ενεργοποιηθεί ένας πρόσθετος κύκλος ξεβγάλματος.



## Στύψιμο

### Αριθμός στροφών τελικού στυψίματος

Κατά την επιλογή προγράμματος στην οθόνη εμφανίζεται πάντα ο μέγιστος για το πρόγραμμα πλύσης αριθμός στροφών στυψίματος.

Είναι δυνατή μια μείωση του αριθμού στροφών τελικού στυψίματος.

Δεν μπορεί όμως να επιλεγεί μεγαλύτερος αριθμός στροφών τελικού στυψίματος από τον μέγιστο αριθμό που αναφέρεται στην επισκόπηση προγραμμάτων.

### Ενδιάμεσο στύψιμο

Τα ρούχα στύβονται μετά την κύρια πλύση και ανάμεσα στα ξεβγάλματα. Όταν μειώσετε τον αριθμό στροφών του τελικού στυψίματος, μειώνονται αντίστοιχα και οι στροφές ενδιάμεσου στυψίματος.

### Ακύρωση στυψίματος μεταξύ των ξεβγαμάτων και τελικού στυψίματος

- Αγγίξτε το πλήκτρο αφής .

Μετά το τελευταίο ξέβγαλμα γίνεται άντληση του νερού και ενεργοποιείται η προστασία από το τσαλάκωμα.

### Ακύρωση τελικού στυψίματος (παύση ξεβγάλματος)

- Αγγίξτε το πλήκτρο αφής  (παύση ξεβγάλματος).

Τα ρούχα παραμένουν μέσα στο νερό μετά το τελευταίο ξέβγαλμα. Έτσι, τα ρούχα δεν τσαλακώνονται, αν δεν τα βγάλετε από το πλυντήριο ρούχων αμέσως μετά τη λήξη του προγράμματος.

### Εκκίνηση τελικού στυψίματος μετά την παύση ξεβγάλματος

Στον πίνακα χειρισμού ανάβει το πλήκτρο αφής με τον μέγιστο αριθμό στροφών. Μπορείτε να αλλάξετε τον αριθμό στροφών. Το πλήκτρο αφής *Έναρξη/ Προσθήκη ρούχων* αναβοσβήνει.

- Αγγίξτε το πλήκτρο αφής *Έναρξη/ Προσθήκη ρούχων* που αναβοσβήνει.

Εκτελείται το τελικό στύψιμο.

### Τερματισμός του προγράμματος μετά την παύση ξεβγάλματος

- Μειώνετε τον αριθμό στροφών στυψίματος στο .
- Αγγίξτε το πλήκτρο αφής *Έναρξη/ Προσθήκη ρούχων*.

Το πλυντήριο ρούχων αντλεί τη σαπουνάδα. Το πρόγραμμα τερματίστηκε.

### Προστασία από το τσαλάκωμα

Ο κάδος περιστρέφεται για 30 λεπτά επιπλέον μετά τη λήξη του προγράμματος, για να προστατέψει τα ρούχα από το τσαλάκωμα. Μπορείτε να ανοίξετε το πλυντήριο ρούχων οποιαδήποτε στιγμή.

Σε μερικά προγράμματα δεν πραγματοποιείται πρόγραμμα προστασίας από το τσαλάκωμα μετά τη λήξη του προγράμματος.

# Αλλαγή διεξαγωγής προγράμματος

## Αλλαγή προγράμματος

Μετά την έναρξη του προγράμματος, δεν είναι δυνατόν να γίνει αλλαγή του προγράμματος.

Για να επιλέξετε ένα άλλο πρόγραμμα, πρέπει πρώτα να διακόψετε το πρόγραμμα που έχει ξεκινήσει.



Εάν ο επιλογέας προγράμματος αλλάξει θέση, εμφανίζεται στην ένδειξη χρόνου -0-. Στρέψτε τον επιλογέα προγραμμάτων στην αρχική θέση.

Αν το πλυντήριο ρούχων τεθεί εκτός λειτουργίας ενώ υπάρχει πρόγραμμα σε εξέλιξη, η λειτουργία Standby δεν απενεργοποιεί τελείως το πλυντήριο μετά από 15 λεπτά. Στον κάδο μπορεί να υπάρχει ακόμη νερό, για τον λόγο αυτό οι λειτουργίες ασφαλείας συνεχίζουν να είναι ενεργές.

## Διακοπή προγράμματος

Μπορείτε να διακόψετε ένα πρόγραμμα πλήσης οποιαδήποτε στιγμή μετά την έναρξη του προγράμματος.

- Στρέψτε τον επιλογέα προγραμμάτων στη θέση .
- Στρέψτε τον επιλογέα προγραμμάτων σε μια οποιαδήποτε θέση.

Στην ένδειξη χρόνου εμφανίζονται περιστερόφωνα στοιχεία  ...  ...  ή το -0-.

Το νερό αντλείται και, στη συνέχεια, η πόρτα ξεκλειδώνει.

## Επιλογή νέου προγράμματος



- Στρέψτε τον επιλογέα προγραμμάτων στο επιθυμητό πρόγραμμα πλήσης.

- Ελέγξτε αν υπάρχει ακόμη απορρυπαντικό στη θήκη απορρυπαντικού. Αν δεν υπάρχει απορρυπαντικό, γεμίστε τη θήκη με απορρυπαντικό.
- Πατήστε το πλήκτρο αφής Έναρξη/ Προσθήκη ρούχων.

## Προσθήκη/αφαίρεση ρούχων

Η προσθήκη ή αφαίρεση ρούχων μπορεί να γίνει ανά πάσα στιγμή, εφόσον στον πίνακα χειρισμού δεν είναι αναμμένο το σύμβολο .

- Πατήστε το πλήκτρο αφής Έναρξη/ Προσθήκη ρούχων.

Στην ένδειξη χρόνου εμφανίζονται περιστερόφωνα στοιχεία  ...  ... .

Όταν στην ένδειξη χρόνου εμφανίζεται η λέξη *Hold*, η πόρτα μπορεί να ανοίξει.

- Ανοίξτε την πόρτα.
- Προσθέστε ή αφαιρέστε ρούχα.
- Κλείστε την πόρτα.
- Πατήστε το πλήκτρο αφής Έναρξη/ Προσθήκη ρούχων.

Το πρόγραμμα πλήσης συνεχίζεται.

## Το σωστό απορρυπαντικό

Μπορείτε να χρησιμοποιήσετε όλα τα απορρυπαντικά, που είναι κατάλληλα για πλυντήρια ρούχων. Οι οδηγίες χρήσης και δοσολογίας αναγράφονται πάνω στη συσκευασία του απορρυπαντικού.

## Συστάσεις για τα απορρυπαντικά σύμφωνα με τον κανονισμό (ΕΕ) αρ. 1015/2010

Οι συστάσεις ισχύουν για τα εύρη θερμοκρασιών, όπως αυτά αναγράφονται στο κεφάλαιο «Επισκόπηση προγράμματος».

	Γενικής χρήσης	Για χρωματιστά	Λεπτά ρούχα και μάλλινα	Ειδικές περιπτώσεις
Απορρυπαντικό				
Ανθεκτικά/Χρωματιστά	✓	✓	–	–
Ευαίσθητα	–	✓	–	–
Λεπτά ρούχα	–	–	✓	–
Μάλλινα 	–	–	✓	✓
ECO 40-60	✓	✓	–	–
Απολύμανση	–	–	–	✓
Εντατικό	✓	–	–	✓
Πετσέτες	✓	✓ <sup>1</sup>	–	–
Express	–	✓ <sup>1</sup>	–	–
Υφάσματα καθαρισμού	–	–	–	✓

✓ συνιστάται

– δεν συνιστάται

<sup>1</sup> υγρό απορρυπαντικό

## Καθαρισμός και περιποίηση

⚠ Κίνδυνος ηλεκτροπληξίας λόγω τάσης δικτύου.

Εργασίες καθαρισμού και συντήρησης επιτρέπεται να εκτελούνται μόνο σε συσκευές χωρίς ρεύμα.

Αποσυνδέστε το πλυντήριο ρούχων από το δίκτυο ηλεκτρικού ρεύματος.

### Καθαρισμός περιβλήματος και πίνακα χειρισμού

⚠ Ζημιές από καθαριστικά.

Τα σκληρά απορρυπαντικά και άλλα καυστικά προϊόντα ή καθαριστικά γενικής χρήσης μπορεί να καταστρέψουν πλαστικές επιφάνειες και άλλα μέρη της συσκευής.

Μη χρησιμοποιείτε κανένα από αυτά τα καθαριστικά.

⚠ Ζημιές λόγω διείσδυσης νερού.

Μέσω της πίεσης μιας ακτίνας νερού μπορεί να καταλήξει νερό μέσα στο πλυντήριο ρούχων και να προκληθούν ζημιές σε εξαρτήματα.

Μην ψεκάζετε το πλυντήριο ρούχων με ακτίνα νερού.

- Καθαρίζετε το περίβλημα και τον πίνακα χειρισμού με ένα απαλό απορρυπαντικό ή σαπουνόνερο. Στεγνώνετε κατόπιν τις επιφάνειες με ένα μαλακό πανί.
- Καθαρίζετε τον κάδο καθώς και τα άλλα μέρη της συσκευής από ανοξείδωτο ατσάλι με ένα καθαριστικό κατάλληλο για ανοξείδωτες επιφάνειες.

### Καθαρισμός θήκης απορρυπαντικού

Η χρήση χαμηλών θερμοκρασιών και υγρών απορρυπαντικών ευνοεί την ανάπτυξη βακτηριδίων στη θήκη απορρυπαντικού.

- Για λόγους υγιεινής καθαρίζετε τακτικά ολόκληρη τη θήκη απορρυπαντικού.

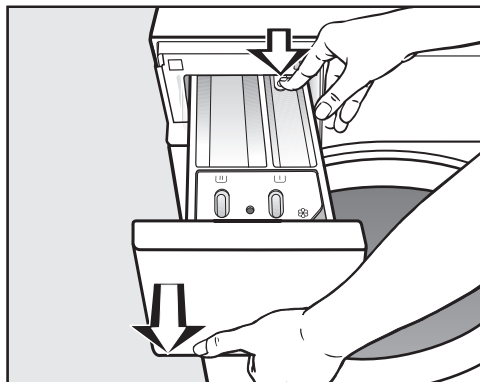

- Τραβήξτε τη θήκη απορρυπαντικού προς τα έξω μέχρι το σημείο που σταματά, πιέστε το κουμπί απασφάλισης και αφαιρέστε τη θήκη απορρυπαντικού.
- Καθαρίστε τη θήκη απορρυπαντικού με ζεστό νερό.

## Καθαρισμός και περιποίηση

Πώς καθαρίζετε το σιφονάκι και το αυλάκι εφοδιασμού

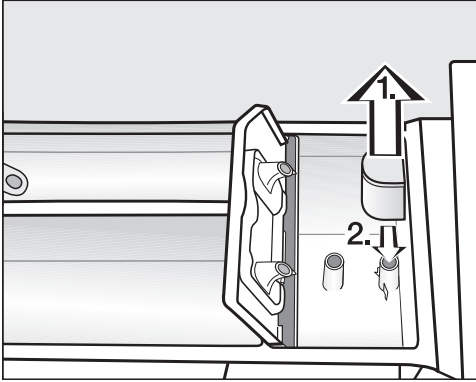

- Τραβήξτε το σιφονάκι αναρρόφησης έξω από τη θήκη ☿. Καθαρίστε το σιφονάκι κάτω από τρεχούμενο νερό. Καθαρίστε επίσης τον σωλήνα κάτω από το σιφονάκι.
- Τοποθετήστε και πάλι το σιφονάκι.

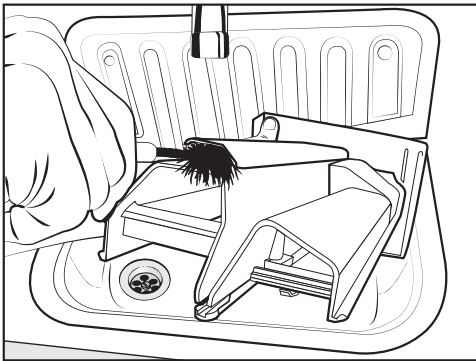

- Καθαρίστε τη δίοδο μαλακτικού με ζεστό νερό και μια βούρτσα.

Καθαρισμός της θέσης εφαρμογής της θήκης απορρυπαντικού

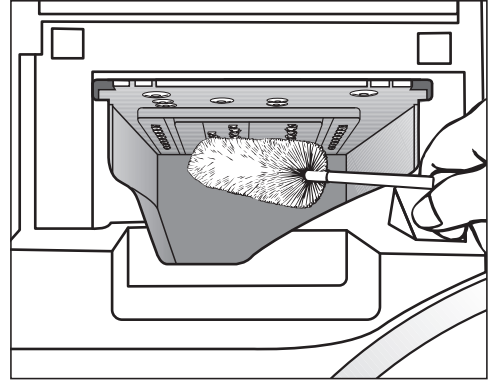

- Με τη βοήθεια μιας βούρτσας καθαρισμού μπουκαλιών απομακρύνετε τα υπολείμματα απορρυπαντικού και τα άλατα από τα ανοίγματα της θήκης απορρυπαντικού προς τον κάδο.
- Τοποθετήστε πάλι τη θήκη απορρυπαντικού στη θέση της.

**Χρήσιμη συμβουλή:** Αφήστε τη θήκη απορρυπαντικού λίγο ανοιχτή, για να μπορεί να στεγνώσει.

## Καθαρισμός και περιποίηση

### Καθαρισμός τυμπάνου, κάδου και συστήματος αποχέτευσης

Χρησιμοποιώντας τακτικά τα προγράμματα πλύσης με θερμοκρασίες 60°C και άνω σε συνδυασμό με απορρυπαντικά που περιέχουν λευκαντικούς παράγοντες αποτρέπεται η πιθανή ανάπτυξη βακτηρίων στο πλυντήριο ρούχων.

Κάθε φορά που ανάβει η ενδεικτική λυχνία ☒ ή όποτε χρειάζεται, μπορείτε να καθαρίσετε τον κάδο, το περίβλημα του κάδου και το σύστημα αποχέτευσης.

Βέλτιστο αποτέλεσμα επιτυγχάνεται χρησιμοποιώντας καθαριστικό προϊόν συσκευής. Εναλλακτικά, μπορεί να χρησιμοποιηθεί απορρυπαντικό με λευκαντικούς παράγοντες σε σκόνη.

- Εκκινήστε το πρόγραμμα *Ανθεκτικά/Χρωματιστά 90°C* χωρίς φορτίο.
- Προσθέστε απευθείας στον κάδο την κατάλληλη δόση καθαριστικού προϊόντος ή απορρυπαντικού με λευκαντικούς παράγοντες.
- **Μην** γεμίσετε τον κάδο με ρούχα. Ο καθαρισμός πραγματοποιείται με άδειο κάδο.
- Μετά τη λήξη του προγράμματος ελέγξτε τον εσωτερικό κάδο και αφαιρέστε τυχόν υπολείμματα χονδρών ρύπων.

### Καθαρισμός στεγανοποιητικού δακτυλίου

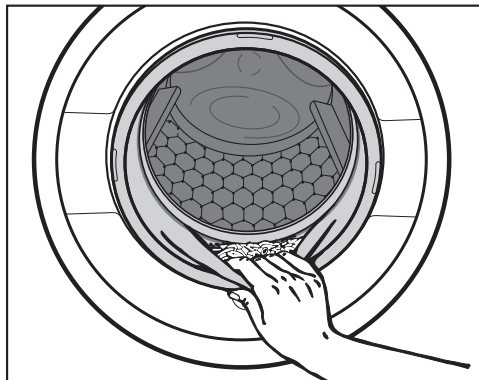

- Ελέγξτε την πτύκωση του στεγανοποιητικού δακτυλίου για ξένα σώματα.
- Καθαρίστε τον στεγανοποιητικό δακτύλιο και την εσωτερική πτύκωσή του με ένα υγρό πανί.

**Χρήσιμη συμβουλή:** Αφήστε την πόρτα λίγο ανοιχτή, έτσι ώστε να μπορέσει να στεγνώσει ο κάδος.

### Καθαρισμός φίλτρων στην παροχή νερού

Το πλυντήριο ρούχων διαθέτει φίλτρα για την προστασία των βαλβίδων παροχής νερού. Θα πρέπει να ελέγχετε αυτά τα φίλτρα κάθε 6 μήνες περίπου. Σε περίπτωση συχνών διακοπών στο δίκτυο νερού, μπορεί αυτό το χρονικό διάστημα να είναι μικρότερο.

### Καθαρισμός φίλτρου στον εύκαμπτο σωλήνα παροχής

- Κλείστε τη βάνα νερού.
- Ξεβιδώστε τον εύκαμπτο σωλήνα παροχής από τη βάνα νερού.

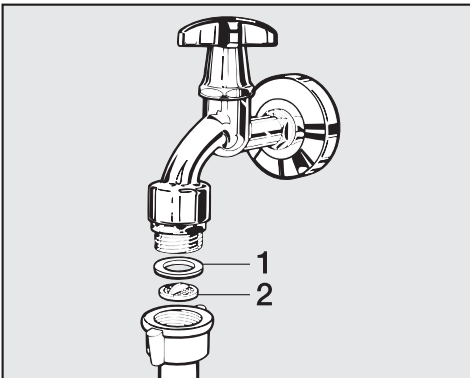

- Αφαιρέστε τη λαστικένια φλάντζα **1** από τον οδηγό της.
- Πιάστε τη μύτη του πλαστικού φίλτρου **2** με ένα μυτοσίμπιδο ή λεπτή πένσα και τραβήξτε προς τα έξω.
- Καθαρίστε το πλαστικό φίλτρο.
- Η επανατοποθέτηση γίνεται με την αντίστροφη σειρά.

Προσέξτε να μην διαρρεύσει νερό από τον σπειρωτό σύνδεσμο.  
Σφίξτε καλά τον σπειρωτό σύνδεσμο.

### Καθαρισμός του φίλτρου στο στόμιο της βαλβίδας παροχής νερού

- Ξεβιδώστε προσεκτικά το ραβδωτό πλαστικό παξιμάδι από το στόμιο παροχής με μια τσιμπίδα.

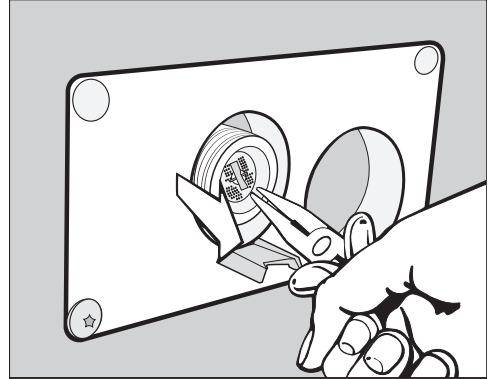

- Τραβήξτε προς τα έξω το φίλτρο πιάνοντάς το με ένα μυτοσίμπιδο από το άκρο του.
- Καθαρίστε το φίλτρο.
- Η επανατοποθέτηση γίνεται με την αντίστροφη σειρά.

Τα φίλτρα ρύπων συμβάλλουν στην προστασία της βαλβίδας παροχής νερού.  
Τοποθετήστε και πάλι τα φίλτρα ρύπων στη θέση τους μετά τον καθαρισμό.

## Τι πρέπει να κάνετε, αν...

Τις περισσότερες απλές βλάβες ή ανωμαλίες που μπορεί να παρουσιαστούν κατά την καθημερινή χρήση, μπορείτε να τις αντιμετωπίσετε μόνοι σας. Σε πολλές περιπτώσεις εξοικονομείτε χρόνο και χρήμα, επειδή δεν χρειάζεται να καλέσετε το Miele Service.

Οι επόμενοι πίνακες μπορεί να σας βοηθήσουν να εντοπίσετε την αιτία μιας βλάβης ή ανωμαλίας και να την αποκαταστήσετε.

### Δεν ξεκινάει κανένα πρόγραμμα

Πρόβλημα	Αιτία και διόρθωση
<b>Ο πίνακας χειρισμού παραμένει σκοτεινός.</b>	<p>Η συσκευή δεν έχει ηλεκτρικό ρεύμα.</p> <ul style="list-style-type: none"><li>■ Ελέγξτε αν είναι συνδεδεμένο το βύσμα παροχής.</li><li>■ Ελέγξτε αν η ασφάλεια είναι εντάξει.</li></ul>
	<p>Το πλυντήριο ρούχων τέθηκε αυτόματα εκτός λειτουργίας για λόγους εξοικονόμησης ρεύματος.</p> <ul style="list-style-type: none"><li>■ Θέστε εκ νέου το πλυντήριο ρούχων σε λειτουργία περιστρέφοντας τον επιλογέα προγραμμάτων.</li></ul>
<b>Στην ένδειξη χρόνου εμφανίζεται εναλλάξ F και 34</b>	<p>Η πόρτα δεν έχει κλείσει σωστά. Το κλείστρο της πόρτας δεν έχει ασφαλίσει.</p> <ul style="list-style-type: none"><li>■ Κλείστε ξανά την πόρτα.</li><li>■ Ξεκινήστε εκ νέου το πρόγραμμα. Αν το μήνυμα σφάλματος εμφανιστεί εκ νέου, απευθυνθείτε στο Service.</li></ul>



### Διακοπή προγράμματος και μήνυμα βλάβης

Πρόβλημα	Αιτία και διόρθωση
<b>Η ενδεικτική λυχνία σφάλματος <math>\text{H}</math> ανάβει, στην ένδειξη χρόνου εμφανίζεται εναλλάξ F και <math>\text{H}</math> και ηχεί ο βομβητής.</b>	<p>Η παροχή νερού είναι κλειστή ή εμποδίζεται.</p> <ul style="list-style-type: none"><li>■ Ελέγξτε αν η βάνα νερού είναι αρκετά ανοικτή.</li><li>■ Ελέγξτε αν έχει τσακίσει ο σωλήνας παροχής.</li><li>■ Ελέγξτε αν η πίεση του νερού είναι πολύ χαμηλή.</li></ul>
	<p>Το φίλτρο στην παροχή νερού είναι βουλωμένο.</p> <ul style="list-style-type: none"><li>■ Καθαρίστε το φίλτρο.</li></ul>
<b>Ανάβει η ενδεικτική λυχνία σφάλματος <math>\text{H}</math>. Στην ένδειξη χρόνου εμφανίζεται εναλλάξ F και // και ηχεί ο βομβητής.</b>	<p>Η εκροή νερού έχει μπλοκάρει ή έχει κάποιο εμπόδιο. Η θέση του εύκαμπτου σωλήνα αποχέτευσης είναι πολύ ψηλά.</p> <ul style="list-style-type: none"><li>■ Καθαρίστε το φίλτρο αποχέτευσης και την αντλία εκροής.</li><li>■ Το μέγιστο ύψος άντλησης ανέρχεται στο 1 m.</li></ul>





Πρόβλημα	Αιτία και διόρθωση
Στην ένδειξη χρόνου εμφανίζεται εναλλάξ <i>F</i> και <i>XXX</i> και ηχεί ο βομβητής.	Υπάρχει βλάβη. <ul style="list-style-type: none"> <li>■ Αποσυνδέστε το πλυντήριο ρούχων από το δίκτυο ρεύματος, τραβώντας το βύσμα παροχής από την πρίζα ή κλείνοντας την ασφάλεια στον ηλεκτρικό πίνακα.</li> <li>■ Περιμένετε <b>τουλάχιστον 2 λεπτά</b>, πριν συνδέσετε πάλι το πλυντήριο ρούχων στο δίκτυο ρεύματος.</li> <li>■ Θέστε το πλυντήριο ρούχων εκ νέου σε λειτουργία.</li> <li>■ Ξεκινήστε ξανά το πρόγραμμα. Αν το μήνυμα σφάλματος εμφανιστεί εκ νέου στην οθόνη, ειδοποιήστε το Miele Service.</li> </ul>
Η ενδεικτική λυχνία σφάλματος  ανάβει, στην ένδειξη χρόνου εμφανίζεται εναλλάξ <i>F</i> και <i>138</i> και ηχεί ο βομβητής.	Το σύστημα προστασίας διαρροών νερού αντέδρασε. <ul style="list-style-type: none"> <li>■ Κλείστε τη βάνα νερού.</li> <li>■ Ειδοποιήστε το Miele Service.</li> </ul>



### Σύμβολα στην ένδειξη χρόνου

Μήνυμα	Αιτία και διόρθωση
Στην ένδειξη χρόνου ανάβει το <i>-0-</i> .	Ο επιλογέας προγραμμάτων μετά την έναρξη προγράμματος μεταφέρθηκε σε άλλη θέση. <ul style="list-style-type: none"> <li>■ Στρέψτε τον επιλογέα προγραμμάτων στην αρχική θέση.</li> </ul>
Κατά την ενεργοποίηση ανάβει το <i>UP</i> .	Υπάρχει διαθέσιμη ενημέρωση για το πλυντήριο ρούχων. Περισσότερες πληροφορίες θα βρείτε στο κεφάλαιο «Λειτουργίες προγραμματισμού», ενότητα « <i>P99 RemoteUpdate</i> ».
Κατά την επιλογή προγράμματος ανάβει στιγμιαία το <i>Err</i> .	Η ένδειξη <i>Err</i> υποδεικνύει ότι το πλυντήριο ρούχων έχει συνδεθεί στο δίκτυο.
Η ένδειξη <i>OFF</i> ανάβει με την επιλογή του προγράμματος <i>MobileStart</i>  .	Ο τηλεχειρισμός είναι απενεργοποιημένος. <ul style="list-style-type: none"> <li>■ Ενεργοποιήστε τη λειτουργία προγραμματισμού <i>P97</i> (Τηλεχειρισμός), για να χειριστείτε το πλυντήριο ρούχων μέσω της εφαρμογής.</li> </ul>
Η ένδειξη <i>Err</i> ανάβει με την επιλογή του προγράμματος <i>MobileStart</i>  .	Το πλυντήριο ρούχων έχει συνδεθεί στο δίκτυο και μπορείτε να το χειρίζεστε μέσω της εφαρμογής.

## Τι πρέπει να κάνετε, αν...

Μήνυμα	Αιτία και διόρθωση
Η ένδειξη <i>noL</i> ανάβει με την επιλογή του προγράμματος <i>MobileStart</i>  .	Δεν έχει γίνει διαμόρφωση του Miele@home. ■ Συνδέστε το πλυντήριο ρούχων στο δίκτυο, βλ. κεφάλαιο «Πρώτη έναρξη λειτουργίας», ενότητα «Ρύθμιση του Miele@home».
Κατά την ενεργοποίηση ανάβει το <i>Lno</i> .	Η εφαρμογή Miele@home δεν είναι διαθέσιμη. ■ Απενεργοποιήστε το πλυντήριο ρούχων. ■ Ενεργοποιήστε εκ νέου το πλυντήριο ρούχων. ■ Απευθυνθείτε στο service, αν η ένδειξη <i>Lno</i> εμφανιστεί ξανά.  Το πλυντήριο ρούχων μπορεί να συνεχίσει να χρησιμοποιείται. ■ Πατήστε το φωτιζόμενο πλήκτρο αφής  .

## Ενδεικτική λυχνία σφάλματος στη λήξη του προγράμματος

Πρόβλημα	Αιτία και διόρθωση
Ανάβει η ενδεικτική λυχνία  .	Για μεγάλο χρονικό διάστημα δεν ξεκινήσατε κάποιο πρόγραμμα πλύσης με θερμοκρασία πάνω από τους 60°C. ■ Για να αποφύγετε τη ανάπτυξη μικροβίων και οσμής στο πλυντήριο εκκινήστε το πρόγραμμα <i>Ανθεκτικά/Χρωματιστά 90°C</i> με ένα απορρυπαντικό γενικής χρήσης σε σκόνη.
Ανάβει η ενδεικτική λυχνία  .	Κατά την πλύση δημιουργήθηκε πολύς αφρός. ■ Στην επόμενη πλύση βάλτε λιγότερο απορρυπαντικό και λάβετε υπόψη τις οδηγίες δοσολογίας που αναγράφονται στη συσκευασία.

### Το αποτέλεσμα πλύσης δεν είναι ικανοποιητικό

Πρόβλημα	Αιτία και διόρθωση
<b>Τα ρούχα δεν καθαρίζουν καλά με υγρό απορρυπαντικό.</b>	<p>Τα υγρά απορρυπαντικά δεν περιέχουν λευκαντικές ουσίες. Γι' αυτό και δεν αφαιρούνται οι λεκέδες, π.χ. από φρούτα, καφέ ή τσάι.</p> <ul style="list-style-type: none"> <li>■ Χρησιμοποιείτε απορρυπαντικά σε σκόνη που περιέχουν λευκαντικές ουσίες.</li> <li>■ Βάζετε λευκαντική σκόνη στη θήκη  και το υγρό απορρυπαντικό στο σφαιρίδιο δοσολογίας.</li> <li>■ Μη βάζετε ποτέ στη θήκη υγρό απορρυπαντικό μαζί με λευκαντική σκόνη.</li> </ul>
<b>Πάνω στα πλυμένα σκούρα ρούχα παραμένουν άσπροι λεκέδες που μοιάζουν με υπολείμματα από απορρυπαντικό.</b>	<p>Τα απορρυπαντικά περιέχουν κόκκους που δεν διαλύονται στο νερό, για να βοηθούν στην αποσκλήρυνσή του. Αυτοί οι κόκκοι κολλούν πάνω στα ρούχα.</p> <ul style="list-style-type: none"> <li>■ Προσπαθείτε μετά το στέγνωμα των ρούχων, να απομακρύνετε τα υπολείμματα με τη βοήθεια μιας βούρτσας.</li> <li>■ Πλένετε τα σκούρα ρούχα την επόμενη φορά με υγρά απορρυπαντικά. Αυτά συνήθως δεν περιέχουν κόκκους.</li> </ul>
<b>Τα ρούχα με ιδιαίτερα έντονους λιπαρούς λεκέδες δεν καθαρίζουν καλά.</b>	<ul style="list-style-type: none"> <li>■ Επιλέγετε ένα πρόγραμμα με πρόπλυση. Διεξάγετε την πρόπλυση με υγρό απορρυπαντικό.</li> <li>■ Στην κύρια πλύση τοποθετείτε στη συνέχεια απορρυπαντικό του εμπορίου σε σκόνη.</li> </ul> <p>Για τις έντονα λερωμένες επαγγελματικές φόρμες διατίθενται στο εμπόριο ειδικά δραστικά απορρυπαντικά για την κύρια πλύση. Απευθυνθείτε στο τμήμα πελατών μιας εταιρείας παρασκευής απορρυπαντικών.</p>
<b>Πάνω στα πλυμένα ρούχα έχουν κολλήσει γκριζωπά κατάλοιπα σαν ελαστικά.</b>	<p>Τα ρούχα ήταν πολύ λερωμένα με λιπαρές ουσίες (αλοιφές, κρέμες, λάδια) και το απορρυπαντικό δεν ήταν αρκετό για να τα διαλύσει.</p> <ul style="list-style-type: none"> <li>■ Σε αυτού του είδους τα ρούχα θα πρέπει να προσθέτετε περισσότερο απορρυπαντικό ή να τα πλένετε με υγρό απορρυπαντικό.</li> <li>■ Πριν από την επόμενη πλύση ξεκινάτε ένα πρόγραμμα 60°C με υγρό απορρυπαντικό χωρίς ρούχα.</li> </ul>

## Τι πρέπει να κάνετε, αν...

### Γενικά προβλήματα με το πλυντήριο ρούχων

Πρόβλημα	Αιτία και διόρθωση
<b>Η συσκευή δεν στέκεται σταθερή κατά το στύψιμο.</b>	Τα πόδια της συσκευής δεν πατάνε ομοιόμορφα στο δάπεδο ή δεν είναι σταθεροποιημένα. ■ Ευθυγραμμίζετε τη συσκευή και σταθεροποιείτε τα πόδια της.
<b>Ακούγονται περίεργοι θόρυβοι κατά την άντληση νερού.</b>	Αυτό δεν είναι ένδειξη βλάβης! Οι θόρυβοι στην αρχή και στο τέλος της άντλησης είναι φυσιολογικοί (αναρρόφηση κενού).
<b>Μένουν αρκετά υπολείμματα απορρυπαντικού στη θήκη απορρυπαντικού.</b>	Η πίεση ροής του νερού δεν είναι αρκετή. ■ Καθαρίζετε τα φίλτρα στην παροχή νερού Απορρυπαντικά σε σκόνη μαζί με αποσκληρυντικά έχουν την τάση να «κολλούν». ■ Καθαρίζετε καλά τη θήκη απορρυπαντικού και μελλοντικά τοποθετείτε πάντα πρώτα το απορρυπαντικό και μετά το αποσκληρυντικό.
<b>Το μαλακτικό δεν παρσύρεται τελείως ή παραμένει πολύ νερό στη θήκη ☹.</b>	Το σιφονάκι αναρρόφησης δεν είναι καλά τοποθετημένο ή έχει βουλώσει. ■ Καθαρίζετε το σιφονάκι (βλέπε κεφ. «Καθαρισμός και περιποίηση», παράγραφος «Καθαρισμός της θήκης απορρυπαντικού»).
<b>Η συσκευή δεν έστυψε τα ρούχα όπως συνήθως. Τα ρούχα είναι ακόμη υγρά.</b>	Κατά το τελικό στύψιμο δημιουργήθηκε σφάλμα στη ζυγιστάθμιση των ρούχων και ο αριθμός στροφών μειώθηκε αυτόματα. ■ Τοποθετείτε πάντα στον κάδο μικρά και μεγάλα ρούχα μαζί, για να επιτυγχάνεται έτσι καλύτερη κατανομή του φορτίου.

Η πόρτα δεν ανοίγει

Πρόβλημα	Αιτία και διόρθωση
<p><b>Η πόρτα δεν ανοίγει κατά τη διάρκεια της πλύσης.</b></p>	<p>Κατά τη διάρκεια της πλύσης η πόρτα είναι κλειδωμένη.</p> <ul style="list-style-type: none"> <li>■ Αγγίξτε το πλήκτρο αφής Έναρξη/Προσθήκη ρούχων και διακόψτε το πρόγραμμα.</li> </ul> <p>Το πρόγραμμα διακόπτεται, η πόρτα απασφαλίζει και μπορείτε να την ανοίξετε.</p>
	<p>Μέσα στον κάδο υπάρχει νερό και το πλυντήριο δεν μπορεί να κάνει άντληση.</p> <ul style="list-style-type: none"> <li>■ Καθαρίστε το φίλτρο αποχέτευσης και την αντλία εκροής (βλ. κεφάλαιο «Τι πρέπει να κάνετε, όταν ...», ενότητα «Άνοιγμα πόρτας, αν βουλώσει η εκροή ή/και διακοπεί το ρεύμα»).</li> </ul>
<p><b>Μετά από μία διακοπή προγράμματος απεικονίζονται στην ένδειξη χρόνου παύλες που αναβοσβήνουν</b>  <i>⏏...⏏...⏏...⏏...</i></p>	<p>Για λόγους προστασίας από εγκαύματα, η πόρτα της συσκευής δεν ανοίγει, αν η θερμοκρασία του σαπουνό νερου υπερβαίνει τους 55°C.</p> <ul style="list-style-type: none"> <li>■ Περιμένετε μέχρι να μειωθεί η θερμοκρασία στον κάδο και σβήσουν οι παύλες που αναβοσβήνουν στην ένδειξη χρόνου.</li> </ul>
<p><b>Στην ένδειξη χρόνου εμφανίζεται εναλλάξ το F και το 35</b></p>	<p>Η κλειδαριά της πόρτας έχει μπλοκάρει.</p> <ul style="list-style-type: none"> <li>■ Ειδοποιείτε το Miele Service.</li> </ul>

## Τι πρέπει να κάνετε, αν...

### Άνοιγμα πόρτας, αν βουλώσει η έξοδος νερού ή/και διακοπεί το ρεύμα

⚠ Κίνδυνος ηλεκτροπληξίας λόγω τάσης δικτύου.  
Εργασίες καθαρισμού και συντήρησης επιτρέπεται να εκτελούνται μόνο σε συσκευές χωρίς ρεύμα.  
Αποσυνδέστε το πλυντήριο ρούχων από το δίκτυο ηλεκτρικού ρεύματος.

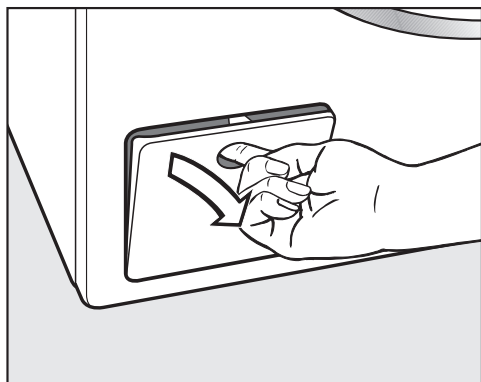

- Ανοίγετε τη θυρίδα του συστήματος αποχέτευσης.

### Μπλοκαρισμένη έξοδος νερού

Όταν η αποχέτευση είναι βουλωμένη, μπορεί να υπάρχει μια μεγαλύτερη ποσότητα νερού (μεγ. 30 λίτρα) στο πλυντήριο.

⚠ Κίνδυνος εγκαύματος από καυτό σαπουνόνερο.  
Αν λίγο πριν πλύνετε με υψηλές θερμοκρασίες, το σαπουνόνερο που βγαίνει είναι καυτό.  
Αδειάζετε το σαπουνόνερο προσεκτικά.

### Άδειασμα κάδου

... σε έκδοση με φίλτρο σαπουνόνερού

- Τοποθετείτε κάτω από τη θυρίδα ένα δοχείο.

Ξεβιδώνετε το φίλτρο, αλλά δεν το αφαιρείτε εντελώς.

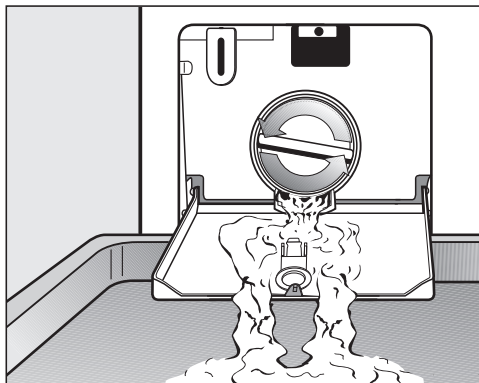

- Ξεβιδώνετε σιγά-σιγά το φίλτρο, μέχρι να τρέξει το νερό.
- Βιδώνετε πάλι το φίλτρο, για να διακόψετε τη ροή του νερού.

### Καθαρισμός φίλτρου

Όταν δεν τρέχει πλέον άλλο νερό:

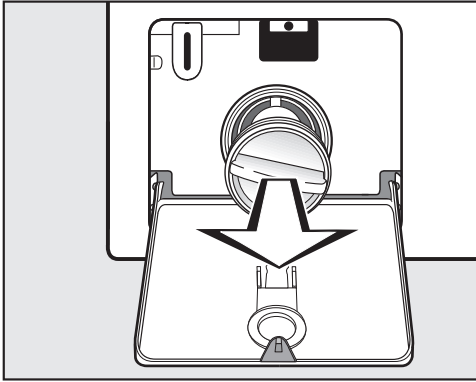

- Ξεβιδώνετε τελείως το φίλτρο και το αφαιρείτε.
- Καθαρίζετε καλά το φίλτρο.

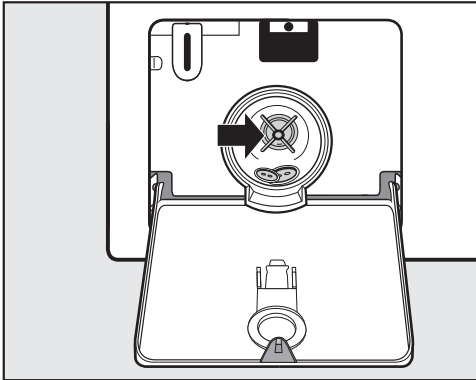

- Ελέγχετε, αν τα πτερύγια της αντλίας αποχέτευσης περιστρέφονται εύκολα.
- Αν χρειάζεται, αφαιρείτε ξένα αντικείμενα (κουμπιά, κέρματα κ.λπ.) και καθαρίζετε τον εσωτερικό χώρο.
- Τοποθετείτε πάλι το φίλτρο στη θέση του και το βιδώνετε σφικτά.

⚠ Πρόκληση ζημιών από διαρροή νερού.

Αν το φίλτρο δεν τοποθετηθεί πάλι και δεν βιδωθεί σωστά, τρέχει νερό από το πλυντήριο.

Τοποθετείτε πάλι το φίλτρο στη θέση του και το βιδώνετε σφικτά.

### Άνοιγμα πόρτας

⚠ Κίνδυνος τραυματισμού εξαιτίας της περιστροφής του κάδο.

Βάζοντας το χέρι σας μέσα σε ένα κάδο που δεν έχει ακόμη σταματήσει να περιστρέφεται, υπάρχει κίνδυνος τραυματισμού.

Πριν βγάλετε τα ρούχα από τον κάδο, ελέγχετε πάντα, αν αυτός είναι ακίνητος.

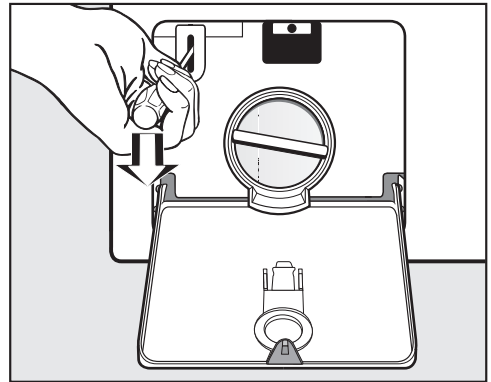

- Ξεκλειδώνετε την πόρτα με τη βοήθεια ενός κατασαβιδιού.
- Ανοίγετε την πόρτα.

### Επικοινωνία σε περίπτωση βλάβης

Για να επισκευαστούν οι βλάβες στη συσκευή σας, τις οποίες δεν μπορείτε να διορθώσετε μόνοι σας, απευθυνθείτε στο κατάστημα από το οποίο αγοράσατε τη συσκευή ή στο Miele Service.

Στην τελευταία σελίδα του παρόντος βιβλίου, θα βρείτε τα τηλέφωνα με τα οποία μπορείτε να επικοινωνήσετε για θέματα Service.

Όταν πρόκειται να καλέσετε το συνεργείο του Miele Service, θα χρειαστεί να αναφέρετε τον τύπο και τον αριθμό της συσκευής σας. Τα δύο αυτά στοιχεία, θα βρείτε στην πινακίδα τύπου.

Η πινακίδα τύπου βρίσκεται στην πάνω πλευρά της πόρτας, όταν την ανοίγετε:

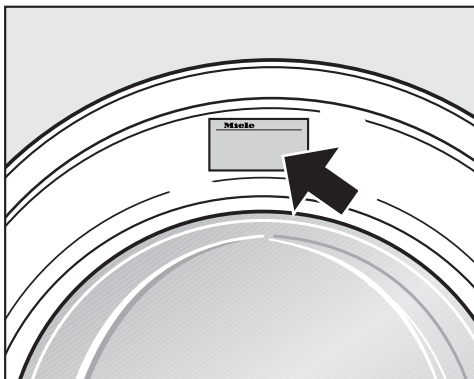

### Βάση δεδομένων EPREL

Από την 1η Μαρτίου 2021 οι πληροφορίες για την επισήμανση της κατανάλωσης ενέργειας και τις απαιτήσεις οικολογικού σχεδιασμού θα διατίθενται στην ευρωπαϊκή βάση δεδομένων προϊόντων (EPREL). Μπορείτε να βρείτε τη βάση δεδομένων προϊόντων στον σύνδεσμο <https://eprel.ec.europa.eu/>. Εδώ θα σας ζητηθεί να δώσετε τον τύπο της συσκευής σας.

Ο τύπος της συσκευής αναγράφεται στην πινακίδα τύπου.

**Miele** Made in xxx  
Mod.: XXXxxx  
M-Nr.: xxxxxxxx Type: XXxx-X  
Nr.:/ xxxxxxxx

### Πρόσθετα εξαρτήματα

Για αυτό το πλυντήριο ρούχων διατίθενται διάφορα πρόσθετα εξαρτήματα, τα οποία μπορείτε να αγοράσετε από τα καταστήματα πώλησης προϊόντων Miele ή από το τμήμα ανταλλακτικών της Miele.



## Πρόσωση

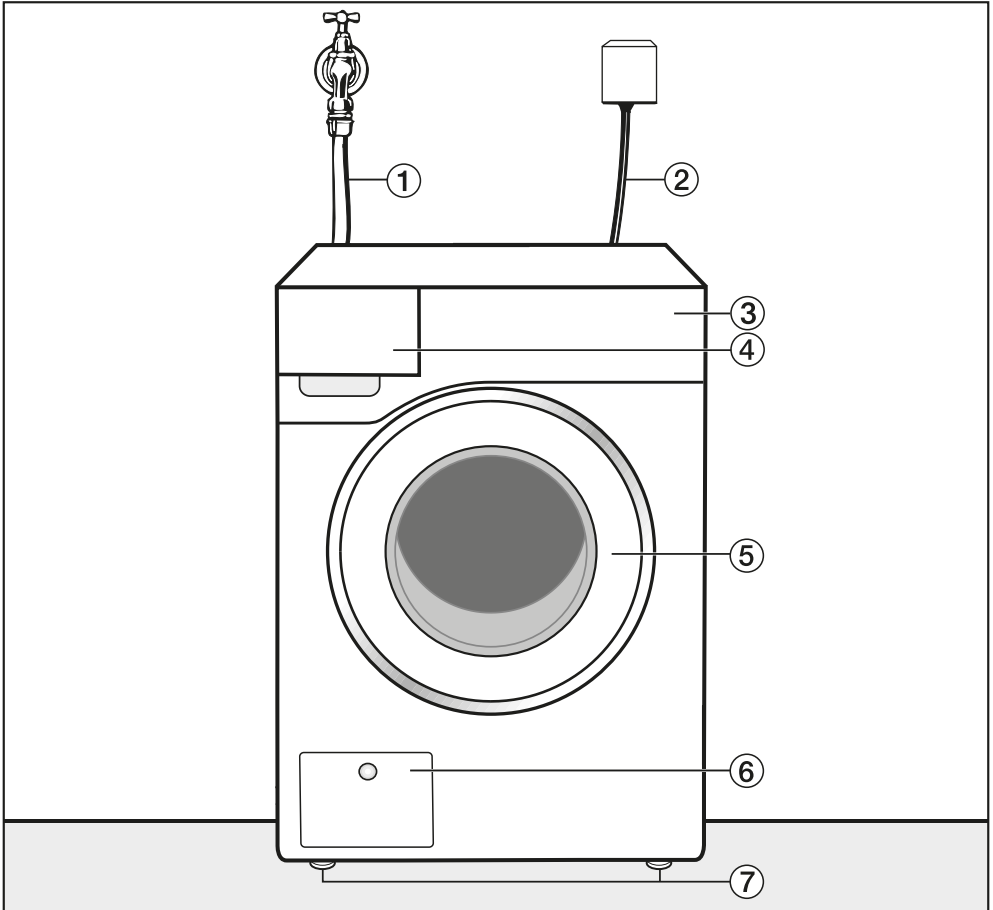

- ① Εύκαμπτος σωλήνας παροχής κρύου νερού
- ② Ηλεκτρική σύνδεση
- ③ Πίνακας χειρισμού
- ④ Θήκη απορρυπαντικού
- ⑤ Πόρτα
- ⑥ Κλαπέτο για φίλτρο αποχέτευσης και αντλία εκροής
- ⑦ Πόδια ρυθμιζόμενου ύψους

# Εγκατάσταση

## Πίσω όψη

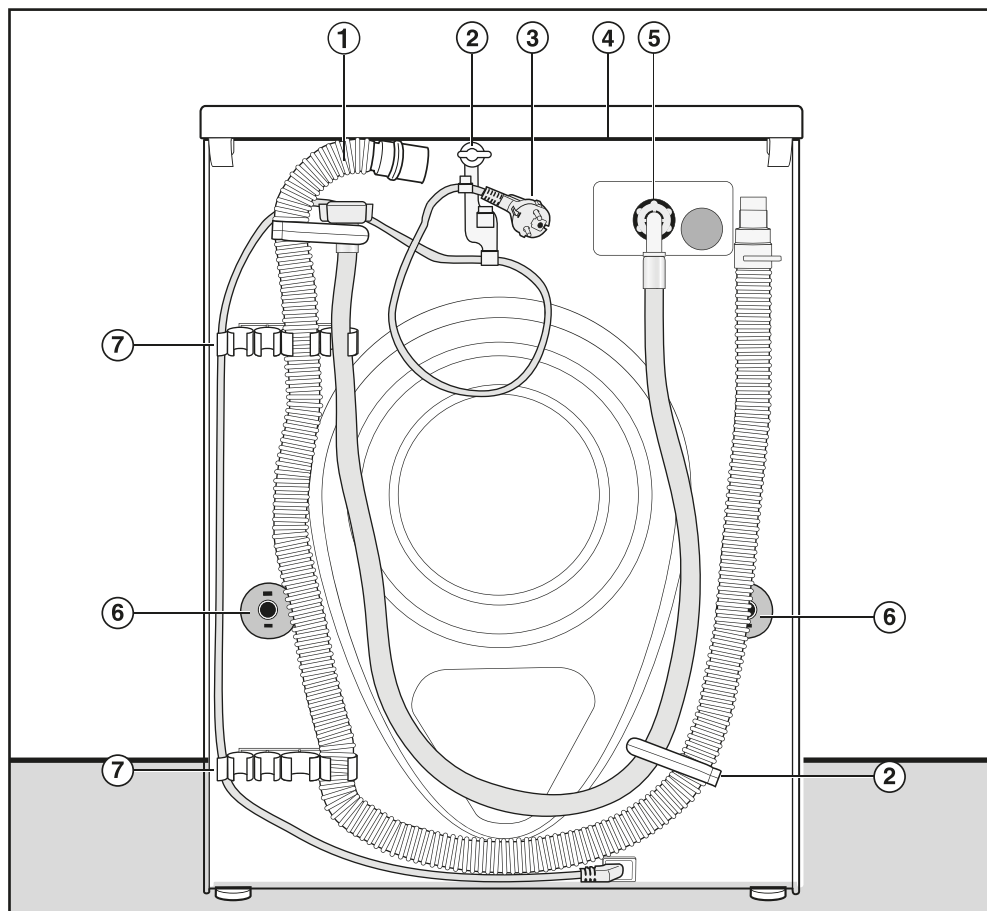

- ① Σωλήνας αποχέτευσης
- ② Στήριγματα μεταφοράς για τους εύκαμπτους σωλήνες παροχής και αποχέτευσης
- ③ Ηλεκτρική σύνδεση
- ④ Εσοχή στο καπάκι, μπορεί να χρησιμοποιηθεί ως λαβή μεταφοράς
- ⑤ Εύκαμπτος σωλήνας παροχής
- ⑥ Περιστρεφόμενες ασφάλειες με ράβδους μεταφοράς
- ⑦ Στήριγματα μεταφοράς για σωλήνα παροχής νερού και σωλήνα αποχέτευσης νερού και στήριγμα για τις ράβδους μεταφοράς, μετά την αφαίρεσή τους

## Δυνατότητες τοποθέτησης

### Πλαϊνή όψη

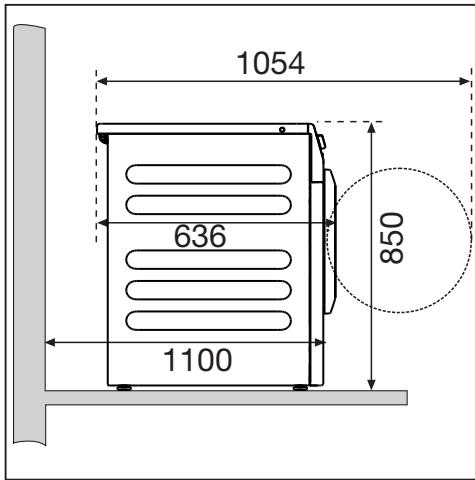

### Κολόνα πλυντήριο-στεγνωτήριο

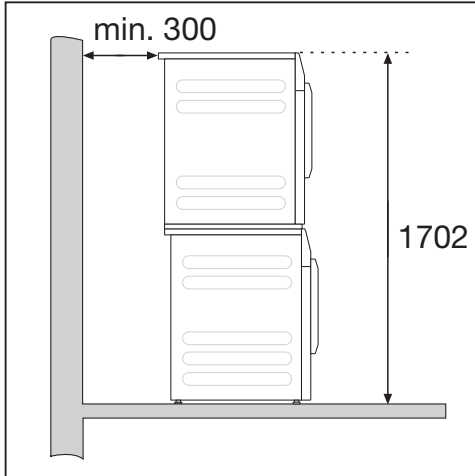

Αν θέλετε να συνδυάσετε το πλυντήριό σας με ένα στεγνωτήριο ρούχων Miele, έχετε τη δυνατότητα να τοποθετήσετε τις συσκευές σε κολόνα. Για τον σκοπό αυτό, απαιτείται ένα συνδετικό σετ (πρόσθετο εξάρτημα).

## Τοποθέτηση βάσης

Το πλυντήριο ρούχων μπορεί να τοποθετηθεί πάνω σε μεταλλική βάση (βάσεις ανοιχτές ή κλειστές, πρόσθετο εξάρτημα Miele) ή πάνω σε μια βάση από μπετόν.

**⚠** Κίνδυνος τραυματισμού λόγω μη ασφαλισμένου πλυντηρίου ρούχων. Αν τοποθετήσετε τη συσκευή πάνω σε βάση, υπάρχει κίνδυνος κατά το στύψιμο να πέσει η συσκευή από τη βάση της. Ασφαλίστε το πλυντήριο ρούχων με το παραδοτέο δίχαλο στήριξης.

## Υποδείξεις για την τοποθέτηση

**⚠** Ζημιές λόγω εισχώρησης υγρασίας. Η υγρασία μπορεί να δημιουργήσει βλάβες στα ηλεκτρικά μέρη της συσκευής. Μην τοποθετείτε τη συσκευή πολύ κοντά ή κατευθείαν πάνω από ανοιχτά σιρόνια δαπέδου ή ανοιχτά αυλάκια αποχέτευσης.

## Εγκατάσταση

### Μεταφέρετε το πλυντήριο ρούχων στο σημείο τοποθέτησης

⚠ Κίνδυνος τραυματισμού λόγω λανθασμένης μεταφοράς.  
Όταν το πλυντήριο ρούχων γέρνει, μπορεί να τραυματιστείτε και να προκαλέσετε ζημιές.  
Προσέχετε να στέκεται σταθερά το πλυντήριο ρούχων κατά τη μεταφορά του.

### Μεταφέρετε το πλυντήριο ρούχων με ένα καρότσι

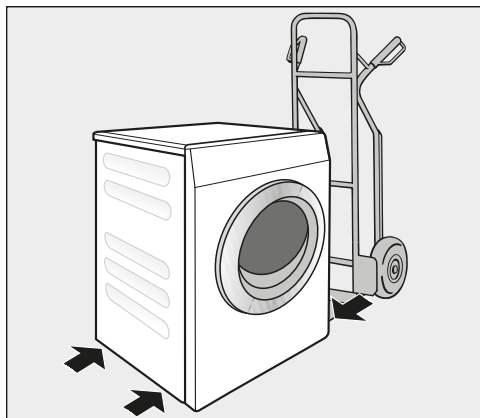

- Μεταφέρετε το πλυντήριο ρούχων με το καρότσι μόνο από το αριστερό ή δεξί πλαϊνό τοίχωμα.

⚠ Ζημιές λόγω εσφαλμένης μεταφοράς.  
Το πίσω και το μπροστινό τοίχωμα του πλυντηρίου ρούχων μπορεί να υποστούν ζημιά κατά τη μεταφορά με ένα καρότσι.  
Μεταφέρετε το πλυντήριο ρούχων με ένα καρότσι, πάντα με το πλάι.

### Μεταφορά του πλυντηρίου στο χώρο τοποθέτησης

Η πίσω προεξοχή στο καπάκι διαθέτει δυνατότητες λαβής για τη μεταφορά.

⚠ Κίνδυνος τραυματισμού λόγω μη σωστά εφαρμοσμένου καπακιού.  
Το πίσω στήριγμα του καπακιού μπορεί να παρουσιάσει ραγίσματα εξαιτίας εξωτερικών παραγόντων. Το καπάκι μπορεί να κοπεί κατά τη μεταφορά.  
Ελέγχετε πριν από τη μεταφορά την προεξοχή στο καπάκι ώστε να στέκεται σταθερά.

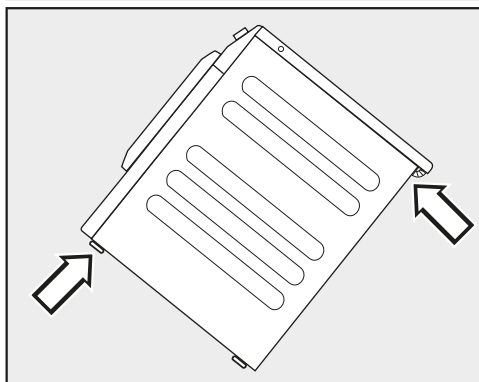

- Μεταφέρετε το πλυντήριο ρούχων από τα μπροστινά πόδια του και την πίσω προεξοχή στο καπάκι.

## Επιφάνεια τοποθέτησης

Η καταλληλότερη επιφάνεια είναι ένα δάπεδο από μπετόν. Ένα δάπεδο από μπετόν σε αντίθεση με ένα ξύλινο δάπεδο ή ένα δάπεδο με «μαλακά» χαρακτηριστικά σπάνια ταλαντεύεται κατά τη διάρκεια του στυψίματος.

- Τοποθετείτε τη συσκευή ευθυγραμμισμένη και σταθερή.
- Αποφεύγετε την τοποθέτησή της σε μαλακά δάπεδα, επειδή η συσκευή ενδέχεται κατά το στύψιμο να παρουσιάσει κραδασμούς.

### Για τοποθέτηση σε δάπεδο από ξύλινες σανίδες:

- Τοποθετήστε το πλυντήριο ρούχων σε μια πλάκα κοντραπλακέ (τουλάχιστον 70 x 60 x 3 εκ). Βιδώνετε την πλάκα με κατά το δυνατό πολλά δοκάρια, και όχι μόνο με τις τάβλες του δαπέδου.

**Χρήσιμη συμβουλή:** Τοποθετήστε το πλυντήριο ρούχων σε μία γωνία του χώρου. Στις γωνίες είναι μεγαλύτερη η σταθερότητα του δαπέδου.

## Αφαίρεση της ασφάλειας μεταφοράς

### Αφαίρεση αριστερής ράβδου μεταφοράς

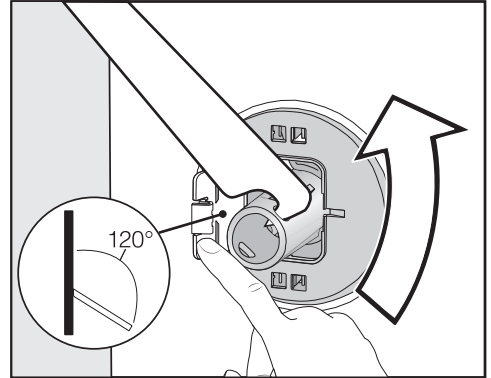

- Πιέζετε το καπάκι προς τα έξω και περιστρέψτε τη ράβδο μεταφοράς με το συνοδευτικό κλειδί κατά 90°.

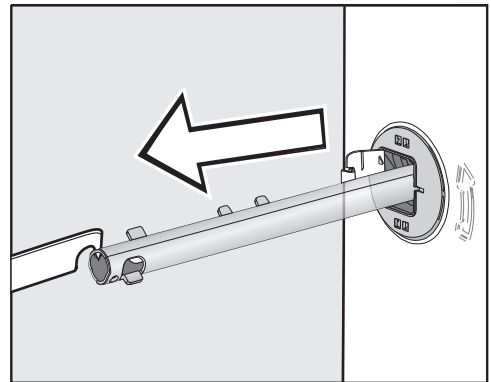

- Αφαιρείτε τη ράβδο μεταφοράς.

# Εγκατάσταση

## Αφαιρείτε τη δεξιά ράβδο μεταφοράς

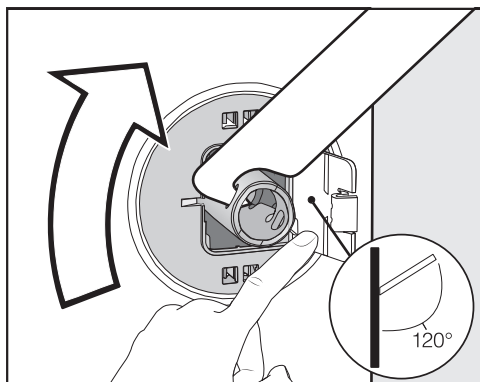

- Πιέζετε το καπάκι προς τα έξω και περιστρέφετε τη ράβδο μεταφοράς με το συνοδευτικό κλειδί κατά  $90^\circ$ .

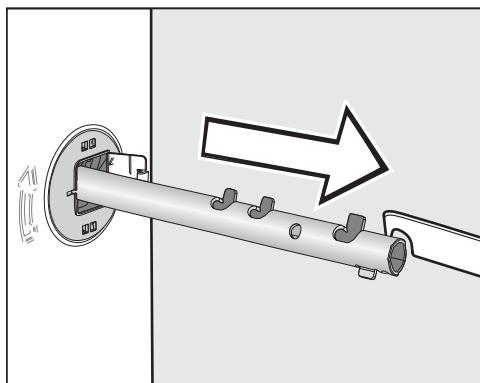

- Αφαιρείτε τη ράβδο μεταφοράς.

## Κλείνετε τις τρύπες

⚠ Κίνδυνος τραυματισμού λόγω αιχμηρών άκρων.  
Βάζοντας το χέρι σε τρύπες από τις οποίες έχει αφαιρεθεί η ασφάλεια μεταφοράς, υπάρχει κίνδυνος τραυματισμού.  
Κλείνετε τις τρύπες από τις οποίες έχει αφαιρεθεί η ασφάλεια μεταφοράς.

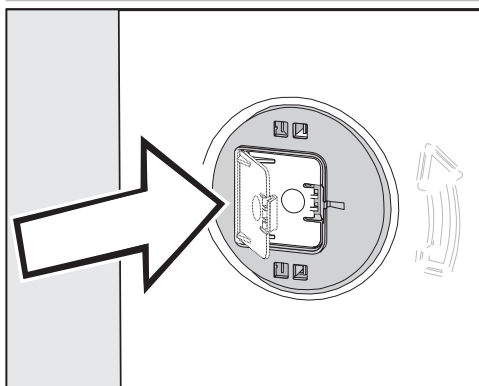

- Κλείνετε πιέζοντας καλά τα καπάκια, μέχρι να πιάσουν.

## Στερέωση των ράβδων μεταφοράς

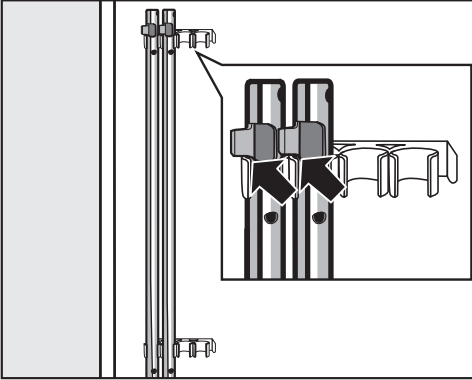

- Στερεώνετε τις ράβδους μεταφοράς στην πλάτη της συσκευής προσέχοντας, ώστε το άνω άγκιστρο να βρίσκεται πάνω από το στήριγμα.

**⚠** Ζημιές λόγω εσφαλμένης μεταφοράς.

Σε περίπτωση μεταφοράς χωρίς ασφάλεια μεταφοράς μπορεί να υποστεί ζημιές το πλυντήριο ρούχων. Φυλάσσετε την ασφάλεια μεταφοράς. Πριν από τη μεταφορά του πλυντηρίου ρούχων (π.χ. σε περίπτωση μετακόμισης) να τοποθετήσετε και πάλι την ασφάλεια μεταφοράς.

## Τοποθέτηση της ασφάλειας μεταφοράς

### Ανοίγετε τα καπάκια

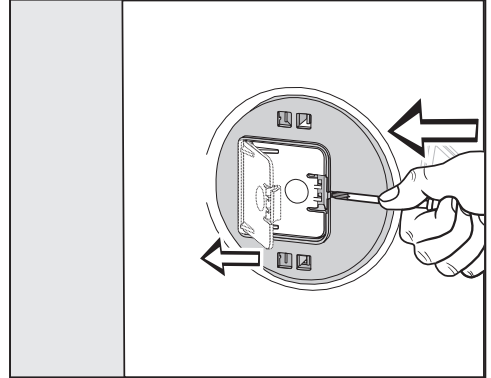

- Πιέζετε με ένα αιχμηρό αντικείμενο, π.χ. ένα στενό κατσαβίδι, το άγκιστρο.

Το καπάκι ανοίγει.

### Τοποθέτηση ράβδων μεταφοράς

- Διεξάγετε την τοποθέτηση με την αντίθετη φορά χειρισμών από την αποσυναρμολόγηση.

**Χρήσιμη συμβουλή:** Ανασηκώστε λίγο τον κάδο, οι ράβδοι μεταφοράς τοποθετούνται ευκολότερα.

## Εγκατάσταση

### Ευθυγράμμιση του πλυντηρίου ρούχων

Για να είναι εγγυημένη η σωστή λειτουργία του πλυντηρίου ρούχων, πρέπει αυτό να είναι ευθυγραμμισμένο και ρυθμισμένο με ακρίβεια πάνω στα τέσσερα πόδια του.

Αν δεν είναι ευθυγραμμισμένο, αυξάνεται η κατανάλωση νερού και ρεύματος και μετακινείται από τη θέση τοποθέτησής του.

### Ρύθμιση και σταθεροποίηση των ποδιών

Η ευθυγράμμιση γίνεται ρυθμίζοντας τα 4 βιδωτά πόδια της συσκευής. Κατά την παράδοση της συσκευής, όλα τα πόδια είναι τελείως βιδωμένα προς τα μέσα.

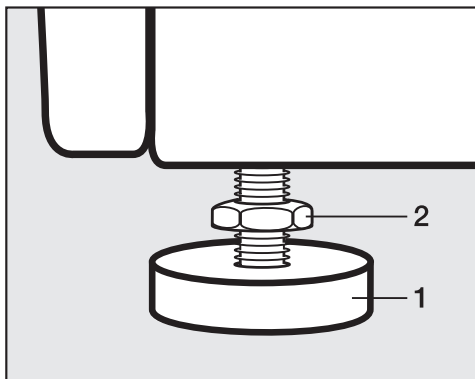

- Ξεβιδώστε το παξιμάδι **2** με το συνοδευτικό κλειδί προς την κατεύθυνση των δεικτών του ρολογιού. Ξεβιδώστε το παξιμάδι **2** μαζί με το πόδι **1**.

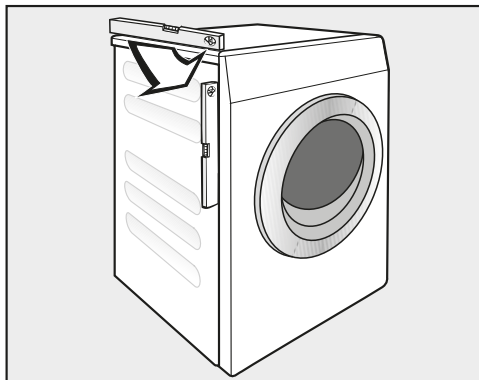

- Ελέγχετε με ένα αλφάδι, αν η συσκευή είναι σε απολύτως κάθετη θέση προς το δάπεδο.
- Κρατήστε σταθερό το πόδι **1** με μία γκαζοτανάλια. Βιδώστε σφιχτά το παξιμάδι **2** και πάλι στο περίβλημα με το συνοδευτικό κλειδί.

⚠ Ζημιές λόγω λανθασμένα ευθυγραμμισμένου πλυντηρίου ρούχων. Σε περίπτωση που τα πόδια δεν έχουν σφίξει υφίσταται ο κίνδυνος να μετακινηθεί το πλυντήριο από τη θέση του. Βιδώνετε τα 4 παξιμάδια των ποδιών σφιχτά προς το περίβλημα της συσκευής. Ελέγχετε επίσης και τη σταθερότητα των ποδιών που δεν ξεβιδώσατε κατά την ευθυγράμμιση.

### Τοποθέτηση κάτω από πάγκο εργασίας

⚠ Κίνδυνος ηλεκτροπληξίας από ανοιχτά καλώδια  
Όταν είναι ξεμονταρισμένο το καπάκι μπορείτε να αγγίξετε μέρη από τα οποία διέρχεται ηλεκτρικό ρεύμα. Μην ξεμοντάρετε το καπάκι του πλυντηρίου ρούχων.

Αυτή η συσκευή μπορεί να τοποθετηθεί εξ ολοκλήρου (με το καπάκι) κάτω από πάγκο εργασίας με επαρκές ύψος.



## Δίχαλο στήριξης για βάση

Το δίχαλο στήριξης εμποδίζει το πλυντήριο να πέσει από τη βάση κατά τη λειτουργία.

Η στερέωση με τη βοήθεια του δίχαλου στήριξης προορίζεται μόνο για βάση από μπετόν. Η βάση πρέπει να είναι λεία και οριζόντια. Το υπόβαθρο της βάσης πρέπει να μπορεί να αντέξει τις υλικές επιβαρύνσεις.

Ελέγξτε πριν από τη συναρμολόγηση αν η βάση ικανοποιεί τις ελάχιστες διαστάσεις.

Ύψος: 6 cm  
Πλάτος: 60 cm  
Βάθος: 65 cm

## Τοποθέτηση δίχαλου στήριξης



Κίνδυνος τραυματισμού λόγω αιχμηρών ακμών.

Το δίχαλο στήριξης έχει αιχμηρές ακμές. Ενδέχεται να κοπείτε στις ακμές.

Πιάστε προσεκτικά το δίχαλο στήριξης.

Φοράτε γάντια κατά την εγκατάσταση του δίχαλου στήριξης.

Τα μπροστινά πέλματα της συσκευής πρέπει να προεξέχουν κατά τουλάχιστον 3 mm. Το πλυντήριο πρέπει να είναι ήδη ευθυγραμμισμένο (βλ. κεφάλαιο «Εγκατάσταση», ενότητα «Ευθυγράμμιση πλυντηρίου»)

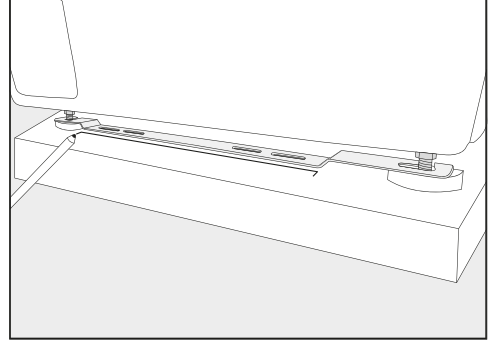

- Τοποθετήστε το δίχαλο στήριξης στα μπροστινά πέλματα της συσκευής.
- Σχεδιάστε με ένα μολύβι τη θέση της μπροστινής ακμής του δίχαλου στήριξης.
- Αφαιρέστε ξανά το δίχαλο στήριξης από τα πέλματα της συσκευής.
- Μετατοπίστε προσεκτικά το πλυντήριο, μέχρι να έχετε επαρκή χώρο για τη συναρμολόγηση του δίχαλου στήριξης.

## Εγκατάσταση

### Συναρμολόγηση δίχαλου στήριξης

- Τοποθετήστε το δίχαλο στήριξης στο σημάδι επάνω στη βάση.
- Σημειώστε στο κέντρο κάθε μίας από τις δύο εξωτερικές διαμήκειες οπές μια κουκκίδα για τις οπές προς διάτρηση.
- Ανοίξτε 2 οπές (8 mm) βάθους περ. 55 mm.
- Τοποθετήστε τα ούπα στις οπές.

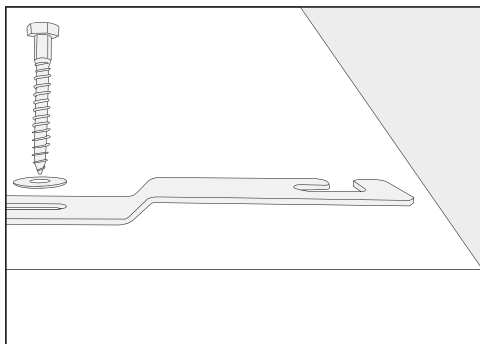

- Συναρμολογήστε το δίχαλο στήριξης με τις εξαγωνικές βίδες και τις υποθεματικές ροδέλες.

Μην σφίξετε ακόμα τις βίδες για να μπορεί να μετατοπιστεί πλευρικά το δίχαλο στήριξης.

### Στερέωση πλυντηρίου με δίχαλο στήριξης

- Ωθήστε το πλυντήριο πίσω στο τοποθετημένο δίχαλο στήριξης.

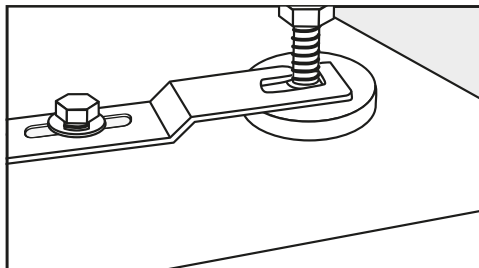

- Περάστε τα πέλματα της συσκευής ανάμεσα στο πέλμα και το κόντρα παξιμάδι στα ανοίγματα του δίχαλου στήριξης.
- Ωθήστε το δίχαλο στήριξης μέχρι τέρμα προς τα δεξιά.
- Σφίξτε τις εξαγωνικές βίδες με κλειδί.

Το πλυντήριο έχει στερεωθεί στο δίχαλο στήριξης.

## Υδραυλική σύνδεση

### Μόνο για τη Γερμανία

Για την προστασία του πόσιμου νερού, ανάμεσα στη βρύση και τη σύνδεση παροχής νερού του πλυντηρίου ρούχων πρέπει να υπάρχει τοποθετημένη βαλβίδα αντεπιστροφής. Σε μια οικιακή εγκατάσταση από εξειδικευμένο τεχνικό, οι ειδικά προβλεπόμενες συνδέσεις (π.χ. γωνιακή βαλβίδα) είναι ήδη εξοπλισμένες με αυτήν τη διάταξη ασφαλείας. Βεβαιωθείτε ότι και η δική σας οικιακή εγκατάσταση περιέχει βαλβίδα αντεπιστροφής.

Σε περίπτωση χρήσης πρόσθετης βαλβίδας αντεπιστροφής, τηρήστε τη σειρά που ακολουθεί:

1. Στερεώστε τη βαλβίδα αντεπιστροφής στη σύνδεση παροχής νερού.
2. Στερεώστε τον εύκαμπτο σωλήνα παροχής νερού στη βαλβίδα αντεπιστροφής.

 Κίνδυνος για την υγεία και κίνδυνος πρόκλησης ζημιών από ακάθαρτο εισερχόμενο νερό.

Η ποιότητα του νερού εισροής πρέπει να ανταποκρίνεται στον κανονισμό περί πόσιμου νερού της εκάστοτε χώρας στην οποία λειτουργεί το πλυντήριο ρούχων.

Να συνδέετε το πλυντήριο ρούχων πάντα σε κρύο πόσιμο νερό.

### Σύνδεση κρύου νερού

Η πίεση ροής του νερού πρέπει να είναι τουλάχιστον 100 kPa και δεν επιτρέπεται να ξεπερνά τα 1.000 kPa υπερπίεση. Αν η πίεση είναι μεγαλύτερη από 1.000 kPa, θα πρέπει να τοποθετηθεί μια βαλβίδα μείωσης πίεσης.

Για τη σύνδεση είναι απαραίτητη μια βάνα νερού με σπείρωμα 3/4". Αν δεν υπάρχει αυτή η βάνα νερού, θα πρέπει η σύνδεση στην παροχή νερού να γίνει μόνο από εγκεκριμένο υδραυλικό.

Η βιδωτή σύνδεση υπόκειται στην πίεση της σύνδεσης παροχής νερού. Ελέγξτε τη στεγανότητα της σύνδεσης, ανοίγοντας αργά τη βρύση. Αν χρειάζεται, διορθώστε την εφαρμογή της φλάντζας και τον βιδωτό σύνδεσμο.

Ο εύκαμπτος σωλήνας παροχής για κρύο νερό δεν είναι κατάλληλος για σύνδεση παροχής ζεστού νερού.

# Εγκατάσταση

## Συντήρηση

Σε περίπτωση αντικατάστασης, χρησιμοποιείτε μόνο τους αυθεντικούς σωλήνες Miele με αντοχή πίεσης πάνω από 7.000 kPa.

Για την προστασία των βαλβίδων εισόδου νερού υπάρχει ένα φίλτρο στο ελεύθερο άκρο του σωλήνα παροχής νερού και ένα φίλτρο στην υποδοχή. Τα φίλτρα δεν επιτρέπεται να αφαιρούνται.

## Εξαρτήματα προέκτασης σωλήνων

Ως πρόσθετα εξαρτήματα, μπορείτε να προμηθευτείτε από τα καταστήματα πώλησης προϊόντων Miele ή από το τμήμα ανταλλακτικών της Miele σωλήνες μήκους 2,5 m ή 4,0 m.

## Αποχέτευση νερού

### Αντλία αποχέτευσης

Το νερό της πλύσης αδειάζει από το πλυντήριο μέσω μιας αντλίας με ανυψωτική δύναμη 1 μέτρο. Για να μην παρεμποδίζεται η έξοδος του νερού, θα πρέπει ο σωλήνας να είναι τοποθετημένος χωρίς τσακίσεις. Μία καμπύλη (αξεσουάρ) μπορεί να τοποθετηθεί στην άκρη του σωλήνα.

### Δυνατότητες αποχέτευσης νερού

1. Συνδέετε το σωλήνα σε πλαστικό σωλήνα αποχέτευσης με λαστικένιο κολλάρο (δεν είναι απαραίτητο σιφόνι).
2. Συνδέετε το σωλήνα σε νιπτήρα με πλαστικό κομμάτι βιδωτού σωλήνα σύνδεσης.
3. Τοποθετείτε την έξοδο νερού σε αποχέτευση δαπέδου.

Αν είναι απαραίτητο, το μήκος του σωλήνα μπορεί να αυξηθεί μέχρι και 5 μέτρα. Εξαρτήματα θα βρείτε στα καταστήματα πώλησης προϊόντων Miele ή στο τμήμα ανταλλακτικών της Miele.

Για ύψη εξαγωγής του νερού πάνω από 1 μέτρο (το ανώτερο 1,6 μ.) μπορείτε να προμηθευτείτε από το τμήμα ανταλλακτικών της Miele μια αντλία αποχέτευσης ως ανταλλακτικό.

## Ηλεκτρική σύνδεση

Η περιγραφή ισχύει για πλυντήρια ρούχων με φις και για πλυντήρια ρούχων χωρίς φις.

Για πλυντήρια ρούχων με φις ισχύει:

- Το πλυντήριο ρούχων είναι εξοπλισμένο και έτοιμο για να συνδεθεί.
- Πρέπει να έχετε πάντα πρόσβαση στο φις του καλωδίου της συσκευής, έτσι ώστε να μπορείτε να αποσυνδέσετε οποιαδήποτε στιγμή τη συσκευή από το ηλεκτρικό δίκτυο.

 Ζημιές λόγω λανθασμένης τάσης σύνδεσης.

Για την ηλεκτρική ισχύ και την αντίστοιχη ηλεκτρική ασφάλεια, ενημερώνεστε από την πινακίδα τύπου της συσκευής.

Συγκρίνετε προσεκτικά τα στοιχεία της πινακίδας με τα στοιχεία του ηλεκτρικού σας δικτύου.

Η σύνδεσή του πρέπει να γίνει σύμφωνα με τους κανονισμούς ηλεκτρικής ασφάλειας VDE 0100 ή σύμφωνα με τις εθνικές και τοπικές διατάξεις σε μία μόνιμη ηλεκτρική εγκατάσταση.

Μη συνδέετε τη συσκευή σε μπαλαντέζα ή πολύπριζο, για να αποφύγετε τη συσσώρευση μεγάλου δυναμικού ηλεκτρισμού και τον κίνδυνο φωτιάς.

Αν προβλέπεται μόνιμη σύνδεση, θα πρέπει στην εγκατάσταση να υπάρχει σύστημα διαχωρισμού για κάθε πόλο. Σαν σύστημα διαχωρισμού ισχύουν διακόπτες με άνοιγμα επαφής πάνω από 3 κιλστ. Στο σύστημα αυτό συγκαταλέγονται, π.χ. διακόπτες LS, ασφάλειες και ρελέ (IEC/EN 60947). Αυτή η σύνδεση επιτρέπεται να γίνει μόνο από ειδικό διπλωματούχο ηλεκτροτεχνίτη.

Τα συνδετικά φις και τα συστήματα διαχωρισμού θα πρέπει να είναι ανά πάσα στιγμή προσβάσιμα.

 Κίνδυνος ηλεκτροπληξίας λόγω τάσης δικτύου.

Εάν το πλυντήριο ρούχων αποσυνδεθεί από το δίκτυο, πρέπει το σημείο διαχωρισμού να καταστεί ασφαλές έναντι ακούσιας επανενεργοποίησης. Φροντίστε ώστε το σύστημα διαχωρισμού να κλειδώνει ή το σημείο διαχωρισμού να τελεί πάντα υπό επιτήρηση.

Για μια νέα σύνδεση, αλλαγή στην υπάρχουσα σύνδεση ή έλεγχο της γείωσης, συμπεριλαμβανομένου και του ελέγχου της σωστής ασφάλειας, πρέπει πάντα να απευθύνεστε σε έναν εγκεκριμένο ή διπλωματούχο ηλεκτροτεχνίτη διότι αυτός γνωρίζει τις κατά χώρα ισχύουσες προδιαγραφές και τις απαιτήσεις της Εταιρίας παροχής ηλεκτρικής ενέργειας.

Τηρήστε τις οδηγίες μεταγωγής στο συνοδευτικό έγγραφο, εάν το πλυντήριο ρούχων πρέπει να μεταβεί σε άλλο είδος τάσης. Η μετατροπή αυτή επιτρέπεται να γίνει μόνο από εξουσιοδοτημένο ειδικευμένο τεχνικό ή το Miele Service.

Η Miele συνιστά: Εγκαταστήστε κατάλληλης προστατευτικές διατάξεις (επιτηρητές, σταθεροποιητές τάσης, συστήματα αδιάλειπτης τροφοδότησης ισχύος κ.λπ.) στην εσωτερική ηλεκτρική σας εγκατάσταση, ώστε να προλαμβάνεται η πρόκληση ζημιών ή η εμφάνιση ανωμαλιών στη λειτουργία των συσκευών σας.

## Τεχνικά χαρακτηριστικά

Ύψος	850 mm
Πλάτος	596 mm
Πλάτος (συσσκευές με ανοξείδωτο καπάκι)	605 mm
Βάθος	636 mm
Βάθος με ανοιγμένη πόρτα	1.054 mm
Βάρος	περίπου 100 kg
Μέγιστη επιβάρυνση δαπέδου κατά τη λειτουργία	3000 Newton
Χωρητικότητα	8,0 kg στεγνά ρούχα
Τάση σύνδεσης	βλ. πινακίδα τύπου στην πίσω πλευρά της συσκευής
Τιμή σύνδεσης	βλ. πινακίδα τύπου στην πίσω πλευρά της συσκευής
Ασφάλεια	βλ. πινακίδα τύπου στην πίσω πλευρά της συσκευής
A-σταθμισμένη στάθμη ηχητικής πίεσης εκπομπής στη θέση εργασίας $L_{pa}$ κατά EN ISO 11204/11203	< 70 dB re 20 $\mu$ Pa
Ελάχιστη πίεση ροής νερού	100 kPa (1 bar)
Μέγιστη πίεση ροής νερού	1.000 kPa (10 bar)
Μήκος σωλήνα παροχής	1,55 m
Μήκος σωλήνα αποχέτευσης	1,50 m
Μήκος καλωδίου σύνδεσης	2,00 m
Εφαρμογή προτύπων για την ασφάλεια των προϊόντων	κατά EN 50571, EN 60335
Σήματα πιστοποίησης	βλ. πινακίδα τύπου
Κατανάλωση ισχύος στην κατάσταση απενεργοποίησης	0,40 W

### Δήλωση πιστότητας

Δια της παρούσης η εταιρεία Miele δηλώνει ότι αυτό το πλυντήριο ρούχων ανταποκρίνεται στην οδηγία 2014/53/EU.

Το πλήρες κείμενο της Δήλωσης Πιστότητας της Ευρωπαϊκής Ένωσης είναι διαθέσιμο μέσω internet στις διευθύνσεις που ακολουθούν:

- Προϊόντα, λήψη, στη διεύθυνση [www.miele.gr](http://www.miele.gr)
- Service, ζήτηση πληροφοριών, οδηγίες χρήσης, στη διεύθυνση [www.miele.gr/domestic/customer-information-385.htm](http://www.miele.gr/domestic/customer-information-385.htm) με εισαγωγή της ονομασίας του προϊόντος ή του αριθμού κατασκευής

## Στοιχεία καταναλώσεων

Προγράμματα	Φορτίο kg	Ενέργεια kWh	Νερό Λίτρα	Διάρκεια ώρες:λεπτά	Θερμοκρασία <sup>1</sup> °C	Υπολειπόμενη υγρασία %	Ταχύτητα πε- ριστροφής σ.α.λ.
ECO 40-60*	8,0	0,670	62,5	3:39	37	52,90	1400
	4,0	0,380	53,0	2:48	29	50,90	1400
	2,0	0,195	28,3	2:29	25	57,40	1400
Ανθεκτικά/Χρωματιστά	8,0	1,300	52,0	1:19	57	49,00	1400
	20 <sup>2</sup>	0,200	52,0	1:19	20	49,00	1400
Ευαίσθητα	4,0	0,260	42,0	0:54	30	30,00	1200
Express	3,5	0,300	30,0	0:20	26	60,00	1400

\* Πρόγραμμα ελέγχου για την τήρηση της νομοθεσίας της ΕΕ σχετικά με τον οικολογικό σχεδιασμό 2019/2023 και την ενεργειακή επισήμανση σύμφωνα με τον Κανονισμό αρ. 2019/2014

<sup>1</sup> Μέγιστη επιτεύξιμη θερμοκρασία στα ρούχα κατά την κύρια πλύση.

<sup>2</sup> Πρόγραμμα 20°C για λίγο λερωμένα βαμβακερά ρούχα.

Τα στοιχεία κατανάλωσης ενδέχεται να παρουσιάζουν απόκλιση ανάλογα με την πίεση νερού, τη σκληρότητα νερού, τη θερμοκρασία νερού παροχής, τη θερμοκρασία περιβάλλοντος, το είδος και το βάρος των ρούχων, τις αυξομειώσεις της τάσης στο ηλεκτρικό δίκτυο και τις επιλεγμένες πρόσθετες λειτουργίες.



Με τις λειτουργίες προγραμματισμού μπορείτε να προγραμματίσετε το ηλεκτρονικό σύστημα του πλυντηρίου ρούχων έτσι ώστε να λειτουργεί σύμφωνα με τις εκάστοτε απαιτήσεις σας. Έχετε τη δυνατότητα τώρα να αλλάξετε τις λειτουργίες προγραμματισμού.

Ο προγραμματισμός επιτυγχάνεται σε 9 βήματα (1, 2, 3 ... 9) με τη βοήθεια των πλήκτρων αφής.

## Άνοιγμα επιπέδου προγραμματισμού

### Προϋπόθεση:

- Το πλυντήριο ρούχων είναι ενεργοποιημένο και ο επιλογέας προγραμμάτων βρίσκεται σε ένα πρόγραμμα πλύσης.
- Η πόρτα του πλυντηρίου ρούχων είναι ανοιχτή.

- 1 Πατήστε το πλήκτρο αφής *Έναρξη/Προσθήκη ρούχων* παρατεταμένα όσο εκτελούνται τα βήματα 2-3.
- 2 Κλείστε την πόρτα του πλυντηρίου ρούχων.
- 3 Περιμένετε μέχρι το πλήκτρο αφής *Έναρξη/Προσθήκη ρούχων* να ανάψει σταθερά...
- 4 ...και έπειτα αφήστε το πλήκτρο αφής *Έναρξη/Προσθήκη ρούχων*.

Στην ένδειξη χρόνου ανάβει μετά από μερικά δευτερόλεπτα P11.

## Επιλογή λειτουργίας προγραμματισμού

Ο αριθμός της λειτουργίας προγραμματισμού εμφανίζεται στην ένδειξη χρόνου με το P σε συνδυασμό με έναν αριθμό: π.χ. P11.

- 5 Πατώντας το πλήκτρο αφής > ή < επιλέξετε σταδιακά την επόμενη ή την προηγούμενη λειτουργία προγραμματισμού:

Λειτουργίες προγραμματισμού	
P11	Διάρκεια βομβητή
P12	Βομβητής
P13	Ήχος πλήκτρων
P14	Κωδικός PIN
P22	Συμπεριφορά απενεργοποίησης πίνακα χειρισμού
P24	Μνήμη
P26	Επιπλέον χρόνος πρόπλυσης
P28	Προστατευτική πλύση
P29	Μείωση θερμοκρασίας
P32	Μέγιστη στάθμη νερού ξεβγάλματος
P33	Ανάμιξη με κρύο
P34	Προστασία από το τσαλάκωμα
P49	Χαμηλή πίεση νερού
P62	Φωτεινότητα πεδίων μειωμένη
P63	Ήχος χαιρετισμού
P90	Ώρες λειτουργίας
P97*	Τηλεχειρισμός
P98*	SmartGrid
P99*	RemoteUpdate
P00	Εργοστασιακή ρύθμιση

\* ορατό μόνο μετά τη σύνδεση στο δίκτυο

- 6 Επιβεβαιώστε την επιλεγμένη λειτουργία προγραμματισμού με το πλήκτρο αφής *Έναρξη/Προσθήκη ρούχων*.

# Λειτουργίες προγραμματισμού

## Επεξεργασία και αποθήκευση λειτουργίας προγραμματισμού

Μπορείτε είτε να ενεργοποιήσετε και να απενεργοποιήσετε μια λειτουργία προγραμματισμού, είτε να ορίσετε διάφορες επιλογές.

- 7 Πατήστε το πλήκτρο αφής  $>$  ή  $<$  για να ενεργοποιήσετε ή να απενεργοποιήσετε μια λειτουργία προγραμματισμού ή να ορίσετε μια επιλογή.

Λειτουργία προγραμματισμού	Πιθανή επιλογή				
	-00	-01	-02	-03	-04 έως -07
P11		•	•		
P12	•	•	•		
P13	•	•	•		
P14	•	•			
P22	•	•			
P24	•	•			
P26	•	•	•	•	
P28	•	•			
P29	•	•			
P32	•	•			
P33	•	•			
P34	•	•			
P49	•	•			
P62		•	•	•	•
P63	•	•			
P97	•	•			
P98	•	•			
P99	•	•			
P00	•	•			

- 8 Επιβεβαιώστε την επιλεγμένη επιλογή με το πλήκτρο αφής *Έναρξη/Διακοπή*.

Έπειτα ανάβει πάλι ο αριθμός της λειτουργίας προγραμματισμού, π.χ. P11.

## Έξοδος από το επίπεδο προγραμματισμού

- 9 Στρέψτε τον επιλογέα προγραμμάτων στη θέση  $\odot$ .

Ο προγραμματισμός αποθηκεύεται μόνιμα. Μπορείτε να αλλάξετε τον προγραμματισμό και πάλι οποιαδήποτε στιγμή.

## P11 Διάρκεια βομβητή

Ο βομβητής σας ενημερώνει με ένα ηχητικό σήμα για τη λήξη του προγράμματος. Μπορείτε να ορίσετε τη διάρκεια ήχου του βομβητή.

### Επιλογή

- 01 = Ο βομβητής ηχεί 3 φορές στη λήξη του προγράμματος.  
-02 = Ο βομβητής ηχεί μέχρι την αυτόματη απενεργοποίηση του πλυντηρίου ρούχων (έως 1 ώρα).

## P12 Βομβητής

Ο βομβητής σας ενημερώνει με ένα ηχητικό σήμα για τη λήξη του προγράμματος.

### Επιλογή

- 00 = Ο βομβητής είναι απενεργοποιημένος.  
-01 = Ως προς την ένταση, ο βομβητής είναι ενεργοποιημένος στη ρύθμιση κανονικά.  
-02 = Ως προς την ένταση, ο βομβητής είναι ενεργοποιημένος στη ρύθμιση δυνατά.

## P13 Ήχος πλήκτρων

Το πάτημα των πλήκτρων αφής επιβεβαιώνεται με ένα ηχητικό σήμα.

### Επιλογή

- 00 = Ο ήχος πλήκτρων είναι απενεργοποιημένος
- 01 = Ως προς την ένταση, ο ήχος πλήκτρων είναι ενεργοποιημένος στη ρύθμιση κανονικά
- 02 = Ως προς την ένταση, ο ήχος πλήκτρων είναι ενεργοποιημένος στη ρύθμιση δυνατά

## P14 Κωδικός PIN

Ο κωδικός PIN προστατεύει το πλυντήριο ρούχων σας από τη χρήση από τρίτους.

Όταν είναι ενεργοποιημένος ο κωδικός PIN, μετά την έναρξη λειτουργίας πρέπει να εισαγάγετε τον κωδικό PIN για να λειτουργήσει η συσκευή.

### Επιλογή

- 00 = Ο κωδικός είναι απενεργοποιημένος
- 01 = Ο κωδικός είναι ενεργοποιημένος

## Χειρισμός πλυντηρίου ρούχων με κωδικό PIN

Ο κωδικός PIN είναι το **125** και δεν μπορεί να αλλάξει.

- Θέστε το πλυντήριο ρούχων σε λειτουργία.

Στην ένδειξη χρόνου εμφανίζεται 0 \_\_ και τα πλήκτρα αφής > και < ανάβουν.

- Πατήστε μία φορά το πλήκτρο αφής >.

Στην ένδειξη χρόνου εμφανίζεται 1 \_\_.

- Επιβεβαιώστε τον αριθμό με το πλήκτρο αφής Έναρξη/Προσθήκη ρούχων.

Το πρώτο ψηφίο αποθηκεύτηκε και τώρα μπορείτε να καταχωρίσετε το δεύτερο ψηφίο με τη βοήθεια των πλήκτρων αφής > και <.

- Πληκτρολογήστε το δεύτερο και το τρίτο ψηφίο και επιβεβαιώστε τα ψηφία με το πλήκτρο αφής Έναρξη/Προσθήκη ρούχων.

Το κλειδωμα λειτουργίας ανεστάλη και μπορείτε να επιλέξετε και να ξεκινήσετε ένα πρόγραμμα πλύσης.

## P22 Συνθήκη απενεργοποίησης πίνακα χειρισμού

Για εξοικονόμηση ενέργειας η ένδειξη χρόνου και τα πλήκτρα αφής σκοτεινιάζουν μετά από 10 λεπτά και μόνο το πλήκτρο αφής Έναρξη/Προσθήκη ρούχων αναβοσβήνει.

### Επιλογή

- 00 = OFF  
Η ένδειξη χρόνου και τα πλήκτρα αφής δεν σκοτεινιάζουν, όταν το πλυντήριο είναι σε λειτουργία.

- 01 = ON  
Μετά από 10 λεπτά η ένδειξη χρόνου και τα πλήκτρα αφής σκοτεινιάζουν, εφόσον έχει πραγματοποιηθεί η έναρξη προγράμματος.

Ωστόσο, μόλις παρέλθει ο χρόνος προεπιλογής έναρξης, στη λήξη του προγράμματος ή στη λήξη της φάσης προστασίας από το τσαλάκωμα, η ένδειξη χρόνου και τα πλήκτρα αφής ενεργοποιούνται για 10 λεπτά κάθε φορά.

# Λειτουργίες προγραμματισμού

## P24 Μνήμη

Το πλυντήριο ρούχων αποθηκεύει τις πιο πρόσφατες επιλεγμένες ρυθμίσεις ενός προγράμματος πλύσης (θερμοκρασία, αριθμός στροφών και κάποιες πρόσθετες λειτουργίες) μετά την έναρξη του προγράμματος.

Αν επιλεγεί εκ νέου το πρόγραμμα πλύσης, το πλυντήριο ρούχων εμφανίζει τις αποθηκευμένες ρυθμίσεις.

### Επιλογή

- 00 = Η μνήμη είναι απενεργοποιημένη
- 01 = Η μνήμη είναι ενεργοποιημένη

## P26 Επιπλέον χρόνος πρόπλυσης για «Βαμβακερά»

Αν έχετε ιδιαίτερες απαιτήσεις από την πρόπλυση, μπορείτε να παρατείνετε τον χρόνο πρόπλυσης.

### Επιλογή

- 00 = χωρίς παράταση χρόνου πρόπλυσης
- 01 = + 6 λεπτά παράταση χρόνου πρόπλυσης
- 02 = + 9 λεπτά παράταση χρόνου πρόπλυσης
- 03 = + 12 λεπτά παράταση χρόνου πρόπλυσης

## P28 Προστατευτική πλύση

Με ενεργοποιημένη την προστατευτική πλύση η κίνηση του κάδου μειώνεται. Έτσι, τα ελαφρά λερωμένα ρούχα πλένονται πιο ήπια.

Η προστατευτική πλύση μπορεί να τεθεί σε λειτουργία στα προγράμματα *Βαμβακερά* και *Easy Care*.

### Επιλογή

- 00 = Η προστατευτική πλύση είναι απενεργοποιημένη
- 01 = Η προστατευτική πλύση είναι ενεργοποιημένη

## P29 Μείωση θερμοκρασίας

Σε περιοχές με υψόμετρο το νερό έχει χαμηλότερο σημείο ζέσης. Η Miele συνιστά σε υψόμετρο 2.000 m και άνω να ενεργοποιείτε τη μείωση θερμοκρασίας για να αποφεύγετε το «βράσιμο του νερού».

### Επιλογή

- 00 = Η μείωση θερμοκρασίας είναι απενεργοποιημένη
- 01 = Η μείωση θερμοκρασίας είναι ενεργοποιημένη

## P32 Μέγιστη στάθμη νερού ξεβγάλματος

Η στάθμη νερού κατά το ξεβγάλμα μπορεί ανά πάσα στιγμή να ρυθμιστεί στη μέγιστη τιμή.

Αυτή η λειτουργία είναι σημαντική για άτομα με αλλεργίες, για να μπορεί να επιτευχθεί ένα πολύ καλό αποτέλεσμα πλύσης. Η κατανάλωση νερού αυξάνεται.

### Επιλογή

- 00 = Η μέγιστη στάθμη νερού ξεβγάλματος έχει απενεργοποιηθεί
- 01 = Το μέγιστο επίπεδο ξεβγάλματος έχει ενεργοποιηθεί

### P33 Ανάμιξη με κρύο

Στο τέλος της κύριας πλύσης εισέρχεται πρόσθετο νερό στον κάδο, για να μειωθεί η θερμοκρασία του νερού πλύσης.

Η ανάμιξη με κρύο νερό ισχύει κατά την επιλογή του προγράμματος «Βαμβακερά» με επιλογή θερμοκρασίας 70°C και υψηλότερη.

Η ανάμιξη με κρύο θα πρέπει να ενεργοποιηθεί στις εξής περιπτώσεις:

- για την αποφυγή εγκαυμάτων από καυτό νερό, εάν κρεμάτε τον σωλήνα αποχέτευσης σε νιπτήρα ή άλλα σημεία απορροής.
- εάν στο κτίριο όπου λειτουργεί η συσκευή δεν έχουν χρησιμοποιηθεί σωλήνες αποχέτευσης προδιαγραφών DIN 1986.

#### Επιλογή

- 00 = Η ανάμιξη με κρύο νερό είναι απενεργοποιημένη
- 01 = Η ανάμιξη με κρύο είναι ενεργοποιημένη

### P34 Προστασία από το τσαλάκωμα

Η προστασία από το τσαλάκωμα μειώνει το τσαλάκωμα των ρούχων μετά τη λήξη του προγράμματος.

Ο κάδος περιστρέφεται για 30 λεπτά επιπλέον μετά τη λήξη του προγράμματος. Μπορείτε να ανοίξετε την πόρτα του πλυντηρίου ρούχων οποιαδήποτε στιγμή.

#### Επιλογή

- 00 = Η προστασία από το τσαλάκωμα είναι απενεργοποιημένη.
- 01 = Η προστασία από το τσαλάκωμα είναι ενεργοποιημένη.

# Λειτουργίες προγραμματισμού

## P49 Χαμηλή πίεση νερού

Με πίεση νερού κάτω από 100 kPa (1 bar) το πλυντήριο ρούχων διακόπτει το πρόγραμμα με το μήνυμα σφάλματος  $\text{H}$ .

Αν η πίεση νερού δεν μπορεί να αυξηθεί, η ενεργοποιημένη λειτουργία εμποδίζει τη διακοπή του προγράμματος.

### Επιλογή

-00 = Η χαμηλή πίεση νερού είναι απενεργοποιημένη.

-01 = Η χαμηλή πίεση νερού είναι ενεργοποιημένη.

## P62 Φωτεινότητα πεδίων μειωμένη

Η φωτεινότητα των πλήκτρων αφής που φωτίζονται ακνά στον πίνακα χειρισμού μπορεί ρυθμιστεί σε 7 διαφορετικές βαθμίδες.

Η φωτεινότητα προσαρμόζεται αμέσως στην επιλογή των διαφορετικών βαθμίδων.

### Επιλογή

-01 = σκοτεινότερη βαθμίδα



-07 = φωτεινότερη βαθμίδα

## P63 Ήχος χαιρετισμού

Ο ήχος χαιρετισμού ηχεί κατά την ενεργοποίηση του πλυντηρίου ρούχων.

Μπορείτε να ενεργοποιήσετε ή να απενεργοποιήσετε τον ήχο χαιρετισμού.

### Επιλογή

-00 = Ο ήχος χαιρετισμού είναι απενεργοποιημένος

-01 = Ως προς την ένταση, ο ήχος χαιρετισμού είναι ενεργοποιημένος στη ρύθμιση **κανονικά**

-02 = Ως προς την ένταση, ο ήχος χαιρετισμού είναι ενεργοποιημένος στη ρύθμιση **δυνατά**

## P90 Ώρες λειτουργίας

Μπορείτε να δείτε πόσες ώρες έχει λειτουργήσει το πλυντήριο ρούχων.

Ο συνολικός χρόνος πλήσης εμφανίζεται με μεμονωμένα διαδοχικά ψηφία στην ένδειξη χρόνου. Το πλυντήριο ρούχων έχει λειτουργήσει π.χ. 1234 ώρες. Στην ένδειξη χρόνου εμφανίζονται διαδοχικά τα σύμβολα *H*, *1*, *2*, *3* και *4*. Έπειτα εμφανίζεται πάλι η ένδειξη *H*.

## P00 Εργοστασιακή ρύθμιση

Όλες οι λειτουργίες προγραμματισμού, εκτός από τη λειτουργία P90 (Ώρες λειτουργίας), επαναφέρονται στις εργοστασιακές ρυθμίσεις.

### Επιλογή

-00 = πίσω (χωρίς επαναφορά)

-01 = Επαναφορά όλων των λειτουργιών προγραμματισμού στις εργοστασιακές ρυθμίσεις.

## Σύνδεση σε δίκτυο



Οι προγραμματισμένες λειτουργίες P97, P98 και P99 εμφανίζονται μόνο εφόσον πληρούνται οι προϋποθέσεις για τη χρήση του Miele@home (βλ. κεφάλαιο «Πρώτη έναρξη λειτουργίας», ενότητα «Miele@home»).

## Επαναφορά διαμόρφωσης δικτύου

Πραγματοποιήστε επαναφορά της διαμόρφωσης δικτύου, όταν θέλετε να απορρίψετε ή να πουλήσετε τη συσκευή σας ή να θέσετε σε λειτουργία μια μεταχειρισμένη συσκευή. Μόνο έτσι μπορείτε να διασφαλίσετε ότι έχετε διαγράψει όλα τα προσωπικά δεδομένα και ότι ο προκάτοχος δεν μπορεί να έχει πλέον πρόσβαση στο πλυντήριο ρούχων.

- Στρέψτε τον επιλογέα προγραμμάτων στο πρόγραμμα *MobileStart*.

Στην ένδειξη χρόνου εμφανίζεται: *Lon*

- Αγγίξτε το πλήκτρο αφής  και κρατάτε πατημένο το πλήκτρο αφής  μέχρι να ολοκληρωθεί η αντίστροφη μέτρηση στην ένδειξη χρόνου.

Στην ένδειξη χρόνου εμφανίζεται: ---

Η διαμόρφωση δικτύου διαγράφηκε.

Για να χρησιμοποιηθεί και πάλι το Miele@home, απαιτείται η δημιουργία νέας σύνδεσης.

## P97 Τηλεχειρισμός

Μέσω της εφαρμογής Miele μπορείτε οπουδήποτε βρίσκεστε να ενημερώνετε για την κατάσταση του πλυντηρίου σας, να το θέτετε σε λειτουργία εξ αποστάσεως, καθώς και να το χειρίζεστε εξ αποστάσεως μέσω του προγράμματος *MobileStart*.

Μπορείτε να απενεργοποιήσετε τη λειτουργία προγραμματισμού P97, αν δεν επιθυμείτε να χειρίζεστε το πλυντήριο ρούχων μέσω της κινητής τερματικής συσκευής σας.

Η διακοπή προγράμματος μέσω της εφαρμογής είναι εφικτή μόνο όταν η λειτουργία προγραμματισμού P97 δεν είναι ενεργοποιημένη.

Ρυθμίστε μέσω του πλήκτρου αφής  ένα χρονικό διάστημα, μέχρι τότε επιθυμείτε να ξεκινήσει το πλυντήριο ρούχων και εκκινήστε την προεπιλογή έναρξης (βλ. κεφάλαιο «Προεπιλογή έναρξης/SmartStart»). Το πλυντήριο ρούχων μπορεί να τεθεί σε λειτουργία μέσα στο καθορισμένο χρονικό διάστημα, με ένα σήμα που θα στείλετε εσείς. Αν μέχρι το αργότερο δυνατό χρονικό σημείο έναρξης δεν αποσταλεί σήμα έναρξης, τότε το πλυντήριο ρούχων ξεκινά αυτόματα.

### Επιλογή

-00 = Ο τηλεχειρισμός είναι απενεργοποιημένος

-01 = Ο τηλεχειρισμός είναι ενεργοποιημένος

## Λειτουργίες προγραμματισμού

### P98 SmartGrid

Μπορείτε να ρυθμίσετε την ενεργοποίηση του πλυντηρίου ρούχων σας σε συγκεκριμένη χρονική στιγμή, μέσω αυτόματου εξωτερικού ελέγχου.

Αν έχετε ενεργοποιήσει το SmartGrid, στο πλήκτρο αφής  δεν αντιστοιχεί πλέον η λειτουργία «Προεπιλογή έναρξης» αλλά η νέα λειτουργία «SmartStart».

Μέσω του πλήκτρου αφής , ρυθμίστε ένα χρονικό διάστημα SmartStart. Το πλυντήριο ρούχων τίθεται τότε σε λειτουργία μέσω εξωτερικού σήματος μέσα στο χρονικό διάστημα που έχετε ορίσει. Αν μέχρι το αργότερο δυνατό χρονικό σημείο έναρξης δεν αποσταλεί εξωτερικό σήμα, τότε το πλυντήριο ρούχων ξεκινά αυτόματα (βλ. κεφάλαιο «Προεπιλογή έναρξης»).

#### Επιλογή

- 00 = Το SmartGrid είναι απενεργοποιημένο
- 01 = Το SmartGrid είναι ενεργοποιημένο

### P99 RemoteUpdate

Μέσω του RemoteUpdate μπορεί να ενημερωθεί το λογισμικό του πλυντηρίου ρούχων σας. Αν υπάρχει μια ενημέρωση για το πλυντήριο ρούχων σας, τότε αυτή φορτώνεται αυτόματα στο πλυντήριο. Η εγκατάσταση της ενημέρωσης δεν πραγματοποιείται αυτόματα, αλλά πρέπει να ξεκινήσει χειροκίνητα από εσάς.

Αν δεν εγκαταστήσετε μια ενημέρωση, μπορείτε να χρησιμοποιήσετε το πλυντήριο ρούχων σας, όπως συνήθως. Ωστόσο, η Miele συνιστά να εγκαθιστάτε τις ενημερώσεις.

#### **Διεξαγωγή του RemoteUpdate**

Πληροφορίες σχετικά με το περιεχόμενο και την έκταση μιας ενημέρωσης διατίθενται στην εφαρμογή Miele.

Αν υπάρχει διαθέσιμη ενημέρωση, εμφανίζεται στην ένδειξη χρόνου το μήνυμα *UR*.

Μπορείτε να εγκαταστήσετε την ενημέρωση αμέσως ή να αναβάλετε την εγκατάσταση για αργότερα. Το αντίστοιχο μήνυμα εμφανίζεται τότε μόλις ενεργοποιήσετε ξανά το πλυντήριο ρούχων.

Αν δεν επιθυμείτε να εγκαθιστάτε τις ενημερώσεις, απενεργοποιήστε το RemoteUpdate.

Η εγκατάσταση της ενημέρωσης μπορεί να διαρκέσει μερικά λεπτά.

Σχετικά με το RemoteUpdate πρέπει να λάβετε υπόψη τα παρακάτω:

- Εάν δεν λάβετε κάποιο μήνυμα, αυτό σημαίνει ότι δεν υπάρχει διαθέσιμη ενημέρωση.
- Μια εγκατεστημένη ενημέρωση δεν μπορεί να αναιρεθεί.



- Κατά την εγκατάσταση της ενημέρωσης μην θέτετε εκτός λειτουργίας το πλυντήριο ρούχων. Διαφορετικά, η ενημέρωση διακόπτεται και δεν εγκαθίσταται.
- Ορισμένες ενημερώσεις λογισμικού πραγματοποιούνται μόνο από το Miele Service.

■ Πατήστε το πλήκτρο αφής .



Στην ένδειξη χρόνου εμφανίζεται η διάρκεια προγράμματος του επιλεγμένου προγράμματος.

Κατά την επόμενη ενεργοποίηση θα σας ζητηθεί και πάλι να εκκινήσετε την ενημέρωση.

## Ενεργοποίηση/Απενεργοποίηση

Το RemoteUpdate είναι εργοστασιακά ενεργοποιημένο. Εάν υπάρχει διαθέσιμη ενημέρωση, η λήψη της γίνεται αυτόματα και έπειτα πρέπει να εκτελεστεί χειροκίνητα από εσάς. Απενεργοποιήστε το RemoteUpdate, αν δεν επιθυμείτε την αυτόματη λήψη ενημερώσεων.

### Επιλογή

-  = Το RemoteUpdate είναι απενεργοποιημένο
-  = Το RemoteUpdate είναι ενεργοποιημένο (**εργοστασιακή ρύθμιση**)

## Εκκίνηση ενημέρωσης

Μετά την ενεργοποίηση του πλυντηρίου ρούχων εμφανίζεται *UP* στην ένδειξη χρόνου.

- Αγγίξτε το πλήκτρο αφής *Έναρξη/ Προσθήκη ρούχων*.

Η ένδειξη *UP* αρχίζει να αναβοσβήνει στην ένδειξη χρόνου. Γίνεται εκκίνηση της ενημέρωσης.

Η πρόοδος της ενημέρωσης εμφανίζεται με γραμμές στην ένδειξη χρόνου:

*I* = 0%

*||||||* = 100%

## Αναβολή ενημέρωσης

Μετά την ενεργοποίηση του πλυντηρίου ρούχων εμφανίζεται *UP* στην ένδειξη χρόνου.

## Πνευματικά δικαιώματα και άδειες για τη μονάδα επικοινωνίας

Για τον χειρισμό και τον έλεγχο της μονάδας επικοινωνίας η Miele χρησιμοποιεί δικό της λογισμικό ή λογισμικό τρίτων που δεν υπόκειται στους όρους της επονομαζόμενης άδειας Open Source. Το συγκεκριμένο λογισμικό ή/και τα στοιχεία του προταστεύονται από πνευματικά δικαιώματα. Οφείλτε να σεβαστείτε τα πνευματικά δικαιώματα της Miele, καθώς και των τρίτων παρόχων λογισμικού.

Επιπλέον, η εν λόγω μονάδα επικοινωνίας περιέχει στοιχεία λογισμικού που διατίθενται υπό τους όρους της άδειας open source. Από τον φυλλομετρητή σας έχετε τη δυνατότητα μέσω της διεύθυνσης IP (<http://<ip adresse>/Licenses>) να ανακαλέσετε τοπικά τα στοιχεία λογισμικού open source περιλαμβανομένων των σχετικών σημειώσεων για τα πνευματικά δικαιώματα, καθώς και αντίγραφα των εκάστοτε ισχυόντων όρων της άδειας και τυχόν περαιτέρω πληροφορίες. Οι ρυθμίσεις ευθύνης και εγγύησης των όρων άδειας open source, οι οποίες παρατίθενται στο συγκεκριμένο σημείο, ισχύουν αποκλειστικά σε σχέση με τους εκάστοτε κάτοχους δικαιωμάτων.

## ΟΙΚΙΑΚΕΣ ΣΥΣΚΕΥΕΣ

Πλυντήρια-στεγνωτήρια-σιδερωτήρια ρούχων, ηλεκτρικές σκούπες, πλυντήρια πιάτων, ψυγεία, οριζόντιοι καταψύκτες, συντηρητές κρασιών, κουζίνες, εστίες ηλεκτρικές ή αερίου, απορροφητήρες κουζίνας, φούρνοι μικροκυμάτων, φούρνοι ατμού, καφετιέρες.

## ΕΠΙΠΛΑ ΚΟΥΖΙΝΑΣ

Συγκροτήματα επίπλων κουζίνας  
και όλοι οι τύποι εντοιχιζόμενων ηλεκτρικών συσκευών.

## ΕΠΑΓΓΕΛΜΑΤΙΚΕΣ ΣΥΣΚΕΥΕΣ

Επαγγελματική φροντίδα ιματισμού: πλυντήρια-στεγνωτήρια-σιδερωτήρια. Πλυντήρια πιάτων, πλυντήρια ποτηριών, ειδικά πλυντήρια για καθαρισμό και απολύμανση ιατροτεχνολογικών προϊόντων και σκευών εργαστηρίων.

ΑΘΗΝΑ  
ΚΕΝΤΡΙΚΑ ΓΡΑΦΕΙΑ – ΕΚΘΕΣΗ  
Λεωφόρος Κηφισίας 69  
15124 Μαρούσι

**801 222 4444** (αστική χρέωση πανελλαδικά)  
**210 679 4444** (από κινητό)

Fax: (+30) 210 679 4409  
e-mail: [miele@miele.gr](mailto:miele@miele.gr)  
[www.miele.gr](http://www.miele.gr)

Υποκ/μα Κύπρου:  
MIELE GALLERY  
Λεωφ. Γρίβα Διγενή 46  
1080 Λευκωσία

**Τηλ.: (+357) 22 451 999**  
**Service: 8000 2 999** (χωρίς χρέωση)

Fax: (+357) 22 451 909



Miele & Cie. KG  
Carl-Miele-Straße 29, 33332 Gütersloh, Germany

PWM 1108

eI-GR

M.-Nr. 12 536 090 / 01