

# Miele



- da** Brugsanvisning Ledningsfri støvsuger
- es** Instrucciones de manejo Aspiradores sin cable
- fi** Käyttöohje Johdoton pölynimuri
- no** Bruksanvisning håndholdt støvsuger
- pt** Instruções de utilização Aspiradores sem fios
- sv** Bruksanvisning Sladdlös dammsugare

**HS27**

M.-Nr. 12 948 241

# da - Indhold

---

<b>Råd om sikkerhed og advarsler</b> .....	<b>4</b>	Tilbehørsholder sættes på (efter behov) .....	19
Råd om sikkerhed og advarsler for batteri AP03/AP04 og oplader LG02/LG04 .....	9	Vægholderen sættes på .....	19
<b>Lær dit produkt at kende</b> .....	<b>13</b>	Fastgørelse af pads til Aqua-Twister-mundstykket (afhængigt af model) .....	20
Beskrivelse af støvsugeren .....	13	Fyldning af beholderen på Aqua-Twister-mundstykket (afhængigt af model) .....	20
<b>Miljøbeskyttelse</b> .....	<b>15</b>	<b>Betjening</b> .....	<b>20</b>
<b>Lær dit produkt at kende</b> .....	<b>16</b>	Start af støvsugningen .....	20
Illustrationshenvisninger .....	16	Godt at vide .....	20
3. Konfigurationsmuligheder for støvsugeren .....	16	Tips til rengøring .....	20
Displayets funktioner .....	16	Frastillingsfunktion ved korte pauser i støvsugningen .....	21
Medfølgende tilbehør .....	16	Start af vaskeprocessen med AquaTwister-mundstykket (afhængigt af model) .....	21
Tilbehørsholder til støvsugerrøret ..	16	<b>Rengøring og vedligeholdelse</b> .....	<b>21</b>
Elektrobørste MultiFloor XXL .....	16	Vedligeholdelse af støvsuger og tilbehør .....	21
Softvalse Hardfloor Care HX-HC 10 (afhængigt af model) .....	17	Filtersystem .....	22
AquaTwister-mundstykke HX-AT 10 (afhængigt af model) .....	17	Anvendelse af ComfortClean-selvrensningssfunktionen .....	22
Håndholdt møbelbørste Electro Compact HX-EC 10 (afhængigt af model) .....	17	Støvbeholderen tømmes .....	22
Ekstra batteri HX-LA 10 (afhængigt af model) .....	17	Rengøring af støvbeholderen (efter behov) .....	22
3D4U .....	17	Rengøring af finstøvfiler og grovfiler .....	22
Ekstratilbehør .....	17	Rengøring af elektrobørste/håndholdt møbelbørste (afhængigt af model) .....	23
<b>Ibrugtagning</b> .....	<b>18</b>	Børstevalsen tages af elektrobørsten / Hardfloor Care-softvalse sættes i (afhængigt af model) .....	23
Støvsugeren samles .....	18	Børstevalsen tages af den håndholdte elektrobørste (afhængigt af model) .....	24
Komponenter skilles ad .....	18	Batteriet udskiftes.....	24
Generelle anvisninger om det genopladelige batteri .....	18	Rengøring af beholderen på Aqua-Twister-mundstykket (afhængigt af model) .....	24
Batteriet sættes i .....	18		
Opbevaring og opladning af batteriet i lodret position .....	18		
Opbevaring og opladning af batteriet i vægholderen .....	19		
Valg af placering.....	19		
Vægmontering.....	19		
Fastgørelse af monteringspladen på væggen .....	19		
Opladerkablet fastgøres i vægholderen .....	19		

Rengøring af pads på AquaTwister- mundstykket (afhængigt af model) .	25
<b>Småfejl udbedres</b> .....	<b>26</b>
<b>Miele Service</b> .....	<b>28</b>
Kontakt i tilfælde af fejl .....	28
Garanti .....	28

## da - Råd om sikkerhed og advarsler

---

Denne støvsuger opfylder de foreskrevne sikkerhedsbestemmelser. U hensigtsmæssig brug kan medføre skader på personer og ting.

Læs brugsanvisningen, inden støvsugeren tages i brug. Den giver vigtige oplysninger om sikkerhed, betjening samt rengøring og vedligeholdelse af støvsugeren. Derved undgås skader på personer og ting.

I overensstemmelse med norm IEC 60335-1 gør Miele udtrykkeligt opmærksom på, at afsnittet Ibrugtagning samt Råd om sikkerhed og advarsler skal læses og overholdes.

Miele kan ikke gøres ansvarlig for skader, der er opstået, fordi disse anvisninger ikke er blevet fulgt.

Gem venligst brugsanvisningen, og giv den videre til en eventuel senere ejer.

Sluk altid for støvsugeren efter hver brug, inden skift af tilbehør, før rengøring, vedligeholdelse og udbedring af problemer. Dette gøres ved tryk på tænd/sluk-tasten på griberøret.

### Retningslinjer vedrørende brugen

► Denne støvsuger er velegnet til daglig støvsugning af små tæpper, væg til væg-tæpper og hårde gulve. I kombination med AquaTwister-mundstykket (afhængigt af model) er denne støvsuger velegnet til daglig vådrengøring af hårde gulve, men AquaTwister-mundstykket har ingen sugefunktion.

Først og fremmest bør rengørings- og plejeanvisningerne fra producenten af gulvbelægningen overholdes.

► Denne støvsuger er ikke beregnet til udendørs brug.

► Denne støvsuger er beregnet til anvendelse i private husholdninger eller på lignende steder. Denne støvsuger er ikke beregnet til brug på byggepladser.

- ▶ Denne støvsuger er beregnet til anvendelse i en højde på op til 4000 m over havets overflade.
- ▶ Anvend udelukkende støvsugeren til støvsugning af tørt snavs. Den må ikke anvendes til at støvsuge på mennesker eller dyr. Al anden anvendelse, ombygninger og ændringer er ikke tilladt.
- ▶ Personer (også børn), der på grund af begrænsninger i fysisk eller psykisk formåen eller på grund af manglende erfaring eller uvidenhed ikke er i stand til at betjene støvsugeren sikkert, må ikke anvende denne støvsuger uden opsyn eller vejledning fra en ansvarlig person.

### Børn i huset

- ▶ Risiko for kvælning! Børn kan under leg vikle sig ind i emballagemateriale (fx folier) eller trække det over hovedet og blive kvalt. Opbevar derfor emballagedele uden for børns rækkevidde.
- ▶ Børn under 8 år må ikke komme i nærheden af støvsugeren, medmindre der holdes konstant opsyn med dem.
- ▶ Børn på 8 år eller derover må kun bruge støvsugeren uden opsyn, hvis de er informeret om dens funktioner, så de kan betjene den sikkert. Børn skal kunne forstå de farer, der kan opstå ved forkert betjening.
- ▶ Børn må ikke rengøre eller vedligeholde støvsugeren uden opsyn.
- ▶ Hold altid øje med børn, der opholder sig i nærheden af støvsugeren. Lad dem aldrig lege med støvsugeren.
- ▶ Sørg for, at børn ikke kommer i berøring med rengøringsmiddel. Rengøringsmidler kan forårsage alvorlig ætsning på huden og alvorlige øjenskader. Hvis rengøringsmidlet indtages, kan det medføre ætsning i mund og svælg eller kvælning. Hold derfor børn væk fra AquaTwister-mundstykket (afhængigt af model). Opsøg læge, hvis barnet har fået rengøringsmiddel i munden.

## da - Råd om sikkerhed og advarsler

---

▶ Risiko for forbrænding/skoldning fra varmt vand ved brug af AquaTwister-mundstykket (afhængigt af model). Børns hud reagerer følsomt på høje temperaturer. Undgå, at børn kommer i kontakt med varme dele på støvsugeren eller varmt vand.

### Teknisk sikkerhed

▶ Kontroller støvsugeren og alt tilbehør for synlige skader, før den tages i brug. Tag aldrig en beskadiget støvsuger og beskadiget tilbehør i brug.

▶ Sikringen skal være 16 A eller 10 A.

▶ Sammenlign tilslutningsdataene på opladerens typeskilt (netspænding og frekvens) med tilslutningsforholdene i huset. Disse data skal stemme overens. Opladeren er uden ændring egnet til 50 Hz og 60 Hz.

▶ Støvsugeren anvendes med 25,2 V.

Den er et produkt i beskyttelsesklasse II  og designet i beskyttelsesklasse III .

Den er et produkt, hvor beskyttelse mod elektrisk stød er sikret ved tilslutning til sikkerhedslavspænding, og i hvilket der ikke dannes spændinger, der er højere end sikkerhedslavspændingen. Opladning af støvsugeren foretages med en oplader i beskyttelsesklasse II .

▶ Miele-elektrobørste MultiFloor XXL og Miele håndholdt møbelbørste Electro Compact (afhængigt af model) og AquaTwister-mundstykke (afhængigt af model) er motordrevne tilbehørsprodukter, der er specielt udviklet til denne Miele-støvsuger.

Det er af sikkerhedsmæssige årsager ikke tilladt at anvende støvsugeren med en anden Miele-elektrobørste/håndholdt elektrobørste.

Af sikkerhedsmæssige grunde må støvsugeren ikke bruges med en elektrobørste/håndholdt elektrobørste eller et mundstykke fra en anden producent.

- ▶ Sørg inden brug og ved støvsugningen for, at der ikke sidder større dele fast under elektrobørste MultiFloor XXL og den håndholdte møbelbørste Electro Compact (afhængig af model).
- ▶ Opbevar støvsugeren og alle tilbehørsdele ved en rumtemperatur mellem 0 °C og 45 °C.
- ▶ Reparation inden garantiens udløb bør kun foretages af Miele Service, da eventuelle efterfølgende skader ellers ikke er omfattet af Miele's garanti.
- ▶ Reparation bør kun udføres af Miele Service eller en anden uddannet fagmand. Reparation foretaget af ukyndige kan medføre betydelig fare for brugeren.

### Den daglige brug

- ▶ Anvend ikke støvsugeren uden støvbeholder, grovfilter og finstøvfilter.
- ▶ Undgå at støvsugeren kommer i kontakt med åben ild eller andre varmekilder. Varm ikke støvsugeren op. Udsæt ikke støvsugeren for direkte sollys.
- ▶ Sug ikke væsker op.  
Lad fugtigt rengjorte eller skumrensede tæpper og gulvtæpper tørre helt, inden de støvsuges.  
Sluk straks for støvsugeren, hvis du opdager fugt i støvbeholderen. Følg fremgangsmåden beskrevet i afsnittet "Rengøring og vedligeholdelse", før du tager støvsugeren i brug igen.
- ▶ Tag ikke fat i den roterende børstevalse på elektrobørste MultiFloor XXL og den håndholdte møbelbørste Electro Compact (afhængig af model).
- ▶ Støvsug ikke med elektrobørste MultiFloor XXL og den håndholdte møbelbørste Electro Compact (afhængig af model) i nærheden af hovedet.
- ▶ Undgå, at sugestrømmen kommer i nærheden af hovedet.

## da - Råd om sikkerhed og advarsler

---

- ▶ Brug aldrig støvsugeren til brændende eller glødende genstande, som fx cigaretter, aske eller kul.
- ▶ Brug aldrig støvsugeren til tonerstøv. Toner fra fx printere og kopimaskiner kan være elektrisk ledende.
- ▶ Brug ikke støvsugeren til letantændelige eller eksplosive stoffer eller gasser og ikke på steder, hvor sådanne stoffer opbevares.
- ▶ Overhold følgende instruktioner, når du bruger AquaTwister-mundstykket (afhængigt af model):
  - Brug vand fra hanen med en maksimal temperatur på 60 °C. Følg altid instruktionerne fra producenten af gulvbelægningen.
  - Anvend ikke vand med kulsyre.
  - Tilsæt ikke mere end 260 ml vand + 20 ml gulvrenningsmiddel til beholderen.
- ▶ Brug ikke AquaTwister-mundstykket (afhængigt af model) uden pads.
- ▶ Ved brug af AquaTwister-mundstykket (afhængigt af model), må der udelukkende anvendes tilgængelige gulvrenningsmidler til din gulvbelægning. Anvend aldrig opvaskemiddel til opvask i hånden.
- ▶ Undgå at anvende rengøringsmidler beregnet til professionel eller industriel brug ved anvendelse af AquaTwister-mundstykket (afhængigt af model). De kan forårsage materielle skader.
- ▶ Rengøringsmiddel kan forårsage ætsninger på huden, i øjne, næse, mund og svælg. Undgå kontakt med gulvrenningsmidlet. Slug ikke gulvrenningsmiddel. Søg straks læge, hvis du har slugt gulvrenningsmiddel.
- ▶ Gulvbelægningen kan være fugtig, når du bruger AquaTwister-mundstykket (afhængigt af model). Der er risiko for at glide.

### Råd om sikkerhed og advarsler for batteri AP03/AP04 og oplader LG02/LG04

#### Børn i huset

- ▶ Personer (også børn), der på grund af begrænsninger i fysisk eller psykisk formåen eller på grund af manglende erfaring eller uvidenhed ikke er i stand til at betjene oplader LG02/LG04 sikkert, må ikke anvende denne støvsuger uden opsyn eller vejledning fra en ansvarlig person.
- ▶ Batteriet AP03/AP04 må ikke komme i børns besiddelse.
- ▶ Børn skal holdes væk fra oplader LG02/LG04, medmindre der holdes konstant opsyn med dem.

#### Teknisk sikkerhed

- ▶ Batteri AP03/AP04 og oplader LG02/LG04 skal anvendes med denne Miele-støvsuger HS27. Af sikkerhedsmæssige grunde må denne støvsuger ikke bruges med et andet batteri eller en anden oplader.
- ▶ Midlertidig eller permanent tilslutning til et selvforsynende eller ikke-netværkssynkront energiforsyningssystem (såsom stand-alone netværkssystemer, backup-systemer) er mulig. Forudsætning for tilslutning er, at energiforsyningssystemet opfylder kravene i EN 50160 eller tilsvarende. Beskyttelsesforanstaltningerne i husinstallationen og i Miele-produktet skal også sikres med hensyn til deres funktion og driftsform ved tilslutning til stand-alone netværkssystemer eller ved ikke-netværkssynkron drift, eller de skal erstattes af tilsvarende foranstaltninger i installationen. Som eksempelvis beskrevet i den aktuelle version af VDE-AR-E 2510-2.
- ▶ Ved anvendelse af en netstikadapter skal denne være godkendt til konstant drift.

## da - Råd om sikkerhed og advarsler

---

▶ Oplad og anvend batteriet AP03/AP04 ved en rumtemperatur mellem 0 °C til 45 °C.

Anvendelse af batteri AP03/AP04 uden for denne omgivelsetemperatur reducerer effekten.

▶ Der kan trænge væske ud fra genopladelige batterier.

Undgå, at den ætsende væske kommer i kontakt med øjne og hud. Skyl med vand i tilfælde af øjen- eller hudkontakt, og søg lægehjælp.

▶ Anvend kun opladeren LG02/**xx** eller LG04/**xx** til opladning af batteri AP03/AP04.

☐

**xx** står for 01, 02, 03, 04, 06 eller 07 og dermed for varianten af din LG02/LG04-oplader:

<b>xx</b>	
01	AT, BE, BG, CH, CL, CZ, DE, DK, EE, ES, FI, FR, GR, HR, HU, IT, KZ, LT, LU, LV, NL, NO, PL, PT, RO, RS, RU, SE, SI, SK, TR, UA, ZA
02	AE, HK, IE, MY, SG
03	BR, CA, JP, MX, US
04	AU, NZ
06	KR
07	IE, UK

▶ Fortsæt under ingen omstændigheder med at bruge batteri AP03/AP04, hvis der kommer en usædvanlig lugt fra det, der trænger væske ud, det opvarmes kraftigt, eller hvis det misfarves eller deformeres. Bortskaf omgående batteri AP03/AP04 (se afsnittet Råd om sikkerhed og advarsler - Bortskaffelse af batteri AP03/AP04 i slutningen af følgende afsnit Retningslinjer vedrørende brugen og afsnittet Miljøbeskyttelse - Bortskaffelse af brugte batterier/genopladelige batterier).

▶ Li-Ion-batteriet AP03/AP04 er underlagt bestemmelserne om farligt gods. Batteriet AP03/AP04 kan transporteres på vejene uden yderligere krav. Kontakt Miele Service inden afsendelse af batteri AP03/AP04. Send kun et helt afladet og ubeskadiget batteri AP03/AP04. Isolér metalkontakterne ved at klæbe tape på for at undgå kortslutninger. Emballer batteri AP03/AP04, så det ikke bevæger sig i pakken.

### Den daglige brug

- ▶ Tab ikke batteri AP03/AP04 og smid det ikke. Et batteri AP03/AP04, der er beskadiget, må ikke længere anvendes.
- ▶ Lad ikke batteri AP03/AP04 komme i kontakt med åben ild eller andre varmekilder. Opvarm ikke batteri AP03/AP04. Udsæt det ikke for direkte sollys.
- ▶ Batteri AP03/AP04 må ikke kortsluttes. Sørg for, at der ikke dannes en lus mellem kontakterne, hverken med vilje eller ved en fejltagelse.
- ▶ Batteri AP03/AP04 må ikke skilles ad.
- ▶ Sørg for, at batteri AP03/AP04 ikke kommer i berøring med væsker.
- ▶ Hold oplader LG02/LG04 væk fra væsker og snavs.
- ▶ Brug kun LG02/LG04 opladeren i tørre, lukkede og godt ventilerede rum.
- ▶ Tag opladeren LG02/LG04 ud af stikkontakten, hvis den ikke skal bruges i længere tid.
- ▶ Bortskaffelse af batteri AP03/AP04: Tag batteri AP03/AP04 af støvsugeren. Isolér metalkontakterne ved at klæbe tape på for at undgå kortslutninger. Bortskaf batteri AP03/AP04 via det offentlige indsamlingssystem. Smid ikke batteri AP03/AP04 ud sammen med husholdningsaffald.

### Tilbehør og reservedele

- ▶ Anvend kun tilbehør med Miele-logoet på emballagen. Kun ved brug af originale dele kan producenten garantere for sikkerheden.
- ▶ Kun ved brug af originale reservedele kan Miele garantere, at sikkerhedskravene er opfyldt. Defekte dele må kun udskiftes med originale Miele-reservedele.
- ▶ Miele yder op til 15 års leveringsgaranti, men min. 10 år på funktionsbærende reservedele efter produktionsophør af støvsugeren.

### Rengøring

- ▶ Elektrobørste MultiFloor XXL og den håndholdte møbelbørste Electro Compact (afhængigt af model), AquaTwister-mundstykket (afhængigt af model), PowerUnit, støvsugerrøret og griberøret indeholder elektriske ledninger. Stikkontakterne må ikke komme i kontakt med vand.
- ▶ Rengør kun støvsugeren og tilbehørsdelene med en tør eller let fugtig klud.

#### Undtagelse:

- Støvbeholder: Tøm støvbeholderen, og tag grovfilteret ud. Rengør støvbeholderen med vand og mildt opvaskemiddel til opvask i hånden. Tør herefter støvbeholderen grundigt af. Sæt grovfilteret i igen.
- AquaTwister gulvmundstykke (afhængigt af model): Tøm beholderen efter hver gulvrengøring. Rengør beholderen med vand og mildt opvaskemiddel til opvask i hånden. Tør beholderen grundigt af bagefter.
- Pads (afhængigt af model): Rengør pads i henhold til plejeetiketten.
- ▶ AquaTwister-mundstykket (afhængigt af model) er ikke egnet til maskinopvask.

### Transport

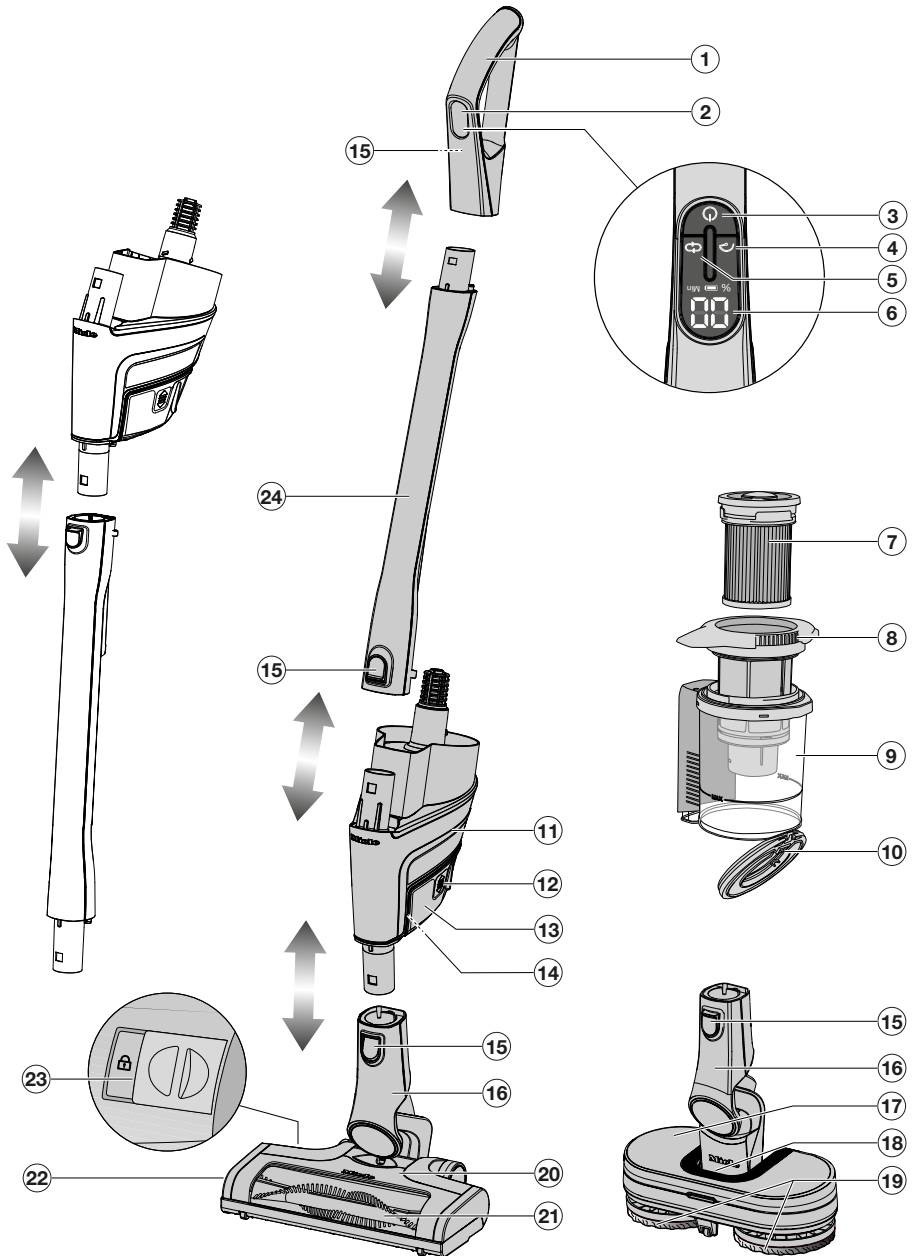

- ▶ Emballagen beskytter støvsugeren mod transportskader. Vi anbefaler, at man gemmer emballagen til transportformål.

Beskrivelse af støvsugeren



## da - Lær dit produkt at kende

---

- ① Greb
- ② Display
- ③ Tænd/sluk-tast 
- ④ Tast Boost-mode 
- ⑤ Tast til indstilling af effekt og fugtighedsniveau (afhængigt af model) 
- ⑥ Display (batteriets opladningsstatus, sugetrin, resttid, fejlmeldinger)
- ⑦ Finstøvfiltre HX FSF-2
- ⑧ Grovfilter
- ⑨ Støvbeholder med markering **MAX**
- ⑩ Støvbeholderklap
- ⑪ PowerUnit med tilslutningsstuds i bunden til den elektriske børste, AquaTwister-mundstykke (afhængigt af model) og støvsugerrøret og med tilslutningsstuds foroven til støvsugerøret og griberøret
- ⑫ Låseknapper til batteriet (på begge sider af batteriet)
- ⑬ Li-Ion-batteri APO3/APO4 (HX-LA 10)
- ⑭ Bøsning til oplader (på undersiden af batteriet)
- ⑮ Låseknapper (på grebet bagpå)
- ⑯ Tilslutningsstuds
- ⑰ AquaTwister-mundstykke HX-AT 10, uden sugefunktion (afhængigt af model)
- ⑱ Låseanordning til afmontering af beholderen (afhængigt af model)
- ⑲ AquaPads Universal HX-APU (afhængigt af model)
- ⑳ Elektrobørste MultiFloor XXL (afhængigt af model med BrilliantLight)
- ㉑ Udtagelig børstevalse
- ㉒ Klapp på elektrobørsten
- ㉓ Låseanordning til åbning af elektrobørsten
- ㉔ Støvsugerrør

## Bortskaffelse af emballagen

Emballagen er udformet til håndtering af produktet og beskytter det mod transportskader. Emballagematerialerne er valgt ud fra miljø- og affaldstekniske hensyn og kan generelt genbruges.

Genbrug af emballagematerialerne sparer råstoffer og mindsker affaldsproblemerne. Brug materialespecifikke indsamlings- og returneringsmuligheder for genbrugsmaterialer.

## Bortskaffelse af det gamle produkt

Tag finstøvfileret ud af det gamle produkt, inden det bortskaffes, og smid det ud som almindeligt husholdningsaffald. Gamle elektriske og elektroniske produkter indeholder stadig værdifulde materialer. De indeholder imidlertid også bestemte stoffer, blandinger og komponenter, som er nødvendige for deres funktion og sikkerhed. Hvis disse bortskaffes sammen med husholdningsaffaldet eller behandles forkert, kan de skade den menneskelige sundhed og miljøet. Bortskaf derfor ikke det gamle produkt med husholdningsaffaldet.



Aflever i stedet for det gamle produkt på nærmeste officielle opsamlingssted for elektriske og elektroniske produkter eller på kommunens genbrugsstation. Det er kundens eget ansvar at sørge for at fjerne eventuelle personrelaterede data fra det produkt, der skal bortskaffes. Du er lovmæssigt forpligtet til at fjerne brugte batterier og akkumulatore, der ikke er fast indkapslet i produktet, samt pærer, der kan fjernes uden at blive ødelagt. Aflever disse på et opsamlingssted/genbrugsstationen, hvor de kan indleveres

uden omkostninger. Sørg for, at det gamle produkt opbevares utilgængeligt for børn, indtil det fjernes.

## Bortskaffelse af gamle batterier og akkumulatore

Gamle elektriske og elektroniske produkter indeholder batterier og akkumulatore, der ikke må bortskaffes som almindeligt husholdningsaffald. Det påhviler ejeren at fjerne gamle batterier og akkumulatore, der ikke er fastmonteret på lufttrensere, og bortskaffe disse på egnet opsamlingssted, hvor de kan afleveres omkostningsfrit. Isolere metal-kontakter ved at klæbe tape på for at undgå kortslutninger. Batterier og akkumulatore indeholder muligvis stoffer, der kan skade den menneskelige sundhed og miljøet.

Yderligere information fremgår af mærkningen på batterierne eller akkumulatoren, fx er batterier med lithium mærket "Li-ion". Den overstregede skraldespand betyder, at batterierne og akkumulatorene under ingen omstændigheder må bortskaffes med husholdningsaffaldet. Vi gør opmærksom på følgende: Hvis den overstregede skraldespand er markeret med en eller flere af de anførte kemiske tegn, indeholder disse bly (Pb), kadmium (Cd) og/eller kviksølv (Hg).



Gamle batterier og gamle akkumulatore indeholder vigtige råstoffer og kan genanvendes. Opsamlingen af gamle batterier og gamle akkumulatore letter håndteringen og genanvendelsen.

## Lær dit produkt at kende

### Illustrationshenvisninger

De illustrationer, der henvises til, findes på folde-ud-siderne sidst i brugsanvisningen.

### 3. Konfigurationsmuligheder for støvsugeren

Fordele ved **PowerUnit forned** på støvsugeren, se afsnit Beskrivelse af støvsugeren:

- Ergonomi (aflastning af hånden)
- Mulighed for sikker frastillingsfunktion
- Komfortabel rengøring af store overflader

Fordele ved **PowerUnit foroven** på støvsugeren, se afsnit Beskrivelse af støvsugeren:

- Komfortabel rengøring under flade møbler
- Hurtig aftagning af PowerUnit mulig

Fordele ved **PowerUnit Solo** (ill. 01):

- Hurtig og målrettet støvsugning af krummer eller fnuller
- Praktisk brug af det 3-delte tilbehør

### Displayets funktioner (ill. 02)

Under opladningsprocessen blinker batterisymbolet, og batteriets opladningsstatus vises i procent i 10 sekunder.

Hvis du derefter vil have vist batteriets opladningsstatus igen i 10 sekunder, skal du trykke på tænd/sluk-tasten på griberøret .

Når batteriet er fuldt opladet, lyser batterisymbolet i ca. 10 minutter. Derefter slukkes displayet for at spare energi.

Under støvsugningen vises det valgte sugetrin **LO**, **EC** eller **HI** i 5 sekunder. Efter en kort afbrydelse vises resttiden for

det valgte sugetrin i minutter. Hvis der er en resttid på 2 minutter, blinker batterisymbolet også.

Hvis batteriet ikke har været anvendt længe og er afladet, går det i sikkerhedstilstand. Ved opladning af batteriet i PowerUnit reagerer displayet først efter ca. 30 - 60 minutter.

### Medfølgende tilbehør (ill. 03)

#### ① Møbelmundstykke XL

Tilbehørsdel til støvsugning af polstrede møbler, madrasser og puder.

#### ② Fugemundstykke

Tilbehørsdel til støvsugning af folder, fuger og hjørner.

#### ③ Afstøvningsbørste

Tilbehørsdel til støvsugning af profillister og udskårne genstande. Børstehovedet kan drejes til den bedst mulige arbejdsvinkel.

#### ④ Tilbehørsholder til vægholderen

Til opbevaring af tilbehørssættet i tre dele.

Tilbehørsholderen kan sættes på vægholderen (se afsnittet Ibrugtagning - Montering af tilbehørsholder).

### Tilbehørsholder til støvsugerrøret (ill. 04)

På denne tilbehørsholder kan der medbringes 2 tilbehørsdele ved støvsugningen.

### Elektrobørste MultiFloor XXL

(se afsnittet Beskrivelse af produktet)

 Risiko for beskadigelse, hvis ting sidder fast under elektrobørsten.

Der kan komme ridser på gulvet/gulvbelægningen.

Kontroller, at der ikke sidder større dele fast under elektrobørsten, fx skår eller sten.

Støvsugeren med påsat elektrobørste er velegnet til daglig støvsugning af små tæpper, væg til væg-tæpper og hårde gulve.

### **Softvalse Hardfloor Care HX-HC 10 (afhængigt af model) (ill. 05)**

Elektrobørsten er med softvalse Hardfloor Care egnet til støvsugning af sarte, hårde gulve.

Ved anvendelse af Softvalse Hardfloor Care indstilles elektrobørstens effekt automatisk optimalt, hvilket kan medføre et ændret lydniveau under brug.

### **AquaTwister-mundstykke HX-AT 10 (afhængigt af model)**

(se afsnittet Beskrivelse af produktet)

AquaTwister-mundstykket er kun beregnet til vådrengøring og har ingen sugefunktion.

AquaTwister-mundstykket er ikke egnet til opsamling af groft snavs.

Støvsugeren er med AquaTwister-mundstykket velegnet til daglig vådrengøring af hårde gulve.

Der medfølger 2 AquaPads Universal HX-APU, en flaske FloorClean gulvrensingsmiddel og en drypbakke til opbevaring af mundstykket.

### **Håndholdt møbelbørste Electro Compact HX-EC 10 (afhængigt af model) (ill. 06)**

 Risiko for beskadigelse, hvis ting sidder fast under elektrobørsten.

Der kan komme ridser på gulvet/gulvbelægningen.

Kontroller, at der ikke sidder større dele fast under den håndholdte elektrobørste, fx skår eller sten.

Støvsugeren er med den håndholdte elektrobørste særligt velegnet til grundig rengøring af bilsæder og trappetrin med gulvtæppe.

Det bedste rengøringsresultat på polstrede møbler opnås ved anvendelse af møbelmundstykke XL.

### **Ekstra batteri HX-LA 10 (afhængigt af model)**

Læs inden første opladning af batteriet afsnittet Ibrugtagning - Generelle anvisninger om batteriet.

### **3D4U**

Med 3D4U tilbyder Miele gratis tilbehør til download til 3D-printer på ([www.miele.dk](http://www.miele.dk), Services, Reservedele og tilbehør).

### **Ekstratilbehør**

Vi anbefaler, at der kun anvendes tilbehør med Miele-logo på emballagen. Herved sikres det, at man udnytter støvsugerens sugestyrke optimalt og opnår det bedst mulige rengøringsresultat.

Vær opmærksom på, at fejl og skader på støvsugeren, der skyldes brug af tilbehør uden Miele-logo på emballagen, ikke er omfattet af Miele's garanti på støvsugeren.

Disse og mange andre produkter kan bestilles i vores webshop, ved henvendelse til vores kundecenter (kontaktinformation findes på omslaget) eller hos Miele-forhandlere.

Nogle modeller har som standardudstyr allerede en eller flere af de nævnte tilbehørsdele.

### Gulv rengøringsmiddel FloorClean

Gulv rengøringsmiddel til brug i Aqua-Twister-mundstykket.

### Universalmundstykke (HX-UB)

Til skånsom støvsugning af bøger, hylde og lignende.

### Fugemundstykke, 21 cm (HX-CN)

Ekstra langt fugemundstykke til støvsugning af folder, fuger og hjørner.

### Fleksibelt XL-fugemundstykke (HX-CNXL), der kan forlænges

Fleksibelt fugemundstykke med en rækkevidde på 60 cm til rengøring af svært tilgængelige steder.

### Slangeforlænger (HX-FSH 10)

Til udvidelse af sugeradiusen med maks. 120 cm.

## Ibrugtagning

### Støvsugeren samles

Sørg for, at støvsugeren samles nøjagtigt som angivet i beskrivelsen af støvsugeren, indtil den tydeligt klikker på plads (se afsnittet Lær dit produkt at kende, afsnit Beskrivelse af produktet).

Hvis grebet eller støvsugerrøret placeres foroven på PowerUnit, skal du sørge for at føre dem **langs skinnen** ned over studsene på PowerUnit (ill. 07).

### Komponenter skilles ad

- Hvis delene skal skilles ad, skal du trykke på den pågældende låseknap (se afsnit "Lær dit produkt at kende", afsnit "Beskrivelse af støvsugeren"),

### Generelle anvisninger om det genopladelige batteri

Batteriet er ikke helt opladet ved levering.

Oplad batteriet helt inden første brug. Dette tager ca. 4 timer.

Maks. batteriniveau for batteriet opnås først efter den femte opladning og afladning.

Der kan støvsuges i op til 15 minutter, når støvsugeren er helt samlet, og højeste sugetrin er valgt.

Der kan støvsuges i op til 70 min. ved anvendelse af PowerUnit Solo på laveste sugetrin.

Før opladning af batteriet anbefaler vi, at det aflades helt for at opnå dets fulde kapacitet.

Foretag kun opladning i lukkede, tørre og godt ventilerede rum. Batteriet og opladeren må ikke komme i kontakt med væsker eller snavs.

### Batteriet sættes i (ill. 08)

- Før batteriet ind i PowerUnit langs med skinnerne, indtil det går tydeligt i hak.

Før støvsugeren anvendes første gang, skal batteriet aktiveres i PowerUnit.

### Opbevaring og opladning af batteriet i lodret position (ill. 09)

Læs inden første opladning af batteriet afsnittet Generelle anvisninger om batteriet.

- Vælg konfigurationsmuligheden **PowerUnit fornedet**.
- Før støvsugeren fremad, indtil elektrobørstens tilslutningsstuds går tydeligt i hak, så støvsugeren står stabilt.
- Sæt ladestikket på det medfølgende opladerkabel ind i bøsningen på undersiden af batteriet.
- Sæt opladeren i en stikkontakt.

Opladningen starter, batterisymbolet blinker.

### Opbevaring og opladning af batteriet i vægholderen (ill. 10)

Læs inden første opladning af batteriet afsnittet Generelle anvisninger om batteriet.

### Valg af placering

Til vægmonteringen skal der være en ledig stikkontakt i nærheden.

Afhængig af valgt konfiguration af støvsugeren vælges en afstand på 45 cm eller 98 cm fra kanten af monteringspladen til gulvet (ill. 11).

Sørg for, at eventuelle ledninger i væggen ikke bliver beskadiget.

### Vægmontering

På bagsiden af den medfølgende vægholder sidder en monteringsplade med en pose med skruer.

- Tag posen med skruer af.
- Tryk på låsetasten på vægholderens underside (ill. 12).
- Tag monteringspladen af nedad (ill. 13).

### Fastgørelse af monteringspladen på væggen (ill. 14)

2 rawlplugs og 2 TORX-skruer T20 er inkluderet i skruerosen.

Der skal desuden bruges en skruemaaskine eller en boremaskine (6 mm bor).

- Fastgør monteringspladen på væggen.

### Opladerkablet fastgøres i vægholderen (ill. 15, 16 + 17)

Der er et ledningsrum på vægholderens underside.

- Tryk på de to låseknapper på undersiden af vægholderen, og tag klappen af (ill. 15).
- Stik ladestikket på det medfølgende opladerkabel ind i åbningen oppefra (ill. 16).
- Før opladerkablet ind i ledningsføringen (ill. 16).
- Sæt klappen på, og luk klappen til ledningsrummet (ill. 17).

### Tilbehørsholder sættes på (ill. 18) (efter behov)

- Sæt tilbehørsholderen helt ind i vægholderen.

### Vægholderen sættes på

- Skub vægholderen på monteringspladen ovenfra, indtil den klikker på plads (ill. 19).
- Sæt den samlede støvsuger med batteriet isat i vægholderen ovenfra (ill. 20).
- Sæt opladeren i stikkontakten.

Opladningen starter, batterisymbolet blinker.

## Fastgørelse af pads til AquaTwister-mundstykket (afhængigt af model) (ill. 21)

- Tryk de medfølgende pads fast og præcist på undersiden af AquaTwister-mundstykket.

## Fyldning af beholderen på AquaTwister-mundstykket (afhængigt af model) (ill. 22, 23 + 24)

- Tryk på den indvendige låseknop på AquaTwister-mundstykket, og fjern beholderen (ill. 22).
- Placer beholderen på en flad overflade med undersiden opad.
- Åbn gummilåget, og fyld først beholderen med 20 ml gulvrense- og rengøringsmiddel og derefter med maksimalt 260 ml vand (ill. 23).

**Tip:** Hætten på FloorClean-gulvrense- og rengøringsmidlet har en doseringshjælp til 20 ml.

- Luk beholderen, og tryk gummilåget godt fast hele vejen rundt.
- Placer beholderens beslag skråt på AquaTwister-mundstykket, og tryk beholderen ned, indtil den klikker på plads (ill. 24).

## Betjening

### Start af støvsugningen (ill. 25)

- Tag støvsugeren ud af vægholderen, hvis batteriet er opladet i vægholderen.
- Træk ladestikket ud af batteriets bøsning på undersiden af batteriet, hvis batteriet er opladet direkte.

**Tip:** Anvend ComfortClean-selvrensningssfunktionen inden støvsugningen for at opnå det bedste rengøringsresultat (se afsnittet Rengøring og vedligeholdelse, afsnit Aktivering af ComfortClean-selvrensningssfunktionen).

- Tryk på tænd/sluk-tasten på griberøret .

Støvsugeren tænder på middel sugetrin (**EC-display**), når batteriet er opladet.

- Vælg et andet sugetrin, hvis det ønskes .

- LO** Low-mode - laveste sugetrin til let snavs
- EC** Eco-mode - mellemste sugetrin til normalt snavs
- HI** High-mode - højeste sugetrin til kraftig snavs

For at øge sugestyrken kortvarigt kan du vælge funktionen Boost-mode  i 10 sekunder. Efter nedkøling i 5 sekunder kan denne øgning af sugetrin vælges igen.

Ved reducere af sugestyrken reduceres elektrobørstens modstandskraft. På hvert sugetrin er registrering af gulvbelægning aktiveret. Afhængig af belægning og anvendt valse indstilles elektrobørstens effekt automatisk optimalt, hvilket kan medføre et ændret lydniveau under brug.

## Godt at vide

### Tips til rengøring

**Tip:** Tag støvsugerrøret af ved støvsugning af trappetrin eller bilsæder.

**Tip:** Tag elektrobørsten af, hvis du støvsuger lofter.

**Tip:** Brug PowerUnit Solo ved støvsugning af en større mængde groft snavs (se afsnittet Lær dit produkt at kende, Konfiguration af støvsugeren).

### Frastillingsfunktion ved korte pauser i støvsugningen

 Fare for at komme til skade, hvis støvsugeren vælter.

Brug kun frastillingsfunktionen med PowerUnit nederst på støvsugeren.

Brug ikke frastillingsfunktionen, når støvsugeren står på en flade med hældning, fx på en rampe.

- Før støvsugeren fremad, indtil elektrobørstens tilslutningsstuds går tydeligt i hak.

Støvsugeren står sikkert, elektrobørsten slukker, og batteriet skånes.

Hvis elektrobørstens tilslutningsstuds låses op igen, tænder elektrobørsten igen.

### Start af vaskeprocessen med AquaTwister-mundstykket (afhængigt af model)

- Fjern groft snavs fra gulvet inden vask.
- Tilslut det fyldte AquaTwister-mundstykke med påsatte pads på den slukkede støvsuger.
- Tryk på tænd/sluk-tasten på griberøret  (ill. 25).

AquaTwister-mundstykket registreres, og de to pads begynder at rotere. Displayet viser **1**, gulvet fugtes let.

- Vælg et fugtighedsniveau .

Vælg **Niveau 2** til genstridigt snavs.

**Niveau 0** ikke fugtig

**Niveau 1** let fugtig

**Niveau 2** meget fugtig

Der kan opnås høj fugtighed over en tid på 30 sekunder ved at vælge funktionen Boost-mode .

Processen vises i displayet.

Fugtningen kan til enhver tid stoppes manuelt ved at trykke på tasten igen.

## Rengøring og vedligeholdelse

### Vedligeholdelse af støvsuger og tilbehør

 Fare for at komme til skade på den roterende børstevalse.

Man kan komme til skade på den roterende børstevalse.

Sluk altid støvsugeren inden vedligeholdelse. Dette gøres ved at trykke på tænd/sluk-tasten på griberøret .

 Risiko for elektrisk stød på grund af netspænding.

Fugt i opladeren kan forårsage elektrisk stød.

Dyp aldrig opladeren i vand.

- Rengør støvsugeren og alle tilbehørsdele af plast med et almindeligt rengøringsmiddel til plast.

 Skader på grund af uegnede rengøringsmidler.

Alle overflader kan få ridser. Der kan opstå misfarvninger eller ændringer på overfladerne, hvis der anvendes uegnede rengøringsmidler.

Brug aldrig skurepulver, glas- eller universalrengøringsmidler eller olieholdige plejemidler.

## Filtersystem (ill. 26)

- ① Finstøvfiler (HX FSF-2)
- ② Grovfilter
- ③ Støvbeholder
- ④ Støvbeholderklap

## Anvendelse af ComfortClean-selvrensningfunktionen (ill. 27)

Udfør inden hver tømning af støvbeholderen og ved aftagende sugestykke en mellemrengøring af finstøvfileret. Hermed opnår støvsugeren straks igen det optimale rengøringsresultat.

- Drej finstøvfileret i låget på støvbeholderen 180 gr. 3 gange mod urets retning. Anvend fordybningerne hertil.

Når der drejes, opstår der en lyd, som er en del af ComfortClean-selvrensningens normale funktion.

## Støvbeholderen tømmes (ill. 28 - 32)

Tøm senest støvbeholderen, når støvet når markeringen **MAX** på støvbeholderen.

- Drej grovfilteret i pilens retning til første stop. Anvend hertil de grå gribeflader (ill. 28).
- Tag støvbeholderen opad og ud af PowerUnit (ill. 29).

Indholdet kan smides ud med husholdningsaffaldet, hvis affaldet ikke indeholder snavs, der ikke er tilladt i almindeligt husholdningsaffald.

- Hold støvbeholderen langt ind over affaldsspanden, så der hvirvler så lidt støv op som muligt.
- Drej grovfilteret i pilens retning til næste stop. Anvend hertil de grå gribeflader (ill. 30).

Klappen på støvbeholderen åbnes, og støvet tømmes ud (ill. 31).

Hvis uldansamlinger, hår og større dele ikke falder ud, tages grovfilteret af opad (se næste afsnit Rengøring af finstøvfiler og grovfilter).

- Drej grovfilteret tilbage til dets oprindelige position.
- Luk klappen på støvbeholderen. Der skal lyde et klik.
- Placer støvbeholderen præcist ovenfra langs føringen på PowerUnit-studsen, indtil støvbeholderen klikker på plads (ill. 32).

## Rengøring af støvbeholderen (efter behov)

- Rengør støvbeholderen med vand og mildt opvaskemiddel til opvask i hånden.
- Tør støvbeholderen grundigt af.

## Rengøring af finstøvfiler og grovfilter (ill. 33 - 36)

Rengør begge filtre min. hver 3. måned.

Den beskrevne rækkefølge i rengøringsprocessen skal ubetinget overholdes.

- Tag støvbeholderen ud, og tøm den.
- Drej grovfilteret videre forbi stoppet, indtil pilespidserne øverst peger mod hinanden ① (ill. 33).
- Tag grovfilteret opad ud af støvbeholderen ② (ill. 33).
- Drej finstøvfileret i låget på støvbeholderen 180 gr. 10 gange mod urets retning. Anvend fordybningerne (ill. 27) hertil.

Der opstår en driftsstøj, der er normal ved anvendelse af ComfortClean-funktionen.

- Drej finstøvfilteret i låget på støvbeholderen i urets retning. Anvend fordybningerne (ill. 34) hertil.
- Tag finstøvfilteret (ill. 34) ud.

 Skader på grund af forkert håndtering ved rengøring. Finstøvfilteret kan blive beskadiget og miste sin virkning.

Rengør ikke den indvendige del af finstøvfilteret, og kom den ikke i vand. Brug aldrig skarpe eller spidse genstande til rengøringen. Børst ikke finstøvfilteret af.

- Hold finstøvfilteret hen over en skraldespand.
- Bank forsigtigt snavset ud af finstøvfilteret med gummikanten ned.
- Drej finstøvfilteret lidt, så snavset kan løsne sig fra alle sprækker.

 Skader på grund af forkert håndtering ved rengøring. Grovfilteret kan blive beskadiget og miste sin virkning.

Rengør ikke grovfilteret med vand. Brug aldrig skarpe eller spidse genstande til rengøringen.

- Rengør grovfilteret med den medfølgende afstøvningsbørste eller med en tør klud.
- Sæt finstøvfilteret i grovfilteret, og tryk den runde kappe på finstøvfilteret så langt ned, som den kan komme.

Udskift finstøvfilteret (HX FSF-2) efter ca. 3 år for fortsat at opnå det bedst mulige rengøringsresultat.

- Sæt grovfilteret i støvbeholderen igen (ill. 35).
- Før de to pilespidser mod hinanden, og lås grovfilteret i udgangspositionen (ill. 36).
- Luk klappen til støvbeholderen, og sæt støvbeholderen tilbage på Power-Unit-dysen (ill. 32).

### Rengøring af elektrobørste/håndholdt møbelbørste (afhængigt af model) (ill. 37)

- Tag elektrobørsten/den håndholdte elektrobørste af støvsugeren .
- Læg elektrobørsten/den håndholdte møbelbørste på en ren flade med undersiden opad.
- Klip tråde og hår af med en saks. Der er en rille på børstevalsen til føring af saksen.

De afklippede tråde og hår suges op under den næste støvsugning.

De små hjul kan tages af elektrobørsten og rengøres, hvis de er meget snavsede, eller hvis der er en blokering. Anvend en skruetrækker til at tage dem af med.

### Børstevalsen tages af elektrobørsten / Hardfloor Care-softvalse sættes i (afhængigt af model) (ill. 38)

Børstevalsen kan tages af elektrobørsten for at fjerne genstridigt snavs, for at rengøre elektrobørsten indvendigt eller for at sætte Hardfloor Care-softvalsen i.

- Klap klappen op, så symbolet  bliver synligt ①.
- Drej klappen så langt op, som den kan komme ②.
- Tag børstevalsen ud ③.

- Tag grebet på børstevalsen af, hvis der sidder kraftigt snavs her ④.
- Rengør børstevalsen og børstevalsens greb, og fjern alt fastsiddende snavs indvendigt i elektrobørsten.
- Saml elektrobørsten i omvendt rækkefølge.

## **Børstevalsen tages af den håndholdte elektrobørste (afhængigt af model) (ill. 39)**

Børstevalsen kan tages af den håndholdte elektrobørste for at fjerne genstridigt snavs og rengøre den håndholdte elektrobørste indvendigt.

- Lås børstevalsen på undersiden op med en mønt, og drej sideklappen fremad.
- Fjern klappen med børstevalsen.
- Rengør børstevalsen, og fjern alt fastsiddende snavs fra det indvendige rum på den håndholdte elektrobørste.
- Saml den håndholdte elektrobørste igen i omvendt rækkefølge.

## **Batteriet udskiftes**

Hav et originalt Miele-Li-Ion-batteri AP03/AP04 klar (HX-LA).

Vær opmærksom på anvisningerne vedr. håndtering af det genopladelige batteri og bortskaffelse af dette, som findes i afsnittene Råd om sikkerhed og advarsler, Miljøbeskyttelse og Ibrugtagning (afsnit Generelle anvisninger om batteriet).

## **Rengøring af beholderen på Aqua-Twister-mundstykket (afhængigt af model)**

Tøm beholderen efter hver gulvrengøring. Rengør beholderen, hvis det er nødvendigt.

- Rengør beholderen med vand og mildt opvaskemiddel til opvask i hånden.
- Tør beholderen grundigt af.

---

### **Rengøring af pads på AquaTwister- mundstykket (afhængigt af model)**

- Rengør padsene i henhold til plejeetiketten.

## Småfejl udbedres

De fleste funktionsforstyrrelser og fejl, der måtte opstå i den daglige drift, vil man selv kunne udbedre. I mange tilfælde kan man spare tid og penge, da det ikke er nødvendigt at kontakte Miele Service.

Besøg <https://www.miele.dk/support/customer-assistance> for at få yderligere oplysninger om, hvordan du selv kan udbedre fejl. Scan alternativt QR-koden.



**⚠** Fare for at komme til skade på den roterende børstevealse.

Man kan komme til skade på den roterende børstevealse.

Sluk altid støvsugeren, inden udbedring af fejl. Dette gøres ved at trykke på tænd/sluk-tasten på griberøret .

Fejl	Årsag og udbedring
<b>Hurtigt blinkende batterisymbol</b>	Det genopladelige batteri er ikke tilstrækkeligt opladet. <ul style="list-style-type: none"> <li>■ Oplad batteriet nøjagtigt som beskrevet i denne brugsanvisning.</li> </ul>
<b>To symboler vises skiftevis i displayet</b>	Fejl "Blokering af sugekanal" <ul style="list-style-type: none"> <li>■ Vælg et lavere sugetrin.</li> <li>■ Kontrollér og rengør alle sugeveje.</li> </ul>
<b>F 1</b>	Fejl "Griberør ikke registreret" <ul style="list-style-type: none"> <li>■ Fjern grebet, og skub det på igen, indtil det klikker på plads.</li> <li>■ Tag batteriet ud, vent 10 sek., og sæt batteriet i igen.</li> </ul>
<b>F 2</b>	Fejl "Overophedning af motoren" <ul style="list-style-type: none"> <li>■ Tøm og rengør støvbeholderen, grovfilteret og finstøvfilteret.</li> <li>■ Tag batteriet ud, vent 10 sek., og sæt batteriet i igen.</li> <li>■ Vent ca. 30 minutter, inden støvsugeren tændes igen.</li> </ul>
<b>F 4</b>	Fejl "Overopvarmning af batteriet" eller fejl "Batteri ikke registreret" <ul style="list-style-type: none"> <li>■ Vent ca. 30 minutter, inden støvsugeren tændes igen.</li> <li>■ Sæt et originalt Miele Li-Ion batteri AP03/AP04 (HX-LA 10) i.</li> </ul>

Fejl	Årsag og udbedring
F 5	Intern systemfejl <ul style="list-style-type: none"> <li>■ Tag batteriet ud, vent 10 sek., sæt batteriet i igen, og lad det op.</li> </ul>
	Fejl "Blokering elektrobørste" <ul style="list-style-type: none"> <li>■ Vælg et lavere sugetrin.</li> <li>■ Rengør elektrobørsten.</li> <li>■ Ved genstridigt snavs fjernes børstevalsen fra elektrobørsten. Rengør børstevalsen og det indvendige af elektrobørsten.</li> </ul>
	Fejl "Blokering AquaTwister-mundstykke" (afhængigt af model) <ul style="list-style-type: none"> <li>■ Udfør rengøringen med mindre tryk.</li> <li>■ Rengør padsene.</li> </ul>

Fejl	Årsag og udbedring
<b>Støvsugeren starter ikke, når den tændes.</b>	Der er ikke sat batteri i, eller batteriet er ikke isat korrekt. <ul style="list-style-type: none"> <li>■ Sæt batteriet i, eller kontroller, at batteriet sidder korrekt.</li> </ul>
	Batteriet er i sikkerhedstilstand. <ul style="list-style-type: none"> <li>■ Start en opladningsproces.</li> </ul>
	Det genopladelige batteri er ikke tilstrækkeligt opladet. <ul style="list-style-type: none"> <li>■ Oplad batteriet nøjagtigt som beskrevet i denne brugsanvisning.</li> </ul>
	Der er ikke sat et originalt Miele-batteri i. <ul style="list-style-type: none"> <li>■ Sæt et originalt Miele Li-Ion batteri AP03/AP04 (HX LA) i.</li> </ul>
	Den første opladning er foretaget uden for PowerUnit. <ul style="list-style-type: none"> <li>■ Det er absolut nødvendigt at udføre den første opladning i PowerUnit for at aktivere batteriet.</li> </ul>
	Ladestikket er stadig isat. <ul style="list-style-type: none"> <li>■ Træk ladestikket ud af bøsningen på undersiden af batteriet.</li> </ul>
<b>Børstevalsen drejer ikke rundt.</b>	Elektrobørsten/børstevalsen er snavset. <ul style="list-style-type: none"> <li>■ Fjern tråde og hår med en saks, og tag børstevalsen ud for at fjerne genstridigt snavs.</li> </ul>

Fejl	Årsag og udbedring
<b>Rengøringseffekten aftager.</b>	Finstøvsfilteret/grovfilteret er tilsmudset. <ul style="list-style-type: none"> <li>■ Anvend ComfortClean-selvrensning-funktionen.</li> <li>■ Rengør begge filtre grundigt.</li> </ul>
	Finstøvsfilteret er tilstoppet. <ul style="list-style-type: none"> <li>■ Sæt et nyt finstøvsfilter HX FSF-2 i.</li> </ul>
<b>Elektrobørsten slukker af sig selv.</b>	Elektrobørsten er overbelastet, fx på et højluvet tæppe. <ul style="list-style-type: none"> <li>■ Sluk støvsugeren, og tænd den igen med reduceret sugestyrke.</li> </ul>
	Frastillingsfunktionen med <b>PowerUnit forned</b> blev valgt. <ul style="list-style-type: none"> <li>■ Lås tilslutningsstykket på elektrobørsten op.</li> </ul>
<b>Støvsugeren slukker af sig selv.</b>	Støvsugeren er overbelastet. <ul style="list-style-type: none"> <li>■ Sluk støvsugeren, og tænd den igen.</li> </ul>
<b>Lyden fra støvsugeren ændrer sig under støvsugningen.</b>	Afhængig af underlag og anvendt børstevalse indstilles elektrobørstens effekt automatisk optimalt. <ul style="list-style-type: none"> <li>■ Lyden er normal for støvsugeren.</li> </ul>
	Funktionen Boost-mode er valgt. <ul style="list-style-type: none"> <li>■ Støjen er normal ved øgelse af sugetrinnet.</li> </ul>
<b>Støvsugeren vælter omkring.</b>	<b>PowerUnit foroven</b> er valgt. <ul style="list-style-type: none"> <li>■ Vælg <b>PowerUnit forned</b>.</li> </ul>
<b>AquaTwister-mundstykket (afhængigt af model) roterer uregelmæssigt.</b>	Padsene er påsat ujævnt. <ul style="list-style-type: none"> <li>■ Tryk padsene fast og præcist på.</li> </ul>

## Miele Service

### Kontakt i tilfælde af fejl

Kontakt forhandleren eller Miele Kundecenter, hvis det ikke er muligt selv at udbedre fejlen.

Kontaktinformation til Miele Kundecenter fremgår af omslaget til denne dokumentation.

### Garanti

Garantien er gældende i 2 år.

Yderligere informationer fremgår af de medfølgende garantibetingelser.

<b>Advertencias e indicaciones de seguridad</b> .....	<b>31</b>	Seleccionar la ubicación .....	48
Advertencias e indicaciones de seguridad para la batería AP03/AP04 y el cargador LG02/LG04.....	36	Montaje en la pared .....	48
<b>Sostenibilidad y protección del medio ambiente</b> .....	<b>41</b>	Fijar la placa de montaje a la pared	48
<b>Saber más</b> .....	<b>42</b>	Fijar el cable de carga al soporte de pared .....	48
Descripción del aparato .....	42	Encajar el soporte para accesorios (en caso necesario).....	48
<b>Saber más</b> .....	<b>44</b>	Colocar el soporte de pared .....	48
Indicación respecto a las ilustraciones .....	44	Fijar los discos de limpieza de microfibra en el accesorio de limpieza AquaTwister (disponible según modelo) .....	48
Tres posibilidades de montaje del aspirador .....	44	Llenar el depósito del accesorio de limpieza AquaTwister (disponible según modelo) .....	49
Función de la indicación en el display .....	44	<b>Manejo</b> .....	<b>49</b>
Accesorios suministrados .....	45	Iniciar el proceso de aspiración .....	49
Soporte para accesorios para el tubo de aspiración .....	45	Es importante saber .....	49
Cepillo eléctrico MultiFloor XXL .....	45	Consejos de limpieza .....	49
Rodillo Soft Hardfloor Care HX-HC 10 (disponible según modelo) .....	45	Función parking para pausas breves de aspiración.....	50
Accesorio de limpieza AquaTwister HX-AT 10 (disponible según modelo) .....	45	Iniciar el proceso de limpieza con el accesorio de limpieza AquaTwister (disponible según modelo) .....	50
Cepillo manual Electro Compact HX-EC 10 (disponible según modelo) .....	46	<b>Limpieza y mantenimiento</b> .....	<b>50</b>
Batería adicional HX-LA 10 (disponible según modelo).....	46	Mantenimiento del aspirador y los accesorios .....	50
3D4U .....	46	Sistema de filtrado .....	51
Accesorios que se pueden adquirir posteriormente .....	46	Usar la función de autolimpieza ComfortClean .....	51
<b>Puesta en marcha</b> .....	<b>47</b>	Vaciar el depósito recogepolvo .....	51
Montar el aspirador.....	47	Limpiar el depósito recogepolvo (cuando sea necesario) .....	52
Separación de componentes.....	47	Limpiar el filtro para el polvo fino y el prefiltro .....	52
Advertencias generales para la batería.....	47	Limpiar el cepillo eléctrico/cepillo manual (disponible según modelo) .....	53
Colocar la batería .....	47	Quitar el rodillo de cerdas del cepillo eléctrico/insertar el rodillo Soft Hardfloor Care (disponible según modelo) .....	53
Guardar y cargar la batería en posición vertical .....	47		
Almacenamiento y carga de la batería en el soporte de pared .....	47		

## es - Contenido

---

Extraer el rodillo de cerdas del cepillo manual (disponible según modelo) .....	53
Sustituir la batería .....	53
Limpiar el depósito del accesorio de limpieza AquaTwister (disponible según modelo).....	54
Limpiar los discos de limpieza de microfibra del accesorio de limpieza AquaTwister (disponible según modelo).....	54
<b>Solucionar anomalías .....</b>	<b>55</b>
<b>Servicio Posventa .....</b>	<b>58</b>
Contacto en caso de anomalías .....	58
Garantía .....	58

Este aspirador cumple todas las normas de seguridad vigentes. El uso inadecuado puede causar daños personales y materiales.

Leer las instrucciones de manejo del aspirador antes de ponerlo en funcionamiento. Las instrucciones proporcionan información importante sobre la seguridad, el funcionamiento, la limpieza y el mantenimiento del aspirador. De esta forma se protege uno mismo y a otros y se evitarán daños.

Según la norma IEC 60335-1 Miele indica explícitamente que se deben leer y seguir las indicaciones incluidas en el capítulo «Puesta en marcha» así como las advertencias e indicaciones de seguridad.

Miele no se hace responsable de los daños causados debido al incumplimiento de estas indicaciones.

Guardar las instrucciones de manejo y entregarlas al nuevo propietario en caso de vender posteriormente el aparato.

Apagar el aspirador después de cada uso, antes de cambiar accesorios, limpiar, realizar tareas de mantenimiento y solucionar problemas. Para ello, utilizar la tecla conexión/desconexión del mango.

### Uso apropiado

- ▶ Este aspirador es válido para la aspiración diaria de alfombras, moquetas y suelos duros resistentes. En combinación con el accesorio de limpieza AquaTwister (disponible según el modelo), este aspirador sin función de aspiración es adecuado para la limpieza diaria de suelos duros con un paño ligeramente humedecido. Tener en cuenta las instrucciones de limpieza y mantenimiento del fabricante del suelo.
- ▶ Este aspirador no está diseñado para ser utilizado en exteriores.

## **es - Advertencias e indicaciones de seguridad**

---



- ▶ Este aspirador está concebido para ser utilizado con fines y en entornos domésticos. Este aspirador no es apto para la limpieza de los residuos procedentes de obras/reformas.
- ▶ Este aspirador es apto para el uso en alturas hasta 4000 m sobre el nivel del mar.
- ▶ Utilizar el aspirador exclusivamente para eliminar suciedad seca. No aspirar a personas ni a animales. El resto de aplicaciones y modificaciones no autorizadas no están permitidas.
- ▶ Aquellas personas (especialmente niños) que por motivo de una incapacidad física, sensorial o mental, inexperiencia o desconocimiento no estén en condiciones de manejar el aspirador de una forma segura, no podrán hacer uso del mismo sin la supervisión o permiso de un responsable.

### **Niños en casa**

- ▶ ¡Peligro de ahogamiento! Al jugar, los niños podrían quedar enrollados en el material de embalaje (p. ej. plásticos) o cubrirse la cabeza con él y ahogarse. Mantenga el material del embalaje fuera del alcance de los niños.
- ▶ Los niños menores de ocho años deben permanecer alejados de la aspiradora, a no ser que estén vigilados en todo momento.
- ▶ Los niños a partir de ocho años pueden manejar el aspirador sin supervisión si se les ha explicado su manejo de tal forma que puedan utilizarlo de manera segura. Los niños deben poder reconocer y comprender los posibles peligros originados por un manejo incorrecto.
- ▶ Los niños no deben limpiar o conectar el aspirador sin supervisión.
- ▶ Preste continua atención a los niños que se encuentren cerca del aspirador. No deje jamás que los niños jueguen con él.

- ▶ Evitar que los niños entren en contacto con detergentes. Los detergentes pueden provocar quemaduras en la piel y graves lesiones oculares. Los detergentes pueden ocasionar quemaduras en la nariz, boca y garganta. Por lo tanto, mantener a los niños alejados del accesorio de limpieza AquaTwister (disponible según modelo). Llevar al niño de inmediato al médico en caso de haber entrado en contacto con el detergente en la boca.
- ▶ Riesgo de sufrir quemaduras/escaldaduras por el agua caliente al utilizar el accesorio de limpieza AquaTwister (disponible según modelo). La piel de los niños reacciona con sensibilidad a las altas temperaturas. Evitar que los niños entren en contacto con las partes calientes del aspirador o con el agua caliente.

### Seguridad técnica

- ▶ Antes de cada uso, realizar una comprobación visual del aspirador y de todos los accesorios. No poner en marcha un aspirador dañado o con accesorios dañados.
- ▶ Es imprescindible que la toma de corriente esté protegida con un fusible de 16 A o 10 A como mínimo.
- ▶ Compare los datos de conexión de la placa de características del cargador (tensión de red y frecuencia) con los de la red de suministro. Es imprescindible que estos datos coincidan. El cargador es apto para 50 Hz y 60 Hz, salvo modificación.
- ▶ El aspirador funciona a 25,2 V.  
Se trata de un aparato de la clase de protección II  y diseñado según la clase de protección III .  
Se trata de un aparato en el que la protección frente a descarga eléctrica se obtiene mediante la conexión a tensión baja de seguridad y en el que no se generan tensiones superiores a la tensión baja de seguridad. El aspirador se recarga con el cargador de la clase de protección II .

## es - Advertencias e indicaciones de seguridad

---

▶ El cepillo eléctrico MultiFloor XXL de Miele, el cepillo manual Electro Compact de Miele (disponible según modelo) y el accesorio de limpieza AquaTwister (disponible según modelo) son aparatos adicionales que se accionan con motor, especiales para estos aspiradores de Miele.

Por motivos de seguridad, no está permitido poner en funcionamiento el aspirador con otros cepillos eléctricos/cepillos manuales de Miele.

Por motivos de seguridad, no está permitido poner en funcionamiento el aspirador con un cepillo eléctrico/cepillo manual o accesorio de limpieza de otro fabricante.

▶ Antes de utilizarlo y al aspirar, asegúrese de que la parte inferior del cepillo eléctrico MultiFloor XXL suministrado de serie y la parte inferior del cepillo eléctrico manual Electro Compact (incluido según modelo), estén libres de suciedad gruesa.

▶ Almacene el aspirador y sus accesorios a una temperatura ambiente de entre 0 °C y 45 °C.

▶ Cualquier trabajo de reparación del aspirador durante el período de garantía deberá ser realizado exclusivamente por un servicio técnico autorizado por Miele, ya que, de lo contrario, no podrá reclamarse el derecho de garantía por daños posteriores.

▶ Las reparaciones solo podrán ser realizadas por personal autorizado por Miele. ¡Una reparación inadecuada puede entrañar graves peligros para el usuario!

### Uso apropiado

▶ No utilice en ningún caso el aspirador sin depósito recogepolvo, prefiltro y filtro para el polvo fino.

▶ No poner el aspirador en contacto con llamas abiertas ni otras fuentes de calor. No calentar el aspirador. No exponer el aspirador a la luz solar directa.

▶ No aspirar líquidos.

Dejar secar completamente las alfombras y moquetas que se hayan limpiado con líquido o espuma antes de aspirarlas.

Desconectar inmediatamente el aspirador si se observa humedad en el depósito recogepolvo. Proceder como se describe en el capítulo «Limpieza y mantenimiento» antes de volver a poner en funcionamiento el aspirador.

▶ Durante la aspiración, no toque el rodillo del cepillo eléctrico MultiFloor XXL y el cepillo manual Electro Compact (incluido según el modelo).

▶ No aspire cerca del cabezal con el cepillo eléctrico MultiFloor XXL y el cepillo eléctrico manual Electro Compact (incluido según modelo).

▶ En ningún caso aproxime la corriente de aspiración a la cabeza.

▶ No aspire objetos encendidos o ascuas, p. ej. cigarrillos ni ceniza o carbón aparentemente apagados.

▶ No aspire el polvo del tóner. El tóner que se utiliza, p. ej., en impresoras y fotocopiadoras puede ser conductor de corriente eléctrica.

▶ No aspire sustancias fácilmente inflamables o explosivas ni gases y no pase el aspirador en los lugares donde se encuentran almacenadas estas sustancias.

▶ Seguir estas instrucciones cuando se utilice el accesorio de limpieza AquaTwister (disponible según modelo):

- Utilizar agua del grifo a una temperatura máxima de 60 °C. Seguir siempre las instrucciones del fabricante del suelo.
- No utilizar agua con gas.
- No añadir más de 260 ml de agua + 20 ml de limpiasuelos al depósito.

▶ No utilizar el accesorio de limpieza AquaTwister (disponible según modelo) sin discos de limpieza de microfibra.

## **es - Advertencias e indicaciones de seguridad**

---

- ▶ Cuando se utilice el accesorio de limpieza AquaTwister (disponible según modelo), utilizar únicamente limpiasuelos disponibles en el mercado específicos para el suelo. No utilizar detergente suave.
- ▶ No utilizar limpiadores comerciales o industriales cuando se utilice el accesorio de limpieza AquaTwister (disponible según modelo). Pueden producirse daños materiales.
- ▶ Los detergentes pueden ocasionar quemaduras en la piel, ojos, nariz, boca y garganta. Evitar el contacto con los limpiasuelos. No ingerir los limpiasuelos. Acudir al médico inmediatamente si se ingiere limpiasuelos.
- ▶ El accesorio de limpieza AquaTwister (disponible según modelo) puede humedecer el suelo. Existe riesgo de resbalar.

### **Advertencias e indicaciones de seguridad para la batería AP03/AP04 y el cargador LG02/LG04**

#### **Niños en casa**

- ▶ Aquellas personas (especialmente niños) que por motivo de una incapacidad física, sensorial o mental, inexperiencia o desconocimiento no estén en condiciones de manejar el cargador LG02/LG04 de una forma segura, no podrán hacer uso del mismo sin la supervisión o permiso de un responsable.
- ▶ Mantener la batería AP03/AP04 fuera del alcance de los niños.
- ▶ Los niños deben mantenerse alejados del cargador LG02/LG04, a menos que estén continuamente bajo supervisión.

#### **Seguridad técnica**

- ▶ En el aspirador HS27 deben utilizarse la batería AP03/AP04 y el cargador LG02/LG04. Por motivos de seguridad, no está permitido poner en funcionamiento el aspirador con otra batería u otro cargador.

► Es posible el funcionamiento temporal o permanente en un sistema de suministro de energía autosuficiente o no sincronizado con la red (p. ej. redes autónomas, sistemas de copia de seguridad). El requisito previo para el funcionamiento es que el sistema de suministro de energía cumpla las especificaciones de la norma EN 50160 o comparable. Las medidas de protección previstas en la instalación doméstica y en este producto de Miele deberán quedar también garantizadas en su función y funcionamiento tanto en isla como en no sincronizado con la red, o bien ser sustituidas por medidas equivalentes en la instalación. Como se describe, por ejemplo, en la publicación actual de VDE-AR-E 2510–2.

► En caso de utilizar un adaptador de enchufe, este deberá ser apto para un funcionamiento duradero.

► Cargar y utilizar la batería AP03/AP04 a una temperatura ambiente de 0 °C a 45 °C.

El uso de la batería AP03/AP04 fuera de este rango de temperaturas ambiente provocará limitaciones en el rendimiento.

► Las baterías pueden descargarse. Evite que la piel o los ojos entren en contacto con el líquido abrasivo. En caso de entrar en contacto, aclárelos con agua y solicite ayuda sanitaria.

## es - Advertencias e indicaciones de seguridad

---

▶ Para recargar la batería AP03/AP04, utilizar únicamente el cargador LG02/**xx** o LG04/**xx**.



**xx** indica 01, 02, 03, 04, 06 o 07 y corresponde al modelo de cargador LG02/LG04:

xx	
01	AT, BE, BG, CH, CL, CZ, DE, DK, EE, ES, FI, FR, GR, HR, HU, IT, KZ, LT, LU, LV, NL, NO, PL, PT, RO, RS, RU, SE, SI, SK, TR, UA, ZA
02	AE, HK, MY, SG
03	BR, CA, JP, MX, EE. UU.
04	AU, NZ
06	KR
07	IE, UK

▶ No seguir utilizando la batería AP03/AP04 en caso de notar un olor extraño, observar que sale líquido, que se calienta en exceso o que se decolora o deforma. La batería AP03/AP04 se debe desechar inmediatamente (ver la indicación de seguridad en «Reciclaje de la batería AP03/AP04» al final del siguiente apartado «Uso adecuado» y el capítulo «Sostenibilidad y protección del medio ambiente», apartado «Devolución de baterías y acumuladores antiguos»).

▶ La batería de iones de litio AP03/AP04 está sujeta a la normativa de la ley de mercancías peligrosas. La batería AP03/AP04 puede ser transportada por el usuario en la carretera sin más requisitos. Contactar con el Servicio Posventa antes de enviar la batería AP03/AP04. Enviar únicamente baterías AP03/AP04 completamente descargadas y sin daños. Para evitar cortocircuitos, aislar los componentes de metal con cinta adhesiva. Empaquetar la batería AP03/AP04 de manera que no se mueva en el embalaje.

### Uso apropiado

- ▶ No dejar caer la batería AP03/AP04 ni arrojarla. Por motivos de seguridad, no se puede seguir utilizando una batería AP03/AP04 dañada.
- ▶ Evitar que la batería AP03/AP04 entre en contacto con fuego u otras fuentes de calor. No calentar la batería AP03/AP04. No exponerla directamente a la luz solar.
- ▶ No provocar un cortocircuito en la batería AP03/AP04 puentando los contactos, ya sea de forma accidental o deliberada.
- ▶ No desmontar la batería AP03/AP04.
- ▶ Evitar que la batería AP03/AP04 entre en contacto con líquidos.
- ▶ Mantener el cargador LG02/LG04 alejado de líquidos y suciedad.
- ▶ Utilizar el cargador LG02/LG04 únicamente en lugares secos, cerrados y bien ventilados.
- ▶ Desconectar el cargador LG02/LG04 de la red eléctrica si no se va a utilizar durante un largo periodo de tiempo.
- ▶ Reciclaje de la batería AP03/AP04: retirar la batería AP03/AP04 del aspirador. Para evitar cortocircuitos, aislar los componentes de metal con cinta adhesiva. Desechar la batería AP03/AP04 en el punto de recogida adecuado. No desechar la batería AP03/AP04 en la basura común.

### Accesorios y repuestos

- ▶ Utilizar exclusivamente accesorios con el logo de Miele en su embalaje. Solo así el fabricante puede garantizar su seguridad.
- ▶ Miele garantiza que se cumplan los requisitos de seguridad, solo con las piezas de sustitución originales. Los componentes defectuosos solo podrán ser sustituidos por piezas originales de Miele.

## es - Advertencias e indicaciones de seguridad

---

► Miele ofrece una garantía de suministro de hasta 15 años, y en ningún caso inferior a 10 años, para las piezas de recambio tras el fin de la producción en serie de su aspirador.

### Limpieza

► El cepillo eléctrico MultiFloor XXL, el cepillo manual Electro Compact (disponible según modelo), el accesorio de limpieza AquaTwister (disponible según modelo), la PowerUnit, el tubo de aspiración y el mango tienen conducciones eléctricas. Los contactos de conexión no deben entrar en contacto con el agua.

► Limpiar el aspirador y los accesorios solo con un paño seco o ligeramente húmedo.

Excepción:

- Depósito recogepolvo: vaciarlo y retirar el prefiltro. Limpiar el depósito recogepolvo con agua y un detergente suave. A continuación, secar cuidadosamente el depósito recogepolvo. Colocar el prefiltro de nuevo.
- Accesorio de limpieza AquaTwister (disponible según modelo): vaciar el depósito después de cada limpieza del suelo. Limpiar el depósito con agua y un detergente suave. A continuación, secar el depósito por completo.
- Discos de limpieza de microfibra (disponible según modelo): limpiar los discos según la etiqueta de cuidado.

► El accesorio de limpieza AquaTwister (disponible según modelo) no es apto para la limpieza en el lavavajillas.

### Transporte

► El embalaje evita que se produzcan daños en el aspirador durante el transporte. Le recomendamos que guarde el embalaje para su posterior transporte.

## Eliminación del embalaje

El embalaje se utiliza para la manipulación y protege el aparato de los daños de transporte. Los materiales de embalaje se seleccionan en función de aspectos compatibles con el medio ambiente y de su eliminación y, por lo general, son reciclables.

La devolución de los embalajes al ciclo de los materiales ahorra materias primas. Utilice las opciones de recogida y devolución de materiales reciclables específicos.

## Reciclaje de aparatos inservibles

Antes de la desestimación del aparato antiguo, retire el filtro para el polvo fino y deséchelo en la basura doméstica. Los aparatos eléctricos y electrónicos contienen multitud de materiales valiosos. También contienen sustancias, mezclas y componentes concretos que eran necesarios para su funcionamiento y seguridad. En la basura doméstica, así como si se manipulan de forma incorrecta, pueden ser perjudiciales para la salud y causar daños en el medio ambiente. En ningún caso tire su aparato inservible en la basura doméstica.



En su lugar, utilice para ello los puntos de recogida y almacenamiento oficialmente establecidos para la entrega y reciclaje de aparatos eléctricos y electrónicos disponibles en el municipio, distribuidores o Miele. Usted es el único responsable legal de borrar cualquier dato personal disponible en el aparato a eliminar. La ley obliga a retirar sin destruir las pilas y baterías utilizadas que no estén totalmente inaccesibles en el apar-

to, así como las lámparas. Llévelos a un punto de recogida adecuado donde puedan ser entregados gratuitamente. Guarde el aparato inservible fuera del alcance de los niños hasta el momento de transportarlo al desguace.

## Entrega de baterías y acumuladores inservibles



Los aparatos eléctricos y electrónicos contienen multitud de pilas y baterías que tampoco pueden desecharse en la basura doméstica después del uso. Está legalmente obligado a retirar las baterías y acumuladores inservibles incluidos en el aparato y a entregarlos en un punto de recogida local adecuado (p. ej., un negocio), donde puedan desecharse gratuitamente. Para evitar cortocircuitos, aisle los componentes de metal con cinta adhesiva. Las baterías y acumuladores pueden contener sustancias perjudiciales para la salud y dañinas en el medio ambiente.

El marcado de la pila o acumulador proporciona más información, por ejemplo, las pilas que contienen litio están marcadas con «Li-ion». El cubo de basura tachado significa que las baterías y acumuladores no pueden desecharse de ningún modo en la basura doméstica. Debemos hacer hincapié en lo siguiente: si el cubo de basura tachado está marcado con uno o varios de los símbolos químicos indicados, entonces contienen plomo (Pb), cadmio (Cd) o mercurio (Hg).



Las baterías y acumuladores inservibles contienen importantes materias primas y pueden reutilizarse. La recogida selectiva de baterías y acumuladores inservibles facilita el tratamiento y el reciclaje.



- ① Mango
- ② Display
- ③ Tecla Conexión/Desconexión 
- ④ Tecla Boost-Mode 
- ⑤ Tecla para ajustar el nivel de potencia y humidificación (disponible según modelo) 
- ⑥ Indicación (estado de carga de la batería, nivel de potencia, tiempo restante, códigos de error)
- ⑦ Filtro para el polvo fino HX-FSF-2
- ⑧ Prefiltro
- ⑨ Depósito recogepolvo con marca **MAX**
- ⑩ Tapa del depósito recogepolvo
- ⑪ PowerUnit con manguito en la parte inferior para el cepillo eléctrico, el accesorio de limpieza AquaTwister (disponible según modelo) y el tubo de aspiración, y con manguito en la parte superior para el tubo de aspiración y el mango
- ⑫ Teclas de desbloqueo para la batería (a ambos lados del aspirador)
- ⑬ Batería de iones de litio APO3/APO4 (HX-LA 10)
- ⑭ Enchufe de carga (en la parte inferior de la batería)
- ⑮ Teclas de desbloqueo (en el mango, en la parte trasera)
- ⑯ Manguitos
- ⑰ Accesorio de limpieza AquaTwister HX-AT 10, sin función de aspiración (disponible según modelo)
- ⑱ Desbloqueo para extraer el depósito (disponible según modelo)
- ⑲ Discos de limpieza de microfibra AquaPads Universal HX-APU (disponible según modelo)
- ⑳ Cepillo eléctrico MultiFloor XXL (disponible según modelo con iluminación BrilliantLight)
- ㉑ Rodillo de cerdas extraíbles
- ㉒ Tapa del cepillo eléctrico
- ㉓ Desbloqueo para abrir el cepillo eléctrico
- ㉔ Tubo de aspiración

## Saber más

### Indicación respecto a las ilustraciones

Las ilustraciones que se indican en los capítulos se encuentran al final de las contracubiertas de las presentes instrucciones de uso.

### Tres posibilidades de montaje del aspirador

Ventajas de colocar la **PowerUnit en la parte inferior**; ver el apartado «Descripción del aparato»:

- Ergonomía (menos carga en las muñecas)
- Permite una función parking segura
- Limpieza cómoda de grandes superficies

Ventajas de colocar la **PowerUnit en la parte superior**; ver el apartado «Descripción del aparato»:

- Limpieza cómoda debajo de muebles planos
- Retirada rápida de la PowerUnit

Ventajas de la **PowerUnit Solo** (Fig. 01):

- Aspiración rápida y concreta de migas y pelusas
- Cómodo uso de los tres accesorios

### Función de la indicación en el display (Fig. 02)

Durante el proceso de carga, el símbolo de la batería parpadea y el estado de carga de la batería se indica como un porcentaje durante 10 segundos.

Si a continuación se desea volver a visualizar el estado de carga de la batería durante 10 segundos, pulsar la tecla Conexión/Desconexión del mango .

Cuando la batería está completamente cargada, el símbolo de la batería se en-

ciende durante unos 10 minutos. A continuación, la indicación se apaga para ahorrar energía.

Durante el proceso de aspiración, el nivel de potencia seleccionado **LO**, **EC** o **HI** se indica durante cinco segundos. Tras una breve interrupción, el tiempo restante del nivel de potencia seleccionado se indica en minutos.

Si se alcanza un tiempo restante de dos minutos, el símbolo de la batería también parpadea.

En caso de no utilizar la batería durante un periodo de tiempo largo y de que esté cargada, esta entrará en el modo de seguridad. Al cargar la batería en la PowerUnit, la indicación en el display solo reacciona al cabo de unos 30-60 minutos.

## Accesorios suministrados (Fig. 03)

### ① Accesorio para tapicerías XL

Para aspirar el polvo de los muebles tapizados, colchones y cojines.

### ② Accesorio plano

Para eliminar el polvo de pliegues, ranuras y rincones.

### ③ Cepillo multifunción

Para aspirar perfiles, así como objetos tallados o adornos. El cabezal giratorio facilita la adaptación a la posición más conveniente.

### ④ Soporte para accesorios para el soporte de pared

Para guardar los tres accesorios. Es posible encajar el soporte para accesorios en el soporte de pared (ver capítulo «Conexión», apartado «Encajar el soporte para accesorios»).

## Soporte para accesorios para el tubo de aspiración (Fig. 04)

En este soporte para accesorios se pueden colocar dos accesorios durante la aspiración.

## Cepillo eléctrico MultiFloor XXL

(ver el apartado «Descripción del aparato»)

 Daños debidos a objetos aspirados atrapados.

El suelo que se va a aspirar puede resultar rayado.

Comprobar que en la parte inferior del cepillo eléctrico no haya ningún objeto atrapado, como p. ej. cristales rotos o piedras.

El aspirador con el cepillo eléctrico es apto para la aspiración diaria de alfombras, moquetas y suelos duros resistentes.

## Rodillo Soft Hardfloor Care HX-HC 10 (disponible según modelo) (Fig. 05)

El cepillo eléctrico es adecuado para aspirar suelos duros delicados con el rodillo Soft Hardfloor Care.

Cuando se utiliza el rodillo Soft Hardfloor Care, el consumo de potencia del cepillo eléctrico se ajusta automáticamente de forma óptima, lo que puede provocar un cambio en el ruido de funcionamiento.

## Accesorio de limpieza AquaTwister HX-AT 10 (disponible según modelo)

(ver el apartado «Descripción del aparato»)

El accesorio de limpieza AquaTwister es un simple dispositivo de limpieza.

No es adecuado para eliminar suciedad gruesa.

Con el accesorio de limpieza AquaTwister, el aspirador es adecuado para la limpieza diaria ligeramente húmeda de suelos duros.

Incluye dos discos de limpieza de microfibra AquaPads Universal HX-APU, un bote de limpiasuelos FloorClean y una bandeja colectora para guardar el accesorio de limpieza.

## Cepillo manual Electro Compact HX-EC 10 (disponible según modelo) (Fig. 06)

 Daños debidos a objetos aspirados atrapados.

El suelo que se va a aspirar puede resultar rayado.

Comprobar que la parte inferior del cepillo manual esté libre de objetos gruesos atrapados, como p. ej. cristales o piedras.

El aspirador con cepillo manual es especialmente adecuado para la limpieza intensiva de los asientos del coche y los escalones enmoquetados.

El mejor resultado de limpieza en muebles tapizados se consigue utilizando el accesorio para tapicerías XL.

## Batería adicional HX-LA 10 (disponible según modelo)

Antes de cargar la batería por primera vez, prestar atención al capítulo «Puesta en marcha», apartado «Advertencias generales sobre la batería».

### 3D4U

Con 3D4U, Miele ofrece accesorios gratuitos que se pueden descargar para la impresora 3D ([www.miele.de](http://www.miele.de), servicio y 3D4U).

## Accesorios que se pueden adquirir posteriormente

Recomendamos utilizar exclusivamente accesorios con el logo de Miele. Solo así se optimizará la potencia de aspiración y se conseguirá el mejor resultado de limpieza.

Hay que tener en cuenta que la garantía no cubre las anomalías ni los daños causados en el aspirador por el uso de accesorios que no lleven el logo de Miele en el embalaje.

Se pueden pedir estos y otros productos interesantes a través de la tienda online de Miele, del Servicio técnico de Miele o de distribuidores Miele especializados.

Algunos modelos están equipados de serie con uno o varios de los siguientes accesorios.

### Limpiasuelos FloorClean

Limpiasuelos para utilizar con el accesorio de limpieza AquaTwister.

### Cepillo Universal (HX-UB)

Para aspirar con cuidado libros, bases de estanterías y similares.

### Accesorio plano, 21 cm (HX-CN)

Accesorio plano extralargo para eliminar el polvo de pliegues, ranuras y rincones.

### Accesorio plano XL extraíble y flexible (HX-CNXL)

Accesorio plano con un alcance de 60 cm para limpiar los lugares de difícil acceso.

### Prolongación de la manguera (HX-FSH 10)

Para ampliar el radio de aspiración hasta 120 cm.

## Puesta en marcha

### Montar el aspirador

Comprobar que el aspirador está montado correctamente tal y como se especifica en su descripción (ver capítulo «Saber más sobre el aparato», apartado «Descripción del aparato»).

Si se coloca el mango o el tubo de aspiración en la parte superior de la PowerUnit, comprobar que se colocan estas piezas **a lo largo de la guía** de la pieza de conexión de la PowerUnit (Fig. 07).

### Separación de componentes

- Para separar los componentes entre sí, pulsar la tecla de desbloqueo correspondiente (véase el capítulo "Saber más", apartado "Descripción del aparato"),

### Advertencias generales para la batería

La batería no se suministra completamente cargada.

Cargar completamente la batería antes del primer uso. Para hacerlo, se necesitarán aprox. 4 horas.

La capacidad máxima de carga de la batería se alcanza solo después de la quinta carga y descarga.

Si se utiliza el aspirador completo al máximo nivel de potencia, permite aspirar hasta 15 minutos.

En caso de utilizar la PowerUnit Solo al nivel de potencia mínimo, se puede aspirar hasta 70 minutos.

Antes de cargar la batería, se recomienda descargarla completamente para que alcance su plena capacidad.

Cargar la batería únicamente en estancias cerradas, sin humedad y bien ventiladas. La batería y el cargador no deben entrar en contacto con líquidos ni suciedad.

### Colocar la batería (Fig. 08)

- Deslizar la batería a lo largo de las guías hasta que encaje perfectamente en la PowerUnit.

Antes de utilizar el aspirador por primera vez, asegurarse de realizar la activación inicial de la batería en la PowerUnit.

### Guardar y cargar la batería en posición vertical (Fig. 09)

Antes de cargar la batería por primera vez, leer el apartado «Consejos generales sobre la batería».

- Seleccionar la opción de montaje de la **PowerUnit para la parte inferior**.
- Mover hacia delante el aspirador para colocarlo en una posición segura hasta que encaje correctamente el mango del cepillo eléctrico.
- Introducir la clavija del cable de carga en la clavija de carga situada en la parte inferior de la batería.
- Enchufar el cargador a la red.

Comienza el proceso de carga; el símbolo de la batería parpadea.

### Almacenamiento y carga de la batería en el soporte de pared (Fig. 10)

Antes de cargar la batería por primera vez, leer el apartado «Consejos generales sobre la batería».

## Seleccionar la ubicación

Para el montaje en pared es necesario un lugar adecuado próximo a un enchufe.

Independientemente del montaje seleccionado para el aspirador, dejar una distancia de 45 cm o 98 cm desde el borde inferior de la placa de montaje hasta el suelo (Fig. 11).

Tener en cuenta que no resulten en ningún caso dañadas las tuberías que pasen por la pared.

## Montaje en la pared

En la parte posterior del soporte de pared suministrado se encuentra una placa de montaje con una bolsa de tornillos.

- Retirar la bolsa de tornillos.
- Presionar la tecla de desbloqueo de la parte inferior del soporte de pared (Fig. 12).
- Retirar la placa de montaje hacia abajo (Fig. 13).

## Fijar la placa de montaje a la pared (Fig. 14)

En la bolsa de tornillos se incluyen dos tacos y dos tornillos TORX T20. Además, se necesita un destornillador inalámbrico o un taladro (diámetro 6 mm).

- Fijar la placa de montaje a la pared.

## Fijar el cable de carga al soporte de pared (Fig. 15, 16 + 17)

En la parte inferior del soporte de pared se encuentra el compartimento del cable.

- Presionar las dos teclas de desbloqueo situadas en la parte inferior del soporte de pared y retirar la tapa (Fig. 15).
- Introducir la clavija de carga del cable suministrado en la abertura desde arriba (Fig. 16).
- Deslizar el cable en la conducción del cable (Fig. 16).
- Tapar y bloquear el compartimento del cable (Fig. 17).

## Encajar el soporte para accesorios (Fig. 18) (en caso necesario)

- Encajar hasta el tope el soporte para accesorios en el soporte de pared.

## Colocar el soporte de pared

- Empujar el soporte de pared hasta que encaje en la placa de montaje (Fig. 19) desde arriba.
- Introducir el aspirador montado con la batería insertada en el soporte de pared (Fig. 20) desde arriba.
- Enchufar el cargador.

Comienza el proceso de carga; el símbolo de la batería parpadea.

## Fijar los discos de limpieza de microfibra en el accesorio de limpieza AquaTwister (disponible según modelo) (Fig. 21)

- Presionar con firmeza y precisión los discos suministrados en la parte inferior del accesorio de limpieza AquaTwister.

## Llenar el depósito del accesorio de limpieza AquaTwister (disponible según modelo) (Fig. 22, 23 + 24)

- Pulsar la tecla de desbloqueo interna del accesorio de limpieza AquaTwister y retirar el depósito (Fig. 22).
- Colocar el depósito sobre una superficie plana con la parte inferior hacia arriba.
- Abrir la tapa de goma y llenar el depósito primero con 20 ml de limpiasuelos y después con un máximo de 260 ml de agua (Fig. 23).

**Consejo:** El tapón del limpiasuelos FloorClean tiene un dosificador de 20 ml.

- Cerrar el depósito y presionar firmemente la tapa de goma hasta el fondo.
- Colocar las bisagras del depósito en ángulo sobre el accesorio de limpieza AquaTwister y presionar el depósito hacia abajo hasta que encaje en su sitio (Fig. 24).

## Manejo

### Iniciar el proceso de aspiración (Fig. 25)

- Retirar el aspirador del soporte de pared, si se desea cargar la batería dentro.
- En caso de haber cargado la batería directamente, extraer la clavija de carga del enchufe de carga.

**Consejo:** Antes de cada proceso de aspiración utilizar la función de autolimpieza ComfortClean, para lograr el mejor resultado de limpieza (ver el capítulo «Limpieza y mantenimiento», apartado «Activar la función de autolimpieza ComfortClean»).

- Pulsar la tecla de conexión/desconexión del mango .

El aspirador se enciende al nivel de potencia medio (indicación **EC**) cuando la batería está cargada.

- Seleccionar otro nivel de potencia si es necesario .

**LO** Low-Mode: nivel de potencia más bajo para poca suciedad

**EC** Eco-Mode: nivel de potencia medio para suciedad normal

**HI** High-Mode: nivel de potencia alto para mucha suciedad

Para aumentar temporalmente la potencia de aspiración, se puede seleccionar la función Boost-Mode  durante 10 segundos. Tras enfriarse durante cinco segundos, se puede volver a seleccionar este aumento de potencia.

Reduciendo la potencia de aspiración, se disminuirá notablemente la facilidad de deslizamiento del cepillo eléctrico.

En cada nivel de potencia se activa un reconocimiento del tipo de suelo. Según el suelo y el rodillo utilizado se adapta automáticamente el consumo de potencia del cepillo eléctrico, lo que afecta también al ruido de funcionamiento.

## Es importante saber

### Consejos de limpieza

**Consejo:** Para aspirar peldaños o asientos de coche cómodamente, se puede prescindir del tubo de aspiración.

**Consejo:** Si se desea aspirar techos, no utilizar el cepillo eléctrico.

**Consejo:** Para aspirar una gran cantidad de suciedad gruesa, utilizar el concepto de montaje de la PowerUnit Solo (ver el capítulo «Saber más sobre el aspirador», apartado «Posibilidades de montaje del aspirador»).

### **Función parking para pausas breves de aspiración**

 Existe un riesgo de lesiones por la caída del aspirador.

Utilizar la función parking solo con la PowerUnit en la parte inferior del aspirador.

No utilizar la función parking si el aspirador se encuentra en una superficie inclinada, p. ej. en una rampa.

- Para hacerlo, mover hacia delante el aspirador hasta que encaje correctamente el manguito del cepillo eléctrico.

El aspirador permanece en posición vertical de forma segura, el cepillo eléctrico se desconecta y la batería queda protegida. En caso de desbloquear de nuevo los manguitos de conexión del cepillo eléctrico, el cepillo eléctrico se conecta.

### **Iniciar el proceso de limpieza con el accesorio de limpieza AquaTwister (disponible según modelo)**

- Eliminar la suciedad gruesa del suelo antes de fregarlo.
- Conectar el accesorio de limpieza AquaTwister lleno con los discos de limpieza de microfibra sujetos en el aspirador apagado.
- Pulsar la tecla de conexión/desconexión del mango  (Fig. 25).

Se reconoce el accesorio de limpieza AquaTwister y los dos discos empiezan a girar. La indicación del display indica **1**; el suelo está ligeramente humedecido.

- Seleccionar un nivel de humidificación .

En caso de suciedad persistente, seleccionar el nivel 2.

**Nivel 0** sin humidificación

**Nivel 1** humidificación ligera

**Nivel 2** humidificación intensa

Se puede conseguir una humidificación muy intensa durante 30 segundos seleccionando la función Boost-Mode



La secuencia se muestra en la indicación del display.

La humidificación se puede detener manualmente en cualquier momento pulsando de nuevo la tecla.

## **Limpieza y mantenimiento**

### **Mantenimiento del aspirador y los accesorios**

 Existe peligro de lesiones debido a la rotación del rodillo de cerdas.

Es posible hacerse daño con el rodillo de cerdas.

Desconectar el aspirador antes de cada mantenimiento. Para ello, pulsar la tecla de conexión/desconexión del mango .

 Existe peligro de descarga eléctrica debido a la tensión de red. La humedad en el cargador podría dar lugar a descargas eléctricas. No introducirlo en agua en ningún caso.

- Utilizar un producto de limpieza de uso común para llevar a cabo el mantenimiento del aspirador y de sus accesorios.

 Daños causados por el uso de un producto para la limpieza inadecuado.

Todas las superficies son sensibles a los arañazos. Todas las superficies pueden decolorarse o modificarse si entran en contacto con un producto para la limpieza inadecuado.

No utilizar productos de limpieza abrasivos, limpiacristales, limpiadores multifunción ni productos para el mantenimiento que contengan aceites.

### Sistema de filtrado (Fig. 26)

- ① Filtro para el polvo fino (HX FSF-2)
- ② Prefiltro
- ③ Depósito recogepolvo
- ④ Tapa del depósito recogepolvo

### Usar la función de autolimpieza ComfortClean (Fig. 27)

Realizar una limpieza intermedia del filtro para el polvo fino antes de cada vaciado del depósito recogepolvo y cuando se reduzca la potencia de aspiración. Así, el aspirador alcanzará inmediatamente de nuevo el mejor resultado de limpieza posible.

- Girar el filtro para el polvo fino 180° en la tapa del depósito recogepolvo tres veces. Para hacerlo, utilizar los huecos.

Al girarlo, se produce un ruido que forma parte del funcionamiento normal de la función de autolimpieza ComfortClean.

### Vaciar el depósito recogepolvo (Fig. 28-32)

Vaciar el depósito recogepolvo como muy tarde cuando el polvo alcance la marca **MAX**.

- Girar el prefiltro en el sentido de la flecha hasta el primer tope. Utilizar las superficies de agarre grises (Fig. 28).
- Retirar el depósito recogepolvo hacia arriba de la PowerUnit (Fig. 29).

Si no hay suciedad en el depósito recogepolvo que esté prohibida en la basura doméstica, se puede desechar su contenido con la basura común.

- Mantener el depósito recogepolvo tan cerca como se pueda del cubo de basura para evitar la formación de una nube de polvo.
- Girar el prefiltro en el sentido de la flecha hasta el siguiente tope. Utilizar las superficies de agarre grises (Fig. 30).

La tapa del depósito recogepolvo se abre y el polvo cae fuera (Fig. 31).

Si no caen las pelusas de lana, los pelos o las partículas gruesas, retirar el prefiltro hacia arriba (ver el siguiente apartado «Limpieza del filtro para el polvo fino y del prefiltro»).

- Volver a girar el prefiltro a la posición original.

- Cerrar la tapa del depósito recogepolvo hasta que encaje claramente.
- Colocar el depósito recogepolvo con precisión en el soporte de la PowerUnit desde arriba a lo largo de la guía hasta que el depósito recogepolvo encaje claramente en su sitio (Fig. 32).

**Limpiar el depósito recogepolvo (cuando sea necesario)**

- Limpiar el depósito recogepolvo con agua y un detergente suave.
- Secar cuidadosamente el depósito recogepolvo.

**Limpiar el filtro para el polvo fino y el prefiltro (Fig. 33-36)**

Limpiar a fondo ambos filtros al menos cada 3 meses.

Es esencial que siga la secuencia descrita para los procedimientos de limpieza.

- Retirar y vaciar el depósito recogepolvo.
- Continuar girando el prefiltro más allá del tope hasta que las puntas de flecha apunten la una hacia la otra en la parte superior ① (Fig. 33).
- Retirar el prefiltro hacia arriba del depósito recogepolvo ② (Fig. 33).
- Girar el filtro para el polvo fino 10 veces 180° en sentido contrario a las agujas del reloj. Para hacerlo, utilizar los huecos (Fig. 27).

Se produce un ruido de funcionamiento que forma parte del funcionamiento normal de la función de limpieza ComfortClean.

- Girar el filtro para el polvo fino en el sentido de las agujas del reloj. Para hacerlo, utilizar los huecos (Fig. 34).
- Retirar el filtro para el polvo fino (Fig. 34).

 Daños producidos por una limpieza errónea.

El filtro para el polvo fino podría resultar dañado y perder efectividad. No limpiar el interior del filtro para el polvo fino con agua. No utilizar objetos puntiagudos ni con bordes afilados para limpiarlo. No cepillar el filtro para el polvo fino.

- Sustener el filtro para el polvo fino sobre un cubo de basura.
- Sacudir con precaución el filtro para el polvo fino con la rueda inferior de goma.
- Para hacerlo, girar suavemente el filtro para el polvo fino de forma que se suelte la suciedad acumulada en los rincones.

 Daños producidos por una limpieza errónea.

El prefiltro podría resultar dañado y perder efectividad. No limpie el prefiltro con agua. Para su limpieza no utilice objetos puntiagudos o con bordes afilados.

- Limpie el prefiltro con el cepillo de aspiración incluido o con un paño seco.
- Introducir el filtro para el polvo fino en el prefiltro y presionar la tapa redonda del filtro para el polvo fino hasta el tope.

Sustituir el filtro para el polvo fino (HX FSF-2) por uno nuevo aprox. cada 3 años para garantizar el mejor resultado de limpieza.

- Colocar el prefiltro en el depósito recogepolvo (Fig. 35).
- Guiar las dos puntas de flecha la una hacia la otra y bloquear el prefiltro en la posición inicial (Fig. 36).
- Cerrar la tapa del depósito recogepolvo y volver a colocarlo en el manguito de la PowerUnit (Fig. 32).

### **Limpiar el cepillo eléctrico/cepillo manual (disponible según modelo) (Fig. 37)**

- Desconectar el cepillo eléctrico/cepillo manual del aspirador.
- Colocar el cepillo eléctrico/cepillo manual con la parte inferior hacia arriba sobre una superficie plana y limpia.
- Cortar con unas tijeras los hilos y pelos. El rodillo de cerdas dispone de una ranura para introducir las tijeras.

Los hilos y pelos cortados se aspiran durante el siguiente proceso de succión.

Las ruedas pequeñas del cepillo eléctrico se pueden desmontar y limpiar si están muy sucias o bloqueadas. Utilizar un destornillador de cabezal plano para hacerlo.

### **Quitar el rodillo de cerdas del cepillo eléctrico/insertar el rodillo Soft Hardfloor Care (disponible según modelo) (Fig. 38)**

Es posible retirar el rodillo de cerdas del cepillo eléctrico para retirar la suciedad más resistente y limpiar su interior, o para utilizar el rodillo Soft Hardfloor Care.

- Desbloquear la tapa para que el símbolo  quede visible ①.
- Girar la tapa hacia arriba hasta el tope ②.
- Retirar el rodillo de cerdas ③.
- En caso de haber mucha suciedad, retirar el tirador del rodillo de cerdas ④.
- Limpiar el tirador y el rodillo de cerdas y retirar todas las piezas que estén sucias del interior del cepillo eléctrico.
- Montar de nuevo el cepillo eléctrico siguiendo los pasos en orden inverso.

### **Extraer el rodillo de cerdas del cepillo manual (disponible según modelo) (Fig. 39)**

Es posible retirar el rodillo de cerdas del cepillo manual para retirar la suciedad más resistente y limpiar el interior del cepillo.

- Desbloquear el rodillo de cerdas de la parte inferior con una moneda y girar la tapa lateral hacia delante.
- Retirar la tapa con el rodillo de cerdas.
- Limpiar el rodillo de cerdas y retirar cualquier suciedad adherida al interior del cepillo manual.
- Volver a montar el cepillo manual siguiendo los pasos en orden inverso.

### **Sustituir la batería**

Tener preparada una batería de iones de litio original de Miele AP03/AP04 (HX-LA).

Para manejar la batería y desecharla, tener en cuenta los consejos que aparecen en los capítulos «Advertencias e indicaciones de seguridad», «Sostenibilidad y protección del medio ambiente» y «Puesta en marcha» (apartado «Advertencias generales para la batería»).

### **Limpiar el depósito del accesorio de limpieza AquaTwister (disponible según modelo)**

Vaciar el depósito después de cada limpieza del suelo. En caso necesario, limpiar el depósito.

- Limpiar el depósito con agua y un detergente suave.
- Secar el depósito con cuidado.

### **Limpiar los discos de limpieza de microfibra del accesorio de limpieza AquaTwister (disponible según modelo)**

- Limpiar los discos según la etiqueta de cuidados.

## Solucionar anomalías

La mayor parte de las anomalías se pueden solucionar sin la intervención de un técnico. En muchos casos, se ahorra tiempo y dinero al no tener que ponerse en contacto con el Servicio Posventa.

Entrar en <https://www.miele.es/support/customer-assistance> para obtener más información sobre cómo solucionar algunas anomalías sin la ayuda de un técnico. También se puede escanear el código QR.



**⚠** Existe peligro de lesiones debido a la rotación del rodillo de cerdas.

Es posible hacerse daño con el rodillo de cerdas.

Antes de solucionar una anomalía, desconectar el aspirador. Para ello, pulsar la tecla de conexión/desconexión del mango .

Problema	Causa y solución
<b>Parpadeo rápido del símbolo de la batería</b>	La batería no está lo suficientemente cargada. <ul style="list-style-type: none"> <li>■ Cargar la batería exactamente como se describe en estas instrucciones de manejo.</li> </ul>
<b>En la indicación aparecen alternativamente dos símbolos</b>	Anomalía «Bloqueo del canal de aspiración» <ul style="list-style-type: none"> <li>■ Seleccionar un nivel de potencia inferior.</li> <li>■ Comprobar y limpiar todas las vías de aspiración.</li> </ul>
<b>F 1</b>	Anomalía «Mango no reconocido» <ul style="list-style-type: none"> <li>■ Retirar el mango y volver a colocarlo hasta que encaje en su sitio.</li> <li>■ Retirar la batería, esperar 10 segundos y colocarla de nuevo.</li> </ul>
<b>F 2</b>	Anomalía «Sobrecalentamiento del motor» <ul style="list-style-type: none"> <li>■ Vaciar y limpiar el depósito recogepolvo, el prefiltro y el filtro para el polvo fino.</li> <li>■ Retirar la batería, esperar 10 segundos y colocarla de nuevo.</li> <li>■ Esperar aprox. 30 minutos antes de volver a conectar el aspirador.</li> </ul>
<b>F 4</b>	Anomalía «Batería sobrecalentada» o «Batería no detectada» <ul style="list-style-type: none"> <li>■ Esperar aprox. 30 minutos antes de volver a conectar el aspirador.</li> <li>■ Insertar una batería original de Miele APO3/APO4 (HX-LA 10).</li> </ul>

Problema	Causa y solución
F 5	Anomalía interna del sistema ■ Retirar la batería, esperar 10 segundos, colocarla de nuevo y cargarla.
	Anomalía «Bloqueo del cepillo eléctrico» ■ Seleccionar un nivel de potencia inferior. ■ Limpiar el cepillo eléctrico. ■ En caso de suciedad persistente, retirar el rodillo de cerdas del cepillo eléctrico. Limpiar el rodillo de cerdas y el interior del cepillo eléctrico.
	Anomalía «Bloqueo del accesorio de limpieza AquaTwister» (disponible según modelo) ■ Limpiar con menos presión. ■ Limpiar los discos de limpieza de microfibra.

Problema	Causa y solución
<b>El aspirador no funciona al conectarlo.</b>	No hay colocada ninguna batería o bien la que está colocada no lo está correctamente. ■ Insertar la batería o comprobar que está correctamente colocada.
	La batería está en modo de seguridad. ■ Iniciar un proceso de carga.
	La batería no está lo suficientemente cargada. ■ Cargar la batería exactamente como se describe en estas instrucciones de manejo.
	No se ha colocado una batería original de Miele. ■ Insertar una batería original de Miele APO3/AP04 (HX-LA).
	El primer proceso de carga de la batería se realizó fuera de la PowerUnit. ■ Asegurarse de realizar esta primera carga en la PowerUnit para activar la batería.
	La clavija de carga todavía está enchufada. ■ Extraer la clavija de carga del enchufe de carga en la parte inferior de la batería.

Problema	Causa y solución
<b>El rodillo de cerdas no gira.</b>	<p>El cepillo eléctrico/rodillo de cerdas está sucio.</p> <ul style="list-style-type: none"> <li>■ Retirar los hilos y pelos con unas tijeras y quitar el rodillo de cerdas para eliminar la suciedad más persistente.</li> </ul>
<b>La potencia de limpieza disminuye.</b>	<p>El filtro para el polvo fino/prefiltro está sucio.</p> <ul style="list-style-type: none"> <li>■ Usar la función de autolimpieza ComfortClean.</li> <li>■ Limpiar a fondo ambos filtros.</li> </ul>
	<p>El filtro para el polvo fino está desgastado.</p> <ul style="list-style-type: none"> <li>■ Insertar un filtro para el polvo fino HX FSF-2 nuevo.</li> </ul>
<b>El cepillo eléctrico se desconecta automáticamente.</b>	<p>El cepillo eléctrico está sobrecargado, p. ej., sobre una alfombra de pelo largo.</p> <ul style="list-style-type: none"> <li>■ Desconectar el aspirador y conectarlo a un nivel de potencia de aspiración más bajo.</li> </ul>
	<p>Se ha seleccionado la función parking con el módulo <b>PowerUnit en la parte inferior.</b></p> <ul style="list-style-type: none"> <li>■ Desbloquear el manguito del cepillo eléctrico.</li> </ul>
<b>El aspirador se desconecta automáticamente.</b>	<p>El aspirador está sobrecargado.</p> <ul style="list-style-type: none"> <li>■ Desconectar el aspirador y volver a conectarlo.</li> </ul>
<b>El sonido de funcionamiento varía durante la aspiración.</b>	<p>Según la superficie y el rodillo de cerdas utilizado se adapta automáticamente el consumo de potencia del cepillo eléctrico.</p> <ul style="list-style-type: none"> <li>■ El ruido es totalmente normal durante el funcionamiento del aspirador.</li> </ul>
	<p>Se ha seleccionado la función Boost-Mode.</p> <ul style="list-style-type: none"> <li>■ El ruido forma parte del funcionamiento normal del aumento de potencia.</li> </ul>
<b>El aspirador se vuelca.</b>	<p>Se ha seleccionado el módulo <b>PowerUnit en la parte superior.</b></p> <ul style="list-style-type: none"> <li>■ Seleccionar el módulo <b>PowerUnit en la parte inferior.</b></li> </ul>
<b>El accesorio de limpieza AquaTwister (disponible según modelo) gira de forma irregular.</b>	<p>Los discos de limpieza de microfibra se aplican de forma desigual.</p> <ul style="list-style-type: none"> <li>■ Presionar los discos con firmeza y precisión.</li> </ul>

## **Servicio Posventa**

### **Contacto en caso de anomalías**

En caso de anomalías que no se puedan resolver de forma autónoma, contactar con un distribuidor Miele o con nuestro Servicio Posventa.

Al final de este documento aparece el número de teléfono de contacto del Servicio Posventa de Miele.

### **Garantía**

La duración de la garantía es de 3 años.

Entre los materiales incluidos en el suministro del aparato, se encuentra más información al respecto.

<b>Tärkeitä turvallisuusohjeita</b> .....	<b>60</b>	Seinätelineen asettaminen paikalleen .....	76
Tärkeitä turvallisuusohjeita APO3/APO4-akun ja LG02/LG04-latauslaitteen käyttöä varten .....	65	Laikkojen kiinnitys AquaTwister-moppiin (ei kaikissa malleissa) .....	77
<b>Tutustuminen laitteeseen</b> .....	<b>70</b>	AquaTwister-mopin säiliön täyttö (ei kaikissa malleissa) .....	77
Laitteen osat.....	70	<b>Käyttö</b> .....	<b>77</b>
<b>Ympäristönsuojelu ja kestävä tulevaisuus</b> .....	<b>72</b>	Imuroinnin aloitus .....	77
<b>Tutustuminen laitteeseen</b> .....	<b>73</b>	Hyvä tietää .....	77
Kuvaviittaukset.....	73	Imurointivinkkejä.....	77
Imurin 3 kokoamisvaihtoehtoa .....	73	Pysäköintitoiminto lyhyitä imurointitaukoja varten .....	78
Näytön osoittimen toiminta .....	73	Moppaus AquaTwister-mopilla (ei kaikissa malleissa).....	78
Mukana toimitettavat varusteet .....	73	<b>Puhdistus ja hoito</b> .....	<b>78</b>
Imuputken kiinnitettävä varustepidike .....	73	Pölynimurin ja varusteiden hoito.....	78
Moottoroitu Multi Floor XXL -mattosuulake .....	74	Suodatinjärjestelmä .....	79
Hardfloor Care Tool HX-HC 10 (ei kaikissa malleissa) .....	74	ComfortClean-itsepuhdistustoitinnon käyttö .....	79
AquaTwister HX-AT 10 -moppi (ei kaikissa malleissa) .....	74	Pölysäiliön tyhjennys .....	79
Turboharja Electro Compact HX-EC 10 (ei kaikissa malleissa) .....	74	Pölysäiliön puhdistus (tarvittaessa) .....	79
Lisäakku HX-LA 10 (ei kaikissa malleissa) .....	74	Hienopölysuodattimen ja esisuodattimen puhdistus .....	79
3D4U .....	74	Moottoroidun mattosuulakkeen/turboharjan (ei kaikissa malleissa) puhdistus .....	80
Erikseen ostettavat lisävarusteet ....	74	Moottoroidun suulakkeen harjate- lan irrotus / pehmeän Hardfloor Care Tool -telan asennus (ei kaikis- sa malleissa) .....	80
<b>Käyttöönotto</b> .....	<b>75</b>	Turboharjan harjate- lan irrotus (ei kaikissa malleissa) .....	81
Pölynimurin kokoaminen .....	75	Akun vaihto.....	81
Osien irrottaminen toisistaan .....	75	AquaTwister-mopin säiliön (ei kai- kissa malleissa) puhdistus .....	81
Yleisiä ohjeita akun käyttöön .....	75	AquaTwister-mopin laikkojen puh- distus (ei kaikissa malleissa) .....	81
Akun asentaminen .....	75	<b>Vianetsintä ja ongelmien ratkaisu</b> .	<b>82</b>
Säilytä ja lataa akkua pystyasen- nossa .....	75	<b>Huolto</b> .....	<b>84</b>
Akun säilytys ja lataaminen seinä- telineessä .....	76	Yhteydenotto häiriötilanteissa.....	84
Sijoi- tuspai- kan valinta .....	76	Takuu .....	85
Asennus seinään.....	76		
Asennuslevyn kiinnitys seinään .....	76		
Latausjohdon kiinnitys seinä- telineeseen .....	76		
Varustepidikkeen kiinnitys (tarvit- taessa).....	76		

## fi - Tärkeitä turvallisuusohjeita

Tämä pölynimuri täyttää asetetut turvallisuusmääräykset. Laitteen asiaton käyttö voi aiheuttaa henkilö- tai esinevahinkoja.

Lue tämä käyttöohje ennen kuin alat käyttää pölynimuria. Käyttöohje sisältää tärkeää tietoa imurin turvallisuudesta, käytöstä sekä puhdistuksesta ja hoidosta. Perehtymällä käyttöohjeeseen vältät mahdolliset vahingot ja laitteen rikkoutumisen.

Standardin IEC 60335-1 vaatimusten mukaisesti Miele kehottaa sinua lukemaan kappaleet Käyttöönotto ja Tärkeitä turvallisuusohjeita ja noudattamaan niitä.

Miele ei vastaa vahingoista, jotka aiheutuvat näiden ohjeiden noudattamatta jättämisestä.

Säilytä käyttöohje! Jos luovutat laitteen uudelle omistajalle, muista antaa käyttöohje sen mukana.

Kytke pölynimuri pois päältä aina käytön jälkeen tai kun ryhdyt vaihtamaan varusteita sekä aina ennen laitteen puhdistusta, hoitoa ja vianetsintää. Paina tätä varten kahvan virtakytkintä.

### Määräystenmukainen käyttö

► Tämä pölynimuri on tarkoitettu päivittäiseen mattojen, kokolattiamattojen sekä kulutusta kestävien kovien lattia-pintojen imurointiin.

Yhdessä AquaTwister-mopin kanssa (ei kaikissa malleissa) tämä pölynimuri soveltuu ilman imutoimintoa kovien lattia-pintojen päivittäiseen kosteaan moppaukseen.

Noudata imuroitavan pinnan valmistajan antamia hoito-ohjeita.

► Tätä pölynimuria ei ole tarkoitettu käytettäväksi ulko-tiloissa.

- ▶ Tämä imuri on tarkoitettu käytettäväksi kotitalouksissa ja kotitalouksien kaltaisissa ympäristöissä. Tätä imuria ei ole tarkoitettu käytettäväksi rakennustyömailla.
- ▶ Tätä pölynimuria ei saa käyttää vuoristoseuduilla yli 4000 metrin korkeudessa.
- ▶ Käytä imuria vain kuivan pölyn ja kuivien roskien imurointiin. Älä imuroi ihmisiä ja eläimiä. Kaikenlainen muu käyttö ja muuntaminen toiseen käyttötarkoitukseen on kiellettyä.
- ▶ Henkilöt (myös lapset), jotka eivät pysty käyttämään pölynimuria turvallisesti fyysisten, aistillisten tai henkisten kykyjensä puutteellisuuden vuoksi tai jotka ovat kokemattomia ja tietämättömiä laitteen toiminnasta, eivät saa käyttää tätä pölynimuria ilman vastuullisen henkilön valvontaa tai opastusta.

### **Jos kotonasi on lapsia**

- ▶ Tukehtumisvaara! Jos lapset saavat leikkiä pakkausmateriaaleilla, he saattavat vetää esim. pakkausmuoveja pänsä yli ja tukehtua niihin. Pidä siksi lapset loitolla pakkausmateriaaleista.
- ▶ Älä päästä alle 8-vuotiaita lapsia pölynimurin lähelle, ellei pidä heitä jatkuvasti silmällä.
- ▶ Yli 8-vuotiaat saavat käyttää pölynimuria ilman valvontaa vain, kun heille on opetettu, miten sitä käytetään turvallisesti ja kun he ymmärtävät, mitä vaaratilanteita sen käyttöön saattaa liittyä. Lasten on tunnistettava ja ymmärrettävä vääränlaiseen käyttöön liittyvät vaaratilanteet.
- ▶ Lapset eivät saa puhdistaa pölynimuria eivätkä vaihtaa pölypusseja, suodattimia tms. ilman valvontaa.
- ▶ Valvo pölynimurin läheisyydessä oleskelevien lasten toimintaa. Älä koskaan anna lasten leikkiä laitteella.

## fi - Tärkeitä turvallisuusohjeita

---

▶ Huolehdi siitä, etteivät lapset pääse kosketuksiin pesuaineiden kanssa. Pesuaineet ovat syövyttäviä iholle ja silmiin joutuessaan. Pesuaineet ovat syövyttäviä suuhun ja nieluun joutuessaan ja voivat aiheuttaa tukehtumisen. Älä siksi päästä lapsia AquaTwister-mopin (ei kaikissa malleissa) lähelle. Vie lapsi välittömästi lääkäriin, jos pesuainetta on päätyntä hänen suuhunsa.

▶ Kuumen veden aiheuttama palovammojen vaara AquaTwister-mopin (ei kaikissa malleissa) käytön yhteydessä. Lasten iho reagoi herkästi kuumiin lämpötiloihin. Älä päästä lapsia kosketuksiin pölynimurin kuumien osien tai kuumen veden kanssa.

### Tekninen turvallisuus

▶ Tarkasta pölynimuri ja kaikki sen varusteet näkyvien vaurioiden varalta ennen jokaista käyttökertaa. Älä koskaan käytä vahingoittunutta pölynimuria tai varusteita.

▶ Pistorasian on oltava suojattu joko 16 A:n tai 10 A:n hiitaalla sulakkeella.

▶ Varmista, että sähköverkon jännite ja taajuus vastaavat latauslaitteen arvokilvessä ilmoitettuja jännitettä ja taajuutta, ennen kuin liität pistotulpan pistorasiaan. Näiden tietojen on ehdottomasti vastattava toisiaan, muuten imuri saattaa vahingoittua. Latauslaitteen voi ilman muutoksia liittää sähköverkkoon, jonka taajuus on 50 Hz tai 60 Hz.

▶ Pölynimuri toimii 25,2 V:n jännitteellä.

Se on suojausluokan II laite  ja vastaa rakenteeltaan suojausluokkaa III .

Se toimii sähköiskuilta suojaavalla pienoislännitteellä eikä tuota turvallisia pienoislännitteitä suurempia jännitteitä. Pölynimuri ladataan suojausluokan II latauslaitteen välityksellä .

► Mielen moottoroitu Multi Floor XXL -mattosuulake, Mielen pieni Electro Compact -turboharja (ei kaikissa malleissa) ja AquaTwister-moppi (ei kaikissa malleissa) ovat moottoroituja lisälaitteita, jotka on kehitetty erityisesti tätä Mielen pölynimuria varten.

Pölynimurin käyttö jonkin muun Mielen moottoroidun mattosuulakkeen / pienen turboharjan kanssa ei ole sallittua turvallisuussyistä.

Pölynimurin käyttö muiden valmistajien moottoroitujen lattia-/mattosuulakkeiden, turboharjojen tai moppien kanssa on kielletty turvallisuussyistä.

► Varmista ennen käyttöä sekä imuroinnin aikana, ettei vakiovarusteena toimitetun moottoroidun Multi Floor XXL -mattosuulakkeen tai Electro Compact -turboharjan (ei kaikissa malleissa) pohjaan ole tarttunut mitään teräviä roskia.

► Pölynimuria ja sen varusteita saa säilyttää vain tilassa, jonka lämpötila on 0 °C ... 45 °C.

► Pölynimurin takuuajana tehtävät korjaukset on jätettävä aina Mielen valtuuttaman huoltoliikkeen tehtäväksi, muuten takuu ei enää korvaa korjauksen jälkeen ilmeneviä vikoja.

► Pölynimuria saa korjata ainoastaan Mielen valtuuttama huoltoliike. Asiattomista korjauksista voi aiheutua vaaratilanteita laitteen käyttäjälle!

### **Asianmukainen käyttö**

► Älä käytä pölynimuria ilman pölysäiliötä, esisuodatinta tai hienopölysuodatinta.

► Älä vie pölynimuria avotulen tai muun lämmönlähteen läheisyyteen. Älä kuumenna pölynimuria. Älä altista pölynimuria suoralle auringonpaisteelle.

## fi - Tärkeitä turvallisuusohjeita

---

▶ Älä imuroi mitään nesteitä.

Anna märkäpuhdistettujen tai mattoshampoolla käsiteltyjen mattojen ja kokolattiamattojen kuivua kunnolla ennen imurointia.

Sammuta pölynimuri välittömästi, jos havaitset pölysäiliössä kosteutta. Toimi kappaleessa Puhdistus ja hoito kuvatulla tavalla ennen kuin käynnistät pölynimurin uudelleen.

▶ Älä missään tapauksessa koske moottoroidun Multi Floor XXL -mattosuulakkeen tai turboharjan (ei kaikissa malleissa) pyörivään harjatelaan.

▶ Älä imuroi moottoroidun Multi Floor XXL -mattosuulakkeen tai turboharjan (ei kaikissa malleissa) avulla kenenkään pään läheisyydessä.

▶ Älä vie käynnissä olevan imurin imuputken päätä tai suulaketta lähelle päätäsi ja hiuksiasi.

▶ Älä imuroi hehkuvaa tuhkaa ja hiiltä tai edes sammunutta tuhkaa tai hiiltä. Ne saattavat sytyttää pölynimurin tuleen.

▶ Älä imuroi värikasettien värijauhetta. Värijauhe, jota käytetään esimerkiksi lasertulostimissa tai kopiokoneissa, voi johtaa sähköä.

▶ Älä imuroi helposti syttyviä tai räjähtäviä nesteitä tai kaasuja. Älä myöskään imuroi tiloissa, jossa säilytetään tällaisia aineita.

▶ Noudata seuraavia ohjeita, kun käytät AquaTwister-moppia (ei kaikissa malleissa):

- Käytä vesijohtovettä, jonka lämpötila on enintään 60 °C. Noudata ehdottomasti lattianvalmistajan ohjeita.

- Älä käytä hiilihapotettua vettä.

- Täytä säiliöön enintään 2,6 dl vettä + 20 ml lattianpesuainetta.

▶ Älä käytä AquaTwister-moppia (ei kaikissa malleissa) ilman pesulaikkoja.

- ▶ Kun käytät AquaTwister-moppia (ei kaikissa malleissa), käytä vain tavallisia kaupasta saatavia, puhdistettavan lattiatapinnan materiaalille suositeltuja lattiaanpesuaineita. Älä käytä käsiastianpesuainetta.
- ▶ Älä käytä AquaTwister-mopin (ei kaikissa malleissa) kanssa suurtalous- tai teolliseen käyttöön tarkoitettuja puhdistusaineita. Ne voivat vaurioittaa materiaaleja.
- ▶ Pesuaineet voivat olla syövyttäviä iholle, silmiin, suuhun tai nieluun joutuessaan. Vältä lattiaanpesuaineen koskettamista. Älä niele pesuaineita. Ota välittömästi yhteys lääkäriin, jos olet niellyt lattiaanpesuainetta.
- ▶ Lattiatapinta voi jäädä kosteaksi, kun käytät AquaTwister-moppia (ei kaikissa malleissa). Märkä lattia aiheuttaa liukastumisvaaran.

### **Tärkeitä turvallisuusohjeita AP03/AP04-akun ja LG02/LG04-latauslaitteen käyttöä varten**

#### **Jos kotonasi on lapsia**

- ▶ Henkilöt (myös lapset), jotka eivät pysty käyttämään LG02/LG04-latauslaitetta turvallisesti fyysisten, aistillisten tai henkisten kykyjensä puutteellisuuden vuoksi tai jotka ovat kokemattomia ja tietämättömiä laitteen toiminnasta, eivät saa käyttää tätä pölynimuria ilman vastuullisen henkilön valvontaa tai opastusta.
- ▶ Huolehdi siitä, ettei AP03/AP04-akku joudu lasten käsiin.
- ▶ Huolehdi siitä, etteivät lapset pääse LG02/LG04-latauslaitteen läheisyyteen ilman aikuisen jatkuvaa valvontaa.

## fi - Tärkeitä turvallisuusohjeita

---

### Tekninen turvallisuus

▶ AP03/AP04-akku ja LG02/LG04-latauslaite on tarkoitettu käytettäväksi tämän Mielen HS27-pölynimurin kanssa. Tämän pölynimurin käyttö jonkin toisen akun tai latauslaitteen kanssa on kielletty turvallisuussyistä.

▶ Ajoittainen tai jatkuva käyttö itsenäisten tai verkon kanssa synkronoimattomien energiasyönteiden (kuten erillisten verkkojen, varavoimajärjestelmien) kanssa on mahdollista. Edellytyksenä on, että käytettävä energiasyönte on standardin EN 50160 tai muun vastaavan standardin mukainen.

Asennus täytyy myös saarekekäytössä ja ei synkronoidussa käytössä varustaa suojalaitteilla, joita edellytetään tavanomaisen sähköasennuksen ja tämän Miele-tuotteen käytön yhteydessä, ja niiden asianmukainen toiminta on varmistettava, tai vaihtoehtoisesti asennus on varustettava muunlaisilla vastaavan suojaustason takaavilla suojalaitteilla. Tämä voidaan tehdä esimerkiksi VDE-AR-E 2510-2:n nykyisissä soveltamisäännöissä kuvatulla tavalla.

▶ Jos käytetään verkkovirtamuunninta, sen on oltava jatkuvaan käyttöön hyväksytty.

▶ AP03/AP04-akkua saa ladata ja käyttää vain tilassa, jonka lämpötila on 0...45 °C.

AP03/AP04-akun teho heikkenee, jos sitä käytetään mainitun lämpötila-alueen ulkopuolella.

▶ Akut voivat vuotaa. Akkuneste on syövyttävää, vältä sen joutumista silmiin ja iholle. Jos nestettä joutuu silmiin tai iholle, huuhtelee vedellä ja ota yhteyttä lääkäriin.

▶ Käytä AP03/AP04-akun lataukseen vain latauslaitetta LG02/xx tai LG04/xx.

☐

xx viittaa numeroon 01, 02, 03, 04, 06 tai 07 eli LG02/LG04-latauslaitteen maakohtaisiin malleihin:

xx	
01	AT, BE, BG, CH, CL, CZ, DE, DK, EE, ES, FI, FR, GR, HR, HU, IT, KZ, LT, LU, LV, NL, NO, PL, PT, RO, RS, RU, SE, SI, SK, TR, UA, ZA
02	AE, HK, MY, SG
03	BR, CA, JP, MX, US
04	AU, NZ
06	KR
07	IE, UK

► Älä missään tapauksessa käytä AP03/AP04-akkua, jos siitä lähtee epätavallinen haju, jos siitä vuotaa nestettä tai jos se kuumenee voimakkaasti, on muuttanut väriä tai värähtänyt. AP03/AP04-akku on tällöin hävitettävä välittömästi (katso ohjeet kappaleen Asianmukainen käyttö kohdasta AP03/AP04-akun hävittäminen ja kappaleen Ympäristönsuojelu ja kestävä tulevaisuus kohdasta Käytettyjen paristojen ja akkujen hävittäminen).

► Litiumioniakku AP03/AP04 kuuluu vaarallisia aineita koskevan asetuksen piiriin. Käyttäjä voi kuljettaa AP03/AP04-akkua maanteillä ilman erillisiä velvoitteita. Ota yhteys asiakaspalveluun ennen kuin lähetät laitteen AP03/AP04-akun korjattavaksi. AP03/AP04-akun saa lähettää pakettina vain, kun se on täysin purkautunut ja ehjä. Eristä metalliset navat teipillä, jotteivät ne pääse vahingossa kytketymään oikosulkuun. Pakkaa AP03/AP04-akku niin, ettei se pääse liikkumaan pakkauksen sisällä.

### Asianmukainen käyttö

► Älä päästä AP03/AP04-akkua putoamaan äläkä heittele sitä. Pudonnutta tai muuten vaurioitunutta AP03/AP04-akkua ei turvallisuussyistä saa enää käyttää.

► Älä vie AP03/AP04-akkua avotulen tai muun lämmönlähteen läheisyyteen. Älä kuumenna AP03/AP04-akkua. Älä altista akkua suoralle auringonpaisteelle.

## fi - Tärkeitä turvallisuusohjeita

---

- ▶ Älä kytke AP03/AP04-akku oikosulkuun siltakytkemällä sen napoja tarkoituksellisesti tai epähuomiossa.
- ▶ Älä pura AP03/AP04-akku osiin.
- ▶ Älä päästä AP03/AP04-akku kosketuksiin nesteiden kanssa.
- ▶ Huolehdi siitä, ettei LG02/LG04-latauslaite joudu kosketuksiin nesteiden ja lian kanssa.
- ▶ Käytä LG02/LG04-latauslaitetta vain kuivissa sisätiloissa, joissa on hyvä ilmanvaihto.
- ▶ Irrota LG02/LG04-latauslaite sähköverkosta, kun et aio käyttää sitä lähiaikoina.
- ▶ AP03/AP04-akun hävittäminen: Irrota akku pölynimurista. Eristä metalliset navat teipillä, jotteivät ne pääse vahingossa kytkeytymään oikosulkuun. Vie AP03/AP04-akku asianmukaiseen keräyspisteeseen. Älä hävitä AP03/AP04-akku talousjätteen mukana.

### Varusteet ja varaosat

- ▶ Käytä vain varusteita, joiden pakkauksessa on Miele-logo. Vain näin valmistaja voi taata imurin turvallisuuden.
- ▶ Rikkinäiset osat saa vaihtaa vain alkuperäisiin Miele-varaosiin. Vain tällaisista varaosista Miele voi taata, että ne täyttävät vaaditut turvallisuusmääräykset.
- ▶ Miele antaa toiminnallisille varaosille jopa 15 ja vähintään 10 vuoden toimitustakuun imurimallisi valmistuksen päättymisen jälkeen.

### Puhdistus

► Moottoroidun Multi Floor XXL -mattosuulakkeen, Electro Compact -turboharjan (ei kaikissa malleissa), AquaTwister-mopin (ei kaikissa malleissa), PowerUnitin, imuputken ja kahvan läpi kulkee sähköjohto. Osien väliset liitännät eivät saa kastua.

► Puhdista imuri ja sen varusteet ainoastaan kuivalla tai kevyesti kostutetulla liinalla.

Poikkeus:

- Pölysäiliö: Tyhjennä pölysäiliö jäteastiaan ja ota esisuodatin pois paikaltaan. Puhdista pölysäiliö vedellä ja miedolla käsiastianpesuaineella. Kuivaa pölysäiliö lopuksi huolellisesti. Aseta esisuodatin takaisin paikalleen.
  - AquaTwister-moppi (ei kaikissa malleissa): Tyhjennä säiliö jokaisen lattianpesun jälkeen. Puhdista säiliö vedellä ja miedolla käsiastianpesuaineella. Kuivaa säiliö lopuksi huolellisesti.
  - Pesulaikat (ei kaikissa malleissa): Pese laikat niiden hoito-ohjeen mukaisesti.
- AquaTwister-moppi (ei kaikissa malleissa) ei ole konepesun kestävä.



### Laitteen kuljetus

► Pakkaus suojaa imuria vaurioilta kuljetuksen aikana. Pakkaus kannattaa säilyttää siltä varalta, että joudut kuljetmaan imuria myöhemmin.

# fi - Tutustuminen laitteeseen

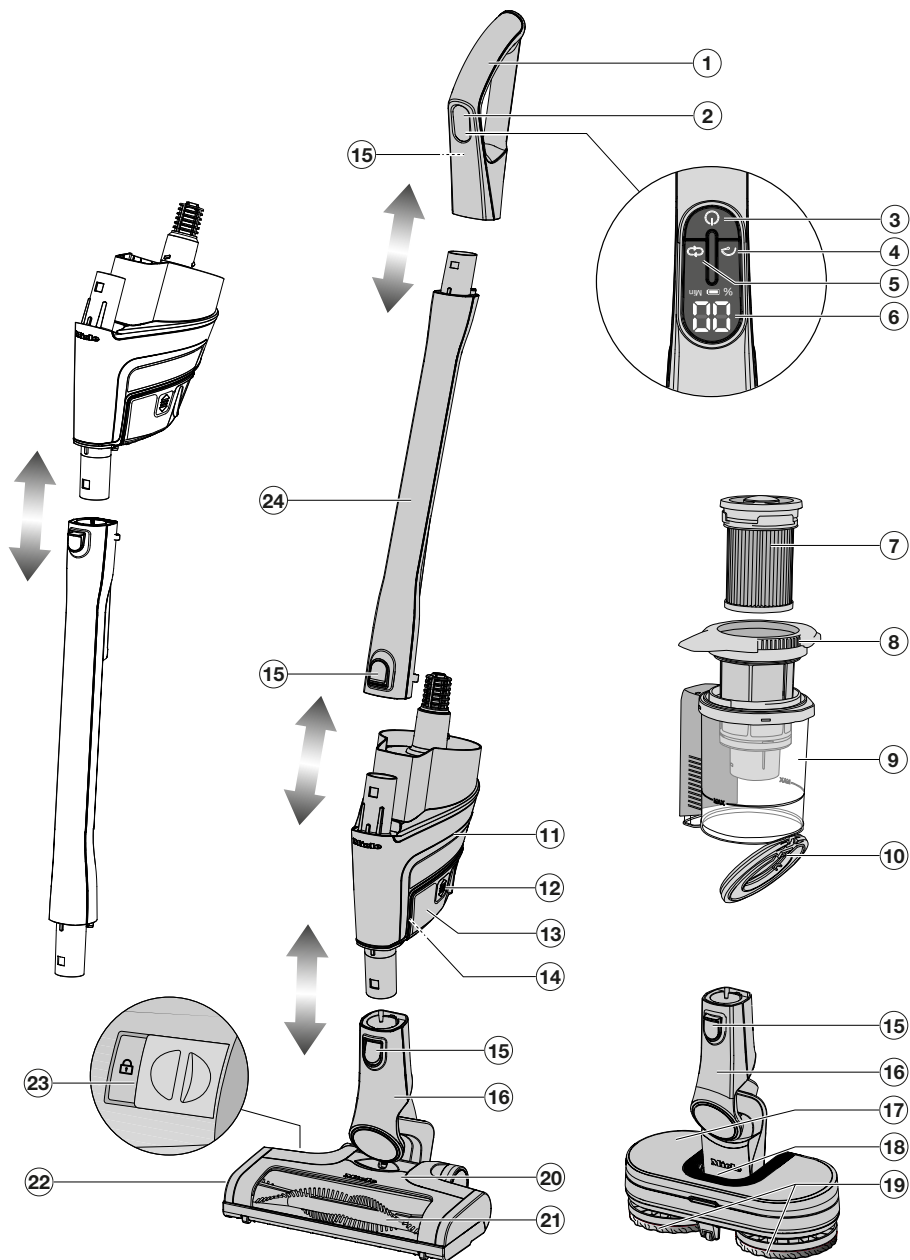
## Laitteen osat



- ① Kahva
- ② Näyttö
- ③ Virtakytkin 
- ④ Boost-tilan painike 
- ⑤ Tehon ja kostutustason (ei kaikissa malleissa) asetuspainike 
- ⑥ Näyttö (akun varaustila, teho, jäljellä oleva imurointi-aika, virheilmoitukset)
- ⑦ Hienopölysuodatin HX-FSF-2
- ⑧ Esisuodatin
- ⑨ Pölysäiliö, jossa **MAX**-merkintä
- ⑩ Pölysäiliön avattava pohja
- ⑪ PowerUnit-moottoriyksikkö, jonka alaosassa on liitäntä turboharjaa, AquaTwister-moppia (ei kaikissa malleissa) ja imuputkea varten, ja yläosassa liitäntäkaulus imuputkea ja kahvaa varten
- ⑫ Akun irrotuspainikkeet (akun molemmilla puolilla)
- ⑬ Litiumioniakku APO3/APO4 (HX-LA 10)
- ⑭ Latausliitäntä (akun alapinnassa)
- ⑮ Irrotuspainikkeet (kahvan takapinnassa)
- ⑯ Liitäntäkaulus
- ⑰ AquaTwister HX-AT 10 -moppi, ilman imutoimintoa (ei kaikissa malleissa)
- ⑱ Säiliön irrotuspainike (ei kaikissa malleissa)
- ⑲ AquaPads Universal HX-APU -pesulaikat (ei kaikissa malleissa)
- ⑳ Moottoroitu MultiFloor XXL -lattiasulake (joissakin malleissa varustettu BrilliantLight-valolla)
- ㉑ Irrotettava harjatela
- ㉒ Moottoroidun mattosulakkeen sivuluukku
- ㉓ Moottoroidun sulakkeen aukaisupainike
- ㉔ Imuputki

## Pakkauksen hävittäminen

Pakkaus helpottaa laitteen käsittelyä ja suojaa sitä vaurioilta kuljetuksen aikana. Pakkausmateriaalit on valmistettu luonnossa hajoavista ja useimmiten uusio- käyttöön soveltuvista materiaaleista.

Pakkausmateriaalin palauttaminen kiertoon säästää raaka-aineita. Lajittele pakkausmateriaalit asianmukaisesti keräysastioihin.

## Vanhan koneen käytöstä poistaminen

Ennen kuin poistat vanhan laitteen käytöstä, irrota hienopölysuodatin. Voit hävittää sen tavallisen kotitalousjätteen mukana.

Sähkö- ja elektroniikkalaitteet sisältävät monenlaisia arvokkaita materiaaleja. Ne sisältävät kuitenkin myös aineita, seoksia ja osia, jotka ovat laitteiden toiminnan ja turvallisuuden kannalta välttämättömiä. Tavallisen kuiva- tai sekajätteen joukossa tai muuten asiattomasti käsiteltyinä tällaiset aineet voivat aiheuttaa haittaa terveydelle ja vahingoittaa ympäristöä. Älä siksi missään tapauksessa hävitä vanhaa laitettasi kuiva- tai sekajätteen mukana.



Vie käytöstä poistettava laite kotikuntasi järjestämään ilmaiseen sähkö- ja elektroniikkaromun keräyspisteeseen tai kierrätyskeskukseen. Voit myös palauttaa sen kodinkoneliikkeeseen tai Mielelle. Lain mukaan olet itse vastuussa mahdollisten laitteessa olevien henkilötietojesi poistamisesta. Laki velvoittaa sinua poistamaan ehjinä laitteesta kaikki vanhat paristot ja irrotettavat käytöstä poistettavat akut ja lamput, jotka voi poistaa rakenteita rikkomatta. Toimita ne asian-

mukaisesti ilmaisiin keräyspisteisiin. Muista aina säilyttää vanha laite poissa lasten ulottuvilta, kunnes viet sen keräyspisteeseen.

## Käytettyjen paristojen ja akkujen kierrätys

Sähkö- ja elektroniikkalaitteet sisältävät usein paristoja ja akkuja, joita ei saa käytön jälkeen hävittää tavallisen kotitalousjätteen mukana. Laki velvoittaa sinua poistamaan laitteesta kaikki vanhat paristot ja irrotettavat käytöstä poistettavat akut ja toimittamaan ne asianmukaisesti keräyspisteisiin (esim. kauppaan). Eristä metalliset navat teipillä, jotteivät ne pääse vahingossa kytkeytymään oikosulkuun. Paristot ja akut saattavat sisältää aineita, jotka saattavat aiheuttaa haittaa ihmisten terveydelle ja ympäristölle.

Tutustu paristojen ja akkujen merkintöihin: esimerkiksi litiumparistot tunnustat merkinnästä "Li-ion". Erilliskeräystä osoittava merkintä, pyörillä varustettu jäteastia, jonka yli on vedetty rasti, tarkoittaa, että paristoa tai akkua ei missään tapauksessa saa hävittää tavallisen kotitalousjätteen (polttokelpoinen jäte, sekajäte tms.) mukana. Meillä on myös velvollisuus muistuttaa seuraavasta: Jos paristo tai akku sisältää raskasmetalleja, kuten lyijyä (Pb), kadmiumia (Cd) ja/tai elohopeaa (Hg), niistä kertovat merkinnät on painettu jäteastia-symbolin alle.

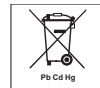

Käytetyt paristot ja akut sisältävät arvokkaita raaka-aineita, joita voidaan käyttää uudelleen. Paristojen ja akkujen erilliskeräys helpottaa niiden käsittelyä ja kierrätystä.

## Tutustuminen laitteeseen

### Kuvaviittaukset

Kuvat, joihin tekstissä viitataan, löytyvät käyttöohjeen lopussa olevilta auki taitettavilta sivuilta.

### Imurin 3 kokoamisvaihtoehtoa

Imuputken **alapäähän kiinnitetyn PowerUnitin** edut, ks. kohta Laitteen osat:

- ergonominen (vähentää ranteeseen kohdistuvaa kuormitusta)
- turvallinen pysäköinti mahdollinen
- kätevä suurten alojen imuroinnissa

Imuputken **yläpäähän kiinnitetyn PowerUnitin** edut, ks. kohta Laitteen osat:

- kätevä matalien huonekalujen alta imuroitaessa
- PowerUnitin irrottaminen käy nopeasti

### Yksinään käytettävän PowerUnitin

edut (kuva O1):

- murujen ja nukan nopea imurointi pieniltä alueilta
- 3-osaisen lisävarusteen kätevä käyttö

### Näytön osoittimen toiminta (kuva O2)

Latauksen aikana akkusymboli vilkkuu ja akun varaustila prosentteina näkyy 10 sekunnin ajan.

Jos haluat myöhemmin hakea akun varaustilan uudelleen näkyviin 10 sekunnin ajaksi, paina kahvan virtakytkintä .

Kun akku on ladattu täyteen, akkusymboli palaa noin 10 minuutin ajan. Tämän jälkeen näyttö sammuu energian säästämiseksi.

Imuroinnin aikana valittu teho **LO**, **EC** tai **HI** näkyy näytössä viiden sekunnin ajan. Hetken kuluttua näkyviin tulee kyseisellä teholla jäljellä oleva imurointi-aika minuutteina.

Kun imurointi-aikaa on jäljellä enää kaksi minuuttia, myös akun symboli alkaa vilkkua.

Kun akkua ei ole käytetty pitkään aikaan ja se on purkautunut, se siirtyy turvatilaan. Kun akkua ladataan PowerUnit-laitteessa, näyttö reagoi tällöin vasta noin 30–60 minuutin kuluessa.

### Mukana toimitettavat varusteet (kuva O3)

#### ① Tekstiilisuulake XL

Sohvien, patjojen ja tynnyjen imurointiin.

#### ② Rakosuulake

Erialaisten urien, kolojen, saumojen ja nurkkien imurointiin.

#### ③ Pölyharjasuulake

Listojen, kaiverrusten yms. imurointiin.

Käännä suulakkeen nivelletty harjaspää sopivaan asentoon imurointitavan kohteen mukaan.

#### ④ Varustepidike seinätelineeseen

Kolmiosaisen varusteen säilytykseen.

Voit kiinnittää varustepidikkeen seinätelineeseen (ks. kappale Käyttöönotto – Varustepidikkeen kiinnitys).

### Imuputkeen kiinnitettävä varustepidike (kuva O4)

Tämän pidikkeen avulla kaksi varustetta on imuroinnin aikana aina kätevästi käden ulottuvilla.

## Moottoroitu Multi Floor XXL -matto-suulake

(ks. Laitteen osat)

⚠ Suulakkeeseen takertuneet roskat aiheuttavat vaurioiden vaaran. Imuroitava pinta voi naarmuuntua. Varmista siksi ennen käyttöä sekä imuroinnin aikana, ettei suulakkeen pohjaan ole tarttunut mitään teräviä roskia, kuten lasinsiruja tai kiviä.

Imuri soveltuu moottoroidun mattosuulakkeen kanssa päivittäiseen mattojen, kokolattiamattojen sekä kulutusta kestävien kovien lattiapintojen imurointiin.

## Hardfloor Care Tool HX-HC 10 (ei kaikissa malleissa) (kuva 05)

Kun asennat moottoroituun suulakkeeseen tämän Hardfloor Care -telan, suulake soveltuu herkästi naarmuuntuvien kovien lattiapintojen imurointiin.

Moottoroidun suulakkeen teho säätyy pehmeää Hardfloor Care -telaa käytettäessä automaattisesti optimaaliseksi, mikä saattaa vaikuttaa imurin käyntiäneen.

## AquaTwister HX-AT 10 -moppi (ei kaikissa malleissa)

(ks. Laitteen osat)

AquaTwister-moppi sopii vain lattioiden moppaukseen.

AquaTwister-moppi ei sovellu karkean lian poistamiseen.

AquaTwister-mopin kanssa pölynimuri soveltuu kovien lattioiden päivittäiseen kosteana moppaukseen.

Mukana toimitetaan kaksi AquaPads Universal HX-APU -pesulaikkaa, pullo FloorClean-lattianpesuainetta ja kaukalo mopin säilytystä varten.

## Turboharja Electro Compact HX-EC 10 (ei kaikissa malleissa)(kuva 06)

⚠ Suulakkeeseen takertuneet roskat aiheuttavat vaurioiden vaaran. Imuroitava pinta voi naarmuuntua. Varmista siksi ennen käyttöä sekä imuroinnin aikana, ettei turboharjan pohjaan ole tarttunut mitään teräviä roskia, kuten lasinsiruja tai kiviä.

Turboharjan kanssa imuri soveltuu auton istuinten ja kokolattiamatolla päällystettyjen porrasaskelmien imurointiin.

Pehmustetut huonekalut imuroit parhaiten XL-tekstiilisulakkeella.

## Lisäakku HX-LA 10 (ei kaikissa malleissa)

Lue kappale Käyttöönotto – Yleisiä ohjeita akun käyttöön ehdottomasti ennen ensimmäistä latauskertaa ja noudata ohjeita.

## 3D4U

Mielen 3D4U-palvelusta voit ladata ilmaiseksi varusteita tulostettavaksi 3D-tulostimella ([www.miele.fi](http://www.miele.fi), Huolto, Varaosat ja lisävarusteet, Tee itse omat varusteet).

## Erikseen ostettavat lisävarusteet

Käytä vain varusteita, joissa on Miele-logo. Vain tällä tavoin voit hyödyntää imurisi koko imutehon ja saavuttaa parhaan mahdollisen puhdistustuloksen.

Huomaa, että pölynimurin takuu ei kata imurissa esiintyviä vikoja ja vaurioita, jotka johtuvat sellaisten varusteiden ja tarvikkeiden käytöstä, joiden pakkauksessa ei ole Miele-logoa.

Voit tilata näitä ja monia muita mielenkiintoisia tuotteita Mielen verkkokaupasta. Voit myös tilata niitä valtuutetuista Miele-huoltoliikkeistä tai Miele-kauppihaltasi.

Osa seuraavista lisävarusteista voi olla jo valmiiksi vakiovarusteena joissakin imurimalleissa.

### FloorClean-lattianpesuaine

Lattianpesuaine käytettäväksi AquaTwister-mopin kanssa.

### Yleisharja (HX-UB)

Kirjojen, hyllytasojen yms. hellävaraiseen imurointiin.

### Rakosuulake, 21 cm (HX-CN)

Tavallista pitempi rakosuulake erilaisten urien, kolojen, saumojen ja nurkkien imurointiin.

### Ulosvedettävä taipuisa XL-rakosuulake (HX-CNXL)

Joustava rakosuulake erittäin vaikeapääsyisten kohteiden imurointiin, ulottuvuus 60 cm.

### Jatkoletku (HX-FSH 10)

Imurointisäteen laajentamiseen enintään 120 cm:llä.

## Käyttöönotto

### Pölynimurin kokoaminen

Kokoa imuri tarkalleen kohdassa Laitteen osat neuvotulla tavalla ja varmista, että kaikki osat napsahtavat kuuluvasti paikalleen (ks. kappale Tutustuminen laitteeseen – Laitteen osat).

Kun kiinnität kahvaa tai imuputkea PowerUnitin yläpäähän, työnnä ne PowerUnitin liitäntäkaulukseen **ohjauksiskoa pitkin** (kuva 07).

## Osien irrottaminen toisistaan

- Kun haluat irrottaa osat toisistaan, paina asianmukaista irrotuspainiketta (ks. Tutustuminen laitteeseen – Laitteen osat).

## Yleisiä ohjeita akun käyttöön

Akkua ei ole ladattu valmiiksi täyteen. Lataa akku täyteen ennen ensimmäistä käyttöä. Varaa lataamiseen n. 4 tuntia aikaa.

Akun enimmäislatauskapasiteetti saavutetaan vasta viidennellä latauskerralla.

Kun käytät koko imuria, akusta riittää virtaa jopa 15 minuutin imurointiin suurimmalla teholla.

Jos imuroit pelkällä PowerUnitilla ja käytät pienintä tehoa, voit imuroida jopa 70 minuuttia.

Suosittellemme, että annat akun tyhjentyä kokonaan ennen latausta. Näin saavutetaan sen täysi teho.

Lataa akkua aina vain kuivissa sisätiloissa, joissa on hyvä ilmanvaihto. Akku ja latauslaite eivät saa joutua kosketuksiin nesteiden tai lian kanssa.

## Akun asentaminen (kuva 08)

- Työnnä akku ohjaimia pitkin PowerUnitiin niin, että se napsahtaa paikalleen.

Ennen kuin käytät pölynimuria ensimmäistä kertaa, muista aktivoida akku PowerUnit-yksikössä.

## Säilytä ja lataa akkua pystyasennossa (kuva 09)

Lue kohta Yleisiä ohjeita akun käyttöön ehdottomasti ennen ensimmäistä latauskertaa.

- Valitse kokoamisvaihtoehto **PowerUnit alhaalla**.

- Jotta imuri pysyy tukevasti pystyssä, kallista sitä eteenpäin niin, että moottoroidun mattosuulakkeen liitäntäkaulus napsahtaa kuuluvasti.
- Työnnä latausjohdon latauspistoke akun alapinnassa olevaan latausliitäntään.
- Liitä latauslaitteen pistotulppa pistorasiaan.

Lataus alkaa, akkusymboli vilkkuu.

### Akun säilytys ja lataaminen seinätelineessä (kuva 10)

Lue kohta Yleisiä ohjeita akun käyttöön ehdottomasti ennen ensimmäistä latauskertaa.

### Sijoituspaikan valinta

Asenna seinäteline sopivaan kohtaan vapaan pistorasian läheisyyteen.

Kiinnitä asennuslevy imurin kokoonpanon mukaan niin, että levyn alareuna tulee joko 45 cm:n tai 98 cm:n korkeudelle lattiapinnasta (kuva 11).

Varmista ennen reikien poraamista, ettei seinässä ole sillä kohtaa sähköjohtoja, vesiputkia tms.

### Asennus seinään

Mukana toimitetun seinätelineen takapuolella on asennuslevy ja ruuvipussi.

- Ota ruuvipussi esiin.
- Paina seinätelineen alapuolella olevaa irrotuspainiketta (kuva 12).
- Irrota asennuslevy alaspäin vetämällä (kuva 13).

### Asennuslevyn kiinnitys seinään (kuva 14)

Ruuvipussissa on 2 ruuvitulppaa ja 2 TORX T20 -ruuvia.

Lisäksi tarvitetset akkukäyttöisen ruuvinvääntimen tai porakoneen (ja 6 mm:n poranterän).

- Kiinnitä asennuslevy seinään.

### Latausjohdon kiinnitys seinätelineeseen (kuvat 15, 16 + 17)

Seinätelineen alapinnassa on kaapelikotelo.

- Paina molempia seinätelineen alapinnassa olevia irrotuspainikkeita ja ota kaapelikotelon kansi pois (kuva 15).
- Työnnä latausjohdon latauspistoke ylhäältäpäin aukkoon (kuva 16).
- Kiinnitä latausjohto johdonpitimeen (kuva 16).
- Aseta kansi paikalleen ja sulje kaapelikotelo (kuva 17).

### Varustepidikkeen kiinnitys (kuva 18) (tarvittaessa)

- Paina varustepidike pohjaan asti seinätelineeseen.

### Seinätelineen asettaminen paikalleen

- Paina seinäteline ylhäältäpäin asennuslevyyn niin, että se napsahtaa kuuluvasti paikalleen (kuva 19).
- Aseta koottu pölynimuri, johon akku on asennettuna, ylhäältäpäin seinätelineeseen (kuva 20).
- Liitä latauslaitteen pistotulppa pistorasiaan.

Lataus alkaa, akkusymboli vilkkuu.

## Laikkojen kiinnitys AquaTwister-moppiin (ei kaikissa malleissa) (kuva 21)

- Paina mukana toimitetut laikat tiukasti ja tarkasti AquaTwister-mopin pohjaan.

## AquaTwister-mopin säiliön täyttö (ei kaikissa malleissa) (kuvat 22, 23 + 24)

- Paina AquaTwister-mopin sisällä olevaa vapautuspainiketta ja ota säiliö pois paikaltaan (kuva 22).
- Aseta säiliö tasaiselle alustalle alapuoli ylöspäin.
- Avaa kumikorkki ja kaada säiliöön ensin 20 ml lattianpesuainetta ja sitten enintään 2,6 dl vettä (kuva 23).

**Vinkki:** FloorClean-lattianpesuainepulлон korkki on varustettu 20 ml -merkinällä, joten voit annostella pesuaineen sillä.

- Sulje säiliö ja paina kumikorkki joka puolelta tiiviisti kiinni.
- Aseta säiliön saranat viistosti AquaTwister-moppiin ja paina säiliötä alaspäin, kunnes se napsahtaa kuuluvasti paikalleen (kuva 24).

## Käyttö

### Imuroinnin aloitus (kuva 25)

- Jos olet ladannut akkua seinätelineessä, ota imuri pois seinätelineestä.
- Jos olet ladannut akkua suoraan, irrota latauspistoke akun pohjassa olevasta latausliitännästä.

**Vinkki:** Käytä ComfortClean-itsepuhdistustoimintoa ennen jokaista imurointikertaa, niin saavutat parhaan imurointituloksen, (ks. kappale Puhdistus ja hoito – ComfortClean-itsepuhdistustoiminnon käyttö).

- Paina kahvan virtakytkintä .

Pölynimuri kytkeytyy päälle keskiteholla (näyttö **EC**), jos akussa on virtaa.

- Valitse tarvittaessa jokin muu teho .

- LO** Low-Mode – alin teho vain vähän likaisten pintojen imurointiin
- EC** Eco-Mode – keskiteho normaali-likaisen pintojen imurointiin
- HI** High-Mode – suurin teho erityyppisen likaisten pintojen imurointiin

Voit lisätä imutehoa hetkellisesti valitsemalla Boost-tilan  10 sekunnin ajaksi. Kun laite on jäähtynyt viiden sekunnin ajan, voit valita Boost-tilan uudelleen.

Imutehon vähentäminen pienentää turboharjan tehoa.

Kaikissa tehoissa on käytössä lattiapinnan tunnistus.

Moottoroidun suulakkeen teho säätyy automaattisesti imuroitavan pinnan ja käytettävän harjatelan mukaan optimaaliseksi, mikä saattaa vaikuttaa imurin käyntiääneen.

## Hyvä tietää

### Imurointivinkkejä

**Vinkki:** Porraskaskelmat ja auton istuimet imuroit kätevimmin ilman imuputkea.

**Vinkki:** Jos haluat imuroida kattoja, älä käytä moottoroitua mattosuulaketta.

**Vinkki:** Jos haluat imuroida kerralla ison määrän karkeitä roskia, käytä pelkkää PowerUnitia (ks. kappale Tutustuminen laitteeseen – Imurin kokoamisvaihtoehdot).

## Pysäköintitoiminto lyhyitä imurointi- taukoja varten

 Kaatuvan imurin aiheuttama loukkaantumisvaara.

Käytä pysäköintitoimintoa vain, kun PowerUnit on liitetty imuputken alapäähän.

Älä käytä pysäköintitoimintoa, jos imuri on kaltevalla alustalla, kuten rampilla.

- Kallista imuria eteenpäin niin, että moottoroidun mattosuulakkeen liitäntäkauskaus napsahtaa kuuluvasti.

Imuri seisoo tukevasti paikallaan ja moottoroitu mattosuulake/turboharja pysähtyy, mikä säästää akkuvirtaa. Kun vapautat moottoroidun mattosuulakkeen/turboharjan liitäntäkauskauskun, harja kytkeytyy takaisin päälle.

## Moppaus AquaTwister-mopilla (ei kaikissa malleissa)

- Poista karkea lika lattialta ennen moppausta.
- Täytä AquaTwister-mopin vesisäiliö, kiinnitä pesulaikat paikalleen ja liitä moppi pölynimuriin.
- Paina kahvan virtakytkintä  (kuva 25).

Imuri tunnistaa AquaTwister-mopin ja molemmat laikat alkavat pyöriä. Näytössä näkyy **1**, lattiaa kostutetaan vähän.

- Valitse kostutustaso .

Valitse itsepintaiselle lialle **taso 2**.

**Taso 0** ilman kostutusta

**Taso 1** kevyt kostutus

**Taso 2** runsas kostutus

Kun valitset Boost-toiminnon , moppi kostuttaa lattiaa erittäin voimakkaasti 30 sekunnin ajan. Aika näkyy näytössä. Voit lopettaa toiminnon ennenaikaisesti painamalla painiketta uudelleen.

## Puhdistus ja hoito

### Pölynimurin ja varusteiden hoito

 Pyöriävän harjatelan aiheuttama loukkaantumisvaara.

Varo, ettet loukkaa itseäsi pyöriivään harjatelaa.

Kytke imuri pois päältä aina ennen kuin alat hoitaa sitä. Paina tätä varten kahvan virtakytkintä .

 Sähköiskuvaara.

Latauslaitteen sisään pääsevä kosteus aiheuttaa sähköiskuvaaran.

Älä missään tapauksessa upota latauslaitetta veteen.

- Puhdista pölynimuri ja kaikki muoviset varusteet muovin puhdistukseen tarkoitettulla puhdistusaineella ja pehmeällä liinalla.

 Epäsopivat puhdistusaineet ja -välineet aiheuttavat vaurioiden vaaran.

Kaikki pinnat naarmuuntuvat herkästi. Kaikki pinnat voivat värjäytyä pysyvästi, jos ne joutuvat kosketuksiin sopimattomien puhdistusaineiden kanssa.

Älä koskaan käytä hankausaineita, lasinpesu- tai yleispuhdistusaineita äläkä öljypitoisia hoitoaineita.

## Suodatinjärjestelmä (kuva 26)

- ① Hienopölysuodatin (HX-FSF-2)
- ② Esisuodatin
- ③ Pölysäiliö
- ④ Pölysäiliön avattava pohja

## ComfortClean-itsepuhdistustoiminnon käyttö (kuva 27)

Suurita hienopölysuodattimen välipuhdistus aina ennen pölysäiliön tyhjentämistä sekä imutehon alkaessa heikettä. Näin imurin imurointiteho on taas heti paras mahdollinen.

- Kierrä pölysäiliön kannen hienopölysuodatinta kolme kertaa 180° vastapäivään. Käytä syvennyksiä apuna.

Kierrettäessä kuuluu ääni, joka liittyy ComfortClean-itsepuhdistustoiminnon normaaliin toimintaan.

## Pölysäiliön tyhjennys (kuvat 28–32)

Tyhjennä pölysäiliö viimeistään silloin, kun pölymäärä ylittää merkintään **MAX** asti.

- Käännä esisuodatinta nuolen osoittamaan suuntaan ensimmäiseen vasteeseen saakka. Pidä kääntäessäsi kiinni harmaista tartuntakohdista (kuva 28).
- Nosta pölysäiliö ylöspäin pois PowerUnitista (kuva 29).

Voit hävittää sisällön tavallisen kotitalousjätteen mukana edellyttäen, ettet ole imuroinut mitään aineita, joiden hävittäminen kotitalousjätteen mukana on kielletty.

- Pidä pölysäiliötä mahdollisimman syvällä jäteastiassa, kun tyhjännät sitä, niin pöly ei pääse leviämään ilmaan.

- Käännä esisuodatinta nuolen osoittamaan suuntaan seuraavaan vasteeseen saakka. Pidä kääntäessäsi kiinni harmaista tartuntakohdista (kuva 30).

Pölysäiliön pohjan luukku avautuu ja pöly putoaa ulos (kuva 31).

Jos villakoirat, hiukset tai muut isomat roskat eivät putoa itsestään pois, irrota esisuodatin ylöspäin vetämällä (ks. seuraava kohta Hienopölysuodattimen ja esisuodattimen puhdistus).

- Käännä esisuodatin takaisin alkuperäiseen asentoonsa.
- Sulje pölysäiliön pohjan luukku niin, että se napsahtaa kuuluvasti kiinni.
- Aseta pölysäiliö ylhäältä päin paikalleen PowerUnitiin työntämällä sitä ohjainta pitkin, kunnes se napsahtaa paikalleen (kuva 32).

## Pölysäiliön puhdistus (tarvittaessa)

- Puhdista pölysäiliö vedellä ja miedolla käsiastianpesuaineella.
- Kuivaa pölysäiliö huolellisesti.

## Hienopölysuodattimen ja esisuodattimen puhdistus (kuvat 33–36)

Puhdista molemmat suodattimet perusteellisesti vähintään kolmen kuukauden välein.

Suurita puhdistus molemmissa tapauksissa ehdottomasti seuraavassa kuvatussa järjestyksessä.

- Ota pölysäiliö pois paikaltaan ja tyhjännä se.
- Käännä esisuodatinta vasteen yli, kunnes nuolenkärjet ovat vastakkain ① (kuva 33).
- Nosta esisuodatin ylöspäin pois pölysäiliöstä ② (kuva 33).

- Kierrä hienopölysuodatinta 10 kertaa 180° vastapäivään. Käytä syvennyksiä apuna (kuva 27).

Laitteesta kuuluu tällöin ääni, joka liittyy ComfortClean-puhdistustoiminnon normaaliin toimintaan.

- Kierrä hienopölysuodatinta myötäpäivään. Käytä syvennyksiä apuna (kuva 34).
- Ota hienopölysuodatin pois paikaltaan (kuva 34).

 Vääränlaisen puhdistuksen aiheuttama vaurioiden vaara.

Hienopölysuodatin voi vaurioitua, jolloin sen suodatusteho heikkenee.

Älä puhdista hienopölysuodatinta sisältä äläkä vedellä. Älä käytä puhdistukseen mitään teräviä tai teräväreunaisia välineitä. Älä puhdista hienopölysuodatinta harjaamalla.

- Pidä hienopölysuodatinta roskaämpärin päällä.
- Kopauta hienopölysuodattimen kumipinnoitettua alareunusta varovasti ämpärin reunaa vasten.
- Kierrä hienopölysuodatinta samalla kevyesti, jotta pöly irtoaa sen kaikista väleistä.

 Vääränlaisen puhdistuksen aiheuttama vaurioiden vaara.

Esisuodatin voi vaurioitua, jolloin sen suodatusteho heikkenee.

Älä puhdista esisuodatinta vedellä. Älä käytä puhdistukseen mitään teräviä tai teräväreunaisia välineitä.

- Puhdista esisuodatin laitteen mukana toimitetulla pölysuulakkeella tai kiuvalilla.

- Aseta hienopölysuodatin esisuodattimeen ja paina hienopölysuodattimen pyörää suojusta alaspäin vasteeseen asti.

Vaihda hienopölysuodatin (HX FSF-2) uuteen noin kolmen vuoden käytön jälkeen, niin imurointitulos ei heikkene.

- Aseta esisuodatin takaisin pölysäiliöön (kuva 35).
- Aseta nuolenkärjet vastakkain ja lukitse esisuodatin aloitusasentoon (kuva 36).
- Sulje pölysäiliön kansi ja aseta pölysäiliö takaisin PowerUnitiin (kuva 32).

### **Moottoroidun mattosuulakkeen/turboharjan (ei kaikissa malleissa) puhdistus (kuva 37)**

- Irrota moottoroitu suulake/turboharja imurista.
- Aseta moottoroitu mattosuulake/turboharja alapuoli ylöspäin tasaiselle ja puhtaalle alustalle.
- Leikkaa langat ja hiukset poikki saksilla. Telassa on ohjainura, jota pitkin saksen kärkeä on helppo työntää.

Leikatut langat ja hiukset imeytyvät pölysäiliöön, kun seuraavan kerran käytät imuria.

Jos moottoroidun suulakkeen pienet pyörät ovat erityisen likaiset tai jumissa, voit irrottaa ne puhdistusta varten. Käytä apuna uraruuvitalttaa.

### **Moottoroidun suulakkeen harjatan irrotus / pehmeän Hardfloor Care Tool-telan asennus (ei kaikissa malleissa) (kuva 38)**

Voit tarvittaessa irrottaa moottoroidun mattosuulakkeen harjatan, jotta saat puhdistettua myös suulakkeen sisätilan

ja poistettua itsepin-taisenkin lian tai asennettua tilalle pehmeään Hardfloor Care -telan.

- Vapauta sivuläppä niin, että symboli  tulee näkyviin ①.
- Käännä sivuläppää ylöspäin vasteseen asti ②.
- Irrota harjatela ③.
- Irrota harjatelan kiinnitin, jos tela on erittäin likainen ④.
- Puhdista harjatela ja sen kiinnitin ja poista kiinni tarttunut lika suulakkeen sisältä.
- Kokoa moottoroitu suulake päinvastaisessa järjestyksessä.

### **Turboharjan harjatelan irrotus (ei kaikissa malleissa) (kuva 39)**

Voit tarvittaessa irrottaa turboharjan harjatelan, jolloin saat puhdistettua myös sen sisätilan ja poistettua itsepin-taisenkin lian.

- Vapauta harjatela kolikon avulla ja käännä sivuläppä eteen.
- Ota sivuläppä harjateloinen ulos turboharjasta.
- Puhdista harjatela ja poista kiinni tarttunut lika turboharjan sisältä.
- Kokoa turboharja päinvastaisessa järjestyksessä.

### **Akun vaihto**

Hanki varastoon Mielen Litiumioniakku APO3/APO4 (HX-LA).

Noudata kappaleissa Tärkeitä turvallisuusohjeita, Ympäristönsuojelu ja kestävä tulevaisuus sekä Käyttöönotto (kohta Yleisiä ohjeita akun käyttöön) annettuja akkujen käsittelyä ja niiden hävittämistä koskevia ohjeita.

### **AquaTwister-mopin säiliön (ei kaikissa malleissa) puhdistus**

Tyhjennä säiliö jokaisen lattianpesun jälkeen. Puhdista säiliö tarvittaessa.

- Puhdista säiliö vedellä ja miedolla käsiastianpesuaineella.
- Kuivaa säiliö huolellisesti.

### **AquaTwister-mopin laikkojen puhdistus (ei kaikissa malleissa)**

- Peselaitat niiden hoito-ohjeen mukaisesti.

## Vianetsintä ja ongelmien ratkaisu

Useimmat toimintahäiriöt ja virheet voit poistaa itse. Monissa tapauksissa säästät sekä aikaa että rahaa, kun sinun ei tarvitse kutsua huoltoa paikalle.

Osoitteesta [www.miele.fi/support/customer-assistance](http://www.miele.fi/support/customer-assistance) löydät lisätietoa siitä, miten poistat häiriöitä itse. Vaihtoehtoisesti voit skannata QR-koodin.



**⚠** Pyörivän harjatelan aiheuttama loukkaantumisvaara.

Varo, ettet loukkaa itseäsi pyörivään harjatelaan.

Kytke imuri pois päältä aina ennen vianetsintää. Paina tätä varten kahvan virta-kytkintä .

Ongelma	Syy ja toimenpide
<b>Akkusymboli vilkkuu nopeasti</b>	Akkua ei ole ladattu riittävästi. <ul style="list-style-type: none"> <li>■ Lataa akku täsmälleen tässä käyttöohjeessa kuvatulla tavalla.</li> </ul>
<b>Näytössä näkyy vuoro- tellen kaksi symbolia</b>	Virhe "Imukanava tukossa" <ul style="list-style-type: none"> <li>■ Valitse matalampi teho.</li> <li>■ Tarkasta ja puhdista kaikki imukanavat.</li> </ul>
<b>F 1</b>	Virhe "Imuri ei tunnista kahvaa" <ul style="list-style-type: none"> <li>■ Irrota kahva ja työnnä se takaisin niin, että se nap- sahtaa kuuluvasti paikalleen.</li> <li>■ Irrota akku, odota 10 sekuntia ja aseta akku takaisin paikalleen.</li> </ul>
<b>F 2</b>	Moottori on ylikuumentunut <ul style="list-style-type: none"> <li>■ Tyhjennä ja puhdista pölysäiliö, esisuodatin ja hieno- pölysuodatin.</li> <li>■ Irrota akku, odota 10 sekuntia ja aseta akku takaisin paikalleen.</li> <li>■ Odota n. 30 minuuttia, ennen kuin kytket imurin ta- kaisin päälle.</li> </ul>
<b>F 4</b>	Virhe "Akku on ylikuumentunut" tai "Imuri ei tunnista akkua" <ul style="list-style-type: none"> <li>■ Odota n. 30 minuuttia, ennen kuin kytket imurin ta- kaisin päälle.</li> <li>■ Asenna imuriin alkuperäinen Miele-akku AP03/ AP04 (HX-LA 10).</li> </ul>

Ongelma	Syy ja toimenpide
F 5	Sisäinen järjestelmävirhe <ul style="list-style-type: none"> <li>■ Irrota akku, odota 10 sekuntia, aseta akku takaisin paikalleen ja lataa se.</li> </ul>
	Virhe "Moottoroitu mattosuulake tukossa" <ul style="list-style-type: none"> <li>■ Valitse matalampi teho.</li> <li>■ Puhdista moottoroitu suulake.</li> <li>■ Jos et saa likaa poistettua, ota harjatela pois moottoridusta suulakkeesta. Puhdista harjatela ja moottoridun suulakkeen sisätila.</li> </ul>
	Virhe "AquaTwister-moppi tukossa" (ei kaikissa malleissa) <ul style="list-style-type: none"> <li>■ Paina moppia kevyemmin.</li> <li>■ Puhdista pesulaikat.</li> </ul>

Ongelma	Syy ja toimenpide
<b>Imuri ei käynnisty, kun yrität kytkeä sen päälle.</b>	Akku ei ole paikallaan tai sitä ei ole asetettu paikalleen oikein. <ul style="list-style-type: none"> <li>■ Aseta akku paikalleen tai varmista, että se on oikein paikallaan.</li> </ul>
	Akku on turvatilassa. <ul style="list-style-type: none"> <li>■ Aloita lataus.</li> </ul>
	Akkua ei ole ladattu riittävästi. <ul style="list-style-type: none"> <li>■ Lataa akku täsmälleen tässä käyttöohjeessa kuvatulla tavalla.</li> </ul>
	Olet asentanut imuriin jonkin muun kuin alkuperäisen Mielen akun. <ul style="list-style-type: none"> <li>■ Asenna imuriin alkuperäinen Miele-akku AP03/AP04 (HX-LA).</li> </ul>
	Akku ei ole ensimmäisellä latauskerralla ollut paikallaan PowerUnitissa. <ul style="list-style-type: none"> <li>■ Suorita ensimmäinen lataus ehdottomasti siten, että akku on paikallaan PowerUnitissa, jotta akku aktivoituu.</li> </ul>
	Latauspistoke on vielä liitettynä akkuun. <ul style="list-style-type: none"> <li>■ Vedä latauspistoke irti akun pohjan latausliitännästä.</li> </ul>

Ongelma	Syy ja toimenpide
Harjatela ei pyöri.	Moottoroitu mattosuulake / harjatela on likainen. <ul style="list-style-type: none"> <li>■ Poista langat ja hiukset saksilla ja irrota harjatela itsepintaisen lian poistamiseksi.</li> </ul>
Imurin puhdistusteho on heikentynyt.	Hienopölysuodatin/esisuodatin on likaantunut. <ul style="list-style-type: none"> <li>■ Käytä ComfortClean-itsepuhdistustoimintoa.</li> <li>■ Puhdista molemmat suodattimet perusteellisesti.</li> </ul>
	Hienopölysuodatin on kulunut. <ul style="list-style-type: none"> <li>■ Vaihda tilalle uusi hienopölysuodatin (HX-FSF-2).</li> </ul>
Moottoroitu mattosuulake sammuu itsestään.	Moottoroitu mattosuulake on ylikuormittunut, esim. pitkänukkaisten mattojen imuroinnissa. <ul style="list-style-type: none"> <li>■ Kytke imuri pois päältä ja jatka imurointia pienemmällä teholla.</li> </ul>
	Imuri on koottu niin, että <b>PowerUnit on alhaalla</b> . <ul style="list-style-type: none"> <li>■ Vapauta moottoroidun mattosuulakkeen liitäntäkaulus.</li> </ul>
Pölynimuri sammuu itsestään.	Pölynimuri on ylikuormittunut. <ul style="list-style-type: none"> <li>■ Kytke imuri takaisin päälle.</li> </ul>
Käyntiäänäni muuttuu kesken imuroinnin.	Moottoroidun mattosuulakkeen teho säätyy imuroitavan pinnan ja käytettävän harjatelan mukaan automaattisesti optimaaliseksi. <ul style="list-style-type: none"> <li>■ Ääni kuuluu imurin normaaliin toimintaan.</li> </ul>
	Olet valinnut Boost-toiminnon. <ul style="list-style-type: none"> <li>■ Ääni kuuluu imurin normaaliin toimintaan tehon kasvassa.</li> </ul>
Imuri kaatuu.	Imuri on koottu niin, että <b>PowerUnit on ylhäällä</b> . <ul style="list-style-type: none"> <li>■ Kokoa imuri niin, että <b>PowerUnit on alhaalla</b>.</li> </ul>
AquaTwister-moppi (mallista riippuen) pyörii epätasaisesti.	Pesulaikkoja ei ole kiinnitetty tasaisesti. <ul style="list-style-type: none"> <li>■ Paina pesulaikat tiukasti ja tarkasti paikoilleen.</li> </ul>

## Huolto

### Yhteydenotto häiriötilanteissa

Ellet saa itse poistetuksi toimintahäiriötä, ota yhteys Miele-kauppiaseen tai Miele-huoltoon.

Miele-huollon puhelinnumero löytyy tämän vihkosen takakannesta.

---

**Takuu**

Tälle laitteelle on myönnetty kahden (2) vuoden takuu.

Lisätietoja takuuehdoista löydät laitteen mukana toimitetusta erillisestä takuuvihkosta.

## no - Innhold

<b>Sikkerhetsregler og advarsler</b> .....	<b>88</b>	Sette på veggholder.....	104
Sikkerhetsregler og advarsler for det oppladbare batteriet AP03/AP04 og laderen LG02/LG04 .....	93	Feste moppene på AquaTwister-munnstykket (avhengig av modell) ..	105
<b>Oversikt</b> .....	<b>98</b>	Fylle tanken på AquaTwister-munnstykket (avhengig av modell) .....	105
Beskrivelse av støvsugeren.....	98	<b>Betjening</b> .....	<b>105</b>
<b>Bærekraft og miljøvern</b> .....	<b>100</b>	Start sugeprosessen .....	105
<b>Oversikt</b> .....	<b>101</b>	Godt å vite.....	105
Henvisninger til bilder.....	101	Rengjøringstips .....	105
3 alternativer for oppsett av støvsugeren .....	101	Oppstillingsfunksjon for korte pauser.....	106
Funksjonen til visningen i displayet .....	101	Starte rengjøringen med AquaTwister-munnstykket (avhengig av modell).....	106
Tilbehør som følger med .....	101	<b>Rengjøring og stell</b> .....	<b>106</b>
Tilbehørsholder for støvsugerrør ....	101	Vedlikehold av støvsuger og tilbehørsdeler.....	106
Elektrobørste Multi Floor XXL .....	101	Filtersystem .....	107
Softvalse Hardfloor Care HX-HC 10 (avhengig av modell) .....	102	Bruk av den selvrensende funksjonen ComfortClean .....	107
AquaTwister-munnstykket HX-AT 10 (avhengig av modell).....	102	Tømming av støvbeholder .....	107
Håndholdt elektrobørste Electro Compact HX-EC 10 (avhengig av modell) .....	102	Rengjør støvbeholderen (ved behov) .....	107
Ekstra oppladbart batteri HX-LA 10 (avhengig av modell) .....	102	Rengjøring av finstøvfilter og grovfilter .....	107
3D4U .....	102	Rengjøring av elektrobørste/håndholdt elektrobørste (avhengig av modell) .....	108
Ekstrauststyr .....	102	Ta børstevalsen ut av elektrobørsten / sette inn Softvalse Hardfloor Care (avhengig av modell) .....	109
<b>Igangsetting</b> .....	<b>103</b>	Ta børstevalsen ut av den håndholdte elektrobørsten (avhengig av modell) .....	109
Sette sammen støvsugeren.....	103	Skifte det oppladbare batteriet.....	109
Koble fra komponenter .....	103	Rengjøre tanken til AquaTwister-munnstykket (avhengig av modell) ..	109
Generelle råd ang. det oppladbare batteriet .....	103	Rengjøre moppene til AquaTwister-munnstykket (avhengig av modell) ..	109
Sette inn oppladbart batteri .....	103	<b>Feilretting</b> .....	<b>110</b>
Oppbevaring og lading av batteriet i stående posisjon .....	104	<b>Serviceavdeling</b> .....	<b>112</b>
Oppbevaring og lading av batteriet i veggholderen .....	104	Kontakt ved feil.....	112
Velge plassering.....	104		
Veggmontering.....	104		
Fest monteringsplaten på veggen ..	104		
Feste ladekabelen i veggholderen ..	104		
Sette på tilbehørsholder (ved behov).....	104		

Garanti ..... 113

## no - Sikkerhetsregler og advarsler

Denne støvsugeren oppfyller de påbudte sikkerhetskravene. Ikke-forskriftsmessig bruk kan føre til skader på personer og gjenstander.

Les bruksanvisningen før du tar støvsugeren i bruk første gang. Den gir viktig informasjon om sikkerhet, betjening samt rengjøring og stell av støvsugeren. På denne måten beskytter du deg selv og andre, og unngår skader.

I henhold til internasjonal standard IEC 60335–1 ber Miele uttrykkelig om at kapittelet «Igangsetting» samt sikkerhetshenvisninger og advarsler leses nøye og følges. Miele kan ikke gjøres ansvarlig for skader som skyldes at disse henvisningene ikke blir fulgt.

Ta vare på bruksanvisningen og gi den videre til en eventuell senere eier.

Slå alltid av støvsugeren etter at du har brukt den, før du skifter tilbehør og før rengjøring, vedlikehold og feilretting. Bruk på/av-tasten på håndtaket.

### Forskriftsmessig bruk

► Denne støvsugeren er egnet for daglig støvsuging av tepper, teppebelagte gulv og slitesterke, harde gulv.

I kombinasjon med AquaTwister munnstykket (avhengig av modell) er denne støvsugeren – uten sugefunksjon – egnet for daglig fukt-mopping av harde gulv.

Du må følge rådene vedrørende rengjøring og vedlikehold fra produsenten av gulvtypen.

► Denne støvsugeren er ikke beregnet for utendørs bruk.

► Denne støvsugeren er bestemt for bruk i husholdningen og husholdningsliknende steder. Denne støvsugeren er ikke egnet for bruk på byggeplass.

► Denne støvsugeren er bestemt for bruk inntil 4000 m over havet.

- ▶ Elektrobørsten skal kun brukes til støvsuging av tørt støv. Mennesker og dyr må ikke støvsuges. Andre bruksmåter, uautoriserte ombygginger og endringer er ikke tillatt.
- ▶ Personer (inkludert barn), som på grunn av sin psykiske eller fysiske tilstand, eller på grunn av sin uerfarenhet eller uvitenhet, ikke er i stand til å betjene støvsugeren på en sikker måte, må ikke bruke denne støvsugeren uten tilsyn eller veiledning fra en ansvarlig person.

### **Barn i husholdningen**

- ▶ Fare for kvelning! Hvis barn leker med forpakkingsmaterialer, kan de vikle seg inn i f.eks. folie eller trekke den over hodet og kveles. Hold forpakkingsmaterialene vekk fra barn.
- ▶ Barn under 8 år må holdes vekk fra støvsugeren, med mindre de er under konstant tilsyn.
- ▶ Barn over 8 år, får bare betjene støvsugeren uten tilsyn, dersom støvsugerens funksjon er forklart slik at de kan betjene den på en sikker måte. Barn må kunne se og forstå mulige farer ved feil betjening.
- ▶ Barn må ikke rengjøre eller vedlikeholde støvsugeren uten tilsyn.
- ▶ Hold øye med barn som befinner seg i nærheten av støvsugeren. Ikke la barn leke med støvsugeren.
- ▶ Barn må ikke komme i kontakt med rengjøringsmiddel. Rengjøringsmiddel kan forårsake alvorlige hud- og øyenskader. Rengjøringsmidler kan forårsake etseskader i nese, munn og svelg. Barn må holdes vekk fra AquaTwister-munnstykket (avhengig av modell). Oppsøk lege straks dersom barnet har fått rengjøringsmiddel i munnen.

## no - Sikkerhetsregler og advarsler

---

► Fare for forbrenning/skålding på grunn av varmt vann ved bruk av AquaTwister-munnstykket (avhengig av modell). Barns hud reagerer ømfintlig på høye temperaturer. Unngå at barn kommer i kontakt med varme deler på støvsugeren eller varmt vann.



### Teknisk sikkerhet

► Kontroller at støvsugeren og alle tilbehørsdeler ikke har ytre, synlige skader før de tas i bruk. En skadet støvsuger og skadet tilbehør må ikke tas i bruk.

► Sikringen skal være 16 A eller 10 A.

► Sammenlign tilkoblingsdataene på typeskiltet på laderen (nettspenning og frekvens) med dem som gjelder for strømmettet. Det er viktig at disse dataene stemmer overens. Uten endring er laderen egnet for 50 Hz og 60 Hz.

► Støvsugeren drives med et 25,2 V batteri.

Den er et produkt i beskyttelsesklasse II  og konstruktivt utformet i beskyttelsesklasse III .

Den er et produkt hvor beskyttelsen mot elektrisk støt er sikret ved tilkobling til lavspenning og hvor det ikke produseres spenninger som er høyere enn dette. Ladingen av støvsugeren skjer med lader i beskyttelsesklasse II .

► Miele elektrobørste Multi Floor XXL, Miele håndholdte elektrobørste Electro Compact (avhengig av modell) og AquaTwister-munnstykket (avhengig av modell) er motordrevet tilleggsutstyr, spesielt utviklet for denne Miele støvsugeren.

Av sikkerhetsmessige årsaker er det ikke tillatt å bruke støvsugeren med en annen Miele elektrobørste/håndholdt elektrobørste.

Av sikkerhetsmessige årsaker er det ikke tillatt å bruke støvsugeren med en elektrobørste/håndholdt elektrobørste eller et munnstykke fra en annen produsent.

- ▶ Før bruk og mens du støvsuger må du forsikre deg om at det ikke sitter fast store gjenstander på undersiden av Miele's elektrobørste Multi Floor XXL, eller på undersiden av Miele's håndholdte elektrobørste Electro Compact (avhengig av modell).
- ▶ Støvsugeren og alle tilbehørsdeler må oppbevares i omgivelser med temperatur fra 0 °C til 45 °C.
- ▶ Reparasjon av støvsugeren i garantitiden skal bare utføres av servicefolk som er autorisert av Miele, ellers gjelder ikke noe garantiansvar ved påfølgende skader.
- ▶ Reparasjon av støvsugeren skal bare utføres av fagfolk som er autorisert av Miele. Ukyndig utførte reparasjoner kan føre til betydelig fare for brukeren.

### Bruk

- ▶ Ikke bruk støvsugeren uten støvbeholder, grovfilter og finstøvfilter.
- ▶ Pass på at støvsugeren ikke kommer i kontakt med åpen flamme eller andre varmekilder. Støvsugeren må ikke varmes opp. Ikke utsett støvsugeren for direkte sollys.
- ▶ Ikke støvsug opp væske eller fuktig smuss. Tepper og teppebelagte gulv som er våtrenset eller behandlet med sjampo, må tørke helt før de støvsuges. Slå av støvsugeren umiddelbart hvis du oppdager fuktighet i støvbeholderen. Gå frem som beskrevet i kapittelet «Rengjøring og stell» før du tar i bruk støvsugeren igjen.
- ▶ Ikke ta på børstevalsen til elektrobørsten Multi Floor XXL og den håndholdte elektrobørsten Electro Compact (avhengig av modell) når den går rundt.
- ▶ Ikke støvsug i nærheten av hodet med elektrobørsten Multi Floor XXL og den håndholdte elektrobørsten Electro Compact (avhengig av modell).
- ▶ Unngå å komme i nærheten av hodet med støvsugerøret eller munnstykket når du støvsuger.

## no - Sikkerhetsregler og advarsler

---

- ▶ Ikke støvsug brennende eller glødende gjenstander, f.eks. sigaretter eller tilsynelatende sloknet aske eller kull.
- ▶ Tonerstøv må ikke støvsuges! Toner som brukes f.eks. til skrivere eller kopimaskiner, kan ha elektrisk ledeevne.
- ▶ Ikke støvsug lettantennelige eller eksplosive stoffer eller gasser og ikke støvsug på steder hvor slike stoffer oppbevares.
- ▶ Følg disse rådene ved bruk av AquaTwister-munnstykket (avhengig av modell):
  - Bruk kranvann med en temperatur på maks. 60 °C. Følg alltid rådene fra produsenten av gulvbelegget.
  - Ikke bruk vann som er tilsatt kullsyre.
  - Ikke tilsett mer enn 260 ml vann + 20 ml gulvrensjøringsmiddel i tanken.
- ▶ Ikke bruk AquaTwister-munnstykket (avhengig av modell) uten mopper.
- ▶ Når du bruker AquaTwister-munnstykket (avhengig av modell), må du bare bruke vanlige gulvrensjøringsmiddel for ditt gulvbelegg. Ikke bruk håndoppvaskmiddel.
- ▶ Du må ikke bruke rengjøringsmidler for profesjonell bruk når du skal benytte AquaTwister-munnstykket (avhengig av modell). Det kan oppstå skader på materialet.
- ▶ Rengjøringsmidler kan forårsake etseskader på hud, øyne, nese, munn og svelg. Unngå kontakt med gulvrensjøringsmiddel. Ikke svelg gulvrensjøringsmiddel. Gå straks til lege hvis du har svelget gulvrensjøringsmiddel.
- ▶ Gulvbelegget kan være fuktig når du bruker AquaTwister-munnstykket (avhengig av modell). Det er fare for å skli.

### Sikkerhetsregler og advarsler for det oppladbare batteriet AP03/AP04 og laderen LG02/LG04

#### Barn i husholdningen

- ▶ Personer (inkl. barn), som på grunn av sin psykiske eller fysiske tilstand eller pga. sin uerfarenhet eller uvitenhet ikke er i stand til å betjene laderen LG02/LG04 på en sikker måte, må ikke bruke denne støvsugeren uten tilsyn eller veiledning fra en ansvarlig person.
- ▶ Pass på at barn ikke får tak i det oppladbare batteriet AP03/AP04.
- ▶ Barn må holdes vekk fra laderen LG02/LG04, med mindre de er under konstant tilsyn.

#### Teknisk sikkerhet

- ▶ Det oppladbare batteriet AP03/AP04 og laderen LG02/LG04 skal brukes til denne Miele støvsugeren HS27. Av sikkerhetsmessige grunner er det ikke tillatt å bruke støvsugeren med et annet oppladbart batteri eller en annen lader.
- ▶ Midlertidig eller permanent drift på et selvforsynt energiforsyningssystem eller et energiforsyningssystem som ikke er synkronisert med strømforsyningen (som f.eks. øynettverk, backup-systemer), er mulig. Forutsetning for drift er at energiforsyningssystemet overholder retningslinjene i NEK EN 50160 eller tilsvarende. Funksjon og drift av sikkerhetstiltakene i husinstallasjonen og i dette produktet fra Miele må også sikres ved drift av øynettverk, eller ved drift som ikke er synkronisert med strømforsyningen, eventuelt erstattes av likeverdige tiltak i installasjonen. Eksempelvis som beskrevet i den aktuelle publiseringen av NEK EN 5272-2 / VDE-AR-E 2510-2.
- ▶ Ved bruk av en støpseladapter, må denne være godkjent for kontinuerlig drift.

## no - Sikkerhetsregler og advarsler

---

▶ Det oppladbare batteriet AP03/AP04 må lades og brukes ved en romtemperatur fra 0 °C til 45 °C.

Ved bruk av det oppladbare batteriet AP03/AP04 utenfor dette temperaturområdet vil det forekomme redusert ytelse.

▶ Oppladbare batterier og andre batterier kan lekke. Unngå øye- og hudkontakt med den etsende væsken. Ved kontakt, skyll vekk med vann og kontakt lege.

▶ Bruk kun laderen LG02/**xx** eller LG04/**xx** til lading av det oppladbare batteriet AP03/AP04.

▷□◁

**xx** står for 01, 02, 03, 04, 06 eller 07 og dermed for varianten av din lader LG02/LG04:

xx	
01	AT, BE, BG, CH, CL, CZ, DE, DK, EE, ES, FI, FR, GR, HR, HU, IT, KZ, LT, LU, LV, NL, NO, PL, PT, RO, RS, RU, SE, SI, SK, TR, UA, ZA
02	AE, HK, MY, SG
03	BR, CA, JP, MX, US
04	AU, NZ
06	KR
07	IE, UK

▶ Du må ikke fortsette å bruke det oppladbare batteriet AP03/AP04, dersom du merker en uvanlig lukt, det kommer ut væske, det blir svært varmt, misfarget eller deformert. Da skal det oppladbare batteriet AP03/AP04 avhendes omgående (se sikkerhetsregler «Avhending av det oppladbare batteriet AP03/AP04» på slutten av neste avsnitt «Tiltenkt bruk» og kapittelet «Bærekraft og miljøvern», avsnitt «Retur av brukte batterier og akkumulatorer»).

▶ Li-ion batteriet AP03/AP04 er underlagt de rettslige bestemmelsene om farlig gods. Brukeren kan transportere det oppladbare batteriet AP03/AP04 på veiene uten å ta hensyn til ytterligere krav. Kontakt Miele's serviceavdeling før du sender det oppladbare batteriet AP03/AP04. Du må kun sende et fullstendig utladet og uskadet oppladbart batteri AP03/AP04. For å unngå kortslutning, isoler metallkontaktene ved å klistre tape over. Det oppladbare batteriet AP03/AP04 må pakkes slik at det ikke beveger seg i forpakningen.

### Bruk

▶ Det oppladbare batteriet AP03/AP04 må ikke falle i gulvet eller kastes. Et skadet oppladbart batteri AP03/AP04, skal av sikkerhetsgrunner ikke brukes mer.

▶ Pass på at det oppladbare batteriet AP03/AP04 ikke kommer i kontakt med åpen flamme eller andre varmekilder. Det oppladbare batteriet AP03/AP04 må ikke varmes opp. Ikke utsett det for direkte sollys.

▶ Ikke kortslutt det oppladbare batteriet AP03/AP04, ved at du av vanvare eller med hensikt kobler batteripolene sammen.

▶ Ikke ta det oppladbare batteriet AP03/AP04 fra hverandre.

▶ Det oppladbare batteriet AP03/AP04 må ikke komme i kontakt med væske.

▶ Hold laderen LG02/LG04 borte fra væsker og smuss.

▶ Laderen LG02/LG04 må bare brukes i tørre, lukkede og godt ventilerte rom.

▶ Koble laderen LG02/LG04 fra strømmettet hvis den ikke skal brukes over en lengre periode.

## no - Sikkerhetsregler og advarsler

---

▶ Avhending av det oppladbare batteriet AP03/AP04: Ta det oppladbare batteriet AP03/AP04 ut av støvsugeren. For å unngå kortslutning, isoler metallkontaktene ved å klis- tre tape over. Levér det gamle oppladbare batteriet AP03/ AP04 på gjenvinningsstasjonen eller i butikker som tar i mot slikt avfall. Ikke kast det oppladbare batteriet AP03/ AP04 som husholdningsavfall.

### **Tilbehør og reservedeler**

▶ Bruk kun tilbehørsdeler med Miele-logo på pakken. Pro- dusenten kan bare garantere sikkerheten for disse.

▶ Kun ved bruk av originale reservedeler garanterer Miele at de sikkerhetskravene som stilles til produktene, blir opp- fylt. Defekte deler skal kun erstattes med originale reserve- deler.

▶ Miele gir opp til 15 år, men minst 10 år leveringsgaranti for viktige reservedeler etter endt produksjon av støv- sugeren.

### Rengjøring

▶ Elektrobørsten Multi Floor XXL, den håndholdte elektrobørsten Electro Compact (avhengig av modell), AquaTwister-munnstykket (avhengig av modell), PowerUnit, støvsugerrøret og håndtaket inneholder elektriske ledninger. Stikkontaktene får ikke komme i kontakt med vann.

▶ Rengjør støvsugeren og tilbehøret kun med en tørr eller litt fuktig klut.

Unntak:

- Støvbeholder: Tøm støvbeholderen og ta ut grovfilteret. Rengjør støvbeholderen med vann og mildt håndoppvaskmiddel. Tørk deretter støvbeholderen godt. Sett inn grovfilteret igjen.
  - AquaTwister-munnstykket (avhengig av modell): Tøm tanken etter hver gulvrengjøring. Rengjør tanken med vann og mildt håndoppvaskmiddel. Tørk deretter tanken godt.
  - Mopper (avhengig av modell): Rengjør moppene i henhold til bruksanvisningen.
- ▶ AquaTwister-munnstykket (avhengig av modell) kan ikke vaskes i oppvaskmaskin.



### Transport

▶ Forpakningen beskytter støvsugeren mot transport-skader. Vi anbefaler at du oppbevarer emballasjen for transportbehov.

# no - Oversikt

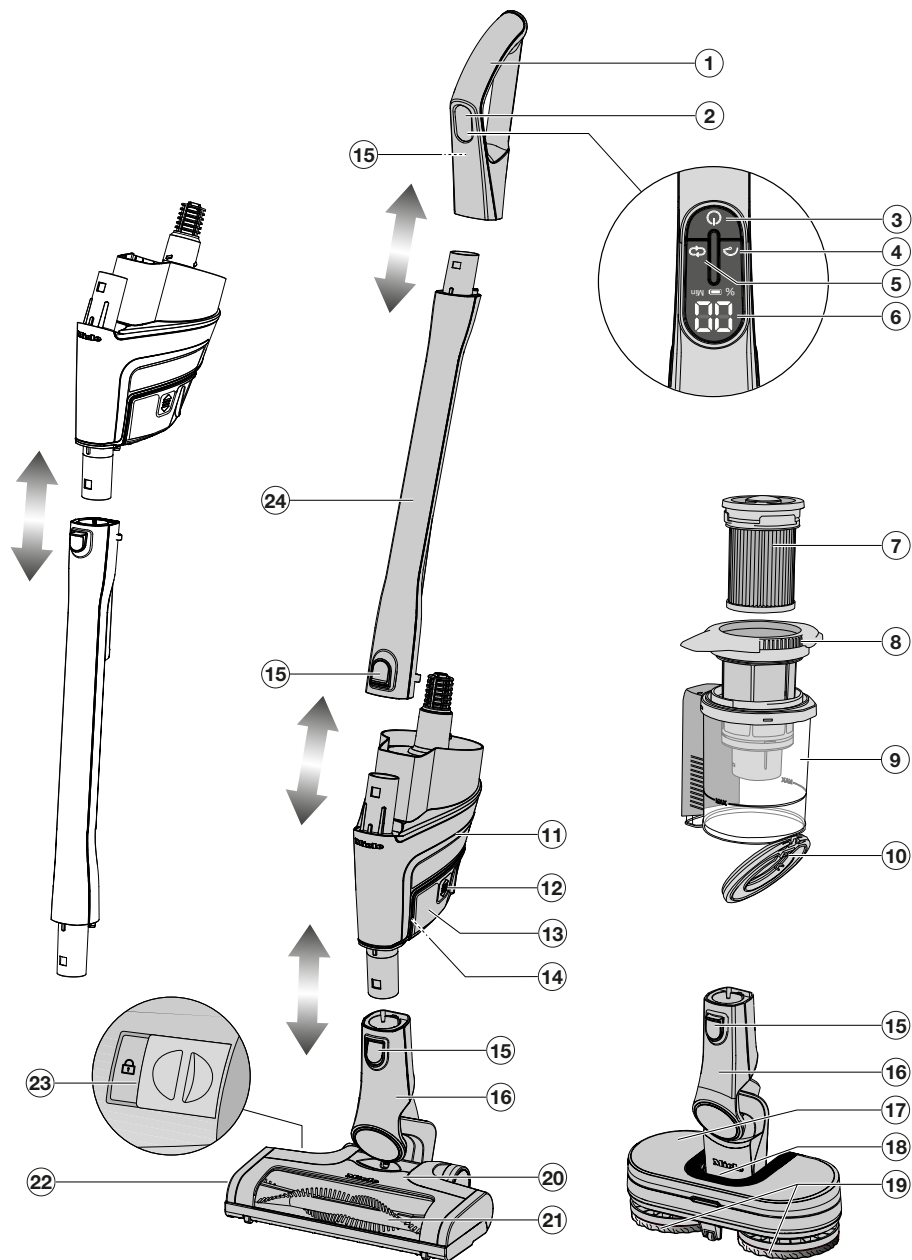
## Beskrivelse av støvsugeren



- ① Håndtak
- ② Display
- ③ På/av-tast 
- ④ Boost-tast 
- ⑤ Tast for innstilling av effekt og fuktighetsnivå (avhengig av modell) 
- ⑥ Indikator (batteriets ladestatus, effekttrinn, resttid, feilmeldinger)
- ⑦ Finstøvfilter HX-FSF-2
- ⑧ Grovfilter
- ⑨ Støvbeholder med markeringen **MAX**
- ⑩ Klaff til støvbeholderen
- ⑪ PowerUnit med tilkobling under for elektrobørsten, AquaTwister-munnstykket (avhengig av modell) og støvsugerrøret, og med stuss oppe for støvsugerrøret og håndtaket
- ⑫ Utløsertaster for det oppladbare batteriet (på begge sider av batteriet)
- ⑬ Li-ion-batteri APO3/APO4 (HX-LA 10)
- ⑭ Ladekontakt (på undersiden av batteriet)
- ⑮ Utløsertaster (på håndtaket på baksiden)
- ⑯ Tilkoblingsstuss
- ⑰ AquaTwister-munnstykket HX-AT 10, uten sugefunksjon (avhengig av modell)
- ⑱ Utløser for å ta av tanken (avhengig av modell)
- ⑲ AquaPads Universal HX-APU-mopper (avhengig av modell)
- ⑳ Elektrobørste Multi Floor XXL (avhengig av modell med BrilliantLight-belysning)
- ㉑ Uttakbar børstevalse
- ㉒ Klaff på elektrobørsten
- ㉓ Åpningsdeksel for å åpne elektrobørsten
- ㉔ Støvsugerrør

### Retur og gjenvinning av emballasjen

Emballasjen benyttes til håndtering og beskytter produktet mot transport-skader. Emballasjematerialene er valgt med sikte på miljøvennlighet og avfallsbehandling og kan derfor generelt gjenvinnes.

Gjenvinning av emballasjen til materialkretsløpet medfører besparelser av råstoffer. Benytt deg av materialspesifikke gjenvinningsstasjoner og returmøstigheter.

### Retur og gjenvinning av det gamle produktet

Før du leverer produktet til gjenvinning må du ta ut finstøvfiltret og kaste dette i restavfallet.

Elektriske og elektroniske produkter inneholder ofte verdifulle materialer. De inneholder imidlertid også skadelige stoffer, blandinger og komponenter, som har vært nødvendige for produktets funksjon og sikkerhet. I restavfallet eller ved feil behandling kan disse stoffene være helseskadelige og skade miljøet. Kast derfor aldri produktene som restavfall.



Benytt i stedet de offentlige returpunktene for innlevering og gjenvinning av slike produkter. Produktene kan leveres gratis til kommunale gjenvinningsstasjoner, forhandlere av tilsvarende produkter eller til Miele. For mer informasjon, se [www.miele.no](http://www.miele.no). Du er selv juridisk ansvarlig for å slette personlige data som måtte befinne seg i de gamle produktene. Du er rettslig forplik-

tet til å ta ut gamle batterier, akkumulatører og lamper som ikke sitter fast i produktet, og som kan tas ut uten at de blir ødelagt. Ta dem med til et egnet returpunkt, der de kan leveres gratis. Sørg for at produktet oppbevares utilgjengelig for barn til det kjøres bort.

### Retur av brukte batterier og gamle akkumulatører

Elektriske og elektroniske apparater inneholder mange batterier og akkumulatører som ikke skal kastes i restavfallet etter bruk. Du er rettslig forpliktet til å ta ut og levere gamle batterier og akkumulatører, som ikke er fastmontert i produktet, til et egnet returpunkt (f.eks. forhandler), der det kan leveres gratis. For å unngå kortslutning, isoler metallkontaktene ved å klistre tape over. Batterier og akkumulatører kan inneholde stoffer som kan være helseskadelige og skade miljøet.

Merkingen av batteriene eller akkumulatørene gir ytterligere informasjon, litiumholdige er f.eks. merket med «Li-ion». En avfallsbeholder med kryss over betyr at batteriene og akkumulatørene ikke skal kastes i restavfallet. Vi gjør dessuten oppmerksom på følgende: Hvis avfallsbeholderen med kryss over er merket med ett eller flere kjemiske symboler, inneholder den bly (Pb), kadmium (Cd) og/eller kvikksølv (Hg).



Gamle batterier og akkumulatører inneholder viktige råstoffer og kan gjenvinnes. Den separate innsamlingen av brukte batterier og akkumulatører gjør håndteringen og resirkuleringen enklere.

## Oversikt

### Henvisninger til bilder

Bildene det henvises til i de enkelte kapitlene finner du på utbrettsidene bak i bruksanvisningen.

### 3 alternativer for oppsett av støvsugeren

Fordeler ved å plassere **PowerUnit nede**, se avsnittet «Produktbeskrivelse»:

- Ergonomi (avlastning for håndleddet)
- Sikker oppstillingsfunksjon mulig
- Komfortabel rengjøring av store flater

Fordeler ved å plassere **PowerUnit oppe**, se avsnittet «Produktbeskrivelse»:

- Komfortabel rengjøring under lave møbler
- Raskt uttak av PowerUnit mulig

Fordeler ved å bruke **PowerUnit** alene (bilde 01):

- Rask og målrettet støvsuging av smuler eller støvdatter
- Enkel bruk av alle tre tilbehørsdelene

### Funksjonen til visningen i displayet (bilde 02)

Under ladingen blinker batterisymbolet, og batteriets ladestatus vises i prosent i 10 sekunder.

Hvis du ønsker å se batteriets ladestatus igjen i 10 sekunder, trykker du på på/av-tasten på håndtaket .

Når batteriet er fulladet, lyser batterisymbolet i ca. 10 minutter. Visningen slås deretter av for å spare energi.

Mens du støvsuger vises det valgte effektrinnet **LO**, **EC** eller **HI** i 5 sekunder. Etter en kort pause vises resttiden for

det valgte effektrinnet i minutter. Hvis resttiden på 2 minutter er nådd, blinker også batterisymbolet.

Når det oppladbare batteriet ikke har vært i bruk på lenge og er utladet, går det i en sikkerhetsmodus. Når batteriet lades i PowerUnit, reagerer visningen i displayet først etter ca. 30 – 60 minutter.

### Tilbehør som følger med (bilde 03)

#### ① Møbelmunnstykke XL

Tilbehør for støvsuging av stoppede møbler, madrasser og puter.

#### ② Fugemunnstykke

Tilbehør for støvsuging av folder, fuger og hjørner.

#### ③ Sugebørste

Tilbehør for støvsuging av profilerte lister, dekorerte eller utskårne gjenstander.

Børstehodet kan dreies til den stillingen som passer best.

#### ④ Tilbehørsholder for veggholder

For oppbevaring av de tre tilbehørsdelene.

Du kan sette tilbehørsholderen på veggholderen (se kapittel «Igangsetting»), avsnitt «Sette på tilbehørsholder»).

### Tilbehørsholder for støvsugerrør (bilde 04)

Du kan ta med deg 2 tilbehørsdeler på denne tilbehørsholderen når du støvsuger.

### Elektrobørste Multi Floor XXL

(se avsnittet «Produktbeskrivelse»)

 Skader forårsaket av partikler/gjenstander som har kommet i klem. Overflatene som skal støvsuges, kan få riper. Sørg for at undersiden av elektrobørsten er fri for inneklemt grove deler, som f.eks. glasskår eller steiner.

Med elektrobørsten er støvsugeren egnet for daglig støvsuging av tepper, teppebelagte gulv og slitesterke, harde gulv.

### **Softvalse Hardfloor Care HX-HC 10 (avhengig av modell) (bilde 05)**

Med Softvalse Hardfloor Care er elektrobørsten egnet for støvsuging av ømfintlige harde gulv.

Ved bruk av Softvalse Hardfloor Care stilles elektrobørsten automatisk inn på optimal effekt noe som kan føre til endret lydnivå under bruk.

### **AquaTwister-munnstykket HX-AT 10 (avhengig av modell)**

(se avsnittet «Produktbeskrivelse»)

AquaTwister-munnstykket er et rent moppetilbehør.

AquaTwister-munnstykket er ikke egnet for opptak av grovt smuss.

Støvsugeren kan brukes med AquaTwister-munnstykket til daglig fukt-mopping av harde gulv.

Det følger med 2 AquaPads Universal HX-APU-mopper, en flaske FloorClean gulvrengjøringsmiddel og en oppsamlingskål for oppbevaring av munnstykket.

### **Håndholdt elektrobørste Electro Compact HX-EC 10 (avhengig av modell) (bilde 06)**

 Skader forårsaket av partikler/gjenstander som har kommet i klem. Overflatene som skal støvsuges, kan få riper.

Sørg for at det ikke sitter fast grove deler, som f.eks. glasskår eller steiner, på undersiden av den håndholdte elektrobørsten.

Med den håndholdte elektrobørsten er støvsugeren spesielt godt egnet for intensiv rengjøring av bilseter og teppebelagte trappetrinn.

Det beste rengjøringsresultatet på stoppede møbler oppnår du ved å bruke møbelmunnstykket XL.

### **Ekstra oppladbart batteri HX-LA 10 (avhengig av modell)**

Les kapittelet «Igangsetting», avsnitt «Generelle råd om det oppladbare batteriet» før du lader batteriet første gang.

### **3D4U**

Med 3D4 U tilbyr Miele gratis tilbehør som kan lastes ned til 3D-skriveren ([www.miele.de](http://www.miele.de), service, 3D4 U).

### **Ekstrausty**

Vi anbefaler at du kun bruker tilbehørsdeler med Miele-logo på pakken. Da kan du være sikker på at støvsugerens sugestyrke utnyttes optimalt og best mulig rengjøringseffekt oppnås. Vær oppmerksom på at feil og skader på støvsugeren, som skyldes bruk av tilbehørsdeler som ikke er merket med Miele-logo, ikke dekkes av støvsugerens garanti.

Disse og flere andre produkter kan du kjøpe i Mielees nettbutikk, hos Mielees serviceavdeling eller hos din Miele-forhandler. Noen støvsugermodeller har allerede noe av dette tilbehøret som standardutstyr.

### Gulvrensjøringsmiddel FloorClean

Gulvrensjøringsmiddel til bruk i Aqua-Twister-munnstykket.

### Universalbørste (HX-UB)

For skånsom støvsuging av bøker, hyller og lignende.

### Fugemunnstykke, 21 cm (HX-CN)

Ekstra langt fugemunnstykke for støvsuging av folder, fuger og hjørner.

### Fleksibelt XL-fugemunnstykke som kan forlenges (HX-CNXL)

Fleksibelt fugemunnstykke med en rekkevidde på 60 cm for rengjøring på steder hvor det er vanskelig å komme til.

### Slangeforlengelse (HX-FSH 10)

For forlengelse av sugeradiusen med maksimalt 120 cm.

## Igangsetting

### Sette sammen støvsugeren

Sørg for at støvsugeren monteres nøyaktig slik det er angitt i produktbeskrivelsen, helt til den tydelig klikker på plass (se kapittelet «Oversikt», avsnittet «Produktbeskrivelse»).

Hvis du plasserer håndtaket eller støvsugerrøret oppe på PowerUnit, må du sørge for å plassere disse delene **langs føringen** på enden av PowerUnit (bilde 07).

### Koble fra komponenter

- Hvis du vil skille komponenter fra hverandre, trykker du på den tilhørende utløsertasten (se kapittelet «Oversikt», avsnittet «Produktbeskrivelse»).

### Generelle råd ang. det oppladbare batteriet

Det oppladbare batteriet er ikke fulladet ved levering.

Før første gangs bruk må batteriet lades fullstendig. Du må beregne ca. 4 timer til dette.

Batteriets maksimale ladekapasitet oppnås først etter den femte ladingen og utladingen.

Du kan støvsuge i inntil 15 minutter, dersom du bruker støvsugeren komplett sammensatt og velger høyeste effekttrinn.

Dersom du bruker PowerUnit alene og velger laveste effekttrinn, kan du støvsuge i inntil 70 minutter.

Vi anbefaler at batteriet lades helt ut, slik at det oppnås full kapasitet når du lader det igjen.

Lading må kun utføres i lukkede, tørre og godt ventilerte rom. Det oppladbare batteriet og laderen må ikke komme i kontakt med væsker eller smuss.

### Sette inn oppladbart batteri (bilde 08)

- Skyv batteriet langs føringen til det tydelig klikker på plass i PowerUnit.

Før du tar i bruk støvsugeren for første gang, må du sørge for å aktivere det oppladbare batteriet i PowerUnit.

## Oppbevaring og lading av batteriet i stående posisjon (bilde 09)

Les avsnittet «Generelle råd om det oppladbare batteriet» før du lader batteriet første gang».

- Velg oppsett med **PowerUnit nede**.
- For å sikre at støvsugeren står stabilt, må støvsugeren beveges fremover til tilkoblingsstussen til elektrobørsten tydelig klikker på plass.
- Stikk ladestøpelet til den vedlagte ladekabelen inn i ladekontakten på undersiden av batteriet.
- Sett laderen i en stikkontakt.

Ladeprosessen begynner, batterisymbolet blinker.

## Oppbevaring og lading av batteriet i veggholderen (bilde 10)

Les avsnittet «Generelle råd om det oppladbare batteriet» før du lader batteriet første gang».

### Velge plassering

For montering på vegg trenger du et egnet sted i nærheten av en ledig stikkontakt.

Avhengig av valgt oppsett av støvsugeren din, velg en avstand på 45 cm eller 98 cm fra den nederste kanten på monteringsplaten til gulvet (bilde 11).

Pass på at du ikke skader ledninger i vegg.

### Veggmontering

På baksiden av den vedlagte veggholderen er det plassert en monteringsplate med en skruepose.

- Ta av skrueposen.

- Trykk på utløsertasten på undersiden av veggholderen (bilde 12).
- Fjern monteringsplaten ved å trekke den ned (bilde 13).

### Fest monteringsplaten på veggen (bilde 14)

2 plugger og 2 TORX-skruer T20 er vedlagt i skrueposen.

Dessuten trenger du en drill eller boremaskin (bordiameter 6 mm).

- Fest monteringsplaten på veggen.

### Feste ladekabelen i veggholderen (bilde 15, 16 + 17)

På undersiden av veggholderen befinner det seg en kabelboks.

- Trykk på begge utløsertastene på undersiden av veggholderen og ta av lokket (bilde 15).
- Sett ladestøpelet til den vedlagte ladekabelen i åpningen ovenfra (bilde 16).
- Legg ladekabelen i kabelføringen (bilde 16).
- Sett på lokket og lukk kabelboksen (bilde 17).

### Sette på tilbehørsholder (bilde 18) (ved behov)

- Sett tilbehørsholderen på veggholderen til den klikker på plass.

### Sette på veggholder

- Sett veggholderen på monteringsplaten ovenfra til den klikker på plass (bilde 19).
- Sett den sammensatte støvsugeren med innsatt batteri inn i veggholderen ovenfra (bilde 20).
- Sett laderen i stikkontakten.

Ladeprosessen begynner, batterisymbolet blinker.

### Feste moppene på AquaTwister-munnstykket (avhengig av modell) (bilde 21)

- Trykk de vedlagte moppene godt fast, slik at de sitter riktig, på undersiden av AquaTwister-munnstykket.

### Fylle tanken på AquaTwister-munnstykket (avhengig av modell) (bilde 22, 23 + 24)

- Trykk på den innvendige utløsertasten på AquaTwister-munnstykket og fjern tanken (bilde 22).
- Plasser tanken med undersiden opp på en jevn og ren flate.
- Åpne gummiproppen og fyll tanken først med 20 ml gulvrensjøringsmiddel og deretter med maks. 250 ml vann (bilde 23).

**Tips:** Korken på gulvrensjøringsmiddelet FloorClean fungerer som målebeger og rommer 20 ml.

- Lukk tanken og trykk gummiproppen godt fast rundt hele kanten.
- Sett tankens hengselpunkter skrått på AquaTwister-munnstykket, og trykk ned tanken til den klikker på plass (bilde 24).

## Betjening

### Start sugeprosessen (bilde 25)

- Ta støvsugeren ut av veggholderen, dersom du har ladet batteriet i veggholderen.
- Trekk ladestøpselet ut av ladekontakten til batteriet, hvis du har ladet batteriet direkte.

**Tips:** Ved å bruke den selvrensende funksjonen ComfortClean før hver støvsuging oppnår du best mulig rengjøringsresultat (se kapittel «Rengjøring og stell», avsnitt «Bruke den selvrensende funksjonen ComfortClean»).

- Trykk på på/av-tasten på håndtaket .

Støvsugeren slås på med middels effekttrinn (visning **EC**) når batteriet er oppladet.

- Velg et annet effekttrinn ved behov .

**LO** Low – laveste effekttrinn dersom det er litt skittent

**EC** Eco – middels effekttrinn dersom det er normalt skittent

**HI** High – høyeste effekttrinn dersom det er veldig skittent

For å øke sugeeffekten midlertidig, kan du bruke funksjonen Boost  i 10 sekunder. Etter en avkjøling på 5 sekunder kan denne effektøkningen velges på nytt.

Ved å redusere sugeeffekten blir det lettere å skyve elektrobørsten.

Det er aktivert en gulvgjenkjenning i hvert effekttrinn.

Avhengig av underlag og valsen som blir brukt, stilles elektrobørsten automatisk inn på optimal effekt, noe som kan føre til endret lydnivå under bruk.

## Godt å vite

### Rengjøringstips

**Tips:** Dersom du ønsker å støvsuge bilseter eller trappetrinn på en enkel måte, trenger du ikke støvsugerrøret.

**Tips:** Dersom du ønsker å støvsuge himlingen, bør du ta av elektrobørsten.

**Tips:** Dersom du skal støvsuge en stor mengde grove deler på én gang, kan du bruke PowerUnit alene (se kapittelet «Oversikt», avsnittet «Alternativer for oppsett av støvsugeren»).

### Oppstillingsfunksjon for korte pauser

 Fare for å skade seg hvis støvsugeren velter.

Oppstillingsfunksjonen skal kun brukes med PowerUnit nede på støvsugeren.

Ikke bruk oppstillingsfunksjonen hvis støvsugeren befinner seg på en skrå flate, f.eks. en rampe.

- Beveg støvsugeren fremover, til tilkoblingsstussen til elektrobørsten tydelig klikker på plass.

Støvsugeren står stødig, elektrobørsten kobler seg ut og batteriet spares. Hvis tilkoblingsstussen på elektrobørsten åpnes igjen, kobles elektrobørsten inn igjen.

### Starte rengjøringen med AquaTwister-munnstykket (avhengig av modell)

- Fjern grovt smuss fra gulvet før du starter fuktmoppingen.
- Sett det fylte AquaTwister-munnstykket med festede mopper på støvsugeren som er slått av.
- Trykk på på/av-tasten på håndtaket  (bilde 25).

AquaTwister-munnstykket registreres, og de to moppene begynner å rotere. I visningen på displayet vises **1**, gulvet blir lett fuktet.

- Velg et fuktighetsnivå .

Velg **Nivå 2** ved hardtsittende smuss.

- Nivå 0**    tørr
- Nivå 1**    lett fuktig
- Nivå 2**    svært fuktig

Du får en svært kraftig fukting i 30 sekunder ved å velge funksjonen Boost .

Prosessen vises i displayet.

Du kan når som helst avslutte fuktingen manuelt ved å trykke på tasten på nytt.

## Rengjøring og stell

### Vedlikehold av støvsuger og tilbehørsdeler

 Fare for å skade seg på roterende børstevalse.

Du kan skade deg på den roterende børstevalsen.

Slå av støvsugeren før hvert vedlikehold. Trykk på på/av-tasten på håndtaket .

 Fare for elektrisk støt pga. nettspenning.

Fuktighet i laderen innebærer fare for elektrisk støt.

Laderen må aldri dypes i vann.

- Støvsugeren og alle utstyrsdeler av kunststoff kan rengjøres med et vanlig rengjøringsmiddel for kunststoff.

 Skader pga. uegnede rengjøringsmidler.

Alle overflater er ømfintlige for riper. Alle overflater kan bli misfarget eller forandret hvis de kommer i kontakt med uegnede rengjøringsmidler.

Ikke bruk skuremidler, glass- eller universalkjølemidler og heller ikke pleiemidler som inneholder olje.

### Filtersystem (bilde 26)

- ① Finstøvfilter (HX-FSF-2)
- ② Grovfilter
- ③ Støvbeholder
- ④ Klaff til støvbeholderen

### Bruk av den selvrensende funksjonen ComfortClean (bilde 27)

Foreta en mellomrengjøring av finstøvfilteret før hver tømning av støvbeholderen og ved avtagende sugeeffekt.

Dermed oppnår støvsugeren umiddelbart det beste rengjøringsresultatet igjen.

- Drei finstøvfilteret i lokket til støvbeholderen 3 ganger 180 ° mot klokken. Bruk fordyppningene til dette.

Ved omdreiningen oppstår det en lyd som er normal ved bruk av den selvrensende funksjonen ComfortClean.

### Tømning av støvbeholder (bilde 28–32)

Tøm støvbeholderen senest når støvet når markeringen **MAX**.

- Drei grovfilteret i pilretningen til første klikk. Bruk de grå håndtaksflatene (bilde 28).

- Ta støvbeholderen ut av PowerUnit ved å løfte den oppover (bilde 29).

Innholdet kan kastes som restavfall, dersom støvbeholderen ikke inneholder forbudte avfallsstoffer.

- Hold støvbeholderen så lavt over søpelbøtten som mulig, slik at minst mulig støv virvler opp.
- Drei grovfilteret i pilretningen til neste klikk. Bruk de grå håndtaksflatene (bilde 30).

Klaffen til støvbeholderen åpner seg og støvet faller ut (bilde 31).

Dersom hybelkaniner, hår eller grove deler ikke faller ut, ta ut grovfilteret ved å løfte det oppover (se neste avsnitt «Rengjøre finstøvfilter og grovfilter»).

- Drei grovfilteret tilbake til utgangsposisjon.
- Lukk klaffen til støvbeholderen til den tydelig fester seg.
- Sett støvbeholderen nøyaktig på plass ovenfra langs føringen på enden av PowerUnit, til støvbeholderen klikker tydelig på plass (bilde 32).

### Rengjør støvbeholderen (ved behov)

- Rengjør støvbeholderen med vann og mildt håndoppvaskmiddel.
- Tørk den godt.

### Rengjøring av finstøvfilter og grovfilter (bilde 33–36)

Rengjør begge filtre grundig minst hver 3 måned.

Hold deg alltid til den beskrevne rekkefølgen under rengjøringsprosessene.

- Ta ut og tøm støvbeholderen.

- Drei grovfilteret videre forbi der den stopper, til begge pilspissene oppe peker mot hverandre ① (bilde 33).
- Løft grovfilteret opp og ta det ut av støvbeholderen ② (bilde 33).
- Drei finstøvfilteret 10 ganger 180 ° mot klokken. Bruk fordypningene til dette (bilde 27).

Det oppstår en driftslyd som hører med til den normale funksjonsmåten for rengjøringsfunksjonen ComfortClean.

- Drei finstøvfilteret med klokken. Bruk fordypningene til dette (bilde 34).
- Ta ut finstøvfilteret (bilde 34).

⚠ Skader pga. feil håndtering under rengjøringen.

Finstøvfilteret kan bli skadet og miste sin effekt.

Ikke rengjør finstøvfilteret innenfra og ikke med vann. Ikke bruk spisse eller skarpe gjenstander ved rengjøringen. Ikke børst av finstøvfilteret.

- Hold finstøvfilteret over en søppelbøtte.
- Bank forsiktig på finstøvfilteret med den nedre gummierte kanten.
- Drei finstøvfilteret litt, slik at smusset løsner fra alle mellomrom.

⚠ Skader pga. feil håndtering under rengjøringen.

Grovfilteret kan bli skadet og miste virkningen sin.

Ikke rengjør grovfilteret med vann. Ikke bruk spisse eller skarpe gjenstander ved rengjøringen.

- Rengjør grovfilteret med den vedlagte sugebørsten eller med en tørr klut.

- Sett finstøvfilteret inn i grovfilteret, og trykk ned det runde lokket på finstøvfilteret til det stopper.

Skift ut finstøvfilteret (HX-FSF-2) etter ca. 3 år for å opprettholde best mulig rengjøringsresultat.

- Sett grovfilteret inn i støvbeholderen (bilde 35).
- Før de to pilspissene mot hverandre og lås grovfilteret i utgangsposisjonen (bilde 36).
- Lukk klaffen til støvbeholderen, og sett støvbeholderen tilbake på enden av PowerUnit (bilde 32).

### Rengjøring av elektrobørste/håndholdt elektrobørste (avhengig av modell) (bilde 37)

- Koble elektrobørsten/den håndholdte elektrobørsten fra støvsugeren.
- Legg elektrobørsten/den håndholdte elektrobørsten med undersiden opp på en jevn og ren flate.
- Klipp av tråder og hår med en saks. For å vite hvor du skal klippe med saksen, er det et føringsspor i børstevalsen.

Tråder og hår som er klippet av, støvsuges opp når du støvsuger neste gang.

Ved omfattende smuss eller tilstopping kan de små løpehjulene til elektrobørsten tas ut og rengjøres. Bruk en skrutrekker når du skal ta dem ut.

### Ta børstevalsen ut av elektrobørsten / sette inn Softvalse Hardfloor Care (avhengig av modell) (bilde 38)

Du kan ta børstevalsen ut av elektrobørsten for å fjerne vanskelig smuss, rengjøre det innvendige rommet til elektrobørsten, eller sette inn Softvalse Hardfloor Care.

- Åpne klaffen slik at symbolet  er synlig ①.
- Sving opp klaffen til den stopper ②.
- Ta ut børstevalsen ③.
- Ta av håndtaket på børstevalsen dersom du oppdager at det er mye bøss der ④.
- Rengjør børstevalsen og håndtaket til børstevalsen, og fjern alt smuss som sitter fast innvendig i elektrobørsten.
- Sett sammen elektrobørsten igjen i motsatt rekkefølge.

### Ta børstevalsen ut av den håndholdte elektrobørsten (avhengig av modell) (bilde 39)

Du kan ta børstevalsen ut av den håndholdte elektrobørsten for å fjerne vanskelig smuss samt rengjøre innvendig i den håndholdte elektrobørsten.

- Løsne børstevalsen med en mynt på undersiden og sving klaffen på siden forover.
- Ta ut klaffen med børstevalsen.
- Rengjør børstevalsen og fjern alt smuss som sitter fast innvendig i den håndholdte elektrobørsten.
- Sett sammen den håndholdte elektrobørsten igjen i motsatt rekkefølge.

### Skifte det oppladbare batteriet

Ha et originalt Miele Li-ion-batteri AP03/AP04 (HX-LA) tilgjengelig.

Følg anvisningene for håndtering av det oppladbare batteriet, samt retur og gjenvinning av dette, i kapitlene «Sikkerhetsregler», «Bærekraft og miljøvern» og «Igangsetting» (avsnitt «Generelle råd om det oppladbare batteriet»).

### Rengjøre tanken til AquaTwister-munnstykket (avhengig av modell)

Tøm tanken etter hver gulvrensing. Rengjør tanken ved behov.

- Rengjør tanken med vann og mildt håndoppvaskmiddel.
- Tørk tanken godt.

### Rengjøre moppene til AquaTwister-munnstykket (avhengig av modell)



- Rengjør moppene i henhold til bruksanvisningen.

## Feilretting

De fleste feil kan du rette på selv. I mange tilfeller kan du spare både tid og penger, siden du slipper å kontakte serviceavdelingen.

Besøk [www.miele.no/support/customer-assistance](http://www.miele.no/support/customer-assistance) for mer informasjon om hvordan du selv kan utbedre feil. Alternativt kan du skanne QR-koden.



 Fare for å skade seg på roterende børstevalse.  
Du kan skade deg på den roterende børstevalsen.  
Slå av støvsugeren før hver feilretting. Trykk på på/av-tasten på håndtaket .

Problem	Årsak og retting
<b>Batterisymbolet blinker raskt</b>	Det oppladbare batteriet er ikke tilstrekkelig ladet. <ul style="list-style-type: none"> <li>■ Lad batteriet nøyaktig som beskrevet i denne bruksanvisningen.</li> </ul>
<b>To symboler vises vekselvis i indikatoren</b>	Feil «Tilstopping sugekanal» <ul style="list-style-type: none"> <li>■ Velg et lavere effekttrinn.</li> <li>■ Kontroller og rengjør alle sugekanalene.</li> </ul>
<b>F 1</b>	Feil «Håndtak ikke registrert» <ul style="list-style-type: none"> <li>■ Fjern håndtaket og sett det på igjen til det klikker på plass.</li> <li>■ Ta ut batteriet, vent i 10 sekunder og sett inn batteriet igjen.</li> </ul>
<b>F 2</b>	Feil «Overopphetet motor» <ul style="list-style-type: none"> <li>■ Tøm og rengjør støvbeholderen, grovfilteret og finstøvfilteret.</li> <li>■ Ta ut batteriet, vent i 10 sekunder og sett inn batteriet igjen.</li> <li>■ Vent ca. 30 minutter, før du slår på støvsugeren igjen.</li> </ul>
<b>F 4</b>	Feil «Overopphetet batteri» eller «Batteri ikke registrert» <ul style="list-style-type: none"> <li>■ Vent ca. 30 minutter, før du slår på støvsugeren igjen.</li> <li>■ Sett inn et originalt oppladbart batteri fra Miele, APO3/APO4 (HX-LA 10).</li> </ul>

Problem	Årsak og retting
F 5	Intern systemfeil <ul style="list-style-type: none"> <li>■ Ta ut batteriet, vent i 10 sekunder, sett inn batteriet igjen og start lading.</li> </ul>
	Feil «Tilstopping av elektrobørste» <ul style="list-style-type: none"> <li>■ Velg et lavere effekttrinn.</li> <li>■ Rengjør elektrobørsten.</li> <li>■ Ved hardnakkete smuss fjerner du børstevalsen fra elektrobørsten. Rengjør børstevalsen og innvendig i elektrobørsten.</li> </ul>
	Feil «Blokking av AquaTwister-munnstykket» (avhengig av modell) <ul style="list-style-type: none"> <li>■ Utfør rengjøringen med mindre trykk.</li> <li>■ Rengjør moppene.</li> </ul>

Problem	Årsak og retting
<b>Støvsugeren starter ikke når den slås på.</b>	Det er ikke satt inn oppladbart batteri eller batteriet er ikke satt inn riktig. <ul style="list-style-type: none"> <li>■ Sett inn det oppladbare batteriet eller sjekk at batteriet er satt inn riktig.</li> </ul>
	Batteriet er i sikkerhetsmodus. <ul style="list-style-type: none"> <li>■ Start ladingen.</li> </ul>
	Det oppladbare batteriet er ikke tilstrekkelig ladet. <ul style="list-style-type: none"> <li>■ Lad batteriet nøyaktig som beskrevet i denne bruksanvisningen.</li> </ul>
	Det er ikke satt inn originalt oppladbart batteri fra Miele. <ul style="list-style-type: none"> <li>■ Sett inn et originalt oppladbart batteri fra Miele, APO3/APO4 (HX-LA).</li> </ul>
	Den første ladingen av batteriet ble utført utenfor PowerUnit. <ul style="list-style-type: none"> <li>■ Du må foreta den første ladingen i PowerUnit for å aktivere batteriet.</li> </ul>
	Ladestøpselet står fortsatt i. <ul style="list-style-type: none"> <li>■ Trekk ladestøpselet ut av ladekontakten på undersiden av batteriet.</li> </ul>

Problem	Årsak og retting
<b>Børstevalsen roterer ikke.</b>	Elektrobørsten/børstevalsen er skitten. <ul style="list-style-type: none"> <li>■ Fjern tråder og hår med en saks, og ta ut børstevalsen for å fjerne vanskelig smuss.</li> </ul>
<b>Rengjringseffekten avtar.</b>	Finstøvfilteret/grovfilteret er skittent. <ul style="list-style-type: none"> <li>■ Bruk funksjonen ComfortClean.</li> <li>■ Rengjør begge filterene grundig.</li> </ul>
	Finstøvfilteret er slitt. <ul style="list-style-type: none"> <li>■ Sett inn et nytt finstøvfilter HX-FSF-2.</li> </ul>
<b>Elektrobørsten kobler seg ut av seg selv.</b>	Elektrobørsten er overbelastet, f.eks. på et høyflosset teppe. <ul style="list-style-type: none"> <li>■ Slå av støvsugeren og slå den på igjen med redusert sugeeffekt.</li> </ul>
	Oppstillingsfunksjon med oppsettet <b>PowerUnit nede</b> ble valgt. <ul style="list-style-type: none"> <li>■ Løsne tilkoblingsstussen til elektrobørsten.</li> </ul>
<b>Støvsugeren kobler seg ut av seg selv.</b>	Støvsugeren er overbelastet. <ul style="list-style-type: none"> <li>■ Slå støvsugeren på igjen.</li> </ul>
<b>Driftslydene forandrer seg under støvsugingen.</b>	Elektrobørsten tilpasser effektforbruket automatisk etter underlag og den børstevalsen som brukes. <ul style="list-style-type: none"> <li>■ Lyden hører til normal funksjon for støvsugeren.</li> </ul>
	Funksjonen Boost er valgt. <ul style="list-style-type: none"> <li>■ Lyden er en del av den normale funksjonen ved effektøkningen.</li> </ul>
<b>Støvsugeren velter.</b>	<b>PowerUnit oppe</b> ble valgt. <ul style="list-style-type: none"> <li>■ Velg <b>PowerUnit nede</b>.</li> </ul>
<b>AquaTwister-munnstykket (avhengig av modell) roterer uregelmessig.</b>	Moppene er ujevnt festet. <ul style="list-style-type: none"> <li>■ Trykk moppene godt og nøyaktig på.</li> </ul>

## Serviceavdeling

### Kontakt ved feil

Hvis det oppstår feil som du ikke kan rette på selv, kontakt en Miele-forhandler eller Miele's serviceavdeling.

Kontaktdataene til Miele's serviceavdeling finner du på slutten av dette dokumentet.

**Garanti**

Garantitiden er 2 år.

Nærmere opplysninger finner du i de vedlagte garantibetingelsene.

<b>Indicações de segurança e avisos</b>	<b>116</b>	Fixar placa de montagem na parede .....	133
Indicações de segurança e avisos para bateria AP03/AP04 e carregador LG02/LG04 .....	122	Fixar o cabo de carregamento no suporte de parede .....	134
<b>Sustentabilidade e proteção do ambiente</b> .....	<b>127</b>	Encaixar o suporte de acessórios (se necessário) .....	134
<b>Conhecer melhor</b> .....	<b>128</b>	Encaixar o suporte de parede.....	134
Descrição do aparelho.....	128	Fixar discos de limpeza no acessório para limpeza AquaTwister (dependendo do modelo) .....	134
<b>Conhecer melhor</b> .....	<b>130</b>	Encher o reservatório do acessório para limpeza AquaTwister (dependendo do modelo) .....	134
Figuras - Referências .....	130	<b>Utilizar</b> .....	<b>134</b>
3 possibilidades de montagem do aspirador .....	130	Iniciar processo de aspiração .....	134
Função da indicação no visor .....	130	É bom saber .....	135
Acessórios fornecidos .....	130	Dicas de limpeza .....	135
Suporte de acessórios para o tubo de aspiração .....	131	Função de desativação para pausas de aspiração curtas.....	135
Escova elétrica MultiFloor XXL.....	131	Iniciar o processo de limpeza com o acessório para limpeza AquaTwister (dependendo do modelo) ...	135
Rolo macio Hardfloor Care Tool HX-HC 10 (dependendo do modelo) .....	131	<b>Limpeza e manutenção</b> .....	<b>136</b>
Acessório para limpeza AquaTwister HX-AT 10 (dependendo do modelo).....	131	Efetuar a manutenção do aspirador e acessórios .....	136
Escova elétrica manual Electro Compact HX-EC 10 (dependendo do modelo) .....	131	Sistema de filtros .....	136
Bateria adicional HX-LA 10 (dependendo do modelo) .....	131	Utilizar a função de autolimpeza ComfortClean .....	136
3D4U .....	131	Esvaziar o compartimento do pó ....	137
Acessórios que podem ser adquiridos posteriormente.....	132	Limpar compartimento do pó (se necessário).....	137
<b>Colocar em funcionamento</b> .....	<b>132</b>	Limpar o filtro de pó fino e o pré-filtro .....	137
Montar o aspirador.....	132	Limpar a escova elétrica/escova elétrica manual (dependendo do modelo) .....	138
Separar os componentes .....	132	Retirar rolo da escova elétrica/inserir rolo macio Hardfloor Care Tool (dependendo do modelo) .....	138
Indicações gerais relativas à bateria	132	Retirar o rolo da escova elétrica manual (dependendo do modelo) ..	139
Colocar a bateria .....	133	Substituir a bateria.....	139
Armazenar e carregar a bateria na vertical .....	133		
Armazenar e carregar a bateria no suporte de parede .....	133		
Selecionar local.....	133		
Montagem na parede.....	133		

Limpar reservatório do acessório para limpeza AquaTwister (dependendo do modelo) .....	139
Limpar discos de limpeza do acessório para limpeza AquaTwister (dependendo do modelo).....	139
<b>Resolver problemas</b> .....	<b>140</b>
<b>Serviço de assistência técnica</b> .....	<b>142</b>
Contacto no caso de avarias .....	142
Garantia .....	143

## pt - Indicações de segurança e avisos

Este aspirador cumpre as normas de segurança em vigor. Uma utilização inadequada pode causar danos pessoais e materiais.

Leia as instruções de utilização antes de utilizar o aspirador pela primeira vez. As instruções contêm informações importantes sobre a segurança, operação, bem como limpeza e manutenção do aspirador. Desta forma, não só se protege, a si e a outros, como também evita danos.

De acordo com a norma IEC 60335-1, a Miele chama expressamente a atenção para o facto de o capítulo «Colocação em funcionamento», assim como as indicações de segurança e avisos, deverem ser obrigatoriamente lidos e cumpridos.

A Miele não assume responsabilidade por danos ocorridos devido à inobservância destas indicações.

Conserve as instruções de utilização e faculte as mesmas a um eventual futuro proprietário.

Desligue sempre o aspirador após a utilização, antes de qualquer troca de acessórios e antes de efetuar trabalhos de limpeza, manutenção e resolução de problemas e erros. Para isso, utilize a tecla para ligar/desligar na pega.

### Utilização adequada

► Este aspirador é adequado para a aspiração diária de tapetes e alcatifas, assim como de pavimentos duros e resistentes.

Quando se usa o acessório para limpeza AquaTwister (dependendo do modelo), o aspirador é adequado para a limpeza húmida diária de pavimentos e deixa de ter função de sucção.

Observe as indicações de limpeza e manutenção do fabricante do seu pavimento.

► Este aspirador não se destina a ser utilizado no exterior.

- ▶ Este aspirador foi concebido para ser utilizado em ambiente doméstico e em espaços similares. Este aspirador não se adequa ao funcionamento em obras.
- ▶ Este aspirador destina-se à utilização até uma altura de 4000 m acima do nível do mar.
- ▶ Utilize o aspirador exclusivamente para aspirar material aspirável seco. As pessoas e os animais não devem ser aspirados com o aspirador. Não é permitido qualquer outro tipo de utilização, conversão não autorizada e alterações.
- ▶ As pessoas (incluindo crianças) que, devido às suas capacidades físicas, sensoriais ou psíquicas ou ainda por inexperience ou desconhecimento, não estejam em condições de utilizar o aspirador com segurança, não o podem utilizar sem serem vigiadas ou orientadas por uma pessoa responsável.

### **Crianças em casa**

- ▶ Risco de asfixia! As crianças ao brincarem com o material da embalagem (películas, por exemplo) podem correr risco de asfixia caso se envolvam ou se cobrirem a cabeça com esse material. Mantenha o material da embalagem fora do alcance das crianças.
- ▶ As crianças menores de 8 anos devem ser mantidas afastadas do aparelho, a menos que estejam supervisionadas.
- ▶ As crianças a partir dos 8 anos de idade só podem utilizar o aspirador sem serem vigiadas, se o seu funcionamento lhes tiver sido explicado de forma que o possam utilizar com segurança. As crianças devem ter capacidade para reconhecer e compreender os possíveis perigos de uma utilização incorreta.
- ▶ As crianças não devem efetuar trabalhos de limpeza ou manutenção no aparelho sem serem vigiadas.

## pt - Indicações de segurança e avisos



---

- ▶ Vigie as crianças que estejam perto do aspirador. Não permita que as crianças brinquem com o aspirador.
- ▶ Evite que as crianças entrem em contacto com o detergente. Os detergentes provocam queimaduras graves na pele e lesões graves nos olhos. Os detergentes podem provocar queimaduras na boca e garganta ou até provocar asfixia. Por isso, mantenha as crianças afastadas do acessório para limpeza AquaTwister (dependendo do modelo). Leve a criança imediatamente ao médico, caso ela tenha levado detergente à boca.
- ▶ Risco de queimaduras/escaldadelas devido à água quente quando se utiliza o acessório para limpeza AquaTwister (dependendo do modelo). A pele das crianças reage de forma sensível às altas temperaturas. Evite que as crianças entrem em contacto com as partes quentes do aspirador ou com água quente.

### **Segurança técnica**

- ▶ Antes de cada utilização, controle o aspirador e todos os acessórios, verificando se os mesmos apresentam danos visíveis. Não coloque em funcionamento um aspirador danificado ou acessórios danificados.
- ▶ A tomada de ligação à corrente tem de estar protegida com um fusível de 16 A ou de 10 A.
- ▶ Compare os dados de ligação indicados na placa de características do carregador (tensão e frequência) com os da rede de alimentação elétrica. Estes dados têm necessariamente de coincidir. O carregador é adequado sem alteração para 50 Hz ou 60 Hz.

▶ O aspirador funciona a 25,2 V.

É classificado como um aparelho da classe de proteção II  e construtivamente executado na classe de proteção III .

É um aparelho, no qual a proteção contra choque elétrico é obtida através da ligação à tensão extra baixa de segurança, e onde não são geradas tensões que sejam mais elevadas do que a tensão extra baixa de segurança. O carregamento do aspirador é efetuado através de um carregador da classe de proteção II .

▶ A escova elétrica MultiFloor XXL, a escova elétrica manual Electro Compact (dependendo do modelo) e o acessório para limpeza AquaTwister (dependendo do modelo) da Miele são aparelhos adicionais motorizados, especiais para este aspirador Miele.

Por motivos de segurança, não é permitida a utilização do aspirador com outra escova elétrica/escova elétrica manual da Miele.

Por motivos de segurança, não é permitida a utilização do aspirador com uma escova elétrica/escova elétrica manual ou um acessório para limpeza de outro fabricante.

▶ Antes de usar e ao aspirar, certifique-se de que a parte inferior da escova elétrica MultiFloor XXL e a parte inferior da escova elétrica manual Electro Compact (em função do modelo) estão livres de partículas grosseiras aderidas.

▶ Armazene o aspirador e todos os acessórios a uma temperatura ambiente de 0 °C a 45 °C.

▶ A reparação do aspirador durante o período de garantia só deve ser executada pelos serviços técnicos Miele ou por técnicos autorizados Miele, caso contrário o fabricante não assume a responsabilidade pelas avarias que possam surgir após a reparação.

▶ As reparações só devem ser executadas por um técnico autorizado Miele. As reparações executadas de forma incorreta podem ter consequências graves para o aparelho e para o utilizador.

### **Utilização adequada**

▶ Não utilize o aspirador sem o compartimento do pó, o pré-filtro e o filtro de pó fino.

▶ Não coloque o aspirador em contacto com fogo aberto ou outras fontes de calor. Não aqueça o aspirador. Não exponha o aspirador à luz solar direta.

▶ Não aspire líquidos.

Caso tenha limpo ou lavado tapetes e carpetes com sabão, deixe-os secar completamente antes de aspirar.

Desligue imediatamente o aspirador se detetar humidade no compartimento do pó. Proceda como indicado no capítulo «Limpeza e manutenção» antes de voltar a colocar o aspirador em funcionamento.

▶ Não toque no rolo da escova da escova elétrica Multi-Floor XXL e da escova elétrica manual Electro Compact durante o funcionamento (em função do modelo).

▶ Mantenha a escova elétrica MultiFloor XXL e a escova elétrica manual Electro Compact (em função do modelo) afastada da sua cabeça durante a aspiração.

▶ Evite que a sua cabeça entre em contacto com a corrente de sucção.

▶ Não aspire objetos incandescentes ou acesos como, p. ex., cigarros, cinza ou carvão, que aparentemente estejam apagados.

▶ Não aspire pó de toner. O toner utilizado, por exemplo, em fotocopiadoras ou impressoras pode ser condutor de corrente elétrica.

- ▶ Não aspire produtos de inflamação fácil, explosivos ou gases. Não aspire igualmente o local onde estes produtos estão armazenados.
- ▶ Observe as seguintes instruções quando utilizar o acessório para limpeza AquaTwister (dependendo do modelo):
  - Utilize água canalizada com uma temperatura máxima de 60 °C.  
Observe obrigatoriamente as instruções do fabricante do seu pavimento.
  - Não use água com gás.
  - Não encha o reservatório com mais de 260 ml de água + 20 ml de detergente para lavar o chão.
- ▶ Não utilize o acessório para limpeza AquaTwister (dependendo do modelo) sem discos de limpeza.
- ▶ Quando utilizar o acessório para limpeza AquaTwister (dependendo do modelo), utilize apenas detergentes para lavar o chão convencionais para o seu pavimento. Não utilize um detergente de lavar a louça à mão.
- ▶ Não utilize detergentes industriais quando utilizar o acessório para limpeza AquaTwister (dependendo do modelo). Estes podem causar danos materiais.
- ▶ Os detergentes podem provocar queimaduras na pele, nos olhos, no nariz, na boca e na garganta. Evite o contacto com o detergente para lavar o chão. Não ingira o detergente para lavar o chão. Se ingerir detergente para lavar o chão, consulte imediatamente um médico.
- ▶ O pavimento pode ficar húmido quando se utiliza o acessório para limpeza AquaTwister (dependendo do modelo). Existe o risco de escorregar.

### **Indicações de segurança e avisos para bateria AP03/AP04 e carregador LG02/LG04**

#### **Crianças em casa**

- ▶ As pessoas (incluindo crianças) que, devido às suas capacidades físicas, sensoriais ou psíquicas, ou por inexperiência, ou desconhecimento, não estejam em condições de utilizar o carregador LG02/LG04 com segurança, não podem utilizar este aspirador sem serem vigiadas ou orientadas por uma pessoa responsável.
- ▶ A bateria AP03/AP04 deve ser mantida fora do alcance das crianças.
- ▶ As crianças devem ser mantidas afastadas do carregador LG02/LG04, exceto se estiverem sob vigilância constante.

#### **Segurança técnica**

- ▶ Para este aspirador HS27 da Miele, devem utilizar-se a bateria AP03/AP04 e o carregador LG02/LG04. Por motivos de segurança, não é permitida a utilização do aspirador com outra bateria ou um outro carregador.
- ▶ É possível um funcionamento temporário ou permanente num sistema de alimentação energética autossuficiente ou não-síncrono de rede (por ex. microrredes, sistemas de reserva). O pré-requisito para o funcionamento é que o sistema de alimentação elétrica esteja em conformidade com as especificações da EN 50160 ou comparável. As medidas de proteção previstas na instalação doméstica e neste produto Miele devem também ser asseguradas na sua função e modo de funcionamento em funcionamento isolado ou em funcionamento não-síncrono ou ser substituídas por medidas equivalentes na instalação. Como descrito, por ex., na publicação atual do VDE-AR-E 2510-2.
- ▶ Em caso de utilização de um adaptador de ficha de rede este deve estar certificado para o funcionamento contínuo.

► Carregue e utilize a bateria AP03/AP04 a uma temperatura ambiente de 0 °C a 45 °C.

Se a bateria AP03/AP04 for usada fora dessa temperatura ambiente, o desempenho será reduzido.

► As baterias podem vaziar. Evite o contacto de líquidos corrosivos com os olhos e a pele. Em caso de contacto, passar de imediato com água e procurar ajuda médica.

► Para o carregamento da bateria AP03/AP04 utilize apenas o carregador LG02/**xx** ou LG04/**xx**.

☐

**xx** representa 01, 02, 03, 04, 06 ou 07 e, portanto, a variante do seu carregador LG02/LG04:

<b>xx</b>	
01	AT, BE, BG, CH, CL, CZ, DE, DK, EE, ES, FI, FR, GR, HR, HU, IT, KZ, LT, LU, LV, NL, NO, PL, PT, RO, RS, RU, SE, SI, SK, TR, UA, ZA
02	AE, HK, MY, SG
03	BR, CA, JP, MX, US
04	AU, NZ
06	KR
07	IE, UK

► Não reutilize a bateria AP03/AP04 de forma alguma se notar que esta emana um odor incomum, derrama líquido, aquece demasiado ou que se descolora ou se deforma. A bateria AP03/AP04 deve ser eliminada de imediato (ver indicação de segurança «Eliminação da bateria AP03/AP04» no fim da seguinte secção «Utilização adequada» e no capítulo «Sustentabilidade e proteção do ambiente», secção «Devolução de baterias e pilhas usadas»).

## pt - Indicações de segurança e avisos

---

▶ A bateria de íões de lítio AP03/AP04 está sujeita às disposições da lei de mercadorias perigosas. A bateria AP03/AP04 pode ser transportada em vias públicas pelo utilizador sem quaisquer requisitos adicionais. Contacte o serviço de assistência técnica antes de enviar a bateria AP03/AP04. Envie apenas uma bateria AP03/AP04 totalmente descarregada e sem danos. Isole os contactos de metal, colando fita adesiva para evitar curto-circuitos. Embale a bateria AP03/AP04 de forma que ela não se mova na embalagem.

### Utilização adequada

- ▶ Não deixe a bateria AP03/AP04 cair e não a atire. Por motivos de segurança, uma bateria AP03/AP04 danificada não deve ser novamente utilizada.
- ▶ Não coloque a bateria AP03/AP04 em contacto com fogo aberto ou outras fontes de calor. Não aqueça a bateria AP03/AP04. Não exponha a bateria à luz solar direta.
- ▶ Não provoque qualquer curto-circuito da bateria AP03/AP04, ligando os contactos em ponte acidental ou intencionalmente.
- ▶ Não desmonte a bateria AP03/AP04.
- ▶ Não coloque a bateria AP03/AP04 em contacto com líquidos.
- ▶ Mantenha o carregador LG02/LG04 afastado de líquidos e sujidade.
- ▶ Utilize o carregador LG02/LG04 apenas em locais secos, fechados e bem ventilados.
- ▶ Desligue o carregador LG02/LG04 da rede eléctrica se não for utilizado durante um longo período.

▶ Eliminação da bateria AP03/AP04: retire a bateria AP03/AP04 do aspirador. Isole os contactos de metal, colando fita adesiva para evitar curto-circuitos. Elimine a bateria AP03/AP04 por intermédio do sistema de recolha local. Não elimine a bateria AP03/AP04 juntamente com o lixo doméstico.

### **Acessórios e peças de substituição**

▶ Utilize apenas acessórios com o logótipo da Miele na embalagem. Só assim é que o fabricante pode garantir a segurança.

▶ Só com peças de substituição de origem é que a Miele garante o cumprimento das Condições de segurança. Os componentes com defeito devem ser substituídos apenas por peças de substituição de origem.

▶ A Miele oferece-lhe uma garantia de fabricante de até 15 anos, mas não inferior a 10 anos, para peças de substituição funcionais após o final de produção da série do seu aspirador.

### **Limpeza**

▶ A escova elétrica MultiFloor XXL, a escova elétrica manual Electro Compact (dependendo do modelo), o acessório para limpeza AquaTwister (dependendo do modelo), a PowerUnit, o tubo de aspiração e a pega contêm fios elétricos. Os contactos da ficha não devem entrar em contacto com a água.

## pt - Indicações de segurança e avisos

---

▶ Efetue a limpeza do aspirador e dos acessórios a seco ou com um pano ligeiramente húmido.

Exceção:

- Compartimento do pó: esvazie o compartimento do pó e retire o pré-filtro. Limpe o compartimento do pó com água e detergente para lavar a louça à mão suave. De seguida, seque o compartimento do pó cuidadosamente. Volte a colocar o pré-filtro.
  - Acessório para limpeza AquaTwister (dependendo do modelo): esvazie o reservatório após cada limpeza do chão. Limpe o reservatório com água e detergente para lavar a louça à mão suave. De seguida, seque o reservatório cuidadosamente.
  - Discos de limpeza (dependendo do modelo): limpe os discos conforme a etiqueta de conservação.
- ▶ O acessório para limpeza AquaTwister (dependendo do modelo) não é adequado para máquina de lavar louça.

### Transporte

▶ A embalagem protege o aspirador contra danos que possam ocorrer durante o transporte. Recomendamos a conservação da embalagem para fins de transporte.

## Eliminação da embalagem

A embalagem é utilizada para o manuseamento e protege o aparelho contra danos que possam ocorrer durante o transporte. Os materiais da embalagem são selecionados do ponto de vista ecológico e de eliminação e são geralmente recicláveis.

A devolução da embalagem ao ciclo de reciclagem contribui para a economia de matérias-primas. Utilize pontos de recolha de resíduos com triagem de materiais e possibilidades de devolução das embalagens.

## Eliminação do aparelho em fim de vida útil

Antes de se desfazer do seu equipamento em fim de vida útil, retire o filtro de pó fino e deposite-o no contentor de lixo doméstico.

Os equipamentos elétricos e eletrónicos contêm diversos materiais valiosos. Também contêm determinadas substâncias, misturas e componentes necessários para o seu funcionamento e segurança. No lixo doméstico, bem como no caso de tratamento incorreto, estes podem causar danos na saúde das pessoas e no ambiente. Por isso, não coloque o seu equipamento em fim de vida útil, em nenhuma circunstância, no lixo doméstico.



Em vez disso, utilize os pontos oficiais de recolha criados para a entrega e reciclagem gratuita de equipamentos elétricos e eletrónicos da sua junta de freguesia, de distribuidores Miele ou da Miele. A eliminação de eventuais dados pessoais do equipamento em fim de vida útil é um processo, do ponto de vista legal, da sua responsabilidade. Está legalmente obrigado a retirar de forma não destrutiva as pilhas e as baterias usadas não fechadas

de forma fixa no aparelho, bem como as lâmpadas que possam ser retiradas de forma não destrutiva. Entregue-as num ponto de recolha adequado onde possam ser entregues de forma gratuita. Mantenha o seu equipamento em fim de vida útil fora do alcance de crianças, até ser transportado.

## Devolução de pilhas e baterias usadas

Os equipamentos elétricos e eletrónicos contêm frequentemente pilhas e baterias que, mesmo depois de utilizadas, não podem ser eliminadas juntamente com o lixo doméstico. Está legalmente obrigado a retirar as pilhas e as baterias usadas não fechadas de forma fixa no aparelho e a entregá-las num local de recolha adequado (por ex., estabelecimento comercial) onde podem ser entregues de forma gratuita. Isole os contactos de metal, colando fita adesiva para evitar curto-circuitos. Possivelmente, as pilhas e as baterias contêm substâncias que podem ser prejudiciais à saúde humana e ao ambiente.

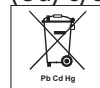

A identificação da pilha ou da bateria fornece mais indicações. As que contêm lítio estão identificadas com «íões de lítio», por exemplo. O caixote do lixo riscado significa que não pode de forma alguma colocar as pilhas e as baterias no lixo doméstico. Temos o dever de alertar para o seguinte: se o caixote do lixo riscado estiver identificado com um ou vários dos símbolos químicos apresentados, estas contêm chumbo (Pb), cádmio (Cd) e/ou mercúrio (Hg).

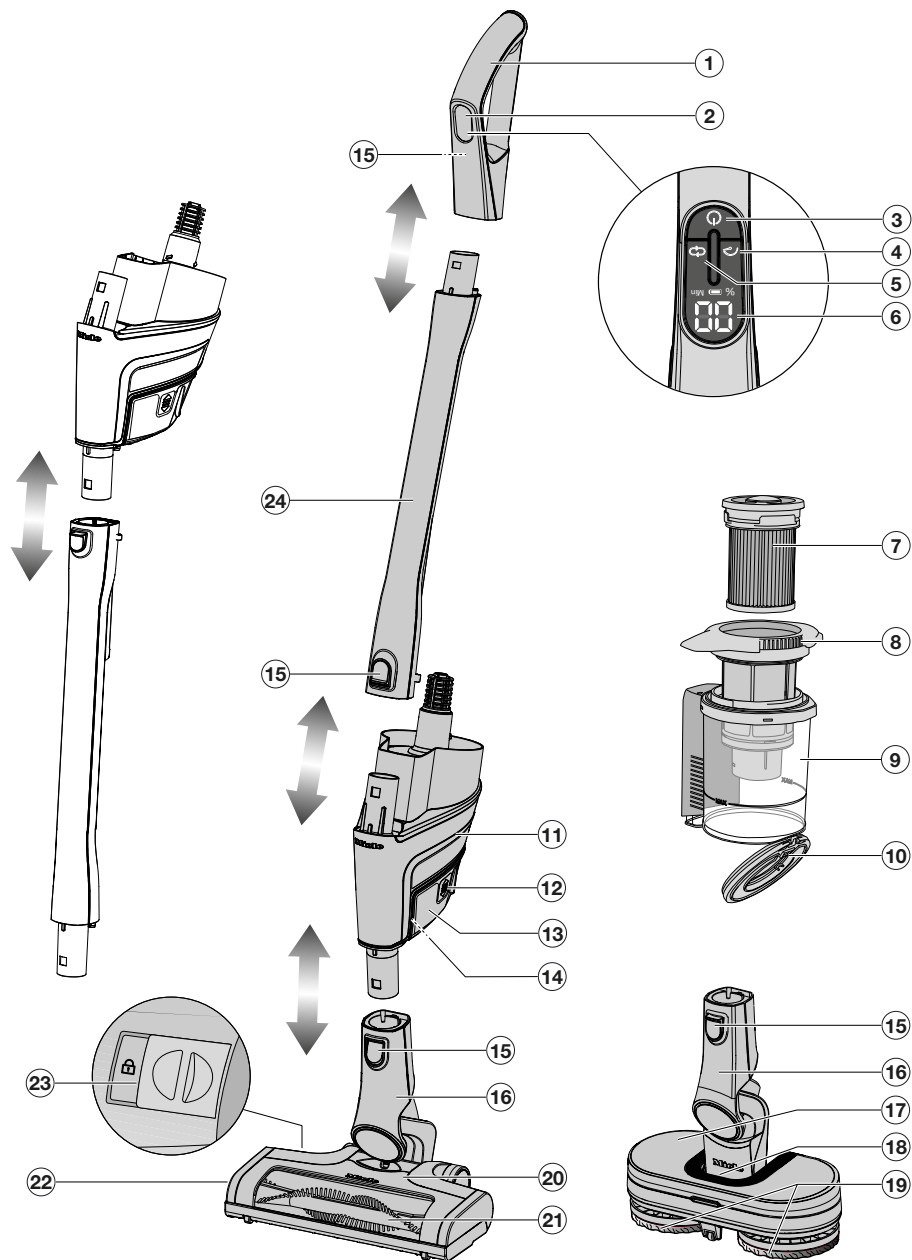

As pilhas e as baterias usadas contêm matérias-primas importantes e podem ser recicladas. A recolha separada de pilhas e baterias usadas facilita o tratamento e a reciclagem.

## Descrição do aparelho



- ① Pega
- ② Visor
- ③ Tecla para ligar/desligar 
- ④ Tecla do modo Boost 
- ⑤ Botão de regulação do nível de potência e de humidificação (dependendo do modelo) 
- ⑥ Indicação (estado de carregamento da bateria, nível de potência, tempo restante, mensagens de erro)
- ⑦ Filtro de pó fino HX-FSF-2
- ⑧ Pré-filtro
- ⑨ Compartimento do pó com marcação **MAX**
- ⑩ Tampa do compartimento do pó
- ⑪ PowerUnit com bocal inferior para a escova elétrica, o acessório para limpeza AquaTwister (dependendo do modelo) e o tubo de aspiração e com bocal superior para o tubo de aspiração e a pega
- ⑫ Teclas de desbloqueio para bateria (em ambos os lados da bateria)
- ⑬ Bateria de íões de lítio APO3/APO4 (HX-LA 10)
- ⑭ Tomada de carga (na parte inferior da bateria)
- ⑮ Teclas de desbloqueio (na pega, na parte de trás)
- ⑯ Bocal de ligação
- ⑰ Acessório para limpeza AquaTwister HX-AT 10, sem função de sucção (dependendo do modelo)
- ⑱ Desbloqueio para remoção do reservatório (dependendo do modelo)
- ⑲ Discos AquaPads Universal HX-APU (dependendo do modelo)
- ⑳ Escova elétrica MultiFloor XXL (dependendo do modelo com iluminação BrilliantLight)
- ㉑ Rolo da escova amovível
- ㉒ Tampa da escova elétrica
- ㉓ Desbloqueio para abertura da escova elétrica
- ㉔ Tubo de aspiração

## Conhecer melhor

### Figuras - Referências

As figuras indicadas nos capítulos encontram-se na página desdobrável no final deste livro de instruções.

### 3 possibilidades de montagem do aspirador

Vantagens da **PowerUnit em baixo**, consulte a secção «Descrição do aparelho»:

- ergonomia (alívio do pulso)
- possibilidade de função de desativação segura
- limpeza confortável de grandes áreas

Vantagens da **PowerUnit em cima**, consulte a secção «Descrição do aparelho»:

- limpeza confortável por baixo de móveis baixos
- possibilidade de remoção rápida da PowerUnit

Vantagens da **PowerUnit Solo** (Fig. 01):

- aspiração rápida e direcionada de miguinhas e pelos
- utilização confortável dos três acessórios

### Função da indicação no visor (Fig. 02)

Durante o processo de carregamento, o símbolo da bateria fica intermitente e o estado de carga da bateria é indicado em percentagem durante 10 segundos. Se depois quiser voltar a visualizar o estado de carga da bateria durante 10 segundos, prima a tecla para ligar/desligar na pega .

Quando a bateria está totalmente carregada, o símbolo da bateria acende-se durante cerca de 10 minutos. A indicação desliga-se a seguir para poupar energia.

Durante o processo de aspiração, o nível de potência selecionado **LO**, **EC** ou **HI** é apresentado durante 5 segundos. Após uma breve interrupção, o tempo restante do nível de potência selecionado é indicado em minutos.

Quando for atingido um tempo restante de 2 minutos, o símbolo da bateria também fica intermitente.

Se a bateria não tiver sido utilizada por um longo período e estiver descarregada, entra em modo de segurança. Durante o carregamento da bateria na PowerUnit, a indicação no visor só reage após aprox. 30 - 60 minutos.

### Acessórios fornecidos (Fig. 03)

#### ① Escova para estofos XL

Peça acessória para aspirar estofos, colchões, almofadas.

#### ② Tubo plano

Peça acessória para aspirar dobras, frestas e cantos.

#### ③ Escova para móveis

Peça acessória para aspirar rodapés, assim como objetos decorativos ou entalhados.

A ponta da escova é rotativa facilitando a sua adaptação às diversas situações.

#### ④ Suporte de acessórios para o suporte de parede

Para armazenar os três acessórios. Pode encaixar o suporte de acessórios no suporte de parede (consultar o capítulo «Colocação em funcionamento», secção «Encaixar o suporte de acessórios»).

## Suporte de acessórios para o tubo de aspiração (Fig. 04)

Com este suporte de acessórios pode carregar 2 acessórios durante a aspiração.

### Escova elétrica MultiFloor XXL

(consulte a secção «Descrição do aparelho»)

 Danos causados devido à obstrução por material aspirado.

A superfície a ser aspirada pode ser riscada.

Certifique-se de que a parte inferior da escova elétrica não tem preso material aspirado grande, como, p. ex., pedaços de vidro ou pedras.

O aspirador, juntamente com a escova elétrica, é adequado à aspiração diária de tapetes e alcatifas, assim como de pavimentos duros resistentes.

### Rolo macio Hardfloor Care Tool HX-HC 10 (dependendo do modelo) (Fig. 05)

A escova elétrica, juntamente com o rolo macio Hardfloor Care Tool, é adequada para aspirar pavimentos duros sensíveis.

Quando é utilizado o rolo macio Hardfloor Care Tool, o consumo de energia da escova elétrica é automaticamente ajustado de maneira ideal, o que pode levar a um ruído operacional diferente.

### Acessório para limpeza AquaTwister HX-AT 10 (dependendo do modelo)

(consulte a secção «Descrição do aparelho»)

O acessório AquaTwister é puramente um acessório de limpeza. Não é adequado para limpar sujidades maiores.

Com o acessório para limpeza AquaTwister, o aspirador é adequado para a limpeza diária de pavimentos duros humedecida por vapor.

São fornecidos 2 discos AquaPads Universal HX-APU, um frasco de detergente para lavar o chão FloorClean e um tabuleiro para guardar o acessório para limpeza.

### Escova elétrica manual Electro Compact HX-EC 10 (dependendo do modelo) (Fig. 06)

 Danos causados devido à obstrução por material aspirado.

A superfície a ser aspirada pode ser riscada.

Certifique-se de que a parte inferior da escova elétrica manual está livre de partículas maiores aderidas como, p. ex., pedaços de vidro ou pedras.

O aspirador, juntamente com a escova elétrica manual, é especialmente adequado para a limpeza intensiva de bancos de automóveis e degraus revestidos a alcatifa.

Pode obter os melhores resultados de limpeza em estofos utilizando a escova para estofos XL.

### Bateria adicional HX-LA 10 (dependendo do modelo)

Antes do primeiro processo de carregamento, tenha em atenção o capítulo «Colocação em funcionamento», secção «Indicações gerais relativas à bateria».

### 3D4U

Com o 3D4U, a Miele oferece-lhe acessórios para download gratuito para a impressora 3D ([www.miele.de](http://www.miele.de), serviços, 3D4U).

## Acessórios que podem ser adquiridos posteriormente

Recomendamos que utilize acessórios com o logótipo da Miele na embalagem. Só assim será garantida a potência de sucção ideal do aspirador e serão alcançados os melhores resultados de limpeza possíveis.

Tenha em atenção que as anomalias e os danos no aspirador causados por acessórios que não estejam identificados na embalagem com o logótipo da Miele não estão cobertos pela garantia do aspirador.

Estes e muitos outros produtos podem ser adquiridos através da loja online Miele, do serviço de assistência técnica Miele ou dos distribuidores Miele.

Alguns modelos estão equipados de série com um ou mais acessórios indicados a seguir.

### Detergente para lavar o chão Floor-Clean

Detergente para lavar o chão para aplicar no acessório para limpeza Aqua-Twister.

### Escova universal (HX-UB)

Para aspirar suavemente livros, prateleiras e semelhantes.

### Tubo plano, 21 cm (HX-CN)

Tubo plano extra longo para aspirar dobras, fendas e cantos.

### Tubo plano XL extensível e flexível (HX-CNXL)

Tubo plano flexível com um alcance de 60 cm para limpar locais de difícil acesso.

## Prolongamento da mangueira (HX-FSH 10)

Para aumentar o raio de aspiração até um máximo de 120 cm.

## Colocar em funcionamento

### Montar o aspirador

Certifique-se de que o aspirador é montado até encaixar de forma audível exatamente como indicado na descrição do aparelho (consulte o capítulo «Conhecer melhor», secção «Descrição do aparelho»).

Quando posicionar a pega ou o tubo de aspiração em cima na PowerUnit, certifique-se de que encaixa estas peças **ao longo da guia** no bocal da PowerUnit (Fig. 07).

### Separar os componentes

- Se desejar separar os componentes uns dos outros, prima a respetiva tecla de desbloqueio (consulte o capítulo «Conhecer melhor», secção «Descrição do aparelho»).

### Indicações gerais relativas à bateria

A bateria não é fornecida totalmente carregada.

Antes da primeira utilização, carregue a bateria na totalidade. Para isso, planeie aprox. 4 horas.

A capacidade máxima de carga da bateria só é alcançada após a quinta carga e descarga.

Pode aspirar até 15 minutos, caso utilize o aspirador completamente montado e seleccione o nível de potência máximo. No entanto, caso utilize a PowerUnit Solo e seleccione o nível de potência mínimo, pode aspirar até 70 minutos.

Antes de carregar a bateria, recomendamos que a descarregue completamente para atingir a sua capacidade total.

Efetue o carregamento apenas em locais fechados, secos e bem ventilados. A bateria e o carregador não devem entrar em contacto com líquidos ou sujidade.

### Colocar a bateria (Fig. 08)

- Deslize a bateria ao longo das guias até ao encaixe na PowerUnit.

Antes de utilizar o aspirador pela primeira vez, certifique-se de que efetua a ativação inicial da bateria na PowerUnit.

### Armazenar e carregar a bateria na vertical (Fig. 09)

Antes do primeiro processo de carregamento da bateria, leia a secção «Indicações gerais relativas à bateria».

- Selecione a opção de configuração **PowerUnit em baixo**.
- Gire o aspirador para a frente para um posicionamento seguro até o bocal de ligação da escova elétrica encaixar de forma perceptível.
- Insira a ficha de carregamento do cabo de carregamento fornecido na tomada de carga na parte inferior da bateria.
- Insira o carregador numa tomada de rede.

O processo de carregamento começa, o símbolo da bateria fica intermitente.

### Armazenar e carregar a bateria no suporte de parede (Fig. 10)

Antes do primeiro processo de carregamento da bateria, leia a secção «Indicações gerais relativas à bateria».

#### Selecionar local

Para a montagem na parede necessita de um local adequado nas proximidades de uma tomada de rede livre.

Dependendo da configuração que escolheu para o seu aspirador, selecione uma distância de 45 cm ou 98 cm desde o rebordo inferior da placa de montagem até ao piso (Fig. 11).

Tenha atenção para não danificar quaisquer cabos ou tubos dispostos na parede.

### Montagem na parede

Na parte traseira do suporte de parede fornecido encontra-se colocada uma placa de montagem com um saco de parafusos.

- Retire o saco de parafusos.
- Pressione a tecla de desbloqueio na parte inferior do suporte de parede (Fig. 12).
- Retire a placa de montagem para baixo (Fig. 13).

#### Fixar placa de montagem na parede (Fig. 14)

2 buchas e 2 parafusos TORX T20 estão incluídos no saco de parafusos. Além disso, necessita de uma aparafusadora sem fios ou de um berbequim elétrico (diâmetro da broca 6 mm).

- Fixe a placa de montagem na parede.

### **Fixar o cabo de carregamento no suporte de parede (Fig. 15, 16 + 17)**

Na parte inferior do suporte de parede encontra-se um compartimento do cabo.

- Pressione ambas as teclas de desbloqueio na parte inferior do suporte de parede e remova a tampa (Fig. 15).
- Insira, a partir de cima, a ficha de carregamento do cabo de carregamento fornecido na abertura (Fig. 16).
- Disponha o cabo de carregamento na guia do cabo (Fig. 16).
- Coloque a tampa e bloqueie o compartimento do cabo (Fig. 17).

### **Encaixar o suporte de acessórios (Fig. 18) (se necessário)**

- Encaixe o suporte de acessórios até ao batente no suporte de parede.

### **Encaixar o suporte de parede**

- Encaixe o suporte de parede a partir de cima na placa de montagem até encaixar de forma perceptível (Fig. 19).
- Encaixe o aspirador montado com a bateria colocada a partir de cima no suporte de parede (Fig. 20).
- Insira o carregador na tomada.

O processo de carregamento começa, o símbolo da bateria fica intermitente.

### **Fixar discos de limpeza no acessório para limpeza AquaTwister (dependendo do modelo) (Fig. 21)**

- Pressione os discos fornecidos para os fixar com firmeza e precisão na parte inferior do acessório para limpeza AquaTwister.

### **Encher o reservatório do acessório para limpeza AquaTwister (dependendo do modelo) (Fig. 22, 23 + 24)**

- Pressione a tecla de desbloqueio interno do acessório para limpeza AquaTwister e retire o reservatório (Fig. 22).
- Coloque o reservatório numa superfície plana com a parte inferior virada para cima.
- Abra a tampa de borracha e encha o reservatório primeiro com 20 ml de detergente para lavar o chão e depois com um máximo de 260 ml de água (Fig. 23).

**Dica:** A tampa do detergente Floor-Clean tem um auxiliar de dosagem para 20 ml.

- Feche o reservatório e pressione firmemente a tampa de borracha em toda a volta.
- Coloque as dobradiças do reservatório em posição inclinada no acessório para limpeza AquaTwister e pressione o reservatório para baixo até encaixar de forma audível (Fig. 24).

## **Utilizar**

### **Iniciar processo de aspiração (Fig. 25)**

- Se carregou a bateria no suporte de parede, retire o aspirador do suporte de parede.
- Se carregou a bateria diretamente, retire a ficha de carregamento da tomada de carga na parte inferior da bateria.

**Dica:** Utilize a função de autolimpeza ComfortClean antes de cada processo de aspiração para obter os melhores resultados de limpeza (consulte o capítulo «Limpeza e manutenção», secção «Utilizar função de autolimpeza ComfortClean»).

- Prima a tecla para ligar/desligar na pega .

O aspirador liga-se no nível de potência médio (indicação **EC**) quando a bateria está carregada.

- Selecione um nível de potência diferente, se necessário .

- LO** Low-Mode: nível de potência mínimo para sujidade ligeira
- EC** Eco-Mode: nível de potência médio para sujidade normal
- HI** High-Mode: nível de potência máximo para sujidade intensa

Para aumentar brevemente a potência de sucção, pode selecionar o modo Boost  durante 10 segundos. Depois de um arrefecimento de 5 segundos, este aumento de potência pode ser novamente selecionado.

Diminuir a potência de sucção aumenta a facilidade de deslizamento da escova elétrica.

Em todos os níveis de potência está ativada uma deteção de pavimento. O consumo de energia da escova elétrica é automaticamente ajustado em função da superfície e do rolo utilizado, o que pode levar a alterações no ruído de funcionamento.

## É bom saber

### Dicas de limpeza

**Dica:** Caso pretenda aspirar de forma confortável degraus revestidos a alcatifa ou bancos de automóveis, não utilize o tubo de aspiração.

**Dica:** Se quiser aspirar tetos, não utilize a escova elétrica.

**Dica:** Se desejar aspirar uma grande quantidade de partículas maiores, use o conceito de configuração PowerUnit Solo (consulte o capítulo «Conhecer melhor», secção «Possibilidades de configuração do aspirador»).

### Função de desativação para pausas de aspiração curtas



Perigo de ferimentos devido ao tombamento do aspirador.

Utilize a função de desativação apenas com a PowerUnit em baixo no aspirador.

Não utilize a função de desativação se o aspirador estiver colocado sobre uma superfície inclinada, p. ex., numa rampa.

- Gire o aspirador para a frente até o bocal de ligação da escova elétrica encaixar de forma perceptível.

O aspirador está seguro, a escova elétrica desliga-se e a bateria é poupada. Se voltar a desbloquear o bocal de ligação da escova elétrica, a escova elétrica volta a ligar-se.

### Iniciar o processo de limpeza com o acessório para limpeza AquaTwister (dependendo do modelo)

- Limpe a sujidade maior do chão antes de usar o acessório.

■ Encaixe o acessório para limpeza AquaTwister cheio, com os discos fixados, no aspirador desligado.

■ Prima a tecla para ligar/desligar na pega  (Fig. 25).

O acessório para limpeza AquaTwister é reconhecido e os dois discos começam a rodar. Na indicação no visor surge **1**, o chão é ligeiramente humedecido.

■ Selecione um nível de humidificação .

Selecione o nível 2 para sujidade difícil.

**Nível 0** sem humidificação

**Nível 1** humidificação ligeira

**Nível 2** humidificação intensa

É possível obter uma humidificação muito intensa por um período de 30 segundos selecionando o modo Boost .

O processo é exibido na indicação no visor.

Pode terminar a humidificação manualmente em qualquer altura, premindo de novo a tecla.

## Limpeza e manutenção

### Efetuar a manutenção do aspirador e acessórios

 Perigo de ferimentos devido ao rolo da escova em rotação.

Pode ferir-se no rolo da escova em rotação.

Desligue o aspirador antes de cada manutenção. Para o fazer, prima a tecla para ligar/desligar na pega .

 Perigo de choque elétrico devido à tensão de rede.

Humidade no carregador apresenta perigo de choque elétrico.

Nunca mergulhe o carregador em água.

- Limpe o aspirador, assim como todos os acessórios de plástico, com um produto de limpeza para plásticos convencional.

 Danos devido a produtos de limpeza inadequados.

Todas as superfícies são sensíveis a riscos. Todas as superfícies podem descolorar ou sofrer alterações se entrarem em contacto com produtos de limpeza inadequados.

Não utilize produtos abrasivos, produtos de limpeza de vidros ou multiusos, nem produtos de tratamento que contenham óleo.

### Sistema de filtros (Fig. 26)

- ① Filtro de pó fino (HX-FSF-2)
- ② Pré-filtro
- ③ Compartimento do pó
- ④ Tampa do compartimento do pó

### Utilizar a função de autolimpeza ComfortClean (Fig. 27)

Efetue uma limpeza intermédia do filtro de pó fino antes de esvaziar o compartimento do pó e quando a potência de sucção diminuir.

Desse modo, o aspirador obtém de imediato, novamente, os melhores resultados de limpeza.

- Rode o filtro de pó fino na tampa do compartimento do pó 3 vezes em 180° no sentido contrário ao dos ponteiros do relógio. Use as reentrâncias para isso.

Ao rodar, é produzido um ruído que faz parte do funcionamento normal da função de autolimpeza ComfortClean.

### **Esvaziar o compartimento do pó (Fig. 28 - 32)**

Esvazie o compartimento do pó o mais tardar quando o pó tiver atingido a marca **MAX**.

- Rode o pré-filtro na direção da seta até ao primeiro batente. Para o efeito, use as superfícies da pega cinzenta (Fig. 28).
- Retire o compartimento do pó da PowerUnit puxando-o para cima (Fig. 29).

Se não houver sujidade no compartimento do pó que seja proibida no lixo doméstico, pode eliminar o conteúdo juntamente com o lixo doméstico.

- Mantenha o compartimento do pó próximo de um caixote do lixo e sobre o mesmo, de modo a levantar o menos pó possível.
- Rode o pré-filtro na direção da seta até ao próximo batente. Para o efeito, use as superfícies da pega cinzenta (Fig. 30).

A tampa do compartimento do pó abre e o pó sai (Fig. 31).

Se algodão, cabelos ou partículas grossas não caírem, remova o pré-filtro para baixo (consulte a próxima secção «Limpar o filtro de pó fino e o pré-filtro»).

- Volte a colocar o pré-filtro na sua posição inicial.
- Feche a tampa do compartimento do pó até ouvir o encaixe.
- Insira o compartimento do pó a partir de cima, passe-o ao longo da guia e pouse-o sobre o bocal da PowerUnit, até o compartimento do pó encaixar de forma audível (Fig. 32).

### **Limpar compartimento do pó (se necessário)**

- Limpe o compartimento do pó com água e detergente para lavar a louça à mão suave.
- Seque o compartimento do pó cuidadosamente.

### **Limpar o filtro de pó fino e o pré-filtro (Fig. 33 - 36)**

Limpe completamente os dois filtros, pelo menos, a cada 3 meses.

É fundamental que siga a sequência descrita para os processos de limpeza.

- Retire e esvazie o compartimento do pó.
- Rode o pré-filtro para além do batente até que as pontas das setas apontem uma para a outra ① (Fig. 33).
- Retire o pré-filtro do compartimento do pó puxando-o para cima ② (Fig. 33).
- Rode o filtro de pó fino 10 vezes em 180° no sentido contrário aos dos ponteiros do relógio. Use as reentrâncias para isso (Fig. 27).

Ocorre um ruído operacional que faz parte do funcionamento normal da função de limpeza ComfortClean.

- Rode o filtro de pó fino no sentido dos ponteiros do relógio. Use as reenâncias para isso (Fig. 34).
- Remova o filtro de pó fino (Fig. 34).

 Danos causados por limpeza incorreta.

O filtro de pó fino pode ser danificado e perder o seu efeito.

Não limpe o filtro de pó fino por dentro ou com água. Não utilize objetos afiados ou pontiagudos para a limpeza. Não escove o filtro de pó fino.

- Segure o filtro de pó fino sobre um caixote do lixo.
- Com cuidado bata com o filtro de pó fino com o rebordo inferior revestido a borracha.
- Rode ligeiramente o filtro de pó fino, de forma que a sujidade se possa soltar de todos os espaços intermédios.

 Danos causados por limpeza incorreta.

O pré-filtro pode ser danificado e perder o seu efeito.

Não limpe o pré-filtro com água. Não utilize objetos afiados ou pontiagudos para a limpeza.

- Limpe o pré-filtro com a escova para móveis fornecida ou com um pano de limpeza seco.
- Introduza o filtro de pó fino no pré-filtro e pressione a tampa redonda do filtro de pó fino até ao batente.

Substitua o filtro de pó fino (HX-FSF-2) ao fim de aprox. 3 anos para continuar a obter os melhores resultados de limpeza.

- Coloque o pré-filtro no compartimento do pó (Fig. 35).
- Encaixe as duas pontas de seta uma na outra e bloqueie o pré-filtro na posição inicial (Fig. 36).
- Feche a tampa do compartimento do pó e volte a colocar o compartimento do pó no bocal da PowerUnit (Fig. 32).

### **Limpar a escova elétrica/escova elétrica manual (dependendo do modelo) (Fig. 37)**

- Remova a escova elétrica/escova elétrica manual do aspirador.
- Coloque a escova elétrica/escova elétrica manual com a parte inferior virada para cima sobre uma superfície plana e limpa.
- Corte os fios e os cabelos com uma tesoura. Para inserção da tesoura está incorporada no rolo da escova uma ranhura de guia.

Os fios e cabelos cortados serão aspirados durante o processo de aspiração seguinte.

Pode remover as rodinhas da escova elétrica e limpá-las se estiverem muito sujas ou bloqueadas. Use uma chave de fendas para a remoção.

### **Retirar rolo da escova elétrica/inserir rolo macio Hardfloor Care Tool (dependendo do modelo) (Fig. 38)**

Pode retirar o rolo da escova elétrica para remover sujidades persistentes, para limpar o interior da escova elétrica ou para aplicar o rolo macio Hardfloor Care Tool.

- Desbloqueie a tampa para que o símbolo  fique visível ①.

- Gire a tampa para cima até ao batente ②.
- Retire o rolo da escova ③.
- Retire a pega do rolo da escova se notar aqui sujidades intensas ④.
- Limpe o rolo da escova e a pega do rolo da escova e retire toda a sujidade que se tenha depositado no interior da escova elétrica.
- Volte a montar a escova elétrica pela ordem inversa.

### **Retirar o rolo da escova elétrica manual (dependendo do modelo) (Fig. 39)**

Pode retirar o rolo da escova elétrica manual para remover sujidades persistentes e para limpar o seu interior.

- Desbloqueie o rolo da escova na parte inferior com uma moeda e gire a tampa lateral para a frente.
- Retire a tampa com o rolo da escova.
- Limpe o rolo da escova e remova todas as partículas de sujidade aderentes do interior da escova elétrica manual.
- Volte a montar a escova elétrica manual pela ordem inversa.

### **Substituir a bateria**

Tenha uma bateria de iões de lítio APO3/APO4 (HX-LA) original da Miele preparada.

Tenha em atenção as indicações para manuseamento e eliminação da bateria nos capítulos «Indicações de segurança e avisos», «Sustentabilidade e proteção do ambiente» e «Colocação em funcionamento» (secção «Indicações gerais relativas à bateria»).

### **Limpar reservatório do acessório para limpeza AquaTwister (dependendo do modelo)**

Esvazie o depósito após cada limpeza do chão. Limpe o reservatório, se necessário.

- Limpe o reservatório com água e detergente para lavar a louça à mão suave.
- Seque o reservatório cuidadosamente.

### **Limpar discos de limpeza do acessório para limpeza AquaTwister (dependendo do modelo)**

- Limpe os discos conforme a etiqueta de conservação.

## Resolver problemas

A maior parte das anomalias e erros podem ser solucionados por si. Em muitos casos, pode economizar tempo e custos, pois não necessita de contactar a assistência técnica.

Em [www.miele.pt/support/customer-assistance](http://www.miele.pt/support/customer-assistance) pode obter informações adicionais sobre a resolução autónoma de erros. Em alternativa, digitalize o código QR.



**⚠ Perigo de ferimentos devido ao rolo da escova em rotação.**

Pode ferir-se no rolo da escova em rotação.

Desligue o aspirador antes de cada resolução de problemas. Para o fazer, prima a tecla para ligar/desligar na pega .

Problema	Causa e solução
<b>Intermitência rápida do símbolo da bateria</b>	A bateria não está carregada o suficiente. <ul style="list-style-type: none"> <li>■ Carregue a bateria exatamente como descrito nestas instruções de utilização.</li> </ul>
<b>Dois símbolos aparecem alternadamente na indicação</b>	Erro «Bloqueio do canal de aspiração» <ul style="list-style-type: none"> <li>■ Selecione um nível de potência mais baixo.</li> <li>■ Verifique e limpe todas as vias de aspiração.</li> </ul>
<b>F 1</b>	Erro «Pega não detetada» <ul style="list-style-type: none"> <li>■ Retire a pega e volte a encaixá-la de forma precisa até encaixar de forma perceptível.</li> <li>■ Retire a bateria, aguarde 10 segundos e volte a colocar a bateria.</li> </ul>
<b>F 2</b>	Erro «Sobreaquecimento do motor» <ul style="list-style-type: none"> <li>■ Esvazie e limpe o compartimento do pó, pré-filtro e filtro de pó fino.</li> <li>■ Retire a bateria, aguarde 10 segundos e volte a colocar a bateria.</li> <li>■ Aguarde aprox. 30 minutos antes de voltar a ligar o aspirador.</li> </ul>
<b>F 4</b>	Erro «Sobreaquecimento da bateria» ou «Bateria não detetada» <ul style="list-style-type: none"> <li>■ Aguarde aprox. 30 minutos antes de voltar a ligar o aspirador.</li> <li>■ Coloque uma bateria AP03/AP04 (HX-LA 10) original da Miele.</li> </ul>

<b>Problema</b>	<b>Causa e solução</b>
<b>F 5</b>	<p>Erro interno do sistema</p> <ul style="list-style-type: none"> <li>■ Retire a bateria, aguarde 10 segundos, volte a colocar a bateria e carregue-a.</li> </ul>
	<p>Erro «Bloqueio da escova elétrica»</p> <ul style="list-style-type: none"> <li>■ Selecione um nível de potência mais baixo.</li> <li>■ Limpe a escova elétrica.</li> <li>■ Em caso de sujidade mais difícil, retire o rolo da escova da escova elétrica. Limpe o rolo da escova e o espaço da escova elétrica.</li> </ul>
	<p>Erro «Bloqueio do acessório para limpeza AquaTwister» (dependendo do modelo)</p> <ul style="list-style-type: none"> <li>■ Efetue a limpeza exercendo menos pressão.</li> <li>■ Limpe os discos.</li> </ul>

<b>Problema</b>	<b>Causa e solução</b>
<b>O aspirador não arranca ao ligar.</b>	<p>Não está colocada qualquer bateria ou a bateria não está colocada corretamente.</p> <ul style="list-style-type: none"> <li>■ Insira a bateria ou verifique se a bateria está encaixada.</li> </ul>
	<p>A bateria está em modo de segurança.</p> <ul style="list-style-type: none"> <li>■ Inicie um processo de carregamento.</li> </ul>
	<p>A bateria não está carregada o suficiente.</p> <ul style="list-style-type: none"> <li>■ Carregue a bateria exatamente como descrito nestas instruções de utilização.</li> </ul>
	<p>Não se encontra colocada qualquer bateria original da Miele.</p> <ul style="list-style-type: none"> <li>■ Coloque uma bateria AP03/AP04 (HX-LA) original da Miele.</li> </ul>
	<p>O primeiro processo de carregamento da bateria foi realizado fora da PowerUnit.</p> <ul style="list-style-type: none"> <li>■ Execute o primeiro processo de carregamento obrigatoriamente na PowerUnit para ativar a bateria.</li> </ul>
	<p>A ficha de carregamento ainda está introduzida.</p> <ul style="list-style-type: none"> <li>■ Puxe a ficha de carregamento da tomada de carga na parte inferior da bateria.</li> </ul>

<b>Problema</b>	<b>Causa e solução</b>
<b>O rolo da escova não roda.</b>	A escova elétrica/o rolo da escova tem sujidade. <ul style="list-style-type: none"> <li>■ Remova os fios e cabelos com uma tesoura e retire o rolo da escova para remover a sujidade mais persistente.</li> </ul>
<b>A eficiência de limpeza diminui.</b>	O filtro de pó fino/pré-filtro está sujo. <ul style="list-style-type: none"> <li>■ Utilize a função de autolimpeza ComfortClean.</li> <li>■ Limpe completamente ambos os filtros.</li> </ul>
	O filtro de pó fino está desgastado. <ul style="list-style-type: none"> <li>■ Coloque um novo filtro de pó fino HX-FSF-2.</li> </ul>
<b>A escova elétrica desliga automaticamente.</b>	A escova elétrica está sobrecarregada, p. ex., sobre um tapete de pelo comprido. <ul style="list-style-type: none"> <li>■ Desligue o aspirador e volte a ligar com potência de sucção reduzida.</li> </ul>
	Foi selecionada a função de desativação com a configuração <b>PowerUnit em baixo</b> . <ul style="list-style-type: none"> <li>■ Desbloqueie o bocal de ligação da escova elétrica.</li> </ul>
<b>O aspirador desliga-se automaticamente.</b>	O aspirador está sobrecarregado. <ul style="list-style-type: none"> <li>■ Volte a ligar o aspirador.</li> </ul>
<b>O ruído de funcionamento altera-se ao aspirar.</b>	O consumo de energia da escova elétrica é ajustado ideal e automaticamente em função da superfície e do rolo da escova usado. <ul style="list-style-type: none"> <li>■ O ruído faz parte do funcionamento normal do aspirador.</li> </ul>
	O modo Boost foi selecionado. <ul style="list-style-type: none"> <li>■ O ruído faz parte do funcionamento normal do aumento da potência.</li> </ul>
<b>O aspirador vira.</b>	A configuração <b>PowerUnit em cima</b> foi selecionada. <ul style="list-style-type: none"> <li>■ Selecione a configuração <b>PowerUnit em baixo</b>.</li> </ul>
<b>O acessório para limpeza AquaTwister (dependendo do modelo) roda de forma irregular.</b>	Os discos foram mal colocados. <ul style="list-style-type: none"> <li>■ Pressione os discos para os fixar com firmeza e precisão.</li> </ul>

## Serviço de assistência técnica

### Contacto no caso de avarias

Contacte o seu distribuidor Miele ou serviço de assistência técnica Miele quando não conseguir solucionar a avaria.

Os dados de contacto do serviço de assistência técnica da Miele encontram-se no final do presente documento.

**Garantia**

O presente produto está sujeito à garantia legalmente prevista pelo Decreto-lei n.º 84/2021, de 18 de outubro, que regula os direitos do consumidor na compra e venda de bens, conteúdos e serviços digitais, ou por qualquer outra disposição legal que modifique ou substitua aquele diploma.

<b>Säkerhetsanvisningar och varningar</b> .....	<b>146</b>	Sätta fast vägghållaren .....	163
Säkerhetsanvisningar och varningar för batteri AP03/AP04 och laddare LG02/LG04 .....	151	Fästa mopppdukarna på AquaTwisters-mopptillbehöret (beroende på modell) .....	163
<b>Beskrivning av dammsugaren</b> .....	<b>156</b>	Fyll tanken till AquaTwister-mopptillbehöret (beroende på modell) ....	163
Beskrivning av dammsugaren.....	156	<b>Användning</b> .....	<b>163</b>
<b>Hållbarhet och miljöskydd</b> .....	<b>158</b>	Starta dammsugningen .....	163
<b>Beskrivning av dammsugaren</b> .....	<b>159</b>	Bra att veta.....	164
Bildhänvisningar .....	159	Tips för rengöring.....	164
Tre monteringsalternativ för dammsugaren .....	159	Avställningsfunktion för kortare pauser under dammsugningen.....	164
Funktion för visningen i displayen ..	159	Starta moppningsprocessen med AquaTwister mopptillbehör (beroende på modell).....	164
Medföljande tillbehör .....	159	<b>Rengöring och skötsel</b> .....	<b>164</b>
Tillbehörshållare för sugröret .....	159	Skötsel av dammsugare och tillbehör .....	164
Elektroborste MultiFloor XXL .....	159	Filtersystem .....	165
Mjukvals Hardfloor Care HX-HC 10 (beroende på modell) .....	160	Aktivera självrengöringsfunktionen ComfortClean .....	165
AquaTwister-mopptillbehör HX-AT 10 (beroende på modell).....	160	Tömma dammbehållaren .....	165
Handelektroborste Electro Compact HX-EC 10 (beroende på modell) .....	160	Rengöra dammbehållaren (vid behov) .....	165
Extrabatteri HX-LA 10 (beroende på modell).....	160	Rengöra findammfilter och förfilter .....	166
3D4U .....	160	Rengöra elektroborsten/handelektroborsten (beroende på modell) ....	166
Extra tillbehör.....	161	Ta bort borstvalsen ur elektroborsten/sätts i Hardfloor Care-mjukvalsen (beroende på modell) ...	167
<b>Idrifttagning</b> .....	<b>161</b>	Ta ut borstvalsen från handelektroborsten (beroende på modell) .....	167
Sätta ihop dammsugaren .....	161	Byta batteri .....	167
Separera komponenter .....	161	Rengöra tanken på AquaTwister-mopptillbehöret (beroende på modell).....	167
Allmänna anvisningar för batteriet ..	161	Rengöra mopppdukarna på AquaTwister-mopptillbehöret (beroende på modell).....	167
Sätta in batteriet .....	162	<b>Åtgärda problem</b> .....	<b>168</b>
Förvara och ladda batteriet upprätt ..	162	<b>Miele service</b> .....	<b>170</b>
Förvara och ladda batteriet i vägghållaren .....	162	Få hjälp vid eventuella störningar ....	170
Välja plats .....	162		
Väggmontering.....	162		
Fästa monteringsplattan i väggen ..	162		
Fästa laddningskabeln i vägghållaren .....	162		
Sätta fast tillbehörsbehållaren (vid behov) .....	163		

Mieles garanti ..... 170

## sv - Säkerhetsanvisningar och varningar

Denna dammsugare uppfyller gällande säkerhetskrav. En felaktig användning kan medföra person- och sakskador. Läs bruksanvisningen innan du använder dammsugaren första gången. Den innehåller viktig information om säkerhet, användning, rengöring och underhåll. På så vis undviker du personsador samt skador på dammsugaren. I enlighet med normen IEC 60335-1 påpekar Miele att det är viktigt att läsa och följa avsnittet "Idrifttagning" samt säkerhetsanvisningarna och varningarna. Miele tar inget ansvar för skador som har uppstått på grund av att dessa anvisningar inte har följts. Spara bruksanvisningen och överlämna den vid eventuellt ägarbyte.

Stäng alltid av dammsugaren efter dammsugning, innan du byter tillbehör och före rengöring, underhåll och innan du utför felåtgärder. För att göra detta använder du På/Av-knappen på handtaget.

### Användningsområde

- ▶ Denna dammsugare är lämplig för daglig dammsugning av mattor, heltäckningsmattor och hårda golv som inte är känsliga. I kombination med mopptillbehöret AquaTwister (beroende på modell) är dammsugaren lämplig för daglig våtmoppning av hårda golv, utan sugfunktion. Beakta rengörings- och skötselansvisningarna av de ytor som ska dammsugas.
- ▶ Dammsugaren är inte avsedd att användas utomhus.
- ▶ Denna dammsugare är avsedd att användas i hushåll och hushållsliknande miljöer. Dammsugaren är inte avsedd för användning på byggarbetsplatser.
- ▶ Den här dammsugaren får inte användas på en höjd som är högre än 4000 m över havet.

► Dammsug endast torrt damm/torr smuts med dammsugaren. Det är inte tillåtet att dammsuga på människor och djur. Alla andra användningsområden samt ombyggnader och otillåtna ändringar av dammsugarens konstruktion är inte tillåtna.

► Personer (inklusive barn), som på grund av sina fysiska, sensoriska eller psykiska förmågor eller på grund av oerfarenhet eller okunskap inte kan använda dammsugaren på ett säkert sätt, får endast använda den under uppsikt eller anvisning av en ansvarig person.

### **Om det finns barn i hemmet**

► Risk för kvävning! Barn kan under lek linda in sig i förpackningsmaterial (till exempel plastfolie) eller dra det över huvudet och kvävas. Håll därför barn borta från förpackningsmaterial.

► Barn under 8 år bör hållas borta från dammsugaren. De får endast använda den under uppsikt.

► Barn från 8 år och uppåt får endast använda dammsugaren utan uppsikt under förutsättning att de känner till hur man använder den på ett säkert sätt. Barn måste kunna se och förstå riskerna med en felaktig användning.

► Barn får inte rengöra eller göra underhåll på dammsugaren utan uppsikt.

► Håll uppsikt över barn som befinner sig i närheten av dammsugaren. Låt inga barn leka med den.

► Låt inte barn komma i kontakt med rengöringsmedel. Rengöringsmedel orsakar svåra frätskador på huden och svåra ögonskador. Rengöringsmedel kan orsaka frätskador i mun och svalg eller leda till kvävning. Håll därför barn borta från AquaTwister-mopptillbehöret (beroende på modell). Ta genast barnet till en läkare om det har fått rengöringsmedel i munnen.

► Risk för brännskador/skållning av hett vatten vid användning av AquaTwister-mopptillbehöret (beroende på modell). Barns hud reagerar känsligt på höga temperaturer. Hindra barn från att komma i kontakt med heta delar av dammsugaren eller hett vatten.

### Teknisk säkerhet

► Kontrollera dammsugaren och alla tillbehörsdelar med avseende på synliga yttre skador innan du använder den. Använd aldrig dammsugaren om den eller dess komponenter är skadade.

► Eluttaget måste ha en säkring av typen 16 A eller 10 A.

► Jämför anslutningsuppgifterna (nätspänning och frekvens) på laddarens typskylt med dem som gäller för elnätet. Dessa data måste överensstämja. Utan ändring är laddaren avsedd för 50 Hz eller 60 Hz.

► Dammsugaren drivs med 25,2 V.

Dammsugaren är en produkt i skyddsklass II  och konstruerad i skyddsklass III .

Dammsugaren är en maskin för vilken skydd mot elektriska stötar är given genom anslutning till säkerhetsklenspänning, och i vilken spänning högre än säkerhetsklenspänning inte genereras. Dammsugaren laddas med en laddare i skyddsklass II .

► Miele's elektroborste MultiFloor XXL, Miele's handelektroborste Electro Compact (beroende på modell) och mopptillbehöret AquaTwister (beroende på modell) är motordrivna tillbehör som endast är avsedda för denna dammsugare från Miele.

Av säkerhetsskäl är det inte tillåtet att använda dammsugaren med en annan Miele-elektroborste/handhållen elektroborste.

Det är av säkerhetsskäl inte tillåtet att använda dammsugaren med en annan elektroborste/handelektroborste eller mopptillbehör från andra tillverkare.

► Säkerställ att inga grovpartiklar har kilats fast på undersidan av elektroborsten MultiFloor XXL och undersidan av handelektroborsten Electro Compact (beroende på modell) innan du börjar dammsuga.

► Förvara dammsugaren och alla tillbehör vid en omgivande temperatur på 0 °C till 45 °C.

► Under den lagstadgade reklamationsfristen får reparationer endast utföras av Miele service eller av Miele auktoriserad serviceverkstad, annars kan garantibestämmelserna inte åberopas om det skulle uppstå fel på dammsugaren vid senare tillfälle.

► Reparation av dammsugaren ska endast utföras av Miele service eller av Miele auktoriserad serviceverkstad. Ej fackmässigt utförda reparationer kan medföra avsevärda risker för användaren.

### **Användning**

► Använd inte dammsugaren utan dammbehållare, förfilter och findammfilter.

► Låt inte dammsugaren komma i kontakt med öppen eld eller andra värmekällor. Värm inte upp dammsugaren. Låt den heller inte ligga direkt i solen.

## sv - Säkerhetsanvisningar och varningar

---

- ▶ Sug inte upp vätska med dammsugaren. Mattor och heltäckningsmattor som rengjorts fuktigt eller har schamponerats måste torka helt innan de dammsugs. Stäng omedelbart av dammsugaren om du upptäcker fukt i dammbehållaren. Gå tillväga enligt beskrivningen i avsnittet "Rengöring och skötsel". innan du använder dammsugaren igen.
- ▶ Rör inte MultiFloor XXL-elektroborstens och Electro Compact-handelektroborstens (beroende på modell) roterande borstvals.
- ▶ Dammsug inte med MultiFloor XXL-elektroborsten och Electro Compact-handelektroborsten (beroende på modell) i närheten av huvudet.
- ▶ Kom inte i närheten av huvudet med dammsugarröret.
- ▶ Dammsug aldrig glödande föremål som till exempel cigaretter eller aska och kol som ser ut att ha slocknat.
- ▶ Dammsug inte tonerpulver. Tonerpulver som används i exempelvis skrivare eller kopiatorer kan leda ström.
- ▶ Dammsug aldrig lättantändligt eller explosivt material eller gaser. Dammsug inte heller på platser där sådana ämnen finns.
- ▶ Följ följande anvisningar när du använder AquaTwister-mopptillbehöret (beroende på modell):
  - Använd kranvatten med en maximal temperatur på 60 °C. Följ alltid instruktionerna från tillverkaren av golvet eller underlaget som ska rengöras.
  - Använd inte kolsyrat vatten.
  - Fyll inte på mer än 260 ml vatten + 20 ml golvrengöringsmedel i tanken.
- ▶ Använd inte AquaTwister-mopptillbehöret (beroende på modell) utan moppdular.

- ▶ När du använder AquaTwister-mopptillbehöret (beroende på modell) ska du endast använda golvrengöringsmedel som finns i handeln för ditt golvunderlag. Använd inget handdiskmedel.
- ▶ Använd inte professionellt eller industriellt rengöringsmedel när du använder AquaTwister-mopptillbehöret (beroende på modell). De kan orsaka materiella skador.
- ▶ Rengöringsmedel kan orsaka frätskador i huvud, ögon, näsa, mun och svalg. Undvik kontakt med golvrengöringsmedlet. Svälj inte golvrengöringsmedlet. Uppsök omedelbart läkare om du har svält golvrengöringsmedel.
- ▶ Golvunderlaget kan vara fuktigt när du använder AquaTwister-mopptillbehöret (beroende på modell). Det finns risk för att halka.

### **Säkerhetsanvisningar och varningar för batteri AP03/AP04 och laddare LG02/LG04**

#### **Om det finns barn i hemmet**

- ▶ Personer (inklusive barn), som på grund av sina fysiska, sensoriska eller mentala förmågor eller på grund av oerfarenhet eller okunskap inte kan använda laddaren LG02/LG04 på ett säkert sätt, får endast använda dammsugaren under uppsikt eller anvisning av en ansvarig person.
- ▶ Se till att barn inte får tag i batteriet AP03/AP04.
- ▶ Barn ska hållas borta från laddaren LG02/LG04. De får endast använda den under uppsikt.

#### **Teknisk säkerhet**

- ▶ Batteri AP03/AP04 och laddare LG02/LG04 ska användas för denna dammsugare HS27. Det är av säkerhets-skäl inte tillåtet att använda dammsugaren med ett annat batteri eller en annan laddare.

## sv - Säkerhetsanvisningar och varningar

---

► Det är möjligt att tidvis eller permanent använda en fristående eller icke nätsynkron energiförsörjningsenhet (till exempel fristående elnätverk, backupsystem). Driften förutsätter att energiförsörjningsenheten följer föreskrifterna enligt EN 50160 eller liknande.

De skyddsåtgärder som ska tas på uppställningsplatsen och i denna Miele-produkt vad gäller funktion och arbetsätt måste även säkerställas i fristående respektive icke nätsynkron drift. Vid behov ska åtgärderna ersättas med likvärdiga åtgärder i installationen. Exempelvis enligt det som står i aktuell publicering från VDE-AR-E 2510-2.

► Vid användning av en stickproppsadapter måste denna vara godkänd för permanent drift.

► Ladda och använd batteriet AP03/AP04 vid en omgivande temperatur på 0 °C till 45 °C.

Om du använder batteriet AP03/AP04 vid kallare eller varmare temperaturer begränsas batteriets funktion.

► Batterier kan läcka. Se till att den frätande batterisyran inte kommer i kontakt med ögon och hud. Om batterisyran ändå kommer i kontakt med hud eller ögon, skölj med vatten och kontakta sjukvården.

► För att ladda batteriet AP03/AP04 ska du endast använda den medföljande laddaren LG02/**xx** eller LG04/**xx**.

☐

**xx** står för 01, 02, 03, 04, 06 eller 07 och därmed för varianten av din laddare LG02/LG04:

## sv - Säkerhetsanvisningar och varningar

xx	
01	AT, BE, BG, CH, CL, CZ, DE, DK, EE, ES, FI, FR, GR, HR, HU, IT, KZ, LT, LU, LV, NL, NO, PL, PT, RO, RS, RU, SE, SI, SK, TR, UA, ZA
02	AE, HK, MY, SG
03	BR, CA, JP, MX, US
04	AU, NZ
06	KR
07	IE, UK

► Använd aldrig batteriet AP03/AP04 om du märker att det luktar konstigt, att det kommer ut vätska, att det blir väldigt varmt eller att det missfärgas eller ändrar form. Batteriet AP03/AP04 ska omedelbart avfallshanteras (se säkerhetsanvisningen "Avfallshandtering av batteriet AP03/AP04" i slutet av avsnittet "Användning" och avsnittet "Hållbarhet och miljöskydd", "Återlämna gamla batterier").

► Litiumjonbatteriet AP03/AP04 klassas som farligt gods. Batteriet AP03/AP04 kan transporteras utan speciella behållare. Kontakta Miele service innan du skickar iväg batteriet AP03/AP04. Skicka bara ett AP03/AP04-batteri som är helt urladdat och oskadat. Isolera metallkontaktarna med tejp innan du slänger dem för att undvika kortslutning. Förpacka batteriet AP03/AP04 så att det inte förflyttas i förpackningen.

### Användning

► Se till att inte tappa eller i övrigt hantera batteriet AP03/AP04 ovarsamt. Ett skadat batteri AP03/AP04 får av säkerhetsskäl inte användas.

► Låt inte batteriet AP03/AP04 komma i kontakt med öppen eld eller andra värmekällor. Värm inte upp batteriet AP03/AP04. Låt det heller inte ligga direkt i solen.

► Se till att inte kortsluta batteriet AP03/AP04 genom att avsiktligt eller oavsiktligt förstöra kontaktarna.

## sv - Säkerhetsanvisningar och varningar

---

- ▶ Ta inte isär batteriet AP03/AP04.
- ▶ Låt inte batteriet AP03/AP04 komma i kontakt med vätska.
- ▶ Håll laddaren LG02/LG04 borta från vätskor och smuts.
- ▶ Använd laddaren LG02/LG04 endast i torra och slutna rum.
- ▶ Koppla bort laddaren LG02/LG04 från elnätet om dessa delar inte ska användas under en längre tid.
- ▶ Avfallshantering av batteriet AP03/AP04: Ta ut batteriet AP03/AP04 ur dammsugaren. Isolera metallkontaktarna med tejp innan du slänger dem för att undvika kortslutning. Lämna batteriet AP03/AP04 i batteriåtervinningen. Kasta inte AP03/AP04 i hushållssoporna.

### Tillbehör och reservdelar

- ▶ Använd endast tillbehör med Miele's logotyp på förpackningen. Endast med dessa kan tillverkaren garantera säkerheten.
- ▶ Endast om originalreservdelar används garanterar Miele att alla säkerhetskrav uppfylls. Defekta delar får endast bytas ut mot originaldelar.
- ▶ Miele garanterar tillgängligheten av reservdelar till din fläkt i upp till 15 år (minst 10 år) efter att dammsugaren har utgått ur sortimentet.

### Rengöring

- ▶ MultiFloor XXL-elektroborsten, Electro Compact-handelektroborsten (beroende på modell), mopptillbehöret AquaTwister (beroende på modell), PowerUnit-enheten, dammsugarröret och handtaget innehåller elektriska ledningar. Kontaktarna får inte komma i kontakt med vatten.

► Rengör dammsugaren och tillhörande delar endast med en torr eller lätt fuktig trasa.

Undantag:

- Dammbehållare: Töm dammbehållaren och ta loss förfiltret. Rengör dammbehållaren med vatten och mildt handdiskmedel. Torka sedan av dammbehållaren noggrant. Sätt tillbaka förfiltret.
- AquaTwister-mopptillbehör (beroende på modell): Töm tanken efter varje golvrengöring. Rengör tanken med vatten och ett mildt handdiskmedel. Torka sedan av den noggrant.
- Moppdukar (beroende på modell): Rengör moppdukarna enligt anvisningarna på skötseletiketten.

► AquaTwister-mopptillbehöret (beroende på modell) kan inte diskas i maskin.



### **Transport**

► Förpackningen skyddar dammsugaren mot transportskador. Vi rekommenderar att förpackningen sparas, så att den kan användas om dammsugaren ska transporteras.

# sv - Beskrivning av dammsugaren

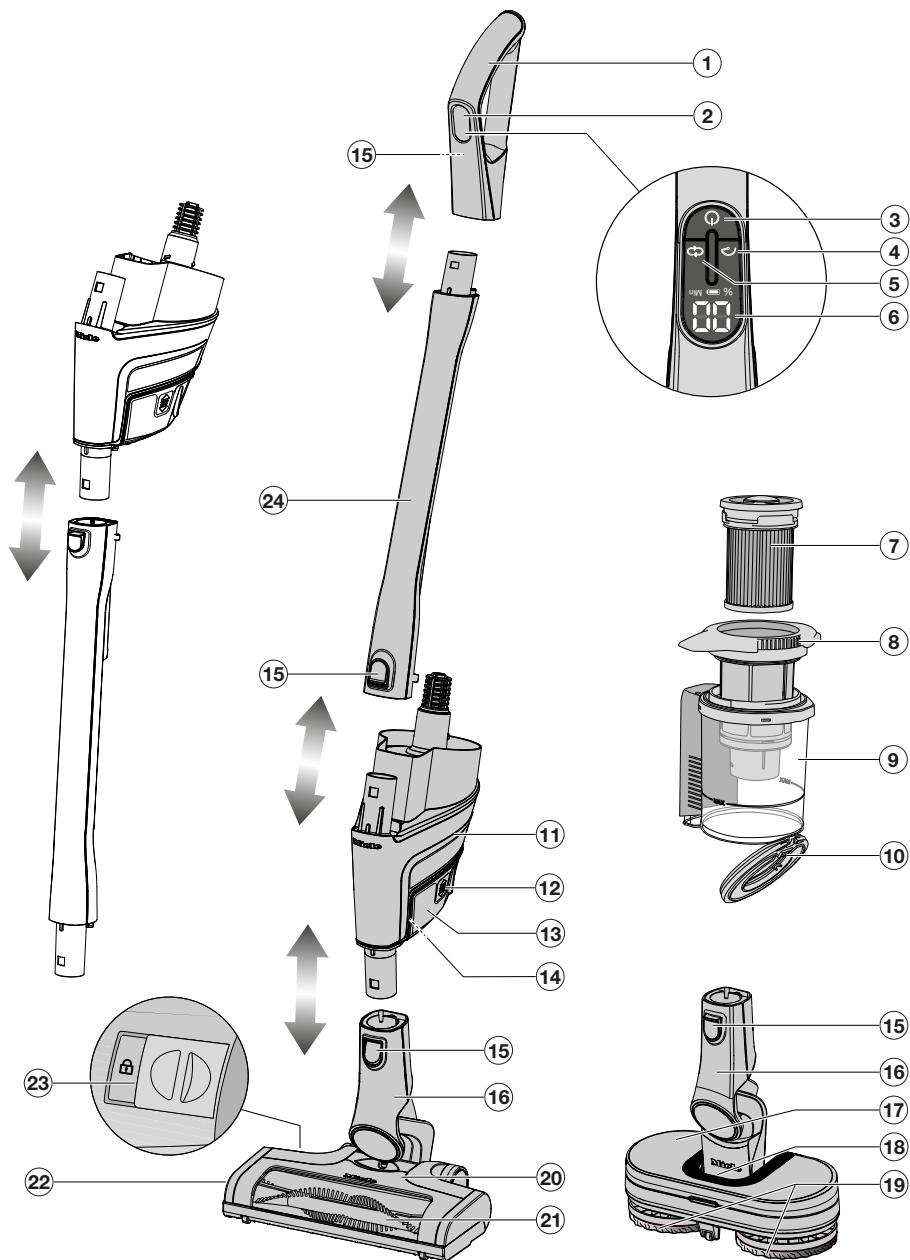
## Beskrivning av dammsugaren



- ① Handtag
- ② Display
- ③ Knapp På/Av 
- ④ Knapp för Boost-läge 
- ⑤ Knapp för inställning av effekt- och fuktighetsnivå (beroende på modell) 
- ⑥ Display (batteriets laddningsstatus, effektläge, resttid, felmeddelanden)
- ⑦ Findammfilter HX-FSF-2
- ⑧ Förfilter
- ⑨ Dammbehållare med **MAX**-markering
- ⑩ Dammbehållarens lucka
- ⑪ PowerUnit med anslutningsstycke nertill för elborsten, AquaTwister-mopptillbehöret (beroende på modell) och sugröret samt med anslutningsstycke upptill för sugröret och handtaget
- ⑫ Låsknappar för batteri (på båda sidor av batteriet)
- ⑬ Litiumjonbatteri APO3/APO4 (HX-LA 10)
- ⑭ Laddningsuttag (på undersidan av batteriet)
- ⑮ Låsknappar (på handtaget på baksidan)
- ⑯ Anslutningsstos
- ⑰ AquaTwister-mopptillbehör HX-AT 10, utan sugfunktion (beroende på modell)
- ⑱ Öppning för borttagning av tanken (beroende på modell)
- ⑲ AquaPads Universal HX-APU moppdukar (beroende på modell)
- ⑳ Elektroborste MultiFloor XXL (beroende på modell med belysning BrilliantLight)
- ㉑ Uttagbar borstvals
- ㉒ Lucka på elektroborsten
- ㉓ Upplåsning för att öppna elektroborsten
- ㉔ Dammsugarrör

## Transportförpackning

Förpackningen skyddar maskinen mot transportskador. Förpackningsmaterialen är valda med hänsyn till miljön och är därför återvinningsbara.

Förpackning/emballage som återförs till materialkretsloppet innebär minskad råvaruförbrukning. Lämna till materialspecifika återvinningscentraler om möjligt.

## Hantering av uttjänt maskin

Ta ut findammfiltret och kasta det i hushållssoporna innan du gör dig av med produkten.

Uttjänade elektriska och elektroniska produkter innehåller i många fall material som kan återanvändas. Men de innehåller även skadliga ämnen som är nödvändiga beståndsdelar för produkternas funktion och säkerhet. Om sådana ämnen hamnar i hushållsavfallet eller hanteras på fel sätt kan det medföra skador på människors hälsa och på miljön. Kasta därför på inga villkor den uttjänade produkten i hushållsavfallet.



Lämna in uttjänade elektriska och elektroniska produkter till en återvinningsstation. Du är själv ansvarig för att radera eventuella personliga uppgifter som kan stå på maskinen. Du har en lagstadgad skyldighet att plocka ur gamla batterier och lampor som inte sitter fast i produkten. Ta dem till ett lämpligt uppsamlingsställe, där de kan lämnas in. Se till att den uttjänade produkten förvaras barnsäkert tills den lämnas in för omhändertagande.

## Återlämna gamla batterier

I elektriska och elektroniska produkter finns batterier som inte får slängas i hushållssoporna. Du har en lagstadgad skyldighet att plocka ur de gamla batterier som inte sitter fast i luftrenaren och ta dem till ett lämpligt uppsamlingsställe, där de kan lämnas in. Isolera metallkontaktarna med tejp innan du slänger dem för att undvika kortslutning. Batterier kan innehålla ämnen som är skadliga för miljön och människors hälsa.

Det finns ytterligare anvisningar på batterierna (litiumbatterier är till exempel märkta med "Li-ion"). En överkryssad soptunna betyder att man inte får slänga batterier i soporna. Vi är även skyldiga att informera om följande: Om den överkryssade soptunnan är märkt med en eller flera kemiska beteckningar så innehåller batteriet bly (Pb), kadmium (Cd) och/eller kvicksilver (Hg).



Gamla batterier innehåller viktiga råvaror och kan återanvändas. Att samla in gamla batterier separat underlättar hanteringen och återvinningen.

## Beskrivning av dammsugaren

### Bildhänvisningar

Bilderna som vi hänvisar till i de olika avsnitten finns på de utvikbara sidorna i slutet av bruksanvisningen.

### Tre monteringsalternativ för dammsugaren

Fördelar med **PowerUnit nere**, se avsnittet Beskrivning av dammsugaren:

- ergonomi (avlastning av handtaget)
- säker parkeringsfunktion möjlig
- bekväm dammsugning av större ytor

Fördelar med **PowerUnit uppe**, se avsnittet Beskrivning av dammsugaren:

- bekväm dammsugning under platta möbler
- snabb borttagning av PowerUnit möjlig

Fördelar med **PowerUnit Solo** (bild 01):

- snabb och målinriktad dammsugning av smulor eller ludd
- bekväm användning av de tredelade tillbehören

### Funktion för visningen i displayen (bild 02)

Under laddningsprocessen blinkar batterisymbolen och batteriets laddningsstatus visas i procent i 10 sekunder.

Om du sedan vill visa batteriets laddningsstatus igen i 10 sekunder trycker du på På/Av-knappen på handtaget . När batteriet är fulladdat tänds batterisymbolen i cirka 10 minuter. Displayen stängs sedan av för att spara energi.

Under sugprocessen visas det valda effektläget **LO**, **EC** eller **HI** i 5 sekunder. Efter ett kort avbrott visas resttiden för det valda effektläget i minuter.

Om en resttid på 2 minuter har uppnåtts blinkar också batterisymbolen.

Om batteriet inte har använts på länge och har laddats ur, så sätts det i ett säkerhetsläge. Vid laddning av batteriet i PowerUnit-enheten reagerar visningen i displayen först efter cirka 30–60 minuter.

### Medföljande tillbehör (bild 03)

#### ① Möbelmunstycke XL

Tillbehör som används för att dammsuga stoppade möbler, madrasser och kuddar.

#### ② Fogmunstycke

Tillbehör som används för att dammsuga fogar, skarvar och hörn.

#### ③ Sugpensel

Tillbehör som används för att dammsuga lister, utsirade eller snidade föremål.

Du kan vrida borsthuvudet och ställa in det som du vill ha det.

#### ④ Tillbehörshållare för vägghållaren

För förvaring av det tredelade tillbehöret.

Du kan sätta tillbehörshållaren på vägghållaren (se avsnittet "Idrifttagning – Sätta fast tillbehörshållaren").

### Tillbehörshållare för sugröret (bild 04)

På denna tillbehörshållare kan du dra med dig två tillbehör när du dammsuger.

### Elektroborste MultiFloor XXL

(se avsnittet Beskrivning av dammsugaren)

 Skador på grund av fastklämda föremål.

Underlaget som ska dammsugas kan repas.

Säkerställ att inga föremål, som till exempel glassplitter eller stenar, har klämts fast på undersidan av elektroborsten innan du börjar dammsuga.

Dammsugaren med elektroborsten är lämplig för daglig dammsugning av mattor, heltäckningsmattor och hårda golv.

### **Mjukvals Hardfloor Care HX-HC 10 (beroende på modell) (bild 05)**

Elektroborsten med mjukvalsen Hardfloor Care är lämplig för dammsugning av känsliga hårda golv.

Vid användning av mjukvalsen Hardfloor Care ställs elektroborsten in på en optimal effekt, vilket kan innebära att driftljudet förändras.

### **AquaTwister-mopptillbehör HX-AT 10 (beroende på modell)**

(se avsnittet Beskrivning av dammsugaren)

Mopptillbehöret AquaTwister är en ren moppprodukt. Den är inte ämnad att ta upp grövre smuts.

Med AquaTwister-mopptillbehöret är dammsugaren lämplig för daglig våtmopning av hårda golv.

Det ingår två AquaPads Universal HX-APU-moppdukar, en flaska FloorClean-golvrengöringsmedel och ett uppsamlingskärl för förvaring av mopptillbehöret.

### **Handelektroborste Electro Compact HX-EC 10 (beroende på modell) (bild 06)**

 Skador på grund av fastklämda föremål.

Underlaget som ska dammsugas kan repas.

Säkerställ att inga föremål, som till exempel glassplitter eller stenar, har klämts fast på undersidan av handelektroborsten innan du börjar dammsuga.

Med handelektroborsten passar dammsugaren extra bra till en intensiv dammsugning av bilsäten och trappsteg belagda med mattor.

Det bästa rengöringsresultatet på stoppade möbler uppnår du vid användning av möbelmunstycke XL.

### **Extrabatteri HX-LA 10 (beroende på modell)**

Läs avsnittet "Idrifttagning – Allmän information om batteriet" innan batteriet laddas första gången.

### **3D4U**

Med 3D4U erbjuder Miele dessutom kostnadsfria tillbehör för nerladdning till 3D-skrivaren ([www.miele.se](http://www.miele.se), Service, 3D4U).

## Extra tillbehör

Vi rekommenderar att endast använda tillbehör med Miele's logotyp på förpackningen. Endast på så vis kan dammsugarens optimala sugeffekt utnyttjas och bästa möjliga rengöringsresultat uppnås.

Beakta att störningar och skador på dammsugaren, som beror på att tillbehör utan Miele's logotyp på förpackningen har använts, inte omfattas av garantin.

Dessa och många andra produkter kan du beställa på Miele's online-shop eller hos Miele's återförsäljare.

Vissa modeller är standardutrustade med ett eller flera av följande tillbehör.

### Golvrengöring FloorClean

Golvrengöringsmedel för användning i AquaTwister-mopptillbehör.

### Universalborste (HX-UB)

För en skonsam dammsugning av böcker, bokhyllor och liknande.

### Fogmunstycke, 21 cm (HX-CN)

Extra långt fogmunstycke för dammsugning av skrynklor, fogar och kanter.

### Utdragbart, flexibelt XL-fogmunstycke (HX-CNXL)

Flexibelt fogmunstycke med en räckvidd på 60 cm för rengöring av svåråtkomliga ytor.

### Slangförlängning (HX-FSH 10)

För utökning av sugradien med maximalt 120 cm.

## Idrifttagning

### Sätta ihop dammsugaren

Se till att du sätter ihop dammsugaren exakt på enligt instruktionerna i tillhörande produktbeskrivning. (se avsnittet Beskrivning av dammsugaren).

Om du placerar handtaget eller dammsugarröret uppe på PowerUnit-enheten måste du se till att placera dessa delar **längs styrdelen** på PowerUnit-enhetens anslutning (bild 07).

### Separera komponenter

- Om du vill separera komponenter från varandra trycker du på motsvarande låsknapp (se avsnittet Beskrivning av dammsugaren),

### Allmänna anvisningar för batteriet

Batteriet är inte helt laddat vid leverans. Ladda upp batteriet helt innan det används första gången. Detta tar cirka 4 timmar.

Batteriets maximala laddningskapacitet uppnås först efter att det har laddats upp och ur fem gånger.

Du kan dammsuga i upp till 15 minuter om du använder dammsugaren när den är helt ihopsatt och väljer det högsta effektläget.

Om du använder PowerUnit Solo och väljer det lägsta effektläget så kan du dammsuga i upp till 70 minuter.

Innan batteriet laddas rekommenderar vi att det laddas ur komplett för att uppnå full kapacitet.

Ladda endast i slutna, torra och väl ventilerade rum. Batteriet och laddaren får inte komma i kontakt med vätskor eller smuts.

## Sätta in batteriet (bild 08)

- Skjut batteriet längs spåren till det sitter ordentligt i PowerUnit-enheten.

Innan du använder dammsugaren för första gången ska du genomföra den första aktiveringen av batteriet i PowerUnit-enheten.

## Förvara och ladda batteriet upprätt (bild 09)

Läs avsnittet "Allmän information om batteriet" innan batteriet laddas första gången.

- Välj installationsalternativet **PowerUnit nere**.
- Vrid dammsugaren framåt tills elektroborstens anslutningsstos snäpper fast ordentligt så att dammsugaren står stabilt.
- Sätt laddningskontakten för den medföljande laddningskabeln i laddningsuttaget på undersidan av batteriet.
- Anslut laddaren till ett eluttag.

Laddningen startar och batterisymbolen blinkar.

## Förvara och ladda batteriet i väggållaren (bild 10)

Läs avsnittet "Allmän information om batteriet" innan batteriet laddas första gången.

### Välja plats

För väggmonteringen behöver du en lämplig plats i närheten av ett ledigt eluttag.

Beroende på vilken konstruktion som valts för din dammsugare så väljer du ett avstånd på 45 cm eller 98 cm från monteringsplattans undre kant till golvet (bild 11).

Se till att inte skada kablar som lagts inuti väggen.

## Väggmontering

På baksidan av den medföljande väggållaren finns en monteringsplatta med skruvpåse.

- Ta loss skruvpåsen.
- Tryck på låsknappen till tillbehörsfacket på undersidan av väggållaren (bild 12).
- Ta bort monteringsplattan neråt (bild 13).

## Fästa monteringsplattan i väggen (bild 14)

2 pluggar och 2 TORX-skruvar T20 ingår i skruvpåsen.

Du behöver också en skruvdragare eller en bormaskin (borrdiameter 6 mm).

- Fäst monteringsplattan i väggen.

## Fästa laddningskabeln i väggållaren (bild 15, 16 + 17)

På undersidan av väggållaren finns ett kabelfack.

- Tryck på de två låsknapparna på väggållarens undersida och ta loss luckan (bild 15).
- Sätt laddningskontakten för den medföljande laddningskabeln uppifrån i öppningen (bild 16).
- Lägg laddningskabeln i kabelspåret (bild 16).
- Sätt på luckan och lås kabelfacket (bild 17).

## Sätta fast tillbehörsbehållaren (bild 18) (vid behov)

- Sätt tillbehörshållaren på vägghållaren tills det tar stopp.

## Sätta fast vägghållaren

- Skjut in vägghållaren på monteringsplattan uppifrån tills den klickar på plats (bild 19).
- Sätt den ihopsatta dammsugaren med insatt batteri uppifrån i vägghållaren (bild 20).
- Anslut laddaren till eluttaget.

Laddningen startar och battersymbolen blinkar.

## Fästa moppdukarna på AquaTwisters-mopptillbehöret (beroende på modell) (bild 21)

- Tryck fast de medföljande moppdukarna ordentligt och exakt på undersidan av AquaTwister-mopptillbehöret.

## Fyll tanken till AquaTwister-mopptillbehöret (beroende på modell) (bild 22, 23 + 24)

- Tryck på låsknappen på insidan av AquaTwister-mopptillbehöret och ta bort tanken (bild 22).
- Placera tanken på en plan yta med undersidan vänd uppåt.
- Öppna gummilocket och fyll tanken först med 20 ml golvrengöringsmedel och sedan med maximalt 260 ml vatten (bild 23).

**Tips!** Locket på FloorClean-golvrengöringsmedlet har en doseringshjälp för 20 ml.

- Stäng tanken och tryck fast gummitätningen ordentligt hela vägen runt.

- Placera tankens gångjärn i en vinkel på AquaTwister-mopptillbehöret och tryck ner tanken tills den klickar på plats (bild 24).

## Användning

### Starta dammsugningen (bild 25)

- Om du har laddat batteriet i vägghållaren tar du ut det därifrån.
- Om du har laddat batteriet direkt drar du ut laddningskontakten ur batteriets laddningsuttag på undersidan av batteriet.

**Tips!** Använd självrengöringsfunktionen ComfortClean före varje dammsugning för att uppnå bästa resultat (se avsnittet "Rengöring och skötsel", "Aktivera självrengöringsfunktionen ComfortClean").

- Tryck på På/Av-knappen på handtaget .

Dammsugaren kopplas in på effektläget medel (indikeringen **EC**) när batteriet är laddat.

- Välj ett annat effektläge vid behov .

**LO** Low-Mode – lägsta effektläget för lättborttagen smuts

**EC** Eco-Mode – medeleffektläget för normal smuts

**HI** High-Mode – högsta effektläget för mycket smuts

Om du vill öka sugkraften för en kortare tid kan du välja funktionen Boost-Mode  i 10 sekunder. Efter nerkyllning i 5 sekunder kan denna effekttökning väljas igen.

Genom att reducera sugeffekten glider elektroborsten lättare över underlaget. Avkänningen av golvytan är aktiverad i varje effektläge. Beroende på golvytan och använd vals ställs elektroborsten in på en optimal effekt, vilket kan innebära att driftljudet förändras.

## Bra att veta

### Tips för rengöring

**Tips!** För en smidigare dammsugning av bilsäten och trappsteg använder du inte dammsugarröret.

**Tips!** Om du vill dammsuga tak ska du inte använda elektroborsten.

**Tips!** Om du dammsuger en större mängd grovpartiklar på en gång, använd varianten PowerUnit Solo (se avsnittet "Beskrivning av dammsugaren", avsnitt "Dammsugarens varianter").

### Avställningsfunktion för kortare pauser under dammsugningen

 Risk för skador om dammsugaren ramlar ner.

Använd endast parkeringsfunktionen när PowerUnit-enheten sitter nere på dammsugaren.

Använd inte parkeringsfunktionen om dammsugaren står på ett lutande underlag, till exempel på en ramp.

- Vrid dammsugaren framåt tills elektroborstens anslutningsstos snäpper fast ordentligt.

Dammsugaren står stabilt, elektroborsten stängs av och batteriet skonas. När du åter låser upp elektroborstens anslutningsstos så startar elektroborsten igen.

### Starta moppningsprocessen med AquaTwister mopptillbehör (beroende på modell)

- Ta bort grövre smuts från golvet innan moppning.
- Anslut det fyllda AquaTwister-mopptillbehöret med påsatta moppdular när dammsugaren är avstängd.
- Tryck på På/Av-knappen på handtaget  (bild 25).

AquaTwister-mopptillbehöret identifieras och de två moppdularna börjar rotera. Displayen visar **1**, golvet är lätt fuktat.

- Välj en fuktningnivå .

Välj läge 2 vid svårare smuts.

**Nivå 0** utan luftfuktning

**Nivå 1** lätt fuktning

**Nivå 2** kraftig fuktning

Du kan uppnå en mycket kraftig befuktning under en tid av 30 sekunder genom att välja funktionen Boost-Mode .

Processen visas på displayen.

Du kan när som helst stoppa befuktningen manuellt genom att trycka på knappen igen.

## Rengöring och skötsel

### Skötsel av dammsugare och tillbehör

 Risk för skador på grund av roterande borstvals.

Du kan skada dig på den roterande borstvalsen.

Stäng av dammsugaren varje gång före skötsel. Detta gör du genom att trycka på På/Av-knappen på handtaget .

 Risk för elektriska stötar till följd av nätspänning.

Fukt i laddaren kan orsaka elektriska stötar.

Doppa aldrig laddaren i vatten.

- Du kan rengöra dammsugaren och alla tillbehör av plast med ett vanligt rengöringsmedel för plast.

 Risk för skador på grund av olämpliga rengöringsmedel.

Alla ytor är repkänsliga. Alla ytor kan missfärgas eller förändras om de kommer i kontakt med olämpliga rengöringsmedel.

Använd inga skur-, fönsterputs- eller allrengöringsmedel, och inte heller rengöringsmedel som innehåller olja.

### Filtersystem (bild 26)

- ① Findammfilter (HX-FSF-2)
- ② Förfilter
- ③ Dammbehållare
- ④ Dammbehållarens lucka

### Aktivera självrengöringsfunktionen ComfortClean (bild 27)

Starta en mellanrengöring av findammfiltret före varje tömning av dammbehållaren och om sugeffekten försämras.

Det gör att dammsugaren omedelbart uppnår bästa möjliga rengöringsresultat igen.

- Vrid findammfiltrets lock tre gånger 180° moturs. Använd fördjupningarna för detta.

När du vrider det hörs ett driftljud som är normalt för självrengöringsfunktionen ComfortClean.

### Tömma dammbehållaren (bild 28–32)

Töm dammbehållaren senast då dammet har nått markeringen **MAX**.

- Vrid förfiltret i pilens riktning till det första stoppläget. För att göra detta använder du de grå greppytorna (bild 28).

- Lyft upp dammbehållaren från PowerUnit-enheten (bild 29).

Innehållet kan du slänga i hushållssoporna under förutsättning att de inte innehåller något som inte får slängas i dem.

- Håll dammbehållaren över en soptunna på så vis att så lite damm som möjligt kan virvla upp.
- Vrid förfiltret i pilens riktning till nästa stoppläge. För att göra detta använder du de grå greppytorna (bild 30).

Dammbehållarens lucka öppnar sig och dammet åker ut (bild 31).

Om dammråttor, hår eller grova delar inte ramlar ut tar du ut förfiltret uppåt (se nästa avsnitt "Rengöra findammfilter och förfilter").

- Vrid tillbaka förfiltret till dess ursprungliga position.
- Stäng dammbehållarens lock tills du hör att det snäpper till.
- Placera dammbehållaren uppifrån exakt på PowerUnitPowerUnit-enhetens anslutning tills dammbehållaren sitter fast ordentligt (bild 32).

### Rengöra dammbehållaren (vid behov)

- Rengör dammbehållaren med vatten och mildt handdiskmedel.
- Torka av dammbehållaren noggrant.

## Rengöra findammfilter och förfilter (bild 33–36)

Rengör båda filtren grundligt minst var 3:e månad.

Se till att alltid hålla ordningsföljden vid rengöringsprocesserna.

- Ta ur och töm dammbehållaren.
- Vrid förfiltret vidare över spärren tills pilspetsarna pekar mot varandra upp-till ① (bild 33).
- Lyft upp förfiltret från dammbehållaren ② (bild 33).
- Vrid findammfiltrets lock tio gånger 180° moturs. Använd fördjupningarna för detta (bild 27).

Ett driftljud hörs som är normalt för rengöringsfunktionen ComfortClean.

- Vrid findammfiltrets moturs. Använd fördjupningarna för detta (bild 34).
- Ta ut findammfiltret (bild 34).

 Skador på grund av rengöringsfel. Findammfiltret kan skadas och förlora sin effekt.

Rengör inte findammfiltret inifrån och inte med vatten. Använd inga spetsiga eller kantiga föremål under rengöringen. Borsta inte av findammfiltret.

- Håll findammfiltret över en soptunna.
- Knacka försiktigt av findammfiltret med den gummibeklädda nedre kanten.
- Vrid findammfiltret lätt så att smutsen kan lossa från alla mellanrum.

 Skador på grund av rengöringsfel. Förfiltret kan skadas och förlora sin effekt.

Rengör inte förfiltret med vatten. Använd inga spetsiga eller kantiga föremål under rengöringen.

- Rengör förfiltret med den medföljande sugpenseln eller med en torr trasa.
- Sätt i findammfiltret i förfiltret och tryck ner findammfiltrets runda kåpa ända tills det tar stopp.

Byt ut findammfiltret (HX FSF-2) efter ungefär tre år för att behålla bästa möjliga rengöringsresultat.

- Sätt förfiltret i dammbehållaren (bild 35).
- För de två pilspetsarna mot varandra och lås förfiltret i utgångsläget (bild 36).
- Stäng dammbehållarens lucka och sätt tillbaka dammbehållaren på PowerUnit-enhetens anslutning (bild 32).

## Rengöra elektroborsten/handelektroborsten (beroende på modell) (bild 37)

- Skilj elektroborsten/handelektroborsten från dammsugaren.
- Lägg elektroborsten/handelektroborsten upp och ner, alltså med undersidan uppåt, på ett plant och rent underlag.
- Klipp av trådar och hårstrån med en sax. För att veta var du ska klippa med saxen finns ett styrspar på borstvalsen.

De avklippta trådarna och hårstråna sugs upp under nästa dammsugning.

Om elektroborstens små drivhjul är väldigt smutsiga eller blockerade kan du ta loss dem och rengöra dem. Använd till exempel en skruvmejsel för att ta loss drivhjulen.

### Ta bort borstvalsens ur elektroborsten/ sätts i Hardfloor Care-mjukvalsen (beroende på modell) (bild 38)

Du kan ta ut borstvalsens från elektroborsten för att avlägsna svårborttagen smuts, för att rengöra elektroborstens insida eller sätta in Hardfloor Care-borstvalsens.

- Lås upp luckan så att symbolen  blir synlig ①.
- Fäll luckan uppåt tills det tar stopp ②.
- Ta bort borstvalsens ③.
- Ta loss borstvalsens handtag om du märker att det finns mycket smuts här ④.
- Rengör borstvalsens och borstvalsens handtag och ta bort all fastsittande smuts från insidan av elektroborsten.
- Sätt ihop elektroborsten i omvänd följd.

### Ta ut borstvalsens från handelektroborsten (beroende på modell) (bild 39)

Du kan ta ut borstvalsens från handelektroborsten för att avlägsna svårborttagen smuts och för att rengöra handelektroborstens insida.

- Lossa borstvalsens på undersidan med hjälp av ett mynt och vrid sidoluckan framåt.
- Ta bort luckan med borstvalsens.
- Rengör borstvalsens och ta bort all fastsittande smuts från insidan av handelektroborsten.

- Sätt ihop handelektroborsten i omvänd följd.

### Byta batteri

Du behöver ett Miele original litiumjonbatteri APO3/APO4 (HX-LA 10).

Beakta speciella anvisningar för hantering av batterier i avsnitten "Säkerhetsanvisningar och varningar – Hållbarhet och miljöskydd" (avsnittet "Allmänna anvisningar för batteriet").

### Rengöra tanken på AquaTwister-mopptillbehöret (beroende på modell)

Töm tanken efter varje golvrengöring. Rengör tanken om det behövs.

- Rengör tanken med vatten och ett mildt handdiskmedel.
- Torka av den noggrant.

### Rengöra moppdukarna på AquaTwister-mopptillbehöret (beroende på modell)

- Rengör moppdukarna enligt anvisningarna på skötsel etiketten.

## Åtgärda problem

Du kan själv åtgärda de flesta fel. I många fall kan du då spara tid och kostnader eftersom du inte behöver kontakta Miele service.

På [www.miele.se/c/hjalp-och-produktinformation-2303.htm](http://www.miele.se/c/hjalp-och-produktinformation-2303.htm) finns ytterligare information om hur du själv kan åtgärda fel. Alternativt kan du skanna QR-koden.



 Risk för skador på grund av roterande borstvals.

Du kan skada dig på den roterande borstvalsen.

Stäng av dammsugaren varje gång du ska åtgärda störningar. Detta gör du genom att trycka på På/Av-knappen på handtaget .

Problem	Orsak och åtgärd
<b>Snabb blinkning av batterisymbolen</b>	Batteriet är inte tillräckligt uppladdat. <ul style="list-style-type: none"> <li>■ Ladda batteriet exakt så som beskrivs i denna bruksanvisning.</li> </ul>
<b>Två symboler visas växelsvis i displayen</b>	Fel "Blockering av sugkanal" <ul style="list-style-type: none"> <li>■ Välj ett lägre effektläge.</li> <li>■ Kontrollera och rengör alla sugvägar.</li> </ul>
<b>F 1</b>	Fel "Handtag ej identifierat" <ul style="list-style-type: none"> <li>■ Ta bort handtaget och tryck tillbaka det tills det klickar på plats.</li> <li>■ Ta ut batteriet, vänta 10 sekunder, sätt tillbaka batteriet och ladda det.</li> </ul>
<b>F 2</b>	Fel "Överhettad motor" <ul style="list-style-type: none"> <li>■ Töm och rengör dammbehållaren, förfiltret och fin-dammfiltret.</li> <li>■ Ta ut batteriet, vänta 10 sekunder, sätt tillbaka batteriet och ladda det.</li> <li>■ Vänta cirka 30 minuter innan du startar dammsugaren igen.</li> </ul>
<b>F 4</b>	Fel "Överhettat batteri" eller "Batteri ej identifierat" <ul style="list-style-type: none"> <li>■ Vänta cirka 30 minuter innan du startar dammsugaren igen.</li> <li>■ Sätt in ett Miele original litiumjonbatteri AP03/AP04 (HX-LA 10).</li> </ul>

Problem	Orsak och åtgärd
F 5	<p>Internt systemfel</p> <ul style="list-style-type: none"> <li>■ Ta ut batteriet, vänta 10 sekunder, sätt tillbaka batteriet och ladda det.</li> </ul>
	<p>Fel "Blockering av elektroborste"</p> <ul style="list-style-type: none"> <li>■ Välj ett lägre effektläge.</li> <li>■ Rengör elektroborsten.</li> <li>■ Vid envis kontaminering kan borstvalsens tas bort från elektroborsten. Rengör borstvalsens och elektroborstens insida.</li> </ul>
	<p>Fel "Blockering av AquaTwister-mopptillbehör" (beroende på modell)</p> <ul style="list-style-type: none"> <li>■ Moppa med mindre tryck.</li> <li>■ Rengör moppdunkarna.</li> </ul>

Problem	Orsak och åtgärd
<b>Dammsugaren startar inte när den sätts på.</b>	<p>Inget batteri är isatt eller så har batteriet satts in på fel sätt.</p> <ul style="list-style-type: none"> <li>■ Sätt i batteriet eller kontrollera att det är korrekt isatt.</li> </ul>
	<p>Batteriet är i säkerhetsläge.</p> <ul style="list-style-type: none"> <li>■ Starta en laddningsprocess.</li> </ul>
	<p>Batteriet är inte tillräckligt uppladdat.</p> <ul style="list-style-type: none"> <li>■ Ladda batteriet exakt så som beskrivs i denna bruksanvisning.</li> </ul>
	<p>Inget Miele-originalbatteri är isatt.</p> <ul style="list-style-type: none"> <li>■ Sätt in ett Miele original litiumjonbatteri AP03/AP04 (HX-LA 10).</li> </ul>
	<p>Den första laddningen av batteriet utfördes utanför PowerUnit-enheten.</p> <ul style="list-style-type: none"> <li>■ Den första laddningen ska göras i PowerUnit-enheten för att aktivera batteriet.</li> </ul>
	<p>Laddningskontakten är inte isatt.</p> <ul style="list-style-type: none"> <li>■ Dra ut laddningskontakten ur laddningsuttaget på batteriets undersida.</li> </ul>
<b>Borstvalsens roterar inte.</b>	<p>Elektroborsten/borstvalsens är smutsig.</p> <ul style="list-style-type: none"> <li>■ Ta bort trådar och hår med en sax och ta bort borstvalsens för att avlägsna svårborttagen smuts.</li> </ul>

Problem	Orsak och åtgärd
Rengöringseffekten avtar.	Findammfiltret/förfiltret är smutsigt. <ul style="list-style-type: none"> <li>■ Använd självrengöringsfunktionen ComfortClean.</li> <li>■ Rengör båda filtren noggrant.</li> </ul>
	Findammfiltret är utnött. <ul style="list-style-type: none"> <li>■ Sätt in ett nytt findammfilter HX FSF-2.</li> </ul>
Elektroborsten stänger av sig själv.	Elektroborsten är överbelastad, till exempel på en matta med höga kanter. <ul style="list-style-type: none"> <li>■ Stäng av dammsugaren och sätt på den igen med reducerad sugeffekt.</li> </ul>
	Parkeringsversionen med versionen <b>PowerUnit nere</b> valdes. <ul style="list-style-type: none"> <li>■ Lås upp elektroborstens anslutningsstos.</li> </ul>
Dammsugaren stänger av sig själv.	Dammsugaren är överbelastad. <ul style="list-style-type: none"> <li>■ Starta dammsugaren igen.</li> </ul>
Driftljudet ändras under dammsugningen.	Beroende på golvytan och använd borstvals ställs elektroborsten in på en optimal effekt. <ul style="list-style-type: none"> <li>■ Ljudet är normalt för dammsugaren.</li> </ul>
	Funktionen Boost-Mode har valts. <ul style="list-style-type: none"> <li>■ Ljudet är normalt för dammsugaren vid effektökning.</li> </ul>
Dammsugaren välter.	Varianten <b>PowerUnit uppe</b> har valts. <ul style="list-style-type: none"> <li>■ Välj varianten <b>PowerUnit nere</b>.</li> </ul>
AquaTwister-mopp tillbehöret (beroende på modell) roterar oregelbundet.	Moppdukarna är ojämnt fastsatta. <ul style="list-style-type: none"> <li>■ Tryck fast moppdukarna ordentligt och med precision.</li> </ul>

## Miele service

### Få hjälp vid eventuella störningar

Om det uppstår fel som du själv inte kan åtgärda, var god kontakta din Miele återförsäljare eller Miele service.

Du hittar kontaktuppgifterna på baksidan av den här anvisningen.

### Mieles garanti

Garantitiden för produkten är två år.

Du hittar mer detaljerad information om garantivillkoren i garantihäftet.



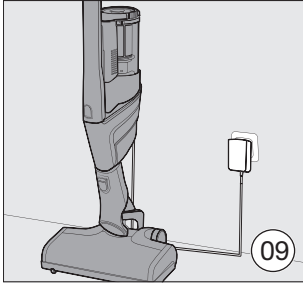
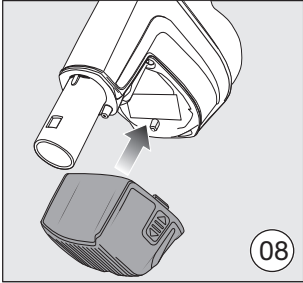
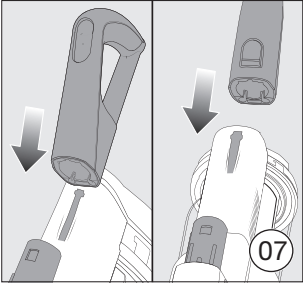
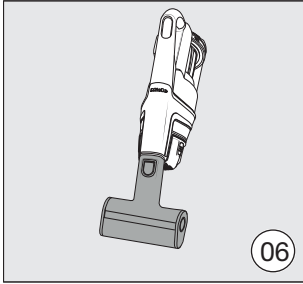
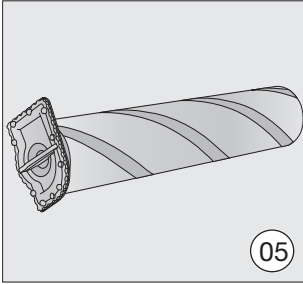
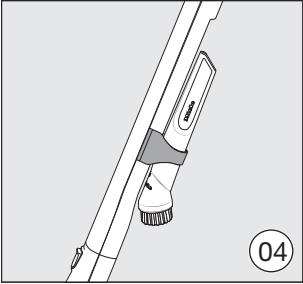
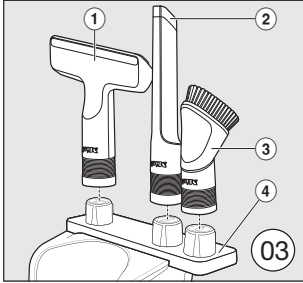
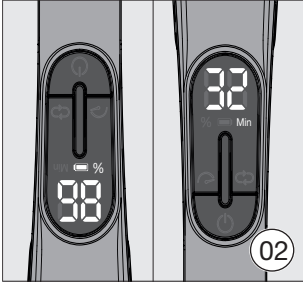
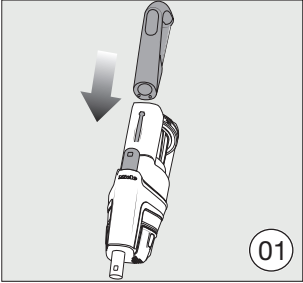

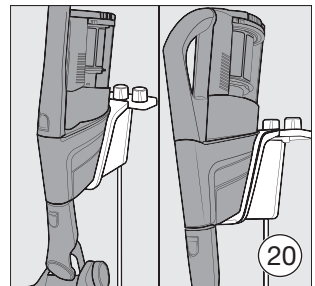
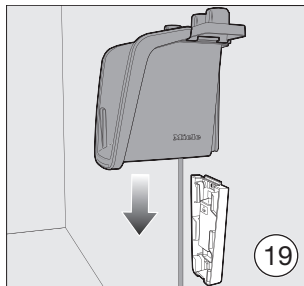
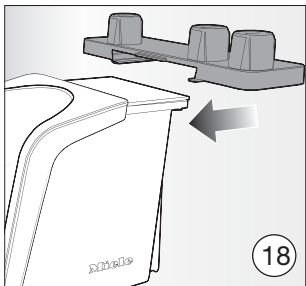
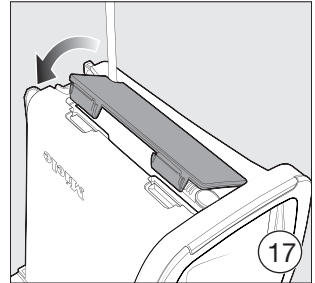
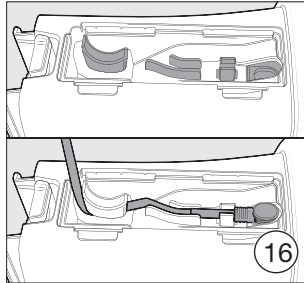
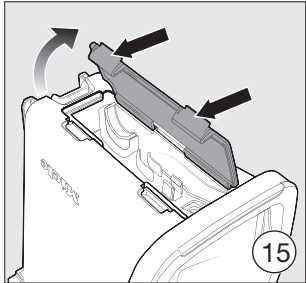
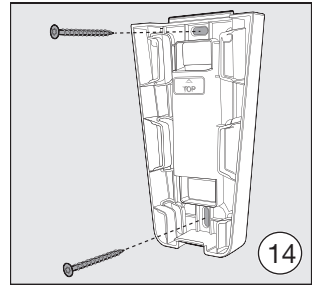
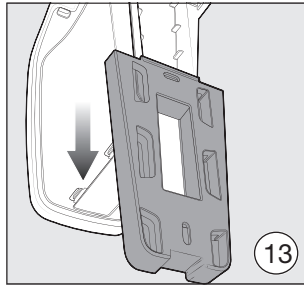
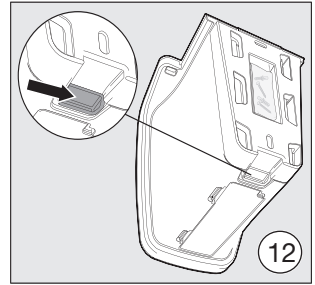
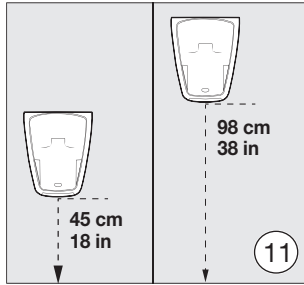
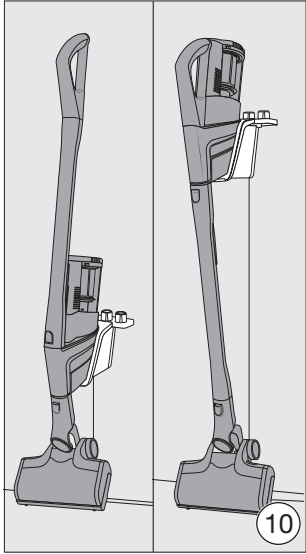

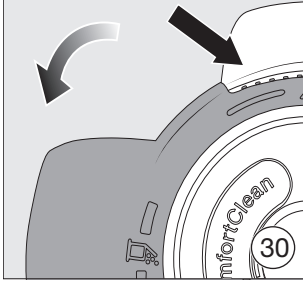
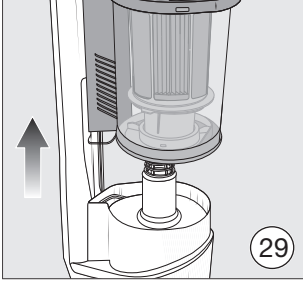
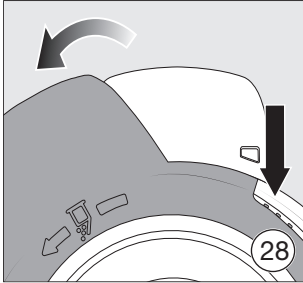
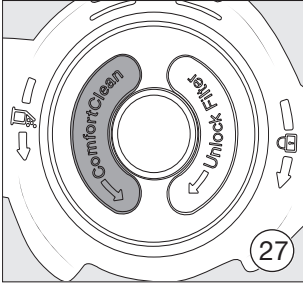
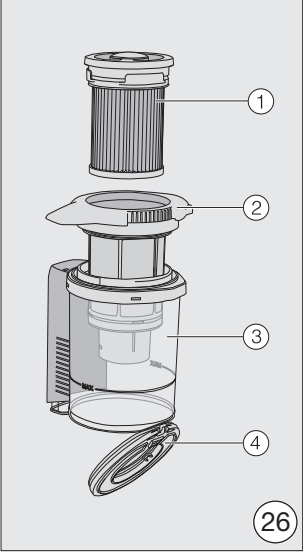
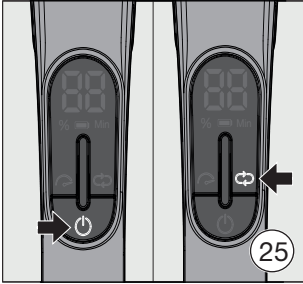
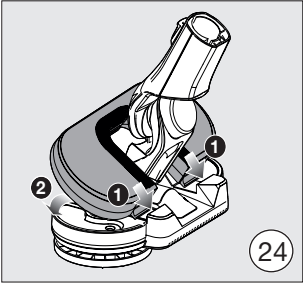
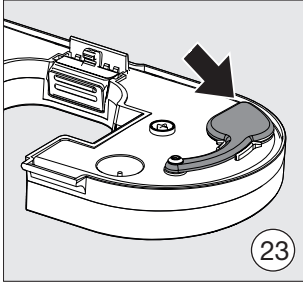
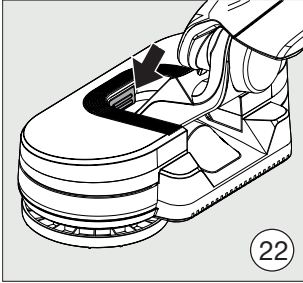
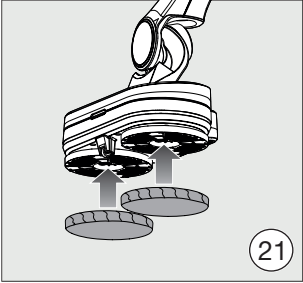

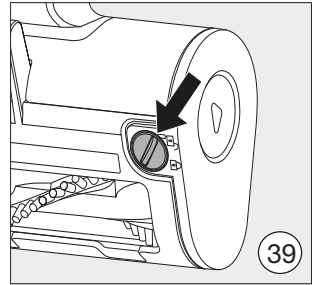
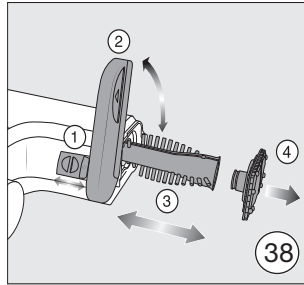
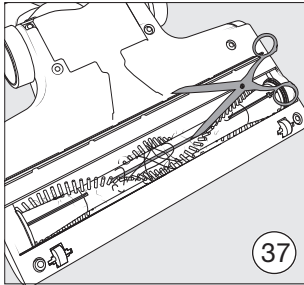
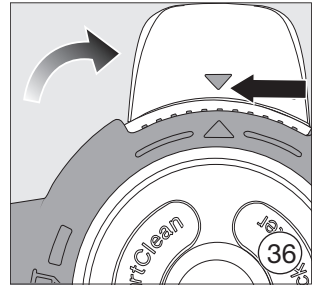
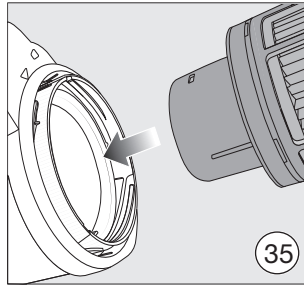
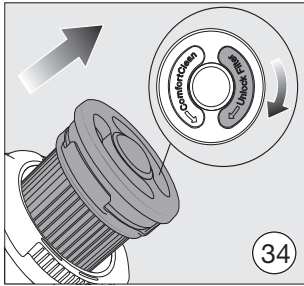
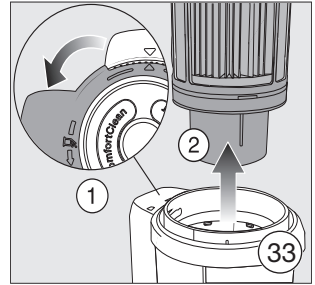
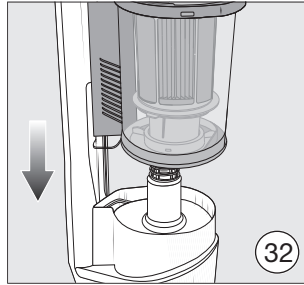
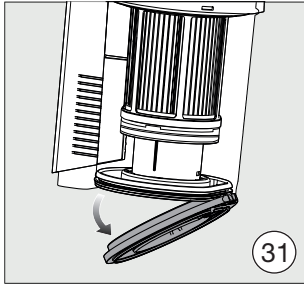

**Danmark:**

Miele A/S  
Erhvervsvej 2  
2600 Glostrup  
Kontakt: [miele.dk/service](http://miele.dk/service)  
[www.miele.dk](http://www.miele.dk)

**Norge:**

Miele AS  
Nesbruveien 71, 1394 NESBRU  
Postboks 194, 1378 NESBRU  
Telefon 67 17 31 00  
E-post: [contact@miele-support.no](mailto:contact@miele-support.no)  
[www.miele.no](http://www.miele.no)

**Suomi:**

Miele Oy  
Porttikaari 6, 01200 Vantaa  
Puhelin: (09) 875 970  
Sähköposti: [contact@miele-support.fi](mailto:contact@miele-support.fi)  
[www.miele.fi](http://www.miele.fi)

**Sverige:**

Miele AB  
Svetsarvägen 17, 171 41 Solna  
Postadress:  
Miele AB  
Box 1397, 171 27 Solna  
Tel: 08 562 29 000  
E-post: [contact@miele-support.se](mailto:contact@miele-support.se)  
[www.miele.se](http://www.miele.se)

**Germany:** Miele & Cie. KG, Carl-Miele-Straße 29, 33332 Gütersloh

**Chile:**

Casa Vita SpA  
Av. Nueva Costanera 4055  
Vitacura  
Santiago de Chile  
Tel.: (+56) 22 957 00 00  
Internet: [www.miele.cl](http://www.miele.cl)  
E-Mail: [info@mielepartnerchile.cl](mailto:info@mielepartnerchile.cl)

**España:**

Miele S.A.U.  
Avda. Bruselas, 31  
28108 Alcobendas (Madrid)  
Internet: [www.miele.es](http://www.miele.es)  
Servicio Posventa: [miele.es/service](http://miele.es/service)

**Atención al consumidor**

Teléfono: 916 232 000  
E-mail: [contact@miele-support.es](mailto:contact@miele-support.es)

**Atención al Distribuidor**

Teléfono: 916 232 033

**Portugal:**

Miele Portuguesa, Lda.  
Av. do Forte, 5  
2790-073 Carnaxide  
Telf. 21 4248 100  
Apoio ao cliente: [info@miele.pt](mailto:info@miele.pt)  
Serviço técnico: [miele.pt/service](http://miele.pt/service)  
Website: [miele.pt](http://miele.pt)