

Naudojimo ir montavimo instrukcija Gartraukis



Būtinai perskaitykite naudojimo ir montavimo instrukciją prieš įrengdami ir paleisdami. Šios instrukcijos nurodymų laikymasis padės apsaugoti save ir išvengti pažeidimų.

Turinys

Saugos nurodymai ir įspėjimai	4
Aplinkos apsauga	11
Gartraukio apžvalga	12
Veikimo aprašymas	14
Pirmasis paleidimas	15
“Miele@home” įdiegimas	15
Prisijungimas per taikomąją programą	15
Prisijungimas per WPS	16
WLAN atsisakymas (gamyklinių parametrų grąžinimas)	17
“Con@ctivity” įdiegimas	18
“Con@ctivity” funkcija per WLAN namų tinklą (“Con@ctivity 3.0”)	19
“Con@ctivity” funkcija per tiesioginį WLAN ryšį (“Con@ctivity 3.0”)	19
Valdymas (automatinis režimas)	21
Maisto ruošimas su “Con@ctivity” funkcija (automatinis režimas)	21
Kepimo procesas	22
Išėjimas iš automatinio režimo	23
Grįžimas į automatinį režimą	23
Valdymas (rankinis režimas)	24
Gaminimas be “Con@ctivity” funkcijos (rankinis valdymas)	24
Ventiliatoriaus įjungimas	24
Galios pakopos pasirinkimas	24
Papildomo veikimo laiko parinkimas	24
Ventiliatoriaus išjungimas	24
Kaitviečių apšvietimo įjungimas / išjungimas / pritemdymas	25
Elektros energijos valdiklis	25
Apsauginis išsijungimas	26
Valdymas (automatinis ir rankinis režimas)	27
Naudojimo valandų skaitiklis	27
Riebalų filtro naudojimo valandų skaitiklio keitimas	27
Kvapų filtro veikimo valandų skaitiklio duomenų keitimas	28
Naudojimo valandų skaitiklio rodmenų tikrinimas	28
Energijos taupymo patarimai	29
Valymas ir priežiūra	30
Korpusas	30
Prietaisų su dažytu korpusu valymo nurodymai	30

Riebalų filtras.....	31
Riebalų filtro naudojimo valandų skaitiklio nustatymas į pradinę padėtį.....	33
Kvapų filtras.....	33
Kvapų filtro naudojimo valandų skaitiklio nustatymas į pradinę padėtį.....	34
Kvapų filtro utilizavimas.....	34
Keičiamas kvapų filtras.....	34
Įrengimas	35
Prieš montuodami	35
Montavimo medžiagos	35
Montavimo planas.....	35
Prietaiso matmenys.....	36
Atstumas tarp kaitvietės ir gartraukio (S).....	37
Montavimo rekomendacijos	38
Jungtis prie elektros tinklo	38
Klientų aptarnavimo skyrius ir garantija	39
Specifikacijų lentelės padėtis	39
Techniniai duomenys	40
Papildomai įsigijami priedai cirkuliuojančio oro režimui	40
Atitikties deklaracija.....	40
Garantijos sąlygos	42

Saugos nurodymai ir įspėjimai

Šis gartraukis atitinka nustatytus saugos reikalavimus. Netinkamai naudojant, kyla pavojus susižaloti ir patirti materialinę žalą.

Prieš naudodami prietaisą, atidžiai perskaitykite naudojimo ir montavimo instrukciją. Joje pateikta svarbi informacija apie prietaiso montavimą, saugą, naudojimą bei techninę priežiūrą. Taip apsisaugosite patys ir apsaugosite prietaisą nuo pažeidimų.

Kaip nurodyta standarte IEC 60335-1, "Miele" rekomenduoja susipažinti su prietaiso montavimo instrukcija, saugos nurodymais ir įspėjimais bei jais vadovautis.

"Miele" neatsako už žalą, atsiradusią dėl šių nurodymų nepaisymo.

Naudojimo ir montavimo instrukciją išsaugokite ir perduokite kitam galimam prietaiso savininkui.

Tinkamas naudojimas

- ▶ Šis gartraukis skirtas naudoti buityje ir panašioje aplinkoje.
- ▶ Šis gartraukis nėra skirtas naudoti lauke.
- ▶ Gartraukį naudokite tik buitiniams reikmėms, maisto gaminimo metu susidarantiems garams ištraukti ir valyti. Kitoks naudojimas neleistas.
- ▶ Virš dujinių kaitviečių įrengtų, cirkuliuojančio oro režimu veikiančių gartraukių negalima naudoti patalpos vėdinimui. Teiraukitės dujų tiekimo bendrovės.
- ▶ Žmonės, kurie dėl fizinių, sensorinių, protinių gebėjimų, nepakankamos patirties arba nežinojimo negali saugiai valdyti gartraukio, juo gali naudotis tik prižiūrimi arba instruktuojami atsakingo asmens. Šie žmonės gartraukį valdyti neprižiūrimi gali tik tuomet, kai jiems paaiškinama, kaip tai reikia daryti saugiai. Jie turi gebėti atpažinti ir suprasti galimus netinkamo naudojimo pavojus.

Vaikai namų ūkyje

- ▶ Aštuonerių metų neturintys vaikai negali naudoti gartraukio, nebent jie yra nuolat prižiūrimi.
- ▶ Vyresni nei aštuonerių metų vaikai gali be priežiūros naudoti gartraukį tik jeigu jie yra supažindinti su saugiu prietaiso naudojimu. Vaikai turi gebėti atpažinti ir suprasti galimus netinkamo naudojimo pavojus.
- ▶ Vaikai negali gartraukio valyti arba prižiūrėti neprižiūrimi.
- ▶ Prižiūrėkite vaikus, esančius netoli gartraukio. Jiems niekada neleiskite žaisti su gartraukiu.
- ▶ Kaitviečių apšvietimas yra labai ryškus. Neleiskite kūdikiams žiūrėti į šviesą.
- ▶ Pavojus uždusti. Vaikai žaisdami gali įsivynioti į pakavimo medžiagą (pvz., plėvelę) arba užsimauti ją ant galvos ir uždusti. Laikykite ją vaikams nepasiekiamoje vietoje.

Saugos nurodymai ir įspėjimai

Techninė sauga

- ▶ Dėl netinkamai atliktų įrengimo ir techninės priežiūros arba remonto darbų naudotojui gali kilti pavojų. Įrengimo ir techninės priežiūros arba remonto darbus gali atlikti tik “Miele” įgalioti specialistai.
- ▶ Dėl pažeidimų gartraukis gali tapti nebesaugus. Patikrinkite, ar nėra matomų pažeidimų. Niekada nenaudokite pažeisto gartraukio.
- ▶ Gartraukio elektros sauga užtikrinama tik tuo atveju, jei jis prijungiamas prie pagal taisyklės įrengtos sistemos su apsauginiu laidu. Tai pagrindinė saugos sąlyga ir jos laikytis privaloma. Jeigu abejojate, elektros instaliaciją patikėkite patikrinti elektrikui.
- ▶ Patikimas ir saugus gartraukio naudojimas užtikrinamas tik tuomet, jeigu jis buvo prijungtas prie bendrojo maitinimo tinklo.
- ▶ Gartraukio specifikacijų lentelėje pateikti jungimo duomenys (dažnis, saugikliai) turi sutapti su elektros tinklo duomenis, kad prietaisas nesugestų. Prieš prijungdami prietaisą, palyginkite šiuos duomenis. Jeigu abejojate, pasikonsultuokite su specialistu.
- ▶ Kelių kištukų lizdai arba ilginamieji laidai neužtikrina reikiamos saugos (gaisro pavojus). Jų nenaudokite jungdami gartraukį prie elektros tinklo.
- ▶ Kad būtų užtikrintas saugus veikimas, naudokite tik sumontuotą gartraukį.
- ▶ Šio gartraukio negalima naudoti nestacionariose vietose (pavyzdžiui, laivuose).
- ▶ Palietus įtampingąsias jungtis ir pakeitus elektrines arba mechanines konstrukcijas, gali kilti pavojus jūsų gyvybei, dėl to gali sutrikti gartraukio funkcijos. Prietaiso korpusą atidarykite tik tiek, kaip aprašyta montavimo ir valymo nurodymuose. Niekada neatidarykite kitų korpuso dalių.

Saugos nurodymai ir įspėjimai

- ▶ Jei gartraukį remontuos ne “Miele” įgaliotosios techninės priežiūros tarnybos darbuotojas, neteksite teisės į garantiją.
- ▶ “Miele” patikina, kad tik originalios atsarginės dalys atitinka saugos reikalavimus. Sugedusias dalis galima keisti tik originaliomis atsarginėmis dalimis.
- ▶ Maitinimo laido negalima traukti. Jo negalima naudoti kitų papildomų dalių tvirtinimui (pvz., tarpinių grindų).
- ▶ Pažeistą elektros laidą gali keisti tik kvalifikuoti specialistai.
- ▶ Prieš įrengiant, atliekant techninę priežiūrą ir remontuojant, reikia atjungti gartraukį nuo elektros tinklo. Prietaisas atjungtas nuo elektros tinklo, jeigu:
 - išjungti elektros instaliacijos saugikliai arba
 - visiškai išsukti elektros instaliacijos įsukamieji saugikliai arba
 - iš kištukinio lizdo ištrauktas tinklo kištukas (jei yra). Traukite ne už laido, bet už kištuko.

Saugos nurodymai ir įspėjimai

Tinkamas naudojimas

▶ Atvira liepsna gali sukelti gaisrą!

Ruošdami maistą, po gartraukiu niekada nenaudokite atviros liepsnos. Jokiu būdu neruoškite patiekalų ant atviros liepsnos, negaminkite patiekalų, kurių gaminimo metu uždegamas spiritas. Įjungtas gartraukis gali įtraukti liepsną į filtrą. Gali užsidegti susikaupę riebalai.

▶ Didelis karštis gaminant ant dujinės kaitvietės gali pažeisti gartraukį.

- Jokiu būdu nepalikite įjungtos dujinės kaitvietės be uždėto indo. Net jei trumpam ketinate nuimti indą, išjunkite dujinę kaitvietę.
- Pasirinkite indus, atitinkančius kaitvietės dydį.
- Nustatykite liepsną taip, kad ji nesklistų per indo kraštus.
- Neįkaitinkite indo per daug (pvz., kai ruošiate maistą katilėlyje su išgaubtu dugnu).

▶ Dėl kondensacinio vandens galima gartraukio korozija.

Visada įjunkite gartraukį, kai kaitvietė naudojama, kad nesirinktų kondensacinis vanduo.

▶ Įkaitęs aliejus arba riebalai gali užsidegti ir uždegti gartraukį.

Jeigu kepimui naudojate aliejų ir riebalus, nepalikite be priežiūros puodų, keptuvių arba gruzdintuvių. Net jeigu kepinatė elektriniame keptuve, jį būtina nuolat prižiūrėti.

▶ Riebalų ir purvo nuosėdos neigiamai veikia gartraukio veikimą.

Gartraukio niekada nenaudokite be riebalų filtro, kad užtikrintumėte maisto gaminimo metu susidarančių garų valymą.

▶ Atminkite, kad gartraukis maisto ruošimo metu dėl kylančio karščio gali smarkiai įkaisti.

Korpusą ir riebalų filtrus lieskite tik tada, kai gartraukis atvės.

Tinkamas montavimas

▶ Atsižvelkite į maisto ruošimo prietaiso gamintojo pateikiamus duomenis, pvz., ar virš šio prietaiso leidžiama įrengti gartraukį.

▶ Draudžiama montuoti gartraukį virš kietojo kuro ugniaviečių.

▶ Tarp viryklės ir gartraukio paliktas per mažas atstumas gali pa-
kenkti gartraukiui.

Jeigu viryklės gamintojas nenurodė kitaip, būtina laikytis skyriuje
“Montavimas” pateiktų saugių atstumų tarp viryklės ir gartraukio a-
patinės briaunos.

Jeigu po gartraukiu naudosite įvairias virykles, kurioms nurodyti skir-
tingi saugūs atstumai, būtina laikytis didžiausio saugaus atstumo.

▶ Gartraukio tvirtinimas išsamiau aprašytas skyriuje “Montavimas”.

Saugos nurodymai ir įspėjimai

Valymas ir priežiūra

- ▶ Filtrus valykite arba keiskite reguliariais intervalais. Pernelyg riebaluotas filtras kelia gaisro pavojų.
- ▶ Valymo garais prietaiso garai gali patekti ant įtampingųjų dalių ir sukelti trumpąjį jungimą.
- ▶ Gartraukio niekada nevalykite valymo garais prietaisu.

Priedai

- ▶ Naudokite tik originalius “Miele” priedus. Jei pritvirtinamos arba įrengiamos kitos dalys, panaikinama teisė į garantiją, laidavimas ir (arba) atsakomybė už produktą.

Transportavimo pakuočių utilizavimas

Pakuotė apsaugo prietaisą nuo pažeidimų transportuojant. Pakuotei parinktos aplinkai nekenkiančios ir perdirbti tinkamos medžiagos, todėl ji gali būti perdirbama.

Grąžinant pakuotę, taupomos žaliavos ir mažinamas susidarančių atliekų kiekis. Prietaisą pardavęs prekybininkas pakuotę priims atgal.

Senos įrangos utilizavimas

Elektros ir elektroninėje įrangoje yra daug vertingų medžiagų. Tačiau joje taip pat yra medžiagų, reikalingų nepriekaištingam įrangos veikimui ir saugumo užtikrinimui. Patekusios į buitines atliekas arba naudojamos netinkamai, šios medžiagos gali būti kenksmingos žmonių sveikatai ir aplinkai. Todėl jokių būdu senos įrangos nemeskite kartu su buitinėmis atliekomis.



Pristatykite ją į artimiausią nenaudojamos elektros ir elektroninės įrangos surinkimo skyrių perdirbimui ir utilizavimui arba grąžinkite pardavėjui arba "Miele". Prieš pristatydami seną prietaisą į surinkimo skyrių, ištrinkite visus asmeninius duomenis. Pasirūpinkite, kad sena, išvežti skirta įranga būtų laikoma vaikams nepasiekiamoje vietoje.

Gartraukio apžvalga

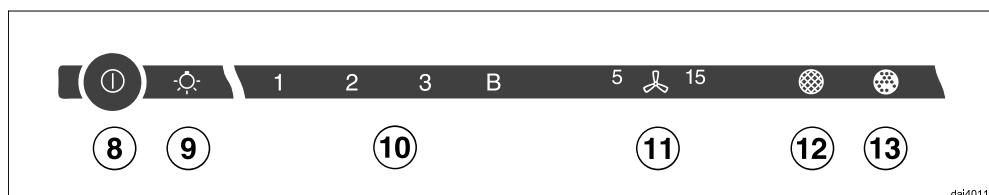
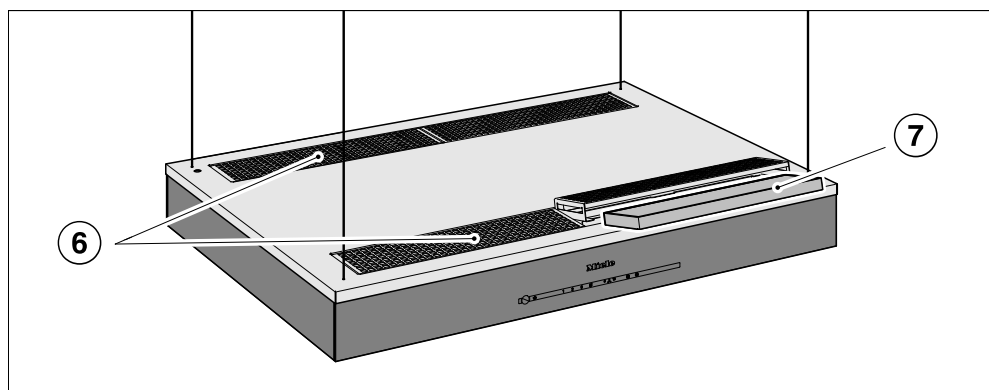
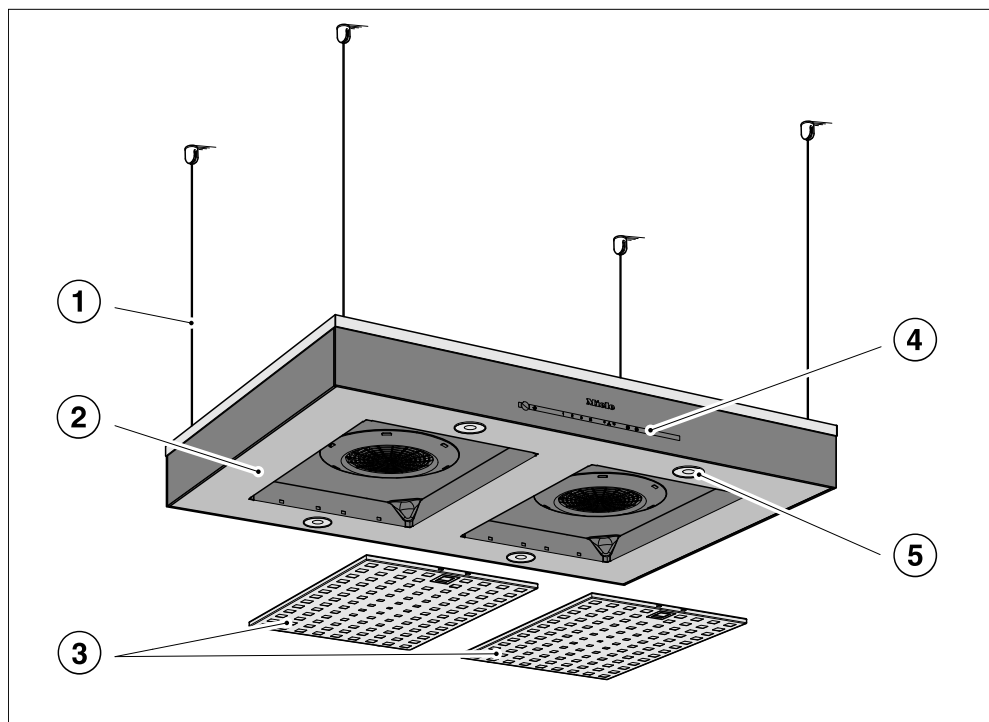

dai4011

- ① Pakabinimas
- ② Garų rinktuvas
- ③ Riebalų filtras
- ④ Valdymo elementai
Simboliai naudojami kaip jutikliniai mygtukai. Norėdami pasirinkti funkcijas, palieskite jutiklinius mygtukus. Pasigirsta trumpas patvirtinimo signalas.
- ⑤ Kaitviečių apšvietimas
- ⑥ Cirkuliuojančio oro išleidimas
- ⑦ Kvapų filtras (4 vnt.)
- ⑧ Jutiklinis mygtukas, naudojamas įjungti ir išjungti ventiliatorių
- ⑨ Kaitviečių apšvietimo jutiklinis mygtukas
- ⑩ Jutikliniai mygtukai, naudojami nustatyti ventiliatoriaus galią
- ⑪ Papildomo veikimo funkcijos jutiklinis mygtukas
- ⑫ Riebalų filtrų veikimo valandų mygtukas
- ⑬ Kvapų filtrų veikimo valandų mygtukas

Veikimo aprašymas

Cirkuliuojančio oro režimas

Gartraukis veikia tik cirkuliuojančio oro režimu.

Įsiurbiamas oras valomas riebalų filtrais ir papildomai keturiais kvapų filtrais.

Paskui oras per gartraukio viršuje esančias išpūtimo angas grąžinamas į virtuvę.

“Miele@home” įdiegimas

Sąlyga:

- WLAN namų tinklas

Jūsų gartraukis yra su integruotu WLAN moduliu. Gartraukis gali būti prijungtas prie WLAN namų tinklo.

Tada galėsite valdyti savo gartraukį per “Miele@mobile” taikomąją programą.

Jeigu jūsų “Miele” kaitlentė taip pat įjungta į namų WLAN tinklą, galite pasinaudoti automatine gartraukio valdymo funkcija – “Con@ctivity”.

Įsitinkinkite, ar gartraukio įrengimo vietoje pakankamai stiprus WLAN tinklo signalas.

“Miele@mobile” taikomoji programa

“Miele@mobile” taikomąją programą galite nemokamai atsisiųsti iš “Apple App Store”[®] arba iš “Google Play Store”[™].



Prisijungimas per taikomąją programą

Galite prisijungti prie tinklo per “Miele@mobile” taikomąją programą.

- Tam savo mobiliajame įrenginyje turite įdiegti “Miele@mobile” taikomąją programą.

Registracijai jums reikės:

1. Savo WLAN tinklo slaptažodžio
2. Gartraukio slaptažodžio



Gartraukio slaptažodis – tai specifikacijų lentelėje nurodyto prietaiso serijos numerio paskutiniai devyni skaitmenys.

Specifikacijų lentelę rasite nuėmę riebalų filtrą.



- Pradėkite prietaiso registraciją programėlėje. Vadovaukitės nurodytais registracijos etapais.

Kai pasirodys raginimas aktyvinti gartraukio WLAN, atlikite šiuos veiksmus:

Pirmasis paleidimas

- Išjunkite gartraukį.



- Laikykite nuspaustą mygtuką **B**.

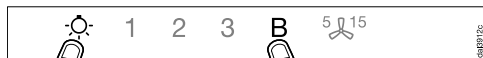

- Tuo pačiu metu palieskite apšvietimo mygtuką .

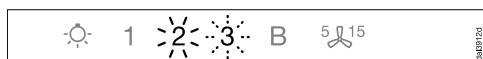

2 šviečia nuolat, 3 mirksi.

Per kitas dvi minutes jūsų gartraukis bus paruoštas prisijungimui.



- Vadovaukitės programėlėje pateiktais nurodymais.

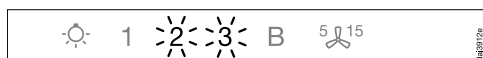

Sėkmingai prisijungus, nuolat švies **2** ir **3**.



- Norėdami išeiti iš jungimo režimo, palieskite gartraukio papildomo veikimo mygtuką .

Gartraukį galima valdyti tik su taikomąja programa.

Prisijungimas per WPS

Jūsų WLAN kelvedis turi palaikyti WPS ("WiFi" apsaugota sąranka).

- Išjunkite gartraukį.

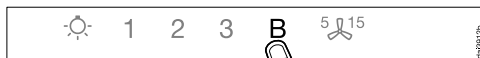

- Laikykite nuspaustą mygtuką **B**.

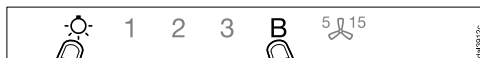

- Tuo pačiu metu palieskite apšvietimo mygtuką .

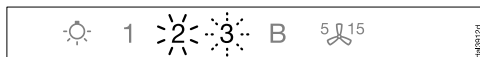

2 šviečia nuolat, 3 mirksi.

WLAN ryšį jūsų gartraukyje ir WPS kelvedyje būtina aktyvinti vienu metu.

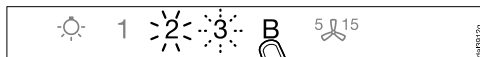

- Po kelių sekundžių paspauskite gartraukio mygtuką **B**.

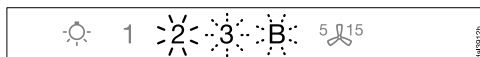

Po trumpo laiko **2** pradės šviesti nuolat ir mirksėti **3** ir **B**.

Per kitas dvi minutes jūsų gartraukis bus paruoštas prijungimui.



- Įjunkite savo WLAN kelvedyje WPS ryšį.

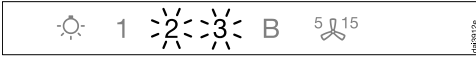

Sėkmingai prisijungus, nuolat švies 2 ir 3.



- Norėdami išeiti iš prijungimo režimo, palieskite gartraukio papildomo veikimo mygtuką 5/15.

Gartraukį galima valdyti tik su taikomąja programa.

Jeigu nepavyko užmegzti ryšio, gali būti, kad savo kelvedyje nepakankamai greitai aktyvinote WPS. Pakartokite procesą.

Patarimas: Jeigu prisijungimas per WPS su WLAN kelvedžiu yra negalimas, bandykite prisijungti per “Miele@home” taikomąją programą.

WLAN atsisakymas (gamyklinių parametrų grąžinimas)

Norėdami sukurti naują WLAN tinklo ryšį, pirmiausia turite išjungti esamą WLAN ryšį.

- Išjunkite gartraukį.



- Laikykite nuspaustą mygtuką 1.



- Tuo pačiu metu palieskite apšvietimo mygtuką 1.

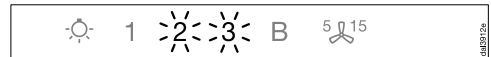

Kai WLAN ryšys yra įjungtas, nuolat šviečia 2 ir 3.

Per kitas dvi minutes jūsų gartraukis bus paruoštas atskirymui.

Pirmasis paleidimas



- Palieskite mygtuką **1**.

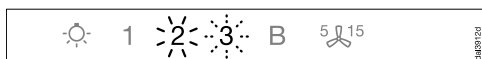

- 2** šviečia nuolat, **3** mirksi.

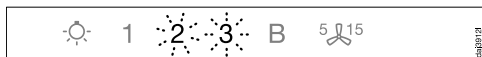

- Po kelių sekundžių pradeda mirksėti **2** ir **3**. Ryšys yra nutrauktas.



- Norėdami išėiti iš gartraukio atjungimo režimo, palieskite papildomo veikimo mygtuką **5** ¹⁵.

WLAN ryšys yra nutrauktas. Galima sukurti naują.

“Con@ctivity” įdiegimas

“Con@ctivity” padeda užmegzti ryšį tarp “Miele” elektrinės kaitlentės ir “Miele” gartraukio. Ši funkcija užtikrina automatinį gartraukio valdymą, susijusį su “Miele” elektrinės kaitlentės veikimo režimu.

- Įjungus kaitvietę, automatiškai įsijungia apšvietimas, o po tam tikro laiko įsijungia ir gartraukio ventilatorius.
- Maisto ruošimo metu gartraukis automatiškai parenka tinkamą ventilatoriaus galios lygį. Ventilatoriaus veikimo intensyvumas priklauso nuo įjungtų kaitviečių skaičiaus ir naudojamų galios lygių.
- Baigus gaminti, po nurodyto papildomo veikimo laiko automatiškai išsijungia ventilatorius ir kaitvietės apšvietimas.

Daugiau informacijos apie šią funkciją skaitykite skyriuje “Valdymas”.

“Con@ctivity” funkcija per WLAN namų tinklą (“Con@ctivity 3.0”)

Sąlyga:

- WLAN namų tinklas
- WLAN ryšį palaikanti “Miele” kaitlentė

- Gartraukį ir kaitlentę prijunkite prie savo WLAN namų tinklo (žr. “Miele@home” diegimas).

“Con@ctivity” funkcija aktyvinama automatiškai.

“Con@ctivity” funkcija per tiesioginį WLAN ryšį (“Con@ctivity 3.0”)

Sąlyga:

- WLAN ryšį palaikanti “Miele” kaitlentė

Jeigu neturite savo namų interneto tinklo, galite užmegzti tiesioginį ryšį tarp kaitlentės ir gartraukio.

Ryšio aktyvinimas aprašytas jūsų kaitlentės naudojimo instrukcijoje.

Toliau dar kartą išsamiai aprašytas ryšio aktyvinimas jūsų gartraukyje.

- Išjunkite gartraukį.



- Laikykite nuplaustą mygtuką B.



- Tuo pačiu metu palieskite mygtuką 1.

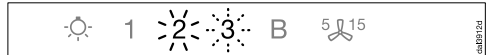

2 šviečia nuolat, **3** mirksi.

Per kitas dvi minutes jūsų gartraukis bus paruoštas prisijungimui.

Pirmasis paleidimas

- Savo WLAN maršruto parinktuve aktyvinkite WPS ryšį. Daugiau informacijos pateikta kaitlentės naudojimo instrukcijoje.

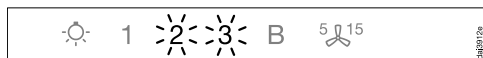

Sėkmingai prisijungus, nuolat švies 2 ir 3.



- Norėdami išeiti iš jungimo režimo, palieskite gartraukio papildomo veikimo mygtuką ⁵  ¹⁵.

“Con@ctivity” funkcija įjungta.

Užmezgus tiesioginį WLAN ryšį, kaitlentės ir gartraukio negalėsite įjungti į bendrą namų tinklą. Jeigu vėliau norėsite tai padaryti, pirmiausia išjunkite tiesioginį WLAN ryšį tarp savo kaitlentės ir gartraukio (žr. skyrių “WLAN ryšio išjungimas”).

Valdymas (automatinis režimas)

Jeigu “Con@ctivity” funkcija yra įjungta, gartraukis visada veikia automatinio režimu (žr. skyriaus “Pirmasis paleidimas” poskyrį “Con@ctivity” funkcijos diegimas”).

Norėdami valdyti gartraukį rankiniu būdu, vadovaukitės skyriaus “Valdymas (rankinis valdymas)” poskyryje “Maisto ruošimas be “Con@ctivity” funkcijos” pateikta informacija.

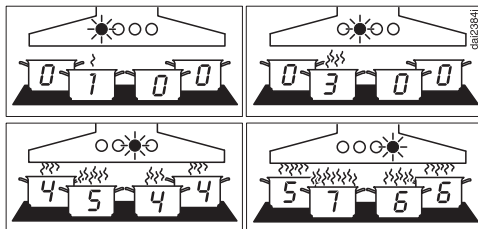

Ventiliatoriaus galios lygių pavyzdžiai nuo **1** iki **4**

Maisto ruošimas su “Con@ctivity” funkcija (automatinis režimas)

- Įjunkite pageidaujamą kaitlentės galios lygį.

Įsijungia kaitviečių apšvietimas.

Po keleto sekundžių įsijungia ventiliatorius, pirmiausia trumpam įsijungia **2**, tada **1** galios lygis.

Maisto ruošimo metu gartraukis automatiškai parenka tinkamą ventiliatoriaus galios lygį.

Svarbi bendra įjungta kaitlentės galia, įjungtų kaitviečių skaičius ir pasirinktų kaitviečių galios lygiai.

Jeigu pasirinkote aukštesnį kaitlentės galios lygį arba vienu metu įjungėte kelias kaitvietes, įsijungs ir aukštesnis gartraukio ventiliatoriaus galios lygis.

Jeigu sumažinsite kaitlentės galios lygį arba išjungsite visas kaitvietes, automatiškai bus pritaikytas ir ventiliatoriaus galios lygis.

Reakcijos laikas

Gartraukis reaguoja uždelsęs. Atsižvelgiama, kad pakeitus kaitlentės galios pakopą nebūtinai padaugės arba sumažės garų.

Kaitlentė informaciją į gartraukį siunčia tam tikrais intervalais, dėl to galimi uždelsimai.

Reakcija įvyksta po keleto sekundžių arba minučių.

Valdymas (automatinis režimas)

Kepimo procesas

- Kaitinate įkaitinti maisto ruošimo indą, pvz., prieš kepindami, nustatykite aukščiausią kaitvietės kaitinimo lygį. Palaukite nuo 10 sek. iki 4 minučių, tada vėl perjunkite žemesnį kaitinimo lygį (“Highlight” kaitvietėje nuo 60 sekundžių iki 5 minučių).

Gartraukis atpažįsta kepimo procesą.

Įsijungia gartraukis, o sumažinus kaitlentės galią, persijungia į 3 galios lygį; šiuo lygiu ventiliatorius veikia apie 5 minutes.

Tada “Con@ctivity” funkcija pritaiko ventiliatoriaus galios lygį.

Galite iš anksto rankiniu būdu pasirinkti kitą ventiliatoriaus galios lygį.

Išjungimas

- Išjunkite visas kaitvietes.

Per artimiausias minutes tolygiai bus mažinami gartraukio ventiliatoriaus galios lygiai, kol gartraukis išsijungs.

Taip iš virtuvės bus pašalinti likę garai ir kvapai.

- Iš “Booster” lygio ventiliatorius iš karto persijungia į 3 galios lygį.
- Jeigu įjungtas 3 ventiliatoriaus galios lygis, maždaug po 1 minutės vėl įsijungs 2 galios lygis.
- Iš 2 galios lygio po 2 minučių ventiliatorius vėl persijungs į 1 lygį.
- Po 2 minučių veikimo 1 lygiu, ventiliatorius išsijungs.
- Dar po 30 sekundžių išsijungs ir kaitviečių apšvietimas.

Gaminimo procesas yra baigtas.

Išėjimas iš automatinio režimo

Gaminimo metu galite laikinai išjungti automatinį režimą:

- rankiniu būdu pasirinkite kitą ventiliatoriaus galios lygį arba
- išjunkite gartraukį rankiniu būdu, taip pat
- galite įjungti gartraukio papildomo veikimo funkciją . Pasibaigus pasirinktam papildomo veikimo laikui, ventiliatorius išsijungia automatiškai, apšvietimas lieka įjungtas.

Gartraukio funkcijos valdomos rankiniu būdu (žr. skyrių "Rankinis valdymas").

Grįžimas į automatinį režimą

Galima grąžinti gartraukį į automatinį režimą:

- rankiniu būdu pasirinkę ventiliatoriaus galios lygį, nenaudokite jo maždaug 5 minutes arba
- rankiniu būdu pasirinktas galios lygis atitinka automatinį, arba
- gartraukio ventiliatorius ir kaitlentė buvo išjungti maž. 30 sek. Kitą kartą įjungus kaitlentę, vėl įjungiamas automatinis režimas.

Maisto ruošimo metu galite valdyti gartraukį rankiniu būdu.

- **Prieš** įjungdami kaitlentę, pirmiausia įjunkite gartraukio ventiliatorių.

Jeigu baigus gaminti, gartraukis ir kaitlentė buvo išjungti maž. 30 sek., kitą kartą įjungus kaitlentę, vėl bus įjungtas automatinis režimas.

Valdymas (rankinis režimas)

Gaminimas be “Con@ctivity” funkcijos (rankinis valdymas)

Tokiu atveju gartraukų reikėtų valdyti rankiniu būdu:

- “Con@ctivity” funkcija neveiks.
- “Con@ctivity” funkciją laikinai išjungėte (žr. skyriaus “Valdymas (rankinis valdymas)” poskyrį “Laikinas automatinio režimo išjungimas”).

Ventiliatoriaus įjungimas

Prieš gamindami įjunkite ventiliatorių. Taip iš karto gartraukis pradės traukti garus.

- Palieskite įjungimo / išjungimo mygtuką .

Įsijungia **2** ventiliatoriaus režimas.

Galios pakopos pasirinkimas

Esant negausiems ir gausiesiems garams bei kvapams, galite rinktis nuo **1** iki **3** galios pakopų.

Laikina formuojantis labai stipriems garams ir kvapai, pvz., apkepinant, galite pasirinkti aukščiausią galios pakopą – **B**.

- Lieskite mygtukus nuo **1** iki **B** ir pasirinkite norimą galios pakopą.

“Booster” lygio perjungimas

Jeigu įjungtas elektros energijos valdiklis (nustatyta iš anksto), ventiliatorius po 5 minučių automatiškai pradeda veikti **3** pakopos režimu.

Papildomo veikimo laiko parinkimas

Baigę ruošti maistą, dar keletą minučių palikite įjungtą ventiliatorių. Taip iš virtuvės oro bus pašalinti likę garai ir kvapai.



Iš gartraukio bus pašalinti visi likučiai, virtuvėje nepasklis blogas kvapas.

Dėl papildomo veikimo funkcijos ventiliatorius po tam tikro laiko išsijungs automatiškai.

- Baigę ruošti maistą, toliau veikiant ventiliatoriui, palieskite papildomo veikimo mygtuką .

– 1 kartą: ventiliatorius išsijungs po 5 minučių (šviečia .

– 2 kartus: ventiliatorius išsijungs po 15 minučių (šviečia .

– Jeigu dar kartą paspausite papildomo veikimo mygtuką,  ventiliatorius liks įjungtas ( užgęsta).

Ventiliatoriaus išjungimas



- Išjunkite ventiliatorių jį / išj. mygtuku .

Kaitviečių apšvietimo įjungimas / išjungimas / pritemdymas

Kaitviečių apšvietimą galima įjungti arba išjungti atskirai nuo ventiliatoriaus.

- Norėdami įjungti arba išjungti, trumpai paspauskite apšvietimo mygtuką .

Apšvietimas įjungiamas didžiausiu ryškumu.

- Esant įjungtam apšvietimui, laikykite nuspaustą apšvietimo mygtuką . Ryškumas tolygiai mažės, kol neatleisite mygtuko.
- Jei dar kartą nuspausite apšvietimo mygtuką , apšvietimas ryškės tol, kol neatleisite mygtuko.

Elektros energijos valdiklis

Gartraukyje yra elektros energijos valdiklis. Jis skirtas taupyti energiją. Elektros energijos valdiklis automatiškai reguliuoja ventiliatoriaus galią ir išjungia apšvietimą.

- Jeigu įjungtas ventiliatoriaus “Booster” lygis, po 5 minučių automatiškai perjungiamas 3 lygis.
- 3, 2 arba 1 ventiliatoriaus lygiai po 2 valandų sumažinami vienu lygiu, tada išjungiami kas 30 minučių.
- Po 12 valandų automatiškai išjungiamas įjungtas kaitviečių apšvietimas.



Elektros energijos valdiklį galite išjungti. Turėkite omenyje, kad dėl to gali padidėti energijos sąnaudos.

Valdymas (rankinis režimas)

Elektros energijos valdiklio išjungimas ir įjungimas

- Išjunkite ventiliatorių ir apšvietimą.
- Maždaug 10 sekundžių lieskite papildomo veikimo mygtuką , kol užsidegs **1** ventiliatoriaus galios lygio indikatorius.

■ Tada vieną po kito palieskite:

- apšvietimo mygtuką ,
- mygtuką **1**, tada vėl
- apšvietimo mygtuką .

Jeigu įjungtas elektros energijos valdiklis, nuolat šviečia **1** ir **B** indikatoriai. Jeigu elektros energijos valdiklis yra išjungtas, mirksi **1** ir **B** indikatoriai.

- Norėdami išjungti elektros energijos valdiklį, paspauskite mygtuką **1**.

Mirksi **1** ir **B** indikatoriai.

- Norėdami aktyvinti, palieskite mygtuką **B**.

1 ir **B** indikatoriai šviečia nuolat.

- Patvirtinkite veiksmą papildomo veikimo mygtuku .

Visos lemputės užgęsta.

Jeigu procesas nepatvirtinamas per 4 minutes, išsaugomas senas nustatymas.

Apsauginis išsijungimas



Jeigu išjungtas elektros energijos valdiklis, įjungtas gartraukis po 12 valandų išsijungs automatiškai (ventiliatorius ir kaitviečių apšvietimas).

- Norėdami vėl įjungti, paspauskite jį. / išj.  arba apšvietimo mygtuką .

Valdymas (automatinis ir rankinis režimas)

Naudojimo valandų skaitiklis

Gartraukis išsaugo veikimo trukmę.



Jeigu užsidega riebalų filtro  arba kvapų filtro simbolis , naudojimo valandų skaitiklis informuoja apie filtrų valymą arba keitimą. Daugiau informacijos apie filtrų valymą ir keitimą bei apie darbinių valandų skaitiklio nustatymą į pradinę padėtį ieškokite skyriuje "Valymas ir priežiūra".

Riebalų filtro naudojimo valandų skaitiklio keitimas

Naudojimo valandų skaitiklį galite priderinti prie savo maisto ruošimo įpročių.

Gamykloje nustatytas 30 valandų valymo intervalas.

- Jei daug kebate ir gruzdinate, rinkitės trumpesnį valymo intervalą – kas 20 valandų.
- Jei gaminatė tik kartais, rekomenduojame rinktis trumpesnį valymo intervalą. Tuomet susikaupę riebalai neįsisenės, juos bus lengviau išvalyti.
- Jeigu reguliariai gaminatė be riebalų, pakanka nustatyti 40 arba 50 valandų valymo intervalą.

- Išjunkite ventiliatorių ir apšvietimą.
- Vienu metu palieskite papildomo veikimo mygtuką ⁵ ir riebalų filtro mygtuką .

Mirksi riebalų filtro simbolis  ir ventiliatoriaus galios lygio indikatorius.

Indikatoriai nuo **1** iki **B** rodo nustatytą laiką:

Indikatorius **1** 20 val.

Indikatorius **2** 30 val.

Indikatorius **3** 40 val.

Indikatorius **B** 50 val.

- Liesdami skaičius, pasirinkite norimą laiką.
- Paspauskite riebalų filtro mygtuką  ir patvirtinkite veiksmą.

Visos lemputės užgesa.



Nepatvirtinus veiksmo per 4 minutes, išsaugomas ankstesnis nustatymas.

Valdymas (automatinis ir rankinis režimas)

Kvapų filtro veikimo valandų skaitiklio duomenų keitimas

Naudojimo valandų skaitiklį galite pderinti prie savo maisto ruošimo įpročių.

Gamykloje nustatytas keitimo intervalas – kas 180 valandų.

- Išjunkite ventiliatorių ir apšvietimą.
- Vienu metu palieskite papildomo veikimo mygtuką  ir kvapų filtro mygtuką .

Mirksi kvapų filtro simbolis  ir ventiliatoriaus veikimo lygio indikatorius.

Indikatoriai nuo **1** iki **B** rodo nustatytą laiką:

Indikatorius **1** 120 val.

Indikatorius **2** 180 val.

Indikatorius **3** 240 val.

Indikatorius **B** išjungtas

- Liesdami skaičius, pasirinkite norimą laiką.
- Paspauskite kvapų filtro mygtuką  ir patvirtinkite veiksmą.



Užgęsta visos kontrolinės lemputės.

Nepatvirtinus veiksmo per 4 minutes, išsaugomas ankstesnis nustatymas.

Naudojimo valandų skaitiklio rodmenų tikrinimas

Dar nepasibaigus veikimo trukmei galite peržiūrėti, kiek laiko procentais jau yra praėję.

- Įjunkite ventiliatorių įj. / išj. mygtuku .

- Laikykite nuspauštą riebalų filtro  arba kvapų filtro mygtuką .

Mirksi vienas arba keli ventiliatoriaus galios lygių indikatoriai.

Mirksinčių indikatorių skaičius rodo praėjusį laiką procentais.

1 indikatorius 25 %

1 ir **2** indikatoriai 50 %

Indikatoriai nuo **1** iki **3** 75 %

Indikatoriai nuo **1** iki **B** 100 %

Išjungus gartraukį arba sutrikus elektros srovės tiekimui, išsaugomos naudojimo valandos.

Energijos taupymo patarimai

Šis gartraukis veikia efektyviai ir taupo energiją. Toliau išvardytos priemonės padės naudotis taupiai:

- Gamindami maistą pasirinkite tinkamu virtuvės apšvietimu.
- Gamindami rinkitės kaip įmanoma žemesnį kaitinimo lygį. Mažiau garų reiškia žemesnį gartraukio galingumo lygį, o kartu ir mažesnes energijos sąnaudas.
- Reguliariai valykite arba keiskite filtrus. Dėl nešvarių filtrų sumažėja gartraukio efektyvumas, padidinamas gaisro pavojus ir higienos rizika.
- Pasinaudokite “Con@ctivity” funkcija. Gartraukis automatiškai įsijungs ir išsijungs. Bet kuriuo maisto ruošimo atveju gartraukis parinks optimalų galios lygį ir užtikrins mažas energijos sąnaudas.
- Jeigu reguliuojate gartraukį rankiniu būdu, atkreipkite dėmesį į:
 - Patikrinkite pasirinktą gartraukio galios lygį. Paprastai pakanka ir žemesnio. “Booster” galios lygį naudokite tik jeigu būtina.
 - Intensyviai garuojant, laiku pasirinkite aukštą galios lygį. Tai gerokai veiksmingiau, negu bandyti surinkti virtuvėje tvyrančius kvapus ilgai laikant įjungtą gartraukį.
 - Baigę gaminti, nepamirškite išjungti gartraukio.
Jei, baigę gaminti, norite išvalyti virtuvės orą nuo tvyrančių kvapų ir garų, naudokite gartraukio papildomo veikimo funkciją. Ventilatorius išsijungs savaime, pasibaigus papildomam laikui.

Valymas ir priežiūra

 Prieš vykdydami remonto ir priežiūros darbus, atjunkite gartraukį nuo maitinimo tinklo (žr. skyrių “Saugos nurodymai ir įspėjimai”).

Korpusas

Bendrieji nurodymai

 Paviršiai ir valdikliai yra jautrūs įbrėžimams ir įpjovimams. Todėl atsižvelkite į šiuos valymo nurodymus.

- Visus paviršius ir valdiklius valykite tik šluoste, naudodami šiltą vandenį ir ploviklį.
- Paskui paviršius nusauskite minkšta šluoste.

Nenaudokite

- valiklių, kuriuose yra sodos, rūgščių, chloridų ar tirpiklių,
- abrazyvinių valiklių, kaip antai šveitimo miltelių, šveitimo pastos, taip pat braižančių kempinių, pvz., skirtų puodams šveisti, ar panaudotų kempinių, ant kurių dar yra šveitiklių likučių.

Specialieji nerūdijančiojo plieno paviršių nurodymai

- Be bendrųjų nurodymų, nerūdijančiojo plieno paviršiui valyti tinka nebraižantis nerūdijančiojo plieno valiklis.
- Kad vėl greitai nesusiteptų, po valymo darbų patartina naudoti tauriojo plieno priežiūros priemonę (galima įsigyti iš “Miele”). Priemonės minkšta šluoste užtepkite plonai ir taupiai.

Prietaisų su dažytu korpusu valymo nurodymai

Valymo metu gali atsirasti smulkūs paviršiaus įbrėžimai, kurie gali būti pastebimi, atsižvelgiant į aplinkos apšvietimą.

Specialieji stiklinių paviršių valymo nurodymai

- Stiklinius paviršius galima valyti ir įprastais stiklo valikliais.

Riebalų filtras

⚠ Pavojus sukelti gaisrą!
Prisotintas riebalų filtras gali užsidegti.
Reguliariai valykite riebalų filtrus.

Daugkartinio naudojimo prietaiso metaliniai riebalų filtrai surenka kietąsias virtuvės garų daleles (riebalus, dulkes ir kt.) ir taip neleidžia gartraukiui užsiteršti.

Riebalų filtrus būtina reguliariai valyti.

Stipriai užsiteršus riebalų filtrui, pablogėja ištraukimas, oras virtuvėje, užsiteršia gartraukis.

Valymo intervalas

Susikaupę riebalai ilgai sukietėja, todėl juos sunkiau išvalyti. Rekomenduojama valyti riebalų filtrą kas 3–4 savaites.

Užsidegus riebalų filtro simboliui , veikimo trukmės skaitiklis primena apie reguliarių riebalų filtro valymą.

Naudojimo valandų skaitiklio intervalą galite nustatyti pagal savo gaminimo įpročius, žr. skyrių "Valdymas (automatinis ir rankinis veikimas)".

Riebalų filtro išėmimas

⚠ Išimant, filtras gali nukristi.
Galite pažeisti filtrą ir kaitvietę.
Riebalų filtrą tvirtai laikykite rankoje.

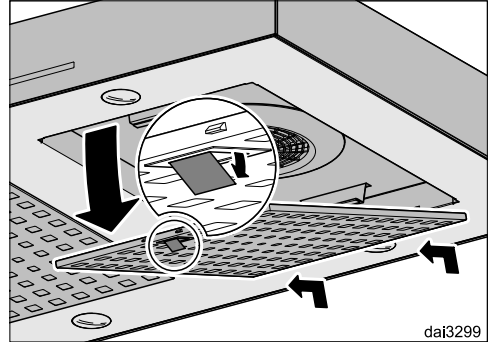

- Atidarykite riebalų filtro fiksatorių, riebalų filtrą pasukite apie 45° žemyn, atkabinkite ir išimkite.

Riebalų filtrų valymas rankiniu būdu

- Riebalų filtrus valykite indų plovimo šepetėliu šiltame vandenyje, įpylę nestipraus indų ploviklio. Naudokite nekoncentruotas rankų plovimo priemones.

Valymas ir priežiūra

Netinkamos valymo priemonės

Reguliariai naudojant netinkamas valymo priemones galima pažeisti filtro paviršių.

Negalima naudoti šių valymo priemonių:

- kalkes šalinančių valiklių,
- šveitimo miltelių arba šveitimo pastos,
- agresyvių daigafunkčių valiklių ir riebalus šalinančių purškalo,
- orkaičių purškalo.

Riebalų filtrų plovimas indaplovėje

- Riebalų filtrus plaukite apatiniame krepšyje, statykite vertikaliai arba įstrižai. Įsitikinkite, kad purškimo strėlė gali laisvai sukis.
- Naudokite įprastas indų plovimo priemones.
- Pasirinkite 50–65 °C plovimo temperatūros programą.

Riebalų filtrus plaunant indaplovėje, ilgainiui gali pasikeisti filtro vidinio paviršiaus spalva (priklauso nuo naudojamo ploviklio). Tai neturi įtakos riebalų filtrų funkcijoms.

Po valymo

- Išplautus riebalų filtrus padėkite džiūti ant sugeriamojo paviršiaus.
- Išėmus riebalų filtrus, taip pat galima nuvalyti susikaupusius riebalus nuo pasiekiamų korpuso dalių. Taip apsaugosite nuo gaisro pavojaus.
- Vėl įstatykite riebalų filtrą. Žiūrėkite, kad įstatomų riebalų filtrų fiksatorius būtų nukreiptas žemyn.

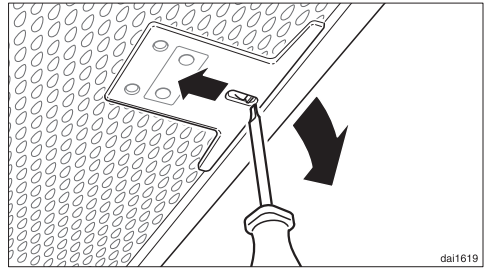

- Jei riebalų filtrus įstatėte atvirkščiai, atlaisvinkite juos mažu atsuktuvu pro angas.

Riebalų filtro naudojimo valandų skaitiklio nustatymas į pradinę padėtį

Išvalę filtrą, nustatykite naudojimo valandų skaitiklį į pradinę padėtį.

- Įjunkite ventiliatorių ir apie 3 sekundes laikykite nuspauštą riebalų filtro mygtuką , kol liks mirksėti tik 1 indikatorius.

Riebalų filtro simbolis  užgesa.

Jei riebalų filtrą valysite prieš pasibaigiant veikimo trukmei:

- Apie 6 sek. lieskite riebalų filtro mygtuką , kol liks mirksėti tik 1 indikatorius.

Kvapų filtras

Kartu su riebalų filtrais būtina naudoti keturis kvapų filtrus. Jie sugeria virtuvės kvapus.

Kvapų filtrai į gartraukį dedami iš viršaus.

Kvapų filtrų įdėjimas / keitimas

- Išimkite juos iš pakuotės.

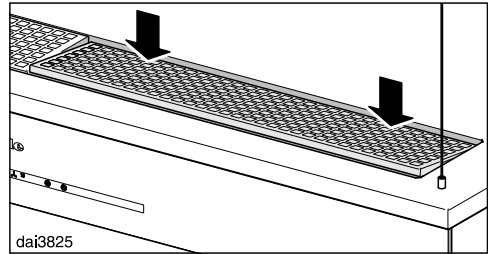

- Atidarykite kvapų filtrų laikiklius.

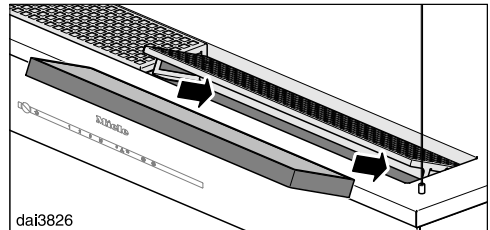

- Įstatykite kvapų filtrus ir vėl uždarykite laikiklius.

Valymas ir priežiūra

Keitimo intervalas

- Kvapų filtrą keiskite tada, kai tinkamai nebesurenkamos kvapiosios medžiagos.

Keisti būtina ne vėliau nei kas 2 metus.

Užsidegus kvapų filtro simboliui , veikimo valandų skaitiklis primins apie filtro keitimą.

Kvapų filtro naudojimo valandų skaitiklio nustatymas į pradinę padėtį

Pakeitę skaitiklį, nustatykite jį į pradinę padėtį.

- Įjunkite ventiliatorių ir apie 3 sekundes lieskite riebalų filtro mygtuką , kol liks mirksėti tik **1** indikatorius.

Kvapų filtro simbolis  užgęsta.

Jei kvapų filtrą pakeisite **dar nepasibaigus** jo naudojimo trukmei:

- Apie 6 sek. lieskite kvapų filtro mygtuką , kol liks mirksėti tik **1** indikatorius.

Kvapų filtro utilizavimas

- Panaudotą kvapų filtrą galite išmesti kartu su buitinėmis atliekomis.

Keičiamas kvapų filtras

Šiam gartraukiui galima įsigyti keičiamą kvapų filtrą. Atnaujintus orkaitėje, šiuos filtras galima naudoti keletą kartų.

Vadovaukitės pridėta atitinkama naudojimo ir montavimo instrukcija.

Kvapų filtrą galite užsisakyti “Miele” interneto parduotuvėje, “Miele” klientų aptarnavimo tarnyboje (žr. šios naudojimo instrukcijos pabaigą) arba iš savo “Miele” specializuoto prekybininko.

Modelio pavadinimą rasite skyriuje “Techniniai duomenys”.

Prieš montuodami

⚠ Prieš montuodami susipažinkite su šiaame skyriuje ir su skyriuje “Saugos nurodymai ir įspėjimai” pateikta informacija.

Montavimo medžiagos

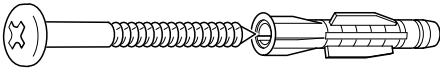

5561-D3484650

4 varžtai 5 x 60 mm ir
4 kaiščiai 8 x 50 mm
skirti montuoti gartraukį prie lubų.

⚠ Varžtai ir kaiščiai tinka montuoti prie betoninių lubų.

Kitokioms lubų konstrukcijoms naudokite atitinkamas tvirtinimo priemones.

Lubos turi būti pakankamos keliamosios galios.

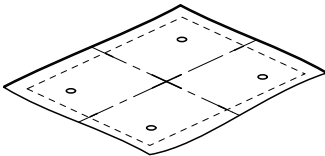

dali2756

Gręžimo šablonai

Kartoninis įdėklas naudojamas kaip gręžimo šablonas.

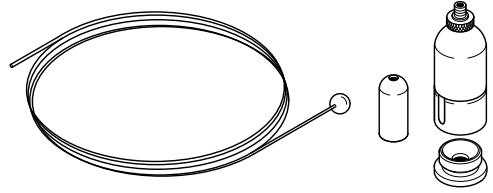

4 tvirtinimo rinkiniai

skirti kabinti gartraukį. Rinkinį sudaro: 4 lynai, 4 korpuso tvirtinimai ir 4 lubų tvirtinimai.

⚠ Šio rinkinio negalima naudoti kitų papildomų dalių tvirtinimui (pvz., per-tvaros).

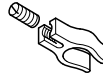

08277310

3 lynų gnybtai

skirti tvirtinti maitinimo kabelį prie lino.



dali2791

1 traukimo jėgos mažinimo įtaisas

skirtas maitinimo kabeliui montuoti prie lubų tvirtinimo.

Montavimo planas

Montavimo veiksmai aprašyti priedame montavimo plane.

Įrengimas

Prietaiso matmenys

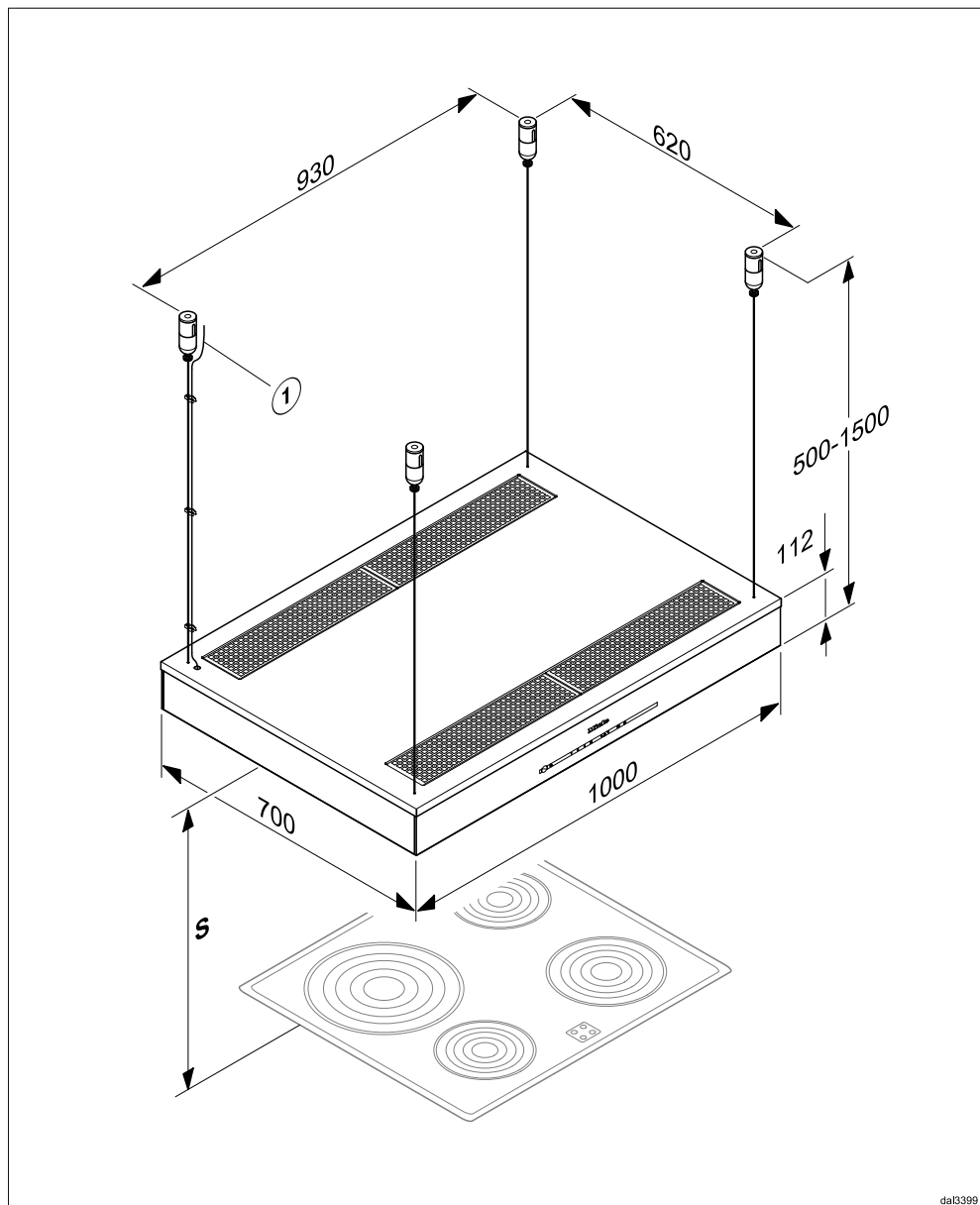

da13399

① Maitinimo kabelis

Atstumas tarp kaitvietės ir gartraukio (S)

Rinkdamiesi atstumą tarp viryklės ir apatinės gartraukio briaunos, laikykitės viryklės gamintojo nurodymų.

Jeigu nenurodyti didesni atstumai, būtina laikytis mažiausio saugaus atstumo.

Taip pat atsižvelkite į kitus nurodymus, pateikiamus skyriuje "Saugos nurodymai ir įspėjimai".

Viryklė	Mažiausias S atstumas
Elektrinė kaitvietė	450 mm
Elektrinis keptuvas, gruzdintuvė (elektrinė)	650 mm
Daugiavietė dujinė kaitvietė ≤ 12,6 kW bendroji galia, nė vienas degiklių > 4,5 kW	650 mm
Daugiavietė dujinė kaitvietė > 12,6 kW ir ≤ 21,6 kW bendroji galia, nė vienas degiklių > 4,8 kW	760 mm
Daugiavietė dujinė kaitvietė > 21,6 kW bendroji galia, arba vienas iš degiklių > 4,8 kW	negalima
Vienvietė dujinė kaitvietė ≤ 6 kW galia	650 mm
Vienvietė dujinė kaitvietė > 6 kW ir ≤ 8,1 kW galia	760 mm
Vienvietė dujinė kaitvietė > 8,1 kW galia	negalima

Montavimo rekomendacijos

- Kad dirbti po gartraukiu būtų patogų ir paprasta, patartina ir virš elektrinių kaitviečių pasirinkti maž. 650 mm atstumą.
- Rinkdamiesi montavimo aukštį atsižvelkite į naudotojo ūgį. Turi būti sudarytos sąlygos patogiai dirbti prie kaitvietės ir optimaliai valdyti gartraukį.
- Atminkite: kuo didesnis atstumas iki kaitvietės, tuo blogiau surenkami ruošiant maistą susidarantys garai.
- Kad maisto ruošimo metu susiformavę garai būtų surinkti optimaliai, gartraukį montuokite viduryje, tiesiai virš kaitlentės, ne jos šone ar gale.
- Jei įmanoma, kaitvietė turėtų būti siauresnė nei gartraukis arba bent jau tokio pat dydžio. Didžiausias turėtų būti tokio pačio pločio kaip ir kaitvietė.
- Montavimo vieta turi būti prieinama be jokių trukdžių. Net ir neplanuotu techninės priežiūros atveju gartraukis turi būti prieinamas ir išmontuojamas. Atkreipkite į tai dėmesį, pavyzdžiui, netoli gartraukio statydami spintas, lentynas, lubas arba dekoracinius elementus.

Jungtis prie elektros tinklo

 Dėl netinkamai atliktų įrengimo, techninės priežiūros arba remonto darbų naudotojui gali kilti didelių pavojų, už kuriuos gamintojas neatsako.

Prijungti prietaisą prie elektros tinklo leidžiama tik kvalifikuotam elektrikui, kuris gerai susipažinęs su šalyje galiojančiomis ir papildomomis vietinių elektros tiekimo įmonių taisyklėmis ir jų deramai laikosi.

Gartraukį leidžiama prijungti tik prie pagal taisyklės įrengto elektros tinklo. Elektros sistema turi atitikti VDE 0100 standartą!

Kad būtų užtikrinta dar didesnė sauga, VDE savo rekomendacijos, skirtos standartui DIN VDE 0100, 739 dalyje rekomenduoja priešais prietaisą prijungti liekamosios srovės apsauginį įtaisą, kurio grįžtamoji srovė būtų 30 mA (DIN VDE 0664).

Turi būti įrengtas skiriamasis įtaisas kiekvienam poliui. Skiriamuoju įtaisu laikomi jungikliai, kurių kontaktų tarpelis yra bent 3 mm. Jiems priskiriami jungtuvai, saugikliai ir kontaktoriai (EN 60335).

Reikalingus prijungimo duomenis rasite specifikacijų lentelėje (žr. skyrių “Klientų aptarnavimas ir garantija”). Patikrinkite, ar šie duomenys sutampa su elektros tinklo įtampa ir dažniu.

Maitinimo kabelį prijunkite pagal toliau pateikiamą schemą:

Žalia / geltona..... įžeminimo laidas (⊕)

Mėlyna..... neutralus laidas (N)

Ruda..... maitinimo kabelis (L1)

Klientų aptarnavimo skyrius ir garantija

Jeigu yra sutrikimų, kurių negalite pašalinti patys, informuokite savo “Miele” prekybininką arba klientų aptarnavimo tarnybą.

Gamyklos klientų aptarnavimo tarnybos telefoną rasite šios naudojimo instrukcijos pabaigoje.

Klientų aptarnavimo skyriui reikia nurodyti modelio pavadinimą ir gaminio numerį.

Abu duomenis rasite specifikacijų lentelėje.

Specifikacijų lentelės padėtis

Specifikacijų lentelę rasite nuėmę riebalų filtrą.

Garantijos sąlygos ir garantinis laikotarpis

Garantinis laikotarpis yra 2 metai.

Išsamesnė informacija pateikiama pridėtose garantijos sąlygose.

Techniniai duomenys

Ventiliatoriaus variklis	2 x 72 W
Kaitviečių apšvietimas	4 x 3 W
Bendroji prijungta apkrova	156 W
Tinklo įtampa, dažnis	AC 230 V, 50 Hz
Saugikliai	10 A
Jungimo į tinklą linijos ilgis	1,8 m
Svoris	33 kg

WLAN modulis

Dažnio juosta	2,400–2,4835 GHz
Maksimali perdavimo galia	< 100 mW

Papildomai įsigijami priedai cirkuliuojančio oro režimui

Kvapų filtrų rinkinys DKF 21-1 arba DKF 21-R (keičiamas). Rinkinyje yra keturi kvapų filtrai.

Atitikties deklaracija

Šiuo dokumentu "Miele" patvirtina, kad gartraukis atitinka 2014/53/ES direktyvą.

Visą ES atitikties deklaracijos tekstą galima rasti interneto svetainėse:

- www.miele.lt – produktai, atsisiųsti
- www.miele.lt/namu-ukis/informacija-385.htm – paslaugos, rodyti daugiau informacijos, naudojimo instrukcijos; būtina nurodyti produkto pavadinimą arba gamyklinį numerį.

Buitinių gartraukių duomenų lapas

pagal nurodytus potvarkius (ES) Nr. 65/2014 ir (ES) Nr. 66/2014

MIELE	
Tiekiamo modelio identifikavimo ženklas	DA 6708 D
Metinis suvartojamas energijos kiekis (AEC_{hood})	80,6 kWh per metus
Energijos vartojimo efektyvumo klasė	C
Energijos vartojimo efektyvumo indeksas (EEI_{hood})	83,3
Srauto dinaminis efektyvumas (FDE_{hood})	15,4
Srauto dinaminio efektyvumo klasė	
Nuo A (didžiausias efektyvumas) iki G (mažiausias efektyvumas)	D
Apšvietimo efektyvumas (LE_{hood})	60,0 lx/W
Apšvietimo efektyvumo klasė	
Nuo A (didžiausias efektyvumas) iki G (mažiausias efektyvumas)	A
Riebalų filtravimo našumas	91,2 %
Riebalų filtravimo našumo klasė	
Nuo A (didžiausias efektyvumas) iki G (mažiausias efektyvumas)	B
Išmatuotasis optimalaus našumo taško oro srautas	348,7 m ³ /h
Oro srautas (mažiausias greitis)	250 m ³ /h
Oro srautas (didžiausias greitis)	470 m ³ /h
Oro srautas (intensyvioji arba spartinančioji veikseną)	620 m ³ /h
Oro srautas (Q_{max})	620 m ³ /h
Išmatuotasis optimalaus našumo taško oro slėgis	216 Pa
A įvertintas akustinio triukšmo lygis (mažiausias greitis)	54 dB
A įvertintas akustinio triukšmo lygis (didžiausias greitis)	67 dB
A įvertintas akustinio triukšmo lygis (intensyvioji arba sparčioji veikseną)	74 dB
Išmatuotoji optimalaus našumo taško vartojamoji elektrinė galia	136,0 W
Vartojamoji galia išjungties režimu (P_o)	W
Vartojamoji galia budėjimo režimu (P_s)	0,35 W
Vardinė apšvietimo sistemos galia	12,0 W
Apšvietimo sistemos užtikrinama vidutinė virimo paviršiaus apšvietė	720 lx
Laiko didėjimo daugiklis	1,4

Garantijos sąlygos

“Miele” Lietuva pirkėjui suteikia – papildomai prie pardavėjo pagal įstatymus suteikiamos garantijos ir jos neapribojant – teisę į garantiją naujiems prietaisams pagal toliau pateiktus garantinius įsipareigojimus:

I Garantijos trukmė ir pradžia

1. Garantija suteikiama šiam laikotarpiui:
 - a) 24 mėnesiai buitiniams prietaisams, naudojamiems pagal paskirtį;
 - b) 12 mėnesių profesionaliems prietaisams, naudojamiems pagal paskirtį.
2. Garantijos galiojimo terminas pradedamas skaičiuoti nuo datos, nurodytos ant prietaiso pirkimo sąskaitos.

Dėl suteiktų garantinių paslaugų ir pristatytų atsarginių dalių garantijos galiojimo terminas nepratęsiamas.

II Garantijos suteikimo sąlygos

1. Prietaisas buvo įsigytas specializuotoje parduotuvėje arba tiesiogiai iš “Miele” ES šalyje, Šveicarijoje arba Norvegijoje ir ten buvo naudojamas.
2. Klientų aptarnavimo tarnybos technikui pareikalavus, pateikiamas garantijos patvirtinimas (pirkimo sąskaita arba užpildyta garantijos kortelė).

III Garantijos turinys ir suteikiamos paslaugos

1. Prietaiso trūkumai pašalinami per numatytą terminą jį pataisant arba pakeičiant atitinkamą dalį. Susijusias išlaidas, pavyzdžiui, už transportavimą, naudojimąsi keliais, darbą ir atsargines dalis, padengia “Miele” Lietuva. Pakeistos dalys arba prietaisai tampa “Miele” Lietuva nuosavybe.
2. Remiantis šia garantija, bendrovei “Miele” Lietuva negalima pateikti pretenzijų dėl žalos atlyginimo, nebent “Miele” Lietuva paskirtos ir įgaliotos klientų aptarnavimo tarnybos darbuotojai žalos padarė tyčia arba dėl šiurkštaus aplaidumo.
3. Neteikiamos eksploatacinių medžiagų ir priedų pristatymo paslaugos.

IV Garantijos suteikimo apribojimai

Garantija netaikoma trūkumams arba triktims, kurių priežastys yra šios:

1. Netinkamas pastatymas arba įrengimas, pvz., galiojančių saugos potvarkių arba raštiškų naudojimo, įrengimo ir montavimo instrukcijų nepaisymas.
2. Naudojimas ne pagal paskirtį, netinkamas valdymas arba netinkamų medžiagų naudojimas, pvz., netinkamas skalbimo priemonių, ploviklių arba chemikalų naudojimas.
3. Kitoje ES šalyje, Šveicarijoje arba Norvegijoje įsigytas prietaisas dėl ypatingų techninių specifikacijų negali būti naudojamas arba naudojamas taikant tam tikrus apribojimus.
4. Išoriniai veiksniai, pvz., transportuojant padaryta žala, pažeidimas dėl smūgio arba sutrenkimo, žala dėl nepalankių oro sąlygų arba kitų gamtos veiksnių.
5. Remonto darbai ir pakeitimai, kuriuos atliko “Miele” nemokyti ir neįgalieji klientų aptarnavimo tarnybos darbuotojai.
6. Ne “Miele” originalių atsarginių dalių ir ne “Miele” patvirtintų priedų naudojimas.
7. Sudužęs stiklas ir perdegusios kaitinamosios lemputės.
8. Elektros srovės ir įtampos svyravimai, kai nepasiekiamos arba viršijamos gamintojo nurodytos paklaidos ribos.
9. Neatliekami naudojimo instrukcijoje nurodyti priežiūros ir valymo darbai.

V Duomenų apsauga

Asmeniniai duomenys naudojami tik vykdant užsakymą ir suteikiant garantiją, jei prireiks, atsižvelgiant į pagrindines duomenų apsaugos sąlygas.

Miele



Vokietija - Miele & Cie. KG, Carl-Miele-Straße 29, 33332 Gütersloh

DA 6708 D

It-LT

M.-Nr. 11 475 570 / 00