

Пайдалану нұсқаулары Жуғыш-дезинфектор PG 8592

Кездейсоқ апаттарды немесе машина зақымын болдырмау үшін, **оны алғаш** орнату және пайдалану алдында осы нұсқауларды оқу керек.

kk - KZ



| | |
|--|----|
| Осы нұсқаулар туралы ескертпелер | 8 |
| Шарттардың анықтамасы | 8 |
| Қолданылу мақсаты | 9 |
| Жалпы сипаттама | 9 |
| Оның жұмыс істеу принципі..... | 9 |
| Медициналық қолданыс | 9 |
| Мақсаты..... | 9 |
| Қолдануға болмайтын жағдайлар..... | 10 |
| Қолдану мақсаты..... | 10 |
| Қолданатын пайдаланушылар | 10 |
| Кейбір дұрыс емес қолдану жағдайлары | 10 |
| Машина нұсқаулығы | 11 |
| Шолу | 11 |
| Басқару тақтасы..... | 12 |
| Түймелердегі жарықшамды диодтар | 13 |
| Пайдаланушы профильдері | 14 |
| Ескерту және қауіпсіздік нұсқаулары | 15 |
| Машинадағы таңбалар | 20 |
| Машинаны пайдалану | 22 |
| Дисплей суреттері | 22 |
| Қосу..... | 23 |
| Өшіру | 23 |
| Автоматты өшіру функциясы..... | 23 |
| Пайдалануға дайын | 23 |
| Дисплей интерфейсі..... | 24 |
| Мәзір жұмысы..... | 24 |
| Мәзірдегі параметрлер | 25 |
| Дисплейдегі таңбалар | 26 |
| Есікті ашу және жабу | 27 |
| Электрондық есікті құлыптау | 27 |
| Есікті ашу..... | 27 |
| Есікті жабу..... | 27 |
| Төтенше жағдайдағы ажыратқышты пайдаланып есікті ашу | 28 |
| Су жұмсартқыш | 29 |
| Судың кермектігі..... | 29 |
| Судың кермектігін орнату | 30 |
| Тұз резервуарын толтыру | 32 |
| Тұз қосу еске салғышы..... | 34 |
| Қолданыс салалары | 35 |
| Мобильді құралдар, себеттер, модульдер және салымдар | 35 |
| Үстіңгі себетті реттеу | 36 |
| Жуу қысымы өлшемі..... | 38 |
| Жуу қысымын өлшеуге арналған сынақ нүктесі..... | 38 |
| Жүктемені дайындау | 39 |
| Қайта ластану | 41 |
| Ақуыз сынағы | 41 |

Мазмұны

| | |
|--|-----------|
| Хирургиялық құралдар (OP) | 42 |
| Театр аяқ-киімдерін пайдалану..... | 43 |
| Офтолмология | 44 |
| Анестетик құралдар (AN) | 46 |
| Құлақ, мұрын және тамақ құралдары (ENT) | 47 |
| Гинекология (GYN) | 48 |
| Сәби бөтелкелері..... | 49 |
| Химиялық процестер және технология..... | 50 |
| Химиялық агенттерді құюға арналған контейнерлер | 54 |
| Мөлшерлеуші жүйелер..... | 54 |
| Сифондардың таңбалары | 54 |
| DOS модульдері..... | 55 |
| DOS модульдерін жалғау | 55 |
| Шайғыш агент..... | 56 |
| Шайғыш агент қосу..... | 56 |
| Қайта толтыру индикаторы | 57 |
| Шайғыш агентті ағызу | 57 |
| Бейтараптандырғыш агент | 58 |
| Бейтараптандырғыш агентті қайта толтыру | 58 |
| Қайта толтыру индикаторы | 59 |
| Бейтараптандырғыш агентті құю..... | 59 |
| Құралға күтім көрсету өнімдері | 59 |
| Химиялық дезинфектант | 60 |
| Химиялық дезинфектантпен толтыру..... | 60 |
| Қайта толтыру индикаторы | 60 |
| Химиялық дезинфектантты мөлшерлеу | 61 |
| Тазалау агенті..... | 62 |
| Сұйық тазалау агентін толтыру..... | 62 |
| Қайта толтыру индикаторы | 63 |
| Сұйық тазалау агентін ағызу..... | 63 |
| Жұмыс | 64 |
| Бағдарлама таңдалу | 64 |
| Бағдарламаны бастау..... | 64 |
| Кешіктіріп іске қосу мүмкіндігін пайдаланып бағдарламаны іске қосу | 64 |
| Құрғату..... | 66 |
| Бағдарлама реті индикаторы..... | 68 |
| Бағдарлама соңында..... | 68 |
| Бағдарламадан бас тарту | 69 |
| Ақаулыққа байланысты бағдарламадан бас тартылады | 69 |
| Бағдарламадан қолмен бас тарту..... | 69 |
| Жүйе туралы хабарлар | 70 |
| Сүзгіні ауыстыру..... | 70 |
| Сүзгі комбинациясын және түтіктік сүзгіні тазалау..... | 71 |
| Төмен толтыру деңгейлері | 71 |
| Жуу қысымы және бүріккіш қанатты бақылау..... | 72 |
| Параметрлер ▾ | 73 |
| Кешіктіріп бастау | 74 |
| Құрғату..... | 75 |
| DOS жүйесін желдету..... | 77 |

| | |
|---|------------|
| Тіл  | 78 |
| Күн уақыты | 79 |
| Дыбыс деңгейі | 82 |
| Қосымша нұсқаулар | 83 |
| Код | 85 |
| PIN код енгізу | 85 |
| Күн | 87 |
| Журнал кітабы | 89 |
| Есеп | 90 |
| Температура бірлігі | 90 |
| Бағдарлама параметрлері | 91 |
| Ауамен суыту | 91 |
| Бағдарламаны босату | 92 |
| Бағдарламаны көшіру: бағдарламаны таңдау түймелерін тағайындау | 93 |
| Сынақ бағдарламасы | 94 |
| Сүзгіге техникалық қызмет көрсету | 94 |
| Жуу камерадағы сүзгілерді тазалау | 94 |
| Аралықты белсендіру және орнату | 94 |
| Интерфейс | 96 |
| Судың кермектігі | 99 |
| Дисплей: температура | 99 |
| Дисплей ашықтығы мен контрасты | 100 |
| Кейін өшіру | 101 |
| Пайдалануға дайын | 101 |
| Автоматты өшіру функциясы | 101 |
| Белсендіргеннен кейін өшіру | 102 |
| Бағдарламалық құрал нұсқасы | 102 |
| Бағдарлама параметрлері | 103 |
| Бағдарлама параметрлерін реттеу | 103 |
| Бағдарлама құрылымы | 103 |
| Бағдарламаның үстіңгі деректемесі | 103 |
| Бағдарлама бөлімдері | 104 |
| Мәзірді ашу | 105 |
| Бағдарламаны қайта орнату | 106 |
| Бағдарламаны өзгерту | 107 |
| Жуу блоктарын тағайындау | 107 |
| Су мөлшерін өзгерту | 108 |
| Дренаж уақытын арттыру | 109 |
| Құрғатқыш блок | 110 |
| Процесс құжаттамасы | 114 |
| Цикл есептерін сәйкесінше шығару | 117 |
| Сыртқы бағдарламалық құрал | 117 |
| Есеп принтері | 117 |
| Техникалық қызмет көрсету | 118 |
| Жүйелі тексеру жұмыстары | 118 |
| Жүйелі тексеру жұмыстары | 119 |
| Жуғыш камерадағы сүзгілерді тазалау | 119 |
| Бүріккіш қанаттарды тазалау | 121 |

Мазмұны

| | |
|---|-----|
| Машинаны тазалау | 123 |
| Басқару тақтасын тазалау | 123 |
| Есік пен есіктің тығыздағышын тазалау | 123 |
| Жуу камерасын тазалау | 123 |
| Есік алдын тазалау | 123 |
| Қайта ластануын болдырмау | 123 |
| Мобильді құралдар, себеттер, модульдер мен салымдарды тексеру | 124 |
| НЕРА сүзгісін ауыстыру | 125 |
| Процесті тексеру | 127 |
| Мәселені шешу нұсқаулығы | 130 |
| Техникалық ақаулықтар мен хабарлар | 130 |
| Мөлшерлеу/мөлшерлеуші жүйелер | 131 |
| Жеткіліксіз тұз/су жұмсартқыш | 133 |
| Ақаулық кодымен болдырмау | 134 |
| Процеске қатысты ақаулықтар мен хабарлар | 139 |
| Есік | 141 |
| Қанағаттанарлық емес тазалау және коррозия | 141 |
| Бүріккіш қанатты бақылау/өткізгіштік/жуу қысымы | 144 |
| Су кірісі мен дренажы | 145 |
| Шулар | 146 |
| Принтер/интерфейс | 146 |
| Мәселені шешу нұсқаулығы | 147 |
| Ағызу сорғысы мен кері клапанды тазалау | 147 |
| Су кірісі сүзгілерін тазалау | 148 |
| Үлкен бетті сүзгіні жабдықтау | 148 |
| Сатылымнан кейінгі қызмет | 149 |
| Тұтынушыға қызмет көрсету бөліміне хабарласу | 149 |
| Ауыр оқиғалар туралы хабарландыру | 149 |
| Бағдарламалық құрал нұсқасы | 150 |
| Орнату | 151 |
| Орнату және туралау | 151 |
| Үздіксіз жұмыс үстелі астына кірістіру | 152 |
| Қақпақты алу | 152 |
| Жылу құрылымын болдырмау | 152 |
| Электромагниттік үйлесімділік (EMC) | 153 |
| Электрлік қосылым | 154 |
| Эквипотенциалды байланыс қосылымы | 154 |
| Шекті жүктемені қиыстыру | 155 |
| Су жіберу | 156 |
| Су көзіне жалғау | 156 |
| Үлкен бетті сүзгіні жабдықтау | 157 |
| Ағызу шлангісін жалғау | 158 |
| Сапа және қауіпсіздік тексерістері | 159 |
| Бағдарлама сызбасы | 160 |
| Техникалық деректер | 166 |

| | |
|--------------------------------------|-----|
| Ортаға күтіммен қарау | 167 |
| Бума материалын қоқысқа тастау | 167 |

Осы нұсқаулар туралы ескертпелер

Маңызды ескертулер

⚠ Қауіпсіздік үшін маңызды ақпарат ескерту таңбасы бар қалың жақтаулы тереземен бөлектеледі. Ол адамдар жарақат алуы немесе мүлік зақымдалуы мүмкін екенін ескертеді. Осы ескертулерді мұқият оқып, процедура нұсқауларын және сипаттаушы тәжірибе кодтарын қараңыз.

Ескертпелер

Қарастырылуы керек, белгілі бір маңыздылық ақпараты қалың жақтаулы тереземен бөлектеледі.

Қосымша ақпарат пен комментарийлер

Қосымша ақпарат пен комментарийлер қарапайым жақтауда болады.

Пайдалану қадамдары

Жұмыс қадамдары қара шаршы маркермен белгіленген.

Мысалы:

■ Көрсеткі түймелері арқылы опцияны таңдап, таңдауыңызды *OK* пәрменімен сақтаңыз.

Дисплей

Дисплейдегі функцияға пайдаланылатын бір қаріп арқылы дисплей хабарларында белгілі бір функциялар көрсетіледі.

Мысалы:

Установки  мәзірі.

Шарттардың анықтамасы

**Тазалау
машинасы**

Осы пайдалану нұсқауларында жуғыш-дезинфектор „тазалау машинасына“ қатысты.

**Элементтерді
салу**

„Элементтерді салу“ термині өңделетін элементтер толық анықталмағанда пайдаланылады.

Жуу суы

„Жуу суы“ термині су мен технологиялық химикаттардың қоспасы үшін пайдаланылады.

Жалпы сипаттама

Бұл Miele жуғыш-дезинфекторы медициналық құрылғыларға арналған MDR (EU) 2017/745 ережесінде көрсетілгендей медициналық құрылғы болып табылады.

Жуғыш-дезинфекторлар қайта өңдеуге болатын медициналық құрылғыларды жууға және ыстықпен дезинфекциялауға арналған.

Оның жұмыс істеу принципі

Медициналық құрылғылар пайдаланушы тарапынан тексерілген бағдарламалардың көмегімен тазаланып, дезинфекцияланады. Онда қолданылатын су сапасы мен оның температурасы, сонымен қатар процестің химиялық заттары мен жүйе компоненттері құрылғының қалай кірлегеніне және қайта өңделетін медициналық құрылғының түрлеріне қарай таңдалады.

Ыстықпен дезинфекциялау процесі әдетте соңғы рет шаю кезінде орындалады.

Ыстыққа төзімді аяқ киімдерді термохимиялық дезинфекциялау процесінен өткізу керек.

EN ISO 15883-1 стандартында сипатталған A_0 ұғымына сәйкес термиялық дезинфекция $80\text{ }^{\circ}\text{C}$ ($+5\text{ }^{\circ}\text{C}$, $-0\text{ }^{\circ}\text{C}$) көрсеткішінде 10 мин сақтау уақытымен (A_0 600) немесе $90\text{ }^{\circ}\text{C}$ ($+5\text{ }^{\circ}\text{C}$, $-0\text{ }^{\circ}\text{C}$)

көрсеткішінде 5 мин сақтау уақытымен (A_0 3000) орындалады (дезинфекция нәтижесіне байланысты).

Медициналық құрылғылар тиісті түрде қайта өңделуі үшін сәйкес келетін жүктеме тасушы құралдарды (мысалы, мобильдік құрылғылар, модульдер, ендірмелер т.б.) қолдану өте маңызды.

Медициналық қолданыс

Vario TD процедурасының көмегімен қол жеткізуге болатын тазалау нәтижесі қайта өңделетін медициналық құрылғылардың дұрыс дезинфекциялануын, кезекті стерильдеу процесін орындауға болатынын және элементтерді қайта қолдануға болатынын қамтамасыз етуі керек.

Стандарттарға сай келуі үшін, медициналық құрылғыларды машина негізді тазалау процестерінің көмегімен мінсіз қайта өңделуі керек.

Мақсаты

Осы Miele жуғыш-дезинфекторын стоматология/медициналық мекемелер, ауруханалар, амбулаториялар немесе ветеринариялық ауруханалар сияқты медициналық мекемелерде қайта өңдеуге болатын медициналық құрылғыларды тазалау, шаю, дезинфекциялау және құрылғының түріне байланысты құрғату үшін пайдалануға болады. Медициналық құрылғылардың

Қолданылу мақсаты

өндірушілері (EN ISO 17664) шығаратын ақпаратты, сондай-ақ технологиялық химикат өндірушілері шығаратын ақпаратты ескерген жөн.

Қолдануға болмайтын жағдайлар

Иілгіш эндоскоптарды және жуғыш-дезинфекторларда қайта өңдеуге болмайды деген ұсыныстары бар өнімдерді қайта өңдеуге болмайды.

Бұл жуғыш-дезинфектор (EU) 2017/745 нормасына сай қайта өңдеуге болмайтын бір реттік элементтермен қайта өңдеуге арналмаған.

Қоршаған орта жағдайлары мына талаптарға сай келмейтін орындарда жуғыш-дезинфекторды пайдалануға болмайды.

Жұмыс істеу

(IEC/EN 61010-1 стандартына сәйкес):

| | |
|-----------------------------------|--|
| қоршаған орта температурасы | 5 °C және 40 °C |
| макс. салыстырмалы ылғалдылық | 31° C дейінгі температуралар үшін 80 % |
| сызықтық қысқаруы | 40 °C дейінгі температуралар үшін 50 % |
| минималды салыстырмалы ылғалдылық | 10 % |
| Теңіз деңгейінен биіктігі | 2.000 м-ге дейін |

(IEC/EN 61010-1 стандартына сай)

Қолдану мақсаты

Бұл жуғыш-дезинфектор резидент дәрігерлердің және ауруханалардың қолдануына арнап жасалған және стоматологиядан басқа мекемелердің талаптарын қанағаттандыру үшін қажетті өңдеу бағдарламалары бар.

Тағы қайда қолдануға болатыны немесе қосымша қандай бағдарламалары бар екендігі туралы ақпаратты Miele тұтынушыларға қызмет көрсету орталығынан біле аласыз.

Қолданатын пайдаланушылар

Бұл жуғыш-дезинфекторды тек арнайы оқу-жаттығудан өткен стоматологтер/медициналық мамандар, оның ішінде стоматологтің/дәрігерлердің көмекшілері ғана пайдалана алады. Оны пайдаланатын адамның медициналық құрылғыларды қайта өңдеу жөнінде кәсіби білімі болуы керек.

Кейбір дұрыс емес қолдану жағдайлары

Иілгіш эндоскоптарды, бір рет қолдануға арналған элементтерді немесе жуғыш-дезинфекторда қайта өңдеуге арналмаған өнімдерді қайта өңдеуге болмайды.

Пайдаланушы күнделікті тексерістерді орындамауы және күнделікті қызмет көрсету аралығын сақтамауы.

Орнатуға қатысты арнайы талаптарды қарамауы.

Шолу

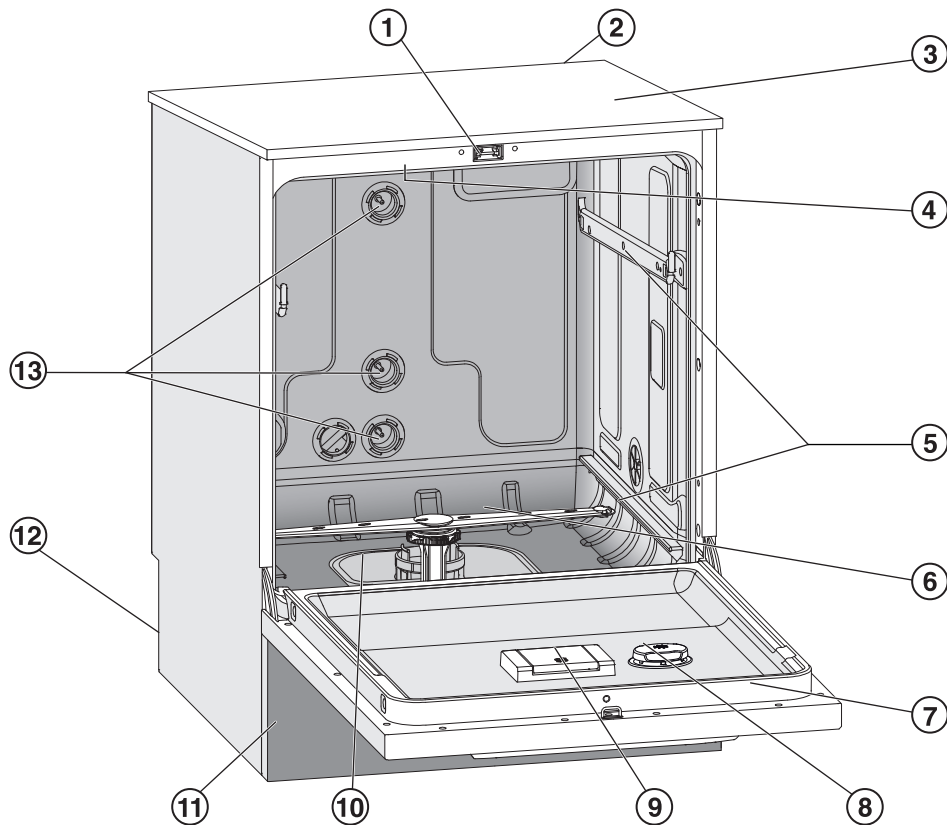

- | | |
|---|--|
| <p>① Жұмсақ есікті бұғаттау механизмі</p> <p>② Байланыс модулінің ұясы (артқы, жоғарғы оң жақ)</p> <p>③ Тексеруге арналған сынақ нүктесі (алдыңғы жоғарғы оң жақ; қақпағы алынғанда ғана көрінеді)</p> <p>④ Машинаның жоғарғы бүріккіш қанаты</p> <p>⑤ Себеттер мен жылжымалы құрылғыларға арналған сырғақ жолдар</p> <p>⑥ Машинаның төменгі бүріккіш қанаты</p> <p>⑦ Техникалық деректер тақтайшасы</p> <p>⑧ Агент резервуарын шаю</p> <p>⑨ Тұз резервуары</p> | <p>⑩ Сүзгі қосылымдары</p> <p>⑪ Сервистік ысырмасы бар төменгі панель</p> <p>⑫ Артқы жағында:</p> <ul style="list-style-type: none"> – Екінші техникалық деректер тақтайшасы – Электрлік қосылымдар мен фитингілер – сыртқы қамтамасыз ету контейнерлерінің сифон(дар)ы – Сыртқы мөлшерлеу модульдерінің (DOS қосылымдары) қосылымдары <p>⑬ Жылжымалы құрылғылар мен себептердің фитингілері</p> |
|---|--|



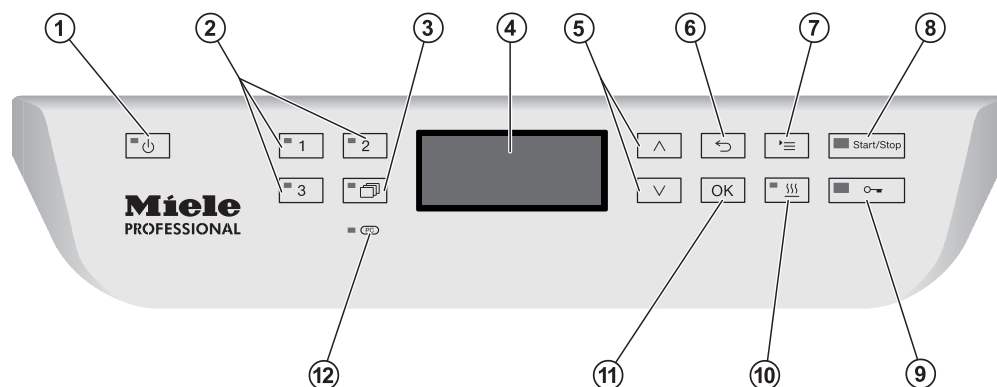

Басқару тақтасы



- ① **⏻ түймесі (қосулы/өшірулі)**
Машинаны қосуға және өшіруге арналған.
- ② **1, 2 және 3 түймелері**
Бағдарламаны таңдау түймелері.
Түймені тағайындауды конфигурациялауға болады.
- ③ **📁 Бағдарламалар тізімі түймесі**
Барлық қосымша бағдарлама тізіміне қатынасуға арналған.
- ④ **Дисплей**
Пайдаланушы интерфейсі және бағдарлама реті дисплейі.
- ⑤ **^ және v көрсеткі түймелері**
Пайдаланушы интерфейсінде шарлауға арналған.
- ⑥ **↶ Бас тарту түймесі**
Пайдаланушы интерфейсінде процестен бас тартуға арналған.
Бағдарлама үзілісі жоқ.
- ⑦ **☰ Параметрлер түймесі**
Жүйе параметрлері мәзіріне қатынасуға арналған.
- ⑧ **▶ Бастау/тоқтату түймесі**
Бағдарламаны іске қосуға немесе болдырмауға арналған.
- ⑨ **⊞ Есікті босату түймесі**
Есікті бағдарлама ретінің алдында немесе кейін ашуға арналған.
- ⑩ **🌀 Құрғату түймесі**
Құрғату құралын қосуға және өшіруге арналған.
- ⑪ **OK түймесі**
Пайдаланушы интерфейсіндегі жазбаларды таңдауға немесе растауға арналған
(растау немесе сақтау).
- ⑫ **Ⓜ Қызметтік интерфейс**
Тұтынушыға қызмет көрсету бөлімінің сынау және тасымалдау орны.

Түймелердегі жарықшамды диодтар

Басқару тақтасындағы түймелердің жарық диодты шамдары (жарықшамды диодтар) бар. Олар машинаның күйін көрсетеді.

| Түйме | ЖШД | Күй |
|---|--------------------------|---|
|  түймесі | ҚОСУЛЫ | Машина қосулы. |
| | ЖЫПЫЛЫҚТАЙДЫ | Машинаны пайдалануға болады. |
| | ӨШІРУЛІ | Машина өшірулі. |
| Бағдарламаны таңдау түймелері <input type="checkbox"/> 1, <input type="checkbox"/> 2 және <input type="checkbox"/> 3 | ҚОСУЛЫ | Сәйкес бағдарлама таңдалды. Басқа бағдарлама таңдалғанша, бағдарламаның аяғында жарықдиодты шам жанып тұрады. |
| | ӨШІРУЛІ | Бағдарлама таңдалмаған немесе бағдарлама параметрлері таңдалуда. |
|  түймесі | ҚОСУЛЫ | Бағдарламалар тізімінен бір бағдарлама таңдалған. Басқа бағдарлама таңдалғанша, бағдарламаның аяғында жарықдиодты шам жанып тұрады. |
| | ӨШІРУЛІ | Тізімінен бағдарлама таңдалмаған немесе бағдарлама параметрлері өзгертілуде. |
|  түймесі | ҚОСУЛЫ | Таңдалған бағдарлама үшін қосымша „Құрғату“ функциясы белсенді күйге келтірілді (барлық бағдарламада қолжетімді бола бермейді, „Бағдарлама сызбасы“ бөлімін қараңыз). |
| | ӨШІРУЛІ | Қосымша „Құрғату“ функциясы өшірілді. |
| <i>Бастау/тоқтату түймесі</i> | ҚОСУЛЫ | Бағдарлама орындалып жатыр. |
| | ЖАСЫЛ БОЛЫП ЖЫПЫЛЫҚТАЙДЫ | Бағдарлама таңдалды, бірақ әлі қосылмады. |
| | ҚЫЗЫЛ БОЛЫП ЖЫПЫЛЫҚТАЙДЫ | Ақаулық орын алды („Мәселені шешу нұсқаулығы“ бөлімін қараңыз). |
| | ӨШІРУЛІ | Бағдарлама аяқталды. |
|  түймесі | ҚОСУЛЫ | Есік жабық (бұғаттаулы) және ешқандай бағдарлама орындалып жатқан жоқ. |
| | ЖЫПЫЛЫҚТАЙДЫ | Бағдарлама аяқталды және есік жабық (бұғаттаулы). |
| | ӨШІРУЛІ | Бағдарлама орындалып жатыр немесе есік ашық (бұғатталмаған). |

Күн сайынғы операторлар

Күнделікті пайдалану үшін, операторға негізгі функциялар мен тазалау машинасын салу әдісі туралы нұсқаулар беріліп, жиі үйрету қажет. Олардың медициналық құрылғыларды машинада өңдеу бойынша білімі болу қажет.

Күнделікті жұмыс пайдаланушы деңгейі арқылы және [Установки](#) тізімінде орындалады. Тізімге барлық пайдаланушы еркін кіре алады.

Басқару

Бағдарламаны үзіп жіберу немесе тоқтату сияқты кеңейтілген тапсырмаларды орындау үшін медициналық құрылғыларды машинада өңдеу бойынша терең білім қажет.

Қайта өңдеу процесіне өзгертулер жасау не тазалау машинасын бейімдеу (мыс. пайдаланатын керек-жарақтарды не орналасу жағдайларын) үшін машина туралы қосымша арнайы білім болу қажет.

Сенімділік растау процесін орындау үшін медициналық құрылғыларды машинада өңдеу, орындалатын процестер және қолданыстағы стандарттар мен заңнама туралы арнайы білім қажет.

Расширенные указания тізімінде барлық әкімшілік процестер мен параметрлер бар. Бұл рұқсатсыз кіру PIN кодпен қорғалған.

Бұл тазалау құрылғысы ағымдағы қауіпсіздік талаптарына сай келеді. Дегенмен, дұрыс пайдаланбау жеке жарақатқа және материал зақымына әкелуі мүмкін.

Осы тазалау құрылғысын пайдалану алдында пайдалану нұсқауларын мұқият оқыңыз. Әсіресе қауіпсіздік ескертпелері мен ескертулерінде айтылған қалдық қауіптерге баса назар аударыңыз. Бұл пайдаланушыларды дене жарақатынан қорғайды және тазалау құрылғысының зақымдалуының алдын алады.

Бұл пайдалану нұсқауларын қауіпсіз жерге қойып қойыңыз.

Дұрыс қолданыс

► Машинаны пайдалану нұсқауларында арнайы көрсетілген мақсаттарда ғана пайдалануға рұқсат етілген. Нұсқаулықта жазылғаннан басқа мақсаттарда машинаға өзгерістер енгізуге немесе түрлендіруге тыйым салынады және бұндай әрекетер қауіпті болуы мүмкін.

Тазалау және зарарсыздандыру процестері өндіруші тарапынан қайта өңдеуге арналған медициналық құрылғыларға ғана арналған. Салу және құрал өндірушілері шығарған нұсқауларға қарап шығу қажет.

► Бұл машина тек ішкі қолданысқа арналған.

Жарақат қаупі

Жарақатты болдырмас үшін келесі ескертпелерге назар аударыңыз

► Машинаны орнату, қолданысқа енгізу, жөндеу және техникалық қызмет жұмыстарын Miele тұтынушыға қызмет көрсету бөлімі не тиісті маманданған қызмет көрсету технигі орындауы керек. Miele қызмет көрсету келісімшарты нормативтік және реттеу ережелерін толық сақтауды ұсынады. Дұрыс емес жөндеу жұмыстары пайдаланушыларға айтарлықтай қауіп төндіруі мүмкін.

► Машинаны жарылыс қаупі немесе қату жағдайлары бар аймаққа орнатпаңыз.

► Судың ластану қаупін азайту үшін, машина айналасындағы аймақты коммерциялық орталарда пайдалануға арналған бекітпелер мен жиһазға шектеңіз.

► Кейбір металл бөлшектер жарақат/кесіп алу қаупін тудырады. Машинаны тасымалдау және орнату кезінде кесілмейтін қорғағыш қолғаптар киіңіз.

► Егер машина астына кірістірілсе, тұрақтылықты жетілдіру үшін оны көршілес құралдарға берік бекітілген жұмыс үстелі астына орнату керек.

Ескерту және қауіпсіздік нұсқаулары

- ▶ Бұл машинаның электр қауіпсіздігіне тек дұрыс тұйықталған жағдайда кепілдік беріледі. Осы стандартты қауіпсіздік талабын ұстанған дұрыс. Егер қиындық туындаса, тораптағы сым желісі жүйесін білікті электр маманына тексертіңіз. Miele компаниясы дұрыс емес тұйықтау жүйесі салдарына жауапты болмайды (мысалы, электр тогының соғуы).
- ▶ Зақымдалған немесе кемитін машина қауіпсіздігіңізге қатер тудыруы мүмкін. Зақымдалған немесе кеміген машинаны бірден өшіріп, Miele тұтынушыға қызмет көрсету бөліміне қоңырау шалыңыз.
- ▶ Пайдаланыстан шығарылған тазалау машиналарын белгілеп, рұқсатсыз қайта қосылмауын қадағалаңыз. Тазалау машинасын Miele тұтынушыға қызмет көрсету бөлімі немесе тиісті біліктілігі бар қызметкер жөндегеннен кейін ғана пайдалануға қайтаруға болады.
- ▶ Машинаны пайдаланатын қызметкерлер жүйелі дайындықтан өтуі керек. Біліксіз қызметкерлердің машинаға немесе басқару құралдарына кіруге рұқсаты жоқ.
- ▶ Өндірушінің байланысты қолданбаға арналған технологиялық химикаттарын ғана пайдаланыңыз. Технологиялық химикаттарын өндіруші жүктеме мен машина материалының теріс әсерлеріне жауапты.
- ▶ Химиялық агенттерді өңдеу кезінде абай болыңыз. Онда тітіркендіргіш, коррозиялы немесе улы заттар болуы мүмкін. Химиялық агент өндірушісінің қауіпсіздік нұсқауларын және қауіпсіздік деректері беттерін қараңыз. Қорғағыш қолғаптар мен көзілдіріктерді киіңіз.
- ▶ Машинаны тек сумен және ұсынылған қоспа химиялық агенттермен пайдалануға болады. Органикалық ерітінділер мен жанғыш сұйық агенттер пайдаланылмауы керек. Бұл жарылысқа, машинадағы резеңке не пластик құрамдастар зақымына және сұйықтықтың кемуіне себеп болуы мүмкін.
- ▶ Кабинадағы су ауыз су ретінде пайдаланылмауы керек.
- ▶ Машинаны басқару тақтасы немесе ашық қызмет кесіндісі сияқты шығыңқы бөлшектерден көтермеңіз, себебі олар зақымдалуы немесе ажыратылуы мүмкін.
- ▶ Ашық есікке отыруға немесе сүйенуге болмайды. Бұл машинаның аударылуына және зақымдалуына немесе жарақатқа себеп болуы мүмкін.
- ▶ Элементтерді шеттерімен сұрыптау кезінде абай болыңыз. Оларды өзіңізге зиян келтірмейтіндей немесе басқаларға қауіп төндірмейтіндей етіп машинаға орналастырыңыз.
- ▶ Сынған шыны заттарда салғанда не алғанда қатты жарақаттауы мүмкін. Шынысы сынған заттарды машинада өңдеуге болмайды.

- ▶ Машинаны жоғары температура ауқымдарында пайдаланған кезде өзіңізді күйдіріп алмас үшін немесе есікті ашу кезінде тітіркендіргіш заттармен байланыспас үшін абай болыңыз. Зарарсыздандыру агенттері пайдаланылатын орында улы түтінмен тыныс алу қаупі бар.
- ▶ Улы не химиялық заттардың орын алу не көбікті ерітіндінің кему қаупі бар орында (мысалы, зарарсыздандыру агентіндегі альдегид) есік бекітпелерін жүйелі түрде тексеріп, бу конденсаторы дұрыс істейтінін тексеріңіз. Машинаны есігін бағдарлама тоқтатылған кезде ашу осындай жағдайларда белгілі бір қауіптер туындатады.
- ▶ Қызметкерлер улы булармен немесе химиялық агенттермен кездейсоқ байланысқа түссе, өндірушінің қауіпсіздік деректері беттерінде берілген төтенше жағдай нұсқауларын орындаңыз.
- ▶ Мобильді құралдар, себеттер, модульдер, салымдар және жүктеме түсіру алдында суытылуы керек. Контейнерлерде қалған су өте ыстық болуы мүмкін. Оларды алу алдында жуу кабинасына босатыңыз.
- ▶ Машинаны немесе оған жағын аймақты су шлангісімен немесе қысымды жуғышпен ешқашан тазаламаңыз.
- ▶ Машинаға техникалық қызмет немесе жөндеу жұмысын көрсету алдында оны қуат көзінен ажырату керек.
- ▶ Еденге және пайдаланылатын аяқ киімнің түріне байланысты сұйықтық еденге төгілсе, сырғып кету қаупі болуы мүмкін. Еденді мүмкіндігінше құрғақ ұстаңыз және төгілген сұйықтықты дереу тазалаңыз. Қауіпті заттар мен ыстық сұйықтықтарды тазарту кезінде қажетті сақтық шараларын қолданыңыз.

Сапаны бақылау

Емделушілерді қорғау мақсатында медициналық құрылғыларды өңдегенде, тазаланып жатқан жүктемелерді зақымдап алмау үшін сапалы қызмет көрсету стандарттарымен қамтамасыз ету мақсатында төмендегі ережелерді сақтау қажет.

- ▶ Егер ерекше жағдайларда бағдарламаны тоқтату қажет болса, бұны тек өкілетті қызметкер орындай алады.
- ▶ Зарарсыздандыру бағдарламаларындағы тазалау және дезинфекция жасау стандарттарын пайдаланушы тұрақты түрде растап тұруы қажет. Процестердің құжатпен расталған бақылау нәтижелеріне сәйкестігін тұрақты түрде термиялық-электрлік жолмен тексеріп тұру керек. Сонымен қатар, химиялық зарарсыздандыру процедуралары био индикаторларын пайдаланумен тексерілуі керек.

- ▶ Термиялық зарарсыздандыру үшін ағымдағы денсаулық және қауіпсіздік ережелеріне сәйкес талап етілетін инфекция профилактикасына қол жеткізу үшін температура көрсеткіштері мен температураны ұстау уақытын пайдаланыңыз.
- ▶ Жуылатын элементтер машинаны қайта өңдеуге үйлесімді және жақсы күйде екендігін тексеріңіз. Пластик элементтер термиялық тұрақты болуы керек. Машинада никель жалатылған элементтер мен алюминийден жасалған элементтерді тек арнайы процедураларды пайдаланумен өңдеуге болады. Құрамында темір және қалдық тотты ластану бар элементтерді кабинаға салмаңыз.
- ▶ Медициналық құрылғылар термиялық зарарсыздандыру құралдарымен қайта өңделеді. Жылу сезгіш жүктейтін элементтерді (мыс., театр аяқ-киімдері) химиялық зарарсыздандыру агентімен зарарсыздандыруға болады. Мұны орындау үшін, Miele тұтынушыға қызмет көрсету бөлімі арнайы қайта өңдеу бағдарламасын беруі қажет. Зарарсыздандыру параметрлері зарарсыздандыру агенті өндірушісі жасаған талаптарға негізделеді. Қолдану нұсқауларын, пайдалану шарттарын және тиімділігін сақтаңыз. Осы түрдің химиялық-термиялық процедуралар медициналық құрылғылары қайта өңдеуге арналмаған.
- ▶ Белгілі бір жағдайда процесс химикаттары машинаға зақым келтіруі мүмкін. Пайдаланушыларға процесс химикаттары өндірушілері шығарған ұсыныстарды сақтау ұсынылады. Зақымдалған және материал үйлесімсіздігіне күдік болған жағдайда Miele тұтынушыға қызмет көрсету бөліміне хабарласыңыз.
- ▶ Майға (ақ май) негізделген құралға күтім көрсету өнімдері машинадағы эластомерлер мен пластикке зақым келтіруі мүмкін. Бұндай күтім көрсету өнімдерін машинаға химиялық агенттер ретінде ағызуға болмайды (тіпті күтім көрсету өнімін өндіруші ұсынғанымен).
- ▶ Абразивті заттарды машинаға салуға болмайды, себебі су көзінің механикалық құрамдастарына зақым келтіруі мүмкін. Жуылатын элементтердегі абразивті заттардың қалдықтары машинада өңдеу алдында ешбір бақылаусыз жойылуы керек.
- ▶ Тазалау және дезинфекция жасау құралдарымен алдын ала өңдегенде, сонымен қатар ластанудың және химиялық агенттердің кейбір түрлері көбіктенуі мүмкін. Көбік тазалау және зарарсыздандыру нәтижесіне кері әсер тигізуі мүмкін.
- ▶ Процестерді жуу кабинасынан көбік шықпайтындай етіп орнату керек. Бұл машинаның дұрыс жұмысына кедергі келтіреді.
- ▶ Көбіктену деңгейлерін тексеру үшін пайдаланылатын процесс басшымен жүйелі негізде бақылануы керек.

- ▶ Машина мен химиялық агенттермен пайдаланылатын керек-жарақтардың ластану және екеуінің арасындағы реакция салдарынан зақымдану қаупін болдырмау үшін „Химиялық процесс және технология“ бөліміндегі ескертпелерді оқыңыз.
- ▶ Техникалық қолданыс тұйықтауларында химиялық агент ұсынылса (мысалы, тазалау агенті), машина өндірушісі тазаланатын элементтің химиялық әсеріне жауапты болмайды. Химиялық агент өндірушісімен жарияланбайтын, құрылым, сақтау жағдайлары, т.б. өзгерістері тазалау нәтижесіне теріс әсер етуі мүмкін.
- ▶ Технологиялық химикаттарды пайдаланғанда жеке өндірушілердің нұсқауларын әрқашан қараңыз. Едәуір зақым мен өте күшті химиялық реакциялар (мыс., сутегі-оттегілік жарылыс) болмауы үшін технологиялық химикаттарды тек өндіруші көрсеткен мақсатта пайдалану керек.
- ▶ Химиялық агенттерді сақтау және қоқысқа тастау бойынша өндіруші нұсқауларын үнемі орындаңыз.
- ▶ $\geq 0,8$ мм бірлігіндегі бөлшектерді жуу кабинасындағы сүзгілермен жоюға болады. Кішкентай бөлшектер есептеу жүйесінен жолын табуы мүмкін. Осыған байланысты саңылаулары тар жүктемелерді өңдеу үшін жуу кабинасын қосымша сүзгілеу талап етіледі.
- ▶ Нақты талаптарды сақтау керек критикалық қолданыстарда процестің барлық байланысты факторын (мыс., тазалау агенттері, су сапасы, т.б.) Miele компаниясымен талқылау ұсынылады.
- ▶ Егер тазалау нәтижесі химиялық талдау сияқты белгілі бір нақты талаптарға қатысты болса, оператор тазалықтың талап етілетін стандарттарына қол жеткізілгенін сақтау үшін жүйені сапаны бақылау сынағын орындауы керек.
- ▶ Мобильді құралдар, себеттер, модульдер және жүктемені ұстайтын салымдар тек арнайы мақсатқа пайдаланылуы керек. Қуысты заттардың іші де, сырты да мұқият тазалануы керек.
- ▶ Кішкентай және жеңіл элементтерді қақпақ торларымен бекітіңіз немесе кішкентай элементтердің торлы науасына салыңыз, сонда олар бүріккіш қанаттарды құлыптамайды.
- ▶ Контейнерлерді немесе құралдарды жүктеу алдында босатыңыз.
- ▶ Жуғыш камераға салынатын заттардағы қалдық ерітінділер мен қышқылдардың мөлшері барынша аз болуы керек. Тұтану температурасы $21\text{ }^{\circ}\text{C}$ шамасынан төмен болатын кез келген еріткіштердің ізінен басқа ештеңе болмауы керек.
- ▶ Хлорлы еріткіштерді, әсіресе хлор-сутегі қышқылын жуғыш камераға салуға болмайды.

Ескерту және қауіпсіздік нұсқаулары

- ▶ Коррозиядан зақымдануын болдырмас үшін, машинаның тот баспайтын болаттан жасалған сыртқы корпусына құрамында хлоридтер немесе тұз қышқылы бар ерітінділерді не буды қолданбаңыз.
- ▶ Машинаның су құбыр желісіне су жібергеннен кейін желдету керек. Бұл әрекет орындалмаса, құрамдастарға зақым келуі мүмкін.
- ▶ Кірістірілген машина мен көршілес кабина арасындағы аралықтарды силикон бекіткішпен толтыру керек, себебі бұл айналмалы сорап желдетуіне рұқсат келтіреді.
- ▶ Пайдалану және орнату нұсқауларын орындаңыз.

Компоненттер мен керек-жарақтарды пайдалану

- ▶ Бұл машинаға тек Miele керек-жарақтарын жалғау керек. Олар арнайы қолданысқа сәйкес болуы керек. Пайдалануға болатын керек-жарақтар түрі туралы мәліметтерді Miele компаниясынан сұраңыз.
- ▶ Осы жуғыш-дезинфектормен тек Miele мобильді құралдарын, себеттерін, модульдерін және салымдарын пайдаланыңыз. Басқа өндірушілер жасаған мобильді құралдарды, себеттерді, модульдерді және салымдарды пайдалану немесе Miele керек-жарақтарына өзгерістер жасау Miele компаниясы жауапты болмайтын қанағаттанарлық емес тазалау нәтижелерін беруі мүмкін. Кез келген қалдық зақым кепілдікпен қамтылмайды.

Машинадағы таңбалар



Ескерту:
пайдалану нұсқауларын сақтаңыз!

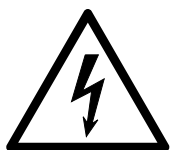

Ескерту:
электр тогының соғу қаупі!



Ескерту: ыстық беттер:
есік ашық кезде жуу кабинасының іші
қатты ыстық болуы мүмкін!



Кесіп алу қаупі:
машинаны тасымалдау және орнату
кезінде кесілмейтін қорғағыш қолғаптар
киіңіз!

Ескі машинаны қоқысқа тастау

► Машина қанмен, дене сұйықтығымен, патогендік микробтармен, факультативті патогендік микробтармен, генетикалық түрде өзгертілген материалмен ластануы мүмкін екендігін ескеріңіз, сол себепті қоқысқа тастау алдында тазалау керек.

Қоршаған орта және қауіпсіздік себептеріне байланысты машинадағы қалдық су, химиялық қалдықтар және тазалау агенті толығымен ағызылғанын тексеріңіз. Қауіпсіздік ережелерін сақтаңыз және қауіпсіздік көзілдіріктері мен қолғаптарын киіңіз. Есік құлпы істемейтінін тексеріңіз, себебі балалар кездейсоқ кіре алмауы керек. Одан кейін қауіпсіз қоқысқа тастау үшін тиісті шаралар қолданыңыз.

Басқару тақтасы

Жуғыш-дезинфекторды дисплейдің бүйір жағындағы тот баспайтын болаттан жасалған беттерде орналасқан түймелермен басқаруға болады. Дисплей сенсорлық экран емес.

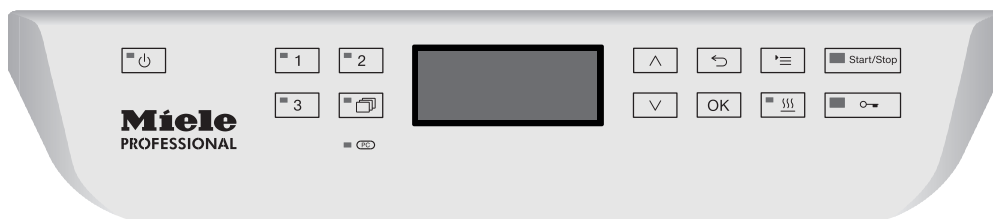



Функцияларды пайдалану үшін тиісті түймені жай басқанның өзі жеткілікті. Сонымен қатар, түймелерді шамамен 20 секунд басып тұруға болады.

Дисплей суреттері

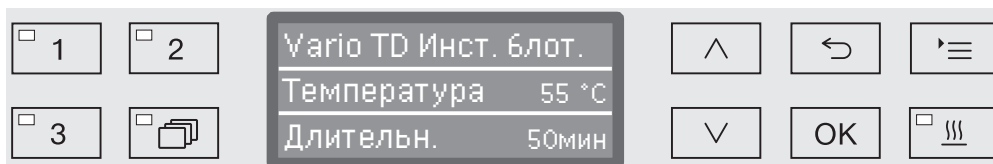
Осы пайдалану нұсқауларында көрсетілген барлық дисплей суреттері - машинада көрсетілген нақты дисплей экрандарынан өзгеше болуы мүмкін мысалдар.



Басқару түймелері дисплейден кейін көрсетіледі. ,  және *Бастау/тоқтату* түймелері көрсетілмейді.

Қосу

Машина қуат көзіне жалғануы керек.

- Түйменің ЖШД шамы жанғанша,  түймесін басыңыз.

Содан соң, дисплейде келесі көрсетіледі:



Машина жұмысқа дайын болса, дисплей соңғы таңдалған бағдарламаны көрсету үшін өзгереді, мысалы:

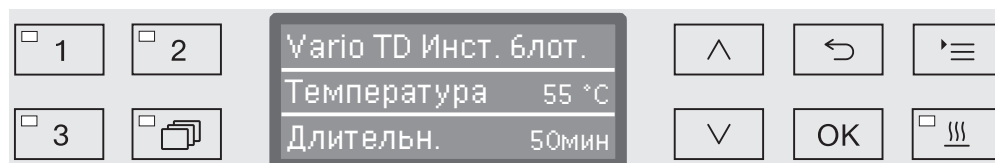

Машина алғаш рет пайдаланылса немесе зауыттық әдепкі параметрлер қайта енгізілсе, тіл, күн, уақыт, т.б. сияқты кейбір негізгі параметрлерді орнату керек. Осыны қосу үшін дисплей автоматты түрде тиісті экранға өзгереді.

Өшіру

-  түймесін басыңыз.

Автоматты өшіру функциясы

Энергияны үнемдеу үшін, машинада автоматты өшіру функциясы бар (автоматты өшіру функциясы). Егер машина белгілі бір уақыт мерзіміне пайдаланылмаса, ол автоматты түрде өшеді, „Қосымша параметрлер/кейін өшіру“ бөлімін қараңыз.

- Машинаны қайта қосу үшін  түймесін пайдаланыңыз.

Пайдалануға дайын

Пайдалануға дайын болса, машина қосулы қалып,  түймесі жыпылықтап, дисплейде уақыт көрсетіледі. Кез келген түймені басу машинаны қайта белсендіреді. Күту режимін талап бойынша қосуға және өшіруге болады, „Қосымша параметрлер/кейін өшіру“ бөлімін қараңыз.

Дисплей интерфейсі

Машина мәзірлермен басқарылады. Мәзірлер басқару тақтасында 3 жолды дисплеймен көрсетіледі.

Мәзір аты (үстіңгі жол) және ең көбі екі опция көрсетіледі. Ағымдағы таңдалған опция бөлектеледі, мыс.



Мәзір жұмысы

☰

Параметрлер түймесі

Жүйе параметрлері мәзірлеріне қатынасуға арналған.

^ және v

Көрсеткі түймелері

Көрсеткі түймелері мәзірдегі қатар бойынша жоғары және төмен өтуге пайдаланылады. Тізімді мәзір шетіне автоматты түрде айналдыру үшін, түймені басып тұрыңыз. Шарлауды жалғастыру үшін түймені қайта басыңыз.

Сонымен қатар, параметр мәндерін көрсеткі түймелерін пайдаланумен анықталған қадамдар бойынша өзгертуге болады. Бұның нұсқауларын тиісті бөлімдерден таба аласыз.

OK

OK түймесі

OK түймесі таңдауды растауға (мақұлдауға) немесе кірісті сақтауға пайдаланылады. Одан кейін дисплей келесі мәзірге өтеді немесе параметр мәндерін енгізген кезде келесі кіріс орнына өтеді. Бұның нұсқауларын тиісті бөлімдерден таба аласыз.

↩

Бас тарту түймесі

OK түймесін баспай тұрып, ↩ түймесін басумен процестен кез келген уақытта бас тарта аласыз. Одан кейін мәзір ерте аяқталып, дисплей келесі мәзір деңгейіне жоғары өзгереді. Кез келген жасалған параметр өзгерістері сақталмайды.

Мәзірдегі параметрлер

Осы пайдалану нұсқауларындағы барлық мәзір сипаттамалары келесідей құрастырылады:

Кіріс процедурасы

Кіріс процедурасында белгілі бір мәзір деңгейіне жетуге қажет толық рет сипатталған. Көрсетілген мәзір опциялары көрсеткі түймелерін пайдаланумен жекелей таңдап, одан кейін **OK** түймесімен расталуы керек.

Мысалы:

☰ түйме
▶ Установки |
▶ Текущее время
▶ Формат времени

Мәзір деңгейі әлдеқашан көрсетілсе, жолды толығымен енгізудің қажеті болмайды. Мысалы, Установки | мәзірі әлдеқашан көрсетілсе, ☰ түймесін қайта басудың қажеті болмайды. Бұндай жағдайда Установки | ретін орындаңыз.

Дисплей көрінісі

Мәзірді таңдаған кезде соңғы пайдаланылған мәзір ашылады.

Мысалы:

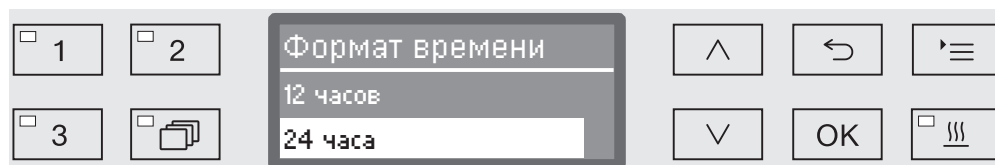

Опциялар

Барлық қолжетімді мәзір опциялары қысқа сипаттамасымен бірге тізімделеді.

Мысалы:

- 12 часов
12 сағаттық пішімдегі күн дисплейінің уақыты (am/pm).
- 24 часа
24 сағаттық пішімдегі күн уақыты.

Әдіс

Одан кейін қосымша нұсқаулар беріледі.

Мысалы:

- ^ және v көрсеткі түймелері арқылы таңдауыңызды растаңыз.
- **OK** түймесін басып, параметрді сақтаңыз.

Дисплейдегі таңбалар



Шарлау көрсеткілері

Егер мәзірде екіден аса опция болса, мәзір опцияларының бүйір жағында екі шарлау көрсеткісі көрсетіледі.



Мәзір бойынша шарлау үшін басқару тақтасындағы \wedge және \vee көрсеткі түймелерін пайдаланыңыз.



Нүктелі сызық

Мәзірде екіден аса опция болса, опциялар тізімінің соңы нүктелі сызықпен белгіленеді. Соңғы енгізілім сызықтан жоғары, ал бірінші енгізілім одан төмен пайда болады.



Таңдау белгісі

Егер бірнеше опция қолжетімді болса, ағымдағы параметр \checkmark таңдау белгісімен белгіленеді.

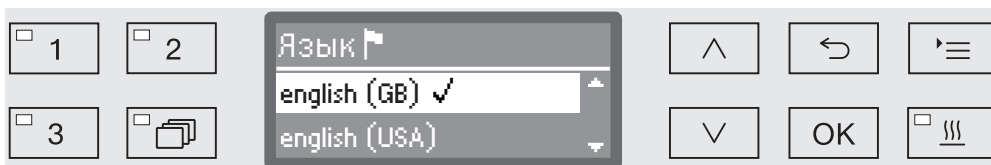

Жүйе туралы хабарлар

i таңбасы жүйе туралы хабарларды көрсетеді. Бұл қуат контейнерлеріндегі өте төмен деңгей хабарландыруы немесе келесі қызмет еске салғышы сияқты ақпаратты береді.

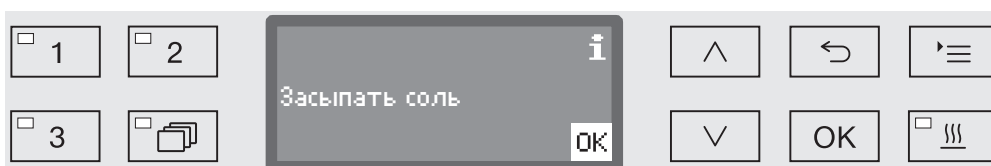

Жүйе туралы хабарлар бағдарлама басы мен соңында көрсетіліп, OK түймесімен жекелей немесе есікті ашумен бағдарлама соңында барлығы бірге расталуы (мақұлдануы) керек. Дисплейде **i** таңбасы көрсетілсе, OK түймесін басумен жүйе туралы хабарларды ашуға болады.



Ақаулық туралы хабарлар

Ақаулық орын алған жағдайда **i** таңбасы орнында ескерту үшбұрышы көрсетіледі. Қосымша ақпаратты «Мәселені шешу нұсқаулығы» және «Сатылымнан кейінгі қызмет» бөлімдерінен қараңыз.

Электрондық есікті құлыптау

Жуғыш-дезинфектор ыңғайлы есік құлпымен жабдықталған. Есік жабылса, ыңғайлы есік құлпы автоматты түрде есікті дұрыс күйге итеріп, оның дұрыс бекітілуін қамтамасыз етеді. Одан кейін есік электрондық түрде құлыпталады.

Есікті ашу

Электрондық түрде құлыпталған есікті тек келесі жағдайда ашуға болады:

- жуғыш-дезинфектор ток көзіне жалғанып қосылуы керек (⏻ түймесінің жарық диоды жанады),
- қосулы бағдарлама жоқ,
- жуу кабинасындағы температура 60 °C көрсеткішінен төмен және
- ⏻ жарық диоды жанады.

■ Есікті ашу үшін ⏻ түймесін басыңыз.

Ыңғайлы есік құлпы есікті баяу ашады. Есік құлыптан босатылған кезде жарық диоды өшеді.

Машинаны басқару тақтасында да есік тұтқасы бар.



■ Тұтқаны басқару тақтасынан төмен тартып, есікті ашу үшін түсіріңіз.

Есікті жабу

■ Есікке кедергі келтіретін жүктемеде нысандар немесе элементтер жоқ екендігін тексеріңіз.

⚠ Есік жабылып жатқанда ішіне қолыңызды салмаңыз. Жарақат қаупі.

■ Есікті құлпына жеткенше көтеріңіз. Есікті ыңғайлы есік құлпы көмегімен дұрыс орынға автоматты түрде итеруге болады.

Төтенше жағдайдағы ажыратқышты пайдаланып есікті ашу

Төтенше жағдайда ажыратқышты есікті қалыпты ашу мүмкін болмағанда (мыс. қуат өшіп қалғанда) пайдаланылады.

⚠ Бағдарлама циклі барысында төтенше жағдайдағы ажыратқышты пайдалансаңыз, ыстық су мен тазартқыш құралдар ағып кетуі мүмкін.
Терінің күлдіреу, күйіп қалу және химиялық күйік алу қаупі бар.
Дезинфектант пайдаланылатын орында улы түтінмен тыныс алу қаупі де бар.

- Есікті басыңыз (төтенше босату пәрменін пайдалануға аз күш керек екенін ескеріңіз).

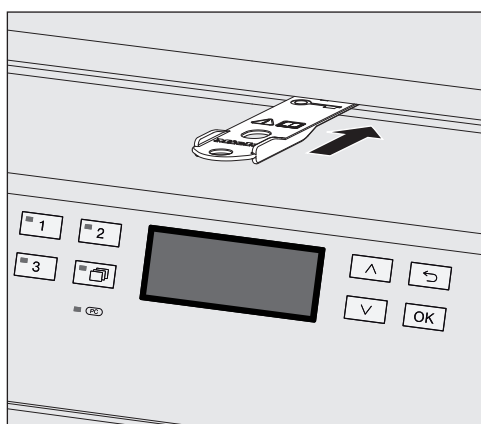

- Керек-жарақ бумасымен берілген құралды есік пен қақпақ немесе жұмыс үстелі арасына аралыққа көлденеңінен басыңыз. Құралдың оң жақ шеті дисплейдің сыртқы оң жақ шетімен туралануы керек.
- Есіктің құлыптан босатылғанын естігенше құлыптан босату механизмін құралмен басыңыз. Енді есікті ашуға болады.

жуғыш-дезинфектор қосулы болып, төтенше жағдайдағы ажыратқыштың пайдаланылуы процестер құжаттамасында жазылады және дисплейде мына хабар шығады:

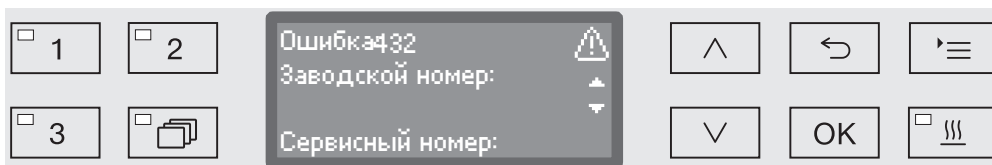

- Жуғыш-дезинфекторды өшіріп, ⏻ түймесімен қайта қосыңыз.
- Құлыптау кодын енгізумен ақаулық туралы хабарды растаңыз.

Судың кермектігі

Жақсы тазалау нәтижелеріне қол жеткізу үшін, машинаны жұмсақ сумен пайдалану керек. Қатты су жүктеме мен машинада кальций шөгінділерінің жиналуына әкеледі.

Су кермектігі 0,7 ммоль/л (4 °dH) болатын су көзін жұмсарту керек. Бұл кірістірілген су жұмсартқышта автоматты түрде орын алады.

Су жұмсартқышты су көзінің нақты кермектігіне орнату керек ("Су жұмсартқыш/су кермектігін орнату» бөлімін қараңыз).

Жергілікті су органы негізгі су көзіндегі кермектік деңгейін нақты айтып бере алады.

Алдағы уақытта қызмет көрсету үшін, су кермектігі деңгейін ескерген дұрыс. Су кермектігі деңгейін осында енгізіңіз:

_____ ммоль/л немесе °dH

Су жұмсартқыш жүйелі аралықтармен қайта белсендірілуі керек. Бұл арнайы қайта белсендіру тұзын талап етеді ("Су жұмсартқыш/тұз резервуарын толтыру» бөлімін қараңыз). Қайта белсендіру әрекеті бағдарлама ретімен автоматты түрде орындалады.

Егер су кермектігі деңгейі 0,7 ммоль/л (= 4 °dH) көрсеткішінен тұрақты төмен болса, су жұмсартқышқа тұз қажет емес. Дегенмен, су кермектігі деңгейі орнатылуы керек.

Судың кермектігін орнату

Су кермектігін 0-12,6 ммоль/л (0 - 70 °dH) аралығына орнатуға болады.

- Мәзірді келесі жолмен ашыңыз:

☰ түйме

▶ Расширенные указания

▶ Жесткость воды

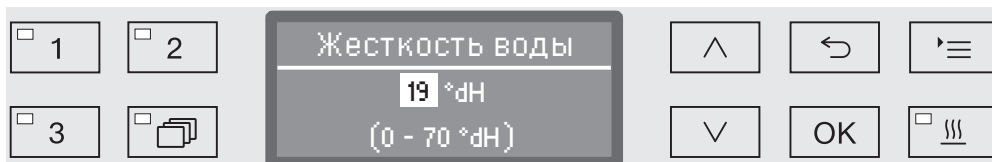

Дисплейдің төменгі жолында ықтимал кіріс ауқымы көрсетіледі. Су кермектігінің кіріс мәндерін келесі беттегі сызбадан таба аласыз.

Су кермектігі тұрақсыз, мысалы, 1,4 – 3,1 ммоль/л (8 – 17 dH) болғанда, машинаны әрқашан жоғары мәнге, осы мысалды 3,1 ммоль/л (17 °dH) мәніне бағдарламалаңыз.

- (∧ = жоғары және ∨ = төменгі) көрсеткі түймелерін пайдаланумен су кермектігі деңгейін орнатыңыз.
- OK түймесін басып, параметрді сақтаңыз.

Параметрлер

| °dH | °f | mmol/l | Display |
|-----------|-----------|------------|--------------|
| | | | 0 |
| 1 | 2 | 0,2 | 1 |
| 2 | 4 | 0,4 | 2 |
| 3 | 5 | 0,5 | 3 |
| 4 | 7 | 0,7 | 4 |
| 5 | 9 | 0,9 | 5 |
| 6 | 11 | 1,1 | 6 |
| 7 | 13 | 1,3 | 7 |
| 8 | 14 | 1,4 | 8 |
| 9 | 16 | 1,6 | 9 |
| 10 | 18 | 1,8 | 10 |
| 11 | 20 | 2,0 | 11 |
| 12 | 22 | 2,2 | 12 |
| 13 | 23 | 2,3 | 13 |
| 14 | 25 | 2,5 | 14 |
| 15 | 27 | 2,7 | 15 |
| 16 | 29 | 2,9 | 16 |
| 17 | 31 | 3,1 | 17 |
| 18 | 32 | 3,2 | 18 |
| 19 | 34 | 3,4 | 19 *) |
| 20 | 36 | 3,6 | 20 |
| 21 | 38 | 3,8 | 21 |
| 22 | 40 | 4,0 | 22 |
| 23 | 41 | 4,1 | 23 |
| 24 | 43 | 4,3 | 24 |
| 25 | 45 | 4,5 | 25 |
| 26 | 47 | 4,7 | 26 |
| 27 | 49 | 4,9 | 27 |
| 28 | 50 | 5,0 | 28 |
| 29 | 52 | 5,2 | 29 |
| 30 | 54 | 5,4 | 30 |
| 31 | 56 | 5,6 | 31 |
| 32 | 58 | 5,8 | 32 |
| 33 | 59 | 5,9 | 33 |
| 34 | 61 | 6,1 | 34 |
| 35 | 63 | 6,3 | 35 |

| °dH | °f | mmol/l | Display |
|-----|-----|--------|-----------|
| 36 | 65 | 6,5 | 36 |
| 37 | 67 | 6,7 | 37 |
| 38 | 68 | 6,8 | 38 |
| 39 | 70 | 7,0 | 39 |
| 40 | 72 | 7,2 | 40 |
| 41 | 74 | 7,4 | 41 |
| 42 | 76 | 7,6 | 42 |
| 43 | 77 | 7,7 | 43 |
| 44 | 79 | 7,9 | 44 |
| 45 | 81 | 8,1 | 45 |
| 46 | 83 | 8,3 | 46 |
| 47 | 85 | 8,5 | 47 |
| 48 | 86 | 8,6 | 48 |
| 49 | 88 | 8,8 | 49 |
| 50 | 90 | 9,0 | 50 |
| 51 | 92 | 9,2 | 51 |
| 52 | 94 | 9,4 | 52 |
| 53 | 95 | 9,5 | 53 |
| 54 | 97 | 9,7 | 54 |
| 55 | 99 | 9,9 | 55 |
| 56 | 100 | 10,0 | 56 |
| 57 | 102 | 10,2 | 57 |
| 58 | 104 | 10,4 | 58 |
| 59 | 106 | 10,6 | 59 |
| 60 | 107 | 10,7 | 60 |
| 61 | 109 | 10,9 | 61 |
| 62 | 111 | 11,1 | 62 |
| 63 | 113 | 11,3 | 63 |
| 64 | 115 | 11,5 | 64 |
| 65 | 116 | 11,6 | 65 |
| 66 | 118 | 11,8 | 66 |
| 67 | 120 | 12,0 | 67 |
| 68 | 122 | 12,2 | 68 |
| 69 | 124 | 12,4 | 69 |
| 70 | 125 | 12,5 | 70 |

*) Зауыттық әдепкі параметр

Тұз резервуарын толтыру

Түйіршік өлшемі 1 - 4 мм болатын арнайы, үлкен өлшемді қайта белсендіру тұзын пайдаланыңыз.

Ас тұзы, ауыл шаруашылығы немесе ұнтақталған тұз сияқты басқа тұз түрлерін ешбір жағдайда пайдалануға болмайды. Олардың құрамында су жұмсартқыш жұмысына зиян келтіретін, ерімейтін қоспалар болуы мүмкін.

⚠ Тұз резервуарын тазалау агентімен толтыру су жұмсартқышқа айтарлықтай зақым келтіреді.
Тұз контейнерін толтыру алдында қайта белсендіру тұзының дұрыс бумасын таңдағаныңызға көз жеткізіңіз.

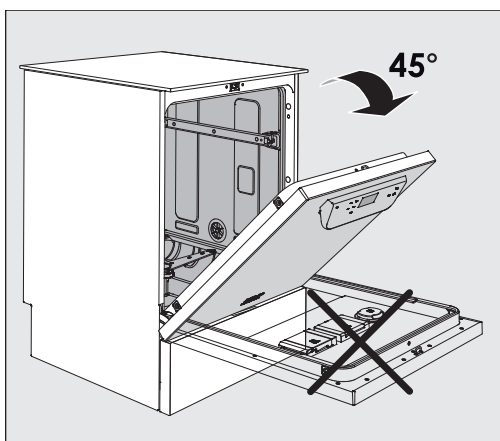

- Есікті шамамен 45° бұрышпен ашыңыз. Бұл контейнерге тұз ағынын оңай етеді.

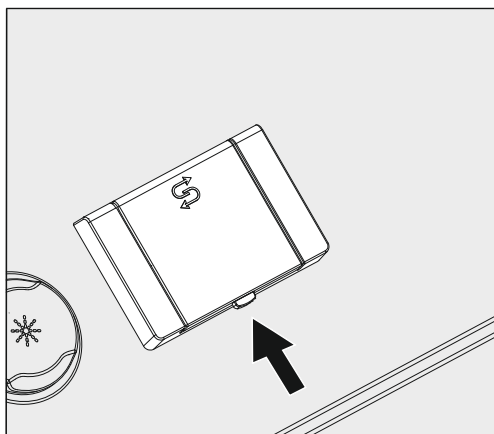

- Тұз контейнеріндегі сары түймені көрсеткі бағытындағы  таңбасымен басыңыз. Қайырмалы қақпақ ашылады.
- Құйғышты ашыңыз.

Тұз түріне және қалған толтыру деңгейіне байланысты контейнерге 1,4–2 кг тұз алынады.

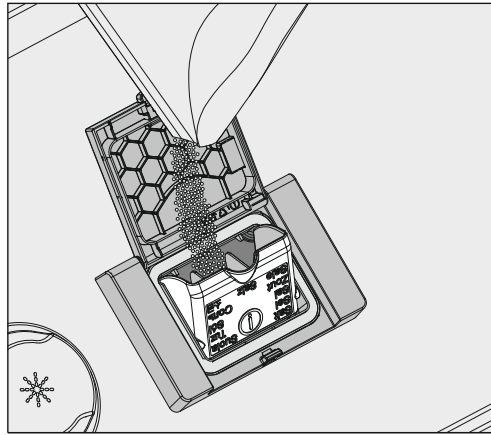

⚠ Контейнерге ешқашан су толтырмаңыз.
Контейнер тұз салған кезде толып кетуі мүмкін.

- Контейнерге тұзды құйғыш толып, бірақ әлі де оңай жабылғанша салыңыз. 2 кг-нан аса тұз қоспаңыз.

Тұз контейнері толса, ауыстырылатын су (тұздық) таусылуы мүмкін.

- Контейнердің саңылауының айналасынан, әсіресе контейнердің тығыздамасынан артық тұзды кетіріңіз. Тұз қалдықтарын ағып тұрған сумен шаюға **болмайды**, себебі бұдан тұз контейнері толып кетеді.
- Контейнерді жабыңыз.

⚠ Егер контейнер шамадан тыс толса, оны күшпен жаппаңыз. Егер тұз шамадан тыс толтырылған контейнер күшпен жабылса, ол контейнерді зақымдауы мүмкін. Контейнерді жабу алдында артық тұзды кетіріңіз.

- Тұз толтырғаннан кейін Полоскание бағдарламасын іске қосыңыз.

Бұл тұз бен тұздық іздері ерігенін, араласқанын және таусылғанын тексереді.

Артық толтырылған тұз бен тұздықты шайылып кетілмеген жағдайда коррозия зақымына себеп болуы мүмкін.

Тұз қосу еске салғышы

Егер ыдыстағы тұз деңгейі төмен болса, келесі еске салғыш пайда болады:

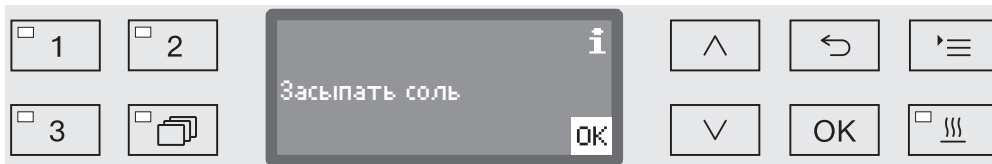

- OK түймесін басып, хабарды растап,
- ыдысты сипатталғандай толтырыңыз.

Алдымен хабар пайда болса, орнатылған су кермектігі деңгейіне байланысты қосымша бағдарламаның тұзы жеткілікті болуы мүмкін.

Егер су жұмсартқышында тұзды ерітінді болмаса, дисплейде тиісті хабар пайда болады және машина қосымша қолданысқа құлыпталады.

Тұзбен қайта толтырғаннан кейін машинаны бірнеше секунд ішінде пайдалануға болады.

Мобильді құралдар, себеттер, модульдер және салымдар

Бұл машинаны жуылатын элементтерге байланысты әр түрлі салымдармен және модульдермен бекітуге немесе арнайы керек-жарақтармен ауыстыруға болатын үстіңгі және төменгі себетпен немесе мобильді құралмен жабдықтауға болады.

Қолданысқа сай керек-жарақтарды таңдаңыз.

Жеке қолданыс салалары туралы ақпаратты келесі беттерден және мобильді құралдар, себеттер, модульдер мен салымдар пайдалану нұсқауларынан таба аласыз (қолжетімді болса).

Miele компаниясы „Мақсатты пайдалану“ бөлімінде анықталған барлық қолданыс салалары үшін үйлесімді керек-жарақтарды ұсынады, мысалы мобильді құралдар, себеттер, модульдер, салымдар және арнайы жуып-шаю коннекторлары. Қосымша ақпарат алу үшін Miele компаниясына хабарласыңыз.

Су көзі

Бүріккіш қанаттары не басқа шаю бекітпелері бар мобильді құралдар мен себеттер су көзінің бір немесе бірнеше байланыс нүктесімен жабдықталған. Машинаға себеттерді, мобильді құралдарды, т.б. жүктеу кезінде оларды жуу кабинасының артқы тақтасындағы су байланыс нүктелеріне жалғаңыз. Мобильді құралдар мен себеттер жуу кабинасының есігі жабық кезде орнында сақталады. Артқы тақтадағы бос байланыстар механикалық түрде жабылады.

Мобильді құралдар мен себеттердің ескі үлгілері

Бұл машинада мобильді құралдар мен себеттердің ескі үлгілерін тек Miele компаниясымен талқылай отырып пайдаланыңыз. Әсіресе, бүріккіш қанаттар мен инжектор манифольдтеріне арналған су көзі құбырлары бар мобильді құралдар мен себеттер су коннекторының жаңа түріне түрлендірілуі керек. Түрлендіру жұмысын Miele қызмет көрсету орталығы орындауы керек және таңдалған үлгілерге ғана қолжетімді болуы керек.

⚠ Мобильді құралдар мен себеттердің су көзінің байланыстарын бекіту жұмысын Miele қызмет көрсету орталығы орындауы керек.

Мобильді құралдар мен себеттердегі бекіту ақаулықтары машинаның зақымдалуына себеп болуы мүмкін.

Түрлендіруден кейін мобильді құралдар мен себеттер енді машинаның ескі үлгілерімен пайдаланылмайды.

Үстіңгі себетті реттеу

Биіктігі реттелетін үстіңгі себеттерді биіктігі әр түрлі элементтерді орналастыра алу үшін, әрбір орын арасында 2 см қалдырумен үш орын арасында реттей аласыз.

Биіктігін реттеу үшін, үстіңгі себеттің бүйірінде роликтері бар кронштейндер және себет артындағы су қосқышы жылжытылуы керек. Роликті кронштейндердің әрқайсысын үстіңгі себетке екі бұрандамен бекіту керек. Су қосқышында келесі құрамдастар бар:

- 2 апертурадан тұратын тот баспайтын болаттан жасалған тақта,
- пластик байланыс бөлігі және
- 6 бұранда.

Үстіңгі себетті көлденеңінен ғана реттеңіз. Себеттерді еңіске орналастыруға болмайды (бір жағын жоғары, бір жағын төмен). Биіктігін өзгерту үстіңгі және төменгі себеттердің екеуінің жүктеу биіктіктерін өзгертеді.

Үстіңгі себетті реттеу үшін:

- Үстіңгі себетті кедергі сезілгенше сыртқа тартумен және бағыттауыштарды көтеріп шығарумен алыңыз.
- Роликті кронштейндер мен су қосқышын босатыңыз.

Үстіңгі себетті реттеу үшін ...

... Үстіңгі орын:

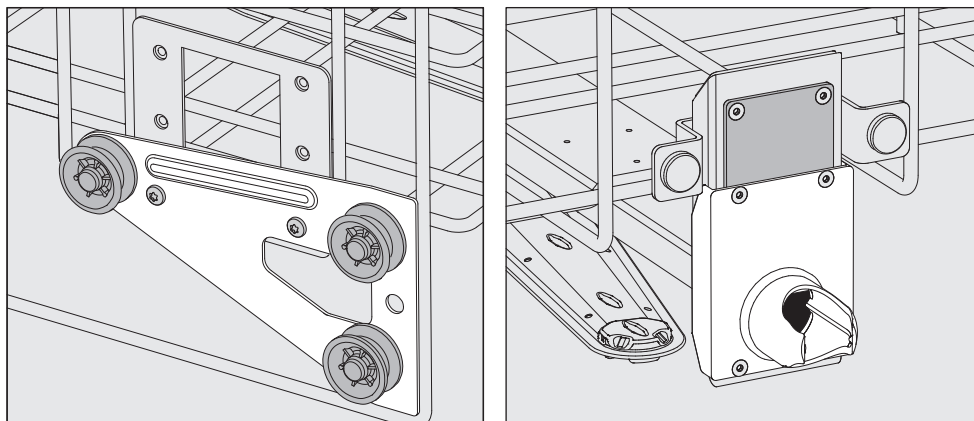

- Екі жақтағы роликті кронштейндерді төменгі орынға жылжытып, жақсылап бекітіңіз.
- Саңылаулар үстіндегі тот баспайтын болат тақтаны су көзі құбырына үстіңгі апертураны жабатындай етіп орналастырыңыз. Үстіңгі тот баспайтын болат тақтаны 2 бұрандамен бекітіңіз. Су қосқышын тот баспайтын болат тақтасының төменгі апертурасына ортаңғы апертура жабылатындай етіп орналастырыңыз. Су қосқышын 4 бұрандамен бекітіңіз.

... Ортаңғы орын:

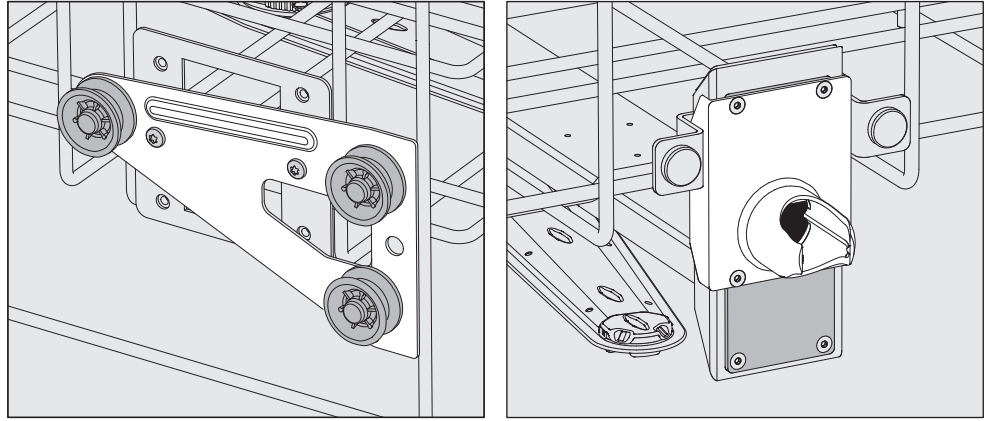

- Екі жақтағы роликті кронштейндерді ортаңғы орынға жылжытып, жақсылап бекітіңіз.
- Саңылаулар үстіндегі тот баспайтын болат тақтаны су көзі құбырына сыртқы апертуралардың бірін жабатындай етіп орналастырыңыз. Үстіңгі тот баспайтын болат тақтаны 2 бұрандамен бекітіңіз. Су қосқышын тот баспайтын болат тақтасының ортаңғы апертурасына сыртқы апертура жабылатындай етіп орналастырыңыз. Су қосқышын 4 бұрандамен бекітіңіз.

... Төменгі орын:

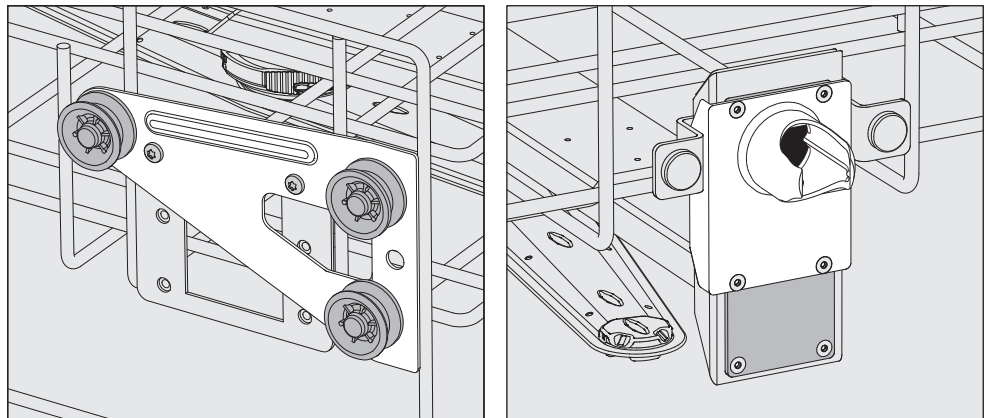

- Екі жақтағы роликті кронштейндерді үстіңгі орынға жылжытып, жақсылап бекітіңіз.
- Саңылаулар үстіндегі тот баспайтын болат тақтаны су көзі құбырына төменгі апертураны жабатындай етіп орналастырыңыз. Төменгі тот баспайтын болат тақтаны 2 бұрандамен бекітіңіз. Су қосқышын тот баспайтын болат тақтасының үстіңгі апертурасына ортаңғы апертура жабылатындай етіп орналастырыңыз. Су қосқышын 4 бұрандамен бекітіңіз.
- Су қосқышы дұрыс орналастырылғанын тексеру үшін бағыттауыштардағы үстіңгі себетті ауыстырып, оны мұқият басыңыз.

**Одан кейін
келесілерді
тексеріңіз:**

Жуу қысымы өлшемі

Өнімділік сынақтары және тексерістері барысында барлық мобильді құралдар мен себеттердегі жуу қысымын бүріккіш қанаттар, инжектор манифольдтері немесе басқа жуу қосылымдары, т.б. көмегімен EN ISO 15883 стандартына сәйкес өлшей аласыз.

Жуу қысымын өлшеуге арналған сынақ нүктесі

Бүріккіш қанаттары және қосымша инжектор манифольдтары не басқа жуу байланыстары бар мобильді құралдар мен себеттерде жуу қысымын өлшеуге арналған инжектор манифольді не жуу байланысы бар. Нақты орны мобильді құралдарды және себеттерді пайдалану нұсқауларында сипатталған.

Бүріккіш қанаттары бар және қосымша жуу қосылымдары жоқ мобильді құралдар мен себеттерде жуу қысымын өлшеуге арналған сынақ нүктесі су беру түтігінің бүйірінде берілген.

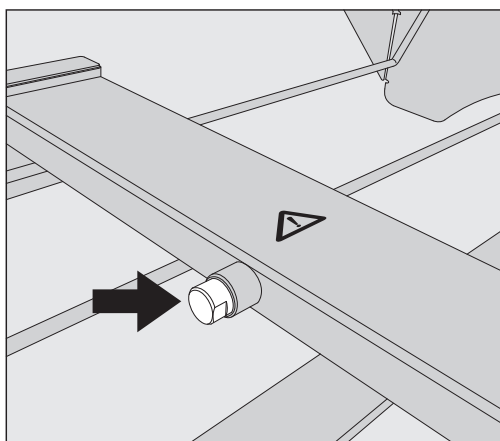

Элементтерді, жуып-шаю коннекторларын, т.б. заттарды сынақ нүктесіне ешбір жағдайда салуға болмайды. Өлшеуден кейін сынақ нүктесі жасырын тығынмен қайта жабылуы керек.

- Жуу қысымын өлшеу үшін жасырын тығынды Люэр құлпы адаптерімен ауыстырыңыз, мысалы E 447.

Жүктемені дайындау

⚠ Өндірушісі машинада өңдеуге болады деп көрсеткен жүктеме заттарды ғана өңдеуге болады. Өндірушінің арнайы өңдеу нұсқаулығын оқып шығу керек. Утилизацияланатын элементтер қайта өңделмеуі мүмкін.

Жүктемеге байланысты ішкі жағын тиісті түрде тазалау үшін, арнайы шүмектер, ирригациялық келте құбыр немесе адаптерлер қажет болуы мүмкін. Бұл құралдарды және басқа да керек-жарақтарды Miele компаниясынан алуға болады.

⚠ Жеке қауіпсіздікті қорғау шаралары сақталуы керек. Ластанған жүктемелерді қолдану кезінде қорғағыш қолғаптар киіңіз немесе пинцеттер сияқты тиісті құралдарды пайдаланыңыз.

- Жүктемені жуатын су заттардың барлық бетіне тиетіндей етіп орналастырыңыз. Осылайша ыдыс мұқият әрі жөндеп тазартылады.
- Жүктелетін заттарды бірінің ішіне бірін қоюға болмайды әрі олар тасада қалып қоюы мүмкін. Жүктелетін заттарды бір-біріне тым жақын қоймаңыз, себебі тазалау ыңғайсыз болады.
- Қуысты заттардың іші мен сыртын жуатын сумен мұқият тазалау керек.
- Оларды орналастыру немесе оларды жуып-шаю коннекторына тіркеу алдында, ұзын, жіңішке, қуыс мойынды заттардың бөліктері бар жүктелетін элементтер тиісті түрде мұқият шайылатынына көз жеткізіңіз.
- Қуысты элементтерге судың емін-ерікн кіріп-шығуы үшін, оларды тиісті жылжымалы құрылғыларға, себептерге, модульдерге не ендірмелерге төмен қаратып қою керек.
- Бүйірлері қуысты жүктелетін заттарды (мыс., науалар) су еркін ағып шығатындай еңіспен қою керек.
- Өндіруші нұсқаулығына сәйкес болатын кез келген заттарды алып, олардың әр бөлігін жекелей өңдеңіз.
- Жеңіл жүктелетін заттарды бүркеуші тормен (мыс., А 6 немесе А 810) бекітіп, ал шағын заттарды бүріккіш қанаттарға кедергі келтірмеуі үшін торлы науаға салуы керек.
- Бүріккіш қанаттарға тым ұзын немесе төмен қаратып іліп қойған жүктелетін заттар кедергі келтірмеуі керек.
- Сынған шыны заттарда салғанда не алғанда қатты жарақаттауы мүмкін. Шынысы сынған жүктелетін заттарды машинада өңдеуге болмайды.

Қолданыс салалары

- Никель және хром жалатылған жүктелетін заттар және алюминийден жасалған заттарды тазалау арнайы процедураны қажет етеді және әдетте машинада өңдеуге жарамайды. Оларға арнайы өңдеу жағдайы қажет.
- Коррозияға ұшырамайтын, арнайы қолданбалы болаттан жасалған құралдарды ғана пайдалану ұсынылады.
- Кішкентай элементтер мен микро құрамдастарды арнайы салымдарда, қақпақтары бар торлы науаларда немесе торлы салымдарда ғана қайта өңдеңіз.
- Жылу сезгіш элементтерді (мыс., театр аяқ-киімдері) тек химиялық-термиялық бағдарлама көмегімен қайта өңдеу керек.

Тексеру мақсаттары үлгіде берілген жүктеу нұсқауларын орындау керек.

Қолданыс аймағына байланысты келесі бөлімдерде берілген қосымша ақпаратты қараңыз.

Жүктелетін заттарды дайындау

- Сұрыптау алдында жүктелетін заттарды босатыңыз.

⚠ Еріткіштердің әсерінен зақымдалу қаупі.
Жуғыш камераға салынатын заттардағы қалдық ерітінділердің мөлшері барынша аз болуы керек. Тұтану нүктесі 21 °C-тан төмен еріткіштер тек іздерде болуы мүмкін.
Жүктелетін заттарды сумен шайып, оларды жуу кабинасына қою алдында толық құрғатыңыз.

- Өндіруші нұсқауларына сәйкес салынатын заттарды бөлшектеп, клапандарды немесе науаларды ашыңыз.
- Алдын ала тазалау мен өңдеуге қатысты өндіруші нұсқауларын орындаңыз.
- Химикаттармен алдын ала өңделген жүктелетін заттарды толығымен шайыңыз („Ылғалды жүктеу“ бөлімін қараңыз).

Құрғақ жүктеу

Ластанған медициналық құрылғыларды тікелей себеттерге, ал салымдарды қолданыстан кейін алдын ала өңдеусіз тазалау машинасына салу керек.

Ластанған медициналық құрылғылар үшін құрғақ жүктеу ұсынылады.

Ылғалды жүктеу

Көбіктің тым көп түзілуін болдырмас үшін, жүктелетін заттарды тазалау машинасына салу алдында қолмен немесе Полоскание бағдарламасын пайдаланумен химиялық түрде алдын ала өңдеген дұрыс.

Әрбір бағдарламаны бастау алдында көзбен тексеріңіз:

- Барлығы дұрыс жүктеліп/тазалауға қосылған ба?
- Ұсынылған жүктеу үлгісі сақталған ба?
- Қуыс элементтердің ішкі/тар бөліктеріне жуғыш сұйықтық кіреді ме?
- Бүріккіш қанаттар таза әрі еркін айналады ма?
- Сүзгілер таза ма?
Үлкен ластану белгілерін жойып, қажет болса тазалаңыз.
- Алынбалы модульдер, инжектор саңылаулары, суару жолдары және басқа шаю бекітпелері дұрыс бекітілген бе?
- Себеттер мен модульдер не мобильді құралдар су көзіне дұрыс жалғанып, су қосқыштары зақымдалмаған ба?
- Барлық химиялық контейнерлер жеткілікті деңгейде толтырылған ба?

Әрбір бағдарлама соңында келесілерді тексеру керек:

- Жүктеменің тазалығын көзбен тексеріңіз.
- Барлық қуыс элементтер инжектор саңылауларына берік бекітілгенін тексеріңіз.

⚠ Қайта өңдеу барысында бекітпелерінен ажыратылған қуыс элементтерді қайта өңдеу керек.

- Қуыс элементтер ішінде ешбір кедергі жоқтығын тексеріңіз.
- Инжектор саңылаулары мен қосқыштар себеттердегі не салымдардағы орнына берік салынғанын тексеріңіз.

Қайта ластану

Өңделген элементтердің қайта ластануын болдырмау үшін тиісті шараларды қолданыңыз, мысалы:

- Жуу жүктемесін кетіру кезінде таза қолғаптар киіңіз.
- Тасушыларды қайта жүктеу алдында жуу жүктемесін толығымен кетіріңіз.

Ақуыз сынағы

Тазалау нәтижелері жүйелі ақуыз сынақтарымен байланыстырылуы керек, мыс., апта сайын.

Хирургиялық құралдар (ОР)

Құралдарды пайдалану мен қайта өңдеу арасындағы ұзақтық барынша қысқа сақталып, 6 сағаттан аспауы керек.

Хирургиялық құралдар (оның ішінде ең төмен инвазивті хирургияда пайдаланылатын құралдар) термиялық түрде зарарсыздандырылуы керек. Жуылатын жүктемеде шөгінділердің қалып қоюын болдырмау үшін, қорытынды шаю бөлімінде минералсыздандырылған (AD) суды пайдаланған жөн. Егер пайдаланылатын су құрамында 100 мг-нан хлорид/литр аса болса, коррозия қаупі болады.

Аспалы құралдарды ашып, торлы науаларға орналастыру керек. Оларды бір-бірімен жабуға болмайды.

⚠ Датчиктері жоғары қаратылған құралдармен жарақаттануды болдырмау үшін, жуғыш-дезинфектор артынан алдында жүктеліп, алдынан артына түсірілуі керек.

Көбік ерітіндісі ішкі және қуыс бөліктерге кіре алуы үшін, құралдарды өндіруші нұсқауларына сәйкес бөлшектеп, қақпақтар не тығындар алынып, саңылаулар ашық болуы керек.

Қажет болғанда тар қуысты құралдарды қолмен алдын ала шаю керек. Құрал өндірушісінің қолдану нұсқауларын орындаңыз.

Оптикалық құралдар

⚠ Механикалық әсерлерден зақымдалу қаупі.

Егер жуу машинасы оларды жылжытса, оптикалық құралдар зақымдалуы мүмкін.

Оптикалық құралдарын оптикалық құрал өндірушісі жасаған салымдарда немесе арнайы E 460 салымында ғана қайта өңдеңіз.

Өндірушілері машина арқылы қайта өңдеуге болатын етіп жасаған оптикалық құралдарды ғана қайта өңдеңіз.

Театр аяқ-киімдерін пайдалану

⚠ Театр аяқ-киімдері тек осы мақсатқа арнайы орнатылған машинада тазаланып зарарсыздандырылуы керек. Мысалы, бұл құралдар қуысында ешбір ластану немесе лай жиналмауын қамтамасыз етеді.

Егер қауіпті бағалау жұмысын пайдаланушы орындау керек болса, театр аяқ-киімдерін басқа элементтермен бірге өңдеу керек.

Жылуға сезімтал материалар мен ұлтарақтардан жасалған театр аяқ-киімдерін 60 °С температурада химиялық-термиялық тазалауға және дезинфекциялауға болады. Мұны орындау үшін, Miele тұтынушыға қызмет көрсету бөлімі арнайы бағдарламаны орнатуы және химиялық зарарсыздандыру агенттеріне арналған арнайы мөлшерлеу модулі жасақталуы керек.

Химиялық-термиялық процедуралардың залалсыздандыру өнімділігі туралы ақпарат алу үшін тиісті химиялық зарарсыздандыру агенттерінің өндірушісіне хабарласыңыз.

Театр аяқ-киімдерінің өндірушісі 80 °С температураға дейін термиялық тұрақты екенін растаса, термиялық дезинфекциялауды (Обувь ОР бағдарламасы) орындауға болады.

■ Театр аяқ-киімдерін қайта өңдеу алдында ұлтарағын алып қойыңыз.

Үстіңгі және төменгі себет тасушыларды театр аяқ-киімдерін қайта өңдеуге арналған келесі салымдармен жабдықтаңыз:

- Өлшемі 41-ге дейінгі театр аяқ-киімдеріне арналған А 101 салымы бар А 102 немесе А 310.
- Өлшемі 45-ке дейінгі ұлтарақтарға арналған А 103 салымы бар А 308.
- Өлшемі 48-ге дейінгі театр аяқ-киімдеріне арналған А 151 салымы бар А 307.

Театр аяқ-киімдерін тазалау кезінде машинада тым көп түк мөлшері жиналуы мүмкін. Сол себепті, жуу кабинасындағы сүзгілер жүйелі тазаланып, қажет болғанда тазалануы керек. "Тазалау және күтім көрсету» бөлімін қараңыз.

Офтолмология

⚠ Офтолмологиялық құралдар тек осы **қолданысқа арналған жуғыш-дезинфекторда қайта өңделуі керек**. Бұл жолмен тар қуысты құралдарда реттелмейтін қалдықтар жиналуы қаупі болмайды.

Синтетикалық қақпақ торлары (мысалы, Miele A2 немесе A3 қақпақ торлары) осы жуғыш-дезинфекторда пайдаланылмауы керек.

⚠ Офтолмологиялық құралдарды қайта өңдеу кезінде шаю агентін ағызбаңыз.

Офтолмологиялық құралдарды тек арнайы жылжымалы инжектор құралдарында қайта өңдеу керек.

Жылжымалы құралдар жеке пайдалану нұсқауларымен бірге беріледі.

Су сапасы

Офтальмологиялық құралдар үшін минералсызданған судағы эндотоксин/пироген деңгейлері төмен болуы керек.

⚠ Қорытынды шаю суындағы пирогендердің әсерінен терінің тітіркенуі қаупі.

Қорытынды шаю суындағы пирогендер көздің тітіркенуін шақыруы мүмкін, мыс., TASS.

Қорытынды шаюға пирогендердің деңгейі төмен минералсыздандырылған суды пайдаланыңыз. Егер минералсыздандырылған су ион алмастыру құралы арқылы жасалса, су сапасын пирогендерге жиі тексеріп тұрыңыз.

Бағдарламаны таңдау

Мобильді инжектор құралдарына сәйкес арнайы бағдарламалар офтолмологиялық құралдарды қайта өңдеу мақсатында сақталуы керек. Зарарсыздандыру жұмысы термиялық жолмен орындалады.

Мобильді инжектор құралы А 204

Мобильді инжектор құралы А 204 2 деңгейге бөлінеді; оның бүріккіш қанаты болады және Офтальмология бағдарламасымен ғана пайдаланылуы мүмкін.

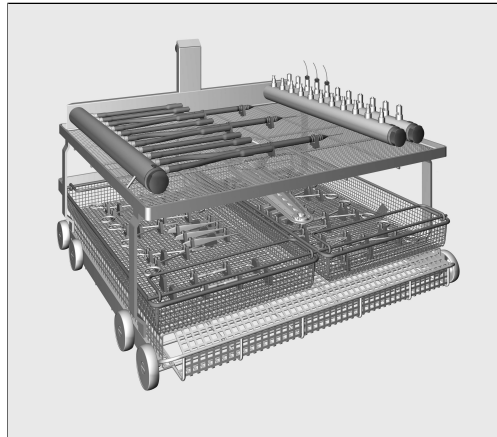

Үстіңгі деңгей қуысты құралдарды қайта өңдеуге арналған әртүрлі байланыстармен бекітіледі, мысалы, шаю және кіріс қол бөліктері және канюля.

Мобильді инжектор құралының төменгі деңгейі қуыссыз құралдарды қайта өңдеуге арналған салымдар мен торлы науаларды алуға жобаланған.

Мобильді инжектор құралы А 207

Мобильді инжектор құралында А 207 2 бүріккіш қанаттан тұратын 3 деңгей бар және тек OphthaTrays A207 бағдарламасымен пайдаланылуы мүмкін.



Люэр құлпы қосқыштарынан тұратын силикон шлангілері бар инжектор манифольді үстіңгі деңгейде орналасқан. Кірістірілген инжектор манифольдтарынан тұратын офтолмологиялық театр жинақтарына арналған науалар мен торлы науаларды осыған жалғауға болады.

2 төменгі деңгейді қуыссыз құралдарды қайта өңдеуге арналған салымдар мен торлы науаларды алуға жобаланған.

Анестетик құралдар (AN)

Термиялық зарарсыздандыру процедурасы қосылған Vario TD анестезия бағдарламасы анестетик құралдарды қайта өңдеуге арналған.

⚠ Жылудан зақымдалу қаупі.

Тыныс алу қаптарында және тыныс алу маскаларында пайдаланылатын кейбір эластомерлер үшін рұқсат етілген қайта өңдеу температурасы 85 °C-тан төмен.

Материалдың уақытынан бұрын тозуын болдырмау үшін рұқсат етілген қайта өңдеу температурасына қатысты өндірушінің ақпаратын сақтаңыз.

Анестетик құралдарды тек арнайы жылжымалы инжектор құралдарында қайта өңдеу керек.

Жылжымалы құралдар жеке пайдалану нұсқауларымен бірге беріледі.

⚠ Егер процестен кейін стерильдеу жасалмаса, сумен жеткізілетін бактерияның дамуын болдырмас үшін сақтау алдында толығымен құрғату керек.

Сол себепті, бағдарлама соңында құрғату нәтижесі тексерілуі керек.

Әсіресе, түтік іші толығымен құрғатылуы керек. Бағдарламаның құрғату уақыты осы нәтижеге қол жеткізу үшін қажетінше реттелуі керек.

Құлақ, мұрын және тамақ құралдары (ENT)

Термиялық зарарсыздандыру процедурасы қосылған Vario TD ЛОР бағдарламасы ENT құралдарын қайта өңдеуге арналған.

Құлақ пен мұрын айнасын қайта өңдеуге арналған E 417/1 сияқты арнайы салымды пайдаланыңыз.

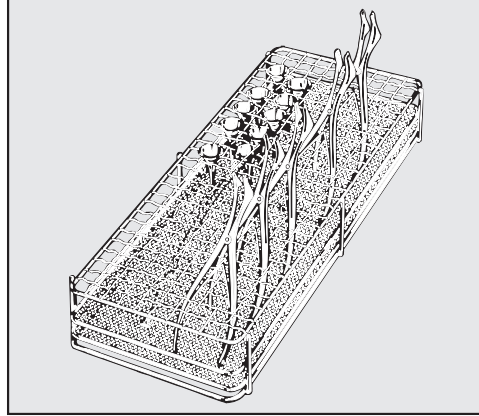

- Барлық беттерді жуу сұйықтығымен қамту үшін, айнасын ашып, салымға салыңыз.

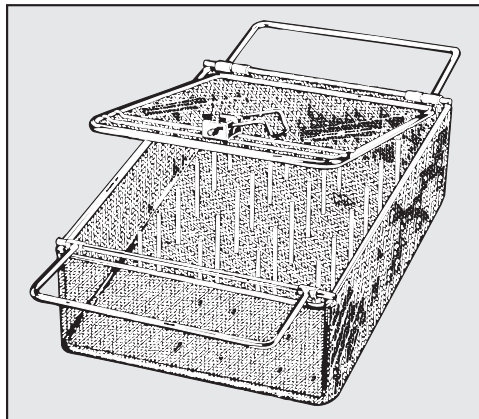

Құлақ айнасы сияқты жеңіл ENT құралдарын құлыпталатын E 374 салымында қайта өңдеуге болады.

Жұқа хромды тақта қалыптандыру агентіне өте сезгіш болатынын ескеріңіз.

ENT талшықты оптикасы

Тазалаусыз жылдам термиялық залалсыздандыру үшін Vario TD ЛОР оптика бағдарламасын пайдалануға болады. ENT оптикалық құралдардың қолмен тазалануы қажет етіледі.

⚠ Механикалық зақымды болдырмас үшін, ENT оптикалық құралдарын оптикалық өндірушісі жасаған салымдарда немесе E 460 сияқты арнайы салымдарда ғана қайта өңдеңіз.

- Машинаны қайта өңдеу алдында құралдарды алдын ала тазалаңыз, мыс., бекітілмейтін зарарсыздандыру агенті немесе этанолға малынған тампон.

Гинекология (GYN)

Термиялық зарарсыздандыру процедурасы қосылған Vario TD гинекол. бағдарламасы гинекологиялық құралдарды қайта өңдеуге арналған.

Гинекологиялық айнаны қайта өңдеуге арналған E 416 сияқты арнайы салымды пайдаланыңыз.

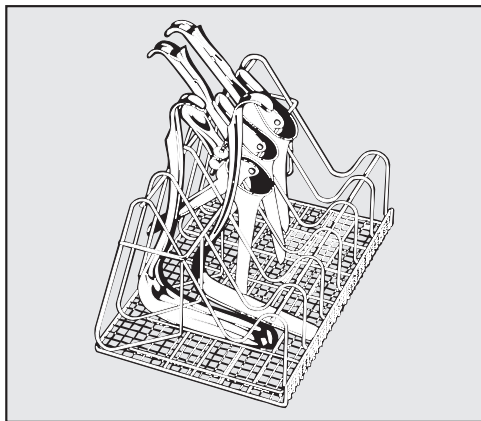

Салымды көрсетілгендей жүктеңіз.

Жалғыз бөлікті
айна:

Екі бөлікті айна:

- Салымдағы тіректер арасын ашып салыңыз.
- Төменгі бөліктерін суреттің сол жағында көрсетілгендей салымдағы қуыс тіректерге салыңыз.
- Үстіңгі бөліктерін суреттің оң жағында көрсетілгендей кең тіректерге салыңыз.

Айнаны екі бағыттауыш арасына орналастырыңыз, бірақ олар бір-біріне тимеуі немесе бір-бірін жасырмауы керек.

Сәби бөтелкелері

Термиялық зарарсыздандыру процедурасы қосылған Детск. бутылочки бағдарламасы сәби бөтелкелері мен емізіктерін қайта өңдеуге арналған.

Сәби бөтелкелерін контейнерлерде тазалап дезинфекциялау керек, мысалы,

Е 135 және арнайы салымдардағы емізіктер, мысалы, Е 364 кең мойынды емізіктерге және Е 458 бұрандалы қақпақты емізіктерге арналған.

- Сілтілігі жоғары тазалау құралдары сәби бөтелкелеріне таңбаланған белгілерді кетіруі мүмкін. Тек ыдыс жуғышта жуу болатындығын растайтын белгілері бар сәби бөтелкелерін пайдаланыңыз.
- Егер бөтелкелерді өңдеу алдында 4 немесе одан көп сағат кідірілсе, қалдықтардың жиналуын болдырмас үшін оларды сумен толтырыңыз.

Егер процестен кейін стерильдеу жасалмаса, сумен жеткізілетін бактерияның дамуын болдырмас үшін сақтау алдында толығымен құрғату керек.

Осыны қамтамасыз ету үшін дұрыс құрғату уақыты таңдалуы керек және әрбір бағдарлама соңында құрғату нәтижесі тексерілуі керек.

Контейнерлер, сәби бөтелкелерінің салымдары және емізіктер жеке пайдалану нұсқауларымен бірге беріледі.

Химиялық процестер және технология

Бұл бөлімнен әртүрлі ластану, технологиялық химикаттар және машина құрамдастары түрлері арасында орын алуы мүмкін жалпы химиялық реакциялар себептерін таба аласыз.

Бұл бөлім нұсқаулық ретінде арналған. Қайта өңдеу барысында күптеген қарым-қатынастар орын алса немесе осы тақырыпқа қатысты сұрауларыңыз болса, Miele компаниясынан көмек сұраңыз.

| Жалпы ақпарат | |
|--|---|
| Тиімділік | Өлшеулер |
| <p>Тазалау машинасындағы эластомерлер (шлангілер мен тығыздауыштар) және пластиктер зақымдалса (мысалы, материалдардың, тегістер және жарықшақтар ісінуі, отырып қалуы, қатаюы не сынғыштығы), құрамдастар дұрыс істемей, кему жағдайларына әкелуі мүмкін.</p> | <p>- Зақымданудың себептерін анықтаңыз және жойыңыз.</p> <p>Сондай-ақ, осы тараудағы „Технологиялық химикаттар“, „Ластану“ және „Технологиялық химикаттар мен ластану арасындағы реакция“ бөлімдерін қараңыз.</p> |
| <p>Бағдарлама барысында көбіктің ауыр жиналуы жүктелетін элементтерді тазалау және шаю әсерін нашарлатады. Көбік жуу камерасынан шығып кетсе, тазалау машинасын зақымдауы мүмкін. Көбік пайда болғанда, тазалау процесі стерильді болатынына және расталатынына кепілдік берілмейді.</p> | <p>- Көбіктің себептерін анықтаңыз және жойыңыз.</p> <p>- Көбіктену деңгейлерін бақылауда процесті жиі тексеріп тұрыңыз.</p> <p>Сондай-ақ, осы тараудағы „Технологиялық химикаттар“, „Ластану“ және „Технологиялық химикаттар мен ластану арасындағы реакция“ бөлімдерін қараңыз.</p> |
| <p>Жуғыш камерадағы тот баспайтын болат пен керек-жарақтардың түрі коррозиядан әртүрлі болуы мүмкін:</p> <ul style="list-style-type: none"> - тоттану (қызыл дақтар/түссіздену) - қара дақтар/түссіздену - ақ дақтар/түссіздену (беткі қабаты жойылған) <p>Коррозиялық ойықтар тазалау машинасының герметикалық қасиетін жоюы мүмкін. Қолдануға байланысты, коррозия тазалау және жуу нәтижелеріне кері әсер етуі немесе жүк элементтерінің (тот баспайтын болат) тоттануына әкелуі мүмкін.</p> | <p>- Коррозияның себептерін анықтаңыз және жойыңыз.</p> <p>Сондай-ақ, осы тараудағы „Технологиялық химикаттар“, „Ластану“ және „Технологиялық химикаттар мен ластану арасындағы реакция“ бөлімдерін қараңыз.</p> |

| Технологиялық химикаттар | |
|---|---|
| Тиімділік | Өлшеулер |
| <p>Технологиялық химикаттардың құрамындағы ингредиенттер мөлшерлеуші жүйесінің жұмыс істеу ұзақтығы мен функционалдығына (өнімділік) қатты әсер етеді.</p> | <ul style="list-style-type: none"> - Технологиялық химикат өндірушісінің нұсқаулары мен ақыл-кеңестерін ұстаныңыз. - Мөлшерлеуші жүйенің (сору түтіктері, шлангілер, мөлшерлеуіш контейнерлер, т.б) зақымдалмағанын тұрақты түрде тексеріп тұрыңыз. - Мөлшерлеуші жүйенің шығын мөлшерін тұрақты түрде тексеріңіз. - Техникалық күтім көрсетудің тұрақты циклі орындалатынын тексеріңіз. - Кеңес алу үшін Miele компаниясына хабарласыңыз. |
| <p>Технологиялық химикаттар тазалау машинасындағы эластомерлер мен пластмассаларды және керек-жарақтарды зақымдауы мүмкін.</p> | <ul style="list-style-type: none"> - Технологиялық химикат өндірушісінің нұсқаулары мен ақыл-кеңестерін ұстаныңыз. - Көрініп тұрған кез келген эластомерлер мен пластмассалардың зақымдалмағанын тұрақты түрде тексеріңіз. |
| <p>Төмендегі технологиялық химикаттар көбіктің көп мөлшерде түзілуіне себеп болуы мүмкін:</p> <ul style="list-style-type: none"> - құрамында сурфактанаттар бар тазартқыш құралдар мен шайғыш құралдар <p>Көбік мына орындарда түзілуі мүмкін:</p> <ul style="list-style-type: none"> - технологиялық химикат берілетін бағдарлама блогы - төгіліп қалған жағдайда жанындағы бағдарлама блогы - төгіліп қалған жағдайда шайғыш құрал бар жанындағы бағдарлама блогы | <ul style="list-style-type: none"> - Мөлшерлеу температурасы, доза концентрациясы, т.б сияқты жуу бағдарламаларындағы процесстік параметрлерді процес түгелдей көбіктен таза не көбікті аз мөлшерде болуын қамтамасыз ету үшін орнату керек. - Технологиялық химикат өндірушісінің нұсқаулығын оқып шығыңыз. |

Химиялық процестер және технология

| Технологиялық химикаттар | |
|--|---|
| Тиімділік | Өлшеулер |
| <p>Көбікті басатын заттар, әсіресе силиконға негізделген заттар мынаған әкелуі мүмкін:</p> <ul style="list-style-type: none"> - жуу камерасында қақтың пайда болуы - жүктеме элементтерінде қақтың пайда болуы - тазалау машинасындағы эластомерлер мен пластмассалардың зақымдалуы - өңделіп жатқан жүктемедегі кейбір пластмассалардың (мыс., поликарбонат және плексиглас) зақымдалуы | <ul style="list-style-type: none"> - Көбікті басатын заттарды, мысалы олар өңдеу үшін аса қажетті болатын айрықша жағдайларда ғана пайдалану керек. - Жуғыш камера мен керек-жарақтардың өздерін жүктемесіз және көбікті басатын затсыз Специал. 93°C-10' бағдарламасымен мерзімді түрде тазалап тұру керек. - Кеңес алу үшін Miele компаниясына хабарласыңыз. |
| Ластану | |
| Тиімділік | Өлшеулер |
| <p>Мына заттар жуу не шаю барысында көбіктің үлкен көлемде түзілуіне әкелуі мүмкін:</p> <ul style="list-style-type: none"> - кейбір дезинфекциялық заттар, жуғыш құралдар, т.б. - сурфактанттар сияқты белсенді көбіктендіргіш заттар | <ul style="list-style-type: none"> - Алдымен жүктеме заттарды сумен мұқият шайыңыз. - Кем дегенде бір рет салқын не ыстық сумен алдын ала жуатын тазалау бағдарламасын таңдаңыз. |
| <p>Төмендегі заттар жуу камерасындағы тот бастапайтын болат пен керек-жарақтардың коррозиясына әкелуі мүмкін:</p> <ul style="list-style-type: none"> - тұз қышқылы - натрий хлориді және т.б. сияқты құрамында хлорид бар басқа да заттектер - қоюланған күкірт қышқылы - хром қышқылы - темір бөлшектері мен жоңқалары | <ul style="list-style-type: none"> - Алдымен жүктеме заттарды сумен мұқият шайыңыз. - Жүктелетін, тез кебетін элементтерді мобильді құралдарға, себеттерге, модульдерге және салымдарға салып, жуу кабинасына салғаннан кейін бағдарламаны барынша жылдам іске қосыңыз. |

| Технологиялық химикаттар мен ластану арасындағы реакция | |
|--|---|
| Тиімділік | Өлшеулер |
| Құрамында қан сияқты ақуыздың жоғары деңгейде болатын дақтарды сілтілік технологиялық химикаттармен өңдегенде көбіктің үлкен көлемде түзілуіне әкелуі мүмкін. | - Кем дегенде бір рет салқын сумен алдын ала жуатын тазалау бағдарламасын таңдаңыз. |
| Алюминий, магний және мырыш сияқты бағалы емес металдар қышқылдығы жоғары немесе сілтілік технологиялық химикаттармен өңделгенде сутек бөлік шығаруы мүмкін (сутекті-оттекті реакция). | - Технологиялық химикат өндірушісінің нұсқаулығын оқып шығыңыз. |

Химиялық агенттерді құюға арналған контейнерлер

⚠️ Үйлесімді емес технологиялық химикаттар денсаулыққа қауіп төндіреді.

Үйлесімді емес технологиялық химикаттарды пайдалану әдетте қайта өңдеудің жарамды емес нәтижесіне әкеліп, денсаулыққа қауіп төндіруі немесе мүлікті зақымдауы мүмкін.

Осы машинада пайдалануға жобаланған технологиялық химикаттарды ғана пайдаланып, оларды пайдалануға қатысты өндіруші нұсқауларын орындаңыз.

Улы емес қалдықтарға қатысты нұсқауларды мұқият қараңыз.

⚠️ Технологиялық химикаттар денсаулыққа қауіп төндіреді.

Кейбір технологиялық химикаттар коррозиялы және тітіркендіргіш болуы мүмкін.

Технологиялық химикаттарды қолданғанда, технологиялық химикаттың өндірушілері шығарған тиісті қауіпсіздік ережелері мен қауіпсіздік деректері парақтарын сақтаңыз.

Технологиялық химикаттың өндірушісі талап ететін барлық қорғаныс шараларын қолданыңыз, мыс., қорғаныс қолғап пен қорғаныс көзілдірігін кию.

Үйлесімді технологиялық химикаттар туралы ақпарат алу үшін Miele компаниясына хабарласыңыз.

Мөлшерлеуші жүйелер

Машина химиялық агенттерді іштей тамызу жүйелерінің санымен жабдықталған:

- Шайғыш агент
Бұл есіктегі ❄️ сақтау резервуарына ағызылады.
- Сұйық ағартқыш
Бұл сифон арқылы ағызылады.

Сифондардың таңбалары

Сыртқы контейнерлердегі сұйық технологиялық химикаттар сифондармен мөлшерлеп құйылады. Сифондарды түстермен кодтау арқылы дұрыс мөлшерлеп құюға қол жеткізуге болады.

Miele компаниясы келесіні пайдаланады және ұсынады:

- Көк: тазалау агентіне арналған
- Қызыл: бейтараптандырғыш агентке арналған
- Жасыл: химиялық зарарсыздандыру агенттеріне не қосымша тазалау агентіне арналған
- Ақ: қышқыл технологиялық химикатқа арналған
- Сары: бос таңдауға арналған

DOS модульдері

Қажет болса, сұйық агенттерінің ең көбі екі сыртқы DOS модулін ретроспективті түрде бекітуге болады.

Сыртқы мөлшерлеу модульдерін Miele тұтынушыға қызмет көрсету бөлімі орнатады. Ішкі мөлшерлеу жүйелерін кейін орнату мүмкін емес.

DOS модульдерін жалғау

DOS модульдері жеке орнату нұсқауларымен беріледі.

⚠ DOS модулін бекіту алдында деректер тақтасындағы байланыс деректерін (кернеу және жиілік) машина деректер тақтасындағы деректермен салыстырыңыз. Егер деректер сәйкес келмесе, модульдерге зақым келуі мүмкін. Егер қиындық туындаса, электр маманына хабарласыңыз.

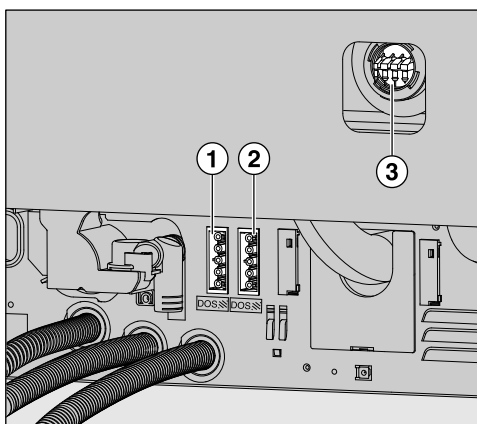

- ① DOS 3 қалыптандыру агентінің қуат көзі.
- ② DOS 5 қуат көзі.
- ③ Мөлшерлеуіш шлангілерін жалғайтын орындар.

- Модульді ток көзіне жалғаңыз.
- Ағызу шлангісін жалғау үшін, бос қосқыштағы шланг қысқышын босатып, қауіпсіздік қақпағын алыңыз.
- Ағызу шлангісін қосқышқа басып, оны шланг қысқышпен бекітіңіз.

Жуу сұйықтығы кемуін болдырмас үшін, пайдаланылмайтын қосқыштарды қауіпсіздік қақпақтарымен жабу керек.

Химиялық агенттерді құюға арналған контейнерлер

Шайғыш агент

Элементтерге судың жабысуын және белгілер қалдыруын болдырмас үшін және элементтерді жуғаннан кейін жылдам құрғату үшін шайғыш агент қажет.

⚠ Шайғыш агент қалдықтары элементтерді құрғатқаннан кейін бетінде қалады.
Пайдаланылатын шайғыш агент үйлесімділігін тексерген дұрыс.

⚠ Офтолмологиялық құралдарды қайта өңдеу кезінде шаю агентін ағызбаңыз.

Шайғыш агент Заверш. ополаскивание фазасында автоматты түрде ағызылады. Резервуар осы үшін толтырылуы керек.

Шайғыш агент қосу

⚠ Тазалау агентімен толтырмаңыз.
Бұл резервуарға зақым келтіруі мүмкін.
Шайғыш агент резервуарын тек жуғыш-дезинфекторларға арналған шайғыш агентпен толтырыңыз.

- Есікті толығымен ашыңыз.

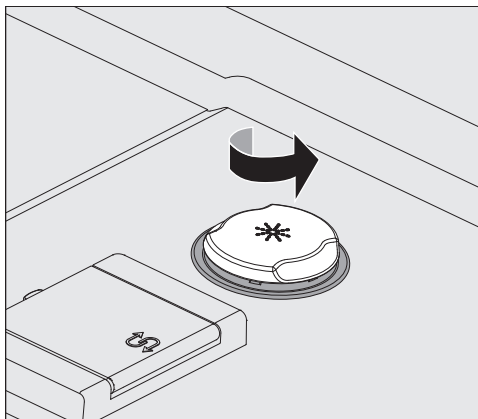

- Сары қапқты көрсеткі бағытындағы * таңбасымен босатыңыз.

Контейнерге шамамен 300 мл сияды.

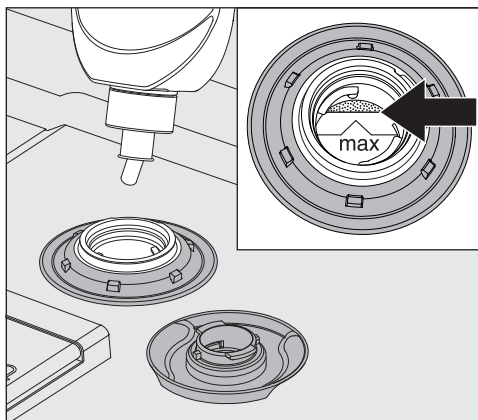

- Шайғыш агентті құйғыш шетіндегі „макс.“ белгіге дейін ғана қосыңыз.

Химиялық агенттерді құюға арналған контейнерлер

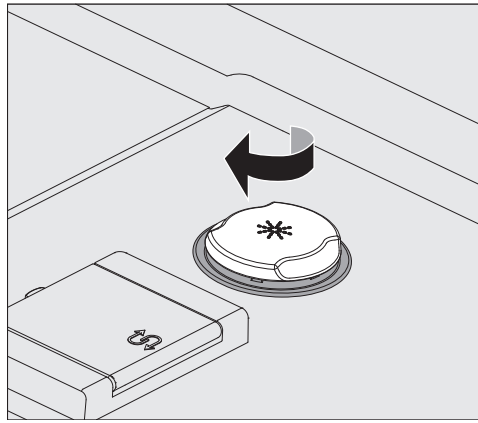

- Контейнерді жабыңыз.
- Төгілген шайғыш агентті сүртіп алыңыз. Осылайша келесі бағдарлама барысында артық көбіктену орын алмайды.

Қайта толтыру индикаторы

Шайғыш агент контейнеріндегі (DOS 2) толтыру деңгейі төмен болса, сізге толтыру керектігі ескертіледі.

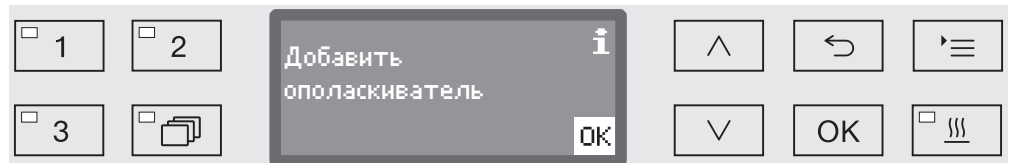

- OK түймесімен хабарды растаңыз және
- шайғыш агентті сипатталғандай толтырыңыз.

Шайғыш агентті ағызу

Мөлшерлеу концентрациясын Miele тұтынушыға қызмет көрсету бөлімі орнатады.

- Егер қайта өңдеуден кейін жүктелетін элементтерде су нүктелері қалса, ағызу концентрациясы тым төмен орнатылады.
- Егер жүктелетін элементтерде сулану немесе майлану пайда болса, ағызу концентрациясы тым жоғары орнатылған.
- Барлық жағдайда Miele тұтынушыға қызмет көрсету бөліміне хабарласыңыз және ағызу концентрациясын қайта орнатыңыз.

Бейтараптандырғыш агент

Бейтараптандырғыш агент сыртқы мөлшерлеу модулі арқылы ағызылады. Мөлшерлеу модульдерін Miele тұтынушыға қызмет көрсету бөлімі орнатады және кез келген уақытта жасақтауға болады.

Кейбір бағдарламалар үшін бейтараптандырғыш агент жуғаннан кейін аралық шаю фазасына өтіп, құралдардағы түссіздену және коррозия нүктелерін болдырмауға көмектеседі (әсіресе қосылыс аймақтары айналасы).

Бейтараптандырғыш агент (рН параметрі: қышқылды) жүктеменің бетіндегі сілтілік тазалағыш құралдардың кез келген қалдығын бейтараптандырады.

Шайғыш агент Промежут. полоск. фазасында автоматты түрде ағызылады (Бағдарлама сызбаларын қараңыз). Осы мақсатта резервуарды толтырып, ағызу жүйесін желдету керек.

Бейтараптандырғыш агентті қайта толтыру

- Бейтараптандырғыш агент контейнерін (қызыл белгі) ашық кабина есігіне немесе берік әрі тазалау оңай бетке қойыңыз.
- Канистрдің қақпағын алып, сору түтігін алып тастаңыз. Сору түтігін ашық жуу кабина есігіне қойыңыз.
- Бос контейнерді толық біреуімен ауыстырыңыз.

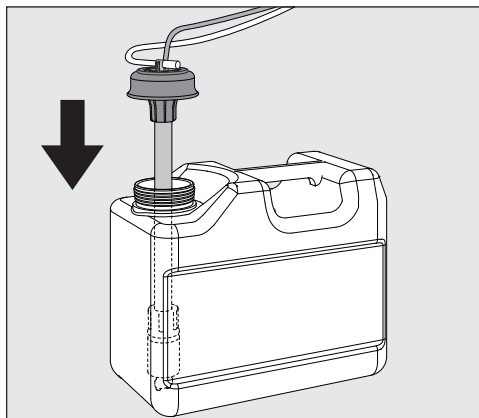

- Сору түтігін контейнердің саңылауына басып, қақпақты бекітіңіз. Түстер сәйкес келуі тиіс.
- Сору түтігін контейнерге түбіне жеткенше кіргізіңіз.
- Төгілген химиялық затты мұқият сүртіп алыңыз.
- Контейнерді машинадан кейінгі қабатқа немесе көршілес жәшікке салыңыз. Контейнерді машина үстіне қоюға болмайды. Ағызу шлангісі майыспағанын немесе бүгілмегенін тексеріңіз.
- Одан кейін ағызу жүйесін желдету керек ("Параметрлер"/DOS желдету" бөлімін қараңыз).

Химиялық агенттерді құюға арналған контейнерлер

Тұтынысты тексеру

Контейнерлердегі толтыру деңгейлерін тексерумен тұтынысты тексеріп, ағызу жүйесінің толығымен құрғап кетуін болдырмас үшін контейнерлерді жақсы уақытта ауыстырыңыз.

Қайта толтыру индикаторы

Бейтараптандырғыш агент контейнеріндегі DOS 3 толтыру деңгейі төмен болса, сізге толтыру керектігі ескертіледі.



- OK түймесімен хабарды растаңыз және
- Бейтараптандырғыш агентті сипатталғандай қайта толтырыңыз.

Таусылған жағдайда машина қосымша қолданысқа құлыпталады.
Контейнерді ауыстырған кезде қайта пайдалануға дайын болады.

Бейтараптандырғыш агентті құю

Мөлшерлеу концентрациясын Miele тұтынушыға қызмет көрсету бөлімі орнатады.

Құралға күтім көрсету өнімдері

⚠ Майға (ақ май) негізделген құралға күтім көрсету өнімдері машинадағы эластомерлер мен пластикке зақым келтіруі мүмкін.
Бұндай күтім көрсету өнімдерін машинаға химиялық агенттер ретінде ағызуға болмайды (тіпті күтім көрсету өнімін өндіруші ұсынғанымен).

Талап етілген жағдайда құралға күтім көрсету ауқымында машинаны өңдегеннен кейін парафин негізіндегі құралға күтім көрсету өнімдерін пайдалануға болады. Құралдар мен күтім көрсету өнімдері өндірушілерінің сипаттамаларын қараңыз. Дегенмен, өңделетін құралдарды осы машинадағы күтім көрсету өнімдерімен қайта өңдеген дұрыс.

Химиялық агенттерді құюға арналған контейнерлер

Химиялық дезинфектант

Театр аяқ-киімдері сияқты жылу сезгіш элементтерді химиялық зарарсыздандыру агентімен зарарсыздандыруға болады. Зарарсыздандыру агенті машинада пайдалануға үйлесімді және аз көбікті болуы керек.

Зарарсыздандыру параметрлері зарарсыздандыру агенті өндірушісі жасаған талаптарға негізделеді. Қолдану нұсқауларын, пайдалану жағдайларын және тиімділігін сақтаңыз.

⚠ Осы түрдің химиялық-термиялық процедуралар медициналық құрылғылары қайта өңдеуге арналмаған.

Мұны қолдану үшін, Miele тұтынушыға қызмет көрсету бөлімі тазалау машинасын арнайы қайта өңдеу бағдарламасымен жабдықтауы және үйлесімді мөлшерлеу модулімен жабдықтауы қажет. Мөлшерлеу модулі сырттай жалғанған.

Химиялық дезинфектантпен толтыру

- Химиялық агент контейнерін (жасыл белгі) ашық кабина есігіне немесе берік әрі тазалау оңай бетке қойыңыз.
- Канистрдің қақпағын алып, сору түтігін алып тастаңыз. Сору түтігін ашық жуу кабина есігіне қойыңыз.
- Бос контейнерді толық біреуімен ауыстырыңыз.

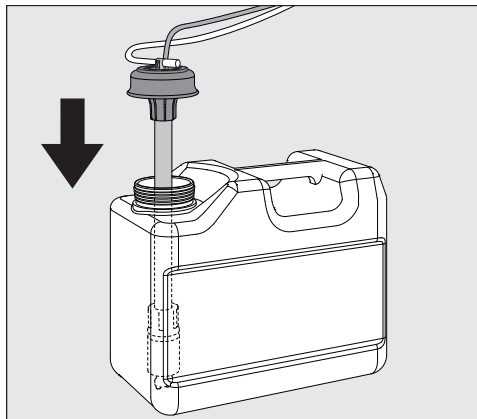

- Сору түтігін контейнердің саңылауына басып, қақпақты бекітіңіз. Түстер сәйкес келуі тиіс.
- Сору түтігін контейнерге түбіне жеткенше кіргізіңіз.
- Төгілген химиялық затты мұқият сүртіп алыңыз.
- Контейнерді машинадан кейінгі қабатқа немесе көршілес жәшікке салыңыз. Контейнерді машина үстіне қоюға болмайды. Ағызу шлангісі майыспағанын немесе бүгілмегенін тексеріңіз.
- Одан кейін ағызу жүйесін желдету керек ("Параметрлер/DOS желдету" бөлімін қараңыз).

Тұтынысты тексеру

Контейнерлердегі толтыру деңгейлерін тексерумен тұтынысты тексеріп, ағызу жүйесінің толығымен құрғап кетуін болдырмас үшін контейнерлерді жақсы уақытта ауыстырыңыз.

Химиялық агенттерді құюға арналған контейнерлер

Қайта толтыру индикаторы

Егер контейнердегі химиялық зарарсыздандыру агентінің деңгейі төмен болса, DOS5 контейнерін толтыру сұралады.

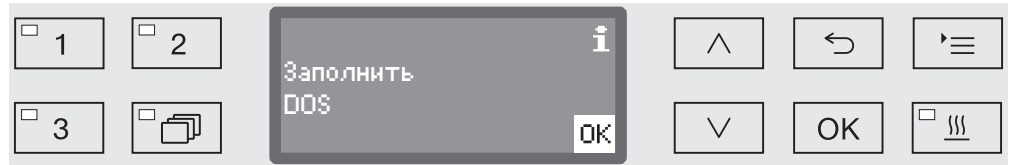

- OK түймесімен хабарды растаңыз және
- химиялық зарарсыздандыру агентімен толтырыңыз.

Таусылған жағдайда машина қосымша қолданысқа құлыпталады.
Контейнерді ауыстырған кезде қайта пайдалануға дайын болады.

Химиялық дезинфектантты мөлшерлеу

Мөлшерлеу концентрациясын Miele тұтынушыға қызмет көрсету бөлімі орнатады.

Тазалау агенті

⚠ Жарамсыз жуғыш заттарға байланысты инфекция қаупі бар. Тұрмыстық ыдыс жуғышқа арналған жуғыш зат сияқты жарамсыз жуғыш заттарды пайдалану күтілген өңдеу нәтижесін бермейді. Тек тазалау машиналары үшін жарамды жуғыш заттарды пайдаланыңыз.

Тазалау машинасы сұйық тазалау агенттерімен пайдалануға ғана арналған. Сұйық тазалау агенті сору түтігі арқылы сыртқы көзден ағызылады.

Тазалағыш құралды таңдағанда экологиялық мақсаттарда келесі факторларды ескерген маңызды:

- Тазалауда қолданылатын тазалағыш құралдың сілтілігі қандай?
- Ақуызды жойғыш ферментті қолдану қажет пе және кезекпен орындалатын бағдарлама бұл үшін жарамды ма?
- Тиісті түрде тарату және эмульсиялау үшін тензидтер қажет пе?
- Үйлесімді, сілтілігі орташа, белсенді хлорсыз тазалау агентін термиялық зарарсыздандыру бағдарламаларына пайдалану керек.

Белгілі бір ластану түрлерінен тазалау үшін, сұйықтықты құюда пайдаланылатын оңтайлы тазалағыш құралдар мен қоспалар туралы ақпарат алу үшін Miele тұтынушыға қызмет көрсету бөліміне хабарласыңыз.

Сұйық тазалау агентін толтыру

Сұйық тазалау агенті канистр сияқты сыртқы контейнерден ағызылады.

- Сұйық тазалау агенті контейнерін (көк белгі) ашық камера есігіне немесе берік әрі тазалау оңай бетке қойыңыз.
- Канистрдің қақпағын алып, сору түтігін алып тастаңыз. Сору түтігін ашық жуу кабина есігіне қойыңыз.
- Бос контейнерді толық біреуімен ауыстырыңыз.

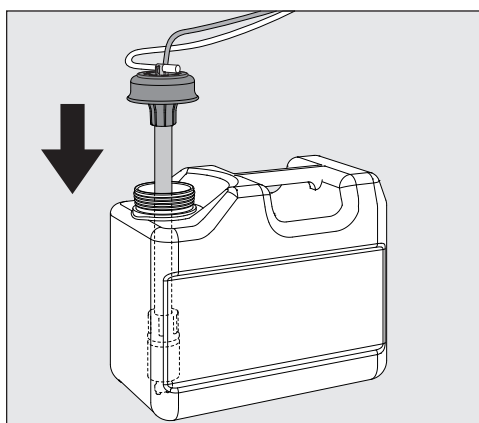

- Сору түтігін контейнердің саңылауына басып, қақпақты бекітіңіз. Түстер сәйкес келуі тиіс.

Химиялық агенттерді құюға арналған контейнерлер

- Сору түтігін контейнерге түбіне жеткенше кіргізіңіз.
- Төгілген химиялық затты мұқият сүртіп алыңыз.
- Контейнерді машинадан кейінгі қабатқа немесе көршілес жәшікке салыңыз. Контейнерді машина үстіне қоюға болмайды. Ағызу шлангісі майыспағанын немесе бүгілмегенін тексеріңіз.
- Одан кейін ағызу жүйесін желдету керек ("Параметрлер"/DOS желдету" бөлімін қараңыз).

Тұтынысты тексеру

Контейнерлердегі толтыру деңгейлерін тексерумен тұтынысты тексеріп, ағызу жүйесінің толығымен құрғап кетуін болдырмас үшін контейнерлерді жақсы уақытта ауыстырыңыз.

Қайта толтыру индикаторы

Сұйық тазалау агентінің контейнеріндегі DOS 1 толтыру деңгейі төмен болса, сізге толтыру керектігі ескертіледі.

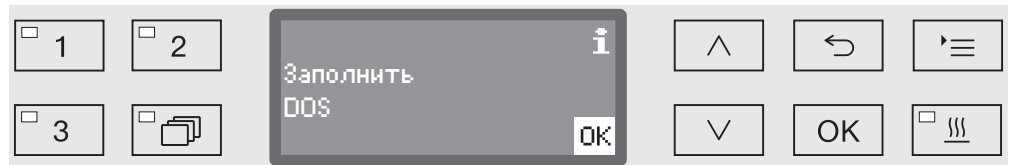

- OK түймесімен хабарды растаңыз және
- сипатталғандай сұйық тазалау агентімен толтыру.

Сұйық тазалау агенті таусылған жағдайда машина қосымша қолданысқа құлыпталады.
Контейнерді ауыстырған кезде қайта пайдалануға дайын болады.

Сұйық тазалау агентін ағызу

Ағызу концентрациясын Miele қызмет көрсету орталығы орнатады.

Бағдарлама таңдалу

Бағдарламаны таңдау түймелері

- 1, 2 немесе 3 бағдарламаны таңдау түймелері арқылы бағдарламаны таңдаңыз.

Бағдарламалар тізімі

-  түймесін басыңыз және
- бағдарламаны бөлектеу үшін \wedge және \vee көрсеткі түймелерін пайдаланыңыз және таңдауыңызды **OK** түймесімен растаңыз.

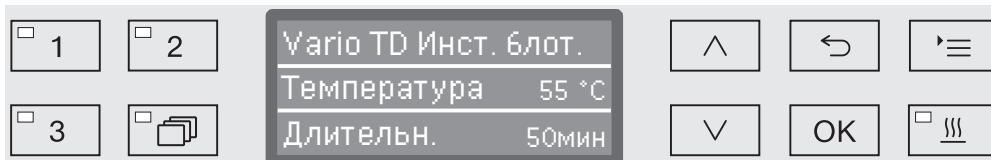



Таңдалған түймедегі ЖШД шамы жанып, дисплейде тиісті бағдарлама пайда болады. *Бастау/тоқтату* түймесіндегі жарық диоды да жыпылықтай бастайды.

Бағдарламаны бастау алдында басқа бағдарламаны таңдауға болады. Ол іске қосылса, бағдарлама таңдауы құлыпталады.

Өртүрлі бағдарламалар мен олардың пайдаланулары осы пайдалану нұсқауларының соңындағы „Бағдарлама сызбасында“ толық сипатталған.

Жүктеме түріне, ластану деңгейі мен түріне не зарарсыздандыруды болдырмау мәселелеріне байланысты бағдарламаны таңдаңыз.

Бағдарламаны бастау

- Есікті жабыңыз.
Есік жабылғанда,  түймесінің ЖШД шамы жанады.
- *Бастау/тоқтату* түймесін басыңыз.
Бастау/тоқтату түймесіндегі ЖШД шам үздіксіз жыпылықтап, ал  түймесінің ЖШД шамы өшеді.

Кешіктіріп іске қосу мүмкіндігін пайдаланып бағдарламаны іске қосу

Мысалы, электр қуатының түнгі үнемді тарифтерін пайдалану үшін бағдарламаны кешіктіріп бастауға болады.

Бағдарламаланған уақытта бастап, бір минуттық қадаммен 1 минут пен 24 сағат аралығындағы кешіктіріп бастау уақытын таңдауға болады („Параметрлер /тәулік уақыты“ бөлімін қараңыз).

Кешіктіріп бастау мүмкіндігін қосу керек („Параметрлер /кешіктіріп бастау“ бөлімін қараңыз).

Жүктемедегі ластану ұзақ уақыт бойы тұрып кеуіп қалса, қайта өңдеу нәтижесіне кері әсер етуі мүмкін. Сонымен қатар тот баспайтын болаттан жасалған заттардың тоттану қаупі бар.

Басталу уақытын орнату

- Бағдарламаны таңдаңыз.
- Бағдарламаны іске қоспас бұрын **OK** түймесін басыңыз.

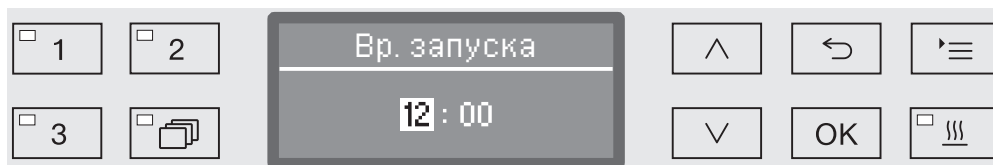

- \wedge (жоғары) және \vee (төмен) көрсеткі түймелерін пайдаланып, сағаттарды орнатыңыз да, таңдауыңызды **OK** түймесін басып растаңыз.

OK түймесін басқанда, дисплей автоматты түрде келесі енгізу күйіне өтеді. Алдыңғы енгізген мәнге орала алмайсыз. Қате енгізіп қойған жағдайда, \leftarrow түймесін басып өшіріп, әрекетті қайталауыңыз керек.

- \wedge (жоғары) және \vee (төмен) көрсеткі түймелерді пайдаланып минутты орнатыңыз да, енгізген мәнді **OK** түймесін басып сақтаңыз.

Бастау уақыты сақталды және оны кешіктіріп бастау уақыты қосылмас бұрын кез келген уақытта жоғарыда сипатталғандай өзгертуге болады.

Кешіктіріп іске қосу мүмкіндігін белсендіру

- Кешіктіріп бастау мүмкіндігі **Бастау/тоқтату** түймесін басқанда қосылады.

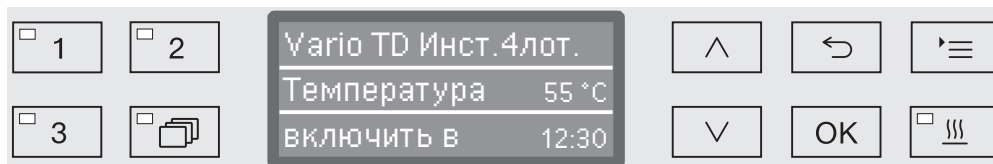

Орнатылған бастау уақыты бар таңдалған бағдарлама дисплейде көрсетіледі. Автоматы түрде өшіру мүмкіндігі таңдалған болса („Қосымша параметрлер/кейін өшіру“), бағдарлама уақыты орнатылған соң, машина бағдарламаны бастау уақыты жеткенше өзін-өзі өшіреді.

Кешіктіріп іске қосу мүмкіндігін өшіру



- \leftarrow түймесін басыңыз немесе ⏻ түймесін басып, машинаны өшіріңіз.

Құрғату

Қосымша «Құрғату» функциясы бағдарлама соңында құрғату процесін күшейтеді.

Құрғату функциясы белсендіріліп, есік жабылса, құрғату жүйесі жүктемені белсенді құрғату үшін қызған және HEPA сүзгісінен өткен ауаны жуу кабинасына береді. Қызған ауа бу конденсаторынан шығып, қажет болғанда сууы мүмкін («Қосымша параметрлер/Ауамен суыту» бөлімін қараңыз).

Құрғату функциясын құрғату фазасы бар барлық бағдарламаларға таңдауға болады немесе бағдарлама таңдалған сайын қосуға не өшіруге болады («Параметрлер / Құрғату» бөлімін қараңыз).

Құрғату функциясы алдында өшіріліп қойса,  түймесін басып белсенді күйге келтіруге болады.  түймесінің жарық диоды қосымша функциясының қосылғанын не өшірілгенін көрсетеді. Сонымен қатар, бағдарламаның құрғату уақытын өзгертуге болады.

Құрғату функциясы белсендірілсе, бағдарлама ұзақ іске қосылады.

Құрғату функциясын белсенді күйге келтіру және өшіру

- Бағдарламаны таңдаңыз.
- Бағдарлама басталмас бұрын  түймесін басыңыз.



Егер Miele қызмет көрсету орталығы құрғату ұзақтығын өзгертуге болатындай етіп орнатса, жаңа құрғату ұзақтығын орната аласыз. Болмаса, алдын ала орнатылған құрғату ұзақтығын өзгертуге болмайды.

Құрғату функциясы өшірілген жағдайда

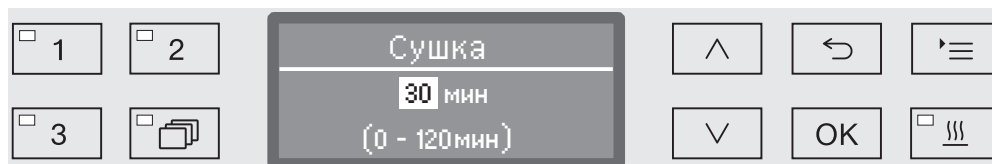
Құрғату функциясы алдында өшіріліп қойса, оны түймені басып белсенді күйге келтіруге болады.



Уақыт өзгермелі ретінде орнатылса, осы бағдарламаның алдын ала орнатылған құрғату уақыты дисплейде минуттармен (мин) көрсетіледі және ықтимал мәндер диапазоны астыңғы жолда көрінеді.

- Құрғату ұзақтығын  (жоғары) және  (төмен) көрсеткі түймелерін пайдаланып өзгертіңіз және параметрді **OK** түймесін басып сақтаңыз. Енді құрғату функциясы белсенді күйге келтірілді.

Құрғату функциясы белсенді күйге келтірілген жағдайда

Құрғату функциясы белсенді күйге келтірілген болса, оны өшіруге немесе құрғату ұзақтығын жоғарыда айтылғандай қайта орнатуға болады.

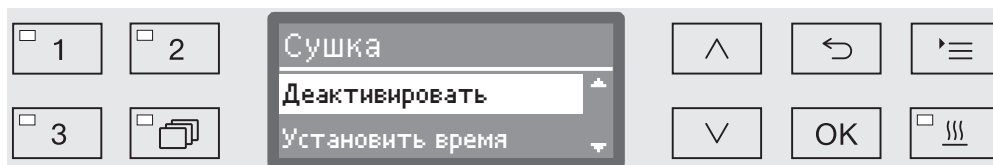

- Деактивировать

Құрғату функциясы өшірілді.

- Установить время (уақытты өзгермелі ретінде орнатқан жағдайда ғана)

Осы опцияны пайдаланып, құрғату ұзақтығын өзгертуге болады.

- Автом. откр. дверцы

Бағдарламаның соңында есіктің автоматты ашылуын белсенді күйге келтіреді не өшіреді.

■ \wedge және \vee көрсеткі түймелерін пайдаланып, опцияны таңдаңыз да, әрекетті **OK** түймесін басып растаңыз.

Бағдарлама реті индикаторы

Бағдарлама іске қосылғаннан кейін бағдарлама реті үш жолды дисплеймен жалғасады.

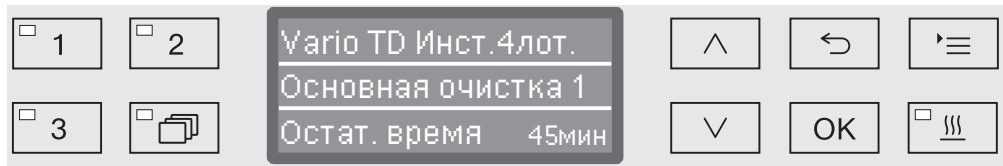

Үстіңгі жол - Бағдарлама атауы.

Ортаңғы жол Келесі параметрлерді \wedge және \vee көрсеткі түймелерін пайдаланумен тексере аласыз:

- Ағымдағы бағдарлама блогы, мысалы, Основная очистка 1,
- Нақты немесе талап етілетін температура (дисплей жинағына байланысты, «Қосымша параметрлер/дисплей: температура» бөлімін қараңыз),
- A_0 мәні,
- Өткізгіштік (тек өткізгіш өлшеуішімен).
- Цикл нөмірі,

Төменгі жол - Қалған уақыт (сағаттармен, сағатпен, минутпен).

Бағдарлама соңында

Дисплейде келесі параметрлер мен хабарлар көрсетілсе, бағдарлама аяқталады:

Үстіңгі жол - Бағдарлама атауы.

Ортаңғы жол Келесілер арасында үздіксіз ауыстыру:

- Параметр сәйкес/сәйкес емес,
- A_0 мәні,
- Соңғы жуу блогындағы өткізгіштік (тек өткізгіш өлшеуішімен).
- Цикл нөмірі,

Төменгі жол - Бағдарлама аяқталды.

Оған қоса, *Бастау/тоқтату* түймесіндегі жарық диоды өшеді және \odot түймесіндегі жарық диоды жыпылықтай бастайды. Сонымен қатар, зауыттық әдепкі күйде акустикалық дыбыс шамамен 10 секунд шығады ("Параметрлер/Көлем" бөлімін қараңыз).

Бағдарламадан бас тарту

⚠ Егер бағдарламадан бас тартылса, жуғыш-дезинфектордағы элементтер қайта өңделуі керек.

⚠ Есікті ашқанда абай болыңыз.
Жүктеме ыстық болуы мүмкін. Терінің күлдіреу, күйіп қалу және химиялық күйік алу қаупі бар.

Ақаулыққа байланысты бағдарламадан бас тартылады Бағдарламадан қолмен бас тарту

Бағдарлама тоқтап, дисплейде қате туралы хабар пайда болады.

Себебіне байланысты ақаулықты шешудің тиісті қадамдарын орындаңыз ("Мәселені шешу нұсқаулығын» қараңыз).

Орындалып жатқан бағдарламаны тек аса қажетті жағдайларда ғана (мысалы, жуылатын жүктеме орнына елеулі түрде жылжып кетсе) болдырмау керек.

- *Бастау/тоқтату* түймесі басылса, дисплейдің көрінісі төмендегідей болып өзгереді:

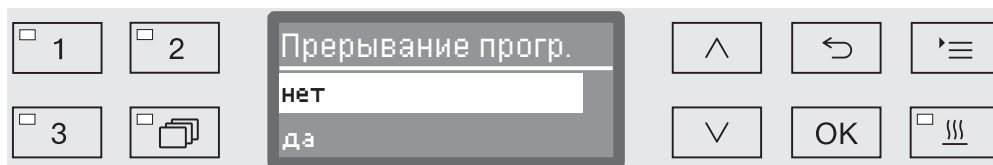

- \wedge және \vee көрсеткі түймелерін пайдаланып, Yes (Иә) жауабын таңдаңыз.
- Бағдарламаны OK түймесін басып тоқтатыңыз. Сонымен қатар, PIN коды жазбасы талап етілуі мүмкін ("Қосымша параметрлер/код» бөлімін қараңыз).

бірнеше секунд бойы ешқандай түйме басылмаса не \leftarrow түймесін басып, процесс тоқтатылса, дисплей бағдарлама реті дисплейіне оралады.

Бағдарламаны қайта іске қосу

- Бағдарламаны қайта іске қосыңыз немесе жаңа бағдарламаны таңдаңыз.

Жүйе туралы хабарлар

Тазалау машинасы қосылғаннан кейін немесе бағдарлама тізбегі аяқталғаннан кейін, дисплейде жүйе хабарларының қатарлары көрсетілуі мүмкін. Бұл контейнерлердегі төмен толтыру деңгейлері немесе қажетті техникалық қызмет көрсету әрекеттерін көрсетеді.

Сүзгіні ауыстыру Рұқсат етілген максималды жұмыс сағаты аяқталғанға бірнеше сағат қалғанда ауа сүзгілерін ауыстыру керек.

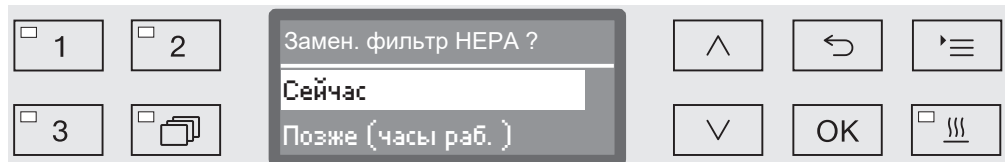

- Хабарды ОК түймесімен растап, „Техникалық қызмет көрсету“ бөліміндегі нұсқауларға сәйкес сүзгіні ауыстырыңыз.

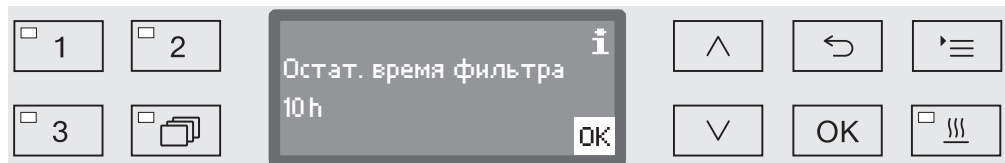

Осы сүзгі түрінің қалған жұмыс сағаты дисплейде көрсетіледі.

- ОК түймесін басып, хабарды растаңыз.

Одан кейін жұмыс сағатын есептегішті қайта орнату керектігі сұралады.

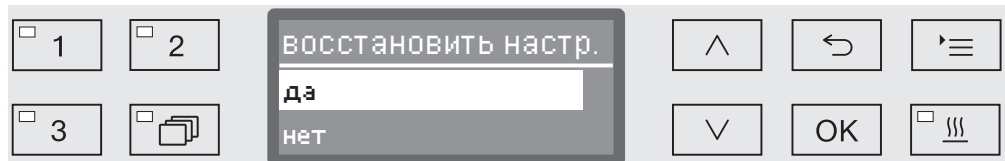
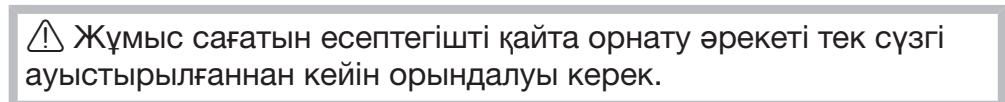

- да

Жаңа сүзгі үшін жұмыс сағатын есептегіш қайта орнатылады.

- нет

Есептегіш қайта орнатылмайды.

- ^ және v көрсеткі түймелері арқылы таңдауыңызды растаңыз.
- Таңдауыңызды ОК түймесімен растаңыз.

Сүзгі комбинациясын және түтіктік сүзгіні тазалау

Жуу кабинасындағы сүзгілер күн сайын тексеріліп, жиі тазалануы керек, „Жуу кабинасындағы сүзгілерге техникалық қызмет көрсету/тазалау“ бөлімін қараңыз.

А 800 түтіктік сүзгісін әртүрлі мобильді құралдар мен себеттердегі арнайы инжектор манифольдтарында пайдалануға болады және жиі тазалануы керек. Түтіктік сүзгіні пайдалану нұсқауларынан тазалау нұсқауларын қараңыз.

Жүйелі аралықтармен тазалау керектігін ескерту үшін басқару құралдарындағы есептегішті белсендіруге болады.

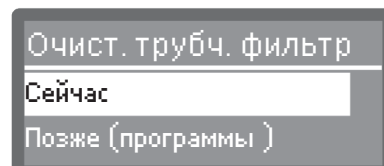
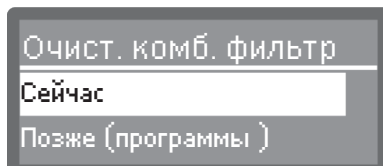

- Сүзгілерді тазалау үшін „Техникалық қызмет көрсету“ бөліміндегі нұсқауларды орындаңыз. Түтіктік сүзгі үшін түтіктік сүзгіні пайдалану нұсқауларынан тазалау нұсқауларын қараңыз.

Есептегішті қайта орнату

Тазалау аралығын есептегішті тек тазалау жұмысы аяқталғаннан кейін қайта орнатуға болады.

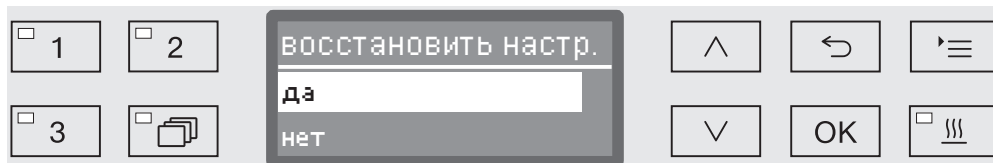

- да

Есептегіш қайта орнатылады.

- нет

Есептегіш қайта орнатылмайды.

- \wedge және \vee көрсеткі түймелерін пайдаланып опцияны таңдаңыз да, таңдауыңызды **OK** түймесін басып растаңыз.

Төмен толтыру деңгейлері

Толтыру деңгейі контейнерлердің біреуінен төмен болса, мысалы, технологиялық химикаттар немесе тұз контейнері, контейнерді қайта толтыру сұралады.

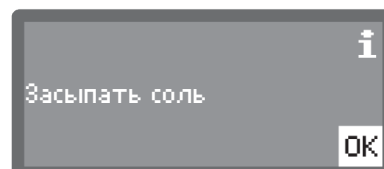
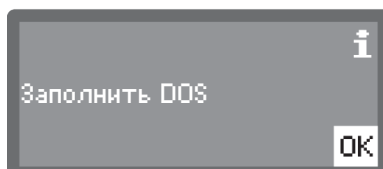

- **OK** түймесі арқылы хабарларды растап, тиісті контейнерлерді қайта толтырыңыз. Мұны орындау үшін, „Технологиялық химикаттарды толтыру және мөлшерлеу“ және „Су жұмсартқыш“ бөлімдеріндегі нұсқауларды орындаңыз.

Жуу қысымы және бүріккіш қанатты бақылау

Жуғыш-дезинфектор белсенді тазалау процесі кезеңдері барысында жуу қысымын бақылауға арналған датчикпен жабдықталған.

Бүрку қысымын бақылау жалпы растау нұсқаулығына және Deutsche Gesellschaft für Krankenhaushygiene e.V. (Германияның ауруханалық гигиена қауымдастығы) (DHKG), Deutsche Gesellschaft für Sterilgutversorgung e.V. (Германияның стерильді құралдары қауымдастығы) (DGSV) және Arbeitskreis Instrumentenaufbereitung (Құралды қайта өңдеу жұмысының тобы) (AKI) компаниясының термотұрақты медициналық құрылғыларына арналған залалсыздандыру процестеріне сәйкес EN ISO 15883 стандарты бойынша орындалады.

Бүрку қысымын бақылау нәтижесі процестер құжаттамасы арқылы жазылады.

Бүріккіш қанатының жылдамдығын, мысалы, қате жүктеу не суайналым жүйесінде көбіктен болатын кедергілерді жылдам анықтау мақсатына бақылауға болады. Бүріккіш қанатты бақылау функциясын Miele тұтынушыға қызмет көрсету бөлімі арқылы іске қосуға не өшіруге болады.

Установки  мәзірінің құрылымы төменде көрсетілген. Жүйелі тапсырмаларды қолдау үшін, мәзірге барлық тиісті функциялар біріктірілген.

Құрылымнан тұрақты таңдалуы мүмкін барлық опцияларда терезелері бар-жоғын қарап шығыңыз. Зауыттық параметрлер белгісімен көрсетіледі. Шолудан кейін параметрлерді өзгерту жолы түсіндірмесін таба аласыз.

Установки 

- ▶ Отсрочка старта
 - ▶ нет
 - ▶ да
- ▶ Сушка
 - ▶ нет
 - ▶ да
 - ▶ Автом. откр. дверцы
 - ▶ нет
 - ▶ Оконч. программы
- ▶ Удал. воздуха DOS
 - ▶ DOS_
- ▶ Громкость
 - ▶ Сигнал кнопок
 - ▶ Звуковые сигналы
 - ▶ Оконч. программы
 - ▶ Указание

Кешіктіріп бастау

Бұл параметр пайдалануға қолжетімді кешіктіріп қосылуға белсендірілуі керек.

- Мәзірді келесі жолмен ашыңыз:

☰ түйме

▶ Установки 

▶ Отсрочка старта

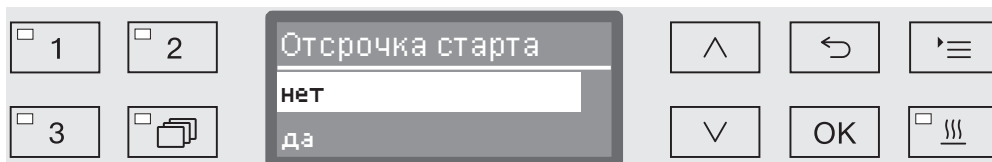

- нет

Кешіктіріп бастау өшірулі.

- да

Кешіктіріп баспа белсендірілді және барлық бағдарламаларға пайдаланылуы мүмкін.

- ^ және v көрсеткі түймелері арқылы таңдауыңызды растаңыз.
- OK түймесін басып, параметрді сақтаңыз.

Құрғату

Құрғату фазасы бар барлық бағдарламалар үшін құрғату функциясын алдын ала орнатуға немесе өшіруге болады (Бағдарлама сызбаларын қараңыз).

Қосымша «Құрғату» функциясы бағдарлама соңында құрғату процесін күшейтеді.

Құрғату функциясы белсендіріліп, есік жабылса, құрғату жүйесі жүктемені белсенді құрғату үшін қызған және HEPA сүзгісінен өткен ауаны жуу кабинасына береді. Қызған ауа бу конденсаторынан шығып, қажет болғанда сууы мүмкін ("Қосымша параметрлер/Ауамен суыту» бөлімін қараңыз).

■ Мәзірді келесі жолмен ашыңыз:

☰ түйме

▶ Установки 

▶ Сушка



- нет

Барлық бағдарламалар үшін құрғату функциясы автоматты түрде өшіріледі.

- да

Барлық бағдарламалар үшін құрғату функциясы белсендіріледі. Құрғату функциясы белсендірілсе, бағдарлама ұзақтығы ұзартылады.

■ ^ және v көрсеткі түймелері арқылы таңдауыңызды растаңыз.

■ OK түймесін басып, параметрді сақтаңыз.

Егер да опциясы таңдалса, Автом. откр. дверцы опциясы барлық бағдарламалар үшін белсендірілуі мүмкін. Бұл бағдарлама соңында есікті ашып, жуу кабинасында қалған жылуды жылдам шығаруға мүмкіндік береді.

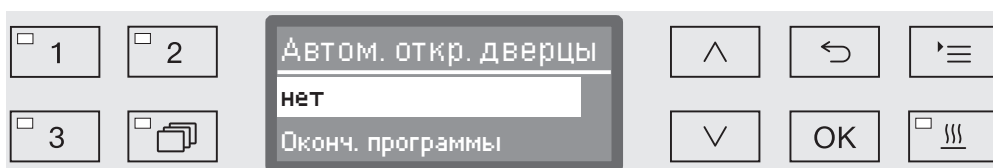

- нет

Бағдарлама соңында есік жабулы қалады.

- Оконч. программы

Жуу кабинасындағы температура 60 °C көрсеткішінен төмен түссе, Ыңғайлы есікті жабу құралы есікті баяу ашады. Есікті ашу алдында дисплейде тиісті хабар көрсетіліп, дыбыстық сигнал белсендірілген кезде сигнал дыбысы естіледі.

■ \wedge және \vee көрсеткі түймелері арқылы таңдауыңызды растаңыз.

■ OK түймесін басып, параметрді сақтаңыз.

DOS жүйесін желдету

Егер жүйе ауамен тазаланса, сұйық химиялық агенттерді ағызу жүйесі тек сенімді түрде ағыза алады.

DOS жүйесін желдету керек:

- Ағызу жүйесі алғаш рет пайдаланылса,
- сұйық тазалау агентінің контейнері ауыстырылса,
- ағызу жүйесі толығымен құрғатылса.

Желдету алдында сұйық химиялық агент контейнерінің жеткілікті деңгейде толық және сифондар контейнерлерге берік бекітілгенін тексеріңіз. Бір уақытта тек бір DOS жүйесін желдетуге болады.

■ Мәзірді келесі жолмен ашыңыз:

☰ түйме

▶ Установки 

▶ Удал. воздуха DOS

▶ DOS... (мөлшерлеуші жүйенің атауы)

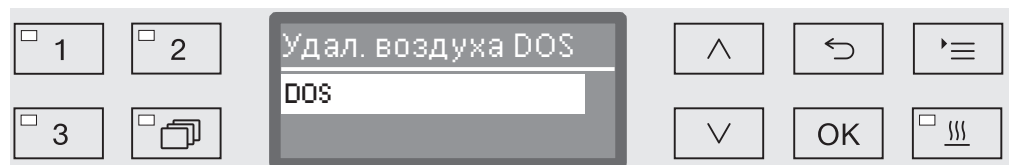

Мөлшерлеуші жүйе таңдалған кезде автоматты желдету басталады. Басталғаннан кейін автоматты желдету процесінен бас тарта алмайсыз.

- Мөлшерлеуші жүйені ^ және v көрсеткі түймелерін пайдаланумен таңдаңыз.
- Желдету процесін бастау үшін OK түймесін басыңыз.

Дисплейде келесі хабар пайда болған кезде автоматты желдету сәтті орындалады:

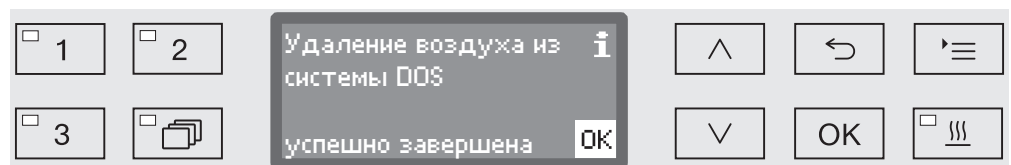

Параметрлер

Тіл



Дисплейде тіл орнатымы пайдаланылады.

- Мәзірді келесі жолмен ашыңыз:

☰ түйме

▶ Установки 

▶ Язык 

Егер сізге түсініксіз тіл әлдеқашан орнатылса, Установки  және Язык  мәзір опцияларынан кейін жалауша таңбасы  нұсқаулық қызметін атқарады.

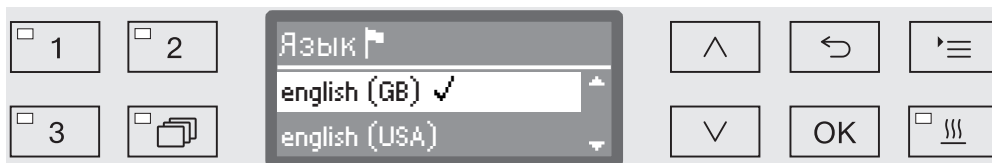

Барлық қолжетімді тілдердің тізімі көрсетілетін болады. Ағымдағы уақытта таңдалған тіл ✓ белгісімен белгіленеді.

Зауыттық әдепкі тіл неміс ретінде орнатылады.

- ^ және v көрсеткі түймелерді пайдаланып, қажетті тілді таңдаңыз.
- OK түймесін басып, параметрді сақтаңыз.

Дисплей таңдалған тілге бірден өзгереді.

Күн уақыты

Күн уақыты құжаттаманы, кешіктіріп бастау, машина журналы кітабы мен дисплейді өңдеуге талап етіледі. Күн пішімі мен күннің ағымдағы пішімі орнатылуы керек.

Жазғы және қысқа уақыт (жазғы уақытқа өту) арасында автоматты реттеу жоқ.
Осы реттеуді қажетінше жасауыңыз керек.

Күн уақыты пішімін таңдау

Дисплейде күн уақыты пішімін орнату:

- Мәзірді келесі жолмен ашыңыз:

☰ түйме

▶ Установки 

▶ Текущее время

▶ Формат времени

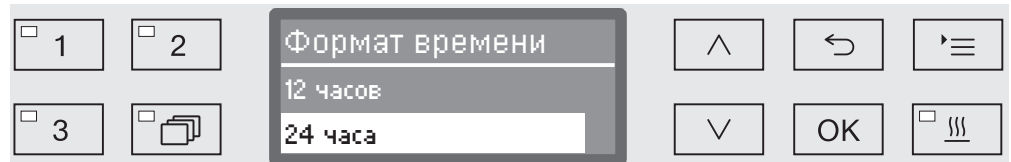

- 12 часов

12 сағаттық пішімдегі күн уақыты (am/pm).

- 24 часа

24 сағаттық пішімдегі күн уақыты.

- ▲ және ▼ көрсеткі түймелерін пайдаланып, қажетті күнді көрсету форматын таңдаңыз.

- OK түймесін басып, параметрді сақтаңыз.

Параметрлер

Тәулік уақытын орнату

Тәулік уақыты пішімін орнату:

- Мәзірді келесі жолмен ашыңыз:

☰ түйме

▶ Установки 

▶ Текущее время

▶ установить

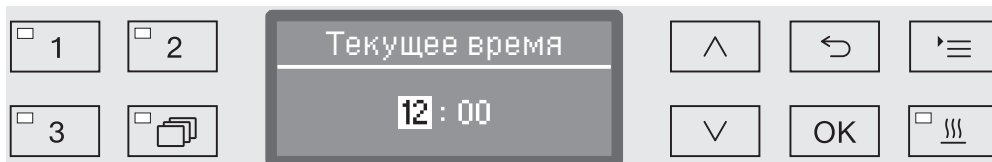

- ^ (жоғары) және v (төмен) көрсеткі түймелерді пайдаланып, сағатты орнатыңыз да, жазбаңызды OK түймесін басып растаңыз.

OK түймесін басқанда, дисплей автоматты түрде келесі енгізу күйіне өтеді. Алдыңғы енгізген мәнге орала алмайсыз. Қате енгізіп қойған жағдайда, ↶ түймесін басып өшіріп, әрекетті қайталауыңыз керек.

- ^ (жоғары) және v (төмен) көрсеткі түймелері көмегімен минуттарды орнатып, тәулік уақытын сақтау үшін OK түймесін басыңыз.

OK түймесін соңғы рет басқан кезде тәулік уақыты сақталады.

Дисплей

Пайдалану кезінде үзілістер орын алса, машинаны күту режиміне орната аласыз (қажет болса).

- Осы мақсат үшін тәулік уақытын көрсету опциясы таңдалуы керек.
- Оған қоса, автоматты өшіру әрекеті белсендіріліп, «Расширенные указания/Отключ. через» ішінде күту уақыты орнатылады.

Орнатылған күту уақыты біткеннен кейін машина күту режимінде болады. Машина күту режимінде қосулы болып қалып, дисплейде уақыты көрсетіледі. Кез келген түймені басып машинаны қайта белсендіреді.

■ Мәзірді келесі жолмен ашыңыз:

☰ түйме

- ▶ Установки 
- ▶ Текущее время
- ▶ Индикация

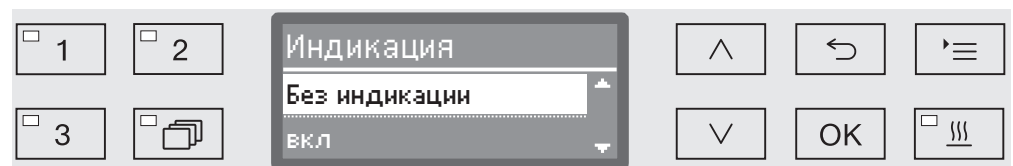

- вкл

Орнатылған күту уақыты біткеннен кейін машина күту режимінде тұрақты болып, дисплейде уақыт көрсетіледі.

- Включить на 60 сек.

Күту уақыты біткеннен кейін машинаны 60 секунд пайдалану үшін қайта белсендіруге болады, бұл аралықта дисплейде уақыт көрсетіледі. Машина 60 секундтан кейін өшеді.

- Без индикации

Орнатылған күту уақыты біткеннен кейін машина өшіп, дисплейде ешбір уақыт көрсетілмейді.

- ▲ және ▼ көрсеткі түймелері арқылы таңдауыңызды растаңыз.
- OK түймесін басып, параметрді сақтаңыз.

Дыбыс деңгейі

Басқару тақтасына біріктірілген дыбыстық сигнал келесі жағдайларда акустикалық сигнал беруі мүмкін:

- Түймелер басылған кезде (перне дыбысы)
- Бағдарлама соңында
- Жүйе туралы хабарлар (ақпарат)

■ Мәзірді келесі жолмен ашыңыз:

☰ түйме

▶ Установки 

▶ Громкость

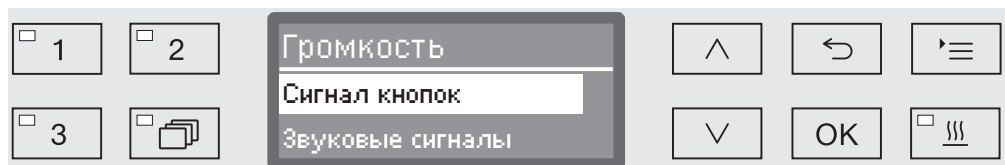

- Звуковые сигналы

Бағдарлама соңы мен жүйе туралы хабарлар (ақпарат) үшін дыбыстық сигналдың дыбыс деңгейін орнату

- Сигнал кнопок

Перне дыбысы үшін дыбыстық сигнал дыбыс деңгейін орнатыңыз.

- Λ және ∇ көрсеткі түймелері арқылы таңдауыңызды растаңыз.
- Таңдауыңызды OK түймесімен растаңыз.

Сигнал кнопок параметрі таңдалса, дыбыс деңгейін бірден реттей аласыз. Звуковые сигналы параметрі таңдалса, алдымен дыбыс деңгейін реттеу керек дыбысты (Указание немесе Оконч. программы) таңдауыңыз керек.

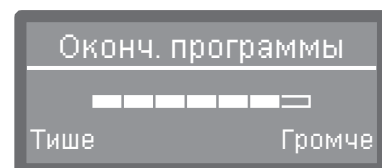
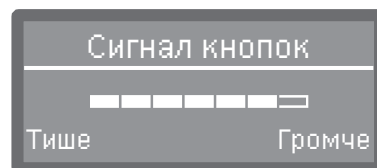

Дыбыс деңгейі гистограммамен көрсетіледі. Дыбыстық сигнал дыбысы ең төменгі параметрде өшеді.

- Дыбыс деңгейін орнату үшін Λ (Громче) және ∇ (Тише) көрсеткі түймелерін пайдаланыңыз.
- OK түймесін басып, параметрді сақтаңыз.

Расширенные указания мәзірінде барлық әкімшілік процестер мен параметрлер бар.

Расширенные указания мәзіріне код көмегімен кіре аласыз. Егер код болмаса, тиісті кіру рұқсаттары бар пайдаланушыға хабарласыңыз немесе ↩ түймесі көмегімен өңдеңіз.

Құрылымнан тұрақты таңдалуы мүмкін барлық опцияларда терезелері бар-жоғын қарап шығыңыз. Зауыттық параметрлер белгісімен көрсетіледі. Шолудан кейін параметрлерді өзгерту жолы түсіндірмесін таба аласыз.

Расширенные указания

- ▶ Код
 - ▶ Изменение кода
- ▶ Дата
 - ▶ Формат даты
 - ▶ ДД:ММ:ГГ
 - ▶ ММ:ДД:ГГ
 - ▶ установить
- ▶ Производств. журнал
 - ▶ Расход воды
 - ▶ Расход моющ. средства
 - ▶ Расход ополаскивателя
 - ▶ Расход нейтрал. ср-ва
 - ▶ Расход хим. дез. ср-ва
 - ▶ Расход: DOS5
 - ▶ Часы эксплуатации
 - ▶ Циклы мойки
 - ▶ Сервис-интервал
- ▶ Протокол
 - ▶ короткие сигналы
 - ▶ длинные сигналы
- ▶ Формат температуры
 - ▶ °C
 - ▶ °F
- ▶ Програм. установки
 - ▶ Измен. данную прогр.
 - ▶ ...
 - ▶ Сброс программы
 - ▶ ...
- ▶ Охлажд. возд. сушки
 - ▶ да
 - ▶ нет
- ▶ Разблок. программы
 - ▶ Все
 - ▶ Выбор
 - ▶ ...

Қосымша нұсқаулар

- ▶ Переместить прогр.
 - 1 Vario TD Инстр. 4 лотка
 - 2 Vario TD Инстр. 6 лотка
 - 3 Vario TD МИХ
- ▶ Программа проверки
 - ▶ нет
 - ▶ Лаборатория
 - ▶ Валидация
- ▶ Тех. обслуж. фильтра
 - ▶ HEPA фильтр
 - ▶ восстановить настр. (да/нет)
 - ▶ Комбинир. фильтр/Трубчатый фильтр
 - ▶ восстановить настр. (да/нет)
 - ▶ Интервал ⇄ 10
- ▶ Конфиг. интерфейса
 - ▶ Ethernet
 - ▶ Статус модуля
 - ▶ DHCP
 - ▶ RS232
 - ▶ Распечатка протоколов
 - ▶ Язык
 - ▶ Режим
 - ▶ Скор. перед. данных: 9600
 - ▶ Четность: none
 - ▶ восстановить настр. (да/нет)
- ▶ Жесткость воды ⇄ 19
- ▶ Указания на дисплее
 - ▶ Фактич. температура
 - ▶ Номинал. температура
- ▶ Дисплей
 - ▶ Контрастность
 - ▶ Яркость
- ▶ Отключ. через
 - ▶ да
 - ▶ нет
- ▶ Версия прог. обеспеч.
 - ▶ EB ID XXXXX
 - ▶ EGL ID XXXXX
 - ▶ EZL ID XXXXX
 - ▶ EFU ID XXXXX
 - ▶ LNG ID XXXXX

Код

Расширенные указания мәзірінде машинада қайта өңдеу туралы терең білімді қажет ететін маңызды функциялар мен жүйе параметрлері кіреді. Сондықтан, мәзірге кіру төрт цифрлық PIN кодпен қорғалған.

⚠ Егер PIN код жоғалып кетсе, Miele тұтынушыға қызмет көрсету бөлімі жаңа код беру керек.

PIN код енгізу

Расширенные указания мәзірі таңдалса, PIN кодты енгізу сұралады.

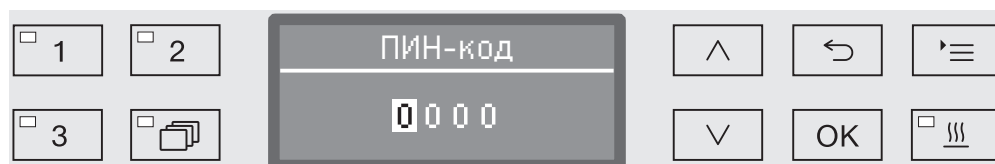

Егер код болмаса, тиісті кіру рұқсаттары бар пайдаланушыға хабарласыңыз немесе ↶ түймесі көмегімен өңдеңіз.

- Тиісті сандарды енгізу үшін, ^ (жоғары) және v (төмен) көрсеткі түймелерін пайдаланыңыз.
- Әрбір санды OK түймесімен жеке-жеке растаңыз.

OK түймесін басқанда, дисплей автоматты түрде келесі енгізу күйіне өтеді. Алдыңғы енгізген мәнге орала алмайсыз. Қате енгізіп қойған жағдайда, ↶ түймесін басып өшіріп, әрекетті қайталауыңыз керек. Енгізілген сандар * таңбасымен ауыстырылады.

Егер барлық сандар дұрыс енгізілсе, мәзір шығады.

Егер дұрыс емес жазба жасалса, қате туралы хабар көрсетіледі.

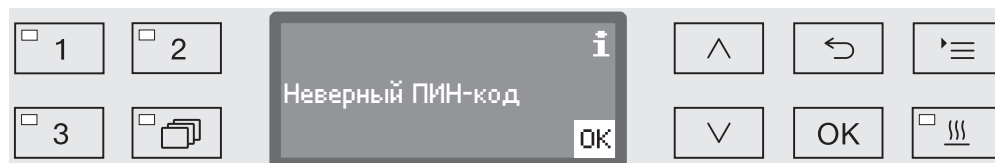

- OK түймесін басып, хабарды растаңыз.

Қатынас құлыптаулы күйінде қалып, дисплей мәзір таңдауына ауысады.

Қосымша нұсқаулар

Кодты өзгерту

PIN кодта төрт сандық нөмір бар және ол пайдаланушымен орнатылады. Әрбір цифрды 0–9 арасында еркін бағдарламалай аласыз.

⚠ Жаңа PIN код енгізілсе, ескі PIN код қайта жазылып, тұрақты түрде жойылады. Сондықтан, оны қайта бастауға болмайды.
Егер PIN код жоғалып кетсе, Miele тұтынушыға қызмет көрсету бөлімі жаңа код беру керек.

- Мәзірді келесі жолмен ашыңыз:

☰ түйме

▶ Расширенные указания

▶ Код

▶ Изменение кода

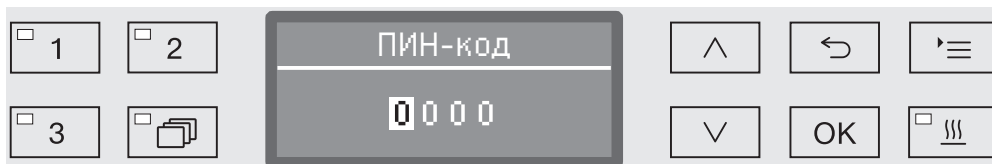

- Тиісті сандарды енгізу үшін, ^ (жоғары) және v (төмен) көрсеткі түймелерін пайдаланыңыз.

- Әрбір санды OK түймесімен жеке-жеке растаңыз.

OK түймесін басқанда, дисплей автоматты түрде келесі енгізу күйіне өтеді. Алдыңғы енгізген мәнге орала алмайсыз. Қате енгізіп қойған жағдайда, ↶ түймесін басып өшіріп, әрекетті қайталауыңыз керек. Енгізілген сандар * таңбасымен ауыстырылады.

Соңғы санды растаған кезде код жадыға сақталады.

Күн

Құжаттаманы өңдеу үшін күн талап етіледі. Күн пішімі мен ағымдағы күн орнатылуы керек.

Күнді көрсету форматын таңдау

Дисплей мен процесс құжаттамасында таңдалған күн пішімі пайда болады.

- Мәзірді келесі жолмен ашыңыз:

☰ түйме

▶ Расширенные указания

▶ Дата

▶ Формат даты

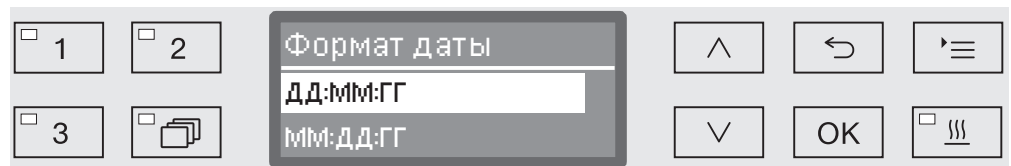

- DD = Күн
- MM = Ай
- YY = Жыл

- ^ және v көрсеткі түймелерін пайдаланып, қажетті күнді көрсету форматын таңдаңыз.
- OK түймесін басып, параметрді сақтаңыз.

Қосымша нұсқаулар

Күнді орнату

Ағымдағы күн таңдалған күн пішімінде орнатылады.

- Мәзірді келесі жолмен ашыңыз:

☰ түйме

▶ Расширенные указания

▶ Дата

▶ установить

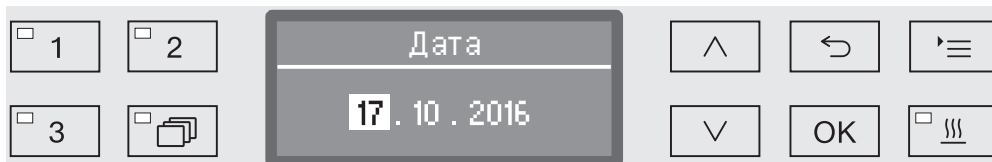

- \wedge (жоғары) және \vee (төмен) көрсеткі түймелерін пайдаланып, жазбаны *OK* түймесі көмегімен растаңыз.

OK түймесін басқанда, дисплей автоматты түрде келесі енгізу күйіне өтеді. Алдыңғы енгізген мәнге орала алмайсыз. Қате енгізіп қойған жағдайда, \leftarrow түймесін басып өшіріп, әрекетті қайталауыңыз керек.

- Айды/күнді орнату үшін \wedge (жоғары) және \vee (төмен) көрсеткі түймелерін пайдаланып, жазбаны *OK* түймесі көмегімен растаңыз.

- \wedge (жоғары) және \vee (төмен) көрсеткі түймелері көмегімен жылды орнатып, күнді сақтау үшін *OK* түймесін басыңыз.

OK түймесін соңғы рет басқан кезде күн сақталады.

Журнал кітабы

Журнал кітабына машинаның толық қызмет мерзімі, оның ішінде су мен химиялық агенттердің тұтыныс деректері, пайдалану сағаты және бағдарлама циклдері саны жазылады.

Сонымен қатар, Miele қызмет көрсету орталығы қызмет көрсету аралықтарының ұсынысын есептеу үшін журналды пайдаланады.

■ Мәзірді келесі жолмен ашыңыз:

☰ түйме

▶ Расширенные указания

▶ Производств. журнал

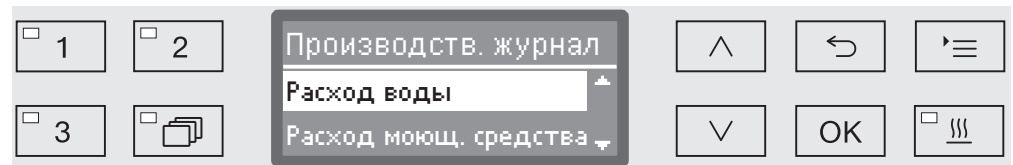

- Расход воды

Пайдаланылатын судың жалпы мөлшерін литрмен (л) көрсетіңіз.

- Расход моющ. средства

Пайдаланылған сұйық тазалау агентінің жалпы мөлшерін литрмен (л) көрсетіңіз.

- Расход ополаскивателя

Пайдаланылатын шайғыш агенттің жалпы мөлшерін литрмен (л) көрсетіңіз.

- Расход нейтрал. ср-ва

Пайдаланылатын бейтараптандырғыш агенттің жалпы мөлшерін литрмен (л) көрсетіңіз.

- Расход: DOS5

DOS 5 модулінің DOS байланысы арқылы ағызылған сұйық ортаның жалпы мөлшерін литрмен (л) көрсетіңіз.

- Часы эксплуатации

Жұмыс сағаттарының жалпы санын көрсетіңіз.

- Счётчик прогр. циклов

Барлық аяқталған бағдарламалар тізбегінің жалпы саны. Жеке бағдарламалардың үзілісі жоқ. Бас тартылған бағдарламалар қосылмайды.

- Сервис-интервал

Келесі қызмет күні (Miele тұтынушыға қызмет көрсету бөлімі енгізілген).

■ ▲ және ▼ көрсеткі түймелерін пайдаланып опцияны таңдаңыз да, таңдауыңызды OK түймесін басып растаңыз.

Машина журнал кітапшасындағы мәндер өзгертілмейді.

Қосымша нұсқаулар

- Мәзірден шығу үшін ↩ түймесін басыңыз.

Есеп

Мұрағатталатын процесс есептерінің екі түрлі есеп пішімін таңдай аласыз.

Осыны таңдау туралы қосымша ақпаратты «Процесс құжаттамасынан» таба аласыз.

Температура бірлігі

Бағдарлама барысында кезеңіне байланысты температура дисплейі 2-5 секунд сайын жаңартылады. Температураны градус цельсий (°C) немесе фаренгейт (°F) бірлігінде көрсете аласыз.

Температура бірлігі зауыттан С күйіне орнатылады.

Температура бірлігі F күйіне өзгерген кезде көрсетілген температура автоматты түрде есептеледі.

- Мәзірді келесі жолмен ашыңыз:

☰ түйме

▶ Расширенные указания

▶ Формат температуры



- °C

Температураны градус цельсий бірлігінде көрсетіңіз.

- °F

Температураны градус фаренгейт бірлігінде көрсетіңіз.

- ^ және v көрсеткі түймелері арқылы таңдауыңызды растаңыз.
- OK түймесін басып, параметрді сақтаңыз.

Бағдарлама параметрлері

Ағымдағы бағдарламаны техникалық талаптар мен жүктемеге сәйкес ету мен барлық бағдарламаларды зауыттық әдепкі параметрлерге қайта орнату үшін осы мәзірді пайдалана аласыз.

Бағдарлама параметрлерін өзгерту үшін қосымша маман қажет, сол себепті тек тәжірибелі пайдаланушылармен не Miele тұтынушыға қызмет көрсету бөлімі орындауы керек.

Қосымша ақпаратты „Бағдарлама параметрлері“ бөлімінен таба аласыз.

Ауамен суыту

Құрғату фазасы барысында жуу кабинасындағы ыстық ауа бу конденсаторы арқылы бөлмеге таралады. Бөлменің өлшеміне байланысты бұл бөлме градусын арттыруы немесе азайтуы мүмкін.

Осы әсерді азайту үшін, бу конденсаторындағы ұсақ спрейді пайдаланумен құрғату фазасы барысында суытуға болады.

Бу конденсаторында суыту су тұтынысын арттырады.

- Мәзірді келесі жолмен ашыңыз:

☰ түйме

- ▶ Расширенные указания
- ▶ Охлажд. возд. сушки

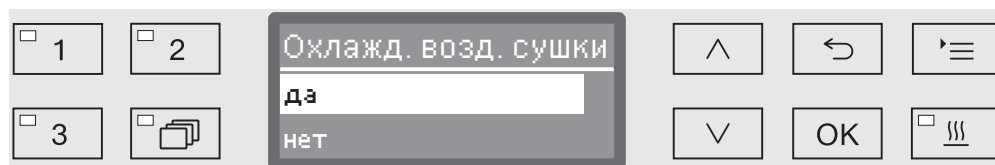

- да

Бу конденсаторы арқылы ыстық ауа суытылады.

- нет

Ыстық ауа бөлмеге суымаған күйде шығарылады.

- ^ және v көрсеткі түймелері арқылы таңдауыңызды растаңыз.
- OK түймесін басып, параметрді сақтаңыз.

Бағдарламаны босату

Дербес бағдарламаларға кіруді бұғаттауға болады. Бұғатталған бағдарламаларды таңдау мүмкін емес, сондықтан мысалы тек расталған бағдарламалар пайдаланылып жатқанына көз жеткізуге болады.

- Мәзірді келесі жолмен ашыңыз:

☰ түйме

- ▶ Расширенные указания
- ▶ Разблок. программы

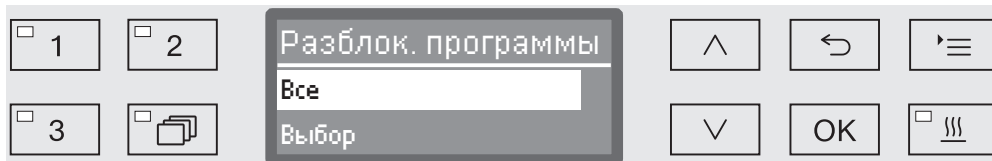

- Все

Барлық бағдарламалар қолданысқа шығарылған.

- Выбор

Барлық бағдарламалар қолданысқа шығарылған.

- ^ және v көрсеткі түймелерін пайдаланумен опцияны таңдап, әрекетті OK түймесін басып растаңыз.

Выбор опция барлық бағдарламалар тізімін көрсетеді.

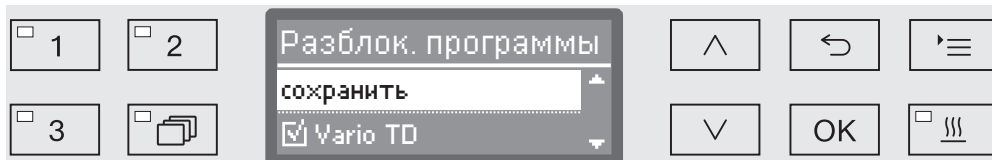

Бағдарламалар бірнеше таңдау бойынша таңдалады. Тізімдегі барлық бағдарламалардан кейін терезе көрсетіледі. Егер бағдарлама босатылса, терезеде белгісі бар. Бос терезеде құлыптаулы бағдарлама көрсетілген.

- ^ және v көрсеткі түймелерін пайдаланумен және OK түймесімен растаумен бағдарламаларды босатуға немесе құлыптауға болады.
- Таңдауыңызды сақтау үшін тізімнің соңындағы сохранить опциясын таңдап, растау үшін OK түймесін басыңыз.

Бағдарламаны көшіру: бағдарламаны таңдау түймелерін тағайындау

Талаптарға сәйкестендіру үшін бағдарлама таңдау тізімін сұрыптай аласыз, сол себепті 1, 2 және 3 бағдарлама таңдау түймелерімен тағайындай аласыз.

■ Мәзірді келесі жолмен ашыңыз:

☰ түйме

▶ Расширенные указания

▶ Переместить прогр.

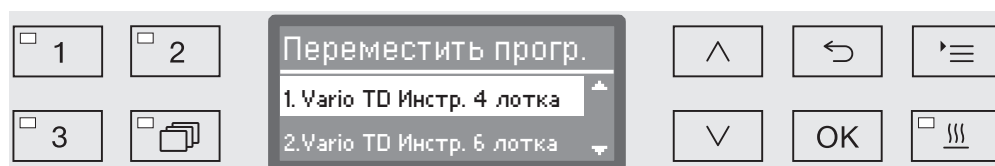

Барлық босатылған бағдарламалар бағдарламалар тізімінде көрсетіледі ("Қосымша параметрлер/бағдарламаны босату» бөлімін қараңыз). Бағдарламалар тізіміндегі бағдарлама орны - бағдарлама таңдау түймелерін тағайындау шешімі. Бағдарламалар 1 - n бойынша нөмірленеді. Тізімдегі алғашқы үш бағдарлама бағдарлама таңдау түймелеріне тағайындалады, мысалы:

- 1. Vario TD Инстр. 4 лотка бағдарламадағы таңдау түймесі 1
- 2. Vario TD Инстр. 6 лотка бағдарламадағы таңдау түймесі 2
- 3. Vario TD MIX бағдарламадағы таңдау түймесі 3
- 4. Vario TD Instr 8 торлы науалары
- 5. Vario TD анестезия
- және т.б.

■ ^ және v көрсеткі түймелерді пайдаланып, көшіру керек бағдарламаны таңдаңыз.

■ Таңдауыңызды OK түймесімен растаңыз.

Енді осы бағдарламаны тізім бойынша көшіре аласыз.

■ ^ және v көрсеткі түймелерін пайдаланып, орналастыру керек бағдарламаны таңдаңыз.

■ Бағдарламаны таңдалған орынға сақтау үшін OK түймесін басыңыз.

Бастапқыда осы орынға сақталған бағдарлама және барлық жүйелі бағдарламалар төмен бір орынға көшіріледі.

Процесті қажетінше жиі қайталауға болады.

■ Мәзірден шығу үшін <=> түймесін басыңыз.

Сынақ бағдарламасы

Жүйелі сынақтағы тазалау өнімділігін бақылауға әр түрлі бағдарламалар қолжетімді.

Осы бағдарламалар туралы қосымша ақпаратты «Техникалық қызмет көрсету» бөлімінен қараңыз.

Сүзгіге техникалық қызмет көрсету

HEPA сүзгісін ауыстыру

Құрғату жүйесіндегі ауа сүзгісін жаңа біреуімен ауыстыру керек. Сүзгіні ауыстыру туралы қосымша ақпаратты «HEPA сүзгісіне техникалық қызмет көрсету/ауыстыру» бөлімінен қараңыз.

Жуу камерадағы сүзгілерді тазалау

Жуу кабинасындағы сүзгілер күн сайын тексеріліп, жиі тазалануы керек, „Жуу кабинасындағы сүзгілерге техникалық қызмет көрсету/тазалау“ бөлімін қараңыз.

Жүйелі аралықтармен тазалау керектігін ескерту үшін басқару құралдарындағы есептегішті белсендіруге болады.

A 800 түтіктік сүзгісін тазалау

A 800 түтіктік сүзгісін әртүрлі мобильді құралдар мен себеттердегі арнайы инжектор манифольдтарында пайдалануға болады және жиі тазалануы керек. Түтіктік сүзгіні пайдалану нұсқауларынан тазалау нұсқауларын қараңыз.

Жүйелі аралықтармен тазалау керектігін ескерту үшін басқару құралдарындағы есептегішті белсендіруге болады.

Аралықты белсендіру және орнату

■ Мәзірді келесі жолмен ашыңыз:

☰ түйме

▶ Расширенные указания

▶ Тех. обслуж. фильтра

▶ Комбинир. фильтр немесе Трубчатый фильтр

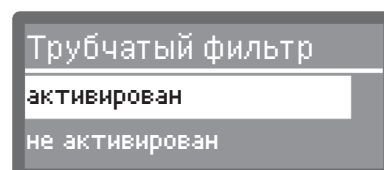
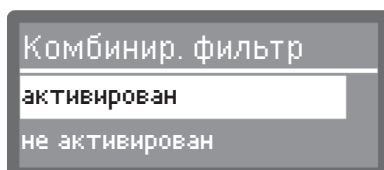

- активирован

Тазалау аралығы белсендіріледі.

активирован таңдауы есептегішті қайта орнатуға не тазалау аралығын орнатуға мүмкіндік береді.

- не активирован

Тазалау аралығы өшіріледі.

■ \wedge және \vee көрсеткі түймелерін пайдаланып опцияны таңдаңыз да, таңдауыңызды ОК түймесін басып растаңыз.

Есептегішті қайта орнату

Тазалау аралығын есептегішті тек тазалау жұмысы аяқталғаннан кейін қайта орнатуға болады.

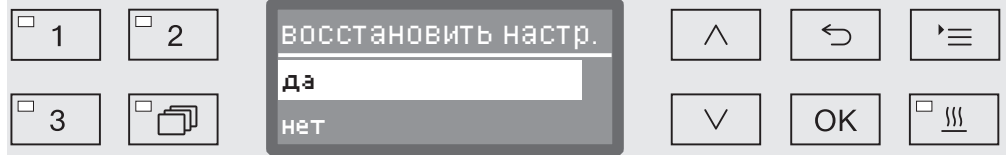

- да

Есептегіш қайта орнатылады.

- нет

Есептегіш қайта орнатылмайды.

- \wedge және \vee көрсеткі түймелерін пайдаланып опцияны таңдаңыз да, таңдауыңызды **OK** түймесін басып растаңыз.

Аралықты орнату

Аралық бағдарлама реттері санына тәуелді және қолданыс пен ластанудағы бөлшектер/қатты заттар санына байланысты орнатылуы керек.

Түтіктік сүзгі мысалы:

Күніне 2 бағдарлама кезегімен және аптасына 5 жұмыс күні болатын апта сайынғы тазалау бағдарламасының аралығы 10 ($2 \times 5 = 10$) болады. Бөлшектерді жиі жуға сайын, түтіктік сүзгіні аптасына бірнеше рет тазалау үшін қысқа аралық таңдалуы керек. Бөлшектер аз болса, апта сайын тазалау жеткілікті.

Біз түтіктік сүзгіні 10 бағдарлама реті сайын тазалауды ұсынамыз.

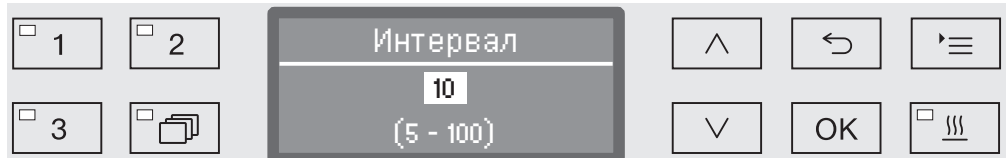

Параметр мәні 5 қадаммен енгізіледі. Мүмкін диапазон дисплейдің астыңғы жолында көрсетіледі.

- \wedge (жоғары) және \vee (төмен) көрсеткі түймелерін пайдаланып, аралықты орнатыңыз.
- **OK** түймесін басып, параметрді сақтаңыз.

Интерфейс

Miele тазалау құрылғылары көмегімен тазалау процестері құжатқа тіркелуі мүмкін. Оны қосу үшін осы тазалау құрылғылары Miele байланыс модулін алу мақсатында артқы модуль ұясымен жабдықталады. Miele компаниясының байланыс модулі бар және ол жеке пайдалану нұсқауларымен келеді.

⚠ Рұқсатсыз кіру денсаулыққа қауіп төндіреді.
Желі арқылы рұқсатсыз кіру нәтижесінде тазалау машинасының параметрлері, мыс., технологиялық химикаттарды залалсыздандыру немесе мөлшерлеу параметрлері өзгертілуі мүмкін.
Тазалау машинасын басқа желі сегменттерінен физикалық түрде ажыратылған бөлек желі сегментінде пайдалану керек немесе рұқсатсыз кіруден қорғайтын брандмауэр немесе маршрутизатор арқылы желі қолжетімділігін шектеу керек.
Желіге кіруді қорғау үшін күрделі құпиясөздерді пайдаланыңыз.
Желіге кіру мүмкіндігі жұмыс мақсатында қажет адамдарға ғана берілуі керек.

EN/IEC 62368 стандартына сай келетін терминал құрылғыларды (компьютер, принтерлер және т.б.) қолдануға болады.

Байланыс модульдері, бағдарламалық құрал және үйлесімді серіктестер туралы қосымша ақпаратты алу үшін Miele компаниясынан сұраңыз.

Ethernet

ХКМ 3000 L Med байланыс модулі сыртқы бағдарламалық құрал арқылы процесс деректерін сандық мұрағаттауға арналған Ethernet интерфейсін анықтау мүмкіндігін береді.

Модульді бар сымсыз қатынасу нүктесі арқылы Wi-Fi желісіне жалғауға болады.

RS-232

Есеп принтеріне тікелей жалғау үшін ХКМ RS232 10 Med байланыс модулі талап етіледі.
Сонымен қатар ХКМ RS232 10 Med модулін терминалға немесе терминал эмуляторына жалғауға пайдалана аласыз.
Деректер ASCII кодына тасымалданады.

Интерфейсті конфигурациялау

⚠ Интерфейсті тек мамандар конфигурациялай алады.

- Мәзірді келесі жолмен ашыңыз:

☰ түйме

- ▶ Расширенные указания
- ▶ Конфиг. интерфейса

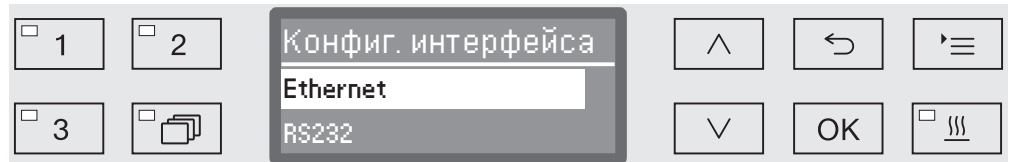

- Ethernet

Ethernet интерфейсін теңшеу

- RS232

Сериялық RS-232 интерфейсін теңшеу

- Интерфейс түрін таңдап, таңдауды *OK* түймесімен растаңыз.

Одан кейін интерфейс параметрлерін теңшеу қажет.

Ethernet

- Статус модуля

Байланыс күйі көрсетіледі (активирован/не активирован).

- Статус адреса

Интерфейс параметрлері тізімі, мысалы IP-адрес, Субсетевая маска, т.б.

- DHCP

Ethernet интерфейсін Динамикалық хост конфигурациясы протоколы (DHCP) не келесі параметрлерді орнату арқылы орындай аласыз:

- IP-адрес
- Субсетевая маска
- Стандартный шлюз
- Автомат. DNS-Сервер
- DNS-Сервер 1
- DNS-Сервер 2
- Тип порта
- Порт

Қосымша нұсқаулар

RS-232

- Распечатка протоколов
Цикл есептерін жүйелі таңдау ("Процесс құжаттамасын» қараңыз).
- Язык 
RS-232 интерфейсіне келесі тілдердің бірін орната аласыз: неміс, ағылшын (БК), француз, итальян, испан, португал, швед немесе орыс.
- Режим
 - Терминал
Клеммаға не клемма эмуляторына жалғау.
Кирилл таңбалары ASCII коды ретінде қолжетімсіз. Орыс тілі таңдалса, ақпарат ағылшын (БК) тілінде пайда болады.
 - Принтер
Журнал принтеріне жалғау.
- Скор. перед. даных
Интерфейсті тасымалдау жылдамдығы.
 - 2400, 9600, 19200, 38400, 57600, 115200.
- Четность
Деректер тасымалын қамтамасыз ету. Жіберуші мен қабылдаушы жұбы сәйкес болуы керек.
 - none, even, odd.
- восстановить настр.
Интерфейс конфигурациясы зауыттық әдепкі параметрлерге қайта орнатылады.

Келесі параметрлер алдын ала теңшеледі:

| | |
|--------------------|------|
| Скор. перед. даных | 9600 |
| Бит | 8 |
| Четность | none |
| Тоқтату биттері | 1 |

Судың кермектігі

Су жұмсартқышты қуат көзінің су кермектігіне орнату үшін осы мәзірді пайдалана аласыз.

Қосымша ақпаратты «Су жұмсартқыш» бөлімінен қараңыз.

Дисплей: температура

Бағдарлама барысында жуу кабинасының температурасын көруге болады.

Ағымдағы нақты температура немесе ағымдағы жуу блогына алдын ала орнатылған температура көрсетіледі.

- Мәзірді келесі жолмен ашыңыз:

☰ түйме

▶ Расширенные указания

▶ Указания на дисплее

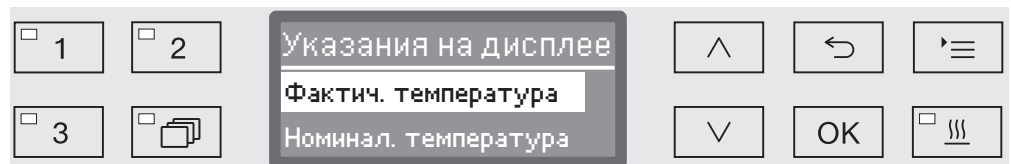

- Фактич. температура

Ағымдағы нақты температураны жуу кабинасында көрсетіңіз.

- Номинал. температура

Ағымдағы жуу блогына алдын ала орнатылған температураны көрсетіңіз. Температура орнатылмаса, нүктелі сызық --- көрсетіледі.

Бағдарлама барысында екі параметр бірге Температура ретінде көрсетіледі. Нақты және талап етілетін температура үзілісі жоқ.

- ^ және v көрсеткі түймелері арқылы таңдауыңызды растаңыз.
- OK түймесін басып, параметрді сақтаңыз.

Дисплей ашықтығы мен контрасты

Дисплей ашықтығы мен контрастын реттеу үшін осы мәзірді пайдалана аласыз.

- Мәзірді келесі жолмен ашыңыз:

☰ түйме

▶ Расширенные указания

▶ Дисплей

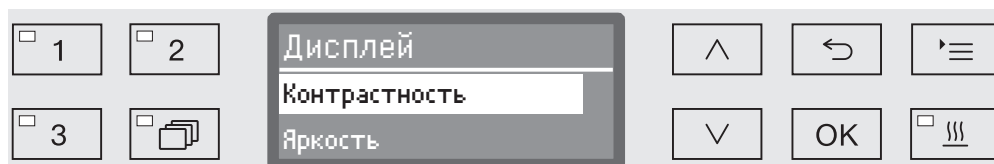

- Контрастность

Контрастты орнатыңыз.

- Яркость

Ашықтықты орнатыңыз.

- \wedge және \vee көрсеткі түймелері арқылы таңдауыңызды растаңыз.
- Таңдауыңызды **OK** түймесімен растаңыз.

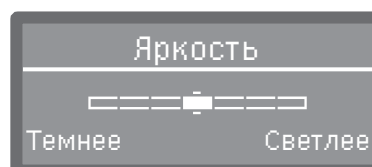

Контраст пен ашықтық дисплейде гистограмма ретінде көрсетіледі.

- Қажетті ашықтық пен контрастты орнату үшін \wedge (Выше/Светлее) және \vee (Ниже/Темнее) көрсеткі түймелерін пайдаланыңыз.
- **OK** түймесін басып, параметрді сақтаңыз.

Кейін өшіру

Егер машина белгілі бір уақыт мерзіміне пайдаланылмаса, оны күту режиміне не автоматты өшіру күйіне орната аласыз.

Пайдалануға дайын

Пайдалануға дайын болса, машина қосулы қалып, дисплейде уақыт көрсетіледі. Кез келген түймені басы машинаны қайта белсендіреді.

- Күту режимін белсендіру үшін, Расширенные указания/Отключ. через астынан Автоматты өшіру функциясы қосылып, күту уақыты орнатылады.
- Осы мақсат үшін тәулік уақытын көрсету опциясы Установки  / Текущее время/Индикация ішінен таңдалуы керек.

Күту уақыты біткеннен кейін машина қолданыс үшін белсендіріледі.

Автоматты өшіру функциясы

Энергияны үнемдеу үшін, Автоматты өшіру функциясы белсендіріледі. Егер машина белгілі бір ұзақтық пайдаланылмаса, ол өздігінен автоматты түрде өшеді.

- Автоматты өшіру функциясын белсендіру үшін, Расширенные указания/Отключ. через астынан оны қосып, күту уақытын орнату керек.
- Одан кейін Без индикации опциясы Установки  /Текущее время/Индикация астынан таңдалуы керек.

Күту уақыты біткеннен кейін машина автоматты түрде өшеді.

- Машинаны қайта қосу үшін  түймесін пайдаланыңыз.

Қосымша нұсқаулар

Белсендіргеннен кейін өшіру ■ Мәзірді келесі жолмен ашыңыз:

- ≡ түйме
- Расширенные указания
- Отключ. через

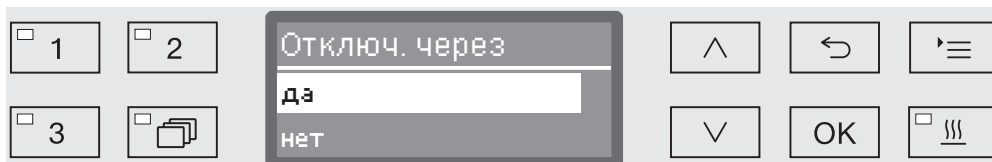

- да

Автоматты өшіру функциясы белсендіріледі. Автоматты өшіру әрекетінен кейін ұзақтық орнатылуы керек.

- нет

Автоматты өшіру функциясы өшіріледі.

- ^ және v көрсеткі түймелері арқылы таңдауыңызды растаңыз.
- OK түймесін басып, параметрді сақтаңыз.

Күту уақыты ұзақтығын орнату

Егер да опциясы көрсетілсе, автоматты өшіру пәрменінен кейін күту уақыты ұзақтығы орнатылуы керек.

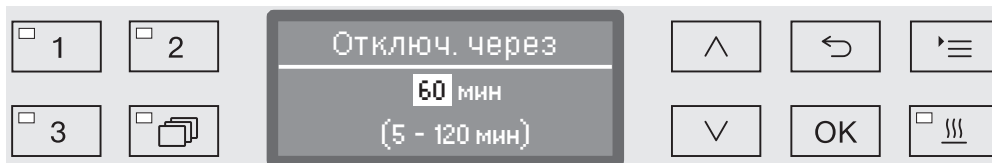

Күту уақыты ұзақтығын 5 минуттық қадаммен реттеуге болады. Қолжетімді диапазон дисплейдің астыңғы жолында көрсетіледі.

- Күту уақыты ұзақтығын орнату үшін ^ (жоғары) және v (төмен) көрсеткі түймелерін пайдаланыңыз.
- OK түймесін басып, параметрді сақтаңыз.

Бағдарламалық құрал нұсқасы

Miele қызмет көрсету орталығына хабарласу кезінде жеке элементтердің бағдарламалық құралы нұсқаларын шақырту үшін осы мәзірді пайдалана аласыз.

Қосымша ақпаратты «Қызмет көрсету» бөлімінен қараңыз.

Бағдарлама параметрлерін реттеу

Техникалық талаптар мен жүктемеге сәйкестендіру үшін бағдарлама параметрлерін реттеу керек.

Бағдарлама параметрлерін өзгерту үшін қосымша маман қажет, сол себепті тек тәжірибелі пайдаланушылармен не Miele тұтынушыға қызмет көрсету бөлімі орындауы керек.

Тексерілген процестер бағдарламасы мен ағызу өзгерістері құжатталуы керек. Германияда бұл Медициналық құрылғылар операторы жарғысының (MPBetreibV) талабы болып есептеледі. Қажет болғанда процесс қайта тексерілуі керек.

Бағдарлама құрылымы

Бірінен кейін бірін іске қосқан кезде әрбір бағдарлама блоктарға бөлінеді. Бағдарламада кемінде бір және ең көбі он бір бағдарлама блогы болады. Әрбір блок бағдарламада тек бір болуы мүмкін.

Аттас бағдарлама үстіңгі деректемесі бағдарлама блоктары үстіне қойылып, жалпы бағдарлама параметрлерінен тұрады. Сонымен қатар, жеке жуу блогы параметрлері осы жерде белсендіріледі немесе өшіріледі.

Бағдарламаның үстіңгі деректемесі

- Измен. кол-во воды

Су кірісі бар әрбір бағдарлама блогына номинал су сапасы тағайындалады. Барлық блоктардың су мөлшерін бағдарлама сызбасындағы негізгі мәнге дейін көтеруге не түсіруге болады.

- Время слива

Жуу камерасында қалған суды орнатылған қалдық су жүйесі арқылы берілген уақыт ішінде толық ағып кетпесе, ағызу уақытын орнатылған шамаға дейін ұзартуға болады.

Жуу қысымы мен бүріккіш қанат бақылауын өлшеу параметрлеріне тек Miele тұтынушыға қызмет көрсету бөлімі қатынаса алады.

Бағдарлама параметрлері

Бағдарлама бөлімдері

Жуу бөлімінің реті алдын ала анықталған және бағдарлама кестесінде көрсетілгенмен бірдей („Бағдарлама сызбасы“ бөлімін қараңыз).

- Предварит. полоск. 1–3

Алдын ала жуу әрекеті ірі кірлер мен көбіктендіргіш агенттерді жояды.

- Основная очистка 1 және 2

Жуылатын жүктемеге байланысты тазалау процесі әдетте тиісті тазартқыш агент қосылып, 45–65 °C температура аралығында орындалады.

- Промежут. полоск. 1–4

Аралық шаю кезеңдерінде алдыңғы жуу блоктарындағы технологиялық химикаттар шайылып, қажет болған жерде тиісті бейтараптандырғыш агенттерді қосу арқылы бейтараптандырылады.

- Завершающ. полоск. 1 және 2

Жуылатын жүктемеде шөгінділер мен коррозияның қалып қоюын болдырмау үшін, қорытынды шаю бөлімінде минералсыздандырылған (DI) суды пайдаланған жөн.

Термиялық зарарсыздандыру әрекеті EN ISO 15883 стандартының A₀ ұғымына сәйкес 80–95 °C температура аралығында тиісті сақтау уақытымен орындалады.

- Сушка

Тиісті түрде құрғату жүктемеде қалатын ылғал коррозиясы қаупін азайтады.

Бағдарлама блогы параметрлеріне тек Miele тұтынушыға қызмет көрсету бөлімі қатынаса алады (шайғыш агентті мөлшерлеу мен құрғату параметрлері ескерілмейді).

Мәзірді ашу

Бағдарлама параметрлерінің мәзірін машинаның пайдаланушылары зауыттық әдепкімен құлыптайды. Қажет болса, бұл функцияны Miele тұтынушыға қызмет көрсету бөлімі белсенді күйге келтіреді.

■ Мәзірді келесі жолмен ашыңыз:

☰ түйме

▶ Расширенные указания

▶ Програм. установки

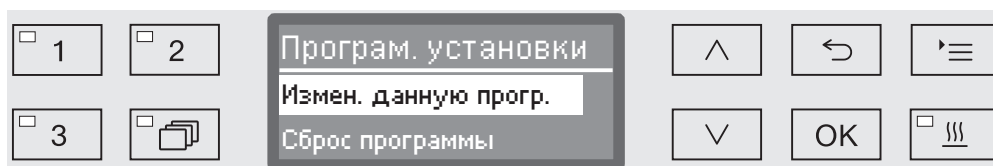

- Измен. данную прогр.

Бағдарламаларды белгілі бір техникалық талаптарға сәйкестендіруге болады.

- Сброс программы

Бағдарламаны зауыттық әдепкі параметрлерге қайта орнатыңыз. Miele қызмет көрсету орталығы орнатқан жаңа бағдарламалар осы опциямен жойылады.

Бағдарлама параметрлері

Бағдарламаны қайта орнату

Бағдарламаларды жеке-жеке зауыттық әдепкі күйге қайта орнатуға болады.

 Бос жады орнына сақталған бағдарламаларды жүйесіз жойылады.

...

▶ Програм. установки

▶ Сброс программы

Одан кейін барлық бағдарламалар дисплейде тізімделеді.

- Бағдарламаны таңдау үшін \wedge және \vee көрсеткі түймелерін пайдаланыңыз және таңдауыңызды *OK* түймесімен растаңыз.

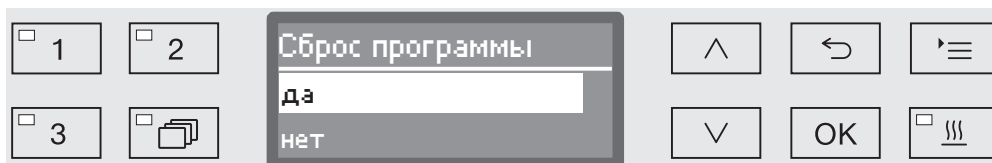

- да

Бағдарлама зауыттық әдепкі параметрлерге қайта орнатылады.

- нет

Бағдарлама параметрлері өзгермейді.

- \wedge және \vee көрсеткі түймелері көмегімен опцияны таңдап, әрекетті *OK* түймесін басып растаңыз.

Бағдарламаны өзгерту

Бағдарлама екі қадаммен өзгертіледі:

- Бағдарламаны өзгерту бағдарламаға тағайындалған барлық жуу блоктары тізімімен басталады. Алдымен, осы тізім расталуы керек.
- Одан кейін бағдарламаның параметрлерін өзгертуге болады.

Қызмет көрсету орталығына кезекті қоңырау шалу қажет болған жағдайда зауыттық параметрлерге енгізген барлық өзгерістерді құжатқа жазу үшін осы опцияны пайдаланыңыз.

Тексерілген процестер бағдарламасы мен ағызу өзгерістері құжатталуы керек. Германияда бұл Медициналық құрылғылар операторы жарғысының (MPBetreibV) талабы болып есептеледі. Қажет болғанда процесс қайта тексерілуі керек.

...

- ▶ Програм. установки
- ▶ Измен. данную прогр.

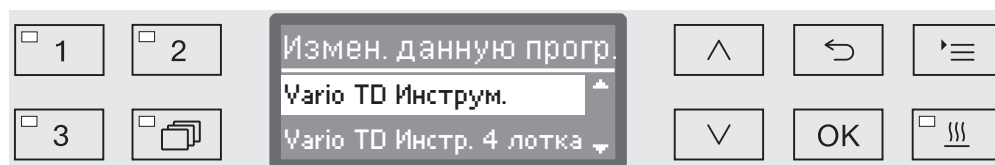

- Өзгерту керек бағдарламаны таңдаңыз.

Қосымша ақпаратты «Жуу блоктарын тағайындау» бөлімінен қараңыз.

Жуу блоктарын тағайындау

Әрбір бағдарламаны өзгерту жуу блоктары тізімімен басталады.

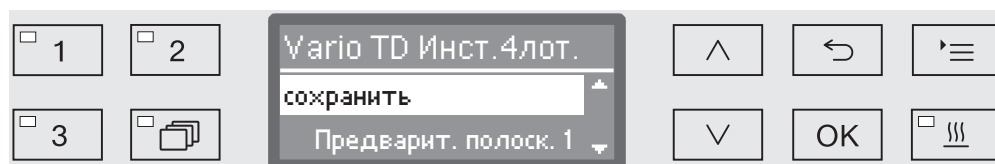

Бағдарлама тағайындалған барлық жуу блоктары дисплейде тізімделеді. Miele қызмет көрсету орталығының талабы бойынша тағайындау бейімделуі мүмкін.

- сохранить опциясын таңдап, ОК түймесімен растаңыз.

Одан кейін опцияның қосымша параметрлерін орындалады. Оларды кез келген ретпен қалауыңызша өзгертуге болады.

Бағдарлама параметрлері

Су мөлшерін өзгерту

Жуу жүктемесі құрылымына байланысты элементтерге тым көп су мөлшері жабысса не ластану (мысалы, қан) және пайдаланылатын химиялық агенттер түріне байланысты ауыр көбік құрылса, су деңгейін арттыру ұсынылады. Қосымша талап етілетін су мөлшері пайдаланылатын себет түріне не мобильді құралға, ластану және жүктеме түріне байланысты.

Егер тым көп су ұстамайтын жеңіл ластаған жүктемені қайта өңдеу керек болса, су мен энергияны сақтау үшін су мөлшерін зауыттық әдепкі мөлшерге қайта орнатуға болады.

...

► Измен. кол-во воды

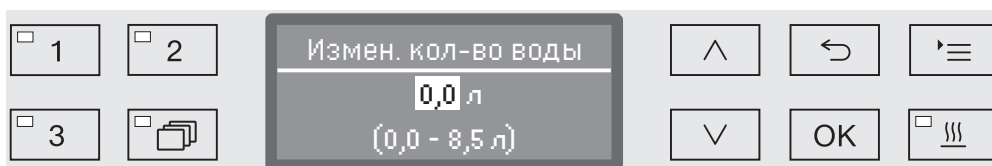

Су мөлшері 0,5 л қадаммен арттырылуы мүмкін не зауыттық әдепкі мөлшерге кері орнатылуы мүмкін. Мүмкін диапазон астыңғы жолда көрсетіледі. "0 л» параметрі зауыттық әдепкі параметрге тең.

- ^ (жоғары) және v (төмен) көрсеткі түймелерді пайдаланып, су мөлшерін өзгертіңіз.
- OK түймесін басып, параметрді сақтаңыз.

Дренаж уақытын арттыру

Егер жуу блогы соңындағы жуу кабинасында тым көп су қалып қойса (тораптық дренаж жүйесінің дұрыс болмауына байланысты), суды жуу кабинасынан көрсетілген уақыт ішінде ағызу үшін келесі қате туралы хабар көрсетіледі:

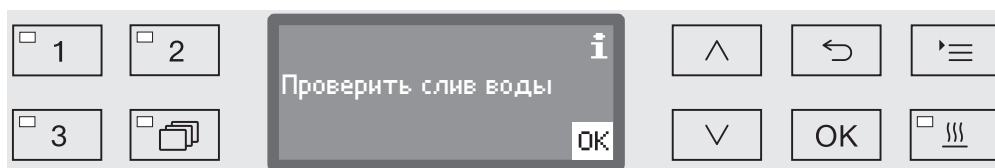

Бұндай жағдайда дренаж уақыты артуы мүмкін.

...
▶ Время слива

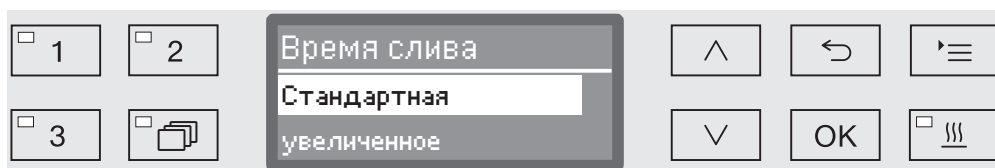

- Стандартная

Стандартты дренаж уақыты параметрі қолданылады.

- увеличенное

Дренаж уақытын алдын ала орнатылған қадаммен арттыруға болады.

Бағдарлама ұзақтығы осы параметрмен артады.

- \wedge және \vee көрсеткі түймелері арқылы таңдауыңызды растаңыз.
- OK түймесін басып, параметрді сақтаңыз.

Бағдарлама параметрлері

Құрғатқыш блок Қосымша «Құрғату» функциясы бағдарлама соңында құрғату процесін күшейтеді.

Құрғату функциясы белсендіріліп, есік жабылса, құрғату жүйесі жүктемені белсенді құрғату үшін қызған және HEPA сүзгісінен өткен ауаны жуу кабинасына береді. Қызған ауа бу конденсаторынан шығып, қажет болғанда сууы мүмкін («Қосымша параметрлер/Ауамен суыту» бөлімін қараңыз).

Суытуды уақытша тоқтату Суытуды уақытша тоқтату пәрмені соңғы жуу фазасы мен құрғату жүйесінің басы арасына енгізілуі мүмкін. Осы уақытша тоқтату барысында су буы жуу кабинасынан шығарылып, бу конденсаторымен конденсацияланады. Бұл жуу кабинасындағы ылғалдылық деңгейін төмендетіп, құрғатуға әкеледі.

...

▶ Пауза для охлад.

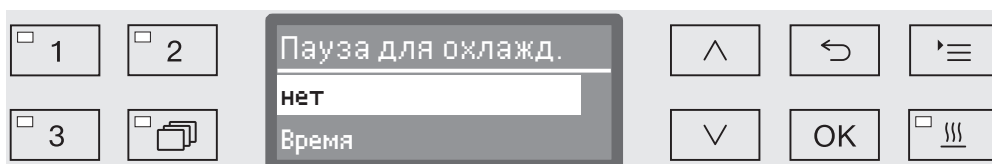

- нет

Жуу фазасы суыту фазасынсыз басталғаннан кейін құрғату құралы бірден іске қосылады.

- Время

Суытуды уақытша тоқтату пәрмені орнатуға болатын ұзақтыққа дейін белсендіріледі.

■ ▲ және ▼ көрсеткі түймелерін пайдаланумен опцияны таңдап, әрекетті OK түймесін басып растаңыз.

Время пәрмені таңдалса, суытуды уақытша тоқтату ұзақтығы орнатылуы керек.

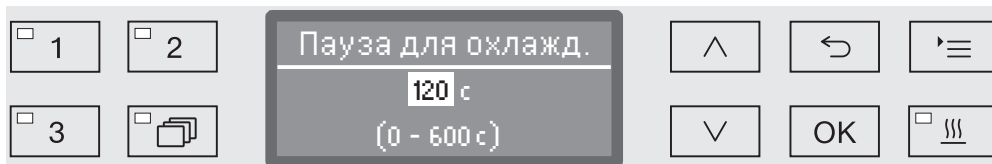

Параметр мәні 10 секундтық қадаммен енгізіледі. Қолжетімді диапазон дисплейдің астыңғы жолында көрсетіледі.

■ ▲ (жоғары) және ▼ (төмен) көрсеткі түймелерін пайдаланып, суытуды уақытша тоқтату ұзақтығын орнатыңыз.

■ OK түймесін басып, параметрді сақтаңыз.

Температура мен уақытты орнату

Құрғату фазасы екі блоктан тұрады. Әрбір блок үшін температура мен ұзақтық (сақтау уақыты) орнатылуы керек.

Бірінші блок (температура 1 және құрғату уақыты 1) барлық бағдарламаларға тағайындалмайды, бірақ қажет болғанда Miele Тұтынушыға қызмет көрсету бөлімі орнатады.

1-температураны орнату

...

► Температура 1

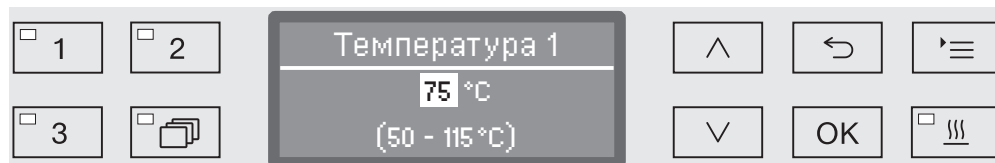

Температура 5 қадаммен орнатылады. Қолжетімді диапазон дисплейдің астыңғы жолында көрсетіледі.

- \wedge (жоғары) және \vee (төмен) көрсеткі түймелерін пайдаланып температураны орнатыңыз.
- ОК түймесін басып, параметрді сақтаңыз.

1-ші құрғату уақытын орнату

...

► Время сушки 1

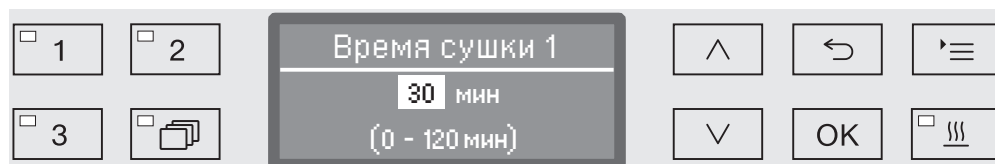

Сақтау уақыты 1 минуттық қадаммен орнатылады. Қолжетімді диапазон дисплейдің астыңғы жолында көрсетіледі.

- \wedge (жоғары) және \vee (төмен) көрсеткі түймелерін пайдаланып сақтау уақытын орнатыңыз.
- ОК түймесін басып, параметрді сақтаңыз.

2-температураны орнату

...

► Температура 2

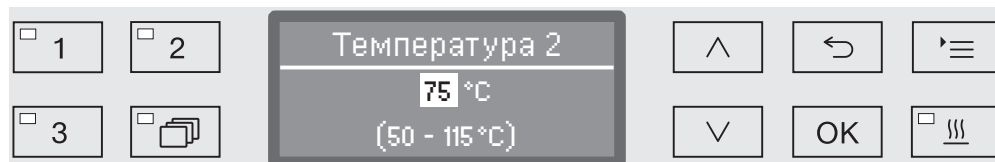

Температура 5 қадаммен орнатылады. Қолжетімді диапазон дисплейдің астыңғы жолында көрсетіледі.

- \wedge (жоғары) және \vee (төмен) көрсеткі түймелерін пайдаланып температураны орнатыңыз.
- ОК түймесін басып, параметрді сақтаңыз.

Бағдарлама параметрлері

2-ші құрғату
уақытын орнату

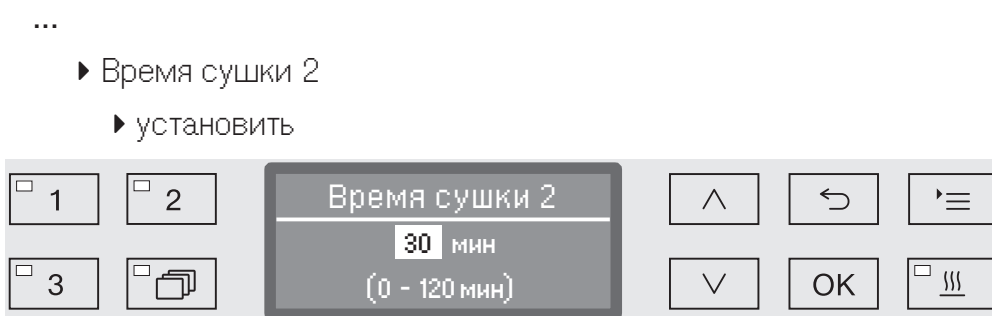

Сақтау уақыты 1 минуттық қадаммен орнатылады. Қолжетімді диапазон дисплейдің астыңғы жолында көрсетіледі.

- \wedge (жоғары) және \vee (төмен) көрсеткі түймелерін пайдаланып сақтау уақытын орнатыңыз.
- OK түймесін басып, параметрді сақтаңыз.

Уақыт өзгермелі

Талап етілген жағдайда құрғату уақытын қайта орнатып, әрбір бағдарлама басталмай тұрып сақтауға болады.

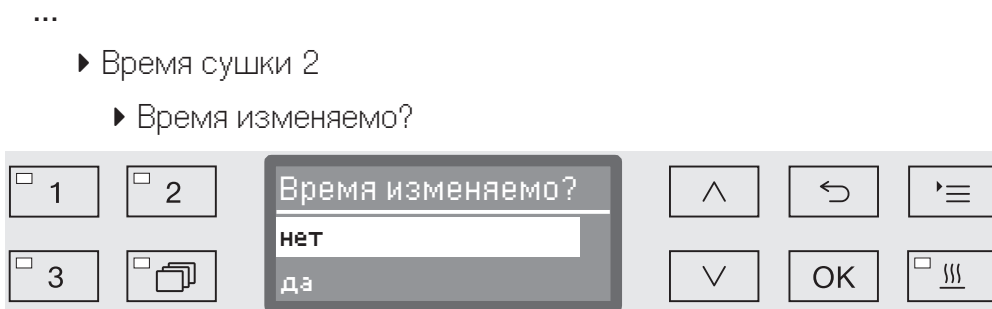

- да

Құрғату уақытын қайта орнатып, әрбір бағдарлама басталмай тұрып сақтауға болады.

- нет

Құрғату ұзақтығын өзгертуге болмайды.

- \wedge және \vee көрсеткі түймелері арқылы таңдауыңызды растаңыз.
- OK түймесін басып, параметрді сақтаңыз.

Желдеткішпен
суыту

Құрғатқаннан кейін жуу жүктемесін суыту әрекетін құрғату жүйесімен күшейтуге болады. Бұлай істеу үшін, құрғату жүйесінің желдеткіші жуу кабинасының ішін суытумен және өшірулі жылытумен іске қосылады.

...

► Охлажд. вентилят.

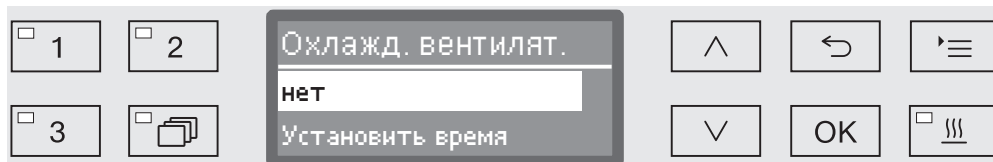

- нет

Құрғату жүйесінің желдеткіші қосылмайды.

- Установить время

Құрғату жүйесінің желдеткіші көрсетілген ұзақтыққа іске қосылады.

- ▲ және ▼ көрсеткі түймелерін пайдаланумен опцияны таңдап, әрекетті ОК түймесін басып растаңыз.

Установить время пәрмені таңдалса, суытуды уақытша тоқтату ұзақтығы орнатылуы керек.

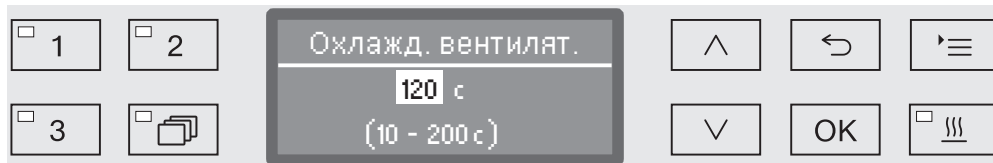

Параметр мәні 10 секундтық қадаммен енгізіледі. Қолжетімді диапазон дисплейдің астыңғы жолында көрсетіледі.

- ▲ (жоғары) және ▼ (төмен) көрсеткі түймелерін пайдаланып, суыту ұзақтығын орнатыңыз.
- ОК түймесін басып, параметрді сақтаңыз.

Процестерді құжаттау

Процестер әрбір цикл бойынша құжатталады. Талап етілетін және нақты мәндері үнемі жазылады.

Бағдарлама реті барысында келесі деректер басқаларымен бірге жазылады:

- машина моделі және сериялық нөмірі
- күн
- бағдарлама басы және бағдарлама аты
- цикл нөмірі
- жуу блоктары пайдаланылған
- қажет болса, мөлшерлеу температурасы және мақсатты мөлшерлеу мөлшері бар мөлшерлеу жүйесі
- температура мен ұстау уақыттарына арналған мақсатты мәндер
- ұстау уақыты барысында ең аз және ең көп температуралар
- жуу қысымын өлшеу нәтижелері
- барлық ақаулық хабарлары
- бағдарламаның аяғы
- жүйе туралы хабарлар, мысалы тұз салу

Қажет болса, қосымша деректерді есепке біріктіруге болады. Бұл туралы қосымша ақпарат алу үшін Miele тұтынушыға қызмет көрсету бөліміне хабарласыңыз.

Жады

Шкалаға байланысты машинадағы ішкі қуат ақаулығынан қауіпсіз жадына 10–20 цикл есебі арасында сақталады. Желі немесе принтер мәселелері жағдайында, мысалы, осылар жүйелі түрде шақырылады. Егер жады толық болса, ең ескі есебі қайта жазылады.

Оған қоса, процесс деректерінің графикалық дисплейін жасау үшін соңғы бағдарлама тізбегінің бастапқы деректері сақталады. Бұл деректерді сыртқы құжаттаманың бағдарламалық құралы арқылы сызбалық көрсетілімдерге тасымалдауға болады. Бастапқы деректерді тасымалдау үшін Ethernet интерфейсі қажет етіледі. Дисплейде немесе тікелей жалғанған принтерде графикалық көрсетілімдерді жасау мүмкін емес. Қуаттың ақаулығы кезінде графикалық ақпараттың қауіпсіз сақталуы қолжетімді емес.

Цикл нөмірлерін қосу

Miele тұтынушыға қызмет көрсету бөлімі цикл нөмірлерін қоса алады, мысалы, бағдарламалық құралын жаңартқан не машина басқару құралдарын ауыстырған жағдайда.

Сыртқы мұрағаттауға арналған байланыс модулі

Партия протоколдарын біржола мұрағаттау үшін Miele байланыс модуліне арналған құрылғының артына модуль ұясы орнатылған. Модуль құжаттама бағдарламалық құралы не есеп принтеріне жалғауға арналған RS-232 интерфейсі көмегімен құжаттаманың Ethernet интерфейсін орнату мүмкіндігін береді.

Бағдарламалық құрал мен үйлесімді принтерлер туралы қосымша ақпаратты алу үшін Miele компаниясына хабарласыңыз.

EN/IEC 62368 стандартына сай келетін терминал құрылғыларды (компьютер, принтерлер және т.б.) қолдануға болады.

Miele компаниясында байланыс модульдері керек-жарақ ретінде қолжетімді және кез келген уақытта қайта бекітуге болады. Модульдер жеке орнату нұсқауларымен беріледі. Интерфейсті тек мамандар конфигурациялай алады. „Қосымша параметрлер/Интерфейс“ бөліміндегі нұсқауларды орындаңыз.

Сыртқы бағдарламалық құрал пайдаланылатын процесс құжаттамасы

Сандық мұрағаттау үшін процесс деректері Ethernet интерфейсі арқылы сыртқы құжаттама бағдарламалық құралына тасымалданады. Процесс барысында немесе процесс соңында жалғыз транзакция ретінде тасымалдау үздіксіз орындалады. Бұның параметрлері Miele қызмет көрсету орталығы өзгертеді.

Қажет болса, жуу қысымы, A_0 мәні, өткізгіштік және жуу кабинасындағы температура туралы ақпаратты графикалық түрде мұрағаттауға болады.

Ethernet интерфейсін орнату үшін XKM 3000 L Med байланыс модулін ретроспективті толтыру талап етіледі. WLAN желісіне қосу үшін модульді кабель арқылы бар сымсыз қатынасу нүктесіне жалғауға болады.

Егер іске қосу барысында желі мәселесі орын алса (мысалы, бос кабельге байланысты), тиісті ақаулық туралы хабар көрсетіледі.

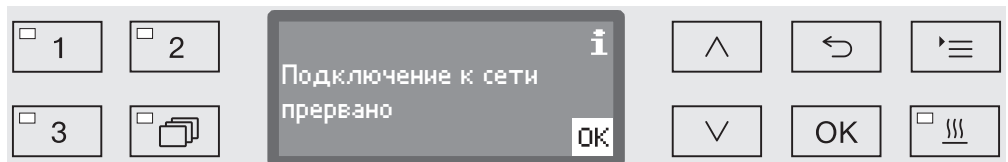

Процесті іске қосу ешбір үзіліссіз жалғасады және процесс деректері ішкі жадыға сақталады.

Желі не бағдарламалық құрал мәселелері жағдайында жүйелік немесе желілік әкімшіге хабарласыңыз.

Деректерді тасымалдау мәселелері

Есеп принтері пайдаланылатын процесс құжаттамасы

Процесс есептерін тікелей жалғанған есеп принтері және мұрағатталған қағаз арқылы басып шығара аласыз. Графикалық көрсетілімдер қосылмайды. Тікелей қосылым үшін XKM RS232 10 Med байланыс модулі талап етіледі.

Есеп пішімдері

Қағазды мұрағаттаудың екі түрлі есеп пішімін таңдай аласыз:

- Ұзын пішімге барлық жазылған деректер қосылады.
- Қысқа пішімге тек таңдалған параметрлер қосылады.

Есеп пішімі жуғыш-дезинфекторға сақталған деректерге еш әсер етпейді. Ұзын есепке талап етілетін барлық деректер сақталады, сол себепті әрбір жаңа цикл үшін есеп пішімін өзгертуге болады.

- Мәзірді келесі жолмен ашыңыз:

☰ түйме

▶ Расширенные указания

▶ Протокол

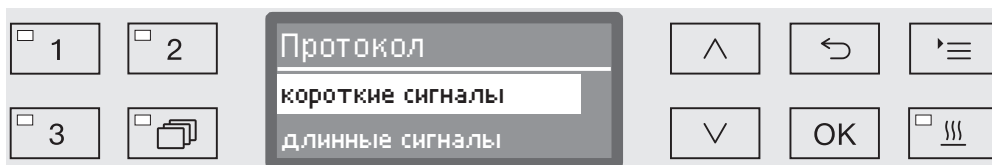

- короткие сигналы

Қысқа пішімде басып шығару

- длинные сигналы

Ұзын пішімде басып шығару

- ^ және v көрсеткі түймелері арқылы таңдауыңызды растаңыз.
- OK түймесін басып, параметрді сақтаңыз.

Цикл есептерін сәйкесінше шығару

Іштей сақталған есептерді машинадан ретроспективті түрде шығаруға болады.

Сыртқы бағдарламалық құрал

Егер қолдау көрсетілсе, бар желі байланысын пайдаланумен деректерді тікелей құжаттама бағдарламалық құралынан шығаруға болады. Машинаға жазбаларды енгізудің қажеті жоқ.

Есеп принтері

Келесі опциялар есептерді ретроспективті түрде басып шығаруға қолжетімді.

■ Мәзірді келесі жолмен ашыңыз:

☰ түйме

- ▶ Расширенные указания
 - ▶ Конфиг. интерфейса
 - ▶ RS232
 - ▶ Распечатка протоколов

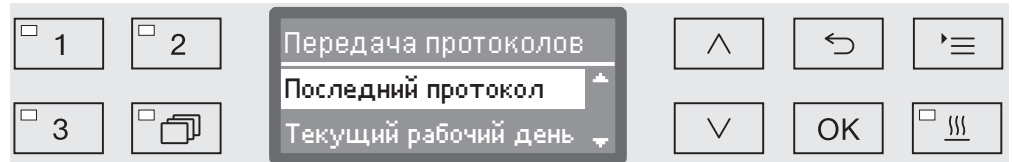

- Последний протокол

Соңғы цикл есебін шығару

- Текущий рабочий день

Ағымдағы жұмыс күнінің барлық цикл есептерін шығару

- Последний рабоч. день

Алдыңғы жұмыс күнінің барлық цикл есептерін шығару

- Все

Барлық сақталған есептерді шығарыңыз.

■ ^ және v көрсеткі түймелері арқылы таңдауыңызды растаңыз.

■ OK түймесін басумен деректер тасымалдау басталады.

Деректер тасымалдау әрекеті фонда басталып, машина пайдаланыла бастайды.

Жүйелі тексеру жұмыстары

Miele тұтынушыға қызмет көрсету бөлімі немесе үйлесімді біліктілігі бар маман машинаға **1000 жұмыс сағаты сайын немесе жылына бір рет** қызмет көрсетуі керек.

Техникалық қызмет көрсетуге мына пунктiлер мен функциялық тексерiстер кiредi:

- тозатын бөлшектерді ауыстыру
- ұлттық ережелер мен нормативтік актілерге (мысалы, VDE 0701, VDE 0702) сай келетін электрлік қауіпсіздік тексерісі
- есік механизмі және есік тығыздауышы
- жуу кабинасындағы бұрандалы қосылымдар мен коннекторлар
- су кірісі мен дренажы
- ішкі және сыртқы ағызу жүйелері
- бүріккіш қанаттар
- құрама сүзгі
- ағызу сорғысы мен кері клапаннан тұратын түпқойма
- барлық мобильді құралдар, себеттер, модульдер және салымдар
- Бу конденсаторы
- жуу механизмі/жуу қысымы
- Құрғатқыш блок
- компоненттерді қарап, тексеріп шығу және олардың жұмыс істеп тұрғанын тексеру
- термоэлектрлік тексеру
- тығыздағыштардың су өткізбейтіндігі сыналады
- барлық тиісті өлшеу жүйелерінің қауіпсіздік сынағы
- қауіпсіздік функциялары

қолданбалы болса:

- Өткізгіштікті өлшеуіш

Miele тұтынушыға қызмет көрсету бөлімі сыртқы құжаттама бағдарламалық құралы мен компьютер желісін сынақтан өткізбейді.

Жүйелі тексеру жұмыстары

Әрбір жұмыс күнін бастау алдында пайдаланушы бірнеше жүйелі тексеру жұмысын орындауы керек. Осы мақсатта тексерістер тізімі машинамен бірге беріледі.

Келесілерді тексеру керек:

- жуу камерасындағы барлық сүзгі
- машинадағы және кез келген мобильді құралдардағы, модульдердегі және себеттердегі бүріккіш қанаттар
- жуу камерасы және есік бекітпесі
- мөлшерлеуші жүйелер
- мобильді құралдар, себеттер, модульдер және салымдар
- жүктеме тасу құралдарындағы сүзгілер

Жуғыш камерадағы сүзгілерді тазалау

Жуу камерасы қабатындағы сүзгілер циркуляция жүйесіне ірі ластағыш заттың өтіп кетуін болдырмайды. Сүзгілерді лас бітеуі мүмкін. Сондықтан күн сайын тексеріп және қажетінше тазалау қажет.

⚠ Бітелген су жолдарынан зақымдалу қаупі.
Егер сүзгілер енгізілмесе, лас бөлшектері машинаның су тізбегіне түседі. Лас бөлшектері шүмектер мен клапандарды бітеуі мүмкін.
Егер сүзгілер салынса, тек бағдарламаны іске қосыңыз.
Тазалаудан кейін сүзгілерді қайта салғанда, олар дұрыс орналастырылғанын тексеріңіз.

Басқару құралдарында жуу кабинасындағы сүзгілер үшін тазалау аралығын орнатуға болады, «Параметрлері/сүзгіге техникалық қызмет көрсету» бөлімін қараңыз.

Тазалау аралығы жуу кабинасындағы сүзгілерді күн сайын тексеру әрекетін ауыстырмайды!

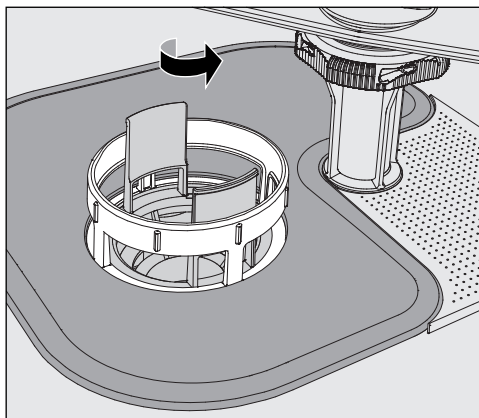

⚠ Сүзгілерде қалып қойған шыны сынықтардан, инелерден және т.б. зәріят алу қаупі бар.

Техникалық қызмет көрсету

- Өте ұсақ сүзгіні көрсеткі бағытында бұрап, оны ірі сүзгімен бірге алыңыз.

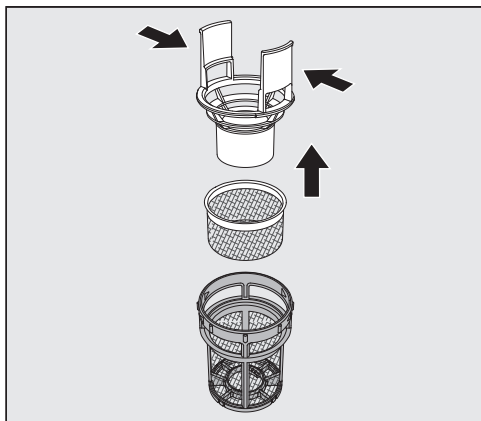

- Қысқыштарды бір-біріне басып, ірі сүзгіні жоғары тартып алыңыз.
- Ірі сүзгі мен өте ұсақ сүзгі арасына бос орнатылатын ұсақ сүзгіні алыңыз.

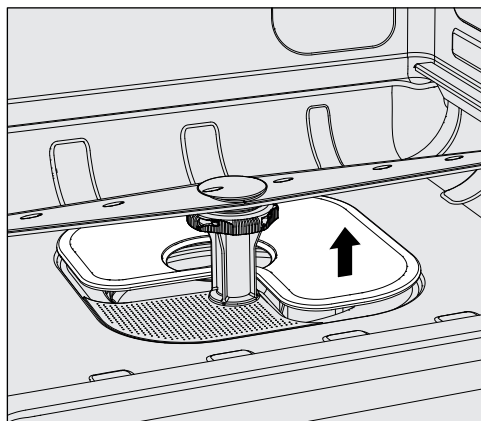

- Үлкен сүзгі корпусын алыңыз.
- Сүзгілерді тазалаңыз.
- Сүзгі тіркесімін кері ретпен қайта салыңыз. Келесілерге көз жеткізіңіз: ...
 - ... тегіс сүзгі жуу кабинасы негізіне тегіс орнатылғанын тексеріңіз.
 - ... ірі сүзгі өте ұсақ сүзгі орнына берік салынғанын тексеріңіз.
 - ... өте ұсақ сүзгі барынша алыс бұралғанын тексеріңіз.

Егер жуу кабинасындағы сүзгілер үшін тазалау аралығы орнатылса, осы аралық тазалаудан кейін қайта орнатылуы керек; «Параметрлер»/сүзгіге техникалық қызмет көрсету» бөлімін қараңыз.

Бүріккіш қанаттарды тазалау

Жуу камерасына сүзгілер дұрыс салынбаса, бүріккіш қанат шүмектері бітелуі мүмкін. Бұл ірі ластағыш бөлшектердің жуу суының циркуляциясына өтуіне себеп болуы мүмкін.

Бүріккіш қанаттарды ластануға күн сайын көзбен тексеру керек.

- Бұны істеу үшін, мобильді құрал мен себеттерді алыңыз.
- Бүріккіш қанаттарды ластануға және бітелген шүмектерге көзбен тексеріңіз.
- Сонымен қатар, бүріккіш қанаттардың оңай бұралатынын тексеріңіз.

⚠ Қозғалмайтын не бітелген бүріккіш қанаттарды қайта пайдалануға болмайды.
Мұндай жағдайда, Miele клиенттерге қызмет көрсету бөліміне хабарласыңыз.

Бүріккіш қанаттарды тазалау

Машинадағы, мобильді құрылғылар мен себеттердегі бүріккіш қанаттарды тазалау үшін толығымен бөлшектеу керек:

- Машинадан мобильді құралды не себеттерді алыңыз.

Машинаның жоғарғы бүріккіш қанатын басып бекітілетін қосқышпен жалғау керек.

- Машинаның жоғарғы бүріккіш қанатын алу үшін төмен басыңыз.

Машинаның төменгі бүріккіш қанаты мен мобильді құралдардағы және себеттерді бүріккіш қанаттарды қадалы бекіткіштермен бекіту керек.

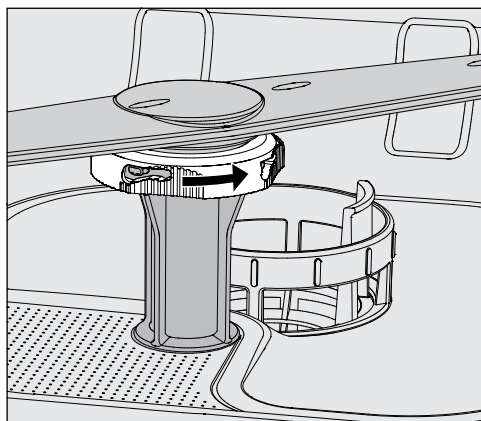

- Домалатпа қадалы бекіткіштерді босату үшін, оларды көрсеткі бағытымен барынша көп бұраңыз.
- Одан кейін бүріккіш қанаттарды жоғары не төмен тартумен ала аласыз.

Домалатпа гайкалары бар мобильді құрал мен себеттің бүріккіш қанаттары:

Мобильді құралдар мен себеттердің ескі түрлерінің бүріккіш қанаттарын домалатпа гайкалармен бекіту керек. Оларды босатып, бүріккіш қанаттарды алу үшін төмен тартыңыз.

Металл домалатпа гайкалардың сол жақ резьбасы бар.

Керамикалық домалатпа гайкалардың оң жақ резьбасы бар.

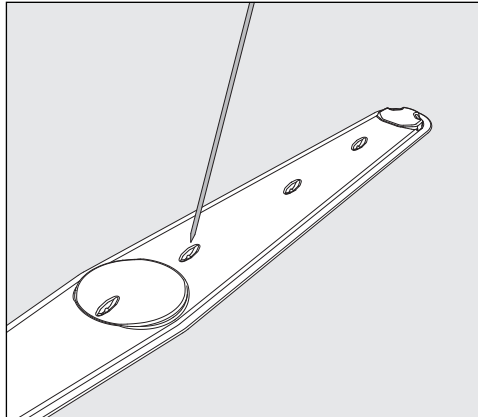

- Бүріккіш қанатқа бөлшектерді итеру үшін нүктелі нысан пайдаланыңыз.
- Бүріккіш қанатты ағын су астында дұрыстап шайыңыз.

⚠ Бүріккіш қанаттардағы магниттерге магниттік нысандар не жүктелетін элементтерінің тіркелуіне жол бермеңіз. Магниттердегі металл нысандар бүріккіш қанат айналымының жалған көрсеткішіне себеп болуы мүмкін. Магниттердегі барлық металл нысандарды кетіріңіз.

- Бүріккіш қанат мойынтіректерін көрінетін тозу белгілеріне тексеріңіз.

Мойынтіректердегі көрінетін тозу бүріккіш қанаттардың ұзақ мерзімді жұмысына кері әсер етуі мүмкін. Мұндай жағдайда, Miele клиенттерге қызмет көрсету бөліміне хабарласыңыз.

- Бүріккіш қанаттарды тазалау жұмысынан кейін ауыстырыңыз.
- Бүріккіш қанаттарды бекіткеннен кейін оңай айналатынын тексеріңіз.

Бүріккіш қанаттар мен себеттердің әрқайсысында қадалы бекіткіштерге жақын су көзі құбырларына келтірілген нөмірі (03) бар. Қайта бекіту кезінде бүріккіш қанаттардағы нөмірлер су көзі құбырларындағы нөмірлерге сәйкес екендігін тексеріңіз.

Машинаны тазалау

⚠ Машинаны немесе оған жағын аймақты су шлангісімен немесе қысымды жуғышпен ешқашан тазаламаңыз.

⚠ Құрамында аммиак не сұйылтқыштар бар тазалау агенттерін тот баспайтын болаттан жасалған беттерге пайдаланбаңыз! Бұл агенттер бет материалына зақым келтіруі мүмкін.

Басқару тақтасын тазалау

⚠ Басқару тақтасын тазалау үшін абразивті материалдарды не жалпы мақсаттағы тазалау құралдарын пайдаланбаңыз. Олар шыны және пластик беттерге әрі орнатылған басқару түймелеріне айтарлықтай зақым келтіруі мүмкін.

- Басқару тақтасы сулы шүберекпен және шамалы жуғыш сұйықтықпен не абразивті емес тот баспайтын болат тазалау құралымен тазалаңыз.
- Сонымен қатар, дисплейді тазалау үшін жеке шыны не пластик тазалау агенттерін пайдалануға болады.
- Бетті зарарсыздандыру үшін өндіруші ұсынған агентті пайдаланыңыз.

Есік пен есіктің тығыздағышын тазалау

- Есік бекітпесінің қандай да бір ластануын сулы шүберекпен сүртіп кетіріңіз. Беріктігі жоғалған немесе зақымдалған тығыздамаларды Miele тұтынушыға қызмет көрсету бөлімі жаңасына ауыстыруы қажет.
- Есіктің бүйірлік жақтары мен ілмектеріндегі дақтарды кетіріңіз.
- Есік астындағы ернеулік панельдегі ойықты сулы шүберекпен тазалаңыз.

Жуу камерасын тазалау

Жуу камерасы әдетте өздігінен тазаланатын болып табылады. Дегенмен, камерада шөгінділер жиналса, Miele тұтынушыларды қолдау бөліміне хабарласыңыз.

Есік алдын тазалау

- Тот баспайтын болаттан жасалған алдын тазалау үшін, жуғыш сұйықтық пен ыстық ерітіндісіне малынған шүберекті пайдаланыңыз, ал тот баспайтын болатқа абразивті емес тазалау агентін пайдаланыңыз.

Қайта ластануын болдырмау

- Тот баспайтын болаттан жасалған беттердің (саусақ іздері, т.б.) қайта ластануын болдырмау үшін, тазалаудан кейін үйлесімді тот баспайтын болаттан жасалған кондиционер пайдалануға болады.

Мобильді құралдар, себеттер, модульдер мен салымдарды тексеру

Олардың дұрыс істейтінін тексеру үшін мобильді құралдар, себеттер, модульдер және салымдар күн сайын тексерілуі керек. Тексерістер тізімі тазалау машинасымен бірге беріледі.

Келесі пункттер тексерілуі керек:

- Мобильді құрал роликтері не себет роликтері жақсы күйде ме және олар мобильді құралдарға не себеттерге берік бекітілген бе?
- Су қосқыштары бар және зақымдалмаған ба?
- Биіктігі реттелетін су қосқыштары дұрыс биіктікке реттеліп, берік бекітілген бе?
- Барлық инжектор саңылаулары, суару жолдары мен шланг адаптерлері мобильді құралдарға, себеттерге және модульдерге берік бекітілген бе?
- Жуғыш су барлық инжектор саңылаулары, жуып-шаю жолдары мен шланг адаптерлерінен еш кедергісіз ағады ма?
- Барлық қақпақтар мен бекітпелер суару жолдарына берік тіркелген бе?
- Барлық модульдер мен инжектор манифольдтері үшін шеткі қақпақтар бар және берік орналастырылған ба?
- Мобильді құралдар мен себеттердің су қосқыштарындағы қақпақтар дұрыс істейді ме?

Қолданылатын аясы:

- Бүріккіш қанаттар еркін айналатын ету керек пе?
- Бүріккіш қанат шүмектерінде кедергілер жоқ па? „Бүріккіш қанаттарды тазалау“ бөлімін қараңыз.
- Бүріккіш қанаттарға біріктірілген магниттерде жабысқақ металл нысандар жоқ па?
- Түтіктік сүзгілерді не сүзгі тақталарын E 478/1 ауыстыру керектігін тексеріңіз.

Мобильді құралдар, себеттер, модульдер және салымдар техникалық қызметі

Miele тұтынушыға қызмет көрсету бөлімі немесе үйлесімді біліктілігі бар маман машинаға **1000 жұмыс сағаты сайын немесе жылына бір рет** қызмет көрсетуі керек.

HEPA сүзгісін ауыстыру

Ішкі құрғату құралының ауа сүзгісінің қызмет мерзімі шектеулі және жүйелі аралықтармен ауыстырылуы керек, мысалы, келесі хабар пайда болғанда:

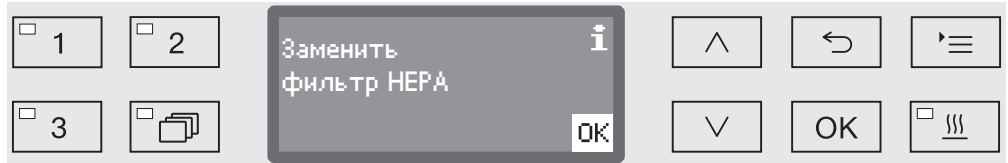

Оңтайлы өнімділік үшін **түпнұсқа Miele HEPA сүзгісінің жіктеуімен 13** ауыстырыңыз.

- Сервистік ысырмасы бар төменгі панель.

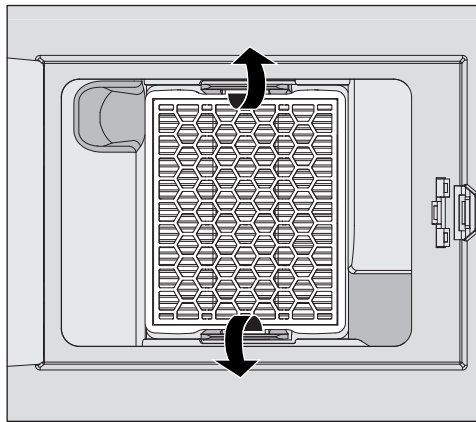

- HEPA сүзгісін босату үшін бекіткіш қысқыштарды сыртқа тартыңыз.
- Екі жағындағы ойықты ұстап, сүзгіні алға итеріңіз.
- Жаңа HEPA сүзгісін салып, ол бекіткіш қысқыштарға берік орнатылғанын тексеріңіз.
- Қызмет панелін жабыңыз.

HEPA сүзгісі ауыстырылғанымен, жұмыс сағатын есептегіш қайта орнатылуы керек.

Техникалық қызмет көрсету

HEPA сүзгісі үшін жұмыс сағатын есептегішті қайта орнату

Жұмыс сағатының максималды рұқсат етілетін саны барлық сүзгілердің басқару құралдарына алдын ала орнатылады. Сүзгіні ауыстырғаннан кейін жұмыс сағатын есептегіш қайта орнатылуы керек.

- Мәзірді келесі жолмен ашыңыз:

☰ түйме

- ▶ Расширенные указания
 - ▶ Сүзгіге техникалық қызмет көрсету
 - ▶ HEPA фильтр

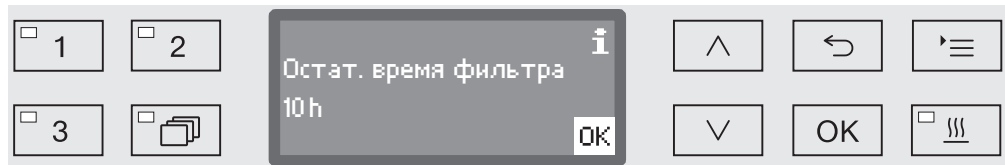

Осы сүзгі түрінің қалған жұмыс сағаты дисплейде көрсетіледі.

- OK түймесін басып, хабарды растаңыз.

Одан кейін жұмыс сағатын есептегішті қайта орнату керектігі сұралады.

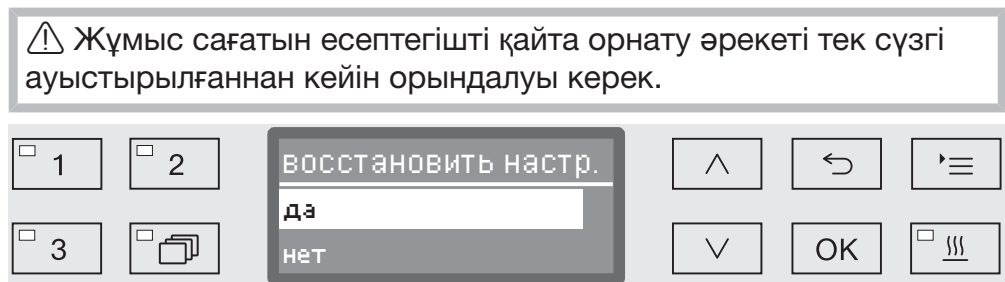

- да

Жаңа сүзгі үшін жұмыс сағатын есептегіш қайта орнатылады.

- нет

Есептегіш қайта орнатылмайды.

- ^ және v көрсеткі түймелері арқылы таңдауыңызды растаңыз.
- Таңдауыңызды OK түймесімен растаңыз.

Процесті тексеру

Зарарсыздандыру бағдарламаларындағы тазалау және дезинфекция жасау стандарттарын пайдалануы тұрақты түрде растап тұруы керек.

Қауіпсіздік тексерістері мен өнімділік тексерісі EN ISO 15883 халықаралық танылған стандартына сәйкес орындалуы керек. Кейбір елдерде ұлттық ережелер мен ұсыныстар да қолданылады.

Германия аумағында келесілер қолданылады:

- Медициналық құрылғы директивасын ұлттық заңнамаға тасымалдау (Құрама Корольдіктегі медициналық құрылғылар туралы германиялық заң)
- Медициналық құрылғы туралы германиялық қаулы
- Ауруханалық гигиена және аурудың алдын алу (KRINKO) жөніндегі комиссияның және дәрі-дәрмек пен медициналық құрылғылар жөніндегі германиялық федералдық институтының (BfArM) ұсыныстары
- Ауруханалық гигиена жөніндегі германиялық қауымдастықтың (DGKH), стерильді керек-жарақтар жөніндегі германиялық қауымдастық (DGSV) және құралдың қайта өңдеу жөніндегі жұмыс тобының (AKI) жалпы нұсқаулықтары

Өлшем датчиктерін сынау нүктесі

Тексеруге арналған датчикті сынау нүктесі қақпақ не жұмыс үстелі астындағы машинаның алдыңғы оң жағында орналасқан. Қатынасу нүктесіне қол жеткізу үшін, машина қақпағын алу керек не машинаны жұмыс үстелінен тартып шығару керек.

- Есікті ашыңыз.

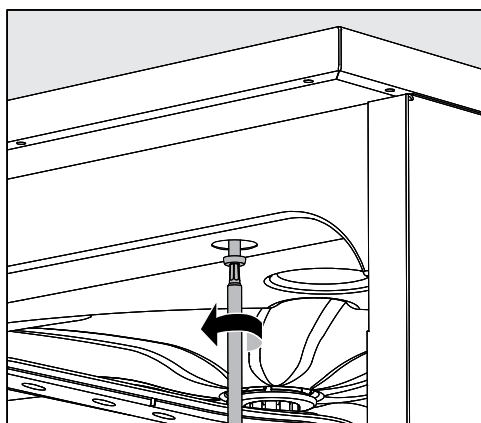

- Бекіту бұрандаларын шешіңіз.
- Одан кейін машина артындағы қауіпсіздік бұрандаларын **қақпақтан** алып, **қақпақты** көтеріп алыңыз.

Немесе

- Жуғыш-дезинфекторды **жұмыс үстелі** астынан шамамен 15 см тартып шығарыңыз.

Сынақ бағдарламалары

Жүйелі сынақтағы тазалау өнімділігін бақылауға әртүрлі бағдарламалар қолжетімді. Сынақ бағдарламалары бөлек өңделмейді. Сонымен қатар, кез келген өңдеу бағдарламасын бастау алдында қосымша функцияларды белсендіруге болады.

Сынақ бағдарламалары көрсетілген нүктелерде автоматтандырылатын бағдарлама ретіне кедергі келтіреді. Кедергі дыбыстық сигналмен және дисплейдегі хабармен көрсетіледі. Miele тұтынушыға қызмет көрсету бөлімі кедергіні 10 секунд және шамамен 42 минут аралығына орнатуы мүмкін. Осы уақыт мерзімінде өлшемдер жасауға не сынама алу үшін есікті ашуға болады.

Жуу камерасын суытпас үшін есікті тым ұзақ ашық қалдырмаңыз.

Уақыт мерзімі біткеннен кейін бағдарлама реті автоматты түрде жалғасады. Егер есік ашылса, есікті қайта жапқанға дейін бағдарламаны жалғастыруға болмайды.

Егер өлшем не сынама қажет болса, *Бастау/тоқтату* түймесін басумен бағдарламаны жалғастыра аласыз.

Оған қоса, жуу жүктемесінің құрғақтығын тексеру үшін құрғату фазасы барысында есікті кез келген уақытта ашуға болады. Сіз осы жолмен оңтайлы құрғату уақытын анықтай аласыз.

Келесі сынақ бағдарламаларын таңдауға болады:

- Лаборатория

Жуғыш сұйықтықты ағызып тастағаннан кейін әрбір жуу блогындағы бағдарлама ретінде уақытша тоқтатуға болады.

- Валидация

Бағдарлама ретін келесі нүктелерде тоқтата аласыз:

– жуғыш сұйықтықты соңғы жуу блогынан ағызып тастау алдында,

– жуғыш сұйықтықты ағызып тастау алдында аралық шаюдан кейін және

– су кірісінен кейін және соңғы шаю блогына ағызу алдында.

Сынақ бағдарламасын белсендіру

Сынақ бағдарламалары тек бір бағдарлама ретіне жарамды. Қосымша сынақтар үшін сынақ бағдарламасын қайта таңдау керек.

■ Мәзірді келесі жолмен ашыңыз:

☰ түйме

▶ Расширенные указания

▶ Программа проверки

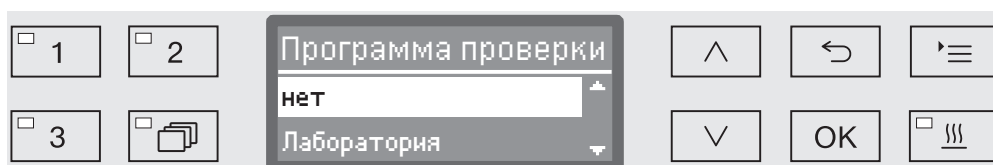

- нет

Бағдарламаны таңдаусыз мәзірден шығасыз.

- Лаборатория

Лаборатория сынақ бағдарламасын белсендіреді

- Валидация

Валидация сынақ бағдарламасын белсендіреді

■ ^ және v көрсеткі түймелері арқылы таңдауыңызды растаңыз.

■ Бағдарламаны келесі рет іске қосқан кезде сынақ бағдарламасын белсендіру үшін OK түймесін басыңыз.

Енді өнімділік сынағын бастай аласыз.

■ Бағдарламаны таңдау түймелері не бағдарламалар тізімі арқылы бағдарламаны таңдап іске қосыңыз.

Бағдарлама реті барысында бағдарлама төменгі жолда Программа проверки ретінде анықталады.

Өнімділік сынағынан бұрын сынақ бағдарламасын өшіру керек болса, келесі мәзірге өтіп, нет опциясын таңдауыңыз керек.

Мәселені шешу нұсқаулығы



Келесі нұсқаулық ақаулық себебін тауып, соны шешуге көмектесуі керек. Дегенмен, келесіні бақылаңыз:

⚠ Жөндеу жұмыстарын тек Miele тұтынушыға қызмет көрсету бөлімі орындауы керек.

Рұқсатсыз жүргізілетін жөндеу жұмыстары пайдаланушыға едәуір қауіп әкелуі мүмкін.

Тұтынушыларға қызмет көрсету орталығына қажетсіз бармау үшін, ақау туралы хабар алғаш рет пайда болған кезде, ақау дұрыс жұмыс істемеу салдарынан болмағанын тексеріңіз.

Техникалық ақаулықтар мен хабарлар

| Мәселе | Себебі мен шешімі |
|--|--|
| Дисплей қараңғы және барлық жарық диодтары өшірулі. | Машина қосулы емес. ■  түймесін басып, машинаны қосыңыз. |
| | Сақтандырғыш ақаулы немесе іске қосылды. ■ Деректер тақтасындағы сақтандырғыштың ең аз номиналын қараңыз. ■ Ағытушы қосқышты қайта орнатыңыз. ■ Егер сақтандырғыш ағытулары қайта іске қосылса, Miele тұтынушыға қызмет көрсету бөліміне хабарласыңыз. |
| | Машина қуат көзіне тығылмаған не жалғанбаған. ■ Тығынды салып, розетканы қосыңыз. |
| Машина өздігінен өшеді. | Бұл ақаулық емес. Алдын ала орнатудан кейін энергияны үнемдеу мақсатында Автоматты өшіру функциясы машинаны автоматты түрде өшіреді. ■  түймесін басып, машинаны қосыңыз. |
| Дисплейде уақыт пайда болады. | Бұл ақаулық емес. Машинаны пайдалануға болады. ■ Машинаны қайта белсендіру үшін түймені басыңыз. |
| Жұмыс барысындағы қуат көзінің кедергісі | Егер бағдарлама реті барысында қуат көзінің уақытша кідірісі орын алса, ешбір әрекет талап етілмейді. Бағдарлама үзілістен кейін жалғасады. Егер қуат көзі кідірілген кезде жуу кабинасындағы температура бағдарлама блогына талап етілетін минималды мәннен төмен түссе, бағдарлама блогы қайталанады. Қуат көзі ≥ 20 сағатқа үзілген кезде толық бағдарлама қайталанады. Қуат көзінің әрбір үзілісі процесс құжаттамасында көрсетіледі. |

| Мәселе | Себебі мен шешімі |
|-------------------------|---|
| Следующее обслуживание: | <p>Бұл ақаулық емес. Miele тұтынушыға қызмет көрсету бөлімі келесі қызмет кірісінің күнін ұсынады.</p> <ul style="list-style-type: none"> ■ Қызмет кірісін жоспарлау үшін Miele тұтынушыға қызмет көрсету бөліміне хабарласыңыз. |

Мөлшерлеу/мөлшерлеуші жүйелер

⚠ Химиялық агенттерді қолдану кезіндегі сақтық шара.
Барлық химиялық агенттер үшін қауіпсіздік деректері беттерінде берілген химиялық агент өндірушісінің қауіпсіздік нұсқаулары қарастырылуы керек.

| Мәселе | Себебі мен шешімі |
|---|--|
| Заполнить DOS | <p>Бағдарлама реті барысында контейнерден сұйық химиялық агенттің төмен деңгейі анықталды.</p> <ul style="list-style-type: none"> ■ Бос контейнерді толық біреуімен ауыстырыңыз. |
| Старт програм. не возм. Удалить воздух из насоса для доз. средств. DOS | <p>Бағдарлама іске қосылмайды, себебі мөлшерлеуші жүйеде ауа бар. ... ағызу жүйесі толығымен құрғатылса.</p> <ul style="list-style-type: none"> ■ Контейнер деңгейін тексеріңіз. Бос контейнерді толық біреуімен ауыстырыңыз (қажет болса). ■ Мөлшерлеуші жүйені желдетіңіз. |
| Идет удал. воздуха из дозирующей системы DOS | <p>Бұл ақаулық емес. Мөлшерлеуші жүйені енді автоматты түрде желдетіледі. Желдету процесі аяқталғанша күтіңіз.</p> |
| Удал. воздуха из сист. DOS отменено, необходимо повторить | <p>Мөлшерлеуші жүйені желдетуден бас тартылды, себебі жеткіліксіз ағын жылдамдығы анықталды. Мөлшерлеуші шланг майысуы не сифон бітелуі мүмкін.</p> <ul style="list-style-type: none"> ■ Мөлшерлеуші шлангіні бүгіліске не кемуге тексеріңіз. Оны бүгілмейтіндей етіп орналастырыңыз. ■ Сифонның кіріс апертурасын бітелулерге тексеріп, қажет болғанда оны кетіріңіз. ■ Желдету процесін қайта бастаңыз. <p>Мөлшерлеуші шлангіде кемулер не сифонмен ақаулық анықталса, Miele тұтынушыға қызмет көрсету бөліміне хабарласыңыз.</p> |

Мәселені шешу нұсқаулығы

| Мәселе | Себебі мен шешімі |
|--|--|
| Проверить канистру/ дозирующую трубку DOS | Аз ғана не ешбір ағын анықталмады. ■ Контейнер деңгейін тексеріңіз. Бос контейнерді толық біреуімен ауыстырыңыз (қажет болса). ■ Сифонның кіріс апертурасын шөгінділерге тексеріңіз. ■ Мөлшерлеуші жүйені желдетіңіз. |
| | Мөлшерлеуші шланг бітеулі. ■ Мөлшерлеуші шлангінің бүгілістерін кетіріңіз. Оны бүгілмейтіндей етіп орналастырыңыз. ■ Мөлшерлеуші шлангіні кемуге тексеріңіз. ■ Мөлшерлеуші жүйені желдетіңіз. |
| | Мөлшерлеуші шлангіде кемулер не сифонмен ақаулық анықталса, Miele қызмет көрсету орталығына хабарласыңыз. |

Тұтқырлығы жоғары (қалың) технологиялық химикаттар мөлшерлеушіні бақылауға кері әсер етіп, дұрыс емес деректер беруі мүмкін. Бұндай жағдайда Miele тұтынушыға қызмет көрсету бөліміне хабарласыңыз.

Жеткіліксіз тұз/су жұмсартқыш



| Мәселе | Себебі мен шешімі |
|---|---|
| Засыпать соль | <p>Су жұмсартқыштағы тұз мөлшері төмен.</p> <ul style="list-style-type: none"> ■ Келесі бағдарламаны бастау алдында қайта белсендіру тұзымен толтырыңыз. |
| Скоро прибор будет заблокирован из-за недостатка соли | <p>Су жұмсартқыштағы тұз толығымен таусылды және қайта белсендіру енді мүмкін емес. Машина қосымша қолданысқа құлыпталды.</p> <ul style="list-style-type: none"> ■ Қайта белсендіру тұзымен толтырыңыз. |
| Блокировка прибора ввиду нехватки соли | <p>Су жұмсартқыш қайта белсендірілмейді, себебі тұз мөлшері жеткіліксіз. Машина қосымша қолданысқа құлыпталды.</p> <ul style="list-style-type: none"> ■ Қайта белсендіру тұзымен толтырыңыз. <p>Тұз резервуарын толтырғаннан кейін бірнеше секунд ішінде құлып көтеріледі. Келесі бағдарлама реті барысында қайта белсендіру әрекеті автоматты түрде орындалады.</p> |
| Контакт крышки отсека для соли открыт | <p>Тұз контейнері дұрыс жабылмаған.</p> <ul style="list-style-type: none"> ■ Контейнерді дұрыстап жабыңыз. |
| | <p>Тұз қалдықтары жабылуына бөгет жасайды.</p> <ul style="list-style-type: none"> ■ Құйғыш, қақпақ және бекітпе ішіндегі барлық қалдықтарды кетіріңіз. Ағын суды пайдаланбаңыз, себебі бұл тұз контейнерінің толып кетуіне себеп болуы мүмкін. ■ Контейнерді дұрыстап жабыңыз. |
| | <p>Тұз контейнерінің ысырмасы бағдарлама барысында ашылды.</p> <div style="border: 1px solid gray; padding: 5px; margin: 5px 0;"> <p> Есік ашылған кезде ыстық бу мен химиялық агенттер шығуы мүмкін!</p> </div> <ul style="list-style-type: none"> ■ Есікті ашып, контейнер ысырмасын жабыңыз. |

Мәселені шешу нұсқаулығы

Ақаулық кодымен болдырмау

Егер бағдарламадан бас тартылып, ақаулық коды пайда болса (мысалы, Ошибка XXX, мұндағы XXX таңбасы нөмірді көрсетеді), елеулі техникалық ақаулық болуы мүмкін.

Бағдарламадан бас тартылған және ақаулық коды көрсетілген жағдайда:

-  түймесі арқылы жуғыш-дезинфекторды өшіріңіз.
- 10 секундтай күтіп,  түймесін басып машинаны қайта іске қосыңыз.
- PIN кодын енгізумен ақаулық кодын растаңыз.
- Бастапқы таңдалған бағдарламаны қайта бастаңыз.

Егер бірдей хабар қайта пайда болса:

- Қате туралы хабарды жазып алыңыз.
-  түймесі арқылы жуғыш-дезинфекторды өшіріңіз.
- Miele тұтынушыға қызмет көрсету бөліміне хабарласыңыз.

Сонымен қатар, келесі ақаулық кодтарына байланысты ескертпелерді оқыңыз.

| Мәселе | Себебі мен шешімі |
|----------------|---|
| Ошибка 403-405 | Бағдарламадан бас тартылады, себебі машинадағы су кірісі жеткіліксіз не айтарлықтай шектелген. <ul style="list-style-type: none">■ Бекітпе крандарды толығымен ашыңыз.■ Проверить залив воды хабарында берілген қосымша ақпаратты қараңыз. |
| Ошибка 406–408 | Бағдарламадан бас тартылады, себебі судың ағын жылдамдығы жеткіліксіз. <ul style="list-style-type: none">■ Бекітпе крандарды толығымен ашық екендігін тексеріңіз.■ Минималды ағын қысымына қатысты ақпаратты „Су көзіне жалғау“ және „Техникалық деректер“ бөлімінен қараңыз.■ Су көзіндегі сүзгілерді тексеріңіз.■ Бұндай жағдайда Miele тұтынушыға қызмет көрсету бөліміне хабарласыңыз. |
| Ошибка 412–414 | Бағдарламадан бас тартылады, себебі судың ағын жылдамдығы тым жоғары. <ul style="list-style-type: none">■ Ұсынылған максималды ағын қысымы мен максималды рұқсат етілетін статикалық су қысымына қатысты ақпаратты „Су көзіне жалғау“ және „Техникалық деректер“ бөлімінен қараңыз.■ Бұндай жағдайда Miele тұтынушыға қызмет көрсету бөліміне хабарласыңыз. |
| Ошибка 422 | Бағдарламадан бас тартылды, себебі берілген ионсыздандырылған судың өткізгіштігі өте жоғары. <ul style="list-style-type: none">■ Жүйеде ионсыздандырылған судың бар-жоғын тексеріңіз. |

| Мәселе | Себебі мен шешімі |
|-----------------|--|
| Ошибка 426, 526 | <p>Жуу қысымы тым төмен.</p> <ul style="list-style-type: none"> – Үлкен мөлшерде көбіктің түзілуінен болып жуу қысымы қатты төмендеген. Төгілген шайғыш агентті қосқаннан кейін тазалауға болмайды. ■ „Химиялық процесс және технология“ бөліміндегі көбіктің түзілуіне қатысты нұсқауларды орындаңыз. ■ Жуу кабинасын тазалау үшін Полоскание бағдарламасын іске қосыңыз. <p>– Жүктелетін тасушылар дұрыс жүктелмеген не артық жүктелген.</p> <ul style="list-style-type: none"> ■ Тек белгілі бір қолданысқа арналған жылжымалы құрылғылар, себеттер, модульдер мен салымдарды пайдаланыңыз. ■ Қуыс не терең жағындағы жуу жүктемесі элементтерін су еркін ағатындай етіп орналастырыңыз. <p>– Су жолдары бітелген не кемиді.</p> <ul style="list-style-type: none"> ■ Жуу кабинасындағы сүзгілерді және бүріккіш қанаттарды тексеріп тазалаңыз. ■ Инжектор манифольдтерін кему жағдайларына тексеріңіз, мысалы: <ul style="list-style-type: none"> – Барлық қақпақтар мен шеткі қақпақтар орнында ма? – Барлық байланыстар саңылаулар, суару жолдары, шланг адаптерлері не басқа жуып-шаю коннекторларымен бірге бекітілген бе? – Орнатылған силикон шлангілер зақымдалмаған ба? ■ Жуу кабинасының артқы тақтасындағы жуғыш су қосқыштары берік бекітілгенін тексеріп, кедергілердің барлығын жойыңыз. <p>– Су мөлшері қолданысқа жеткіліксіз.</p> <ul style="list-style-type: none"> ■ Су мөлшерін арттырыңыз („Бағдарлама параметрлері“ бөлімін қараңыз). Егер қажет болса, тұтынушыға қызмет көрсету бөліміне хабарласыңыз. |
| Ошибка 432 | <p>Есік төтенше жағдайда ажыратқышпен ашылған.</p> <ul style="list-style-type: none"> ■ "Төтенше жағдайда ажыратқышты пайдаланып есікті ашу» бөлімін қараңыз. |
| Ошибка 433 | <p>Шығыңқы жүктелетін заттар не басқа нысандар (мысалы, орамалдар) ыңғайлы құлып көмегімен есіктің дұрыс жабылуына бөгет жасайды.</p> <ul style="list-style-type: none"> ■ Барлық нысандарды алып, жүктелетін заттарды есікке кедергі келтірмейтіндей етіп сұрыптаңыз. ■ Есікті жабыңыз. |

Мәселені шешу нұсқаулығы

| Мәселе | Себебі мен шешімі |
|----------------|--|
| Ошибка 438 | <p>Есік бекітпесі жабысады.</p> <ul style="list-style-type: none"> ■ Есік бекітпесін тазалаңыз. <p>Тазалау машинасы алдындағы ауыр нысандар есіктің ыңғайлы есік құлпымен автоматты ашылуына кедергі келтіруі мүмкін.</p> <ul style="list-style-type: none"> ■ Тазалау машинасы есігінің алдына ауыр нысандарды қоймаңыз. <p>Ыңғайлы есік құлпы құлыптаулы.</p> <ul style="list-style-type: none"> ■ Есік тұтқасын тартумен есікті мұқият ашуға әрекет жасаңыз (күш салмай). <p>Есік әлі де құлыптаулы болса:</p> <ul style="list-style-type: none"> ■ Төтенше жағдайда ажыратқышты пайдаланып есікті ашыңыз. ■ Есікті жауып,  түймесі көмегімен қайта ашуға әрекет жасаңыз. <p>Ол әлі де құлыптаулы болса:</p> <ul style="list-style-type: none"> ■ Miele тұтынушыға қызмет көрсету бөліміне хабарласыңыз. |
| Ошибка 440 | <p>Машина негізіндегі қалқымалы қосқыш белсендірілмеді. Қосқыш құлыпталуы мүмкін.</p> <ul style="list-style-type: none"> ■ Сүзгі комбинациясын алыңыз. ■ Қалқымалы қосқыш еркін қозғалатынын тексеріңіз. Қалқымалы қосқыш бүріккіш қанат артындағы машина негізінде орналасқан. |
| Ошибка 460–462 | <p>Бүріккіш қанат жылдамдығы орнатылған мәннен төмендесе, бағдарлама үзіліп кетті.</p> <p>– Машина не себет бүріккіш қанаттарына кедергі келтіретін жүктелетін заттар.</p> <ul style="list-style-type: none"> ■ Жүктелетін заттарды бүріккіш қанаттар еркін айналатындай етіп орналастырыңыз да, бағдарламаны қайта бастаңыз. <p>– Үлкен мөлшерде көбіктің түзілуінен болып жуу қысымы қатты төмендеген.</p> <ul style="list-style-type: none"> ■ „Химиялық процесс және технология“ бөліміндегі көбіктің түзілуіне қатысты нұсқауларды орындаңыз. <p>– Келесі бағдарлама ретінен кейін көбіктің ауыр құрылымына әкелетін Полоскание бағдарламасы көмегімен толтырған не шайғаннан кейін төгілген шайғыш агентті сүртілмеді.</p> <ul style="list-style-type: none"> ■ Жуу кабинасын тазалау үшін Полоскание бағдарламасын іске қосыңыз. ■ Одан кейін жүктелетін заттарды қайта өңдеңіз. |

| Мәселе | Себебі мен шешімі |
|-----------------|---|
| Ошибка 492, 504 | <p>Бағдарламадан бас тартылды, себебі бүріккіш қысымы жеткіліксіз. Жуу кабинасындағы сүзгілер бітелген болуы мүмкін.</p> <div style="border: 1px solid gray; padding: 5px; margin: 5px 0;"> <p>⚠ Сүзгілерде қалып қойған шыны сынықтардан, инелерден және т.б. жарақат алу қаупі бар.</p> </div> <ul style="list-style-type: none"> ■ Жуу кабинасындағы сүзгілерді тексеріп тазалаңыз ("Жуу кабинасындағы сүзгілерге техникалық қызмет көрсету/тазалау» бөлімін қараңыз). |
| Ошибка 518–521 | <p>Сыртқы контейнерден мөлшерлеу кезінде ешбір ағын анықталмады.</p> <div style="border: 1px solid gray; padding: 5px; margin: 5px 0;"> <p>⚠ Процесс химикаттарын пайдалану кезінде абай болыңыз. Барлық технологиялық химикаттар үшін қауіпсіздік деректері беттерінде берілген өндірушісінің қауіпсіздік нұсқаулары қарастырылуы керек.</p> </div> <ul style="list-style-type: none"> ■ Контейнерлердегі деңгейді тексеріп, бос контейнерді толтырылған контейнермен ауыстырыңыз. ■ Сифондардан кіріс апертураларды тексеріп, шөгінділерді кетіріңіз. ■ Жуғыш-дезинфектор, барлық мөлшерлеу модульдері мен сифондардағы шланг байланыстарын тексеріңіз. ■ Мөлшерлеу шлангілерінің бүгілістерін түзетіп, шлангілерді кемуге тексеріңіз. Мөлшерлеу шлангілерді бүгілмейтіндей етіп орналастырыңыз. ■ Мөлшерлеуші жүйелерді желдетіңіз. <p>Егер мөлшерлеу шлангілерінде қандай да бір ағуды немесе сифондарда ақауларды анықтасаңыз, Miele тұтынушыға қызмет көрсету бөліміне хабарласыңыз.</p> |

Мәселені шешу нұсқаулығы

| Мәселе | Себебі мен шешімі |
|------------|--|
| Ошибка 542 | <p>Жуу камерасындағы су баяу айдап шығарылып жатқандықтан не мүлдем шығарылмағандықтан, бағдарлама басталмады.</p> <ul style="list-style-type: none">- Ағызу шлангісі бітеліп қалған.■ Ағызу шлангісінің иіліп не қатты бұралып қалған бөліктерін түзетіңіз.- Жуу камерасындағы сүзгілер бітелген. <div style="border: 1px solid gray; padding: 5px;"><p>⚠ Сүзгілерде қалып қойған шыны сынықтардан, инелерден және т.б жарақат алу қаупі бар.</p></div> <ul style="list-style-type: none">■ Жуу камерасындағы сүзгілерді тазалаңыз.- Ағызу сорғысы не кері клапан бітелген.■ Ағызу сорғысы мен кері клапанның аузын тазалаңыз.- Дренаж жүйесі бітелгендіктен суды жеткілікті мөлшерде кіргізе алмайды.■ Білікті орнату маманына хабарласыңыз. |
| Ошибка 550 | <p>Су өткізбейтін жүйе белсендірілді. Су көзі шлангілерінің бірі бітелуі мүмкін.</p> <ul style="list-style-type: none">■ Бекітпе крандарды жабыңыз.■ Miele тұтынушыға қызмет көрсету бөліміне хабарласыңыз. |
| Ошибка 555 | <p>Бу конденсаторында тым көп су жиналған. Бұрышталған жүктелетін заттардың немесе инжектор саңылауларының әсерінен жуатын су жуу камерасының артқы қабырғасындағы бу конденсаторының қорғаныс тақтасының артына кеткен болуы мүмкін.</p> <ul style="list-style-type: none">■ Бұрышталған инжектор саңылауларын орнатып, жүктелетін заттарды сұрыптағанда, жуу суының шығыстары жуу кабинасының ортасына қаратылғанын тексеріңіз.■ Тазалау машинасын қайта іске қосыңыз. Артық су автоматты түрде сорғымен шығарылады. |

| Мәселе | Себебі мен шешімі |
|------------|---|
| Ошибка 559 | <p>Процесс құжаттамасы интерфейсімен мәселе орын алды. Машинада Ethernet интерфейсінің арнайы модулі бар, бірақ басқару құралдарында тек сериялық интерфейс (RS232) белсендіріледі.</p> <p>RS232 интерфейсін өшіру:</p> <ul style="list-style-type: none"> ■ Интерфейсті Расширенные указания/Конфиг. интерфейса теңшеу мәзірін ашып, Ethernet параметрін таңдаңыз. ■ Шамамен 90 секунд күтіңіз. Ethernet модулін ХКМ 3000 L Med орнатуға осы уақыт қажет. Интерфейсті қайта теңшеу қажет болуы мүмкін. <p>Немесе</p> <ul style="list-style-type: none"> ■ Ethernet модулін ХКМ 3000 L Med сериялық интерфейсін орнатылған ХКМ RS232 10 Med модулімен ауыстырыңыз. |
| Ошибка 578 | <p>Ең жоғары жүктеме үлгісі 3 сағатқа созылды.</p> <ul style="list-style-type: none"> ■ Электр жүйесі мен энергияны басқару жүйесін білікті тұлға ғана сынауы керек. |





Процеске қатысты ақаулықтар мен хабарлар

| Мәселе | Себебі мен шешімі |
|----------------------------------|---|
| Заменить фильтр HEPA | <p>HEPA сүзгісінің максималды рұқсат етілетін жұмыс сағатына қол жеткізіледі.</p> <ul style="list-style-type: none"> ■ HEPA сүзгісін жаңа біреуімен ауыстырыңыз. ■ HEPA сүзгісі үшін жұмыс сағатын есептегішті қайта орнатыңыз. |
| Сушка в программе деактивирована | <p>Бағдарлама басталған кезде құрғату таңдалмайды, себебі таңдалған бағдарлама үшін құрғату қолжетімсіз.</p> <ul style="list-style-type: none"> ■ Бағдарламаны құрғатусыз бастаңыз. <p>Немесе:</p> <ul style="list-style-type: none"> ■ Бұл бағдарламаның құрғату параметрлерін Miele тұтынушыға қызмет көрсету бөлімі реттеуі керек. |
| Неверный ПИН-код | <p>Енгізілген PIN код сақталған кодпен бірдей емес.</p> <ul style="list-style-type: none"> ■ PIN кодты қайта енгізіңіз. ■ Miele тұтынушыға қызмет көрсету бөліміне PIN кодының жоғалғанын хабарлаңыз. |

Мәселені шешу нұсқаулығы

| Мәселе | Себебі мен шешімі |
|--|--|
| Тестовая программа: теперь можно брать пробу | <p>Бұл ақаулық емес. Өнімділікті тексеру үшін сынақ бағдарлама іске қосылады. Бағдарламаның белгілі бір пункттерінде реті үзіліп, сынамалар алынады.</p> <ul style="list-style-type: none"> ■ Сынама алыңыз. <p>немесе</p> <ul style="list-style-type: none"> ■ Күтіңіз. Бағдарлама шамамен 30 секундтан кейін автоматты түрде жалғасады. <p>немесе</p> <ul style="list-style-type: none"> ■ <i>Бастау/тоқтату</i> түймесін басып, бағдарламаны ешбір кідіріссіз жалғастырыңыз. |
| Программа была прервана | <p>Бұл ақаулық емес. Қосұлы бағдарламадан пайдаланушы бас тартады.</p> <div style="border: 1px solid gray; padding: 5px;"> <p>⚠ Жуу кабинасының іші өте ыстық болуы мүмкін. Есік ашылған кезде ыстық бу мен химиялық агенттер шығуы мүмкін. Жеке қауіпсіздікті қорғау шаралары сақталуы керек.</p> </div> |
| Программа будет продолжена | <p>Бұл ақаулық емес. Бағдарламадан бас тарту процесі аяқталмады. Қосұлы бағдарлама кедергісіз жалғасады.</p> |
| Отключ. при пик. нагр. | <p>Бұл ақаулық емес. Машинаның жеке құрамдастары уақытша тоқтатылып, энергия басқару жүйесінің ең жоғарғы жүктеме сигналы болады.</p> |
| Исходное состояние всех настроек восстановлено | <p>Бұл ақаулық емес. Пайдаланушы зауыттық әдепкі параметрлерді қалпына келтірді.</p> <ul style="list-style-type: none"> ■ <i>OK</i> түймесін басып, хабарды растаңыз. |
| Исходное состояние всех программных настроек восстановлено | <p>Бұл ақаулық емес. Пайдаланушы бағдарламаның зауыттық параметрін қалпына келтірді.</p> <ul style="list-style-type: none"> ■ <i>OK</i> түймесін басып, хабарды растаңыз. |

Есік

| Мәселе | Себебі мен шешімі |
|---|---|
| Есік шамалы ашылып,  түймесімен жабылмайды. | <p>Бұл ақаулық емес. Бағдарлама соңында ыңғайлы есік құлпы есікті шамалы ашты.</p> <ul style="list-style-type: none"> ■ Есікті ашыңыз. Енді  түймесі көмегімен есікті толығымен жаба аласыз. |
| Дверца закрыта не полностью | <p>Есікті соғу ыңғайлы есік құлпы мәселелерін тудыруы мүмкін.</p> <ul style="list-style-type: none"> ■ Есікті ашып жабыңыз. <p>Егер бірдей хабар қайта пайда болса:</p> <ul style="list-style-type: none"> ■ Miele тұтынушыға қызмет көрсету бөліміне хабарласыңыз. |
| Осторожно. Моечная камера горячая. Всё равно открыть? | <p> түймесін басқан кезде жуу кабинасындағы температура 60 °C аспайтынын тексеріңіз.</p> <div style="border: 1px solid gray; padding: 5px; margin: 5px 0;"> <p> Есік ашылған кезде ыстық бу мен химиялық агенттер шығуы мүмкін!</p> </div> <ul style="list-style-type: none"> ■ Есікті қажет болғанда ғана ашыңыз. |
| Защита от поломки при заклинивании | <p>Есік құлпы бағыттаушы толығымен тартылмай тұрып, есік жабылды.</p> <ul style="list-style-type: none"> ■ Есікті ашыңыз. ■ Есікті қайта жаппай тұрып, есік құлпы бағыттаушы толығымен тартылуы керек. |

Қанағаттанарлық емес тазалау және коррозия

| Мәселе | Себебі мен шешімі |
|--|---|
| Жуу жүктемесінде ақ шөгінділер бар. | <p>Су жұмсартқыш тым төмен орнатылған.</p> <ul style="list-style-type: none"> ■ Су жұмсартқышын дұрыс су кермектігіне орнатыңыз. <p>Тұз резервуарында тұз жоқ.</p> <ul style="list-style-type: none"> ■ Қайта белсендіру тұзымен толтырыңыз. <p>Соңғы шаюға арналған су сапасы жеткіліксіз.</p> <ul style="list-style-type: none"> ■ Өткізгіштік мәні төмен суды пайдаланыңыз. ■ Егер машина су жұмсарту картриджіне жалғанса, оны тексеріп, қажет болса ауыстырыңыз. <p>AD су байланысының суы жеткілікті жұмсартылмаған.</p> <ul style="list-style-type: none"> ■ Алдын ала таңдалған су жұмсарту бірліктерін тексеріңіз. Қажет болғанда су жұмсарту картридждін жаңа біреуімен ауыстырыңыз. |

Мәселені шешу нұсқаулығы

| Мәселе | Себебі мен шешімі |
|--|---|
| Жүктеме шұбарланған. | Шайғыш құрал контейнері бос. ■ Контейнерді қайта толтырыңыз. |
| | Шайғыш агент концентрациясы тым төмен орнатылған. ■ Miele тұтынушыға қызмет көрсету бөліміне хабарласыңыз және ағызу концентрациясын қайта орнатыңыз. |
| Тазалау нәтижесі қанағаттандырмады. | Жылжымалы құрылғылар, себеттер, модульдер мен ендірмелер жүктемеге сәйкес емес. ■ Осы тапсырмаға сәйкес келетін жылжымалы құрылғыларды, себеттерді, модульдер мен ендірмелерді таңдаңыз. |
| | Жылжымалы құрылғылар, себеттер, ендірмелер мен модульдерге жүктеме дұрыс салынбаған не шамадан тыс көп салынған. ■ Пайдалану нұсқаулығындағы ақпаратқа сәйкес жуылатын жүктемені тиісті түрде реттеп орналастырыңыз. ■ Жылжымалы құрылғыларға, себеттерге, модульдер мен ендірмелерге шамадан артық жүктеме салмаңыз. |
| | Бағдарлама ластану түрімен сәйкеспейді. ■ Үйлесімді бағдарламаны таңдаңыз. немесе ■ Тапсырмаға сәйкесу үшін бағдарламаны реттеңіз. |
| | Жуу жүктемесіндегі ластану ұзақ уақыт құрғап қалған. ■ Машинаны қайта өңдеу алдында жүктемедегі ластану 6 айдан ұзақ уақытқа қалмауы керек. |
| | Бүріккіш қанат бұғатталған. ■ Жуылатын жүктемені орналастырғанда, бүріккіш қанаттарға кедергі келтірмейтініне көз жеткізіңіз. |
| | Жылжымалы құрылғылардағы, себеттердегі, модульдердегі не салымдардағы инжектор бүріккіштер бітеліп қалған. ■ Бүріккіштерді тексеріп, қажет болса тазалаңыз. |
| | Жуу камерасындағы сүзгілер кірлеген. ■ Сүзгілерді тексеріп, қажет болса тазалаңыз. |
| | Жылжымалы құрылғылар, себеттер немесе модульдер су қосылымына дұрыс бекітілмеген. ■ Адаптерді тексеріңіз. |

| Мәселе | Себебі мен шешімі |
|--|--|
| Шыныдан жасалған элементтер коррозия белгілерін көрсетеді. | Элементтер машинаны өңдеуге арналмаған. ■ Өндірушісі машинада өңдеуге болады деп көрсеткен заттарды ғана пайдаланыңыз. |
| | Бағдарлама барысында бейтараптандыру орын алмайды. ■ Контейнер деңгейін тексеріп, қажет болғанда мөлшерлеу жүйесін желдетіңіз. |
| | Жуу температурасы тым жоғары болды. ■ Басқа бағдарламаны таңдаңыз. немесе ■ Жуу температурасын төмендетіңіз. |
| | Пайдаланылатын тазалау агенттерінің сілтілігі тым төмен болды. ■ Орташа тазалау агентін пайдаланыңыз. немесе ■ Тазалау агентін концентрациясын азайтыңыз. |
| Тот баспайтын болаттан жасалған элементтер коррозия белгілерін көрсетеді. | Тот баспайтын болат сапасы машинаны өңдеуге жеткіліксіз. ■ Тек жоғары сапалы тот баспайтын болаттан жасалған элементтерді пайдаланып, машинаны өңдеуге қатысты өндіруші нұсқауларын орындаңыз. |
| | Су құрамындағы хлорид мөлшері тым жоғары. ■ Суды талдап тексеру орындалды. Сыртқы суды өңдеу құралына қосу және минералсызданған суды пайдалану қажет болуы мүмкін. |
| | Бағдарлама барысында бейтараптандыру орын алмайды. ■ Контейнер деңгейін тексеріп, қажет болғанда мөлшерлеу жүйесін желдетіңіз. |
| | Су құрамындағы темір үлесінің тым жоғары болуына не басқа жуу жүктемесі элементтеріндегі тот басуға байланысты жуу кабинасында тот не беттік тот басу жиналады. ■ Орнатымды тексеріңіз. ■ Кез келген тот басқан элементтерді қоқысқа тастаңыз. |

Мәселені шешу нұсқаулығы

Бүріккіш қанатты бақылау/өткізгіштік/жуу қысымы

| Мәселе | Себебі мен шешімі |
|---|--|
| Контроль коромысел – верхнее коромысло: блокировка или образование пены немесе Контроль коромысел – нижнее коромысло: блокировка или образование пены немесе Контроль коромысла – коромысл. тележ. 1 – : Блокировка коромысла или образование пены | <p>Орнатылған айналдыру жылдамдығына жетпеді.</p> <ul style="list-style-type: none"> – Машина не себет бүріккіш қанаттарына кедергі келтіретін жүктелетін заттар. ■ Жүктелетін заттарды бүріккіш қанаттар еркін айналатындай етіп орналастырыңыз да, бағдарламаны қайта бастаңыз. <p>– Тиісті бүріккіш қанат құлыптаулы.</p> <ul style="list-style-type: none"> ■ Бүріккіш қанатты тазалаңыз. ■ Жуу кабинасындағы сүзгілер таза және дұрыс салынғанын тексеріңіз. ■ Бағдарламаны қайта іске қосыңыз. |
| | <p>– Үлкен мөлшерде көбіктің түзілуінен болып жуу қысымы қатты төмендеген.</p> <ul style="list-style-type: none"> ■ „Химиялық процесс және технология“ бөліміндегі көбіктің түзілуіне қатысты нұсқауларды орындаңыз. ■ Жуу кабинасын тазалау үшін Полоскание бағдарламасын іске қосыңыз. ■ Одан кейін жүктелетін заттарды қайта өңдеңіз. |
| Электропров. превыш.: Факт. зн.: мкСм/см Погр. зн.: мкСм/см | <p>Қайта өңдеу барысында өткізгіш заттарды таратыңыз.</p> <ul style="list-style-type: none"> ■ Процесті тексеріңіз. <p>Бос немесе ақаулы су жұмсартқыш немесе минералсыздандыру жүйесі.</p> <ul style="list-style-type: none"> ■ Бос немесе ақаулы су жұмсартқыш немесе минералсыздандыру жүйесі. ■ Қажет болғанда жүйелерді қайта белсендіріңіз. <p>Тораптағы су көзін қосыңыз.</p> <ul style="list-style-type: none"> ■ Білікті су жіберушіге хабарласыңыз. <p>Су жіберу байланыстары орны ауыстырылған.</p> <ul style="list-style-type: none"> ■ Су жіберу байланыстарындағы белгілерді қараңыз ("Су көзімен байланыс» бөлімін қараңыз). |
| Электропроводимость за пределами пограничного значения | <p>Егер деңгей өлшеу ауқымынан төмен түскенде, өткізгіштікті анықтау мүмкін емес.</p> <ul style="list-style-type: none"> ■ Miele тұтынушыға қызмет көрсету бөліміне хабарласыңыз. |
| Необход. калибровка модуля измерения электропроводимости | <p>Өткізгіштікті өлшеуіш қайта калибрленуі керек.</p> <ul style="list-style-type: none"> ■ Miele тұтынушыға қызмет көрсету бөліміне хабарласыңыз. |
| Модуль измерения электропроводимости: нет коммуникации | <p>Өткізгіштікті өлшеу құралының қосылымы үзілді.</p> <ul style="list-style-type: none"> ■ Miele тұтынушыға қызмет көрсету бөліміне хабарласыңыз. |

| Мәселе | Себебі мен шешімі |
|--|---|
| Давление мойки вне пределов допусков | <p>Жуу қысымы анықтамалық мәнінен өзгеше.</p> <p>Жуу қысымындағы ауытқулардың ықтимал себептері:</p> <ul style="list-style-type: none"> - Ақаулы су байланыстары, - Ашық адаптерлер, - Көбік құрылымы. <ul style="list-style-type: none"> ■ Осының себебін анықтап шешіңіз. ■ Бағдарлама тоқтатылмайды. Дегенмен, жүктемені қайта өңдеуіңіз керек. |
| Колебания давления мойки слишком сильные | <p>Жуу қысымындағы елеулі ауытқуларға байланысты бағдарлама үзілді.</p> <p>Жуу қысымындағы ауытқулардың ықтимал себептері:</p> <ul style="list-style-type: none"> - Ақаулы су байланыстары, - Ашық адаптерлер, - Көбік құрылымы. <ul style="list-style-type: none"> ■ Осының себебін анықтап шешіңіз. ■ Жүктемені қайта өңдеңіз. |

Су кірісі мен дренажы

| Мәселе | Себебі мен шешімі |
|----------------------|---|
| Проверить залив воды | <p>Бір немесе бірнеше бекітпе кран жабылды.</p> <ul style="list-style-type: none"> ■ Бекітпе крандарды ашыңыз. |
| | <p>Машинадағы су жеткіліксіз болды.</p> <ul style="list-style-type: none"> ■ Су кірісі сүзгілерін тазалаңыз. ■ Бекітпе крандарды толығымен ашыңыз. |
| | <p>Су байланысындағы қысым тым төмен.</p> <ul style="list-style-type: none"> ■ Көз қысымы сипаттамаларын «Техникалық деректер» бөлімінен қараңыз. ■ Білікті орнату маманына хабарласыңыз. |

Мәселені шешу нұсқаулығы

Шулар

| Мәселе | Себебі мен шешімі |
|---|--|
| Жуу кабинасындағы қағыс шуы. | Жуу жүктемесіне қарсы бір не бірнеше бүріккіш қанат соғылады. <ul style="list-style-type: none">■ Бағдарламадан бас тартыңыз. Осыны істеу үшін, «Бағдарламадан бас тарту» бөліміндегі нұсқауларды орындаңыз.■ Жуу жүктемесін бүріккіш қанаттарға кедергі келтірмейтіндей етіп орналастырыңыз.■ Бүріккіш қанаттар еркін айналатынына көз жеткізіңіз.■ Бағдарламаны қайта іске қосыңыз. |
| Жуу кабинасындағы зыңылдаған шу. | Элементтер жуу камерасында қауіпсіз емес. <ul style="list-style-type: none">■ Бағдарламадан бас тартыңыз. Осыны істеу үшін, «Бағдарламадан бас тарту» бөліміндегі нұсқауларды орындаңыз.■ Жүктемені ысырма ашылатындай етіп қайта орналастырыңыз.■ Бағдарламаны қайта іске қосыңыз. |
| Жуу кабинасындағы қағыс шуы. | Бұған торапқа орнату не құбыр желісінің айқас бөлімін себеп болуы мүмкін. Ол машина функциясына кері әсер етпейді. <ul style="list-style-type: none">■ Білікті су жіберушіге хабарласыңыз. |

Принтер/интерфейс

| Мәселе | Себебі мен шешімі |
|--|--|
| Ошибка серийного принтера: нет бумаги | Принтердегі қағаз таусылған. <ul style="list-style-type: none">■ Қағаз салыңыз. |
| Ошибка серийного принтера: автоном. реж. (offline) | Жуғыш-дезинфекторды принтерге жалғауға болмайды. <ul style="list-style-type: none">■ Принтерді қосыңыз.■ Жуғыш-дезинфектор мен принтер арасындағы байланысты тексеріңіз.■ Қиындық туындаса, интерфейс конфигурациясын білікті тұлға тексеруі керек. Егер принтер ауыстырылса, интерфейс конфигурациясынан принтер түрі реттелуі керек. |
| Ошибка серийного принтера: общая ошиб. | Принтер пайдалануға дайын емес. <ul style="list-style-type: none">■ Принтерді ақаулық туралы хабарларға тексеріңіз.■ Қажет болғанда принтер картриджді ауыстырыңыз. |
| Подключение к сети прервано | Байланыс модулінен желі кедергісі анықталды не байланыс орнатылмайды. <ul style="list-style-type: none">■ Желі әкімшісіне хабарласыңыз. Мәселені шешу мүмкін болмаса: <ul style="list-style-type: none">■ Miele тұтынушыға қызмет көрсету бөліміне хабарласыңыз. |

Ағызу сорғысы мен кері клапанды тазалау

Бағдарлама соңында су ағызылып тасталса, ағызу сорғысында бөгде нысан болуы мүмкін не кері клапан бітеулі болуы мүмкін.

- Сүзгі тіркесімін жуу камерасынан алыңыз ("Жуу кабинасындағы сүзгілерге техникалық қызмет көрсету/тазалау» бөлімін қараңыз).

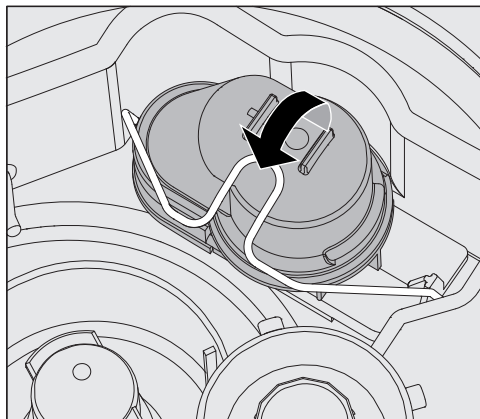

- Құлыптау қысқышын көтеріңіз.
- Кері клапанды көтеріп шығарып, ағын су астында жақсылап шайыңыз.
- Кері клапанның сыртқы бөлшегіндегі саңылау бітелмегенін тексеріңіз. (Бұл саңылауды тек кері клапан алынған кезде көрінеді.) Ол бітелсе, кедергіден босату үшін нүктелі нысанды пайдаланыңыз.

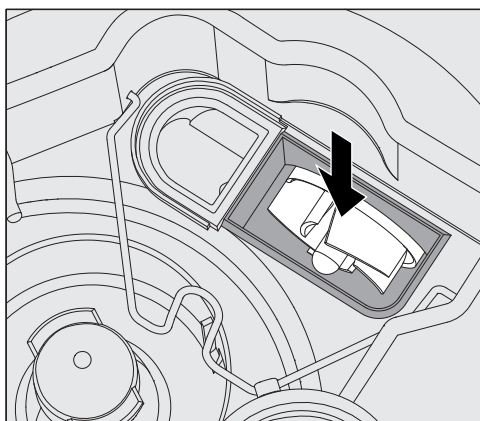

Ағызу сорғысының импеллері кері клапан астына орналаспайды (көрсеткіні қараңыз).

- Импеллерді құлыптауларға тексеріп, қажет болғанда оларды алып тастаңыз.
- Кері клапанды мұқият ауыстырып, оны қысқышпен бекітіңіз.

Су кірісі сүзгілерін тазалау

Су кірісі клапанын қорғау үшін, шлангідегі су кірісі байланысына сүзгілерді біріктіріңіз. Осы сүзгілер ластанған жағдайда, оларды тазалау керек немесе жуу кабинасына аз ғана су ағынын жіберу керек.

⚠ Су кірісі клапанындағы пластик корпуста электрлік құрамдас бар. Оны суға батыруға болмайды.

Сүзгіні тазалау жолы

- Тазалау машинасын ток көзінен ажыратыңыз (тазалау машинасын өшіру, оны ажырату не сақтандырғышты ажырату немесе өшіру).
- Бекітпе қранды жабыңыз.
- Су кіргізетін клапанды бұрап алыңыз.

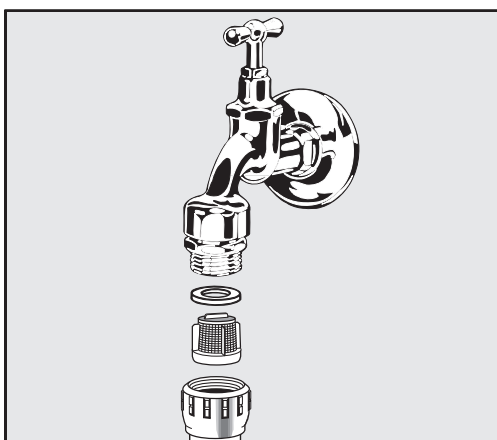

- Бұранда бұрамасынан тығыздағышты алып тастаңыз.
- Сүзгіні құрама немесе үшкір тістеуікпен тартып шығарыңыз.
- Қажет болса, сүзгіні тазалаңыз немесе оны ауыстырыңыз.
- Сүзгі мен бекітпені ауыстырып, дұрыс орнатылғанын тексеріңіз.
- Судың кіріс клапанын бекітпе қранға бұраңыз. Бұранда бұрамасы ширатылмай тұзу болғанына көз жеткізіңіз.
- Бекітпе қранды ашыңыз. Су кемісе, бұранда бұрамасы берік қосылмауы мүмкін немесе бұрышпен бұралуы мүмкін. Су кіргізетін клапанды тұзу орнатып, орнына бұрап бекітіңіз.

Үлкен бетті сүзгіні жабдықтау

Егер суда ерімейтін компоненттердің деңгейі жоғары болса, бекітпе қран мен су кірісі шлангісінің арасында үлкен бетті сүзгіні орнатуға болады.

Үлкен бетті сүзгіні Miele тұтынушыға қызмет көрсету бөлімінен алуға болады.

Тұтынушыға қызмет көрсету бөліміне хабарласу

⚠ Жөндеу жұмыстарын тек Miele тұтынушыға қызмет көрсету бөлімі немесе өкілетті маман орындауы керек. Рұқсатсыз жүргізілетін жөндеу жұмыстары пайдаланушыға едәуір қауіп әкелуі мүмкін.

Қажетсіз қызмет шақыруларын болдырмау үшін, ақау туралы хабар алғаш рет пайда болған кезде ақаулыққа дұрыс емес жұмыс себеп болмағанын тексеріңіз. „Мәселені шешу нұсқаулығы“ бөлімінде тиісті нұсқауларды қараңыз.

Пайдалану нұсқауларындағы кеңсені орындаумен мәселені шешу мүмкін болмаса, Miele тұтынушыға қызмет көрсету бөліміне қоңырау шалыңыз.

Байланыс мәліметтерін осы пайдалану нұсқауларының соңынан таба аласыз.

Тұтынушыға қызмет көрсету бөліміне хабарласқан кезде, машинаның моделі мен сериялық нөмірін сұрай аласыз. Деректер тақтасынан осы ақпаратты таба аласыз. Есік ішінде және машинаның артындағы екінші есікте бір деректер тақтасы бар.

Тұтынушыға қызмет көрсету бөліміне дисплейде көрсетілген ақаулық туралы хабарды не кодты айтыңыз.

Ауыр оқиғалар туралы хабарландыру

Жуғыш-дезинфекторға қатысты ауыр оқиғалар болса, демек, емделушінің, пайдаланушының немесе үшінші тараптың өліміне немесе қатты нашарлауына әкелетін немесе әкелуі мүмкін болған жағдайда, бұл туралы өндірушіге және тиісті елдегі уәкілетті органдарға хабарлау қажет. Сондай-ақ, бұл халықтың денсаулығына төнетін ауыр қауіпке қатысты.

Өндірушінің байланыс мәліметтерін осы пайдалану нұсқауларының соңынан таба аласыз.

Бағдарламалық құрал нұсқасы

Қызмет көрсету бөліміне хабарласқан кезде, басқару бағдарламалық құралының жеке құрамдастарының нұсқа нөмірі қажет болуы мүмкін. Олар келесідей атауға болады:

■ Мәзірді келесі жолмен ашыңыз:

☰ түйме

- ▶ Расширенные указания
- ▶ Версия прог. обеспеч.

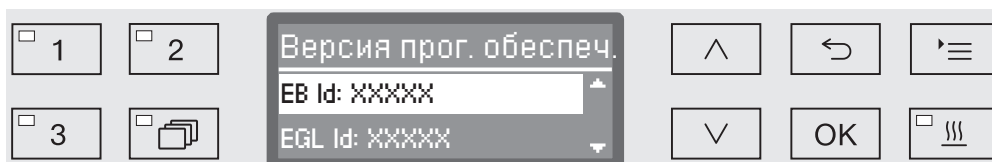

Бағдарламалық құрал бірліктері дисплейде тізімделген. XXXXX таңбасы байланысты нұсқа нөмірін көрсетеді:

- EB ИД: XXXXX

Басқару тақтасындағы дисплей бірліктері және бағдарламалық құрал нұсқасы.

- EGL ИД: XXXXX

Басқару тақтасының бағдарламалық құралы нұсқасы.

- EZL ИД: XXXXX

Реле тақтасының бағдарламалық құралы нұсқасы.

- EFU ИД: XXXXX

Жиілік түрлендіргішінің бағдарламалық құралы нұсқасы.

- LNG ИД: XXXXX

Тіл бумасы нұсқасы.

Бұл мәзірдегі параметрлерді өзгертуге болмайды.

Бағдарламалық құрал жаңартулары мен жетілдірулерін Miele тұтынушыға қызмет көрсету бөлімінен ала аласыз.

■ OK не ↩ түймелері арқылы мәзірден шығыңыз.

Орнату және туралау

Берілген орнату диаграммасын қараңыз.

⚠ Судың ластану қаупін азайту үшін, машина айналасындағы аймақты коммерциялық орталарда пайдалануға арналған бекітпелер мен жиһазға шектеңіз.

Машина тұрақты және деңгейлес болуы керек.

Еден деңгейі мен машина биіктігі тегіссіздігін төрт аяқты реттеумен түзеуге болады. Аяқтарын максимум 60 мм-ге бұрауға болады.

⚠ Машинаны басқару тақтасы сияқты шығыңқы бөлшектерден көтермеңіз.
Олар зақымдалуы не ажырауы мүмкін.

⚠ Кейбір металл бөлшектер жарақат/кесіп алу қаупін тудырады.
Машинаны тасымалдау және орнату кезінде кесілмейтін қорғағыш қолғаптар киіңіз.

⚠ Қол арба арқылы тасымалдау үшін, машина түпнұсқа бумасында болуы не тұрақты, үздіксіз тірекке қойылуы керек. Болмаса, машина негізіндегі құрамдастарға зақым келуі мүмкін.

Жуғыш-дезинфектор келесі орнату түрлеріне үйлесімді:

- Еркін.

- Кірістірмелі:

Жуғыш-дезинфекторды басқа құрылғылар не жиһаздар артына не үйлесімді орынға орнатуға болады. Орынның ені кемінде 600 мм, ал тереңдігі 600 мм болуы керек.

- Астына кірістіру:

Жуғыш-дезинфекторды үздіксіз жұмыс үстеліне не шұңғылшаның ағызу тақтасына кірістіруге болады. Берілген орынның ені кемінде 600 мм, тереңдігі 600 мм және биіктігі 820 мм болуы керек.

Үздіксіз жұмыс үстелі астына кірістіру

Қақпақты алу

Машинаны үздіксіз жұмыс үстелі астына кірістіру үшін, қақпағын келесі жолмен алу керек:

- Машина артындағы қақпақтың екі бекіту бұрандасын шешіңіз.
- Есікті ашыңыз.

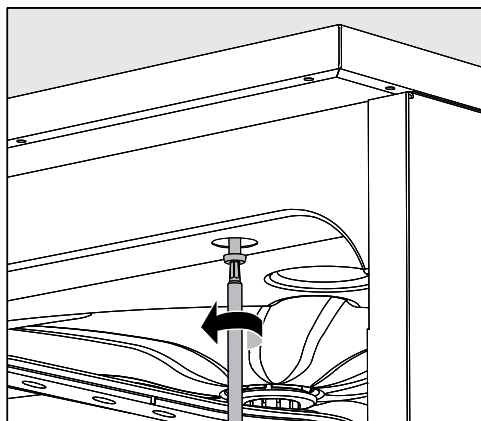

- Сол және оң жақ бекіту бұрандаларын шешіңіз.
- Қақпақты жоғары көтеріңіз.

Бу конденсаторы

Жұмыс үстеліне бумен зақым келтірмес үшін, берілген қорғаныс таспасы (25 x 58 см, өздігінен жабысатын) бу конденсаторы аймағындағы жұмыс үстелінің астына қолданылуы керек.

Жылу құрылымын болдырмау

Құрғату фазасы барысында жуу кабинасындағы ыстық ауа машина артындағы бу конденсаторы арқылы қоршаған ортаға таралады. Жылу құрылымы мен артық конденсацияны болдырмас үшін, жеткілікті желдету берілуі керек.

- Машина мен жұмыс үстелі арасында ауа айналымына кемінде 10 мм қашықтық қалдырыңыз.
- Қажет болғанда желдету торларын бүйірлік құралдарға бекіту керек.

Жұмыс үстеліне бекіту

Тұрақтылықты жетілдіру үшін машинаны туралағаннан кейін жұмыс үстеліне бекіту керек.

- Есікті ашыңыз.

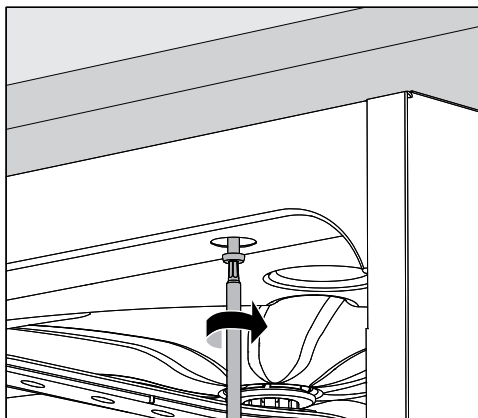

- Машинаны сол және оң жақтағы алдыңғы қырдағы саңылаулар арқылы үздіксіз жұмыс үстеліне бұраңыз.

Оны көршілес кабинада жақтарына бекіту үшін Miele тұтынушыға қызмет көрсету бөліміне хабарласыңыз.

Циркуляциялық сорғыны желдету

⚠ Кірістірілген машина мен көршілес кабина арасындағы аралықтарды силикон бекіткішпен бекіту керек, себебі бұл айналмалы сорап желдетуіне рұқсат келтіреді.

Қорғағыш фольга/жұмыс үстелі протекторы

Есік ашық кезде берілген қорғағыш фольга жұмыс үстелін бұдан болатын зақымнан қорғайды. Оны машина есігі үстіндегі жұмыс үстелі астына орналастыру керек.

Электромагниттік үйлесімділік (EMC)

Машина EN 61326-1 стандартына сәйкес электромагниттік үйлесімділікке (ЭМУ) сыналып, коммерциялық орталарда пайдалануға үйлесімді, оның ішінде ауруханалар, медициналық тәжірибелер, зертханалар және қуат көзі жалғанған басқа ұқсас орталар.

Машинаның жиілігі жоғары (ЖЖ) энергия сәулелері өте төмен, сол себепті маңындағы басқа электрондық машиналарға кедергі келтіреді.

Орнату аймағындағы еден ағаштан, бетоннан не жабынқыштан жасалған. Синтетикалық еден электростатикалық разряд қаупін азайту үшін 30 % салыстырмалы ылғалдылық деңгейіне төтеп беруі керек.

Қуат көзінің сапасы әдепкі коммерциялық не аурухана ортасындағы сапамен сәйкес. Қуат көзінің кернеуі номинал кернеуден ең көбі +/-10 % шамасында ауытқуы керек екенін тексеріңіз.

⚠ Барлық электрлік жұмыстарды жергілікті және ұлттық қауіпсіздік ережелеріне тиісті білімі бар электрші маман орындауы керек.

- Электрлік қосылыс қолданыстағы жергілікті және ұлттық қауіпсіздік ережелерге (Германияда DIN VDE 0100) сәйкес болуы керек.
- Қуат көзінің қосылымы үйлесімді аша мен розетка арқылы орындалып, ұлттық ережелерге сәйкес болуы қажет. Машина орнатылғаннан кейін, розетка оңай қолжетімді болуы керек. Электрлік қауіпсіздік сынағы орнату және техникалық қызмет көрсету жұмысынан кейін орындалуы керек.
- Егер машина қуат көзіне сым арқылы жалғанса, оны барлық полюсті оқшаулауы бар қуат қосқышы арқылы орнатылуы керек. Қуат қосқышы машина үшін номиналды кернеуде жұмыс істеуге арналған және барлық ашық түйіспелердің арасында 3 мм саңылау қамтамасыз етуі және өшірулі күйде бекітілуі тиіс.
- Қажет болса, эквипотенциалдық байланыс жасалуы керек.
- Номиналды жүктемелер деректер тақтасында және машинамен бірге берілген тізбек кестесінде көрсетіледі.
- Қауіпсіздікті арттыру үшін, машинаны іске қосу тогы 30 мА болатын қалдық ток құрылғысымен (RCD) қорғау ұсынылады.
- Қуат кабелі ауыстырылса, тек түпнұсқа өндірушінің ауыстыру бөлшектерін не негізгі кабель шеттері бар үйлесімді кабельді пайдаланыңыз.

Электрлік қосылымның қосымша ескертпелері машинамен берілген Орнату диаграммасында берілген.

Машина **деректер тақтасында** көрсетілген кернеу, жиілік және сақтандыру шамасымен пайдаланылуы керек.

Елге байланысты берілген сым жүргізу диаграммасы мен түрлендіру диаграммасына сәйкес машинаны **қуат көзінің басқа түріне түрлендіруге болады**.

Деректер тақтасын есік ішінен және машинаның артындағы басқа есіктен таба аласыз.

Сым жүргізу диаграммасы машинамен бірге беріледі.

Эквипотенциалды байланыс қосылымы

Машина артында қосымша эквипотенциалды байланыс жалғауға болатын, ⚡ белгісімен белгіленген бұрандалы қосылым бар (қажет болса).

Шекті жүктемені қиыстыру

Машина энергияны басқару жүйесінде пайдалануға арналған. Осы мақсатта оны техникалық тұрғыдан бейімдеу және басқару элементтерін Miele тұтынушыға қызмет көрсету бөлімі қайта орнатуы керек.

Қосымша ақпаратты Miele тұтынушыға қызмет көрсету бөліміне хабарласып алыңыз.

Шекті жүктемені басқару

Ең жоғарғы шекті жүктемені қиыстыру жағдайында жылытқыш элементі сияқты кейбір машина құрамдастары шамалы уақытқа өшеді. Машина бұл уақыт ішінде қосулы болып қалып, ағымдағы бағдарламаға ешбір кедергі келтірілмейді. Өшірулі құрамдастардың бірі ағымдағы бағдарлама кезеңінде қажет болса, бағдарлама ұзақтығы жүктеме қиыстыруының ұзақтығын арттырады.

Дисплейдің үшінші жолында шекті жүктемені қиыстыру туралы ескерту беріледі, мысалы:

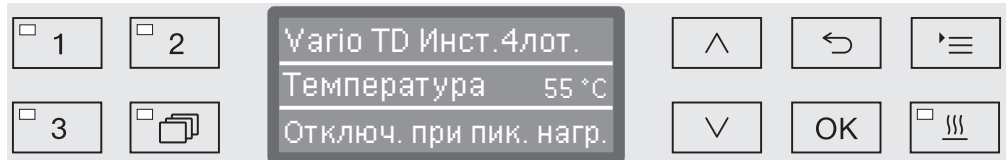

Су көзіне жалғау

⚠ Тазалау құрылғысының ішіндегі суды ішуге болмайды!

- Тазалау құрылғысын жергілікті нормаларға толықтай сәйкес етіп су көзіне жалғау қажет.
- Пайдаланылатын су кем дегенде ауыз суы сапасына қойылатын еуропалық нормалармен үйлесуі керек. Егер су көзінде темірдің мөлшері шамадан тыс жоғары болса, тот баспайтын болаттан жасалған заттарда және тазалау құрылғысының өзінде тот пайда болу қаупі бар. Егер судың құрамындағы хлор мөлшері 100 мг/л шамасынан көп болса, құрылғыдағы тот баспайтын болаттан жасалған заттарды тот басу қаупі жоғарылайды.
Офтальмологиялық мақсатта қолданғанда, минералсызданған судың құрамында эндотоксин мен пироген аз болуы керек.
- Кейбір аймақтарда (мысалы, таулы аймақтарда) судың құрамынан болып шөгінділер түзілуі мүмкін, сондықтан бу конденсаторында жұмсартылған суды пайдалану керек.
- Бұл тазалау құрылғысы ауыз суды қорғауға арналған еуропалық стандарттарға сай келеді.
- Жуғыш-дезинфектор суық су (көк кодты шланг) және 65 °С дейінгі ыстық су қосылымы стандарты ретінде беріледі (БК: макс. 60 °С) (қызыл кодты шланг). Кіріс шлангілерді суық және ыстық суға арналған бекітпе кран клапандарына жалғаңыз.
- Егер ыстық су қолжетімді болмаса, **қызыл** кодты кіріс шлангісін суық су көзіне жалғау керек.
- Суды қорғау құрылғысы жоқ, бу конденсаторына арналған кіріс шлангісін суық су бекітпе кранына жалғау керек.
- **Минималды ағын қысымы:** суық су қосылымы үшін 100 кПа қысым, ыстық су қосылымы үшін 40 кПа қысым және DI су қосылымы үшін 30 кПа қысым.
- Тым ұзақ су кірісі уақытын болдырмау үшін, суық және ыстық су қосылымдарына **ұсынылған ағын қысымы** ≥ 200 кПа және тазартылған су қосылымына ұсынылған қысым ≥ 200 кПа.
- **Максималды рұқсат етілетін статикалық су қысымы:** 1.000 кПа.
- Су қысымы көрсетілген ауқымда болмаса, кеңес алу үшін Miele тұтынушыға қызмет көрсету бөліміне хабарласыңыз.
- AD су қосылымы туралы қосымша ақпаратты осы бөлімнің соңынан таба аласыз.
- Орнатылатын жерде жалғау үшін $\frac{3}{4}$ дюйм бұрандалы клапандар болуы тиіс. Пайдаланбаған кезде су кірісін өшіре алу үшін клапандар оңай қолжетімді болуы қажет.

- Су кірісінің шлангілері DN 10, ¾ дюйм бұрандалы клапаны бар шамамен 1,7 м ұзындық қысымындағы шлангілер. Бұрандалы клапандардағы сүзгілер алынбауы қажет.

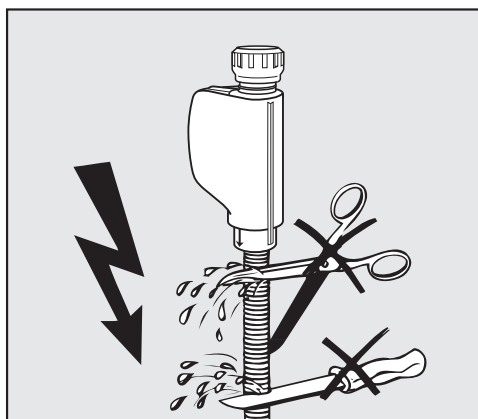

⚠ Құрылғымен бірге берілген кіріс шлангілерін қысқартуға немесе басқаша зақымдауға **болмайды**.

Бірге берілген орнату жоспарын да қараңыз.

МАҢЫЗДЫ

Құрама Корольдік, Австралия және Жаңа Зеландия

Құрама Корольдік, Австралия және Жаңа Зеландия үшін коллектор мен сүзгі арасында кері клапан қажет.

Үлкен бетті сүзгіні жабдықтау

Егер суда ерімейтін компоненттердің деңгейі жоғары болса, бекітпе кран мен су кірісі шлангісінің арасында үлкен бетті сүзгіні орнатуға болады.

Үлкен бетті сүзгіні Miele тұтынушыға қызмет көрсету бөлімінен алуға болады.

30-1.000 кПа (БК: 100-1,000 кПа) қысымға арналған AD су қосылымы - қысымға төзімді

Бұл жуғыш-дезинфектор сұрау бойынша 30-1.000 кПа (БК:100-1,000 кПа) аралығындағы қысымда жұмыс істейтін жүйе үшін жеткізілуі мүмкін. Су қысымы 200 кПа мәнінен төмен болса, суды ішке айдау ұзақтығы автоматы түрде артады.

- Шлангі AD суының қысымда жұмыс істеу сынағынан өткен, жасыл түспен кодталған және AD суы үшін орнатылған кранға жалғауға арналған ¾ дюймді сыртқы бұрандалы муфтасы бар.

⚠ Машина минералсызданған су қосылымына жалғанбаса, Miele тұтынушыға қызмет көрсету бөлімі минералсызданған су қосылымын ажыратуы керек. Кіріс шлангісі машинаның артындағы орында қалады.

Минералсызданған судың сақиналы желісі

Машинаны минералсызданған судың сақиналы жүйесіне жалғауға болады. Осы мақсатта оны техникалық тұрғыдан бейімдеу және басқару элементтерін Miele тұтынушыға қызмет көрсету бөлімі қайта орнатуы керек.

Қосымша ақпаратты Miele тұтынушыға қызмет көрсету бөліміне хабарласып алыңыз.

Ағызу шлангісін жалғау

- Дренаж суының ағызу шлангісі арқылы машинаға кері ағылуын болдырмау үшін, кері клапан машинадағы ағызу жүйесіне біріктіріледі.
- Машинаның дренаж шлангісін тек машинаға арналған **бөлек** ағызу орнына жалғау керек. Егер бөлек ағызу орны болса, оны қос камералы сифонға жалғау ұсынылады.
- **Машинаның ең төменгі шетінен өлшенген** тораптағы байланыс нүктесі 0,3 м және 1,0 м аралығындағы биіктікке орналастырылуы керек. Егер 0,3 м-ден төмен болса, ағызу шлангісін кемінде 0,3 м биіктіктегі катушкаға жатқызу керек.
- Дренаж жүйесіне кемінде 16 л/мин дренаж жинау керек.
- Дренаж шлангісінің ұзындығы шамамен 1,4 м (Австралия және Жаңа Зеландия: 2.25 м) және ішкі диаметрі 22 мм болып табылады. Жалғанатын шланг қысқыштары берілген.
- Ағызу шлангісін қысқартпау керек.
- Шланг қосымша ұзындығын тіркеу үшін, ағызу шлангісін байланыс нүктесі арқылы 4,0 м-ге дейін ұзартуға болады. Дренаж ұзындығы 4,0 м-ден аспауы керек.
- Дренаж шлангісі жуғыш-дезинфектордың төменгі шетінен өлшегенде кемінде 0,6 м және максималды 1,0 м биіктіктегі доғаға орналастырылса, дренаж шуы айтарлықтай төмендеуі мүмкін.

Берілген орнату диаграммасын қараңыз.

Зауыттағы сынақтар

Әрбір Miele тазалау құрылғысын өндіру кезінде, олар сапа және қауіпсіздік тексерістерінен өтеді. Оларға мынадай арнайы қауіпсіздік тексерістері кіреді.

Термоэлектрлік температура тексерістері

EN ISO 15883 стандартына сай термоэлектрлік температура тексерістері, оның ішінде өндірістік зауытта орындалатын дезинфекция параметрлері. Жаңа тазалау құрылғыларын алғаш іске қосып жатқанда, термоэлектрлік температура тексерістерін қайта орындаудың қажеті жоқ.

Алғаш іске қосу кезінде дезинфекция параметрлері (мысалы, температура, ұстау уақыты, A0 мәні) өзгерген болса, термоэлектрлік температура тексерістерін орындау керек.

EN ISO 15883 стандарттарына сай жұмыс квалификациясының бір бөлігі ретінде Жұмыс квалификациясы (ЖК) аясында термоэлектрлік температура тексерістері орындалуы керек.

Құрылғы біраз уақыт жұмыс істемей тұрған соң немесе орны ауыстырылғаннан кейін қайта іске қосу кезінде, термоэлектрлік температура тексерістерін орындау керек.

Аймақтық және мемлекеттік ережелер мен нормалар сақталуы керек.

Мөлшерлеуші жүйелерді калибрлеу

Мөлшерлеуші жүйелерді EN ISO 15883 талаптарына сай калибрлеу жұмыстары өндірістік зауытта орындалады. Жаңа тазалау құрылғысын алғаш іске қосып жатқанда, мөлшерлеуші жүйелерді калибрлеу жұмысын өткізіп жіберуге болады.

EN ISO 15883 стандарттарына сай жұмыс квалификациясының бір бөлігі ретінде Жұмыс квалификациясы (ЖК) аясында мөлшерлеуші жүйелерді калибрлеу жұмысын орындау керек.

Құрылғы біраз уақыт жұмыс істемей тұрған соң немесе орны ауыстырылғаннан кейін қайта іске қосу кезінде, мөлшерлеуші жүйелерді калибрлеу жұмысын орындау керек.

Аймақтық және мемлекеттік ережелер мен нормалар сақталуы керек.

Электрлік қауіпсіздік

IEC 61010-2-40 талаптарына сай жерге тұйықтау және жоғары кернеуді сынау жұмыстары зауытта орындалады.

Іске қосу кезінде электрлік орнату және/немесе жөндеу жұмыстары керек болса, мемлекеттік ережелер мен нормаларға сай электрлік қауіпсіздік тексерісін орындау керек.

Бағдарлама сызбасы

| Бағдарлама | Пайдалану | Алдын ала жуу | | |
|-------------------------|---|---------------|---|---|
| | | 1 | 2 | 3 |
| (Бос жады) | Арнайы қолданылуларға арналған бағдарламаланатын бағдарламалар; Miele тұтынушыға қызмет көрсету бөлімінің орналасуына сәйкес бағдарламалау. | | | |
| (Бос жады) | Арнайы қолданылуларға арналған бағдарламаланатын бағдарламалар; Miele тұтынушыға қызмет көрсету бөлімінің орналасуына сәйкес бағдарламалау. | | | |
| Vario TD Инстр. 4 лотка | 4 DIN торлы науасының А 202 мобильді құралында құралдарды өңдеуге арналған, EN ISO 15883 стандартына сәйкес, арнайы тазалау және зарарсыздандыру бағдарламасы. | CW 1 мин | | |
| Vario TD Инстр. 6 лотка | 6 А 202 және А 103 торлы науасының мобильді құралында/себет тіркесімдерінде құралдарды өңдеуге арналған, EN ISO 15883 стандартына сәйкес, арнайы тазалау және зарарсыздандыру бағдарламасы. | CW 1 мин | | |
| Vario TD МИХ | Минималды инвазивті хирургия (MIS) құралдарын өңдеуге арналған, EN ISO 15883 стандартына сәйкес, арнайы тазалау және зарарсыздандыру бағдарламасы. | CW 1 мин | | |
| Vario TD Инстр. 8 лотка | 8 А 208 торлы науасында құралдарды өңдеуге арналған, EN ISO 15883 стандартына сәйкес, арнайы тазалау және зарарсыздандыру бағдарламасы. | CW 1 мин | | |
| Vario TD анестезия | Анестетик құралдарды өңдеуге, жоғары су деңгейлеріне арналған тазалау және зарарсыздандыру бағдарламасы. Бұл бағдарлама EN ISO 15883 80 °C (+5 °C, -0 °C) стандартына, теріге тікелей тиетін медициналық құрылғыларды 10 минут ұстау уақытына сәйкес. | CW 1 мин | | |
| Vario TD гинекол. | Гинекологиялық құралдарды (GYN) қайта өңдеуге арналған, EN ISO 15883 стандартына сәйкес, арнайы тазалау және зарарсыздандыру бағдарламасы. | CW 1 мин | | |

Бағдарлама сызбасы

| Бағдарлама реті | | | | | | | | | |
|---------------------------------|----------------------------------|--------------------------|-----------------|---|---|---------------------------|---|------------------|----------------------|
| Негізгі жуу | | Аралық шаю | | | | Соңғы шаю | | Құрғату | |
| 1 | 2 | 1 | 2 | 3 | 4 | 1 | 2 | 1 | 2 |
| | | | | | | | | | |
| CW70 55 °C DOS 1 5 мин | | HW DOS 3 1 мин | HW 1 мин | | | AD 93 °C 5 мин | | | 110 °C 35 мин |
| CW70 55 °C DOS 1 5 мин | | HW DOS 3 1 мин | HW 1 мин | | | AD 93 °C 5 мин | | | 110 °C 43 мин |
| CW70 55 °C DOS 1 5 мин | | HW DOS 3 1 мин | AD 1 мин | | | AD 93 °C 5 мин | | 110 °C 25 мин | 100 °C 5 мин |
| CW70 55 °C DOS 1 5 мин | | HW DOS 3 1 мин | HW 1 мин | | | AD 93 °C 5 мин | | | 110 °C 55 мин |
| CW70 55 °C DOS 1 5 мин | | HW DOS 3 1 мин | HW 1 мин | | | AD 83 °C 10 мин | | 100 °C 30 мин | 95 °C 55 мин |
| HW 45 °C DOS 1 3 мин | CW70 55 °C DOS 1 10 мин | HW DOS 3 1 мин | HW 1 мин | | | AD 93 °C 5 мин | | 110 °C 20 мин | 100 °C 5 мин |

Бағдарлама сызбасы

| Бағдарлама | Пайдалану | Алдын ала жуу | | |
|---------------------|---|-------------------|---|---|
| | | 1 | 2 | 3 |
| OphthaTrays A207 | Офтолмологиялық жүктелетін заттарды қайта өңдеуге арналған, EN ISO 15883 стандартына сәйкес тазалау және зарарсыздандыру бағдарламасы. Су деңгейлері мен су қысымы арттырылған А 207 инжектордың мобильді құралдарының бағдарламасы (3 деңгей, 2 бүріккіш қанат). | CW 5 мин | | |
| Офтальмология | Офтолмологиялық элементтерді өңдеуге арналған, EN ISO 15883 стандартына сәйкес тазалау және зарарсыздандыру бағдарламасы. 2 деңгейі мен 1 бүріккіш қанаты бар А 204 инжектордың мобильді құралының бағдарламасы. | CW 1 мин | | |
| Vario TD ЛОР | Құлақ, мұрын және тамақ құралдарын (ENT) өңдеуге арналған, EN ISO 15883 стандартына сәйкес, арнайы тазалау және зарарсыздандыру бағдарламасы. | CW 1 мин | | |
| Vario TD ЛОР оптика | Құлақ, мұрын және тамақ (ENT) оптикалық құралдарын қайта өңдеуге арналған, EN ISO 15883 стандартына сәйкес термиялық залалсыздандыруға арналған бағдарлама. Құралдардың қолмен тазалануы қажет етіледі. Басқа ENT құралдарына не басқа медициналық құрылғыларға арналмаған. | CW 1 мин | | |
| Vario TD ЛОР + | Vario TD ЛОР бағдарламасына сәйкес арттырылған жуу қысымы мен арттырылған су деңгейлері бар арнайы жуу және залалсыздандыру бағдарламасы. А 105/1 жоғарғы себеті мен А 315 модулінің тіркесіміне арналған бағдарлама. | CW 1 мин | | |
| Детск. бутылочки | Сәби бөтелкелері мен емізіктерін өңдеуге арналған, EN ISO 15883 стандартына сәйкес, арнайы тазалау және зарарсыздандыру бағдарламасы. | CW 1 мин | | |
| Оборудование | Бала ыдыстары, табалары, т.б. сияқты құралдарды қайта өңдеуге арналған, EN ISO 15883 стандартына сәйкес, арнайы тазалау және зарарсыздандыру бағдарламасы. | CW 1 мин | | |
| Обувь ОР | Термиялық тұрақты театр аяқ-киімдерін (> 60 °C температура төзімді) өңдеуге арналған, EN ISO 15883 стандартына сәйкес тазалау және зарарсыздандыру бағдарламасы. Термиялық тұрақсыз театр аяқ-киімдерге (макс 60 °C дейінгі) арналмаған. | CW50 1 мин | | |

Бағдарлама сызбасы

| Бағдарлама реті | | | | | | | | | |
|----------------------------------|---|------------------------|---------------|-------------|---|----------------------|---|-----------------|------------------|
| Негізгі жуу | | Аралық шаю | | | | Соңғы шаю | | Құрғату | |
| 1 | 2 | 1 | 2 | 3 | 4 | 1 | 2 | 1 | 2 |
| DI 55 °C DOS 1 15 мин | | DI DOS 3 2 мин | DI 2 мин | DI 2 мин | | DI 93 °C 5 мин | | | 100 °C 80 мин |
| HW 55 °C DOS 1 5 мин | | CW30 DOS 3 1 мин | CW30 1 мин | AD 1 мин | | AD 93 °C 5 мин | | | 100 °C 45 мин |
| CW70 65 °C DOS 1 5 мин | | HW DOS 3 1 мин | HW 1 мин | | | AD 93 °C 5 мин | | | 100 °C 40 мин |
| | | | | | | AD 93 °C 5 мин | | | 100 °C 20 мин |
| CW70 55 °C DOS 1 10 мин | | HW DOS 3 1 мин | HW 1 мин | | | DI 93 °C 5 мин | | | 100 °C 40 мин |
| CW70 65 °C DOS 1 5 мин | | HW DOS 3 1 мин | HW 1 мин | | | AD 93 °C 1 мин | | | 110 °C 50 мин |
| CW70 55 °C DOS 1 5 мин | | | HW 1 мин | | | AD 83 °C 1 мин | | 90 °C 5 мин | 75 °C 25 мин |
| CW70 45 °C DOS 1 3 мин | | | CW30 1 мин | | | AD 83 °C 1 мин | | 90 °C 10 мин | 75 °C 25 мин |

Бағдарлама сызбасы

| Бағдарлама | Пайдалану | Алдын ала жуу | | |
|-------------------|--|-------------------|---|---|
| | | 1 | 2 | 3 |
| Универсальная | Зертханалық шыны ыдыстар мен құралдарға арналған. Органикалық қалдықтардан және кейбір органикалық емес қалдықтардан тазалауға арналған. Төмен-орташа ластану деңгейлері мен қалыпты жуу нәтижелеріне арналған. Зауыптық әдепкі бүріккіш қанатты бақылау тек 2 машина бүріккіш қанаты үшін белсендіріледі. | CW70 1 мин | | |
| Специал. 93°C-10' | 93 °C шамасында 10 мин. бойы ұстап тұрып (әсер ету уақыты) тазалау және термиялық дезинфекция жасау үшін. | | | |
| Полоскание | Жуу камерасын шаюға арналған бағдарлама, тұздықты шаю үшін („Су жұмсартқыш/тұз қосу“ бөлімін қараңыз), қатты ластанған жүктемелерді шаю үшін, мысалы, ластануды, қалдық дезинфекция жасаушы агенттен алдын ала шаю үшін немесе заттардың қатты құрғап кетуінің алдын алу және толық жүктемені тазалауды бастау алдында қақтың түзілуінің алдын алу үшін. | | | |
| Слив | Камерадағы жуғыш ерітіндіні, мысалы бағдарлама тоқтатылған соң ағызып жіберуге („Бағдарламаны орындау/тоқтату“ бөлімін қараңыз) арналған. | | | |

Бағдарлама сызбасы

| Бағдарлама реті | | | | | | | | | |
|----------------------------------|---|-------------------------------|-------------|----|---|----------------------|---|------------------|------------------|
| Негізгі жуу | | Аралық шаю | | | | Соңғы шаю | | Құрғату | |
| 1 | 2 | 1 | 2 | 3 | 4 | 1 | 2 | 1 | 2 |
| HW 75 °C DOS 1 3 мин | | HW 65 °C DOS 3 2 мин | HW 1 мин | AD | | AD 75 °C 1 мин | | | 110 °C 30 мин |
| CW70 93 °C DOS 1 10 мин | | HW DOS 3 1 мин | HW 1 мин | | | AD 75 °C 3 мин | | 100 °C 20 мин | 95 °C 50 мин |
| | | CW 1 мин | | | | | | | |

CW = суық су

HW = ыстық су

CWxx = Аралас судағы пайыз ретіндегі CW үлесі (CW70 = 70 % CW + 30 % HW)

AD = дистилденген су, толығымен минералсызданған су (VE), минералсыздалған су

мин = Ұстау уақыты (минут)

DOS 1 = Тазалағыш агент

DOS 2 = Шайғыш агент (есіктен ағызу)

DOS 3 = Бейтараптандырғыш агент

DOS 5 = DOS модулі

Техникалық деректер

| | |
|---|---|
| Қақпағын есептегендегі машина биіктігі Қақпақсыз машина биіктігі | 835 мм 820 мм |
| Ені | 598 мм |
| Қалыңдығы Есік ашық кездегі қалыңдығы | 598 мм 1.200 мм |
| Жуу камерасының өлшемдері: Биіктігі Ені Үстіңгі/төменгі себеттің қалыңдығы | 520 мм 530 мм 474 мм/520 мм |
| Салмағы (таза) | 78 кг |
| Есік ашық тұрғандағы макс. жүк көтергіштік | 37 кг |
| Кернеу, номинал жүктеме, сақтандырғыштың номинал мәні | Техникалық деректер жапсырмасын қараңыз |
| Қосылым кабелі | Шамамен 1,8 м |
| Су қосылымының температурасы: суық су/бу конденсаторы ыстық су/ионсыздандырылған су | Макс. 20 °C Макс. 65 °C |
| Статикалық су қысымы | Макс. 1.000 кПа қысым |
| Минимум су қосылымы ағын қысымы: Салқын су/бу конденсаторы Ыстық су Минералсыздандырылған су | 100 кПа қысым 40 кПа қысым 30 кПа қысым |
| Ұсынылған су қосылымының ағын қысымы: Салқын су/ыстық су Минералсыздандырылған су Бу конденсаторы | ≥ 200 кПа қысым ≥ 200 кПа қысым ≥ 100 кПа қысым |
| Судың күші | Мин. 0,3 м, макс. 1,0 м |
| Дренаж ұзындығы | Макс. 4,0 м |
| Жұмыс істеу (IEC/EN 61010-1 стандартына сәйкес): қоршаған орта температурасы макс. салыстырмалы ылғалдылық сызықтық қысқаруы минималды салыстырмалы ылғалдылық | 5 °C және 40 °C 31° C дейінгі температуралар үшін 80 % 40 °C дейінгі температуралар үшін 50 % 10 % |
| Сақтау және тасымалдау шарттары: қоршаған орта температурасы салыстырмалы ылғалдылық ауа қысымы | - 20 – 60 °C 10 – 85 % 500 – 1060 гПа |
| Теңіз деңгейінен биіктігі (IEC/EN 61010-1 стандартына сай) | 2.000 м-ге дейін * |
| Қорғаныс санаты (IEC 60529 стандартына сәйкес) | IP21 |
| Ластану дәрежесі (IEC/EN 61010-1 стандартына сәйкес) | 2 |
| Кернеудің артуы бойынша санат (IEC 60664 стандартына сәйкес) | II |
| Тазалау және құрғату фазаларындағы шу деңгейі дБ (A), дыбыс қысымы LpA | < 70 |
| Сынақ сертификаттары | VDE, ЭМУ радиожиілікті диапазон кедергілерін басы |
| СЄ белгісі | MDR (EU) 2017/745, IIb класы |
| Өндірушінің мекенжайы | Miele & Cie. KG, Carl-Miele-Straße 29, 33332 Gütersloh, Германия |

* Егер орнату 1.500 метрден жоғары болса, жууға арналған судың қайнау температурасы төменірек болады. Бұл жағдайда дезинфекция жасау температурасы мен ұстап тұру уақытын Miele тұтынушыға қызмет көрсету бөлімі қайта орнату керек.

Бума материалын қоқысқа тастау

Бума машинаны тасымалдау зақымынан қорғауға арналған. Пайдаланылатын бума материалдары қоқысқа тастау бойынша қоршаған ортаға зиянды емес материалдардан жасалған әрі өңделуі керек.

Буманы қайта өңдеу өндірістік процестегі өңделмеген материалдар қолданысын қысқартып, тораптардағы қалдық мөлшерін азайтады.

Ескі құралыңызды кәдеге жарату

Электрлік және электронды құрылғылар көптеген құнды материалдардан тұрады. Сондай-ақ, олардың ішінде дұрыс жұмыс істеуі мен қауіпсіздігі үшін маңызды кейбір материалдар, қосылыстар мен компоненттер болады. Олар тұрмыстық қалдықтармен бірге кәдеге жаратылған немесе дұрыс пайдаланбаған кезде адам денсаулығы мен қоршаған ортаға қауіпті болуы мүмкін. Сондықтан ескі құрылғыны тұрмыстық қалдықтармен бірге тастамаңыз.

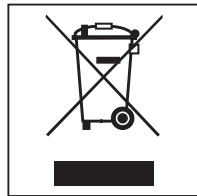

Оның орнына жергілікті қоғамдастықта, дилеріңізбен немесе Miele компаниясымен электрлік және электрондық құрылғыларды кәдеге жарату және қайта өңдеу үшін арнайы жинау және кәдеге жарату орындарын пайдаланыңыз. Заң бойынша кәдеге жарату үшін ескі құрылғыдан қандай да бір жеке деректердің жойылуы үшін жеке жауапкершілікте боласыз. Заң бойынша, сіз құрылғыға мықтап бекітілмеген барлық ескі батареяларды алып тастауыңыз керек және мүмкін болса, барлық шамдарды жоймай алып тастауыңыз керек. Оларды тегін тапсыруға болатын қолайлы жинау орнына апару керек. Ескі құрылғыны қоқысқа тастау үшін сақтаған кезде балаларға қауіп төндірмейтінін тексеріңіз.

Өндіруші / Производитель:

Миле & Ци. КГ, Карл-Миле-Штрассе көш., 29, 33332 Гютерсло қ., Германия

Miele & Cie. KG, Carl-Miele-Straße 29, 33332 Gütersloh, Deutschland

Зауыттың орналасқан жері / Изготовлено на заводе:

Миле & Ци. КГ, Миле-Штрассе көш., 2, 33611 Билефельд қ., Германия

Miele & Cie. KG, Miele-Straße 2, 33611 Bielefeld, Deutschland

Импорттаушылар / Импорттеры:

Өндірушінің Қазақстан

территориясындағы өкілетті өкілі:

«Миле Казахстан» ЖШС

050059, Алматы қ.,

Әл-Фараби даңғ., 13

Тел. (727) 311 11 41

8-800-080-53-33

Факс (727) 311 10 42

Уполномоченный представитель

производителя на территории Казахстан:

ТОО Миле Казахстан

050059, г. Алматы

Проспект Аль-Фараби, 13

Тел. (727) 311 11 41

8-800-080-53-33

Факс (727) 311 10 42

Өндірушінің РФ территориясындағы

өкілетті өкілі:

«Миле СНГ» ЖШҚ

Ресей Федерациясы және ТМД елдері

125284 Мәскеу,

Ленинград даңғ., 31а үйі, 1-ғим.,

қабат 8, бөлме I, бөлме 1

Телефон: (495) 745 8990

8 800 200 2900

Телефакс: (495) 745 8984

Internet: www.miele.ru

E-mail: info@miele.ru

Уполномоченный представитель

производителя на территории РФ:

ООО Миле СНГ

Российская Федерация и страны СНГ

125284 Москва,

Ленинградский пр-т, д. 31а, стр. 1,

этаж 8, помещение I, комната 1

Телефон: (495) 745 8990

8 800 200 2900

Телефакс: (495) 745 8984

Internet: www.miele.ru

E-mail: info@miele.ru

«Миле» ЖШҚ

Жилянский көш. 48, 50А

01033 Киев, Украина

Телефон: + 38 (044) 496 0300

Internet: www.miele.ua

E-mail: info@miele.ua

ООО «Миле»

ул. Жилянская 48, 50А

01033 Киев, Украина

Телефон: + 38 (044) 496 0300

Internet: www.miele.ua

E-mail: info@miele.ua

