

Manual de referência rápida

Miele



CE 0051

CUBE PST 1710 PST 2210 - APO - Rev05

CUBE

PST 1710 PST 2210

Símbolos e mensagens

SÍMBOLOS UTILIZADOS NO PRESENTE MANUAL



ATENÇÃO: indica uma situação perigosa que, se não evitada, pode resultar em morte ou ferimento grave.

Relativamente a uma autoclave, estes avisos indicam situações perigosas que podem resultar em condições de não esterilização (por ex. instrumentos não esterilizados) que podem provocar ferimentos pessoais ou fatais.



CUIDADO: indica uma situação perigosa que, se não evitada, pode resultar em ferimentos leves ou moderados.

SÍMBOLOS APRESENTADOS NO PRODUTO



Superfícies quentes!
Risco de queimaduras.



Vapor quente!
Risco de queimaduras.



Consultar as instruções de utilização para informação de precauções importantes.



Consultar as instruções de utilização.



Não eliminar como resíduos domésticos

MENSAGENS DE DANOS MATERIAIS

Advertência: indica informação considerada importante mas não perigosa. Geralmente, para evitar danos ao produto.

Introdução

Sobre este manual

INTRODUÇÃO

Este manual contém as instruções de utilização das autoclaves Miele PST 1710 e PST 2210, a seguir referidas como CUBE - 17 e CUBE - 22.

PARA SUA SEGURANÇA E SEGURANÇA DOS SEUS DOENTES

O objetivo deste manual é prestar informação sobre as autoclaves CUBE para assegurar:

- a instalação e entrada em funcionamento corretas;
- a utilização ótima;
- o funcionamento seguro e preciso;
- o cumprimento das exigências de manutenção regulares

Ler cuidadosamente a informação de segurança (consultar "Advertências de segurança" na página 6).

CONTEÚDO DO MANUAL

Este manual de referência rápida contém a informação básica para a instalação e utilização das seguintes versões da autoclave:

- PST 1710
- PST 2210

As versões diferem unicamente no volume da câmara.

INSTRUÇÕES DE UTILIZAÇÃO

O manual completo (instruções de utilização) está disponível no website www.miele.com. Consultar a contracapa deste manual.

Este manual é parte integrante do produto e acompanha-o durante toda a sua vida útil. Deve ser consultado em todas as situações relativas ao ciclo de vida do produto, desde a respetiva entrega até à desativação.

LIMITAÇÃO DE RESPONSABILIDADE

Todas as imagens, gráficos e ilustrações fornecidas com este manual destinam-se à compreensão do texto. Não se destinam a ser uma representação precisa das informações do produto. Assim, devem ser consideradas unicamente como indicativas e poderão diferir do produto real.

Para quaisquer sugestões ou observações, contacte Miele ou um parceiro de serviço autorizado.

AVISO DE DIREITOS DE AUTOR

Copyright © 2019, Fabricante

Todos os direitos reservados em todos os países.

Todos os desenhos, imagens e textos contidos neste manual são de propriedade do fabricante. A duplicação, mesmo que parcial, de desenhos, imagens ou texto é proibida.

A informação aqui contida está sujeita a alteração sem aviso prévio.

Restrições de utilização

UTILIZAÇÃO PREVISTA

As autoclaves CUBE são largamente utilizadas para fins médicos, por ex. em consultórios de clínica geral, dentistas, estabelecimentos de higiene pessoal e cuidados de beleza e veterinários. São igualmente utilizados para materiais e equipamento com probabilidade de exposição a sangue ou fluidos corporais, por ex. instrumentos utilizados por profissionais de cuidados de beleza, tatuadores, piercers e cabeleireiros.

Os tipos de cargas que podem ser esterilizados com as autoclaves CUBE são descritos no Quadro 1 da norma técnica de referência EN 13060. Estas cargas incluem cargas sólidas, porosas e ocas de tipo A e cargas vazias de tipo B, sem embalagem, com embalagem simples ou dupla.

As autoclaves CUBE não podem ser utilizadas para esterilizar líquidos ou produtos farmacêuticos. O dispositivo destina-se a utilização profissional unicamente por pessoal treinado.

CARACTERÍSTICAS

Consultar "Ciclos de esterilização" na página 24 para a lista completa de funcionalidades do programa, incluindo tempo de esterilização, temperatura e tipo de carga recomendada.

Informações sobre segurança

Advertências de segurança

PERIGOS TÉRMICOS



- A câmara começa a aquecer automaticamente até temperaturas elevadas assim que a autoclave é ligada - risco de queimadura!
- As bandejas e a carga de esterilização estão quentes no final de cada ciclo. Utilizar os suportes para bandejas ou cassetes para esvaziar a câmara de esterilização.
- Usar sempre EPI adequado durante a utilização da autoclave (por ex. luvas para limpeza, manutenção, etc.).

RISCOS ELÉTRICOS



- Não deitar água ou quaisquer outros líquidos sobre a autoclave (risco de curto-circuito elétrico).
- Desligar a autoclave e desligar o cabo de alimentação antes de realizar uma verificação, manutenção ou reparação na autoclave.
- Assegurar que a tomada à qual está ligada a autoclave possui ligação à terra.
- Todos os dispositivos elétricos ligados à autoclave deverão ser de classe de isolamento II (duplamente isolados) ou superior.
- Utilizar unicamente o cabo fornecido pelo fabricante.

UTILIZAÇÃO INDEVIDA DA AUTOCLAVE



- A autoclave não pode ser utilizada na presença de gases, vapores, líquidos ou sólidos explosivos ou inflamáveis.
- A autoclave não foi concebida para a esterilização de produtos alimentares ou resíduos.
- Não exceder os limites de peso da carga máxima definidos neste manual (consultar "Gestão do ciclo de esterilização" na página 19).
- Não beber qualquer água que tenha estado dentro da autoclave.

MANIPULAÇÃO



- Não remover a placa identificadora ou a rotulagem da autoclave.
- As reparações, manutenção e serviço devem ser realizados por prestadores de serviço devidamente autorizados e utilizando unicamente peças de reposição do fabricante.

REQUISITOS



- Utilizar unicamente o cabo e os acessórios fornecidos pelo fabricante.
- Se a autoclave estiver ligada a um sistema de alimentação de água, este deve possuir um dispositivo antirretorno, conforme a norma IEC 61770.

- As instruções de utilização atualizadas para a versão mais recentes estão sempre disponíveis em www.miele.com.
- Conservar estas instruções de utilização para consulta futura.

RESPONSABILIDADE DO FABRICANTE

- O fabricante apenas poderá aceitar a responsabilidade pela segurança, precisão e desempenho do produto quando o mesmo for instalado, utilizado e objeto de manutenção de acordo com as instruções de utilização.
- A manutenção por pessoas não autorizadas invalidará qualquer reclamação ao abrigo de garantia e quaisquer outras.

Responsabilidade

RESPONSABILIDADE DO UTILIZADOR

- O utilizador é responsável pela instalação, utilização e manutenção corretas da autoclave, de acordo com estas instruções de utilização.
- Os dispositivos de segurança da autoclave são deteriorados se o produto não estiver instalado, utilizado e for objeto de manutenção de acordo com estas instruções de utilização.

Início

Desembalagem

CONTEÚDO DA EMBALAGEM

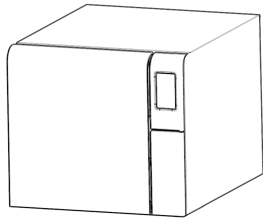

Autoclave

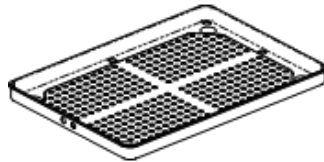

Bandejas (três)

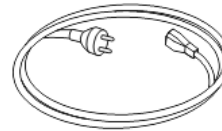

Cabo de alimentação



Tubo de drenagem

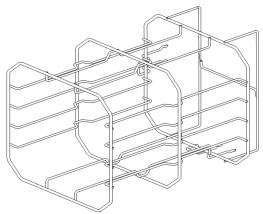

Suporte reversível

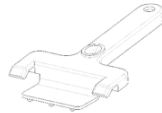

Suporte de bandejas

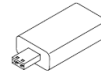

Dispositivo USB carregado com instruções de utilização

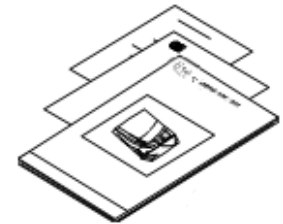

Este manual, declaração de conformidade, garantia, relatório de testes de trabalho

MATERIAIS NÃO FORNECIDOS COM A AUTOCLAVE

Os seguintes materiais não são fornecidos:

- Recipiente de água para colocar a água residual durante a drenagem manual do depósito (volume superior a 5 l [1,3 gal])

Consultar as instruções de utilização para a lista completa de acessórios opcionais.

Manuseamento

COMO REPOSICIONAR A AUTOCLAVE

Antes do transporte:

- Drenar totalmente os dois depósitos de água (consultar "Drenagem do depósito de água usada e limpa" na página 23).
- Permitir o arrefecimento da câmara de esterilização.
- Utilizar a embalagem original quando enviar ou transportar a autoclave. Os materiais da embalagem de substituição estão disponíveis na assistência técnica Miele.

Descrição do produto

VISTA FRONTAL

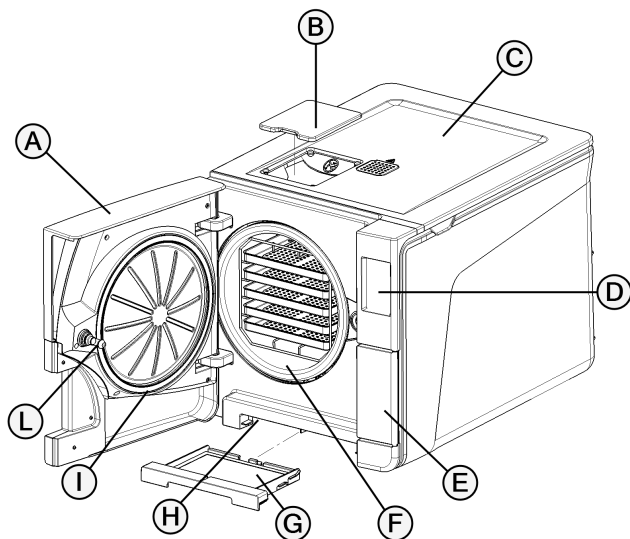

Peça	Descrição
A	Porta da câmara
B	Tampa de enchimento do depósito
C	Tampa do depósito de água
D	Ecrã tátil
E	Porta de manutenção
F	Câmara de esterilização
G	Filtro de poeiras
H	Botão de reinicialização do interruptor do termostato
I	Junta da porta
L	Pino da porta

ESTRUTURA SUPERIOR INTERNA

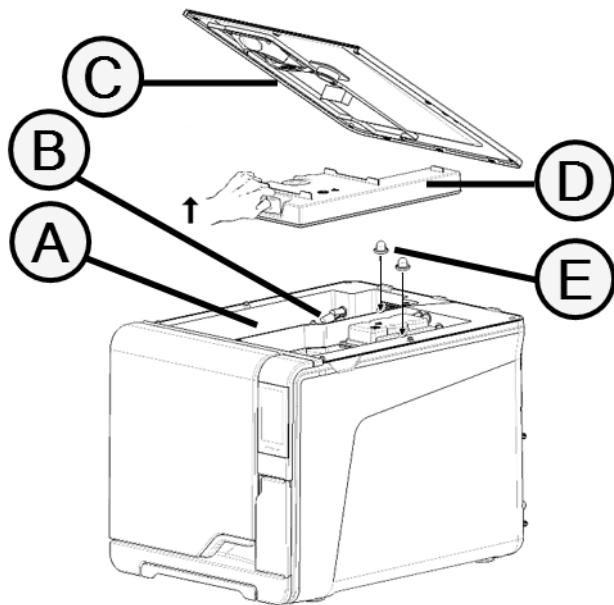

Peça	Descrição
A	Depósito
B	Sensor de nível de água
C	Tampa do depósito de água
D	Tampa do depósito interno
E	Filtros internos do depósito com cartuchos metálicos

COMPONENTES ATRÁS DA PORTA DE MANUTENÇÃO

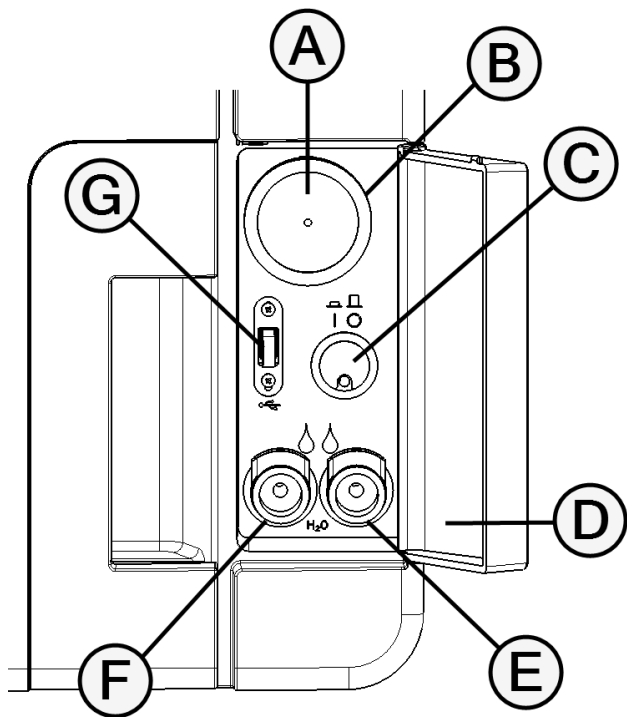

Peça	Descrição
A	Filtro bacteriológico
B	Interruptor principal
C	Etiqueta de identificação
D	Porta de drenagem de água usada (cinza)
E	Porta de drenagem de água limpa (azul)
F	Botão de libertação do tubo de drenagem
G	Porta USB

VISTA TRASEIRA

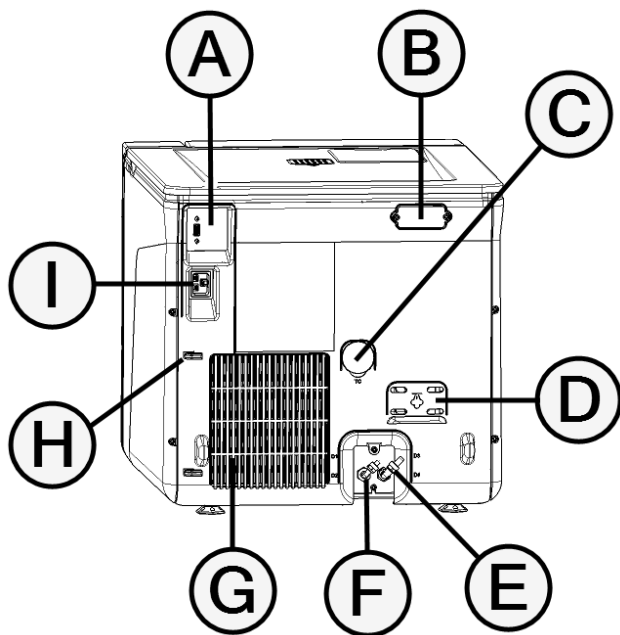

Pe�a	Descri�o
A	Porta USB
B	Tampa da abertura de ar
C	Liga�o de teste
D	Tampa da v�lvula de seguran�a de press�o
E	Drenagem de �gua usada
F	Entrada de alimenta�o de �gua
G	Grelha de condensaç�o
H	Guia do cabo de alimenta�o
I	Tomada do cabo de alimenta�o

Instalação da autoclave

REQUISITOS DE INSTALAÇÃO

Advertência:

Não colocar a autoclave de forma a ser difícil operar os controlos por trás da porta de manutenção. Não colocar a autoclave de forma a ser difícil desligar a ficha de alimentação de corrente.

Deixar a grelha do condensador (parte de trás da autoclave) livre de tudo o que possa obstruir a passagem de ar.

Os materiais da superfície devem ser resistentes à água. Se os ciclos de esterilização forem contínuos, prestar atenção aos materiais envolventes, dado que o vapor os poderá danificar.

A autoclave deve funcionar na ausência de ambientes explosivos. A autoclave deve funcionar numa sala bem ventilada, afastada de fontes de calor e de materiais inflamáveis.

Colocar a autoclave numa superfície plana e nivelada.

Requisitos de espaço para assegurar uma circulação de ar correta:

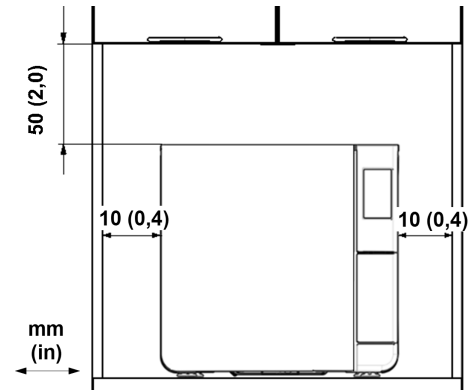

LIGAÇÕES ELÉTRICAS

Todos os cabos e tubos ligados na lateral da autoclave devem ser colocados afastados da grelha do condensador (utilizando os guias disponíveis).

Advertência:

Utilizar unicamente o cabo fornecido pelo fabricante.

Assegurar que as superfícies internas e externas estão isentas de humidade ou condensação antes de ligar a corrente.

A instalação da autoclave será realizada por dois técnicos autorizados utilizando EPI (equipamento de proteção individual), conforme as normas aplicáveis.

A alimentação elétrica da autoclave deve observar todas as normas aplicáveis do país de utilização e cumprir a etiqueta de informação na parte de trás da autoclave.

LIGAÇÕES DE ÁGUA

O depósito de água limpa da autoclave pode ser cheio manualmente pelo utilizador ou automaticamente com um sistema de alimentação de água. O sistema de alimentação de água deve fornecer água destilada ou desmineralizada, de acordo com as especificações destas instruções. Não adicionar quaisquer produtos químicos/aditivos à água.

A utilização da autoclave com água contendo aditivos químicos ou níveis de contaminantes acima dos referidos nestas instruções de utilização invalidará a garantia do fabricante.

Advertência: a manutenção do sistema de enchimento de água externo deve ser realizada exatamente conforme as instruções de utilização fornecidas com o sistema relevante.

INSTALAÇÃO DA AUTOCLAVE



ATENÇÃO! Em caso de avaria da autoclave, desligar imediatamente a mesma e ligar para a assistência técnica. Não tentar reparar a autoclave por si mesmo.









Advertência:









Consultar os requisitos técnicos antes de ligar a autoclave!
Consultar as instruções de utilização.

Nenhum outro dispositivo deve ser ligado ao circuito do painel de corrente da autoclave.





- 1** Colocar a autoclave numa superfície resistente, plana e nivelada.
- 2** Abrir a porta da câmara, remover todos os acessórios, à exceção do suporte da câmara. Remover todos os invólucros de plástico das bandejas.
- 3** Ligar os tubos de enchimento automático e de drenagem automática da autoclave (opcional).
- 4** Ligar o cabo Ethernet ou a chave wi-fi na traseira da autoclave (opcional).
- 5** Ligar o cabo de alimentação na ficha na traseira da autoclave e colocar o cabo através das guias.
- 6** Ligar o cabo de alimentação de corrente à tomada elétrica. Consultar os requisitos de alimentação em "Informação técnica" na página 27.

COMANDOS E ÍCONES COMUNS

Ícone	Função
	Entra/sai do modo de espera.
	
	Vai para o ecrã anterior/seguinte.
	
	Abre a página inicial.
	Accede aos submenus.
	Dá acesso ao ecrã de definição de uma área específica.
	Apresenta a lista de todos os parâmetros de funcionamento da autoclave.
	Abre um ecrã com outras definições/opções.

Ícone	Função
	Atualiza a página.
	<ul style="list-style-type: none"> Confirma a opção ativa. Grava uma configuração ou parâmetro. Responde SIM a uma pergunta.
	<ul style="list-style-type: none"> Anula a ação/função. Vai para o ecrã anterior sem confirmar/alterar nada ou gravar quaisquer parâmetros. Responde NÃO a uma pergunta.
	Aumenta/diminui o valor.
	
	Indica a ocorrência de um erro.
	Indica que a opção escolhida está a funcionar corretamente.
	<ul style="list-style-type: none"> Reproduz um vídeo. Inicia um procedimento.
	Coloca um vídeo em pausa.

Ícone	Função
	Indica que a porta da câmara está bloqueada.
	Indica que a porta da câmara está a ser bloqueada/desbloqueada.
	
	Indica que a porta da câmara está desbloqueada e pode ser aberta.
	Indica que a opção está ATIVADA e permite a sua DESATIVAÇÃO pelo toque.
	Indica que a opção está DES e permite a sua ATIVAÇÃO pelo toque.
	Indica que a opção está ativa/não ativa.
	
	Indica que a opção está ativada/desativada .
	

Ícone	Função
	Indica que o utilizador está a utilizar as credenciais de administrador.
	Confirma a opção ativa e guarda uma configuração ou parâmetro.
	Copia a informação do sistema para a pen USB.
	Apresenta uma animação sobre o procedimento de substituição.
	Apresenta um resumo de esterilização.

Ciclos de esterilização

Preparação da autoclave

ADVERTÊNCIAS

Advertência: utilizar unicamente água destilada ou desmineralizada (consultar as instruções de utilização para saber os requisitos técnicos). Não adicionar quaisquer produtos químicos/aditivos à água.

ENCHER O DEPÓSITO DE ÁGUA LIMPA

- 1 LIGAR a autoclave e remover a tampa de enchimento do depósito.
- 2 Encher o depósito de água destilada ou desmineralizada até que a autoclave produza um som. Consultar "Informação técnica" na página 27 para o volume do depósito.
- 3 Voltar a colocar a tampa de enchimento do depósito.

INSERÇÃO DO SUPORTE DA CÂMARA NA AUTOCLAVE



CUIDADO! Risco de queimaduras. Antes de tocar no suporte da câmara ou no seu conteúdo, assegurar que a câmara de esterilização não está quente.

- 1 Abrir a porta da câmara e alinhar o suporte da câmara na parte central/inferior da mesma.
- 2 Empurrar suavemente o suporte da câmara até encaixar.



- 3 Inserir as cassetes horizontalmente ou verticalmente ou inserir as bandejas. Consultar a instruções de utilização.
- 4 Fechar a porta.
- 5 LIGAR o interruptor da autoclave. Após a inicialização, é apresentada a página inicial.

Gestão do ciclo de esterilização

REALIZAR UM CICLO DE ESTERILIZAÇÃO

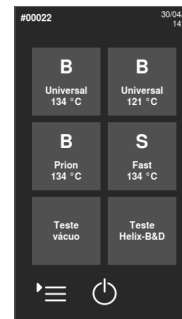
- 1 Na página inicial, tocar no ciclo pretendido.





- 2 Verificar os requisitos do ciclo.
- 3 Verificar o ícone no canto superior esquerdo da página para saber qual o modo de secagem atribuído ao ciclo.
- 4 Para alterar a hora de secagem, tocar em .
- 5 Se a junta da porta for nova, segurar a porta para a fechar até ao passo 7.
- 6 Tocar em  e introduzir as suas informações, se necessário; a porta da câmara bloqueia. Se não tiver definido uma hora de início diferente, a esterilização começa imediatamente.

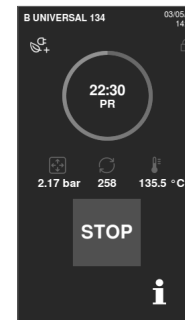

- 7 Esperar até ao final da esterilização. Tocar em  para ver os parâmetros do ciclo em tempo real. Consultar as instruções de utilização.



- 8 A esterilização está concluída. Tocar em  para ver o resumo do ciclo ou tocar em  para ver a informação do ciclo. Consultar as instruções de utilização.
- 9 Tocar em **OPEN**: a porta desbloqueia.
- 10 Se necessário, introduzir as suas informações e confirmar a libertação da carga, se necessário.



PÁGINA DO CICLO DE ESTERILIZAÇÃO

A seguir, encontra-se a informação apresentada durante a realização de um ciclo:

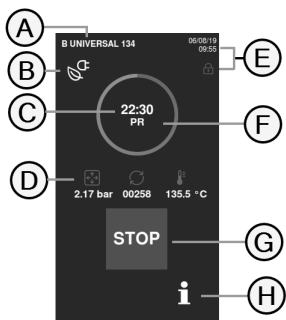

Peça	Descrição
A	Nome do ciclo de esterilização
B	Cronómetro (tempo até à conclusão do ciclo)
C	: pressão da câmara : contador de ciclos : temperatura da câmara
D	Data e hora e símbolo de porta bloqueada em segurança
E	Fase do ciclo atual
F	Tecla de paragem
G	Tecla de abertura da página de informação do ciclo

FIM DE UM CICLO DE ESTERILIZAÇÃO

Quando um ciclo é concluído com sucesso, a mensagem "Ciclo concluído" é apresentada no ecrã. Para concluir o ciclo:

1. Tocar em para ver o resumo do ciclo ou tocar em para ver os parâmetros do ciclo. Consultar as instruções de utilização.
2. Tocar em **OPEN** para abrir a porta. A porta desbloqueia e a página inicial é apresentada.

Observação: se for apresentada uma mensagem de erro consultar as instruções de utilização.





CUIDADO! Superfícies quentes. Queimaduras. Não tocar na câmara, no lado interior da porta e nos acessórios interiores. Utilizar o suporte de bandeja ou de cassetes ou luvas para temperaturas elevadas ou uma proteção adequada para remover a carga!

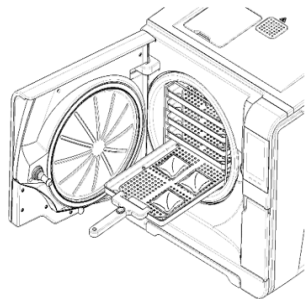

- 3** Abrir a porta da câmara.
- 4** Remover a carga e guardar.

Manutenção

Manutenção extraordinária

DRENAGEM DO DEPÓSITO DE ÁGUA USADA E LIMPA

Se deixar acidentalmente os depósitos cheios durante mais do que sete dias ou se planejar não utilizar a autoclave durante, pelo menos, sete dias, drenar os depósitos.

- 1** Abrir a porta de manutenção da autoclave.
- 2** Colocar um recipiente por baixo da autoclave (5 l (1,3 gal) mínimo) e colocar dentro a extremidade do tubo de drenagem.
- 3** Para drenar a água usada, introduzir o conector do tubo de drenagem na entrada cinza.
- 4** Para drenar a água limpa, introduzir o conector do tubo de drenagem na entrada azul.
- 5** Quando a água tiver sido totalmente drenada, pressionar o botão de libertação para remover o tubo de drenagem e fechar a porta de manutenção.

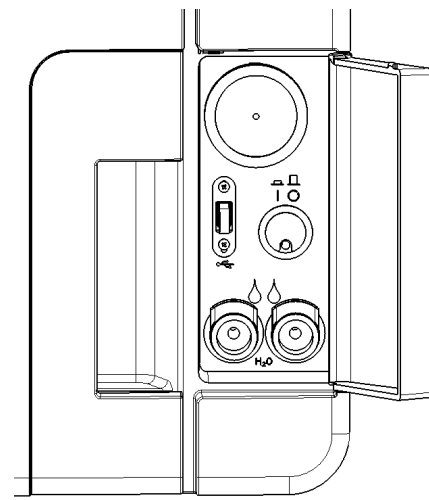

Informação técnica

Ciclos de esterilização

ADVERTÊNCIAS

Para sua segurança e segurança dos seus doentes:



ATENÇÃO!

Nunca processar objetos diferentes daqueles definidos na tabela do programa de ciclos e nunca exceder os limites máximos de peso da carga definidos na mesma, dado que tal pode prejudicar o processo de esterilização. Tais ações podem resultar em condições de não-esterilidade no final do ciclo, podem expor as pessoas a riscos de infeções cruzadas, são consideradas utilizações indevidas da autoclave pelas quais o fabricante não será considerado responsável.

Todas as indicações de carga estéril ou conclusão bem-sucedida do ciclo que são dadas no ecrã no final do ciclo não serão válidas se o tipo e quantidade da carga não forem cumpridos.

CICLOS DE ESTERILIZAÇÃO NORMAIS DISPONÍVEIS

Existem quatro ciclos de esterilização de tipo B disponíveis, todos de acordo com a Norma Europeia EN13060.

Tipo de ciclo	Nome do ciclo	Objetivo
B	B Universal 134	Para todos os artigos gerais, tais como instrumentos manuais, fórceps, etc.
	B Prion 134	Possui um tempo de esterilização alargado, se tal for necessário para a carga ou para o país.
	B Universal 121	Para todos os artigos que não suportam as temperaturas elevadas dos 134 ciclos, tais como têxteis e plásticos.

INFORMAÇÃO DE CICLOS DE ESTERILIZAÇÃO COMUNS

	Ciclos de esterilização		
	B Universal 134	B Prion 134	B Universal 121
Temperatura de esterilização	134 °C (273 °F)	134 °C (273 °F)	121 °C (250 °F)
Pressão de esterilização	3,03 bar 2,03 bar (g)	3,03 bar 2,03 bar (g)	2,04 bar 1,04 bar (g)
Duração da fase de plateau/esterilização	5' 30"	20' 30"	20' 30"
Duração da fase de secagem	22'	22'	28'
Tipo de carga	Todos os artigos sem embalagem, ensacados, embalados de forma simples ou dupla: <ul style="list-style-type: none"> ■ Sólidos ■ Oco A (lúmen estreito) ■ Oco B (artigo oco simples) ■ Poroso 		

DURAÇÃO TOTAL DO CICLO

O tempo total do ciclo inclui o tempo de secagem e pode variar de acordo com diferentes elementos, tais como:

- tipo de carga (sólida ou porosa)
- peso da carga
- outros fatores

Os valores e nomes dos ciclos podem diferir de acordo com os requisitos nacionais.

	Carregar			
	Vazia		Totais	
	CUBE - 17	CUBE - 22	CUBE - 17	CUBE - 22
B Universal 134	43' 30"	46' 30"	52' 30"	56' 30"
B Prion 134	42'	42'	67'	70'

	Carregar			
	Vazia		Totais	
	CUBE - 17	CUBE - 22	CUBE - 17	CUBE - 22
B Universal 121	65'	66'	74'	??'

Observação: os valores e nomes dos ciclos podem diferir de acordo com os requisitos nacionais.

CARGA MÁXIMA PARA INSTRUMENTOS

Observação: a carga informada inclui as bandejas, os recipientes e tudo o colocado dentro da câmara, com exclusão única do suporte de bandejas.

	Instrumentos					
	Ensacados		Sem embalagem		Poroso	
	CUBE - 17	CUBE - 22	CUBE - 17	CUBE - 22	CUBE - 17	CUBE - 22
B Universal 134	4,5 kg (10 lb)	5,5 kg (12,1 lb)	4,5 kg (10 lb)	5,5 kg (12,1 lb)	1,5 kg (3,3 lb)	2,0 kg (4,4 lb)
B Prion 134	4,5 kg (10 lb)	5,5 kg (12,1 lb)	4,5 kg (10 lb)	5,5 kg (12,1 lb)	1,5 kg (3,3 lb)	2,0 kg (4,4 lb)
B Universal 121	4,5 kg (10 lb)	5,5 kg (12,1 lb)	4,5 kg (10 lb)	5,5 kg (12,1 lb)	1,5 kg (3,3 lb)	2,0 kg (4,4 lb)

CARGA MÁXIMA PARA RECIPIENTES

	CUBE - 17	CUBE - 22
B Universal 134	9,0 kg (19,8 lb)	9,0 kg (19,8 lb)
B Prion 134	9,0 kg (19,8 lb)	9,0 kg (19,8 lb)
B Universal 121	9,0 kg (19,8 lb)	9,0 kg (19,8 lb)

Informação técnica

SISTEMA DE ALIMENTAÇÃO DE ÁGUA (DE ACORDO COM IEC61770)

Encaixe	Dispositivo antirretorno (IEC61770).
Temperatura	máx. 35 °C (95 °F)
Pressão	mín. 2 bar – máx. 8,6 bar (mín 29 psi - máx. 124,7 psi)
Fluxo	mín. 0,25 – máx. 0,5 l/min (mín. 0,066 – máx. 0,132 gal/mín)

SISTEMA DE ALIMENTAÇÃO

Tensão nominal e corrente máx.	200–240 V ca, 50/60 Hz, 10 A, monofásica (consultar a etiqueta do produto)
Categoria de sobretensão	II
Proteção necessária	Disjuntor adequado e Interruptor de Circuito de Falha de Terra (GFCI). Todos os dispositivos de proteção devem ser certificados de acordo com a respetiva norma. É essencial uma ligação à terra.
Comunicação com outros dispositivos	1 porta USB à frente 1 porta USB na parte posterior
Características	Sistema de avaliação de processo, totalmente controlado por microprocessos, de acordo com a norma EN13060. Modo de espera programável.
Peso de calor máx.	3000 kJ/h

REQUISITOS PARA INSTALAÇÃO

Temperatura de funcionamento	De +5 °C a +40 °C (de +41 °F a +104 °F)
Humidade relativa de funcionamento	Peso HR 80% até 31 °C (88 °F), decrescendo linearmente para 50% a 40 °C (104 °F)
Temperatura de armazenamento/Humidade Relativa	De -20 °C a +60 °C (de -4 °F a +140 °F)/0–90 % (com depósitos vazios)
Altitude máx.	3000 m asl
Mín. pressão atmosférica	0,6 bar (8,7 psi)
Dimensões gerais	L: 465 mm/A: 452 mm/P: 646 mm (L: 18"/A: 17.8"/P: 25,4")
Mín. espaço necessário	L: 565 mm/A: 502 mm/P: 450 mm (L: 22,2"/A: 19.8"/P: 17,7")
Dimensão do movimento da porta	L: 532 mm/A: 452 mm/P: 357 mm (L: 21"/A: 17.8"/P: 14")
Peso vazio	CUBE - 17: 42,5 kg (93,7 lb) CUBE - 22: 44 kg (97 lb)
Peso máx. (carga máxima)	CUBE - 17: 53,1 kg (117 lbs) CUBE - 22: 56,1 kg (123,8 lbs)
Peso por área de suporte	CUBE - 17: 36 kN/m ² CUBE - 22: 37.65 kN/m ²
Poliuição ambiental	Grau 2

CÂMARA DE ESTERILIZAÇÃO

Válvula de segurança de pressão	2,6 bar (37,7 psi)
Termóstatos de segurança	180 °C (356 °F)

Volume total	CUBE - 17: 17 l/Ø: 250 mm/P: 362 mm (4,5 gal, Ø: 9,8"/P: 14") CUBE - 22: 22 l/Ø: 250 mm/P: 440 mm (5,8 gal, Ø: 9,8"/P: 17")
Espaço utilizável	CUBE - 17: 11,8 l/W: 195 mm/A: 195 mm/P: 312 mm (3 gal/L: 7,7"/A: 7,7"/P: 11,7") CUBE - 22: 15,2 l/W: 195 mm/A: 195 mm/P: 400 mm (4 gal/L: 7,7"/A: 7,7"/P: 15,4")
Filtro bacteriológico	0,3 µm

GERADOR DE VAPOR

Válvula de segurança de pressão	5 bar (72,51 psi)
Termóstatos de segurança	230 °C (446 °F)

ÁGUA DESTILADA OU DESMINERALIZADA

Qualidade da água	De acordo com EN 13060 Ann. C (condutividade < 15µS/cm)
Consumo médio de água	0,13 a 0,59 litros/ciclo (0,03 a 0,16 gal/ciclo)
Volume do depósito	Água limpa 4,8 l (1,27 gal), 2,8 l (0,74 gal) com abertura de ar Água usada 4,8 l (1,27 gal)

Recomendações para validação

PONTOS DE VALIDAÇÃO DE TESTE

CUBE as autoclaves podem ser validadas de acordo com a norma EN17665-1.

Para mais informações, consultar o Guia de Qualificação/Validação dos ciclos de esterilização do fabricante.

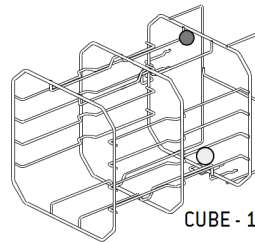

CUBE - 17

Peça	Descrição
	Pontos mais quentes
	Pontos mais frios

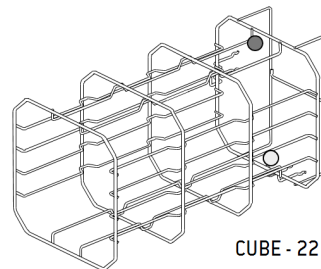

CUBE - 22

Parceiros Miele de serviço autorizados

Encontrar o seu parceiro de serviço Miele mais próximo em www.miele.com.

Em alternativa, consultar as seguintes moradas:

<p>Alemanha (DE)</p>	<p>Miele & Cie. KG Vertriebsgesellschaft Deutschland Geschäftsbereich Professional Carl-Miele-Straße 29 33332 Gütersloh Telefon: 0 800 22 44 644 Telefax: 0 800 33 55 533 Miele im Internet: www.miele.de/professional</p>
<p>Áustria (AT)</p>	<p>Miele Gesellschaft m.b.H. Mielestraße 1 5071 Wals bei Salzburg Verkauf: Telefon 050 800 420 - Telefax 050 800 81 429 E-Mail: vertrieb-professional@miele.at Miele im Internet: www.miele.at/professional Kundendienst 050 800 390 (Festnetz zum Ortstarif; Mobilfunkgebühren abweichend)</p>

<p>Bélgica (fr-BE)</p>	<p>S.A. Miele Belgique Z.5 Mollem 480 1730 Mollem (Asse) Tel. 02/451.15.40 E-mail: professional@miele.be Internet: www.miele-professional.be</p>
<p>Bélgica (nl-BE)</p>	<p>nv Miele België Z.5 Mollem 480 1730 Mollem (Asse) Tel. 02/451.15.40 E-mail: professional@miele.be Internet: www.miele-professional.be</p>
<p>Dinamarca (DK)</p>	<p>Miele A/S Erhvervsvej 2 2600 Glostrup www.miele.dk Kundecenter Telefon: 43 27 15 10 E-mail: professional@miele.dk Reception Telefon: 43 27 11 00 E-mail: info@miele.dk</p>

<p>Finlândia (FI)</p>	<p>Miele Oy Porttikaari 6 Porttipuisto 01200 Vantaa Puhelin: (09) 875 970 Faksi: (09) 875 97399 Sähköposti: asiakaspalvelu@miele.fi Internet: www.miele.fi/professional</p>
<p>França (FR)</p>	<p>Miele S.A.S Z.I. du Coudray 9, avenue Albert Einstein B.P. 1000 93151 Le Blanc-Mesnil Cedex www.miele.fr/professional R.C.S. Bobigny B 708 203 088 Contact Service Commercial Tél. : 01 49 39 44 44 Fax. : 01 49 39 44 38 Mail : advpro@miele.fr Contact SAV Professionnel (Intervention) Tél. : 01 49 39 44 78 Fax. : 01 49 39 34 10 Mail : savpro@miele.fr Contact Support Technique (Hotline) Tél. : 01 49 39 44 88 Mail : support.technique@miele.fr</p>

<p>Holanda (NL)</p>	<p>Miele Professional De Limiet 2 Postbus 166 4130 ED VIANEN Afdeling Customer Service Professional Tel.: (03 47) 37 88 84 Fax: (03 47) 37 84 29 E-mail: professional@miele.nl (verkoop & algemene vragen) E-mail: serviceprofessional@miele.nl (service & onderhoud) Website: www.miele-professional.nl</p>
<p>Italia (IT)</p>	<p>Miele Italia S.r.l. Strada di Circonvallazione, 27 39057 S. Michele-Appiano (BZ) Internet: www.miele-professional.it e-mail: info@miele-professional.it</p>
<p>Luxemburgo (LU)</p>	<p>Miele S.à.r.l. 20, rue Christophe Plantin Postfach 1011 L-1010 Luxemburg/Gasperich Telefon: 00352 4 97 11-30 (Kundendienst) Telefon: 00352 4 97 11-45 (Produktinformation) Mo-Do 8.30-12.30, 13-17 Uhr Fr 8.30-12.30, 13-16 Uhr Telefax: 00352 4 97 11-39 Miele im Internet: www.miele.lu E-Mail: infolux@miele.lu</p>



<p>Noruega (NO)</p>	<p>Miele AS Nesbruveien 71 1394 NESBRU Postboks 194 1378 NESBRU Telefon 67 17 31 00 Telefax 67 17 31 10 Internett: www.miele.no/professional E-post: professional@miele.no Foretaksnr. NO 919 157 089 MVA</p>
<p>Polónia (PL)</p>	<p>Miele Sp. z o.o. ul. Gotarda 9 02-683 Warszawa Tel.: 22 548 40 00 Fax: 22 548 40 20 www.miele.pl</p>
<p>Portugal (PT)</p>	<p>Miele Portuguesa, Lda. Lisboa: MIELE Center Av. do Forte, 5 2790-073 Carnaxide Contactos: Telf.: 21 4248 100 Fax: 21 4248 109 Assistência técnica 808 200 687 E-Mail: professional@miele.pt Website: www.miele-professional.pt</p>

<p>República Checa (CZ)</p>	<p>Miele spol. s r.o. Holandská 4, 639 00 Brno Tel.: 543 553 111-3 Fax: 543 553 119 Servis-tel.: 543 553 741-5 E-mail: info@miele.cz Internet: www.miele.cz</p>	<p>Servisní služba Miele přijem servisních zakázek 800 MIELE1 (800 643531)</p>
<p>Suécia (SE)</p>	<p>Miele AB Industrivägen 20, Box 1397 171 27 Solna Tel 08-562 29 000 Serviceanmälan: 08-562 29 800 professionalservice@miele.se www.miele.se/professional</p>	
<p>Suíça (de-CH)</p>	<p>Miele AG Limmatstrasse 4 8957 Spreitenbach Miele SA Sous-Riette 23 1023 Crissier Telefon +41 56 417 27 51 Telefax +41 56 417 24 69 professional@miele.ch www.miele.ch/professional Reparatur- und Pikettservice Telefon 0848 551 670</p>	

Suïça (fr-CH)	Miele SA Limmatstrasse 4 8957 Spreitenbach Miele SA Sous-Riette 23 1023 Crissier Téléphone +41 56 417 27 51 Téléfax +41 56 417 24 69 professional@miele.ch www.miele.ch/professional Service de réparation et de permanence Téléphone 0848 551 670
Suïça (it-CH)	Miele SA Limmatstrasse 4 8957 Spreitenbach Miele SA Sous-Riette 23 1023 Crissier Telefono +41 56 417 27 51 Telefax +41 56 417 24 69 professional@miele.ch www.miele.ch/professional Servizio riparazioni e picchetto Telefono 0848 551 670

Formulários de informação

Para mais informações, Lista de verificação de instalação Miele

PERGUNTAS

Nº	Pergunta	Resposta	
Responsabilidade			
1	O responsável pela clínica/consultório esteve presente durante a instalação?	Sim	Não
Embalagem e conteúdo			
2	A embalagem da autoclave não apresenta danos?	Sim	Não
3	Quando desembalada, a autoclave não apresenta danos?	Sim	Não
4	Estão disponíveis todos os acessórios na embalagem (entregues com a autoclave)?	Sim	Não
5	Todos os acessórios encomendados estão disponíveis com a autoclave?	Sim	Não
6	Removeu toda as proteções da autoclave e de todos os acessórios enviados?	Sim	Não
Instruções de utilização completas			
7	Todas as secções das instruções de utilização da autoclave foram lidas e explicadas durante a instalação?	Sim	Não

Nº	Pergunta	Resposta	
Adequação do espaço de trabalho			
8	O balcão atribuído à autoclave é nivelado e plano?	Sim	Não
9	Foram respeitadas as recomendações de ventilação da área atribuída à autoclave?	Sim	Não
10	Foram respeitados os requisitos de espaço livre?	Sim	Não
11	Foi explicada a qualidade da água necessária para a utilização da autoclave? Verificar e medir o μS da água.	Sim	Não
Envolvimento do responsável da clínica/consultório			
12	Foi apresentado ao responsável da clínica/consultório o procedimento para enchimento e drenagem dos depósitos principal e de água usada?	Sim	Não
13	Foi apresentada ao responsável da clínica/consultório a forma de programação da autoclave?	Sim	Não
14	Foram apresentadas ao responsável da clínica/consultório as opções de ciclo?	Sim	Não
15	Foi apresentado ao responsável da clínica/consultório o significado das mensagens de alarme?	Sim	Não
16	Foi apresentada ao responsável da clínica/consultório a forma de interromper um ciclo?	Sim	Não
17	Foram apresentados ao responsável da clínica/consultório os procedimentos e programas de manutenção?	Sim	Não

Nº	Pergunta	Resposta	
18	Foi apresentada ao responsável da clínica/consultório a forma de utilização de todos os acessórios?	Sim	Não
19	Foram apresentadas ao responsável da clínica/consultório as vantagens de ter uma ligação USB para uma pen drive?	Sim	Não
20	Foram apresentadas ao responsável da clínica/consultório as vantagens de ter uma ligação LAN?	Sim	Não
21	Foi sugerido ao responsável da clínica/consultório a cópia de segurança periódica da informação, na pen drive e/ou no computador ou num outro suporte seguro?	Sim	Não
22	Foram apresentadas ao responsável pela clínica/consultório as vantagens de ter uma ligação Wi-Fi [armazenamento remoto de dados]?	Sim	Não
23	Foi explicado ao responsável da clínica/consultório o tipo de carga correto para cada programa de esterilização disponível?	Sim	Não
24	Foi apresentada ao responsável da clínica/consultório a forma de preparação e colocação da carga na câmara da autoclave?	Sim	Não
25	Foi explicada ao responsável da clínica/consultório a utilização apenas de peças e acessórios de origem na autoclave?	Sim	Não
26	Foi apresentada e explicada ao responsável da clínica/consultório a secção de recomendações de segurança?	Sim	Não
Verificado			
27	Foi realizado um teste de vácuo?	Sim	Não
28	Foi realizado um programa de ciclo B Universal 134 com o suporte de bandejas e as bandejas inseridas?	Sim	Não
29	Todas as ligações à autoclave estão bem posicionadas e ligadas [acessórios, etc.]?	Sim	Não

INFORMAÇÃO DE INSTALAÇÃO

CUBE Número de série:	
Data:	
Adquirido de:	
Instalado por:	
Nome do Dr./ clínica:	
Morada:	
Telefone:	
Assinatura do destinatário:	
Assinatura do técnico de instalação:	

MORADAS PARA ENVIO DA LISTA DE VERIFICAÇÃO DE INSTALAÇÃO

Enviar cópia da lista de verificação de instalação para os seguintes endereços:

Fax:	0800 33 55 533
Correio	Miele & Cie. KG Carl-Miele-Str. 29 33332 Gütersloh Alemanha

Miele

Importador**Miele & Cie. KG**

Carl-Miele-Str. 29

33332 Gütersloh

Alemanha

Fabricante**W&H Sterilization Srl**

via Bolgara, 2

Brusaporto (BG)

Itália

+39 035 66 63 000



CUBE PST 1710 PST 2210

Manual de referência rápida

APO

Rev05

13/09/2019

Sujeito a alterações

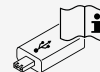
Tipo: PST 1710 PST 2210**Edição válida das instruções de utilização: Rev05 de 13/09/2019**

Incluídas na memória USB enviada com a autoclave em formato PDF (necessário o Acrobat Reader).

Se não possuir esta edição, poderá obtê-la gratuitamente:

- No <https://www.miele.com/en/com/index.htm> website.
- Ligando para o número de telefone dos seus Miele parceiros de serviço autorizados, consultar "Parceiros Miele de serviço autorizados" na página 29
- Lendo o seguinte código 2D

