

Kasutus- ja paigaldusjuhend Integreeritav vaakumsahtel

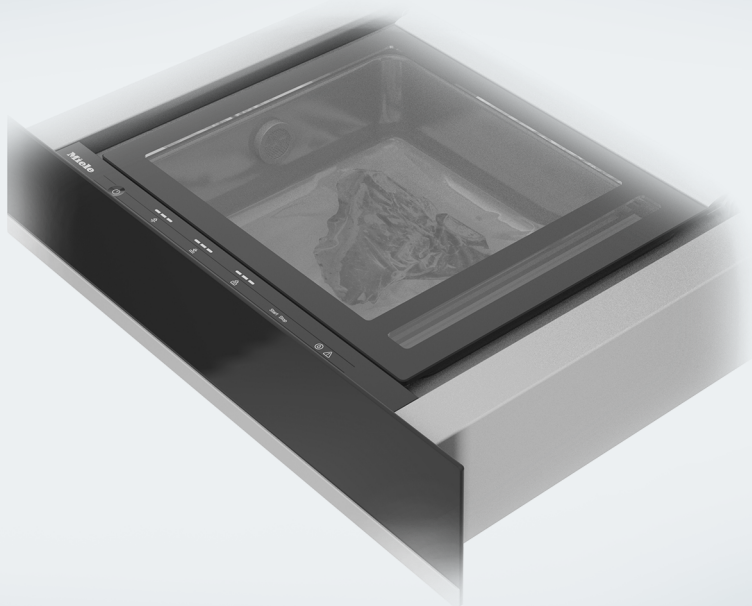

Lugege kasutus- ja paigaldusjuhend enne paigaldust ja kasutuselevõttu **kindlasti** läbi. Sellega kaitsete ennast ja väldite kahjusid.

Sisukord

Ohutusjuhised ja hoiatused	4
Teie panus keskkonna heaks	13
Ülevaade	14
Sahtli ülevaade	14
Juht- ja kuvaelemendid	15
Kaasasolevad tarvikud	16
Esimene puhastus	17
Kasutamine	18
Olulised kasutamisujuhised.....	18
Nõuanded.....	19
Vaakumiastmete kasutamine.....	20
Keevitusastmete kasutamine	21
Koti vaakumpakendamine ja kinnikeevitamine	23
Koti enneaegne kinnikeevitamine.....	24
Hoidisepurkide ja keeratava kaanega purkide vaakumpakendamine	25
Väliste mahutite vaakumpakendamine.....	27
Pärast kasutamist.....	30
Vaakumpakendamise katkestamine.....	30
Puhastamine ja hooldus	31
Sahtli esipaneeli ja klaaskaane puhastamine	32
Vaakumvanni ja keevitusriba puhastamine	32
Vaakumadapteri puhastamine.....	32
Kotitoe puhastamine	32
Kuivatamine.....	33
Mida teha, kui	34
Juurdeostetavad tarvikud	39
Klienditeenindus	40
Kontakt tõrgete korral.....	40
Tüübisilt	40
Garantii	40
Paigaldus	41
Paigaldamise ohutusjuhised.....	41
Paigaldamisjuhised.....	42

Paigaldusmõõdud	43
Integreerimine kõrgesse või alumisse kappi	43
Kombiseade 450 mm kõrguste niššide jaoks.....	44
Kombiseade 590 mm kõrguste niššide jaoks.....	45
Külgvaade.....	46
Ühendused ja õhutus	47
Paigaldamine.....	48
Elektriühendus.....	53
Garantii	55

Ohutusjuhised ja hoiatused

Integreeritavat vaakumsahtlit nimetatakse juhendis edaspidi sahtliks.

See sahtel vastab ettenähtud ohutusnõuetele. Vale kasutamine võib vigastada inimesi ja põhjustada materiaalselt kahju.

Enne sahtli kasutuselevõttu lugege kasutus- ja paigaldusjuhend tähelepanelikult läbi. See sisaldab olulisi juhiseid paigaldamise, ohutu kasutamise ja hoolduse kohta. Sellega kaitsete ennast ja väldite sahtli kahjustamist.

Kooskõlas standardiga IEC 60335-1 juhib “Miele” tähelepanu sellele, et sahtli paigaldamist käsitlev peatükk ning ohutusjuhised ja hoiatused tuleb läbi lugeda ja neid järgida.

“Miele” ei vastuta juhiste eiramise tõttu tekkinud kahju eest.

Hoidke kasutus- ja paigaldusjuhend alles ja andke see võimalikule järgmisele omanikule edasi.

Otstarbekohane kasutamine

- ▶ See sahtel on ette nähtud kasutamiseks majapidamises ja selle-sarnastes paigaldustingimustes.
 - ▶ See sahtel ei ole ette nähtud kasutamiseks välistingimustes.
 - ▶ Kasutage sahtlit ainult kodumajapidamises toiduainete vaakumpakendamiseks ja sulgemiseks selleks ettenähtud vaakumkottidesse ning hoidisepurkide, keeratavate kaantega purkide ja plastist või roostevabast terasest vaakumikindlate mahutite vaakumpakendamiseks.
- Ükski muu kasutusviis ei ole lubatud.
- ▶ Ärge vaakumpakendage elus tooteid (nt karpe, mereande).
 - ▶ Isikuid, kes oma füüsilise, meelelise või vaimse seisundi või kogemematususe või teadmatuse tõttu ei ole võimelised sahtlit ohutult kasutama, tuleb kasutamise ajal jälgida. Sellised isikud tohivad sahtlit kasutada järelevalveta vaid juhul, kui neile on seadme kasutamine nii selgeks õpetatud, et nad saavad sellega ohutult hakkama. Nad peavad oskama märgata ja mõista valest käsitlemisest tulenevaid ohte.

Ohutusjuhised ja hoiatused

Lapsed ja majapidamine

- ▶ Nooremad kui kaheksa-aastased lapsed tohivad sahtlit kasutada vaid pideva järelevalve all.
- ▶ Lapsed alates kaheksandast eluaastast tohivad sahtlit kasutada järelevalveta vaid juhul, kui neile on sahtli kasutamine nii selgeks õpetatud, et nad saavad sellega ohutult hakkama. Lapsed peavad oskama märgata ja mõista valest kasutamisest tulenevaid ohte.
- ▶ Lapsed ei tohi sahtlit järelevalveta puhastada.
- ▶ Jälgige lapsi, kes viibivad sahtli läheduses. Ärge mitte kunagi lubage lastel sahtliga mängida.
- ▶ Keevitusriba kuumeneb töötamise ajal. Ka keevisõmblus on pärast keevitusprotsessi kuum. Hoidke lapsi sahtlist eemal, kuni keevitusriba ja keevisõmblus on nii palju maha jahtunud, et igasugune põletusohu on välistatud.
- ▶ Lämpumisoht! Lapsed võivad mängimisel pakkematerjali (nt kilese) kinni jääda või selle endale üle pea tõmmata ja lämbuda. Hoidke pakkematerjali lastele kättesaamatus kohas.

Tehniline ohutus

- ▶ Oskamatud paigaldus-, hooldus- ning remonttööd võivad kasutajat tõsiselt ohustada. Paigaldus-, hooldus- ja remonttöid tohivad teha ainult "Miele" volitatud spetsialistid.
- ▶ Sahtli kahjustused võivad ohustada teie turvalisust. Kontrollige, ega seadmel ei ole nähtavaid kahjustusi. Ärge mitte kunagi võtke kasutusse kahjustatud seadet.
- ▶ Pöörake erilist tähelepanu klaaskaane ja kambritihendi kahjustustele ja mõradele. Klaaskaane kahjustused võivad põhjustada sissepoole suunatud plahvatuse. Ärge mitte kunagi kasutage sahtlit, kui klaaskaas ja/või kambritihend on kahjustunud.
- ▶ Sahtlisse on paigaldatud õliga vaakumpump. Õli väljavoolamise vältimiseks transportige ja hoiustage sahtlit vaid horisontaalses asendis. Ärge kallutage sahtlit ega keerake seda külili. Garantii kaotab kehtivuse, kui pumbast jookseb vale transpordi või vale hoiustamise tõttu õli välja.
- ▶ Sahtli usaldusväärne ja ohutu töö on tagatud vaid siis, kui seade on ühendatud avalikku vooluvõrku.
- ▶ Sahtli elektriohutus on tagatud ainult siis, kui seade on ühendatud nõuetekohaselt paigaldatud maandussüsteemi. Selle olulise turvanõude järgimine on väga tähtis. Kahtluse korral laske kogu elektrisüsteem elektrikul üle kontrollida.
- ▶ Et sahtel ei saaks kahjustada, peavad sahtli tüübisildil toodud ühendusandmed (sagedus ja pinge) kindlasti vastama elektrivõrgu andmetele. Võrrelge neid andmeid enne ühendamist. Kahtluse korral küsige nõu elektrikult.
- ▶ Harupesad või pikendusjuhtmed ei taga vajalikku ohutust (tuleoht). Ärge kasutage neid sahtli ühendamiseks elektrivõrku.
- ▶ Ohutu töötamise tagamiseks kasutage sahtlit vaid lõplikult paigaldatuna.

Ohutusjuhised ja hoiatused

- ▶ Seda sahtlit ei tohi kasutada mittestatsionaarsetes paigalduskohades (nt laevas).
- ▶ Kokkupuude pinge all olevate ühendustega ning elektrilise ja mehaanilise konstruktsiooni muutmine on teile ohtlik ja võib põhjustada tõrkeid sahtli töös.
Ärge mitte mingil juhul avage sahtli korpust.
- ▶ Ärge käsitage sahtlit, kui teie käed on märjad või te olete kontaktis veega.
- ▶ Garantii kaotab kehtivuse, kui sahtlit ei paranda “Miele” volitatud klienditeenindus.
- ▶ “Miele” tagab ohutusnõuetele vastavuse ainult originaalvaruosade kasutamise korral. Asendage vigased komponendid vaid “Miele” originaalvaruosadega.
- ▶ Kui toitepistik eraldatakse toitejuhtmest või toitejuhe ei ole varustatud toitepistikuga, peab sahtli ühendama elektrivõrku elektrik.
- ▶ Kui toitejuhe on kahjustunud, peab selle vahetama spetsiaalse toitejuhtme vastu (vt peatüki “Paigaldus” lõiku “Elektriühendus”).
- ▶ Kui vaakumpakendamise ajal on voolukatkestus, jääb vaakum vaakumkambrisse ja klaaskaant ei saa avada. Ärge mingil juhul püüdke klaaskaant jõuga või tööriistade abil avada. Pärast vooluvastuse taastumist saate klaaskaane avada.
- ▶ Paigaldus-, hooldus- ja remonditööde ajal peab sahtel olema elektrivõrgust täielikult lahutatud. Selle saate tagada, kui
 - lülitate elektrisüsteemi kaitsmed välja või
 - keerate elektrisüsteemi keeratavad kaitsmed täielikult välja või
 - lahutate toitepistiku (kui see on olemas) elektrivõrgust. Ärge tõmmake toitejuhtmest, vaid pistikust.

► Kui sahtel on paigaldatud mööblipaneeli (nt ukse) taha, ärge seda mitte kunagi sahtli kasutamise ajaks sulgege. Suletud paneeli taha koguneb soojus ja niiskus. See võib kahjustada sahtlit, ümbritsevat kappi ja põrandat. Sulgege mööbliuks alles siis, kui keevitusriba ja sahtel on täielikult jahtunud.

Ohutusjuhised ja hoiatused

Otstarbekohane kasutamine

- ▶ Põletusoht! Keevitusriba on töö ajal kuum. Ka vaakumkoti keevisõmblus on pärast keevitusprotsessi väga kuum. Ärge puudutage keevitusriba ja keevisõmblust vahetult pärast vaakumpakendamist.
- ▶ Tuleoht. Ärge hoidke sahtli lähedal kergesti süttivaid aineid ja materjale.
- ▶ Teleskoopsiinide kandevõime on maksimaalselt 15 kg. Kui koorimate sahtli üle või toetute või istute avatud sahtlile, kahjustab see siine.
- ▶ Klaaskaane kahjustused võivad põhjustada sissepoole suunatud plahvatuse. Ärge pange ega asetage klaaskaanele esemeid. Jälgige, et klaaskaant ei kahjustaks allakukkuvad esemed.
- ▶ Ärge kasutage sahtlit ega klaaskaant töö-, lõike- või hoiupinnana.
- ▶ Paigaldage sahtel nii, et oleks piisavalt ruumi klaaskaane täielikuks väljatõmbamiseks ja avamiseks. Vaid nii näete vaakumkambri sisse ja saate vältida kuuma keevitusriba ja keevisõmbluse puudutamisest tingitud põletusi.
- ▶ Vedelike vaakumpakendamisel tekivad juba madalal temperatuuril mullid, nii et tekib optiline mulje keemisest. Eralduda võib aur, mis võib põhjustada sahtli töös tõrkeid. Sel põhjusel vaakumpakendage üksnes jahutatud toiduaineid (vedelaid ja tahkeid). Jälgige vaakumpakendamist tähelepanelikult ja vajadusel keevitage kott varem kinni.
- ▶ Kui vedelikud satuvad vaakumpumba imuavasse ja sahtli sisse, võib see põhjustada vaakumpumba kahjustamist.
- ▶ Toitudes või jookides sisalduv niiskus võib põhjustada korrosiooni. Ärge kasutage sahtlit toitade või jookide säilitamiseks.
- ▶ Ärge mitte kunagi sisestage sahtliga ühendatud voolikuid kehaõõnsustesse.

Vaakumpakendage hoidisepurke ja keeratava kaanega purke vaid suletud vaakumkambris!

► Vigastusoht. Klaaspurgil või klaaskaanel / keerataval kaanel olevad mõrad ja kahjustused võivad põhjustada sissepoole suunatud plahvatuse.

Vaakumpakendage vaid laitmatus seisukorras purke ja kaasi.

► Vigastusoht. Suure alarõhu tõttu muudavad sahtli vaakumkamber ja klaaskaas vaakumpakendamisel oma kuju. Hoidisepurgid ja keeratava kaanega purgid ei tohi vaakumpakendamise protsessi ajal sahtli klaaskaant puutuda, vastasel juhul võib klaaskaane kaitsekiht kahjustada saada ja klaaskaas võib puruneda.

Vaakumpakendage maksimaalselt 8 cm kõrguseid hoidisepurke ja keeratava kaanega purke, et oleks tagatud vähemalt 1 cm ohutusvahemik purgi kaane ja sahtli klaaskaane vahel.

Ohutusjuhised ja hoiatused

Puhastamine ja hooldus

- ▶ Elektrilöögi oht. Aurupuhasti aur võib sattuda pinge all olevatele osadele ja põhjustada lühise. Ärge mitte kunagi kasutage puhastamiseks aurupuhastit.

Transpordipakendi käitlemine

Pakend kaitseb seadet transpordikahjustuste eest. Pakend on valmistatud keskkonnasõbralikest materjalidest ja on taaskasutatav.

Pakkematerjali suunamine taaskasutusse säästab toorainet ja vähendab prügi hulka. Edasimüüja võtab pakendid tagasi.

Vana seadme kõrvaldamine

Elektri- või elektroonikaseadmed sisaldavad veel mitmesugust väärtuslikku materjali. Samuti sisaldavad need teatud aineid, komposiitmaterjale ja detaile, mis olid vajalikud seadme toimimiseks ja ohutuseks. Olmeprügi hulka sattudes või mittenouetekohase jäätme käitluse korral võivad need olla ohtlikud inimeste tervisele ja keskkonnale. Seepärast ärge visake vana seadet mingil juhul olmeprügi hulka.



Selle asemel kasutage elektri- ja elektroonikaseadmete äraandmiseks ja taaskasutusse suunamiseks ametlike kogumis- ja tagastuspunkte kohaliku omavalitsuse, edasimüüja või "Miele" juures. Võimalike isikuandmete kustutamise eest äravisatavast seadmest vastutate seadusjärgselt teie ise. Hoolitsege selle eest, et teie vana seadet hoitaks kuni äraviimiseni nii, et see lastele ohtlik ei oleks.

Ülevaade

Sahtli ülevaade

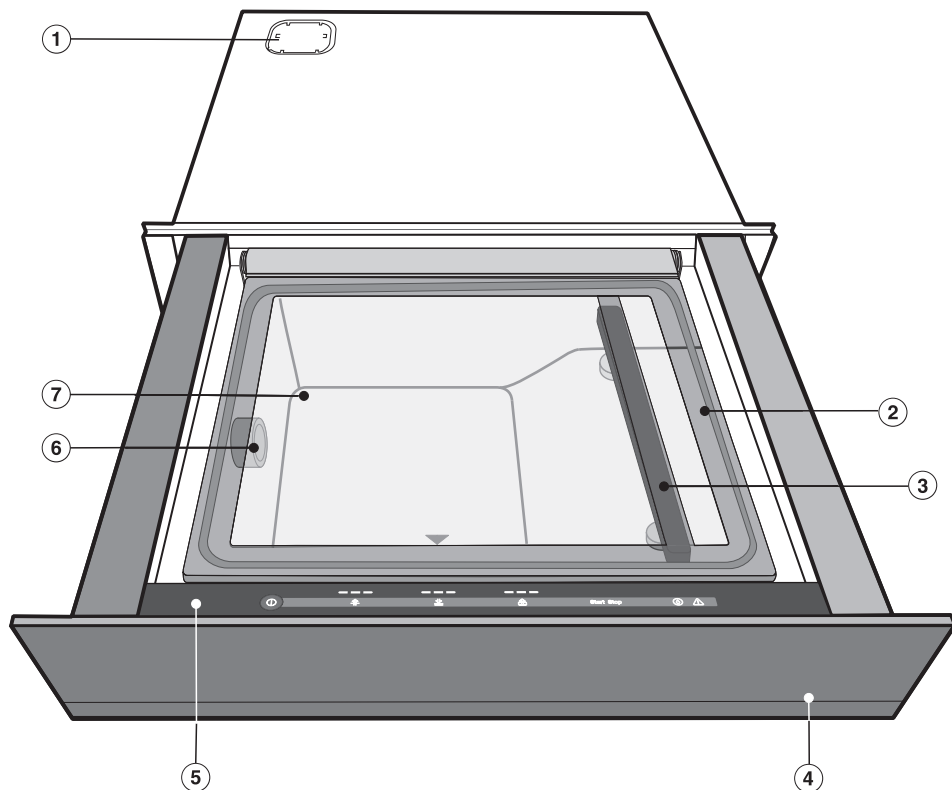

- ① Õhufiltri kate (vt peatüki “Paigaldus” jaotist “Integreerimine”)
- ② Kambrithendiga klaaskaas
Klaaskaant on kõige lihtsam sulgeda, kui vajutate seda väikesel mustal kolmnurgal alla.
- ③ Keevitusriba vaakumvannis ja vastusurveriba klaaskaane alumisel küljel
- ④ Sahtli esipaneel “Push2open”-mehhanismiga
Sahtlit saab avada ja sulgeda, vajutades kergelt paneelile.
- ⑤ Juht- ja kuvaelemendid
- ⑥ Vaakumpumba imuava/vaakumadapteri ühendus
- ⑦ Vaakumvann

Juht- ja kuvaelemendid

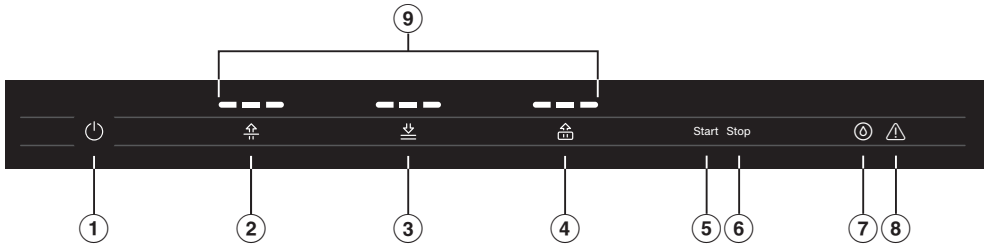

Andurnupud

- ① Sisse- / väljalülitamise andurnupp ①
Sahtli sisse- / väljalülitamiseks
- ② Andurnupp ☼
Vaakumiastme seadistamiseks
- ③ Andurnupp ☽
Keevitusastme seadistamiseks / koti enneaegseks kinnikeevitamiseks
- ④ Andurnupp ☼
Vaakumiastme seadistamiseks välis-
te mahutite jaoks
- ⑤ Andurnupp start
Vaakumpakendamise käivitamiseks
välis- te mahutite jaoks
- ⑥ Andurnupp stop
Järgmiste toimingute katkestami-
seks:
– vaakumpakendamine,
– välis- te mahutite
vaakumpakendamine,
– keevitusprotsess,
– kuivatus.
- ⑦ Andurnupp ①
Kuivatuse
kuvamiseks / käivitamiseks
(vt peatüki “Puhastamine ja hooldus”
jaotist “Kuivatamise läbiviimine”).

Näidikud / märgutuled

- ⑧ Märgutuli ⚠
Näitab hoiatust
(vt peatükki “Mida teha, kui ...”)
- ⑨ Jaotusriba märgutuled
Järgmise teabe kuvamiseks:
– vaakumiaste,
– keevitusaste,
– vaakumiaste
välis- te mahutite jaoks.

Ülevaade

Kaasasolevad tarvikud

Kaasasolevaid ja täiendavaid tarvikuid saate vajadusel juurde tellida (vt peatükki “Juurdeostetavad tarvikud”).

Vaakumadapter

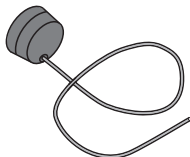

1 adapter väliste mahutite vaakumpakkendamiseks

Kotitugi

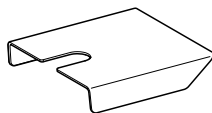

1 väikeste kottide alus

Kaasasolevad vaakumkotid ei sobi kasutamiseks surveauruahjus.

Vaakumkotid VB 1828

50 kotti vedelate ja tahkete toiduainete säilitamiseks ja *sous-vide*-meetodil valmistamiseks

180 x 280 mm (l x k), P= 90 µm

Vaakumkotid VB 2435

50 kotti vedelate ja tahkete toiduainete säilitamiseks ja *sous-vide*-meetodil valmistamiseks

240 x 350 mm (l x k), P= 90 µm

- Eemaldage võimalikud kaitsekiled ja kleebised.
- Ärge eemaldage ohutus- ja paigaldusjuhistega kleebiseid ja tüübisilti.

Siis on klienditeenindus- ja remonditöid kergem teha.

Sahtli esmakordne puhastamine

- Võtke kõik tarvikud sahtlist välja.

⚠ Sobimatud puhastusvahendid võivad põhjustada kahjustusi. Klaaskaas ja kambritihend võivad saada kahjustusi või kriimustusi. Ärge kasutage puhastamiseks abraasiivseid, hapet sisaldavaid puhastusvahendeid ega terava otsaga, teravaid esemeid.

- Puhastage sahtlit seest ja väljast puhta niiske lapi, nõudepesuvahendi ja vähese sooja vee või puhta niiske mikrokiududest lapiga.
- Seejärel kuivatage pinnad pehme lapiga.

Kasutamine

Olulised kasutamishüpsed

- Vaakumpakendage üksnes toiduaineid.
- Kasutage ainult värskeid ja laitmatus seisukorras toiduaineid.
- Järgige hügieenitingimusi ja pidage kinni külmaahelast.
- Vaakumpakendage toiduaineid üksnes sobivates vaakumkottides, hoidisepurkides või keeratava kaanega purkides või vaakumikindlates välis-tes mahutites.

Soovitame kasutada kaasasolevaid vaakumkotte (vt ka peatükki “Juurdeostetavad tarvikud”). Need on külma- ja keetmiskindlad ja sobivad seega eriti hästi tahkete ja vedelate toiduainete külmikus või sügavkülmikus hoidmiseks ning sous-vide-meetodil valmistamiseks.

- Vaakumpakendage üksnes jahutatud toiduaineid.
- Laske ka eelkeedetud ja -praetud toiduainetel enne vaakumpakendamist vähemalt toatemperatuurile (u 20 °C) jahtuda.
Toiduaineid, mida tavaliselt ei hoita külmikus, nt kuivad makaronitooted või müsli, saate samuti toatemperatuuril vaakumpakendada.
- Kui loputate toiduaineid külma veega, kuivatage neid enne vaakumpakendamist, et vaakumkotti või mahutisse ei koguneks vett.
- Vaakumpakendage vaid kotte, mille maksimaalne suurus on 250 x 350 mm (suletavate servadega kott) või 240 x 350 mm (torukott).
- Kui soovite toiduaineid pärast vaakumpakendamist sous-vide meetodil valmistada, kasutage vaid keetmis-kindlaid vaakumkotte.
- Valige toiduaine suurusega sobiv koti suurus. Kui vaakumkott on liiga suur, võib sellesse jääda liiga palju õhku. Te võite koti vastavalt vaakumpakendatava toiduaine suurusele sobivaks lõigata.
- Kui soovite ühes kotis vaakumpakendada mitut toiduainet, pange need kotti üksteise kõrvale ja ühtlaselt jaotatuna.
- Täitke vaakumkott tahkete toiduainetega maksimaalselt $\frac{2}{3}$ ulatuses; vedelikega maksimaalselt $\frac{1}{3}$ ulatuses.
- Laitmatu keevisõmbuluse saamiseks jälgige, et koti serv oleks keevisõmbuluse piirkonnas kuiv ja rasvavaba.
- Paigutage avatud koti serv keevitusriba suhtes paralleelselt nii, et serv ulatuks u 2 cm üle keevitusriba.
- Jälgige, et kott ei kataks vaakumpumba imuava.
- Kasutage iga vaakumkotti vaid üks kord.
- Säilitage jahutamiseks sobivaid toiduaineid pärast vaakumpakendamist külmikus või külmutage need.
- Kui vaakumpakendate hoidisepurke ja keeratava kaanega purke, jälgige alati, et purgid ja kaaned oleksid laitmatus seisukorras.



Sissepoole suunatud plahvatus-
sest põhjustatud vigastusoht.

Klaaskaane kahjustused võivad põh-
justada sissepoole suunatud plahva-
tuse.

Vaakumpakendage hoidisepurke ja
keeratava kaanega purke vaid sule-
tud vaakumkambris.

- Purgid ei tohi olla kõrgemad kui 8 cm, et oleks tagatud vähemalt 1 cm ohutusvahemik sahtli klaaskaane suhtes. Veenduge enne vaakumpakendamist, et purgid ei ületaks maksimaalset kõrgust.

Nõuanded

- Külmutage vedelikud enne vaakumpakendamist. Nii saate vaakumkoti täita $\frac{2}{3}$ ulatuses.
- Keerake vaakumkoti servad täitmise ajaks välja. Nii saate puhta ja laitmatu keevisõmbluse.
- Kui te ei ole kindel, kas toiduaine, nt marjad või krõpsud, vaakumpakendamise ajal oma kuju muudavad, alustage väiksema vaakumiastmega.

Kasutamine

Vaakumiastmete kasutamine

Vaakumpakendamiseks saab kasutada 3 astet.

Mida suurema vaakumiastme valite, seda suurem on vaakum.

Vaakumiastme	Kasutusotstarve
■ □ □	Säilitamine, pakendamine ja portsjoniteks jagamine. Sobib <ul style="list-style-type: none">- väga survetundlikud toiduained, nt salat, marjad või krõpsud,- hoidisepurgid ja keeratava kaanega purgid vedela sisuga, nt puljongid, hoidistatud köögiviljad.
■ ■ □	Marineerimine, hoidistamine, sous-vide-meetodil valmistamine ja külmutamine Sobib <ul style="list-style-type: none">- väga survetundlikud toiduained, nt õrn kalafilee,- kastmed ja suurema vedelikukogusega toiduained (> 50 g), nt raguu, karri,- hoidisepurgid ja keeratava kaanega purgid pigem tahkema või kuivema sisuga, nt marmelaad, pesto või kook.
■ ■ ■	Sous-vide-meetodil valmistamine, külmutamine ja pikaajaline säilitamine Sobib <ul style="list-style-type: none">- liha ja kõvemad toiduained, nt kartulid, porgandid,- kõva juust (pikemaajaline säilitamine),- vähese vedelikulisandiga (≤ 50 g) toiduained, nt ürdiõliga maitsestatud liha.

Keevitusastmete kasutamine

Vaakumkottide keevitamiseks saab kasutada 3 astet.

Keevitusastme valik sõltub koti materjali tugevusest: mida tugevam on koti materjal, seda suurem keevitusaste tuleb valida.

Kaasasolevate vaakumkottide jaoks soovitame keevitusastet 3.

Nõuanne: Kui vaakumpakendate üksteise järel mitu korda, soojeneb keevitusriba lisaks. Mõne protsessi järel saate valida järgmise madalama keevitusastme.

Kasutamine

 Sissepoole suunatud plahvatus-
sest põhjustatud vigastusoht.

Klaaskaane kahjustused võivad põh-
justada sissepoole suunatud plahva-
tuse.

Ärge mitte mingil juhul kasutage kah-
justunud klaaskaanega sahtlit.

 Määrduvad ja/või kinni kaetud
andurnuppudest põhjustatud talitlus-
häire.

Andurnupud ei reageeri või toimuvad
soovimatud lülitused või isegi sahtli
automaatne väljalülitumine.

Hoidke andurnupud ja näidikud puh-
tana.

Ärge asetage andurnuppudele ja näi-
dikutele esemeid.

 Vedelikud võivad põhjustada
kahjustusi.

Kui vedelikud satuvad vaakumpa-
kendamise ajal vaakumpumba imu-
avasse, võib see põhjustada vaa-
kumpumba kahjustumist.

Täitke vaakumkott vedelikega maxi-
maalselt $\frac{1}{3}$ ulatuses.

Koti vaakumpakendamine ja kinnikeevitamine

- Täitke vaakumkott.
- Avage sahtel ja klaaskaas.
- Asetage vaakumkott vaakumvanni, nii et avatud kotiserv oleks keevitusribal. Jälgige, et koti serv oleks keevitusriba keskel ja ilma kortsudeta.
- Kui kott on liiga väike ja libiseb vaakumvanni, asetage selle alla kotitugi.
- Lülitage sahtel sisse- / väljalülitamise andurnupuga ① sisse.

Jaotusriba märgutuled andurnuppude ☞ ja ☞ kohal põlevad.

- Puudutage andurnuppu ☞ nii mitu korda, kuni süttib soovitud vaakumiastme jaotusriba märgutuli.
- Puudutage andurnuppu ☞ nii mitu korda, kuni süttib soovitud keevitusastme jaotusriba märgutuli.
- Sulgege klaaskaas ja vajutage kergelt kinni.

Nõuanne: Klaaskaane sulgemiseks vajutage väikest musta kolmnurka.

Vaakumpakendamine käivitub. Andurnupp Start kustub ja andurnupp Stop põleb.

Vaakumpakendamise ajal on järgmised nähtused tavalised ja need ei viita tõrkele ega seadme rikkele:

- enne kui kott ümbritseb vaakumpakendatavat toiduainet, läheb see õhku täis;
- vedelikud tekitavad mulle, nii et tekib visuaalne mulje keemisest.

Kui märkate vaakumpakendamise ajal, et vedelikud hakkavad üle voolama, saate protsessi lõpetada ja koti varem kinni keevitada (vt peatüki “Kasutamine” jaotist “Koti enneaegne kinnikeevitamine”).

Kasutamine

Pärast vaakumpakendamist

Kõlab signaal.

- Avage klaaskaas.



Kuumad pinnad tekitavad põletusohtu.

Keevitusriba ja keevisõmblus on kuumad.

Ärge puudutage keevitusriba ja keevisõmblust vahetult pärast vaakumpakendamist.

- Võtke vaakumkott vaakumvannist välja.

Enne uue vaakumpakendamise käivitamist kontrollige, et vaakumkamber ja keevitusriba oleksid puhtad ja kuivad.

Vajadusel eemaldage mustus ja vedelikujäägid.

Koti enneaegne kinnikeevitamine

Vaakumpakendamise saab enne valitud vaakumiastme saavutamist lõpetada ja koti kinni keevitada.

- Puudutage andurnuppu \downarrow .

Vaakumpakendamine lõpetatakse.

Mõne sekundi möödumisel keevitatakse kott kinni.

Koti edukas kinnikeevitamine on võimalik alles siis, kui kambris on saavutatud minimaalne vaakum (vaakumiaste 1).

Puudutage andurnuppu \downarrow uuesti, kui vajalik vaakum ei ole veel saavutatud. Tehnilistel põhjustel võtab koti kinnikeevitamine mõni sekund aega.

⚠ Sissepoole suunatud plahvatusest põhjustatud vigastusoht.

Klaaspurgil või klaaskaanel / keeratal kaanel olevad mõrad ja kahjustused võivad põhjustada sissepoole suunatud plahvatuse.

Vaakumpakendage vaid laitmatus seisukorras purke ja kaasi.

Vaakumpakendage purke vaid vaakumiastmega 1 või 2.

⚠ Klaaskaane deformeerumisest põhjustatud kahjustused.

Tekkiva alarõhu tõttu võib klaaskaas deformeeruda.

Vaakumpakendage maksimaalselt 8 cm kõrguseid purke, et oleks tagatud vähemalt 1 cm ohutusvahemik purgi kaane ja sahtli klaaskaane vahel.

Hoidisepurkide ja keeratava kaanega purkide vaakumpakendamine

- Sulgege purk juurdekuuluva klaaskaane ja kummitihendiga või keerake keeratav kaas kergelt kinni.
- Avage sahtel ja klaaskaas.
- Asetage purk vaakumvanni.
- Lülitage sahtel sisse- / väljalülitamise andurnupuga ① sisse.

Jaotusriba märgutuled andurnuppude ☞ ja ☞ kohal põlevad.

- Puudutage andurnuppu ☞ nii mitu korda, kuni süttib vaakumiastme 1 või 2 jaotusriba märgutuli.
- Puudutage andurnuppu ☞ nii mitu korda, kuni süttib keevitusastme 1 jaotusriba märgutuli.
- Sulgege klaaskaas ja vajutage kergelt kinni.

Nõuanne: Klaaskaane sulgemiseks vajutage väikest musta kolmnurka.

Vaakumpakendamine käivitub. Andurnupp start kustub ja andurnupp stop põleb.

Kasutamine

Pärast vaakumpakendamist

Kõlab signaal.

- Avage klaaskaas.



Kuumad pinnad tekitavad põletusohtu.

Keevitusriba on kuum.

Ärge puudutage keevitusriba vahetult pärast vaakumpakendamist.

- Võtke purk vaakumvannist välja.

Enne uue vaakumpakendamise käivitamist kontrollige, et vaakumkamber ja keevitusriba oleksid puhtad ja kuivad.

Vajadusel eemaldage mustus ja vedelikujäägid.

⚠ Sissepoole suunatud plahvatuses põhjustatud vigastusohu.

Klaasist välismahutid võivad vaakumpakendamisel sissepoole plahvatada.

Vaakumpakendage vaid vaakumi-kindlaid plastist või roostevabast terasest mahuteid.

Soovitame väliste mahutite vaakumpakendamiseks ettevõtte “caso®” vaakummahutikomplekti. Neid mahuteid saab kaasasoleva vaakumadapteri abil sahtli külge ühendada.

Vaakummahutitele mahutavusega 700 ml võivad vaakumpakendamisel kahjustada saada.

Vaakumpakendage neid mahuteid üksnes vaakumiastmel 1 ja 2.

Väliste mahutite vaakumpakendamine

Alljärgnevatel juhistes kirjeldatakse firma caso® vaakummahutikomplekti kuuluva mahuti vaakumpakendamist.

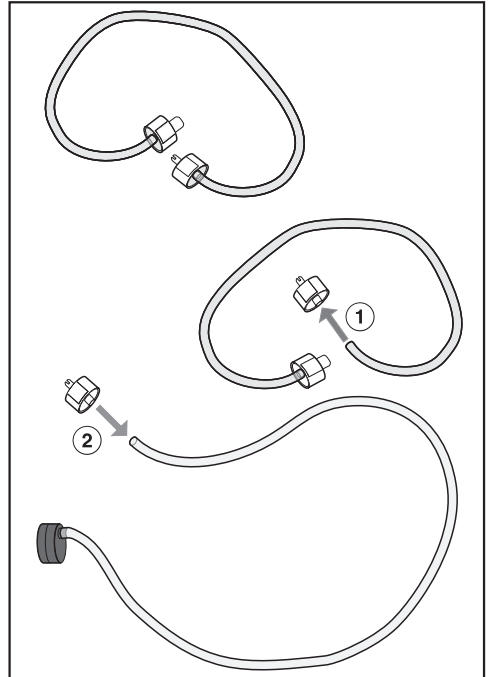

- **Vaakumadapteri ettevalmistamine**
Tõmmake mahutikomplekti ühendusvoolikult mahutikaane ühenduspistik (väike läbimõõt) ① ära.
- **Asetage ühenduspistik vaakumadapteri ② vooliku otsa.** Tugeva kinnituse saavutamiseks jälgige, et vooliku ots oleks asetatud vähemalt 0,5 cm üle ühenduspistiku ava.
- **Täitke mahuti maksimaalselt kuni 3 cm kauguseni äärest.**
- **Asetage kaas mahutile ja vajutage peale.**

Kasutamine

- Avage sahtel ja klaaskaas.

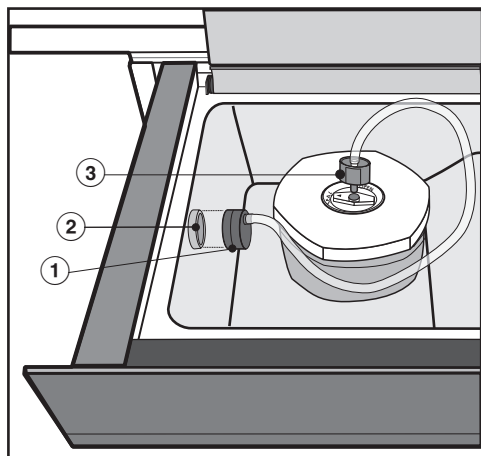

- Asetage vaakumadapter ① vaakumpumba imuava ② peale.
- Ühendage ühenduspistik ③ mahuti kaane külge. Jälgige, et kaane keeratav sulgur oleks asendis “SEAL” (sulatud).
- Lülitage sahtel sisse- / väljalülitamise andurnupuga ① sisse.

Jaotusriba märgutuled andurnuppude ☞ ja ☞ kohal põlevad.

- Puudutage andurnuppu ☞.

Jaotusriba märgutuled andurnuppude ☞ ja ☞ kohal kustuvad. Jaotusriba märgutuled andurnupu ☞ ja andurnupu Start kohal põlevad.

- Puudutage andurnuppu ☞ nii mitu korda, kuni süttib soovitud vaakumiastme jaotusriba märgutuli.
- Puudutage andurnuppu Start.

Vaakumpakendamine käivitub. Andurnupp Start kustub ja andurnupp Stop põleb.

Jätke sahtli klaaskaas vaakumpakendamise ajaks avatuks.

Tugeva mullide tekke korral saate vaakumpakendamise andurnupuga Stop katkestada (vt ka peatüki “Kasutamine” jaotist “Vaakumpakendamise katkestamine”).

Pärast vaakumpakendamist

Kõlab signaal.

- Tõmmake ühenduspistik mahuti kaane küljest lahti. Jälgige, et kaane keeratav sulgur oleks endiselt asendis “SEAL” (suletud).
- Võtke vaakumadapter vaakumpumba imuava küljest lahti.

Enne uue vaakumpakendamise käivitamist kontrollige, kas vaakumadapter koos voolikuga ja vaakumkamber on puhtad ja kuivad.

Vajadusel eemaldage mustus ja vedelikujäägid.

Kasutamine

Pärast kasutamist

- Lülitage sahtel sisse- / väljalülitamise andurnupuga Ⓛ välja.
- Puhastage ja kuivatage sahtel ja vajadusel tarvikud, nagu on kirjeldatud peatükis "Puhastamine ja hooldus".
- Sulgege klaaskaas alles siis, kui vaakumkamber on täielikult kuivanud.
- Sulgege sahtel.

Järgmisel sisselülitamisel on automaatselt seadistatud viimati valitud vaakumi- ja keevitusaste ning neid kuvatakse juhtpaneelil.

Vaakumpakendamise katkestamine

Vaakumpakendamise saab igal ajal katkestada, näiteks kui märkate, et kotiserv ei ole õiges kohas või mahuti kaane keeratav sulgur ei ole asendis "SEAL" (suletud).

Arvestage, et katkestamisel ei keevitata kotti kinni.

- Puudutage andurnuppu **stop**.

Vaakumpakendamine katkestatakse.



Elektrilöögist põhjustatud vigastusoht.

Aurupuhasti aur võib sattuda pinge all olevatele osadele ja põhjustada lühise.

Ärge kasutage sahtli puhastamiseks mitte mingil juhul aurupuhastit.



Kuumad pinnad tekitavad põletusohtu.

Keevitusriba on vahetult pärast vaakumpakendamist kuum.

Laske keevitusribal enne puhastamist jahtuda.

Kui kasutate sobimatuid puhastusvahendeid, võivad kõik pinnad värvi muuta või muutuda. Kasutage puhastamiseks üksnes olmekasutuseks mõeldud puhastusvahendeid. Kõik pealispinnad on kriimustustundlikud. Klaasesipaneelide puhul võivad kriimustused põhjustada purunemist.

Eemaldage puhastusvahendite jäägid kohe.

Kui mustus jääb pinnale kauemaks, võib olla seda hiljem võimatu eemaldada.

Pealispinnad võivad värvi muuta või muutuda.

Soovitame mustuse kohe eemaldada.

- Lülitage sahtel puhastamiseks välja.
- Puhastage ja kuivatage sahtlit ja tarvikuid iga kord pärast kasutamist.
- Sulgege klaaskaas alles siis, kui vaakumkamber on täielikult kuivanud.

Sobimatud puhastusvahendid

Seadme pealispinna kahjustuste vältimiseks ärge kasutage puhastamiseks

- soodat, ammoniaaki, hapet või klooriidi sisaldavaid puhastusvahendeid,
- katlakivi lahustavaid puhastusvahendeid,
- abrasiivseid puhastusvahendeid, nt küürimispulbrit, -piima, -kive,
- lahustit sisaldavaid puhastusvahendeid,
- roostevaba terase puhastusvahendeid,
- klaaskeraamiliste pliidiplaatide puhastusvahendeid,
- nõudepesumasina puhastusvahendeid,
- ahjupuhastusvahendeid või -pihus-teid,
- karedaid küürimissvamme ja -harju, nt metallsvamme,
- teravaid metallkaabitsaid.

Puhastamine ja hooldus

Sahkli esipaneeli ja klaaskaane puhastamine

- Eemaldage mustus ja sõrmejäljed tavapärase klaasipuhastusvahendi või puhta niiske mikrokiudlapiga.
- Seejärel kuivatage pinnad pehme lapiga.

Vaakumvanni ja keevitusriba puhastamine

 Vedelikud võivad põhjustada kahjustusi.

Kui vedelikud satuvad vaakumpumba imuavasse, võib vaakumpump kahjustuda.

Jälgige, et imuavasse ei satuks vedelikke.

Nõuanne: Lihtsamaks puhastamiseks saate keevitusriba suunaga üles eemaldada.

- Eemaldage mustus kohe puhta niiske lapi, nõudepesuvahendi ja vähese sooja vee või puhta niiske mikrokiudlapiga.
- Eemaldage puhastusvahendite jäägid vähese puhta veega.
- Seejärel kuivatage pinnad pehme lapiga.

Vaakumadapteri puhastamine

- Puhastage vaakumadapterit puhta niiske lapi, nõudepesuvahendi ja vähese sooja vee või puhta niiske mikrokiudlapiga.
- Seejärel kuivatage vaakumadapterit pehme lapiga.
- Kasutage vaakumadapterit alles siis, kui see on täielikult kuiv.

Kotitoe puhastamine

- Puhastage kotituge puhta niiske lapi, nõudepesuvahendi ja sooja veega või puhta niiske mikrokiududest lapiga.
- Seejärel kuivatage kotituge lapiga.
- Kasutage kotituge alles siis, kui see on täielikult kuiv.

Kuivatamine

Toiduainete vaakumpakendamisel satub vaakumpumba õliringlusesse niiskus. Niiskuse eemaldamiseks on teatud tööaja möödumisel vajalik kuivatus.

Kui on vaja läbi viia kuivatus, süttib sahtli juhtpaneelil olevas andurnupus ☉ kollane tuli. Andurnupus põleb kollane tuli ja võimalik on veel 10 vaakumiprotessi. Kui andurnupus ☉ süttib punane tuli, tuleb läbi viia kuivatus. Alates sellest hetkest on sahtel igasuguse kasutamise jaoks lukustatud.

Soovitame enne sahtli lukustumist läbi viia kuivatuse.

Kogu kuivatus kestab maksimaalselt 20 minutit.

Kuivatuse jaoks peab vaakumkamber olema esemetest tühi ja ilma vedelikujääkideta.

Vajadusel puhastage ja kuivatage vaakumkambrit.

■ Puudutage andurnuppu ☉.

■ Sulgege klaaskaas.

Käivitub kuivatus. Kogu kestuse ajal vilgub kollane andurnupp ☉.

Kuivatuse saab andurnupuga Stop katkestada. Katkestamisel tuleb pärast järelejäänud vaakumpakendamisi või järgmisel sahtli sisselülitamisel kuivatust korrata.

Kui kuivatus on lõppenud, kõlab signaal ja andurnupp ☉ kustub. Saate sahtlit kasutada harjumuspärasel viisil.

Viimati valitud vaakumi- ja keevitusastmeid kuvatakse juhtpaneelil.

Mida teha, kui ...

Enamikku igapäevase töö käigus esineda võivatest tõrgetest ja vigadest saate ise kõrvaldada. Paljudel juhtudel hoiate sellega kokku nii aega kui ka raha, kuna te ei pea kutsuma klienditeenindust.

Allolevad tabelid on teile abiks tõrke või vea põhjuste väljaselgitamisel ja kõrvaldamisel.

Probleem	Põhjus ja selle kõrvaldamine
Sahtlit ei saa avada.	Sahtli tagaküljelt on turvakruvid eemaldamata. ■ Võtke ühendust klienditeenindusega.
Sahtlit ei saa sisse lülitada.	Toitepistik ei ole korralikult seinakontaktis. ■ Ühendage toitepistik. Kaitse on väljas. ■ Lülitage kaitse sisse (vähimat vajalikku kaitset vt tüübisildilt). Kui te ei saa pärast sahtli kaitsme või FI-kaitselüliti sisselülitamist või sissekeeramist seadet ikka veel kasutada, pöörduge elektrikü või klienditeeninduse poole.
Sahtli kasutusele võtmisel kõlas vali pauk.	Transpordikaitset ei eemaldatud ja õhufilter on paigaldamata. ■ Võtke ühendust klienditeenindusega.
Sahtel lülitus ise välja.	Sahtel lülitub energia kokkuhoiuks automaatselt välja, kui pärast sisselülitamist või pärast vaakumpakendamise lõppu teatud aja jooksul rohkem tegevust ei järgne. ■ Lülitage sahtel uuesti sisse.
Andurnupud ei reageeri, vaatamata mitmekordsele puudutusele.	Juhtpaneelil on esemed, mustus või vedelik. ■ Eemaldage esemed ja/või puhastage ja kuivatage juhtpaneel.
Vaakumpakendamine kestab harjumuspärasest kauem.	Vaakumpumbas olev õli on tugevalt kuumenenud. ■ Enne uue vaakumpakendamise käivitamist laske sahtlil 1 tund jahtuda. ■ Kui vaakumpakendate mitu korda järjest, oodake üksikute protsesside vahel vähemalt 2 minutit. Nii väldite õli uut liigset kuumenemist.



Probleem	Põhjus ja selle kõrvaldamine
<p>Vaakumkotti ei keevitata enneaegselt kinni.</p>	<p>Edukaks vaakumpakendamiseks vajalik vaakum (vaakumiaste 1) ei ole veel saavutatud.</p> <ul style="list-style-type: none"> ■ Puudutage andurnuppu ☺ uuesti või nii mitu korda, kuni vaakumpakendamine lõpetatakse ja kott keevitatakse kinni.
<p>Kõik andurnupud on kustunud. Klaaskaant ei saa avada.</p>	<p>Vaakumpakendamise ajal on voolukatkestus. Vaakumkamber on veel vaakumis, nii et klaaskaant ei saa avada.</p> <div style="border: 1px solid gray; padding: 5px; margin: 10px 0;"> <p>Sahtli kahjustused. Ärge mingil juhul püüdke klaaskaant jõuga või tööriistade abil avada.</p> </div> <ul style="list-style-type: none"> ■ Kui vooluvarustus on jälle taastatud, saate pärast lähtestamist (kõigi andurnuppude ja näidikute sүttimine) klaaskaane avada. ■ Vajadusel käivitage vaakumpakendamine uuesti.
<p>Pärast vaakumpakendamist on kotis liiga palju õhku.</p>	<p>Vaakumiaste oli liiga madal.</p> <ul style="list-style-type: none"> ■ Käivitage vaakumpakendamine uue vaakumkoti ja suurema vaakumiastmega uuesti. <p>Vaakumkott on pakendatava toiduaine jaoks liiga suur.</p> <ul style="list-style-type: none"> ■ Kasutage uut väiksemat vaakumkotti või lõigake liiga suur kott pakendatava toiduaine jaoks parajaks. ■ Käivitage vaakumpakendamine uuesti, vajadusel suurema vaakumiastmega.
<p>Pärast mitut vaakumpakendamist üksteise järel on keevisõmblus vigane / lõpuni kinni keevitamata.</p>	<p>Keevitusriba on ülekuumenenud.</p> <ul style="list-style-type: none"> ■ Oodake üksikute vaakumpakendamiste vahel vähemalt 2 minutit. Nii väldite keevitusriba uuesti ülekuumenemist.

Mida teha, kui ...

Probleem	Põhjus ja selle kõrvaldamine
Koti serv ei ole täielikult kinni keevitatud.	Koti serv ei olnud keevitusriba keskel või libises ära. <ul style="list-style-type: none">■ Paigutage koti serv keevitusriba keskele. Jälgige, et koti serv oleks keevitusriba suhtes paralleelselt ja ulatuks u 2 cm üle selle.■ Kui vaakumkott on liiga väike, asetage vaakumkott kotitoe peale.
	Vaakumkott on laiem kui 25 cm. <ul style="list-style-type: none">■ Kasutage maksimaalselt 25 cm laiust vaakumkotti.
Keevisõmblus ei olnud piisavalt stabiilne ja avanes.	Koti serv on määrduanud (seest ja väljast). Laitmatu keevisõmbluse saamiseks peab koti serv olema keevisõmbluse piirkonnas kuiv ja rasvavaba. <ul style="list-style-type: none">■ Keerake vaakumkoti servad täitmiseks välja. Nii saavutate puhta keevisõmbluse.
	Koti serv ei olnud keevitusriba peal kortsudeta. <ul style="list-style-type: none">■ Paigutage koti serv keevitusriba peale kortsudeta.
	Keevituse aste oli liiga madal. <ul style="list-style-type: none">■ Käivitage vaakumpakendamine vajadusel uue vaakumkoti ja suurema keevitusastmega uuesti.
	Vastusurveriba kummikate ei ole ühtlaselt kinnitatud. <ul style="list-style-type: none">■ Siluge kummikate siledaks.
	Keevitusriba ja/või vastusurveriba on kahjustunud. <ul style="list-style-type: none">■ Vahetamiseks võtke ühendust klienditeenindusega.
Vaatamata laimatule keevisõmblusele ei püsi kott vaakumis.	Vaakumkott on teravate, teravaservaliste esemete, nt teravate makaronitoodete või kondi tõttu kahjustunud. <ul style="list-style-type: none">■ Käivitage vaakumpakendamine uue vaakumkoti ja vajadusel madalama vaakumi astmega uuesti.■ Võimalusel kasutage välist mahutit.

Probleem	Põhjus ja selle kõrvaldamine
<p>Keevisõmblus on ühes või mitmes kohas vigane/lõpuni kinni keevitamata.</p>	<p>Keevitusriba ja/või vastusurveriba on määratud või keevitusriba peal on vedelikujäägid.</p> <ul style="list-style-type: none"> ■ Puhastage ja kuivatage keevitusriba ja/või vastusurveriba. <p>Vastusurveriba kummikate ei ole ühtlaselt kinnitatud.</p> <ul style="list-style-type: none"> ■ Siluge kummikate siledaks. <p>Koti serv on määratud (seest ja väljast). Laitmatu keevisõmbluse saamiseks peab koti serv olema keevisõmblus piirkonnas kuiv ja rasvavaba.</p> <ul style="list-style-type: none"> ■ Keerake vaakumkoti servad täitmiseks välja. Nii saavutate puhta keevisõmbluse. <p>Koti serv ei olnud keevitusriba peal kortsudeta.</p> <ul style="list-style-type: none"> ■ Paigutage koti serv keevitusriba peale kortsudeta.
<p>Andurnupp ☉ põleb, kuigi viidi läbi kuivatus. Sahtlit ei saa kasutada.</p>	<p>Läbiviidud kuivatusest ei piisanud vaakumpumba õliringlusest kogu niiskuse eemaldamiseks. Sahtel on 1 tund igasuguse kasutamise jaoks lukustatud.</p> <ul style="list-style-type: none"> ■ Pärast 1-tunnise ooteaja möödumist viige läbi veel üks kuivatus (vt peatüki “Puhastamine ja hooldus” lõiku “Kuivatamise läbiviimine”). Jälgige, et vaakumkambris ei oleks vedelike jääke.
<p>Andurnupus ☉ põleb kollane tuli. Vaakum on nõrgem kui tavaliselt.</p>	<p>Toiduainete vaakumpakendamisel on vaakumpumba õliringlusesse sattunud niiskus. See võib põhjustada vaakumiastmete vähenenud võimsust.</p> <ul style="list-style-type: none"> ■ Viige läbi kuivatus (vt peatüki “Puhastamine ja hooldus” lõiku “Kuivatamise läbiviimine”).
<p>Andurnupus ☉ põleb punane tuli. Vaakumpakendamist ei saa käivitada.</p>	<p>Toiduainete vaakumpakendamisel on vaakumpumba õliringlusesse sattunud niiskus. Kui andurnupus ☉ põleb punane tuli, on sahtel igasuguse järgmise kasutamise jaoks lukustatud.</p> <ul style="list-style-type: none"> ■ Viige läbi kuivatus (vt peatüki “Puhastamine ja hooldus” lõiku “Kuivatamise läbiviimine”).

Mida teha, kui ...

Probleem	Põhjus ja selle kõrvaldamine
Klaaskaanel ja sahtlis on õlikiht.	Vaakumpumbas olev õli on tugevalt kuumenenud. <ul style="list-style-type: none"> ■ Puhastage sahtel ja laske sel 1 tund jahtuda, enne kui käivitate uue vaakumpakendamise. ■ Kui vaakumpakendate mitu korda järjest, oodake üksikute protsesside vahel vähemalt 2 minutit. Nii väldite õli uut liigset kuumenemist. ■ Kui probleem ei kao, pöörduge klienditeeninduse poole.
Vaakumpakendamine katkeb 2 sekundi pärast. Kõlab signaal ja sümbolis  põleb punane tuli.	Soovitud lõppvaakumit ei saavutatud. <ul style="list-style-type: none"> ■ Lülitage sahtel välja ja uuesti sisse. ■ Käivitage vaakumpakendamine uuesti, vajadusel väiksema vaakumiastmega. Pärast sahtli intensiivset kasutamist on vaakumpumbas olev õli tugevalt kuumenenud. <ul style="list-style-type: none"> ■ Enne uue vaakumpakendamise käivitamist laske sahtlil 1 tund jahtuda. ■ Kui vaakumpakendate mitu korda järjest, oodake üksikute protsesside vahel vähemalt 2 minutit. Nii väldite seda, et õli kuumeneb uuesti liigselt.
Vaakumpakendamine katkeb 5 sekundi pärast. Kõlab signaal ja süttib punane märgutuli .	Klaaskaas ei ole ühtlaselt peal. Kambritihendi sulgumispirkonnas on esemed, nt koti serv, või mustus. <ul style="list-style-type: none"> ■ Eemaldage esemed või mustus. ■ Sulgege klaaskaas. ■ Vajutage u 5 sekundit mustale kolmnurgale klaaskaanel. Kambritihend ei asetse korralikult. <ul style="list-style-type: none"> ■ Vajutage kambritihend taas nii sisse, et see oleks igal pool ühtlaselt vastas. Kambritihend on kahjustunud, nt praguline. <ul style="list-style-type: none"> ■ Vahetamiseks võtke ühendust klienditeenindusega.
Kriimustusjäljed esipaneeli ülemisel serval.	Sahtli kohale seadme paigaldamisel või selle eemaldamisel on tekkinud kriimustusjäljed. <ul style="list-style-type: none"> ■ Eemaldage kriimustusjäljed ettevaatlikult tavalise nõudepesukäsna kareda poolega.

“Miele” pakub teie seadmetele rikkalikku “Miele” tarvikute ning puhastus- ja hooldustoodete valikut.

Neid tooteid saate hõlpsasti tellida “Miele” veebipoest.

Samuti on nimetatud tooteid võimalik hankida “Miele” klienditeeninduse (vt käesoleva kasutusjuhendi lõpust) või “Miele” müügiesinduse kaudu.

Vaakumkotid

VB 1828 (50 tükki)

Vedelate ja tahkete toiduainete säilitamiseks ja *sous-vide*-meetodil valmistamiseks

180 x 280 mm (L x K), P= 90 µm

VB 2435 (50 tükki)

Vedelate ja tahkete toiduainete säilitamiseks ja *sous-vide*-meetodil valmistamiseks

240 x 350 mm (L x K), P= 90 µm

Puhastus- ja hooldusvahendid

Mikrokiudlapp

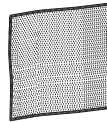

Sõrmejälgede ja kerge mustuse eemaldamiseks

Klienditeenindus

Kontakt tõrgete korral

Tõrgete korral, mida te ise ei saa kõrvaldada, teavitage nt “Miele” müügiesindajat või “Miele” klienditeenindust.

“Miele” klienditeeninduse saate tellida veebis aadressil
www.miele.ee/service.

“Miele” klienditeeninduse kontaktandmed leiate selle dokumendi lõpust.

Klienditeenindus vajab mudeli numbrit ja seerianumbrit (Fabr. / SN / Nr.). Mõlemad andmed on toodud tüübisildil.

Tüübisilt

Tüübisildi leiate siit:

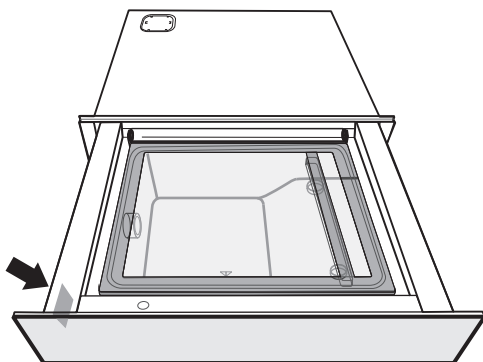

Garantii

Garantiaeg on 2 aastat.

Lisateavet leiate kaasasolevast garantiitingimuste kirjeldusest.

Paigaldamise ohutusjuhised

 Asjatundmatu paigaldus võib põhjustada kahjustusi.
Asjatundmatu paigaldamine võib sahtlit ja/või kombiseadet kahjustada.
Laske paigaldada vaid kvalifitseeritud elektrikul.

- ▶ Sahtli tüübisildil toodud ühendusandmed (pinge ja sagedus) peavad kindlasti vastama elektrivõrgu andmetele, et vältida sahtli kahjustusi.
Võrrelge neid enne ühendamist. Kahtluse korral pöörduge elektriku poole.
- ▶ Pärast sahtli paigaldamist peab pistikupesa hõlpsasti juurdepääsetav olema.
- ▶ Sahtlit tohib kombineeritult paigaldada üksnes “Miele” märgitud seadmetega. Kombineerimisel teiste seadmetega kaotab garantii kehtivuse, sest nõuetekohane talitus ei ole enam tagatud.
- ▶ Pind, millele sahtel ja kombiseade paigaldatakse, peab olema stabiilne. Tagatud peab olema piisav kandevõime mõlema seadme jaoks.
- ▶ Arvestage kombiseadme paigaldamisel kindlasti vastavas kasutus- ja paigaldusjuhendis antud teavet.
- ▶ Sahtel tuleb paigaldada nii, et
 - oleks näha vaakumkambri sisu. Ainult nii saab vältida põletushaavu, mis võivad tekkida kuuma keevitusriba või keevisõmbluse puutumisel;
 - sahtli täielikult väljatõmbamiseks ja klaaskaane avamiseks oleks piisavalt ruumi.

Paigaldus

Paigaldamisjuhised

Sahtel on kombineeritav järgmiste “Miele” integreeritavate seadmetega:

- kõik küpsetusahjud 595 mm laiuse seadme esipaneeliga
- kõik auruahjud 595 mm laiuse seadme esipaneeliga
- kõik kohviautomaadid 595 mm laiuse seadme esipaneeliga
- kõik mikrolaineahjud 595 mm laiuse seadme esipaneeliga
- kõik dialoogküpsetajad 595 mm laiuse seadme esipaneeliga

Sahtli paigaldamisel koos kombiseadmega asetatakse kombiseade ilma vahepeh-
jata sahtli peale.

Paigaldusmõõdud

Kõik mõõdud on antud millimeetrites.

Integreerimine kõrgesse või alumisse kappi

Paigaldusniši taga ei tohi olla kapi tagaseina.

Kui paigaldate sahtli pliidiplaadi alla, järgige ka pliidiplaadi paigaldamise juhiseid ja pliidiplaadi paigalduskõrgust.

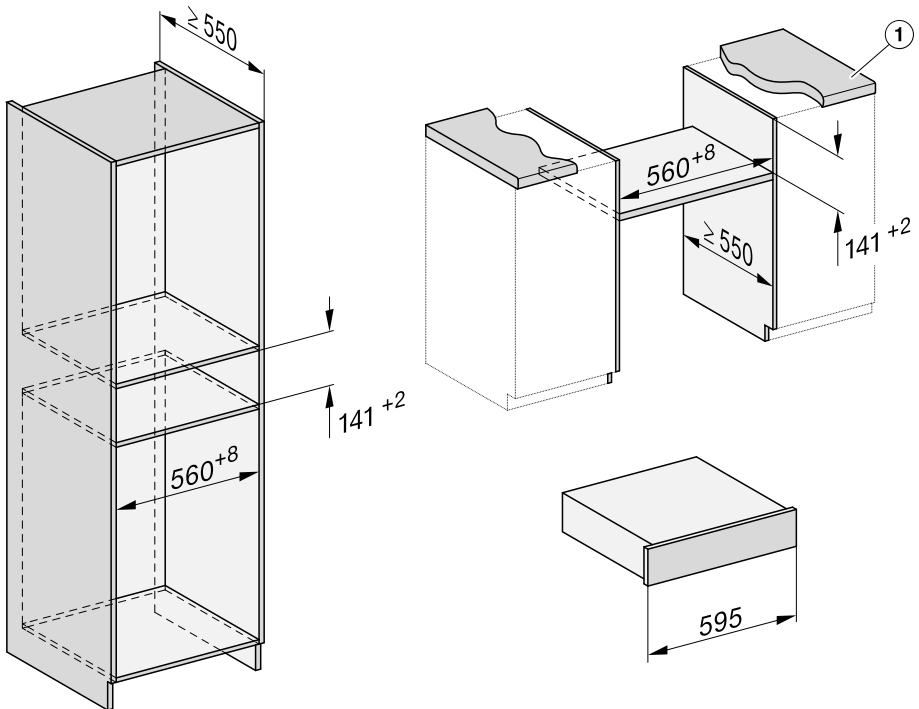

① Tööplaadi üleulatav serv ≤ 29 mm

Paigaldus

Kombiseade 450 mm kõrguste nišside jaoks

Paigaldusniši taga ei tohi olla kapi tagaseina.

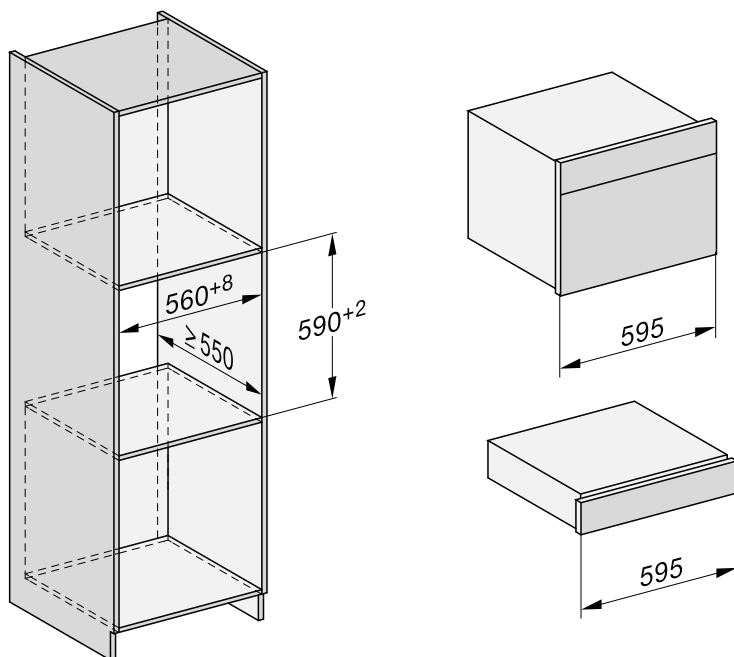

Kombiseade 590 mm kõrguste nišside jaoks

Paigaldusniši taga ei tohi olla kapi tagaseina.

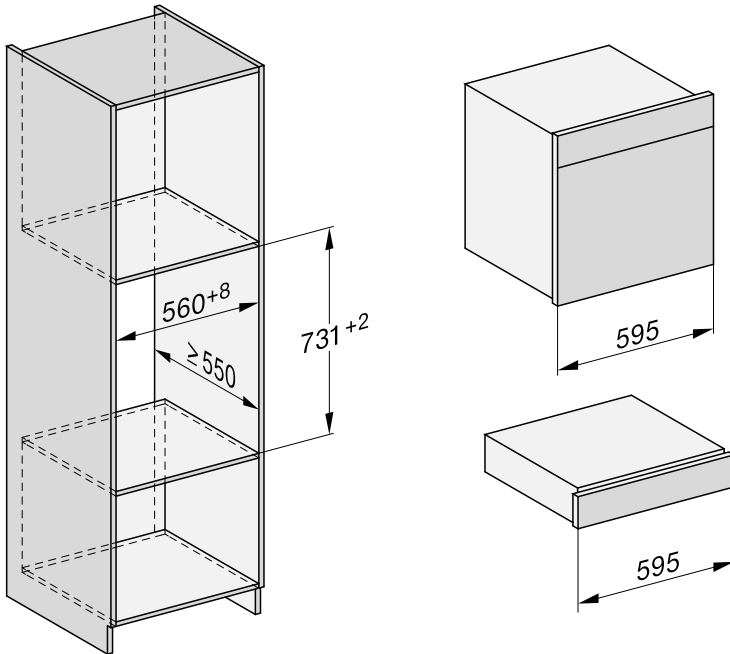

Paigaldus

Külgvaade

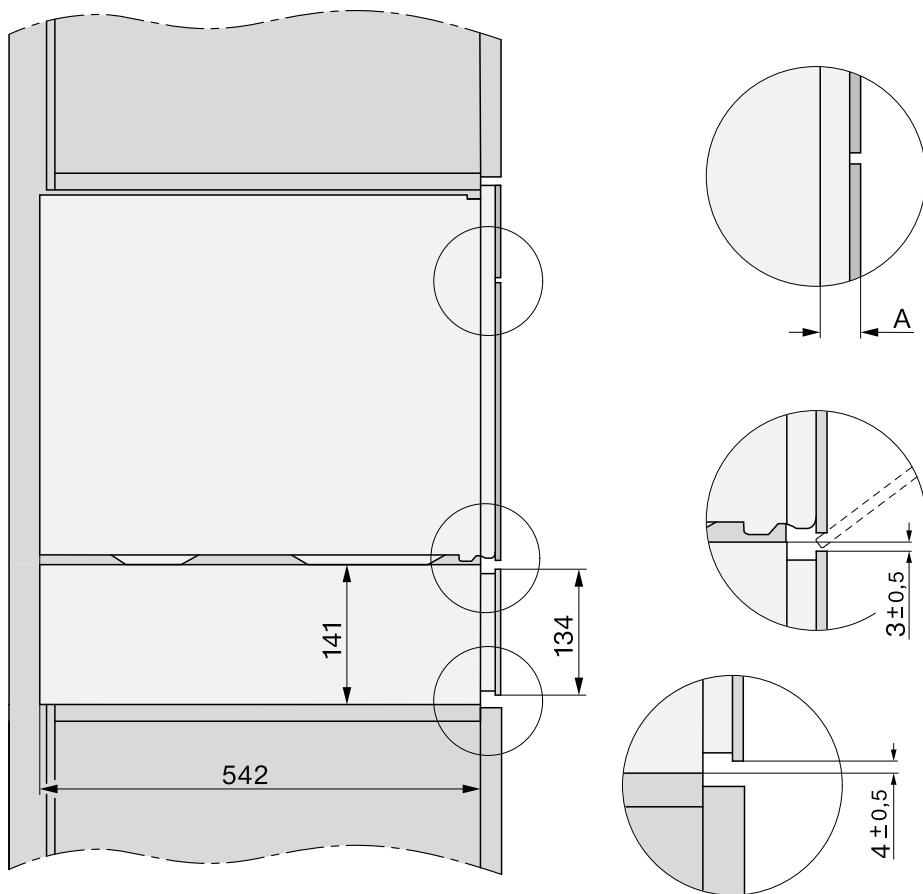

- A** EVS 7010: 22 mm
EVS 7110: 23,3 mm

Ühendused ja õhutus

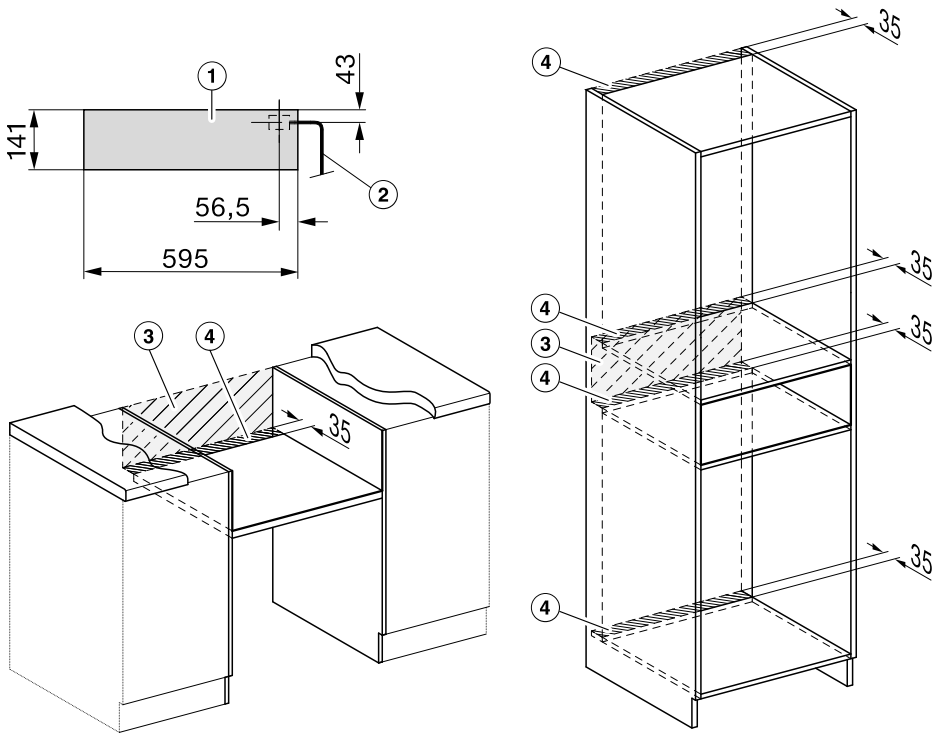

- ① Vaade eest
- ② Toitejuhe, P = 2200 mm
- ③ Selles piirkonnas ei ole ühendust
- ④ Õhutusava min 1800 mm²

Paigaldus

Paigaldamine

Sahtlisse on paigaldatud õliga vaakumpump.

Õli väljavoolamise vältimiseks transportige ja hoiustage sahtlit vaid horisontaalses asendis. Ärge kallutage sahtlit ega keerake seda külili.

Sahtli ettevalmistamine

Turvalise transpordi tagamiseks on vaakumpumbal transpordikaitse, mis tuleb enne sahtli paigaldamist eemaldada. Transpordikaitse asemele paigaldatakse kaasasolev õhufilter.

Sahtli tagaküljel asuvad lisaks 2 turvakruvi, mis takistavad sahtli soovimatut avamist transpordil ja pakendist välja võtmisel.

Paigaldage tingimata **enne** sahtli paigaldamist õhufilter ja eemaldage tagaküljelt turvakruvid.

Muidu ei saa sahtlit kasutusele võtta ja võimalik, et see tuleb jälle demonteerida.

Hilisema transpordi jaoks hoidke transpordikaitse ja turvakruvid alles.

Te saate transpordikaitse kinnitada sahtli tagaküljele.

Õhufiltri paigaldamine ja turvakruvide eemaldamine

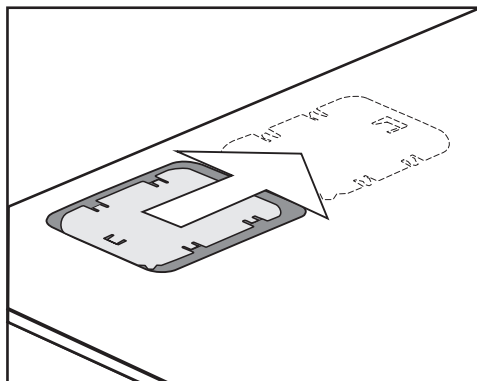

- Lükake kate paremale ja eemaldage see.

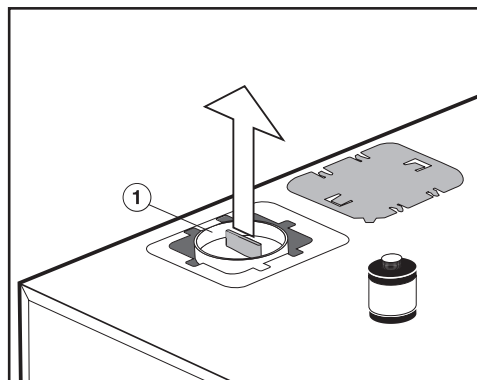

- Tõmmake näiteks kombitangide abil punane transpordikinnitus ① suunaga üles ära.

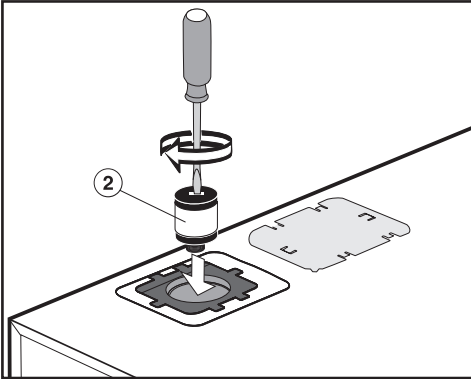

- Kruvige õhufilter ② kruvikeeraja abil vaakumpumba peale.

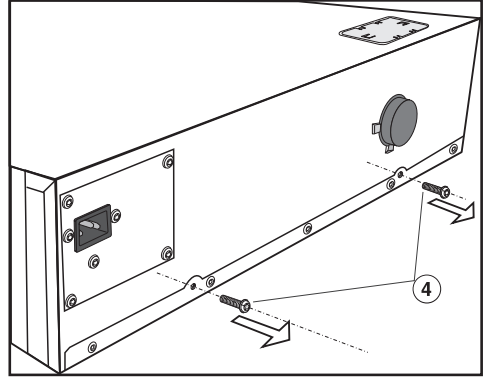

- Keerake sahtli tagaküljel turvakruvid ④ välja.

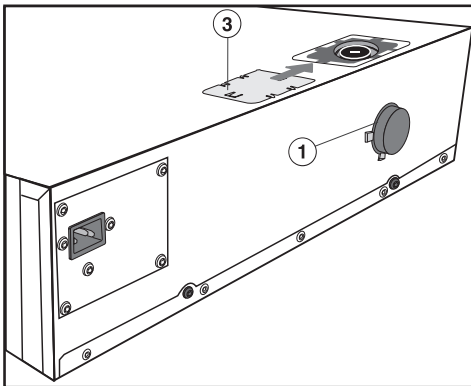

- Kinnitage transpordikaitse ① sahtli tagaküljele.
- Lükake kate ③ jälle ava peale.

Õli võib sahtli transportimisel välja valguda.

Eemaldage tingimata **enne** sahtli transportimist õhufilter ② ja kinnitage vaakumpump transpordikaitsega ①.

Õhufiltri eemaldamine ja transpordikaitse paigaldamine toimub vastupidises järjekorras.

Paigaldus

Sahtli paigaldamine

⚠ Asjatundmatu paigalduse tõttu võivad tekkida kahjustused.

Sahtel on raske ja läheb avatuna ettepoole ümber.

Paigaldamisel on vaja teise inimese abi.

Hoidke sahtlit suletuna, kuni see on kaasasoleva überminekukaitsega ümbritseva kapi küljeseinte külge kinnitatud.

Nõuetekohase töö tagamiseks peab sahtli aluspind olema puhas ja vesiloodiga looditud.

Überminekukaitse paigaldamine

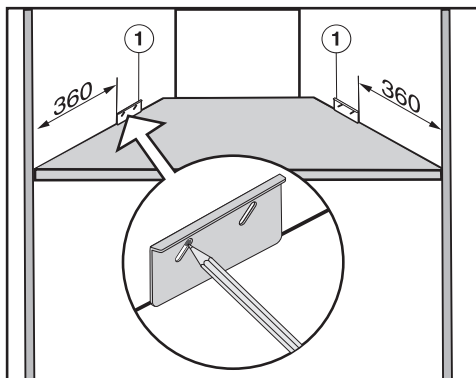

■ Mõõtkte paremal ja vasakul vahemik ümbritseva kapi küljeseinani (vt joonis).

■ Märkistage überminekukaitse pikliku ava ülemine asend ①. Jälgige, et überminekukaitse oleks kapipõhjaga ühetasane.

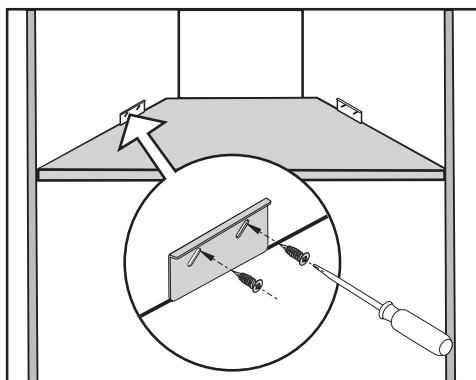

■ Kinnitage überminekukaitse 4 kaasasoleva kruviga (4 × 16 mm) paremalt ja vasakult ümbritseva kapi küljeseina külge.

Sahtli paigaldamine ja ühendamine

- Kontrollige, kas õhufilter on paigaldatud ja sahtli tagaküljelt on turvakruvid eemaldatud (vt peatüki “Paigaldus” jaotist “Paigaldamine”).
- Ühendage toitejuhe sahtli külge.
- Nihutage suletud sahtel ümbritsevasse kappi. Jälgige, et toitejuhe kuskile vahele ei kiiluks ja kahjustada ei saaks.
- Loodige sahtel ristisuunas välja.

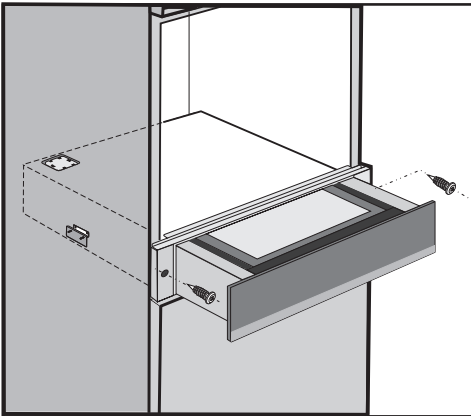

- Avage sahtel ja kinnitage see 2 kaasasoleva puidukruviga (3,5 × 25 mm) paremalt ja vasakult ümbritseva kapi küljeseina külge.
- Eemaldage vahtplastist kleebis klaaskaanelt.
- Eemaldage 4 vahtplastist kleebist, mis on paigaldatud esipaneeli tagaküljel paremale ja vasakule.
- Ühendage sahtel vooluvõrku.

Pärast sahtli esmakordset ühendamist või voolukatkestust süttivad testimise jaoks umbes 10 sekundiks kõik andur-nupud ja näidikelemendid (lähtestamine). Kohe kui need kustuvad, saate sahtli kasutusele võtta.

- Kaitske esipaneeli ülemist serva kombiseadme paigaldamisel tekkivate kriimustuste eest.
- Paigaldage kombiseade selle kasutus- ja paigaldusjuhendis toodud andmete järgi.

Paigaldus

Sahtli esipaneeli väljarihtimine

Pärast kombiseadme paigaldamist võib olla teatud tingimustel vajalik sahtli esipaneeli väljarihtimine ning sahtli ja kombiseadme vahelise määdu tasakaalustamine. Selleks otstarbeks on sahtli esipaneeli taga kaks kruvi, millega on esipaneel sahtli korpuse külge kinnitatud.

- Avage sahtel.

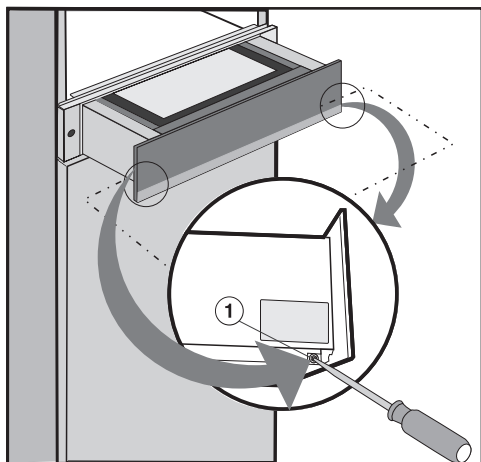

- Keerake kinnituskruvid ① sahtli korpuses paremal ja vasakul lahti. Ärge kruvisid päris välja keerake, sest muidu võib esipaneel ära kukkuda.
- Loodimise ja vahemäädu korrigeerimiseks nihutage sahtli esipaneeli natuke üles või alla.
- Keerake kinnituskruvid jälle kinni.

Elektriühendus

Soovitame sahtli voluluvõrku ühendada pistikupesa kaudu. See muudab teeninduse hõlpsamaks. Pärast sahtli paigaldamist peab pistikupesa olema kergesti ligipääsetav.

 Oskamatud paigaldus-, hooldus- ning remonttööd võivad põhjustada vigastusohtu.

Asjatundmatult teostatud paigaldus-, hooldus- ja remonttööd võivad põhjustada kasutajale ohte, mille eest "Miele" ei vastuta.

"Miele" ei vastuta kahjude eest, mis on tekkinud paigaldamata või katkenud kaitsemaanduse tõttu (nt elektrilöök).

Kui toitepistik eraldatakse toitejuhtmest või toitejuhe ei ole varustatud toitepistikuga, peab sahtli elektrivõrguga ühendama elektrik.

Kui pistikupesa jääb seadme paigaldamisel ligipääsmatuks või kui seadme puhul on ette nähtud püsiühendus, peab iga kontakti jaoks sisse seadma lahklüliti. Lahklülititeks loetakse lülitid, mille kontaktiava on vähemalt 3 mm. Siia kuuluvad automaatkaitsmed, kaitsmed ja kontaktorid. Vajalikud ühendusandmed leiate seadme tüübisildilt. Need andmed peavad ühtima elektrivõrgu andmetega.

Pärast paigaldust peab tagama isoleeritud detailide puutumiskaitse.

Koguvõimsus

Vt tüübisildilt

Ühendusandmed

Vajalikud ühendusandmed leiate seadme tüübisildilt. Need andmed peavad ühtima elektrivõrgu andmetega.

Rikkevoolukaitselüliti

Turvalisuse suurendamiseks soovitab Saksa Elektrotehnikute Liit (VDE) (Austrias ÖVE) paigaldada sahtlile FI-kaitseüliti rakendumisvooluga 30 mA.

Paigaldus

Elektrivõrgust lahutamine

 Võrgupingest põhjustatud elektrilöögi oht.

Remondi- ja / või hooldustööde ajal võib võrgupinge taastamine põhjustada elektrilöögi.

Jälgige, et pinget ei saaks juhuslikult uuesti sisse lülitada.

Kui voluring on vaja võrgust lahutada, toimige olenevalt paigaldusest jaotuses järgmiselt:

Sulavkaitsmed

- Keerake kaitse kaitsmepesast täielikult välja.

Keeratavad automaatkaitsmed

- Vajutage kontrollnuppu (punane), kuni keskmine nupp (must) hüppab välja.

Sisseehitatavad automaatkaitsmed

- (vähemalt B- või C-tüübi LS-tüüpi lülitid) *  Viige kipplülitid asendist 1 (sees) asendisse 0 (väljas).

FI-kaitselüliti

- (Rikkevoolukaitse) * Lülitage pealüliti asendist 1 (sees) asendisse 0 (väljas) või vajutage kontrollnuppu.

Toitejuhtme vahetamine

Toitejuhtme vahetamisel peab kasutama sobiva läbimõõduga kaablitüüpi H 05 VV-F, mille saate tootjalt või klienteendusest.

Miele Eesti tagab ostjale – lisaks tema seaduslikele garantiikohustusnõuetele müüja suhtes ning neid piiramata – nõude järgmisele garantiikohustusele uute seadmete osas:

I Garantii kestus ja algus

1. Garantii antakse järgmiseks ajaks:

- 24 kuud majapidamisseadmetele nende otstarbekohase kasutamise korral
- 12 kuud professionaalsetele seadmetele nende otstarbekohase kasutamise korral

2. Garantiiperiood algab seadme müügikviitungil olevast kuupäevast.

Garantiitoimingud ja garantiist tulenevad asendustarned ei pikenda garantiiaega.

II Garantii tingimused

- Seade osteti volitatud edasimüüjalt või otse liikmesriigis, Šveitsis või Norras ning seda kasutatakse samuti nimetatud piirkonnas.
- Klienditeeninduse tehniku nõudmisel esitatakse garantiitõend (müügikviitung või täidetud garantiikaart).

III Garantii sisu ja ulatus

- Seadmel esinevad puudused kõrvaldatakse sobiva aja jooksul asjassepuutuvate osade tasuta remondi või asendamise teel. Selleks vajalikud kulud, nagu transpordi-, saatmis-, töö- ja varuosade kulud kannab Miele Eesti. Asendatud osad või seadmed antakse Miele Eesti omandusse.
- Garantii ei hõlma selle alla mittekuuluvaid kahjunõudeid Miele Eesti vastu, välja arvatud juhul, kui Miele Eesti lepinguline volitatud klienditeenindus tegutseb ettekatsetult või selgelt hooletult.
- Garantii ei hõlma kulutarvikute ja lisatarvikute tarnet.

IV Garantii piirangud

Garantii ei hõlma puudusi või rikkeid, mis on põhjustatud järgmistel asjaoludel.

- Puudulik ülesseadmine või paigaldamine, nt kehtivate ettevaatusabinõude või kirjalike kasutus-, paigaldus- ja montaažjuhiste mittejärgimine.
- Mitteotstarbekohane kasutamine ja asjatundmatu kasutamine või koormamine, nt sobimatute pesu- või loputusvahendite või kemikaalide kasutamine.
- Mõnes muus liikmesriigis, Šveitsis või Norras ostetud seadet ei ole erinevate tehniliste andmete tõttu võimalik kasutada või on seda võimalik kasutada ainult piirangutega.
- Välismõjud, nt transpordikahjud, löögi või kukkumise tagajärjel tekkinud kahju, ilmastiku või muude loodusjõudude põhjustatud kahjud.
- Remonttööid ja muudatusi on teinud isikud, keda ei ole Miele nendeks teenindustöödeks koolitanud ja volitanud.
- Kasutatud on varuosi, mis ei ole Miele originaalvaruosad ega Miele lubatud tarvikud.
- Klaasi purunemine või defektsed hõõglambid.
- Voolu- ja pingekoikumised, mis jäävad väljapoole tootja lubatud vahemikku.
- Kasutusjuhendis kirjeldatud hooldus- ja puhastustoimingute eiramine.

V Andmekaitse

Isikuandmeid kasutatakse ainult lepingupõhiseks menetluseks ning võimalikeks garantiitoiminguteks vastavalt andmekaitseseadusega sätestatud nõuetele.



Saksamaa - Miele & Cie. KG, Carl-Miele-Straße 29, 33332 Gütersloh

EVS 7010, EVS 7110

et-EE

M.-Nr. 11 260 520 / 03