

# Navodila za uporabo in montažo Potopna kuhinjska napa



Pred inštalacijo in prvim zagonom **obvezno** preberite navodila za uporabo in montažo. Tako se boste zaščitili pred poškodbami in preprečili škodo.

# Vsebina

---

<b>Varnostna navodila in opozorila</b> .....	<b>4</b>
<b>Trajnostnost in varovanje okolja</b> .....	<b>11</b>
<b>Spoznavanje aparata</b> .....	<b>12</b>
Pregled kuhinjske nape .....	12
Sestavni deli .....	13
Maščobni filtri in plošča .....	13
Filter z aktivnim ogljem .....	13
Osvetlitev kuhalnih polj .....	13
Ambientalna osvetlitev .....	14
Funkcije .....	14
Stopnje moči ventilatorja .....	14
Funkcija delovanja po končanem kuhanju .....	14
Števec delovnih ur .....	14
Povezava v omrežje .....	15
Zmožnost učenja funkcije Con@ctivity .....	15
Powermanagement .....	15
<b>Prvi zagon</b> .....	<b>16</b>
Izbira delovanja z odvodom zraka ali s kroženjem zraka .....	16
Povezava v omrežje .....	17
Pogoji za povezavo v omrežje .....	17
Izvedba Scan & Connect .....	17
Odjava WLAN-povezave in daljinskega upravljalnika .....	17
Aktiviranje funkcije Con@ctivity .....	17
Aktivacija funkcije Con@ctivity 3.0 prek domačega WLAN-omrežja .....	17
Aktivacija funkcije Con@ctivity 3.0 prek neposredne WLAN-povezave .....	18
Prijava daljinskega upravljalnika .....	18
Odjava daljinskega upravljalnika .....	18
<b>Uporaba</b> .....	<b>19</b>
Vklop ventilatorja .....	19
Izbira stopnje moči .....	19
Izbira časa delovanja po končanem kuhanju .....	19
Izklop ventilatorja .....	19
Delovanje po končanem kuhanju v delovanju Plug & Play .....	19
Vklop osvetlitve kuhalnih polj .....	20
Spreminjanje jakosti osvetlitve kuhalnih polj .....	20
Izklop osvetlitve kuhalnih polj .....	20
Vklop/izklop ambientalne osvetlitve .....	20
Vklop/izklop ambientalnega načina .....	20
Kuhanje s funkcijo Con@ctivity .....	21
Začasna dezaktivacija funkcije Con@ctivity .....	22

<b>Prilagajanje nastavitvev</b> .....	<b>23</b>
Intervali števca delovnih ur maščobnega filtra .....	23
Intervali števca delovnih ur za filter z aktivnim ogljem .....	23
Dezaktivacija/aktivacija funkcije Powermanagement .....	24
Zmanjšanje višine odsesavanja .....	25
<b>Nasveti za varčevanje z energijo</b> .....	<b>26</b>
<b>Čiščenje in vzdrževanje</b> .....	<b>27</b>
Ohišje .....	27
Posebni nasveti za površine iz plemenitega jekla .....	27
Maščobna filtra in plošča za robno odsesavanje .....	27
Odstranjevanje plošče .....	29
Čiščenje prestreznega pladnja .....	29
Vstavljanje plošče .....	30
Ponastavitev števca delovnih ur za maščobni filter .....	30
Zamenjava maščobnih filtrov .....	30
Filtra z aktivnim ogljem .....	31
Ponastavitev števca delovnih ur za filter z aktivnim ogljem .....	31
Odstranjevanje filtrov z aktivnim ogljem .....	31
Obnovljivi filtri z aktivnim ogljem .....	31
<b>Servisna služba</b> .....	<b>32</b>
Kontakt v primeru motenj .....	32
Položaj napisne ploščice .....	32
Garancija .....	32
Avtorske pravice in licence .....	32
<b>Namestitev</b> .....	<b>33</b>
Pred namestitvijo .....	33
Material za namestitev .....	33
Mere aparata .....	34
Vgradne mere .....	35
Zatesnitev fug .....	41
Primeri vgradnje .....	42
Napeljava za odvod zraka .....	43
Zaporna loputa za zunanji zrak .....	43
Električni priključek .....	44
<b>Tehnični podatki</b> .....	<b>45</b>
Dodatna oprema za delovanje s kroženjem zraka .....	45
Izjava o skladnosti .....	45
<b>Garancijski list</b> .....	<b>48</b>

## Varnostna navodila in opozorila

---

Ta napa ustreza veljavnim varnostnim predpisom. Kljub temu pa lahko nepravilna uporaba privede do poškodb oseb in materialne škode.

Pred prvo uporabo nape pozorno preberite navodila za uporabo in montažo. V njih boste našli pomembne napotke za montažo, varnost, uporabo in vzdrževanje aparata. Tako se boste zaščitili pred poškodbami in preprečili materialno škodo na napi.

Skladno s standardom IEC 60335-1 Miele izrecno opozarja, da je treba obvezno prebrati in upoštevati poglavje o inštalaciji aparata ter varnostna navodila in opozorila.

Miele ne prevzema odgovornosti za škodo, ki je posledica neupoštevanja teh navodil.

Navodila za uporabo in montažo shranite in jih predajte morebitnemu naslednjemu lastniku.

### Uporaba v skladu s predpisi

- ▶ Ta napa ni primerna za uporabo na prostem.
- ▶ Napo lahko uporabljate izključno v obsegu, običajnem za gospodinjstva, za odsesavanje in čiščenje kuhinjske sople, ki nastaja pri pripravi jedi.  
Dovoljena ni nobena druga vrsta uporabe.
- ▶ Osebe, ki zaradi svojih psihičnih, zaznavnih ali duševnih zmožnosti oziroma svoje neizkušenosti ali neznanja niso sposobne varno upravljati nape, je ne smejo uporabljati brez nadzora odgovorne osebe.  
Navedene osebe smejo upravljati aparat brez nadzora samo, če so z njim seznanjene do te mere, da ga lahko varno uporabljajo. Poznati in razumeti morajo možne nevarnosti, ki jim pretijo zaradi napačnega upravljanja.

### Če so pri hiši otroci

- ▶ Poskrbite, da se otroci, mlajši od osem let, ne zadržujejo v neposredni bližini nape, razen če so pod stalnim nadzorom.
- ▶ Otroci, starejši od osem let, lahko uporabljajo napo brez nadzora samo, če so z njo seznanjeni do te mere, da jo lahko varno uporabljajo. Poznati in razumeti morajo morebitne nevarnosti, ki jim pretijo zaradi napačnega upravljanja.
- ▶ Otroci ne smejo čistiti ali vzdrževati nape brez nadzora.

- ▶ Otroci, ki se zadržujejo v bližini nape, naj bodo vedno pod nadzorom. Nikoli ne pustite, da bi se otroci igrali z aparatom.
- ▶ Nevarnost zadušitve. Otroci se lahko med igro zavijejo v ovojni material (npr. folije) ali si ga povlečejo čez glavo, kar lahko vodi do zadušitve. Embalažne materiale zato shranite zunaj dosega otrok.

### Tehnična varnost

- ▶ Zaradi nestrokovne inštalacije, vzdrževanja ali popravila je lahko resno ogrožena varnost uporabnika. Inštalacijska in vzdrževalna dela ali popravila lahko izvajajo samo strokovnjaki, ki jih je pooblastilo podjetje Miele.
- ▶ Če je napa poškodovana, lahko ogroža vašo varnost. Preverite, da na njej ni vidnih poškodb. Poškodovane nape v nobenem primeru ne smete uporabljati.
- ▶ Električna varnost nape je zagotovljena le v primeru, da je priključena na pravilno ozemljeno električno napeljavo. Ta osnovni varnostni pogoj mora biti izpolnjen. Če ste v dvomih, naj vašo hišno električno inštalacijo preveri strokovnjak.
- ▶ Možno je začasno ali trajno delovanje s priklopom na samostojno napravo za oskrbo z energijo ali tovrstno napravo, ki ni sinhronizirana z omrežjem (npr. avtonomno omrežje, sistemi za varnostno kopiranje). Pogoj za delovanje je, da naprava za oskrbo z energijo izpolnjuje pogoje EN 50160 ali primerljive.  
Varnostni ukrepi, predvideni za hišno inštalacijo in ta izdelek Miele, morajo biti tako po funkciji kot načinu delovanja zagotovljeni tudi pri avtonomnem delovanju ali delovanju, ki ni sinhronizirano z omrežjem, ali morajo biti nadomeščeni z ustreznimi enakovrednimi ukrepi v inštalaciji. Kot je na primer opisano v aktualni objavi VDE-AR-E 2510-2.
- ▶ Priključni podatki (napetost in frekvenca), navedeni na napisni ploščici, se morajo obvezno ujemati s podatki vašega električnega omrežja, sicer bo prišlo do poškodbe kuhinjske nape.  
Pred priklopom primerjajte priključne podatke. Če ste v dvomih, se posvetujte z električarjem.
- ▶ Razdelilne doze ali električni podaljški ne zagotavljajo potrebne varnosti (nevarnost požara). Zato nape ne priključite na električno omrežje preko tovrstnih naprav.
- ▶ Napo lahko uporabljate samo, če je pravilno vgrajena, saj je le tako zagotovljeno varno delovanje.

## Varnostna navodila in opozorila

---

▶ Ta kuhinjska napa ni primerna za uporabo na nestacionarnih mestih postavitve (npr. na plovilih).

▶ Stik s priključki pod napetostjo ter spreminjanje električnih in mehanskih sestavnih delov ogroža vašo varnost in lahko vodi do motenj delovanja nape.

Ohišje odprite le toliko, kolikor je potrebno za montažo in čiščenje nape. Nikoli ne odpirajte še drugih delov ohišja.

▶ Če nape ne popravi servisna služba, ki jo je pooblastilo podjetje Miele, prenehajo veljati pravice, ki izhajajo iz garancije.

▶ Poškodovan priključni kabel lahko zamenja samo usposobljen strokovnjak.

▶ Žarnice za osvetlitev so fiksno vgrajene. Zamenjavo lahko opravi samo strokovnjak, ki ga je pooblastilo podjetje Miele, ali osebje servisne službe Miele.

▶ Ob inštalacijskih in vzdrževalnih posegih ter popravilih mora biti napa ločena od električnega omrežja. V ta namen mora biti izpolnjen eden izmed naslednjih pogojev:

- varovalke električne napeljave so izklopljene ali
- taljive varovalke električne napeljave so povsem odvite ali
- omrežni vtič (če je na voljo) je izvlečen iz vtičnice. Pri tem ne vlecite za kabel, temveč primite vtič in ga izvlecite.

## Istočasno delovanje nape in kurišča, ki porablja zrak iz prostora

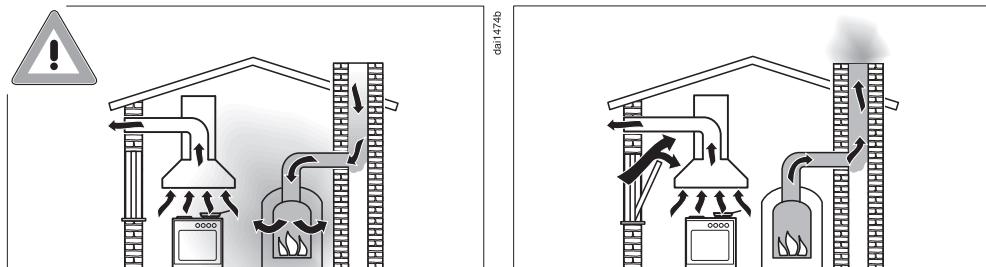

**!** Nevarnost zastrupitve zaradi zgorevalnih plinov.  
Če hkrati uporabljate nabo in kurišče, ki porablja zrak iz prostora, v istem prostoru ali prostorih, katerih dovod zraka je povezan, morate biti skrajno previdni.

Kurišča, ki porabljajo zrak iz prostora, odvezajo zrak za zgorevanje iz prostora, kjer so postavljeni, njihovi dimni plini pa se odvajajo skozi ustrezno napeljavo (npr. dimnik) na prosto. To so npr. peči, pretočni grelniki, grelniki vode, štedilniki in pečice na plin, kurilno olje, drva ali premog.

Naba odvzema zrak iz kuhinje in sosednjih prostorov. To velja za naslednje načine delovanja:

- odvod zraka,
- kroženje zraka, pri katerem je enota za kroženje zraka nameščena izven prostora.

Če dovod svežega zraka ni zadosten, nastane podtlak. Kurišča v tem primeru dobijo premalo zraka za zgorevanje, zato le-to ni več popolno.

Strupeni zgorevalni plini lahko zato prehajajo iz dimnika ali odvodnega jaška v bivalne prostore.

Smrtna nevarnost.

## Varnostna navodila in opozorila

Varno delovanje je možno, če ob hkratni uporabi nape in kurišča, ki porablja zrak iz prostora, v istem prostoru ali prostorih, katerih zračenje je povezano, nastane podtlak največ 4 Pa (0,04 mbar), s čimer se prepreči povratno vsesavanje odpadnih plinov kurišča.

To lahko dosežete tako, da zagotovite dovod svežega zraka, potrebnega za zgorevanje, skozi odprtine, ki jih ni mogoče zapreti, npr. v vratih ali oknih. Pri tem morate paziti na zadosten prerez odprtine za dovod zraka. Samo vgradni zračnik praviloma ne zagotavlja zadostne oskrbe s svežim zrakom.

Pri presoji je treba vedno upoštevati celoten prezračevalni sistem stanovanja. Če ste v dvomih, se posvetujte s pristojno dimnikarsko službo.

Če napa deluje s kroženjem zraka, pri čemer se zrak vrača v prostor, kjer je napa postavljena, lahko hkrati uporabite tudi kurišče, ki porablja zrak iz prostora.

### Pravilna uporaba

▶ Nevarnost poškodbe! Ne segajte v območje gibanja zaslona za soparo, medtem ko se ta dviga ali spušča.

▶ Zaradi odprtih plamenov obstaja nevarnost požara.

Pod nabo nikoli ne delajte z odprtim plamenom. Prepovedano je na primer flambiranje in pečenje na žaru z odprtim plamenom. Če je napa vključena, povleče plamene v filter, kjer se lahko vname nakopičena kuhinjska maščoba.

▶ Kondenzat lahko povzroči korozijo nape.

Napo vključite med vsako uporabo kuhalne plošče, da se v napi ne bo nabiral kondenzat.

▶ Pregreta olja in maščobe se lahko vnamejo in povzročijo požar na napi.

Kadar delate z olji in maščobami, skrbno nadzorujte lonce, ponve in cvrtnik. Tudi med uporabo električnega žara morate stalno nadzorovati postopek.

▶ Kopičenje maščob in umazanije ovira delovanje nape.

Nape ne smete nikoli uporabljati brez maščobnih filtrov, saj je le tako zagotovljeno prestrezanje maščobe iz sopare, ki izhaja med kuhanjem.

- ▶ Upoštevajte, da se lahko napa med kuhanjem zaradi dvigajoče se vročine močno segreje.
- Ohišja in maščobnih filtrov se lahko dotaknete šele, ko se napa ohladi.

### Strokovna inštalacija

- ▶ Upoštevajte podatke proizvajalca vašega aparata za kuhanje o tem, ali je dovoljeno delovanje v kombinaciji s kuhinjsko napo.
- ▶ Potopne nape ne smete namestiti poleg kurišč na trda goriva.
- ▶ Potopna kuhinjska napa ne sme delovati v kombinaciji s plinsko kahalno ploščo.
- ▶ Za pritrditev potopne nape upoštevajte podatke v poglavju „Inštalacija“.
- ▶ Sestavni deli imajo lahko ostre robove, ki povzročijo poškodbe. Med montažo nosite rokavice, ki nudijo zaščito pred urezninami.
- ▶ Za odvod zraka lahko uporabite samo toge ali fleksibilne cevi, ki so iz negorljivih materialov. Kupite jih v specializiranih prodajalnah ali na servisu.
- ▶ Odpadnega zraka ne smete odvajati v dimnik, ki je v uporabi, ali v jašek, ki je namenjen prezračevanju prostorov s kurišči.
- ▶ Če odpadni zrak speljete v dimnik, ki ni v uporabi, upoštevajte veljavne predpise.

### Čiščenje in vzdrževanje

- ▶ Če čiščenja ne izvajate skladno z napotki v teh navodilih za uporabo, obstaja nevarnost požara.
  - ▶ Para iz parne čistilne naprave lahko zaide do delov pod napetostjo in povzroči kratki stik.
- Za čiščenje kuhinjske nape nikoli ne uporabljajte parne čistilne naprave.

## Varnostna navodila in opozorila

---

### Oprema in nadomestni deli

- ▶ Uporabljajte izključno originalno opremo Miele. V primeru namestitve ali vgradnje drugačne opreme prenehajo vse pravice, ki izhajajo iz garancije.
- ▶ Miele samo pri originalnih nadomestnih delih jamči, da v celoti izpolnjujejo varnostne zahteve. Pokvarjene sestavne dele lahko zamenjate samo s tovrstnimi nadomestnimi deli.
- ▶ Miele vam nudi jamstvo za dobavo nadomestnih delov, potrebnih za delovanje, še do 15 let, najmanj pa 10 let po koncu serijske proizvodnje vaše nape.

## Odstranjevanje embalaže

Embalaža je namenjena lažjemu rokovanju in ščiti aparat pred poškodbami med transportom. Embalažni materiali so skrbno izbrani glede na ekološko sprejemljivost in tehnike odstranjevanja in jih je na splošno mogoče reciklirati.

Z vračanjem embalaže v obtok materialov poskrbite za prihranek surovin. Uporabite ustrezna zbirališča in možnosti oddaje za specifične materiale. Transportno embalažo lahko vrnete prodajalcu, pri katerem ste kupili aparat.

## Odstranjevanje starega aparata

Električna in elektronska oprema pogosto vsebuje še uporabne materiale. Vsebuje tudi določene snovi, zmesi in sestavne dele, ki so potrebni za njeno delovanje in varnost. Vse navedeno pa lahko v navadnih gospodinskih odpadkih ali ob nepravilnem ravnanju predstavlja nevarnost za zdravje ljudi in za okolje. Svojega starega aparata zato ne odvrzite med gospodinjske odpadke.



Namesto tega poskrbite za odvoz v uradne lokalne centre za zbiranje in prevzem električne in elektronske opreme, kjer bodo brezplačno poskrbeli za morebitno reciklažo, ali pa aparat odpeljite k svojemu trgovcu oziroma na podjetje Miele. Za izbris morebitnih osebnih podatkov, shranjenih v aparatu, ki ga boste odstranili, ste po zakonu odgovorni sami. Po zakonu ste dolžni iz aparata brez poškodb odstraniti stare baterije in akumulatorje ter lučke, ki niso fiksno zaprti in jih lahko odstranite nepoškodovane. Odnosite jih na ustrezna zbirna mesta, kjer jih lahko brezplačno oddate. Prosimo vas, da do odvoza starega aparata poskrbite za varnost otrok.

# Spoznavanje aparata

## Pregled kuhinjske nape

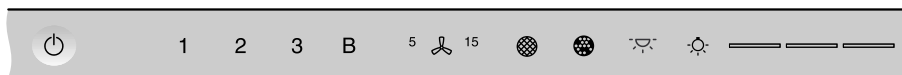
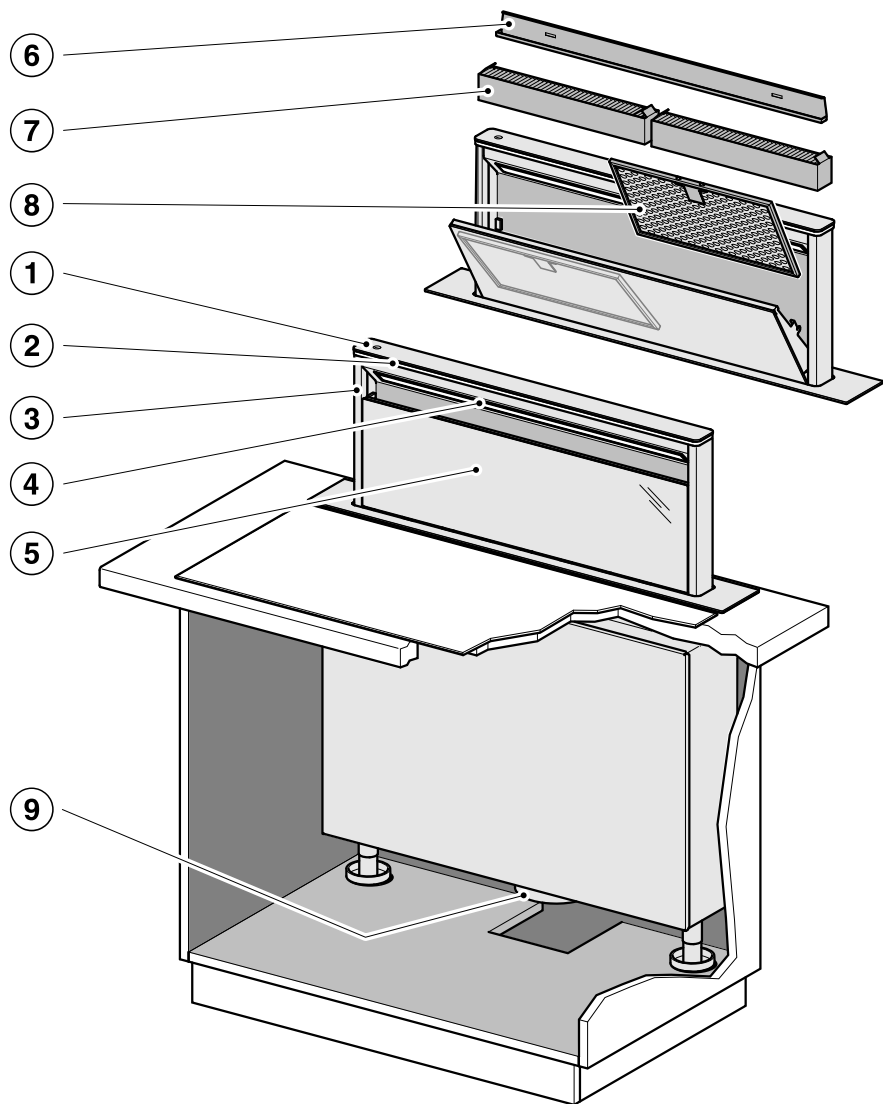

10

11

12

13

14

15

16

17

da5569

- ① Upravljalni elementi
- ② Ambientalna osvetlitev
- ③ Pomični zaslon za soparo
- ④ Osvetlitev kuhalnih polj
- ⑤ Plošča za robno odsesavanje
- ⑥ Prestrezní pladenj
- ⑦ Filter z aktivnim ogljem  
Filter proti neprijetnim vonjem za enkratno uporabo ali obnovljiv (dodatna oprema za delovanje s kroženjem zraka)
- ⑧ Maščobni filter
- ⑨ Priključek za odzračevalni vod
- ⑩ Senzorska tipka za vklop in izklop kuhinjske nape
- ⑪ Senzorske tipke za vklop in izklop ventilatorja in nastavitvev moči ventilatorja
- ⑫ Senzorska tipka za delovanje po končanem kuhanju
- ⑬ Senzorska tipka za števec delovnih ur maščobnih filtrov
- ⑭ Senzorska tipka za števec delovnih ur filtrov z aktivnim ogljem
- ⑮ Senzorska tipka za vklop in izklop ambientalne osvetlitve
- ⑯ Senzorska tipka za vklop in izklop ter spreminjanje jakosti osvetlitve kuhalnih polj
- ⑰ Senzorske tipke za izbiro in prikaz stopenj osvetlitve

## Sestavni deli

### Maščobni filtri in plošča

Plošča za robno odsesavanje in kovinski maščobni filtri za večkratno uporabo v aparatu zadržijo trdne delce iz sopare, ki nastaja med kuhanjem (maščobo, prah itd.), in na ta način preprečujejo, da bi se kuhinjska napa umazala.



#### Nevarnost požara

Maščobni filtri, v katerih se nakopiči preveč maščobe, so gorljivi.

Maščobne filtre čistite v rednih časovnih intervalih.

Zelo umazani maščobni filtri zmanjšajo sesalno moč in povzročijo močnejšo umazanost nape in kuhinje.

### Filter z aktivnim ogljem

Pri delovanju s kroženjem zraka in delovanju Plug & Play je treba poleg maščobnih filtrov vstaviti tudi dva filtra z aktivnim ogljem. Ti filtri vežejo vonje, ki nastajajo med kuhanjem.

Filtri z aktivnim ogljem so na voljo kot dodatna oprema. Izbirate lahko med filtri z aktivnim ogljem, ki jih morate po preteku uporabne dobe zamenjati, in obnovljivimi filtri.

### Osvetlitev kuhalnih polj

Osvetlitev kuhalnih polj lahko vklopite ali izklopite ter nastavljate njeno jakost neodvisno od ventilatorja.

# Spoznavanje aparata

---

## Ambientalna osvetlitev

Ambientalna osvetlitev zagotavlja prijetno razpoložensko svetlobo.

Med uporabo nape lahko kadar koli vklopite ambientalno osvetlitev.

## Ambientalni način

Če uporabljate ambientalno osvetlitev, ne da bi vklopili ventilator in osvetlitev kuhalne plošče, se zaslon za soparo dvigne za približno 2 cm v ambientalni položaj.

## Funkcije

### Delovanje z odvodom zraka

Napa vsesava soparo, ki nastaja med kuhanjem. Zrak se pri tem pretaka prek plošče za robno odsesavanje in skozi maščobna filtra, kjer se prečisti, ter se na koncu odvede na prosto.

### Delovanje s kroženjem zraka

(s kompletom za predelavo in filtrom z aktivnim ogljem kot dodatno opremo)

Zrak, ki ga napa vsesa, se prečisti prek plošče za robno odsesavanje in maščobnih filtrov ter dodatno še skozi filtra z aktivnim ogljem. Na koncu se zrak vrne v kuhinjo.

Pri delovanju s kroženjem zraka priporočamo, da zrak speljete v kuhinjo skozi cev z izhodom npr. v plošči podnožja.

### Delovanje s kroženjem zraka Plug & Play

Če ni dovolj prostora za cev, lahko zrak speljete v podnožje pod kuhinjsko pohištvo tudi z delovanjem Plug & Play. V ta namen upoštevajte poglavje „Inštalacija“.

## Prezračevanje kuhinje

Med delovanjem kuhinjske nape poskrbite za dobro prezračevanje kuhinje.

Če kuhinjska napa deluje z odvodom zraka, se z dotokom zraka poveča njena učinkovitost.

Če kuhinjska napa deluje s kroženjem zraka, vlaga, ki nastaja med kuhanjem, ostane v kuhinji. Prezračevanje pomaga odvajati vlago.

## Stopnje moči ventilatorja

Za rahel do močan razvoj sopare, vonjev ali toplote so vam na voljo stopnje moči **1** do **3**.

Če je količina sopare, vonjev ali toplote večja, povečajte tudi stopnjo moči.

Za prehodno zelo močan razvoj sopare, vonjev ali toplote, npr. ko jedi na hitro popečete, sta vam na voljo stopnji Booster **B.** in **B.**. Stopnji Booster se po nekaj minutah avtomatsko preklopita na nižjo stopnjo.

## Funkcija delovanja po končanem kuhanju

Funkcija delovanja po končanem kuhanju poskrbi, da se napa po določenem izbranem času samodejno izklopi.

Zrak v kuhinji se po kuhanju temeljito očisti sopare in vonjav. Tako preprečite kopičenje ostankov v napi in posledične neprijetne vonje.

## Števec delovnih ur

Napa shranjuje čas svojega delovanja.

Ko zasveti simbol maščobnega filtra , morate očistiti maščobne filtre.

Ko zasveti simbol filtra z aktivnim ogljem , morate zamenjati filtra z aktivnim ogljem ali ju obnoviti, če sta primerna za to.

Intervale števec delovnih ur lahko prilagodite svojim kuharskim navadam.

Če napa deluje z odvodom zraka, dezaktivirajte števec delovnih ur za filter z aktivnim ogljem.

## Povezava v omrežje

Vaša kuhinjska napa je opremljena z integriranim WLAN-modulom. Ta omogoča povezavo z domačim omrežjem in uporabo aplikacije Miele na mobilni končni napravi.

Ko je napa enkrat povezana prek omrežja WLAN, se povezava samodejno vzpostavi vsakič, ko jo ponovno vklopite.

Prepričajte se, da je na mestu, kjer je nameščena kuhinjska napa, na voljo dovolj močan signal vašega WLAN-omrežja.

S povezavo nape v WLAN-omrežje se poveča poraba energije, tudi kadar je napa izklopljena.

## Pametne dodatne funkcije prek aplikacije Miele\*

Povezava prek aplikacije Miele vam omogoča dostop do številnih pametnih dodatnih funkcij, kot so:

- priklic informacij o statusu
- uporaba dodatnih koristnih funkcij
- ohranjanje nape na najnovejšem stanju Mielejevega razvoja s posodobitvami programske opreme

Več podrobnosti o pametnih dodatnih funkcijah najdete na Mielejevem spletnem mestu ali v trgovinah Apple App Store® in Google Play™.

\* Dodatna digitalna ponudba podjetja Miele & Cie. KG. Obseg funkcij je odvisen od modela in države. Potrebno je strinjanje s splošnimi pogoji poslovanja in politiko zasebnosti za digitalne izdelke in storitve podjetja Miele v aplikaciji Miele. Miele si pridržuje pravico, da kadar koli spremeni ali ukine svoje digitalne ponudbe.

## Zmožnost učenja funkcije Con@ctivity

S funkcijo Con@ctivity se napa avtomatsko krmili odvisno od kuhalne plošče. Pogoj za to je, da sta napa in kuhalna plošča Miele povezani v domače WLAN-omrežje ali da obstaja neposredna WLAN-povezava.

Napo lahko kadar koli ročno upravljate tudi med avtomatskim delovanjem.

Če redno izbirate npr. visoko stopnjo moči, se funkcija avtomatsko prilagodi vašemu vedenju (Miele Con@ctivity Plus).

## Powermanagement

Napa je opremljena s funkcijo Powermanagement. Njena naloga je varčevanje z energijo. Skrbi za to, da se ventilator avtomatsko preklopi na nižjo stopnjo, osvetlitev pa se izklopi.

- Druga stopnja Booster se po dveh minutah preklopi nazaj na prvo stopnjo Booster (tudi pri dezaktivirani funkciji Powermanagement).

Prva stopnja Booster se po petih minutah avtomatsko preklopi na stopnjo **3**.

- S stopenj 3, 2 ali 1 se po 2 urah preklopi za eno stopnjo in nato vsakih 30 minut do izklopa.
- Vključena osvetlitev kuhalnih polj se po 12 urah avtomatsko izklopi.

# Prvi zagon



## Izbira delovanja z odvodom zraka ali s kroženjem zraka

Kuhinjska napa je primerna za delovanje z odvodom zraka in s kroženjem zraka. Moč ventilatorja se prilagodi izbranemu načinu delovanja. Tovarniško je nastavljeno delovanje s kroženjem zraka. Za delovanje z odvodom zraka morate kuhinjsko napo preklopiti.

Napo preklopite na delovanje z odvodom zraka tako, da dezaktivirate števec delovnih ur za filter z aktivnim ogljem.

- Pri spuščnem zaslonu za soparo se dotaknite tipke za vklop/izklop .

Vsi simboli svetijo z zmanjšano svetlostjo.

- Pritisnite in zadržite tipko za delovanje po končanem kuhanju , dokler ne zasvetita simbola maščobnega filtra  in filtra z aktivnim ogljem .

- Dotaknite se simbola filtra z aktivnim ogljem .

Simbol filtra z aktivnim ogljem  in eden od prikazov stopenj moči ventilatorja utripata.

- Dotaknite se tipke **B**.
- Postopek potrdite s tipko za filter z aktivnim ogljem .

Vse kontrolne lučke ugasnejo.

Delovanje z odvodom zraka je nastavljeno.



Če postopka v roku štirih minut po nastavitvi ne potrdite, se ohrani prejšnja nastavitve.

## Aktivacija/dezaktivacija delovanja Plug & Play



- Dotaknite se tipke za vklop/izklop .

Vsi simboli svetijo z zmanjšano svetlostjo.

- Pritisnite in zadržite tipko za delovanje po končanem kuhanju .

Čez nekaj sekund zasvetita simbola maščobnega filtra  in filtra z aktivnim ogljem , po nadaljnjih sedmih sekundah zasveti **1** v prikazu stopenj moči ventilatorja.

- Nato se zaporedoma dotaknite

- tipke **1**,
- tipke za osvetlitev  in ponovno
- tipke za osvetlitev .

Če je delovanje Plug & Play dezaktivirano, prikaza **1** in **3** utripata. Če je aktivirano, prikaza **1** in **3** neprekinjeno svetita.

- Za aktivacijo se dotaknite tipke **B**.

Prikaza **1** in **3** neprekinjeno svetita.

- Za dezaktivacijo se dotaknite tipke **1**.

Prikaza **1** in **3** utripata.

- Postopek potrdite s tipko za delovanje po končanem kuhanju .

Vse lučke ugasnejo.

## Povezava v omrežje

### Pogoji za povezavo v omrežje

Pri povezovanju v omrežje morajo biti izpolnjeni naslednji pogoji:

1. Na mestu postavitve je na voljo domače omrežje.  
Pripravljeno imate geslo omrežja WLAN.
2. Na mobilni končni napravi je nameščena aplikacija Miele.
3. V aplikaciji Miele imate Miele uporabniški račun.

### Izvedba Scan & Connect

- Skenirajte QR kodo.

Če ste namestili aplikacijo Miele in imate uporabniški račun, boste preusmerjeni neposredno na povezavo v omrežje.

Če pa aplikacije Miele še niste namestili, boste preusmerjeni v trgovino Apple App Store® ali Google Play Store™.

- Namestite aplikacijo Miele in si ustvarite uporabniški račun.
- Ponovno skenirajte QR kodo.

Aplikacija Miele vas nato vodi skozi nastavitve.



### Odjava WLAN-povezave in daljinskega upravljalnika

Če želite vzpostaviti novo povezavo WLAN ali povezavo z daljinskim upravljalnikom, morate najprej prekiniti obstoječe povezave.

Z odjavo se vedno istočasno odjavita WLAN-povezava in povezani daljinski upravljalnik.

- Pri spuščnem zaslonu za soparo se dotaknite tipke za vklop/izklop

Vsi simboli svetijo z zmanjšano svetlostjo.

- Pritisnite in zadržite tipko za delovanje po končanem kuhanju , dokler ne zasvetita simbola maščobnega filtra in filtra z aktivnim ogljem .

- Dotaknite se tipke **1**.

Če je vzpostavljena povezava WLAN, tipki **2** in **3** neprekinjeno svetita.

Če je prijavljen daljinski upravljalnik, dodatno zasveti **B**.

- Dotaknite se tipke **1**.

Tipka **2** neprekinjeno sveti, tipka **3** pa utripa.

Po nekaj sekundah začneta tipki **2** in **3** utripati. Povezava je prekinjena.

- Zapustite odjavni način nape, tako da se dotaknete tipke za delovanje po končanem kuhanju .
- Odjavite tudi daljinski upravljalnik. Pri tem upoštevajte navodila za uporabo daljinskega upravljalnika.

Vse povezave so prekinjene. Vzpostavite lahko novo povezavo.

## Aktiviranje funkcije Con@ctivity

### Aktivacija funkcije Con@ctivity 3.0 prek domačega WLAN-omrežja

Pogoj:

- domače omrežje WLAN
- kuhalna plošča Miele, ki omogoča WLAN-povezavo

## Prvi zagon

- Napo in kuhalno ploščo povežite v domače WLAN-omrežje (glejte odstavek „Povezava v omrežje“).

Funkcija Con@ctivity se avtomatsko aktivira.

### Aktivacija funkcije Con@ctivity 3.0 prek neposredne WLAN-povezave





Alternativa povezavi v domače omrežje je vzpostavitev neposredne povezave med kuhalno ploščo in napo.

Pogoj:

- kuhalna plošča Miele, ki omogoča WLAN-povezavo

- Pri spuščanjem zaslona za soparo se dotaknite tipke za vklop/izklop .

Vsi simboli svetijo z zmanjšano svetlostjo.

- Pritisnite in zadržite tipko za delovanje po končanem kuhanju <sup>5</sup>/<sup>15</sup>, dokler ne zasvetita simbola maščobnega filtra  in filtra z aktivnim ogljem .



- Dotaknite se tipke **3**.

Tipka **2** neprekinjeno sveti, tipka **3** pa utripa.

Kuhinjska napa bo v naslednjih desetih minutah pripravljena za povezavo.

- Zaženite vzpostavljanje WLAN-povezave na kuhalni plošči. Informacije o tem postopku najdete v navodilih za uporabo kuhalne plošče.

Ko je povezava uspešno vzpostavljena, tipki **2** in **3** neprekinjeno svetita.

- Postopek potrdite s tipko za delovanje po končanem kuhanju <sup>5</sup>/<sup>15</sup>.

Če povezava ni mogoča, utripata **2** in **3** ali pa se postopek prekine.

- Prekinite povezavo na napi (glejte odstavek „Odjava WLAN“) in na kuhalni plošči.

- Ponovite postopek.





Če je vzpostavljena neposredna WLAN-povezava, kuhalne plošče in nape ne morete povezati v domače omrežje. Upravljanje z aplikacijo Miele v tem primeru ni mogoče. Če želite pozneje aparata povezati v domače omrežje, morate najprej prekiniti neposredno povezavo med kuhalno ploščo in napo (glejte odstavek „Odjava WLAN“).

### Prijava daljinskega upravljalnika

Miele DARC 7 je na voljo kot dodatna oprema

- Pri spuščanjem zaslona za soparo se dotaknite tipke za vklop/izklop  na napi.

Vsi simboli svetijo z zmanjšano svetlostjo.



- Pritisnite in zadržite tipko za delovanje po končanem kuhanju <sup>5</sup>/<sup>15</sup>, dokler ne zasvetita simbola maščobnega filtra  in filtra z aktivnim ogljem .

- Dotaknite se tipke **B**.

Tipka **2** neprekinjeno sveti, tipka **3** pa utripa.

- Začnite prijavo na daljinskem upravljalniku. Informacije o tem postopku najdete v navodilih za uporabo daljinskega upravljalnika.

Po uspešni prijavi tipki **2** in **3** neprekinjeno svetita.

- Postopek potrdite s tipko za delovanje po končanem kuhanju <sup>5</sup>/<sup>15</sup>.

### Odjava daljinskega upravljalnika

- Za odjavo upoštevajte poglavje „Prvi zagon“, odstavek „Odjava WLAN-povezave in daljinskega upravljalnika“.

Nevarnost poškodbe!

Ne segajte v območje gibanja zaslona za soparo, medtem ko se ta dviga ali spušča.

## Vklop ventilatorja

- Pri spuščanjem zaslona za soparo se dotaknite tipke za vklop/izklop .

Vsi simboli svetijo z zmanjšano svetlostjo.

- Vključite ventilator z dotikom ene izmed tipk **1** do **B**.

Zaslon za soparo se pomakne iz ohišja.

Ventilator se vklopi na zeleno stopnjo.

## Izbira stopnje moči

- S tipkami **1** do **B** izberite zeleno stopnjo moči.
- Če se dotaknete tipke **B**, je aktivirana prva stopnja Booster.

Zasveti simbol **B**.

- Če se ponovno dotaknete tipke **B**, je aktivirana druga stopnja Booster.









Zasveti simbol **B**.

## Preklop s stopnjem Booster na nižjo stopnjo moči

Druga stopnja Booster se čez dve minuti preklopi na prvo stopnjo Booster.

Prva stopnja Booster se po petih minutah avtomatsko preklopi na stopnjo **3**.

## Izbira časa delovanja po končanem kuhanju

- Po kuhanju se pri vklopljenem ventilatorju dotaknite tipke za delovanje po končanem kuhanju <sup>5</sup> <sup>15</sup>:
  - enkrat: ventilator se izklopi po petih minutah (sveti lučka **5** .
  - dvakrat: ventilator se izklopi po 15 minutah (sveti lučka  **15**).
  - Če se ponovno dotaknete tipke za delovanje po končanem kuhanju <sup>5</sup> <sup>15</sup>, ventilator ostane vklopljen (lučka <sup>5</sup> <sup>15</sup> ugasne).

## Izklop ventilatorja

- Dotaknite se tipke aktivne stopnje moči.

Ventilator se izklopi.

Če je izklopljena tudi osvetlitev kuhalne plošče, se zaslon za soparo po eni minuti spusti v ohišje.

## Delovanje po končanem kuhanju v delovanju Plug & Play

Če ventilator izklopite v delovanju Plug & Play, še naprej deluje s stopnjo **1**.

Podaljšano delovanje poskrbi, da se podnožje po kuhanju prezrači.

Odvisno od zadnje aktivne stopnje moči delovanje po izklopu traja od dve do trideset minut.

Ventilator lahko med delovanjem po končanem kuhanju takoj izklopite s tipko **1** ali tipko za vklop/izklop .

Ta funkcija je neodvisna od funkcije delovanja po končanem kuhanju <sup>5</sup> <sup>15</sup>.

# Uporaba

---

## Vklop osvetlitve kuhalnih polj

- Dotaknite se tipke za vklop/izklop .

Vsi simboli svetijo z zmanjšano svetlostjo.

- Na kratko se dotaknite tipke za osvetlitev .

Zaslon za soparo se pomakne iz ohišja.

Osvetlitev se vklopi na največjo možno jakost. Svetijo vse tri črtice poleg tipke za osvetlitev .

## Spreminjanje jakosti osvetlitve kuhalnih polj

- Pri vključeni osvetlitvi zadržite tipko za osvetlitev .

Jakost svetlobe se polagoma manjša, dokler ne izpustite tipke.

- Ponovno pritisnite in zadržite tipko za osvetlitev .

Jakost svetlobe se spet povečuje, dokler ne izpustite tipke.

- Alternativno pa lahko izberete eno izmed treh stopenj svetlosti z dotikom črtic poleg tipke za osvetlitev .

## Izklop osvetlitve kuhalnih polj

- Dotaknite se tipke za osvetlitev .

Osvetlitev kuhalnih polj se izklopi.



Če je izklopljen tudi ventilator, se zaslon za soparo po eni minuti spusti v ohišje.

## Vklop/izklop ambientalne osvetlitve

Med uporabo nape lahko kadar koli vklopite ambientalno osvetlitev.

- Za vklop in izklop se dotaknite tipke za ambientalno osvetlitev .

## Vklop/izklop ambientalnega načina

- Pri spuščnem zaslonu za soparo se dotaknite tipke za vklop/izklop .
- Dotaknite se tipke za ambientalno osvetlitev .

Zaslon za soparo se pomakne približno 2 cm iz ohišja v ambientalni položaj. Vklopi se ambientalna osvetlitev.

- Za izklop se dotaknite tipke za ambientalno osvetlitev .

- Če v ambientalnem načinu vklopite ventilator ali osvetlitev kuhalne plošče, se zaslon za soparo dvigne iz ohišja.
- Če pri dvignjenem zaslonu za soparo in vklopljeni ambientalni osvetlitvi izklopite ventilator in osvetlitev kuhalne plošče, se zaslon za soparo pomakne v ambientalni položaj.

## Kuhanje s funkcijo Con@ctivity

Če je aktivirana funkcija Con@ctivity, se kuhinjska napa samodejno krmili glede na nastavitve kugalne plošče.

- Vključite eno izmed kugalnih polj in nastavite želeno stopnjo.

Zaslon za soparo se pomakne iz ohišja.

Osvetlitev kugalnih polj se vklopi.

Čez nekaj sekund se vklopi ventilator, najprej s stopnjo moči **2** in nato s stopnjo moči **1**.

Med kuhanjem napa avtomatsko izbere ustrezno stopnjo moči ventilatorja. Ta je odvisna od števila vklapljenih kugalnih polj in izbrane stopnje moči kuhanja.

Ker sprememba stopnje moči na kugalni plošči ne povzroči takojšnjega zmanjšanja ali povečanja količine sopare, se napa odzove z zamikom.

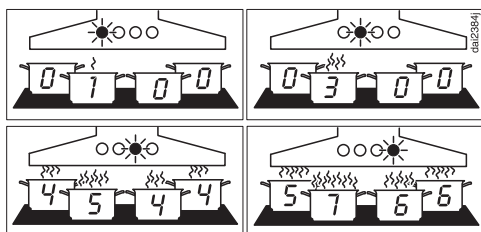

Primeri za stopnje moči ventilatorja od **1** do **5**

- Po kuhanju izklopite vsa kugalna polja.

Da se zrak v kuhinji očisti preostale sopare in vonjev, se ventilator nape v naslednjih minutah preklaplja na vse nižje nastavitve in na koncu izklopi.

Čez nadaljnjih 30 sekund se izklopi še osvetlitev kugalnih polj.

Eno minuto pozneje se zaslon za soparo spusti v ohišje.

## Praženje s funkcijo Con@ctivity

- Eno od kugalnih polj vklopite na najvišji stopnji moči, npr. da segrejete posodo pred pečenjem. Čez pribl. 10 sekund do štiri minute preklopite na nižjo nastavitve (60 sekund do pet minut pri kugalni plošči Highlight).

Napa prepozna postopek praženja.

Napa se vklopi in se po tem, ko preklopite kugalno ploščo na nižjo nastavitve, preklopi na stopnjo moči ventilatorja 3 in to stopnjo ohrani približno pet minut.

Nato se stopnja moči ventilatorja ponovno določi prek funkcije Con@ctivity.

Če želite, lahko predčasno ročno nastavite drugo stopnjo moči.

# Uporaba

---

## Začasna dezaktivacija funkcije Con@ctivity

- Con@ctivity se začasno dezaktivira, če
  - izberete drugo stopnjo moči ventilatorja ali
  - izklopite nabo ali
  - izberete funkcijo delovanja po končanem kuhanju .
- Napa ponovno aktivira Con@ctivity, če
  - na nabi približno pet minut ne izvedete nobenega koraka upravljanja ali
  - stopnja moči ventilatorja, ki ste jo izbrali, ponovno ustreza stopnji moči, ki jo je izbrala funkcija Con@ctivity, ali
  - sta ventilator nape in kahalna plošča vsaj 30 sekund izklopljena. Ob naslednjem vklopu kahalne plošče se funkcija Con@ctivity ponovno aktivira.

## Dezaktivacija funkcije Con@ctivity za celoten postopek kuhanja

- Ventilator vklopite **pred** kahalno ploščo.

Funkcija Con@ctivity je do izklopa nape dezaktivirana.

Če sta bili napa in kahalna plošča po kuhanju izklopljeni vsaj 30 sekund, se Con@ctivity ob naslednjem vklopu kahalne plošče ponovno aktivira.

## Intervali števec delovnih ur maščobnega filtra





Tovarniško je nastavljen interval čiščenja 30 ur.

- Če veliko pečete in cvrete, je priporočljivo izbrati krajši interval – 20 ur.
- Če kuhate le občasno, je prav tako smiselno izbrati kratek interval. Tako boste preprečili, da bi se nakopičena maščoba strdila in otežila čiščenje.
- Če redno kuhate z zelo malo maščobe, lahko izberete daljši interval. Izbirate lahko med 40 ali 50 urami.

## Spreminjanje intervalov števec delovnih ur maščobnega filtra

- Dotaknite se tipke za vklop/izklop .

Vsi simboli svetijo z zmanjšano svetlostjo.

- Pritisnite in zadržite tipko za delovanje po končanem kuhanju <sup>5</sup> , dokler ne zasvetita simbola maščobnega filtra  in filtra z aktivnim ogljem .
- Dotaknite se simbola maščobnega filtra .

Simbol maščobnega filtra  in eden izmed prikazov stopenj moči ventilatorja utripata.

Prikazi od **1** do **B** kažejo nastavljeni čas:

prikaz <b>1</b> .....	20 ur
prikaz <b>2</b> .....	30 ur
prikaz <b>3</b> .....	40 ur
prikaz <b>B</b> .....	50 ur

- Z dotikom ustrezne številke izberite zeleni čas.
- Postopek potrdite s tipko za maščobni filter . Če postopka v roku štirih minut po nastavitvi ne potrdite, se ohrani prejšnja nastavitvev.

## Intervali števec delovnih ur za filter z aktivnim ogljem





Tovarniško je nastavljen interval po 180 urah delovanja.

- Če pogosto kuhate jedi z intenzivnim vonjem, vam priporočamo, da interval skrajšate na 120 ur.
- Če kuhate le malo jedi, ki imajo intenziven vonj, lahko interval podaljšate na 240 ur.

## Spreminjanje nastavitve/ dezaktiviranje števec delovnih ur za filter z aktivnim ogljem

- Dotaknite se tipke za vklop/izklop .

Vsi simboli svetijo z zmanjšano svetlostjo.

- Pritisnite in zadržite tipko za delovanje po končanem kuhanju <sup>5</sup> , dokler ne zasvetita simbola maščobnega filtra  in filtra z aktivnim ogljem .
- Dotaknite se simbola filtra z aktivnim ogljem .

Simbol filtra z aktivnim ogljem  in eden od prikazov stopenj moči ventilatorja utripata.

Prikazi od **1** do **B** kažejo nastavljeni interval:

prikaz <b>1</b> .....	120 ur
prikaz <b>2</b> .....	180 ur
prikaz <b>3</b> .....	240 ur
prikaz <b>B</b> .....	dezaktivirano

- Z dotikom ustrezne številke izberite zeleni interval.
- Postopek potrdite s tipko za filter z aktivnim ogljem . Če postopka v roku štirih minut po nastavitvi ne potrdite, se ohrani prejšnja nastavitvev.

## Prilagajanje nastavitev



### Dezaktivacija/aktivacija funkcije Powermanagement

Upoštevajte, da dezaktivacija te funkcije lahko vodi v večjo porabo energije.



- Dotaknite se tipke za vklop/izklop .

Vsi simboli svetijo z zmanjšano svetlostjo.

- Pritisnite in zadržite tipko za delovanje po končanem kuhanju <sup>5</sup>/<sup>15</sup>.

Čez nekaj sekund zasvetita simbola maščobnega filtra  in filtra z aktivnim ogljem , po nadaljnjih sedmih sekundah zasveti **1**.

- Nato se zaporedoma dotaknite

- tipke za osvetlitev ,
- tipke **1** in ponovno
- tipke za osvetlitev .

Če je funkcija Powermanagement aktivirana, tipki **1** in **B** neprekinjeno svetita.

Če je dezaktivirana, tipki **1** in **B** utripata.

- Za dezaktivacijo funkcije Powermanagement se dotaknite tipke **1**.

Tipki **1** in **B** utripata.

- Za aktivacijo se dotaknite tipke **B**.

**1** in **B** neprekinjeno svetita.

- Postopek potrdite s tipko za delovanje po končanem kuhanju <sup>5</sup>/<sup>15</sup>.

Vse lučke ugasnejo.

Če postopka ne potrdite v roku štirih minut, se ohrani prejšnja nastavitvev.

### Dezaktivacija/aktivacija zvočnega signala senzorskih tipk



Kadar izberete funkcijo s senzorsko tipko, v potrditev zazveni kratek zvočni signal.

Zvočni signal lahko dezaktivirate.

- Dotaknite se tipke za vklop/izklop .

Vsi simboli svetijo z zmanjšano svetlostjo.

- Pritisnite in zadržite tipko za delovanje po končanem kuhanju <sup>5</sup>/<sup>15</sup>.

Čez nekaj sekund zasvetita simbola maščobnega filtra  in filtra z aktivnim ogljem , po nadaljnjih sedmih sekundah zasveti **1**.

- Trikrat se dotaknite tipke **1**.

Če je zvočni signal aktiviran, tipki **2** in **3** neprekinjeno svetita.

Če je dezaktiviran, tipki **2** in **3** utripata.

- Za dezaktivacijo zvočnega signala se dotaknite tipke **1**.

Tipki **2** in **3** utripata.

- Za aktivacijo se dotaknite tipke **B**.

Tipki **2** in **3** neprekinjeno svetita.

- Postopek potrdite s tipko za delovanje po končanem kuhanju <sup>5</sup>/<sup>15</sup>.

Vse lučke ugasnejo.

Če postopka ne potrdite v roku štirih minut, se ohrani prejšnja nastavitvev.

### Zmanjšanje višine odsesavanja

- Pri spuščnem zaslonu za soparo se dotaknite tipke za vklop/izklop .

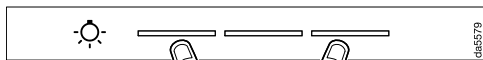

- Hkrati se dvakrat dotaknite prve in tretje črtice poleg tipke za osvetlitev .

Zaslon za soparo se dvigne iz ohišja do višine, zmanjšane za pribl. 10 cm.

- Vklopite ventilator ali osvetlitev kuhalne plošče.

Ob izklopu se zaslon za soparo najprej dvigne do maksimalne višine, nato pa se spet spusti v ohišje.

Ob ponovnem vklopu se zaslon za soparo spet pomakne do zmanjšane višine.

- Če želite pomik nape preklopiti nazaj na maksimalno višino, se pri spuščnem zaslonu za soparo ponovno dvakrat dotaknite prve in tretje črtice poleg tipke za osvetlitev .

## Nasveti za varčevanje z energijo

Ta kuhinjska napa deluje zelo učinkovito in energetsko varčno. Naslednji ukrepi vam lahko pomagajo pri varčni uporabi:

- Med kuhanjem poskrbite za dobro prezračevanje kuhinje. Če med delovanjem z odvodom zraka v prostor ne priteka dovolj svežega zraka, delovanje nape ni učinkovito in je glasnejše.
- Kuhajte na čim nižji stopnji moči. Manj sopare pomeni tudi nižjo stopnjo moči nape in s tem manjšo porabo energije.

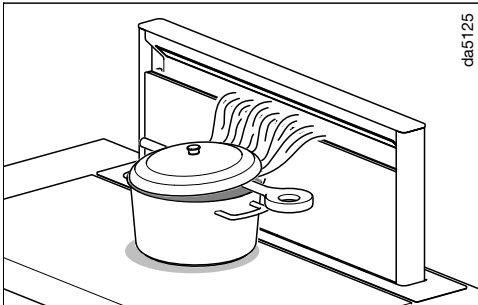

- Če se med kuhanjem ustvarja veliko sopare, posodo postavite čim bližje kuhinjski napi.

Po možnosti kuhajte samo v zaprtih posodah. Tako boste preprečili, da bi toplota po nepotrebem uhajala.

Če kuhate v odprti posodi, nanjo postrani položite pokrov. Med pokrov in posodo na primer vstavite kugalnico. Usmerjanje sopare v smeri nape poskrbi za njeno optimalno odvajanje.

- Filtre očistite oz. zamenjajte v rednih časovnih intervalih. Če so filtri zelo umazani, predstavljajo higiensko tveganje, zmanjša pa se tudi zmogljivost nape in poveča nevarnost požara.
- Uporabite funkcijo Con@ctivity. Napa se avtomatsko vklopi in izklopi. Napa izbere optimalno stopnjo moči za situacijo kuhanja in tako poskrbi za majhno porabo energije.
- Če napo upravljate ročno, upoštevajte naslednje:
  - Preverite, katera stopnja moči ventilatorja nape je nastavljena. Največkrat zadostuje nizka stopnja moči. Stopnjo Booster uporabite samo, kadar je res potrebno.
  - Če med kuhanjem nastaja veliko sopare, že predčasno nastavite višjo stopnjo delovanja. To je bolj učinkovito, kot če poskušate z dolgim delovanjem nape zajeti soparo, ki se je že razporedila po kuhinji.
  - Pazite, da napa po končanem kuhanju spet izklopite. Če želite iz zraka v prostoru po kuhanju odstraniti preostale vonje in soparo, izkoristite funkcijo delovanja po končanem kuhanju. Ventilator se v tem primeru avtomatsko izklopi po izbranem času.

## Ohišje

### Splošno

Površine in upravljalni elementi se lahko zaradi neprimernih čistilnih sredstev poškodujejo.

Ne uporabite nobenega čistilnega sredstva z vsebnostjo sode, kislin, klorida ali topil.

Ne uporabljajte abrazivnih čistil, kot so praški in emulzije za drgnjenje, in abrazivnih gobic, npr. gobic za čiščenje loncev ali rabljenih gobic, ki se jih še držijo ostanki abrazivnih sredstev.

 Vlaga v kuhinjski napi lahko povzroči materialno škodo.

Pazite, da vlaga ne zaide v kuhinjsko napo.

- Vse površine in upravljalne elemente čistite samo z rahlo vlažno gobasto krpo, sredstvom za ročno pomivanje in toplo vodo.
- Na koncu obrišite površine z mehko krpo.

### Posebni nasveti za površine iz plemenitega jekla

Za čiščenje površin iz plemenitega jekla uporabljajte neabrazivno čistilno sredstvo za plemenito jeklo, kot je opisano v splošnih navodilih.

Priporočamo tudi uporabo negovalnega sredstva za plemenito jeklo (v ponudbi podjetja Miele), ki prepreči, da bi se površine hitro spet umazale.

### Posebni nasveti za steklene površine

- Za čiščenje steklenih površin uporabljajte gospodinjsko čistilno sredstvo za steklo.

## Maščobna filtra in plošča za robno odsesavanje

 Nevarnost požara

Filtri, v katerih se nakopiči preveč maščobe, so gorljivi!

Filtre čistite v rednih časovnih intervalih.

Plošča za robno odsesavanje in kovinska maščobna filtra za večkratno uporabo v napi zadržijo trdne delce iz sopare, ki nastaja med kuhanjem (maščobo, prah itd.), in na ta način preprečujejo, da bi se kuhinjska napava umazala.

Maščobne filtre in plošče morate čistiti v rednih časovnih presledkih.

Zelo umazani maščobni filtri zmanjšajo zmogljivost odsesavanja in povzročijo močnejšo umazanost nape in kuhinje.

### Interval čiščenja



Maščoba, ki se kopiči v filtrih, se v daljšem časovnem obdobju strdi in oteži čiščenje. Zato vam priporočamo, da ploščo za robno odsesavanje in maščobna filtra očistite vsake 3 do 4 tedne.

Števec delovnih ur vas opomni na redno čiščenje plošče za robno odsesavanje in maščobnih filtrov, tako da zasveti simbol maščobnega filtra .

# Čiščenje in vzdrževanje

## Odstranjevanje plošče in maščobnih filtrov

### Odpiranje plošče

- Pri spuščnem zaslonu za soparo se dotaknite tipke za vklop/izklop .
- Na kratko se dotaknite tipke za osvetlitev .

Zaslon za soparo se pomakne iz ohišja.



Nevarnost poškodbe

Če pri odprtem zaslonu za soparo izklopite ventilator in osvetlitev, se zaslon za soparo po eni minuti avtomatsko vrne v ohišje. Obstaja nevarnost poškodbe. Odprta plošča se lahko poškoduje.

Da se zaslon za soparo ne bo vrnil v ohišje, pustite osvetlitev prižgano.

Plošča je pritrjena z magneti.

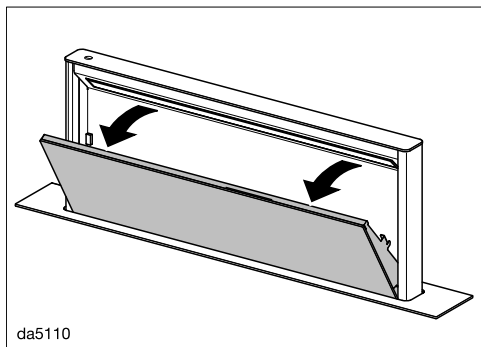

- Ploščo zgoraj povlecite naprej in jo obrnite.

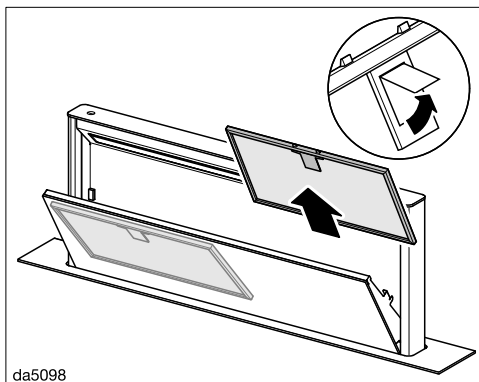

- Odprite zaporo maščobnega filtra in ga vzemite iz zaslona.

### Ročno čiščenje maščobnih filtrov

- Maščobna filtra pomijte s ščetko za pomivanje v topli vodi, ki ste ji dodali blago sredstvo za pomivanje posode. Ne uporabite koncentriranega sredstva za pomivanje.

### Neprimerna čistilna sredstva

Neprimerna čistilna sredstva lahko pri redni uporabi povzročijo poškodbe površin filtrov.

Naslednjih čistilnih sredstev ne smete uporabiti:

- čistilnih sredstev za odstranjevanje vodnega kamna,
- praškov za drgnjenje ali abrazivnih emulzij,
- agresivnih univerzalnih čistil in sprejev za topljenje maščobe,
- razpršil za pečice.

## Čiščenje maščobnih filtrov v pomivalnem stroju

 Nevarnost poškodb aparata zaradi previsokih temperatur v pomivalnem stroju.

Maščobni filtri se lahko zaradi visokih temperatur tako poškodujejo, npr. deformirajo, da niso več uporabni.

Izberite program, ki ne presega priporočene temperature.

Upoštevajte tudi napotke v navodilih za uporabo pomivalnega stroja.

- Če je le mogoče, maščobne filtre položite navpično ali nekoliko poševno v spodnjo košaro. Pazite, da se pršilna ročica lahko neovirano vrti.
- Uporabite pomivalno sredstvo, običajno za gospodinjstvo.
- Izberite program s temperaturo največ 65 °C.

Nekatera pomivalna sredstva lahko povzročijo trajno spremembo barve notranjih površin maščobnih filtrov. Vendar pa to ne vpliva na delovanje maščobnih filtrov.

- Očiščena filtra položite na vpojno podlago, da se osušita.

## Odstranjevanje plošče

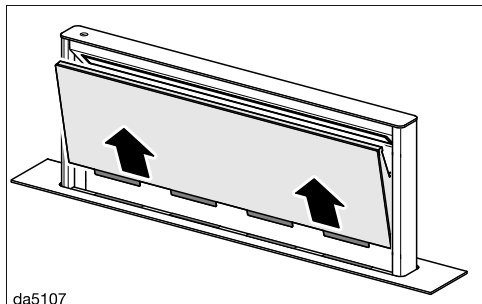

- Odprto ploščo izvlecite navzgor in jo položite na mehko podlago.

## Čiščenje plošče za robno odsesavanje

- Upoštevajte napotke v odstavku „Ohišje“.

Plošča ni primerna za pomivanje v pomivalnem stroju.

- Ko odstranite ploščo in filtra, očistite tudi maščobo z dostopnih delov ohišja. Tako boste preprečili nevarnost požara.

## Čiščenje prestreznega pladnja

Prestrezní pladenj pod maščobnimi filtri zadrži iztekajoči kondenzat. Pladenj lahko odstranite, da ga lažje očistite.

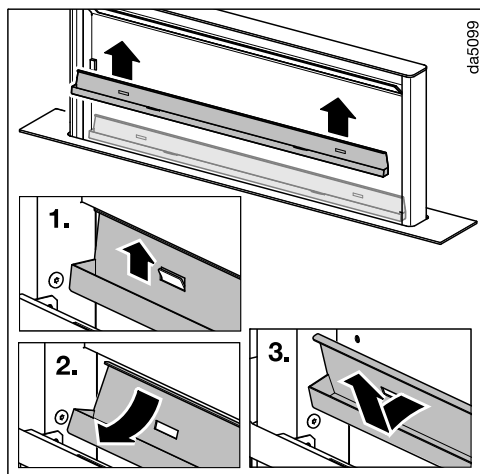

- Prestrezní pladenj previdno povlecite navzgor iz držal. Izlijte kondenzat, ki se je nabral v pladnju, in slednjega očistite z vlažno krpo.

da5107

# Čiščenje in vzdrževanje

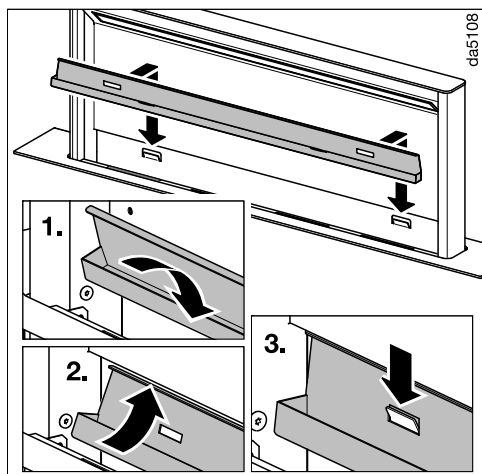

- Prestrežni pladenj po čiščenju vstavite nazaj v držali.

## Vstavljanje plošče

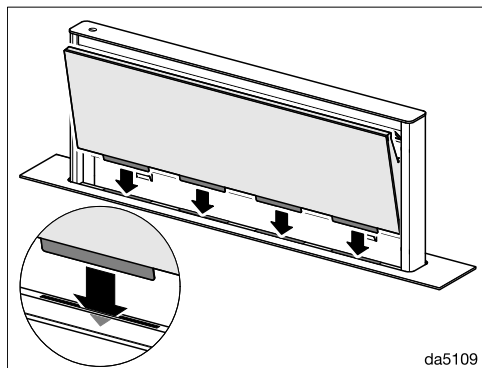

- Ploščo vstavite v režo zaslona za soparo.

- Ponovno namestite maščobne filtre. Pazite, da je pri vstavljanju maščobnih filtrov zapora obrnjena navzven.

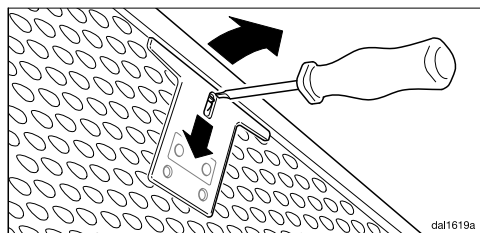

- Če maščobni filter pomotoma vstavite narobe, lahko zaporo sprostite z majhnim izvijačem skozi odprtino.
- Ploščo obrnite, tako da jo fiksirajo magneti.

## Ponastavitev števca delovnih ur za maščobni filter

Po čiščenju filtra morate števec delovnih ur ponastaviti na nič.

- Pri vklopljenem ventilatorju se dotaknite tipke za maščobni filter  in jo zadržite pribl. 3 sekunde, dokler ne utripa samo še prikaz **1**.

Simbol maščobnega filtra  ugasne.

## Zamenjava maščobnih filtrov

Z redno uporabo in čiščenjem se lahko površina filtrov obrabi.

Če na maščobnih filterih opazite poškodbe, jih zamenjajte.

Maščobne filtre lahko kupite na servisu Miele (glejte konec teh navodil za uporabo) ali pri svojem trgovcu z opremo Miele.

## Filtra z aktivnim ogljem

Pri delovanju s kroženjem zraka je treba poleg maščobnih filtrov vstaviti tudi dva filtra z aktivnim ogljem. Ta filtra vežeta vonje, ki nastajajo med kuhanjem.

Filtre z aktivnim ogljem lahko kupite v spletni prodajalni, na servisu Miele (glejte konec teh navodil za uporabo) ali pri svojem trgovcu z opremo Miele.

Oznaka modela je navedena v poglavju „Tehnični podatki“.

## Vstavljanje/zamenjava filtrov z aktivnim ogljem

- Vzemite ploščo iz ležišča in odstranite prestrezni pladenj po opisanem postopku.
- Filtra z aktivnim ogljem vzemite iz embalaže.

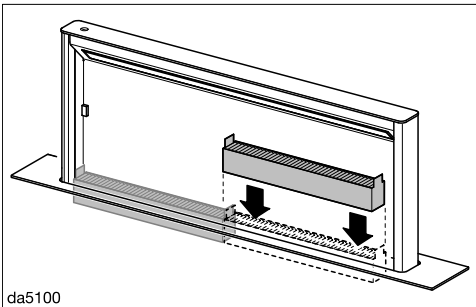

- V zaslon za soparo vstavite filtra z aktivnim ogljem. Pazite, da sta jezička obrnjena navzgor.
- Ponovno namestite prestrezni pladenj in ploščo.

## Interval zamenjave

Filtra z aktivnim ogljem morate zamenjati, ko njuno vezanje kuhinjskih vonjev ni več zadovoljivo, najpozneje pa po šestih mesecih.

Števec delovnih ur vas opomni na redno zamenjavo filtrov z aktivnim ogljem, tako da zasveti simbol filtra z aktivnim ogljem .

## Ponastavitev števca delovnih ur za filter z aktivnim ogljem

Po zamenjavi filtrov morate števec delovnih ur ponastaviti na nič.

- Pri vklopljenem ventilatorju se dotaknite tipke za filter z aktivnim ogljem  in jo zadržite pribl. 3 sekunde, dokler ne utripa samo še prikaz 1.

Simbol filtra z aktivnim ogljem  ugasne.

## Odstranjanje filtrov z aktivnim ogljem

- Rabljena filtra z aktivnim ogljem odvrzite med gospodinjske odpadke.

## Obnovljivi filtri z aktivnim ogljem

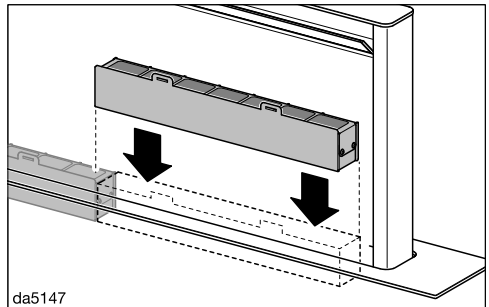

Za to napo so na voljo obnovljivi filtri z aktivnim ogljem. Z regeneracijo v pečici so primerni za večkratno uporabo.

Pri uporabi upoštevajte pripadajoča navodila za uporabo.

## Servisna služba

---

Na spletni strani [www.miele.com/service](http://www.miele.com/service) lahko poiščete informacije o samostojnem odpravljanju motenj in nadomestnih delih Miele.

### Kontakt v primeru motenj

Če motnje ne morete odpraviti sami, se obrnite npr. na svojega trgovca z opremo Miele ali na servis Miele.

Servisno službo Miele lahko naročite po spletu na [www.miele.com/service](http://www.miele.com/service). Kontaktni podatki servisne službe Miele so navedeni na koncu tega dokumenta.

Osebe servisa potrebuje oznako modela in tovarniško številko vašega aparata (Fabr./SN/Nr.). Oba podatka sta navedena na napisni ploščici.

### Položaj napisne ploščice

Napisno ploščico najdete na sprednji strani ohišja.

### Garancija

Garancijska doba je dve leti.

Podrobnejše informacije so navedene v priloženih garancijskih pogojih.

### Avtorske pravice in licence

Miele za upravljanje in krmiljenje komunikacijskih modulov uporablja lastno ali tujo programsko opremo, za katero ne veljajo tako imenovani odprtokodni licenčni pogoji. Ti programi/komponente programov so avtorsko zaščiteni. Uporabnik mora spoštovati avtorske pravice podjetja Miele in tretjih oseb.

Komunikacijski modul, ki je vgrajen v stroj, vsebuje tudi komponente programske opreme, ki je posredovana pod odprtokodnimi licenčnimi pogoji. Vsebovane odprtokodne komponente lahko skupaj s pripadajočimi opombami o avtorskih pravicah, kopijami veljavnih licenčnih pogojev in morebitnimi dodatnimi informacijami prikličete lokalno z IP-jem prek spletnega brskalnika ([http\[s\]://<IP-naslov>/licence](http[s]://<IP-naslov>/licence)). Tam navedena jamstvena in garancijska določila odprtokodnih licenčnih pogojev veljajo samo v razmerju s posameznimi imetniki pravic.

## Pred namestitvijo

⚠ Pred namestitvijo upoštevajte vse informacije v tem poglavju in poglavje „Varnostna navodila in opozorila“.

## Material za namestitev



08005672

6 vijakov M4 x 8 mm



01058271

8 vijakov 4 x 15 mm



11597030

2 vijaka M4 x 100 mm

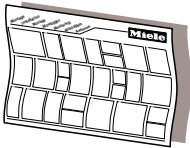

dina3mlé

## Montažni načrt

Posamezni koraki montaže so opisani na montažnem načrtu.

# Namestitev

## Mere aparata

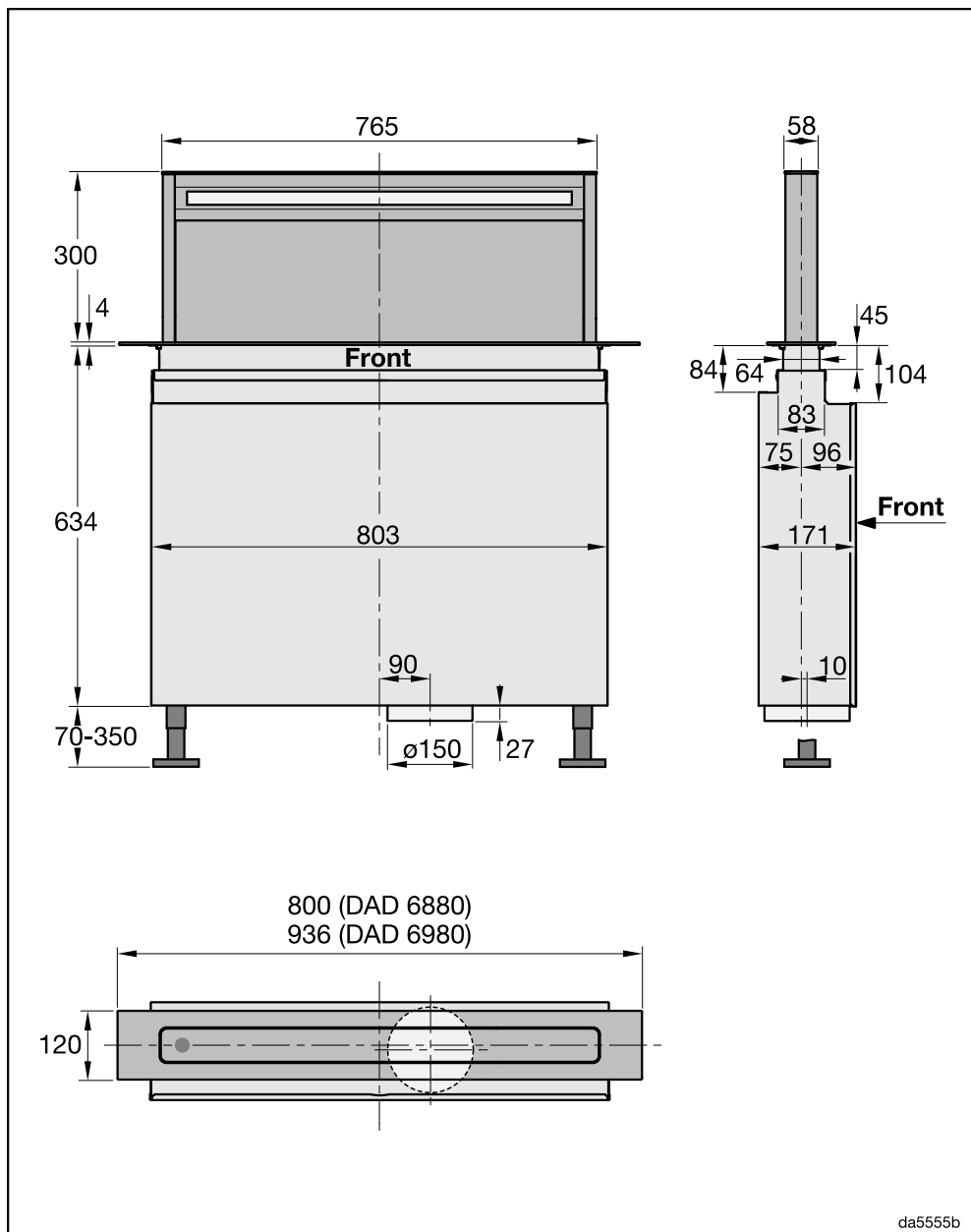

da5555b

## Vgradne mere

**⚠ Nevarnost škode zaradi vročine.**

Toplota plinske kuhalne plošče lahko poškoduje napa.

Napa ne sme delovati v kombinaciji s plinsko kuhavno ploščo.

Če je pred napa predvidena vgradna ali podpultna pečica, morate upoštevati pripadajoča navodila za vgradnjo in podatke glede dovoda hladnega zraka.

Mesto montaže mora ostati dostopno. Prav tako mora biti omogočen dostop in demontaža nape s sprednje strani za primer potrebnega servisa.

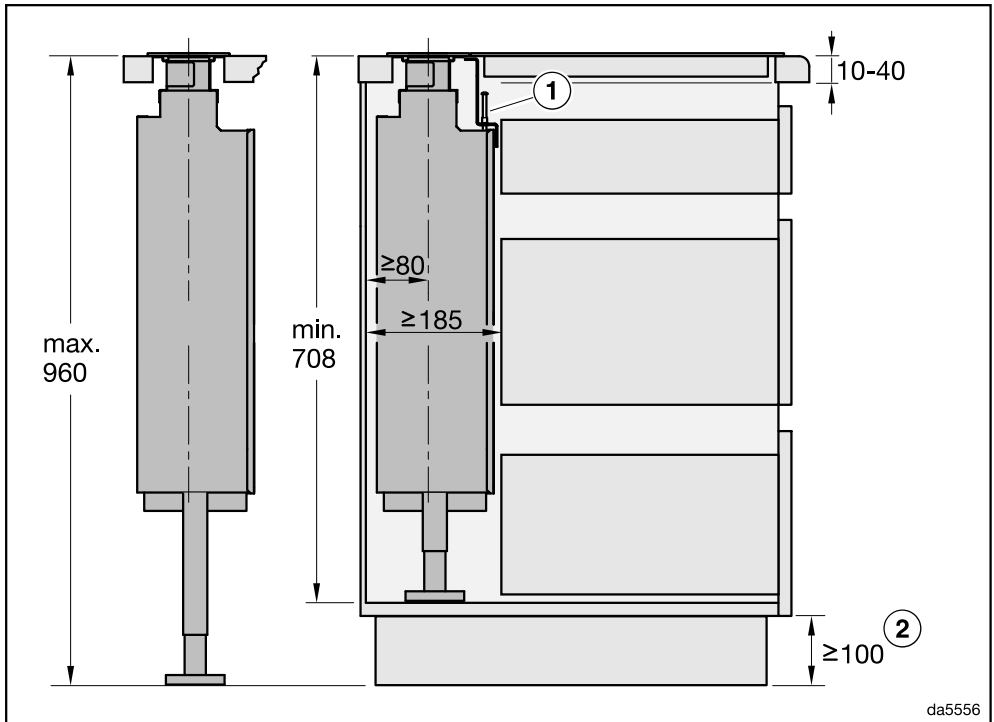

- ① Če napa in kuhavno ploščo namestite eno poleg druge v skupni izrez, morate uporabiti priloženo kotno letev.
- ② Minimalna mera je potrebna, če je pod omarice položen ploščati kanal ali če uporabite enoto za kroženje zraka DUU 600.

# Namestitev

DAD 6880: namestitev kuhinjske nape in kuhalne plošče v ločena izreza

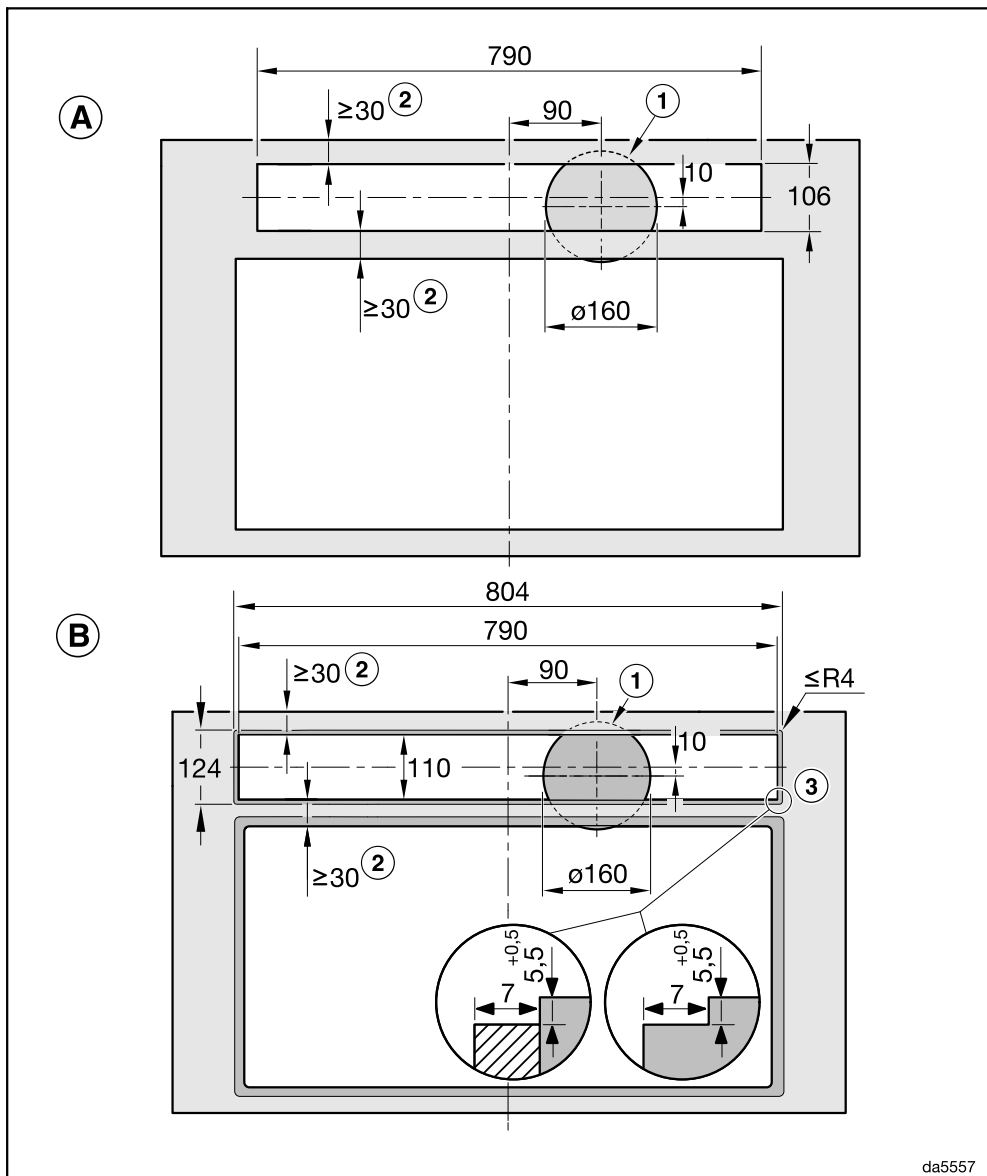

Ⓐ namestitev z naleganjem na pult

Ⓑ ploska namestitev v ravnini pulta

DAD 6880: namestitev kuhinjske nape in kuhalne plošče ene poleg druge v skupni izrez

Primer: kombinacija s KM 8684 FL ali KM 8685 FL

Namestitev z naleganjem na pult

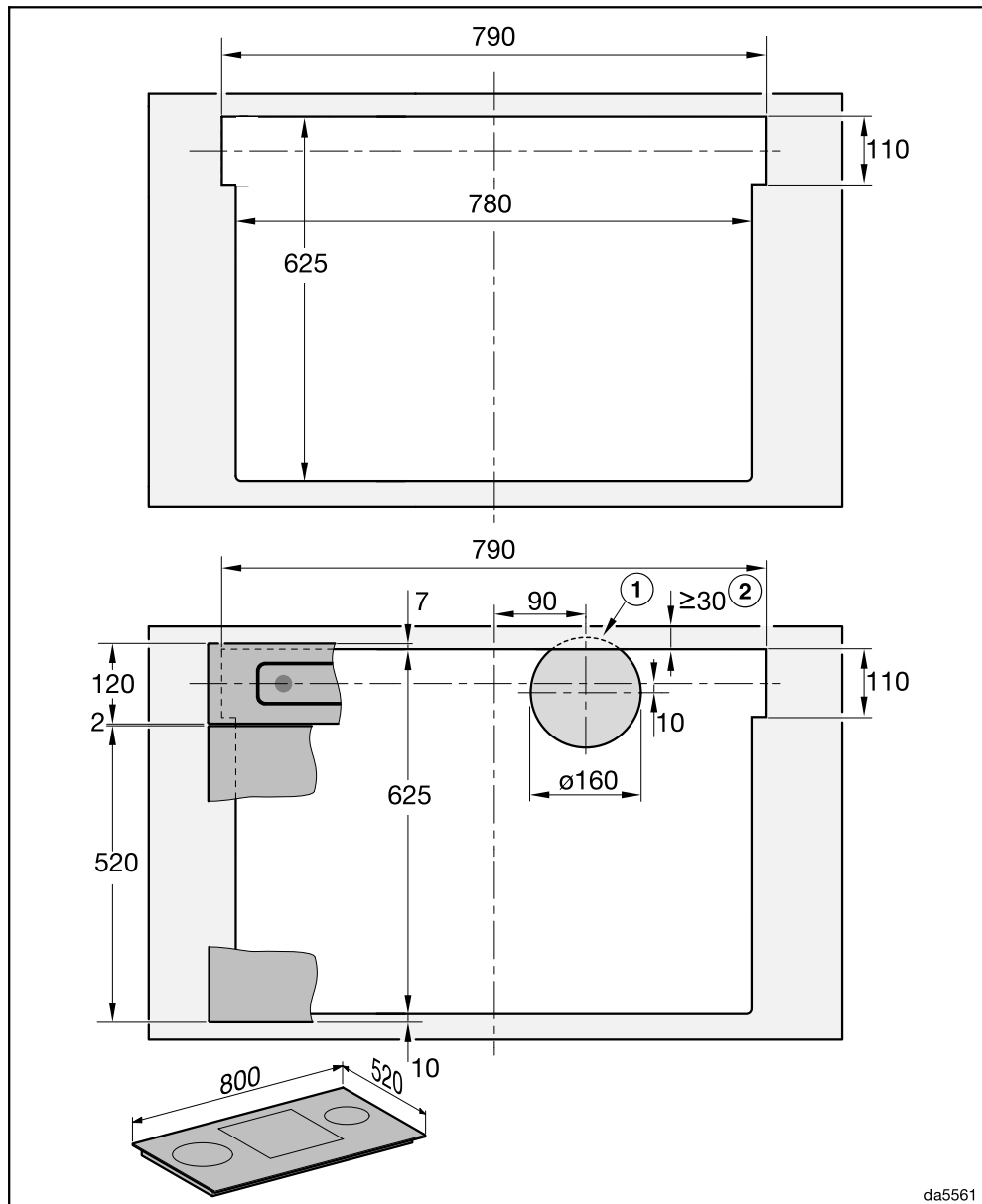

# Namestitev

DAD 6880: namestitev kuhinjske nape in kuhalne plošče ene poleg druge v skupni izrez

Primer: kombinacija s KM 8684 FL ali KM 8685 FL

Ploska namestitev v ravnini pulta

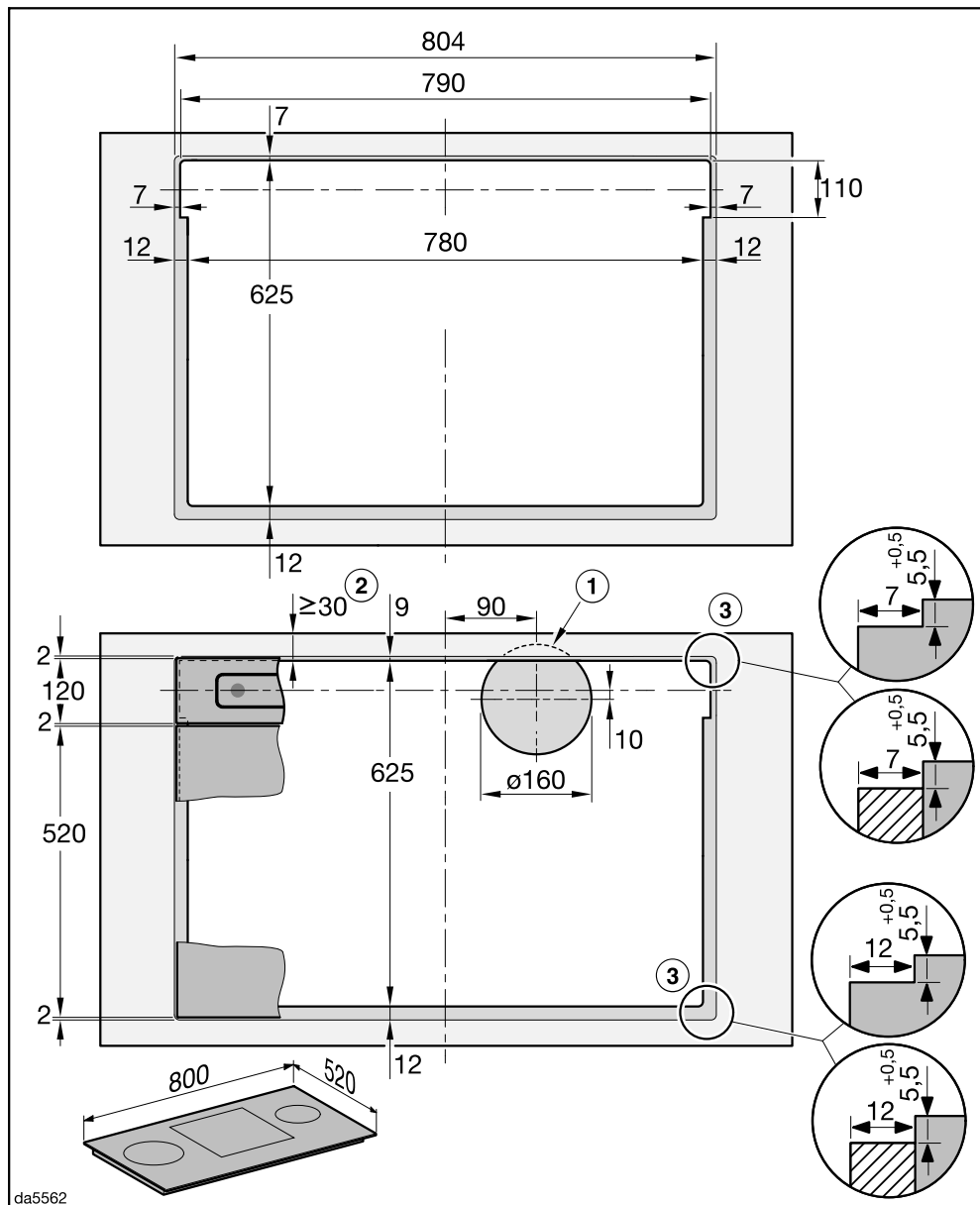

DAD 6980: namestitev kuhinjske nape in kuhalne plošče v ločena izreza

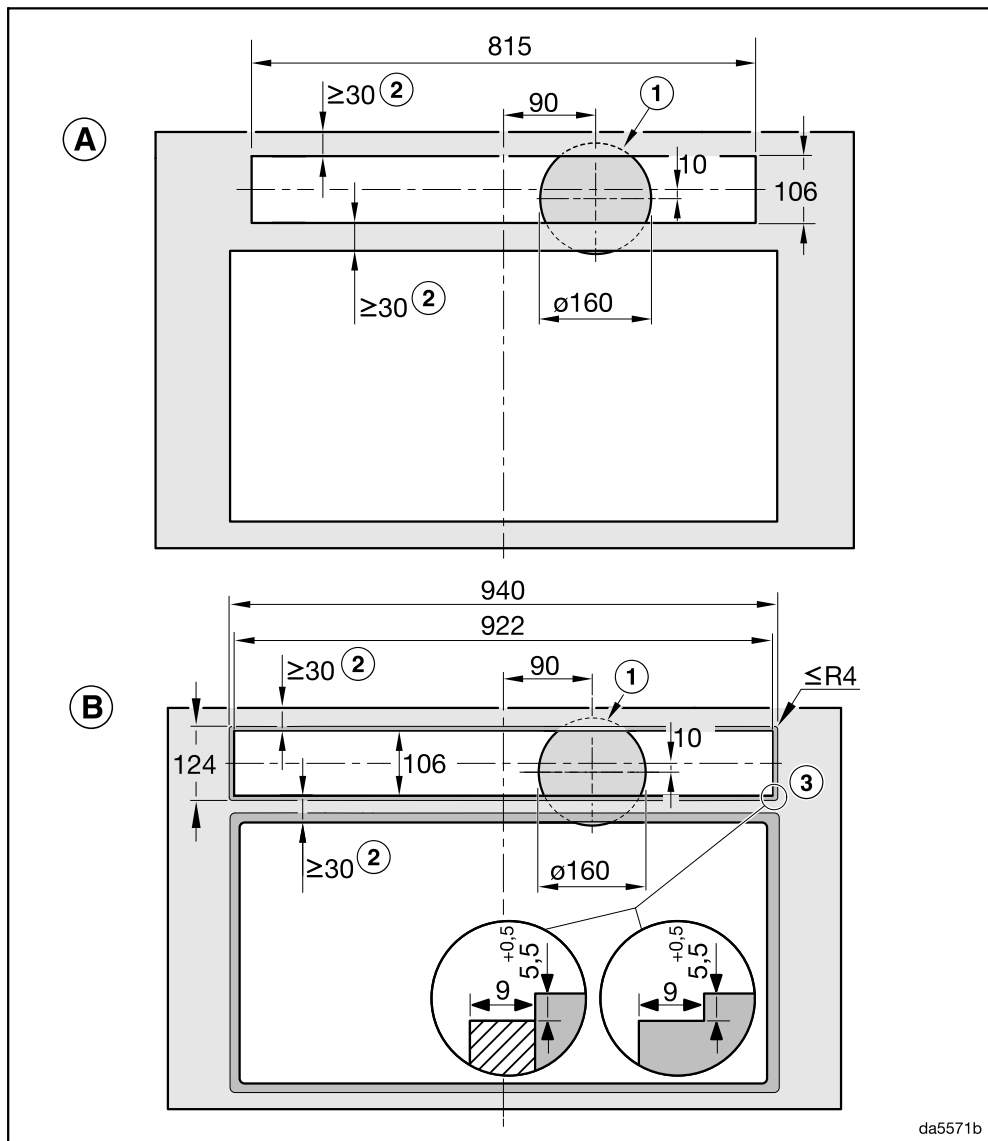

(A) namestitev z naleganjem na pult

(B) ploska namestitev v ravnini pulta



- ① Izrez za odzračevalno napeljavo  $\varnothing$  150 mm v dnu omare
- ② Pazite na zadostno stabilnost delovnega pulta.
- ③ Stopničast izrez pri ploski vgradnji v delovni pult
  - Upoštevajte različne širine roba izreza za kuhhalno ploščo in napo.
  - Namesto stopničastega izreza lahko 5,5 mm pod robom pulta namestite leseno letev (ni v dobavnem kompletu).
  - Če želite preprečiti, da bi se izrezano območje videlo skozi stekleno ploščo, ga obarvajte črno.

Pri namestitvi upoštevajte tudi napotke v navodilih za uporabo in montažo kuhhalne plošče.

## Zatesnitev fug



Škoda zaradi neprimerne tesnilnega sredstva.

Neprimerno tesnilo lahko poškoduje naravni kamen.

Če je pult iz naravnega kamna ali obložen s ploščicami iz naravnega kamna, lahko uporabite izključno silikonsko tesnilo, primerno za naravni kamen. Upoštevajte navodila proizvajalca.

- Pri ploski vgradnji v režo med potopno napo in delovnim pultom ter pri namestitvi ene poleg druge v režo med napo in kuhhalno ploščo nabrizgajte temperaturno obstojno (min. 160 °C) silikonsko tesnilo.

# Namestitev

## Primeri vgradnje

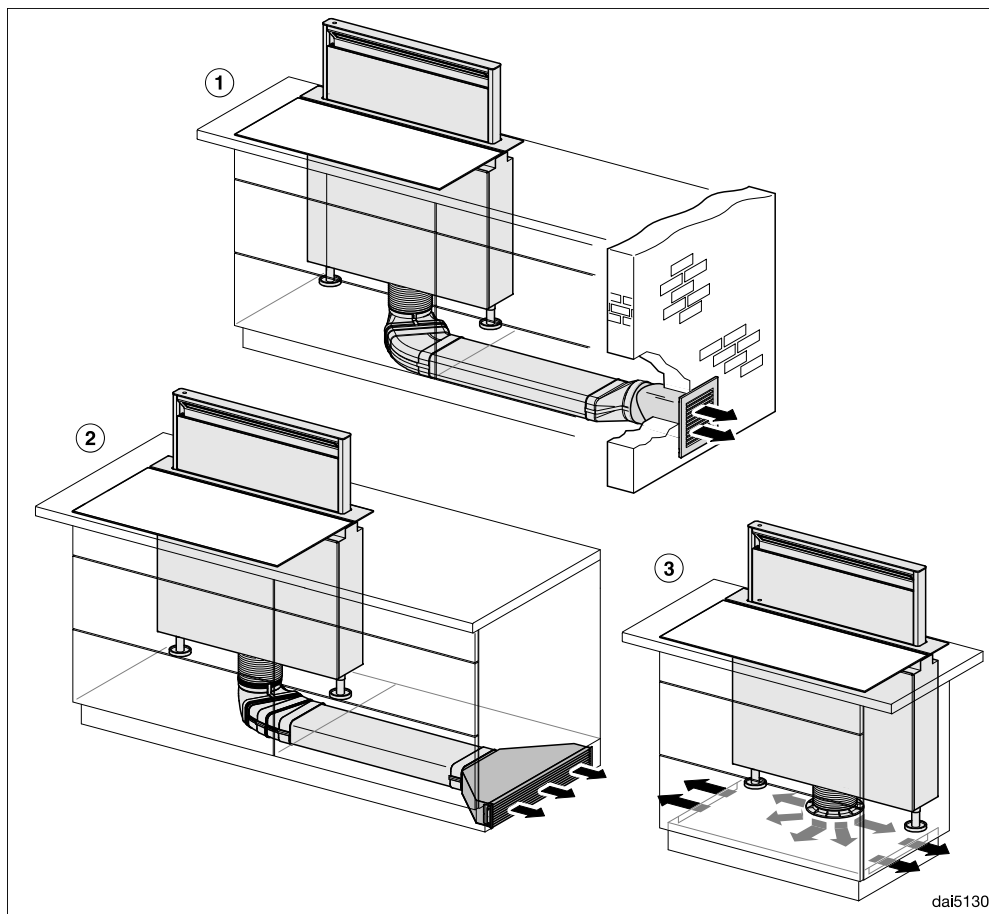

- ① Odvod zraka s ploščatimi kanali in zidnim zračnikom DMK 150-1
- ② Kroženje zraka s ploščatimi kanali in enoto za kroženje zraka DUU 600
- ③ Delovanje Plug & Play s kompletom za predelavo DUP 150  
Pri delovanju Plug & Play poskrbite za zadostno odzračevanje območja podnožja, npr. z režami v plošči podnožja.  
Prezračnost mora skupno znašati vsaj 425 cm<sup>2</sup>.  
Če tla mejijo na zemljo ali zunanji zrak, koeficient toplotne prehodnosti tal ne sme presegati 0,5 W/(m<sup>2</sup> K).  
Elektronika nape mora biti predelana na delovanje Plug & Play, glejte poglavje „Prvi zagon“, „Namestitev Plug & Play“.

## Napeljava za odvod zraka

Za odvodno napeljavo uporabljajte le gladke toge cevi ali gibljive odvodne cevi iz negorljivega materiala.

Da dosežete kar največjo zmogljivost pretoka zraka in čim manj hrupa, upoštevajte naslednje:

- Premer odvodne napeljave ne sme biti manjši, kot je prerez priključnega nastavka za odvodno cev (glejte poglavje „Mere aparata“). To velja zlasti pri uporabi ploščatih kanalov.
- Odvodna napeljava mora biti čim krajša in speljana čim bolj naravnost.
- Uporabljajte cevna kolena z velikimi polmeri.
- Odvodna cev ne sme biti upognjena ali stisnjena.
- Vsi spoji morajo biti trdni in zatesnjeni.
- Če so v cevi za odvod zraka lopute, morajo biti te odprte, kadar je kuhinjska napa vklopljena.

Vsaka omejitev toka zraka zmanjša zmogljivost pretoka in poveča hrup med delovanjem nape.

## Odvod zraka v dimnik

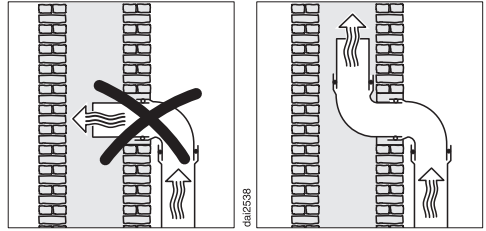

Če je odpadni zrak speljan v dimnik, mora biti izhodni nastavek odvodne cevi obrnjen v smeri toka zraka.

Če je v dimnik speljanih več prezračevalnih naprav, mora biti prerez dimnika ustrezno velik.

### Zaporna loputa za zunanji zrak

- V odzračevalnem sistemu uporabite zaporno loputo za zunanji zrak.

Zaporna loputa poskrbi, da med zrakom v prostoru in zunanjim zrakom ni izmenjave, kadar je kuhinjska napa izklopljena.

Če je odpadni zrak speljan na prosto, vam priporočamo, da namestite Mielejev zidni zračnik ali strešni skoznjik (dodatna oprema). Navedena elementa sta opremljena z vgrajeno zaporno loputo.

Miele ne prevzema odgovornosti za motnje delovanja ali škodo, ki so posledica neustrezne napeljave za odvod zraka.

# Namestitev

## Električni priključek

Kuhinjska napa je serijsko opremljena z vtičem za enostaven priklop na vtičnico z zaščitnim kontaktom.

Če vtičnica ni dostopna ali če je predviden fiksni priključek, poskrbite, da je na mestu inštalacije na voljo inštalacijski odklopnik za vsak pol.



Nevarnost požara zaradi pregretja.

Delovanje kuhinjske nape, priključene na električni razdelilnik ali podaljšek, lahko vodi do pregrevanja kabla.

Iz varnostnih razlogov ne uporabljajte nobenih razdelilnikov in podaljškov.

Električna napeljava mora biti izvedena po VDE 0100.

Iz varnostnih razlogov priporočamo, da v hišno električno napeljavo, na katero je priključena kuhinjska napa, namestite zaščitno stikalo na diferenčni tok (RCD) tipa .

Poškodovan omrežni priključni kabel lahko zamenjate samo s posebnim priključnim kablom istega tipa (kupite ga lahko na servisu Miele). Zaradi varnosti lahko kabel zamenja samo usposobljen strokovnjak ali osebje servisne službe Miele.

Podatki o nazivni moči in ustrezni zaščiti so navedeni v teh navodilih za uporabo ali na napisni ploščici. Te podatke primerjajte s podatki električnega priključka na mestu postavitve aparata. Če ste v dvomih, se posvetujte z električarjem.

Možno je začasno ali trajno delovanje s priklopom na samostojno napravo za oskrbo z energijo ali tovrstno napravo, ki ni sinhronizirana z omrežjem (npr. avtonomno omrežje, rezervni sistemi). Pogoj za delovanje je, da naprava za

oskrbo z energijo izpolnjuje pogoje EN 50160 ali primerljive. Varnostni ukrepi, predvideni za hišno inštalacijo in ta izdelek Miele, morajo biti tako po funkciji kot načinu delovanja zagotovljeni tudi pri avtonomnem delovanju ali delovanju, ki ni sinhronizirano z omrežjem, ali morajo biti nadomeščeni z ustreznimi enakovrednimi ukrepi v inštalaciji. Kot je na primer opisano v aktualni objavi VDE-AR-E 2510-2.

## Tehnični podatki

Motor ventilatorja	180 W
Motor zaslona za soparo	60 W
Osvetlitev kuhalnih polj	12 W
Ambientalna osvetlitev	30 W
Skupna priključna moč	282 W
Omrežna napetost, frekvenca	AC 230 V, 50 Hz
Zaščita	10 A
Dolžina priključnega kabla	1,5 m
Teža	34 kg

### Modul WLAN

Frekvenčno območje	2,400–2,4835 GHz
Maksimalna moč oddajanja	< 100 mW

### Dodatna oprema za delovanje s kroženjem zraka

Komplet filtrov z aktivnim ogljem DKF 30-P ali DKF 30-R (obnovljivi). Kompleti vsebujejo dva filtra z aktivnim ogljem.

Za delovanje Plug & Play potrebujete komplet za predelavo DUP 150. Komplet vsebuje priključek, cev in set filtrov z aktivnim ogljem DKF 30-P.

### Izjava o skladnosti

Podjetje Miele potrjuje, da je ta potopna napa skladna z Direktivo 2014/53/EU.

Celotno besedilo izjave EU o skladnosti je dostopno na spletnem naslovu:

- [www.miele.de](http://www.miele.de) > Izdelki > Datoteke za prenos
- <https://miele.de/gebrauchsanweisungen>  
Servis > Pomoč in informacije > Iskanje navodil za uporabo, nato vnesite ime izdelka ali serijsko številko

### Napotek za primerjalne teste

Podatek o energijski učinkovitosti mora biti pridobljen pri delovanju z odvodom zraka. Kuhinjska napa je tovarniško nastavljena na delovanje s kroženjem zraka. Na delovanje z odvodom zraka jo preklopite tako, da dezaktivirate števec delovnih ur za filter z aktivnim ogljem (glejte poglavje „Prvi zagon“).

# Tehnični podatki

## Podatkovna kartica za kuhinjske nape

po delegirani uredbi komisije (EU) št. 65/2014 in uredbi komisije (EU) št. 66/2014

MIELE	
<b>Oznaka modela</b>	DAD 6880 Levantar Ambient
Letna poraba energije ( $AEC_{napa}$ )	41,1 kWh/leto
Razred energijske učinkovitosti	A
Indeks energijske učinkovitosti ( $EEl_{napa}$ )	49,6
Učinkovitost pretoka zraka ( $FDE_{napa}$ )	33,4
Razred učinkovitosti pretoka zraka	
A (najbolj učinkovit) do G (najmanj učinkovit)	A
Učinkovitost osvetljevanja ( $LE_{napa}$ )	33,0 lx/W
Razred učinkovitosti osvetljevanja	
A (najbolj učinkovit) do G (najmanj učinkovit)	A
Učinkovitost filtriranja maščob	85,1%
Razred učinkovitosti filtriranja maščob	
A (najbolj učinkovit) do G (najmanj učinkovit)	B
Izmerjena stopnja pretoka zraka na točki največje učinkovitosti	307,1 m <sup>3</sup> /h
Pretok zraka (najnižja hitrost)	209 m <sup>3</sup> /h
Pretok zraka (najvišja hitrost)	453 m <sup>3</sup> /h
Pretok zraka (intenzivna ali pospešena nastavitev)	655 m <sup>3</sup> /h
Največji pretok zraka ( $Q_{max}$ )	655,0 m <sup>3</sup> /h
Izmerjen zračni tlak na točki največje učinkovitosti	434 Pa
A-utežene emisije zvokovne moči (najnižja hitrost)	43 dB
A-utežene emisije zvokovne moči (najvišja hitrost)	62 dB
A-utežene emisije zvokovne moči (intenzivna ali pospešena nastavitev)	71 dB
Izmerjena vhodna električna moč na točki največje učinkovitosti	110,8 W
Moč v stanju pripravljenosti ( $P_s$ )	0,29 W
Nazivna moč sistema za osvetljevanje	12,0 W
Povprečna osvetljenost kuhalne površine, ki jo zagotavlja sistem za osvetljevanje	400 lx
Faktor povečanja časa	0,8

## Podatkovna kartica za kuhinjske nape

po delegirani uredbi komisije (EU) št. 65/2014 in uredbi komisije (EU) št. 66/2014

MIELE	
Oznaka modela	DAD 6980 Levantar Ambient
Letna poraba energije ( $AEC_{napa}$ )	41,1 kWh/leto
Razred energijske učinkovitosti	A
Indeks energijske učinkovitosti ( $EEl_{napa}$ )	49,6
Učinkovitost pretoka zraka ( $FDE_{napa}$ )	33,4
Razred učinkovitosti pretoka zraka	
A (najbolj učinkovit) do G (najmanj učinkovit)	A
Učinkovitost osvetljevanja ( $LE_{napa}$ )	33,0 lx/W
Razred učinkovitosti osvetljevanja	
A (najbolj učinkovit) do G (najmanj učinkovit)	A
Učinkovitost filtriranja maščob	85,1%
Razred učinkovitosti filtriranja maščob	
A (najbolj učinkovit) do G (najmanj učinkovit)	B
Izmerjena stopnja pretoka zraka na točki največje učinkovitosti	307,1 m <sup>3</sup> /h
Pretok zraka (najnižja hitrost)	209 m <sup>3</sup> /h
Pretok zraka (najvišja hitrost)	453 m <sup>3</sup> /h
Pretok zraka (intenzivna ali pospešena nastavitev)	655 m <sup>3</sup> /h
Največji pretok zraka ( $Q_{max}$ )	655,0 m <sup>3</sup> /h
Izmerjen zračni tlak na točki največje učinkovitosti	434 Pa
A-utežene emisije zvokovne moči (najnižja hitrost)	43 dB
A-utežene emisije zvokovne moči (najvišja hitrost)	62 dB
A-utežene emisije zvokovne moči (intenzivna ali pospešena nastavitev)	71 dB
Izmerjena vhodna električna moč na točki največje učinkovitosti	110,8 W
Moč v stanju pripravljenosti ( $P_s$ )	0,29 W
Nazivna moč sistema za osvetljevanje	12,0 W
Povprečna osvetljenost kuhalne površine, ki jo zagotavlja sistem za osvetljevanje	400 lx
Faktor povečanja časa	0,8

# Garancijski list

---

Podjetje MIELE Trgovina in servis, d.o.o., Brnčičeva ulica 41G, Ljubljana (v nadaljevanju: „Miele Slovenija“) kupcu – poleg zakonsko določenih zahtevkov, do katerih je kupec upravičen pri prodajalcu in ki jih lahko uveljavlja brezplačno, in brez njihove omejitve – priznava pravice v skladu z naslednjo garancijsko obveznostjo za nove aparate:

## I. Trajanje in začetek garancije

1. Garancija se odobri za naslednje obdobje:
  - a) 24 mesecev za gospodinjske aparate, kot so pečice (tudi kombinirane pečice z mikrovalovi), parne pečice (tudi kombinirane parne pečice in parne pečice z mikrovalovi), pečice Dialog, mikrovalovne pečice, podpultne pečice, predali za vakuumiranje in grelni predali, kuhalne plošče (indukcijske, električne in plinske, vključno z elementi SmartLine in ProLine), kuhinjske nape, kavni avtomati (vgradni in prostostoječi), hladilniki, zamrzovalniki, kombinirani hladilniki, vinske vitrine, pomivalni stroji, pralni stroji, sušilni stroji, pralno-sušilni stroji, likalni aparati, sesalniki (talni in brezžični sesalniki ter robotski sesalniki), vendar ne omejeno zgolj na navedene aparate, če se uporabljajo v skladu z navodili za uporabo in namenom uporabe.
  - b) 12 mesecev za profesionalne aparate, kot so „mali velikani“ in pomivalni stroji ProfilLine, vendar ne omejeno zgolj na navedene aparate, če se uporabljajo v skladu z navodili za uporabo in namenom uporabe.
2. Miele Slovenija jamči za lastnosti ali brezhibno delovanje blaga v garancijskem roku. Garancijski rok začne teči z dnem dobave blaga kupcu.
3. Garancijski servisi in dobave nadomestnega blaga iz garancijskih razlogov ne podaljšujejo prvotnega garancijskega roka. Za zamenjano blago ali zamenjan bistveni del blaga z novim se izda nov garancijski list.

## II. Pogoji garancije

1. Garancija velja za aparate, ki so kupljeni pri pooblaščenem prodajalcu ali neposredno pri podjetju Miele v državi članici EU, Združenem kraljestvu Velike Britanije in Severne Irske, Švici ali na Norveškem in so tam tudi nameščeni.
2. Za uveljavljanje garancije je pristojen pooblaščen servis Miele ali služba za pomoč strankam pri podjetju Miele, ki sta dostopna po e-pošti na naslovu [servis@miele.si](mailto:servis@miele.si) ali po telefonu 01 29 26 333.
3. Na zahtevo serviserja je treba ob uveljavljanju garancije predložiti pravilno izpolnjen garancijski list ali drugo dokazilo, iz katerega so razvidni podatki o prodajalcu, datumu dobave blaga in podatki, ki identificirajo blago.

## III. Vsebina in obseg garancije

1. Napake na aparatu bodo brezplačno odpravljene v skupnem roku 30 dni po tem, ko kupec zahteva njihovo odpravo, bodisi s popravilom bodisi z zamenjavo zadevnih delov. Ta rok se lahko podaljša na najkrajši čas, ki je potreben za dokončanje popravila ali zamenjave, vendar največ za 15 dni. O morebitnem podaljšanju roka in razlogih za to vas bo podjetje Miele Slovenija obvestilo pred potekom prvega, tj. 30-dnevnega roka.
2. Stroške, ki pri tem nastanejo, kot so potni stroški, stroški prevoza, dela in rezervnih delov, krije Miele Slovenija. Zamenjani deli ali aparati postanejo last podjetja Miele Slovenija.
3. Garancija ne izključuje pravic potrošnika, ki izhajajo iz obveznega jamstva prodajalca za skladnost blaga.
4. Podjetje Miele Slovenija bo po preteku garancijskega roka proti plačilu še 10 let zagotavljalo popravilo, vzdrževanje in nadomestne dele.
5. Garancija ne krije nadaljnjih odškodninskih zahtevkov do podjetja Miele Slovenija, razen če serviser, ki ga je pooblastilo podjetje Miele Slovenija, ravna namerno ali hudo malomarno.
6. Dobava potrošnega materiala in dodatkov (na primer pralnih sredstev Miele) ni vključena v obseg storitev.

## IV. Omejitve garancije

Garancija ne krije napak ali okvar, ki jih je mogoče pripisati naslednjim dejavnikom:

1. Nepravilna nastavitev ali inštalacija, npr. neupoštevanje veljavnih varnostnih predpisov ali pisnih navodil za uporabo, inštalacijo in montažo.
2. Uporaba, ki ni v skladu s predpisi, oziroma nepravilno upravljanje ali obremenitev, npr. uporaba neprimernih pralnih/pomivalnih sredstev ali kemikalij.
3. Posebne tehnične specifikacije aparatov, kupljenih v drugi državi članici EU, Združenem kraljestvu Velike Britanije in Severne Irske, Švici ali na Norveškem, zaradi katerih teh aparatov ni mogoče uporabljati ali jih je mogoče uporabljati le z omejitvami.
4. Zunanji vplivi, kot so poškodbe med transportom, poškodbe zaradi udarcev ali sunkov, škoda zaradi vremenskih vplivov ali drugih naravnih pojavov.
5. Popravila in spremembe, ki jih ne izvede osebje servisa, ki ga je podjetje Miele Slovenija za ta servisna dela pooblastilo in posebej izšolalo.
6. Uporaba neoriginalnih nadomestnih delov in dodatkov, ki jih ni posebej odobrilo podjetje Miele Slovenija.
7. Razbito steklo in pregorele žarnice.
8. Nihanje električnega toka in napetosti, ki ni znotraj tolerančnih meja, ki jih je določil proizvajalec.
9. Neizvajanje vzdrževalnih del in čiščenja v skladu z navodili za uporabo.
10. Uporaba in naravna obraba, npr. zmanjševanje polnilne zmogljivosti akumulatorjev in sestavni deli, ki jih je treba med življenjsko dobo izdelka redno menjati skladno z navodili za uporabo.

## V. Varstvo podatkov

Podjetje Miele Slovenija pri izvajanju aktivnosti v zvezi z zahtevki iz naslova garancije zbira in obdeluje določene osebne podatke.

Miele Slovenija ali pooblaščen Miele servis bo za namen obdelave garancijskega zahtevka ob uveljavljanju garancije od garancijskega upravičenca pridobil osebne podatke (ime, priimek, naslov, telefonska številka in elektronski naslov). Podatki se obdelujejo za izvajanje pogodbe na podlagi točke b) člena 6 (1) Splošne uredbe o varstvu osebnih podatkov. Ti podatki so nujno potrebni za izvrševanje obveznosti podjetja Miele Slovenija, ki izhajajo iz te garancije. Podatki se bodo hranili 5 let. Obdelovalci osebnih podatkov so pooblaščen Miele servisi in družba Miele & Cie. KG. Imetnik garancije ima pravico do dostopa do svojih osebnih podatkov, lahko pa vložiti tudi pritožbo pri Informacijskem pooblaščenca. Vprašanja, povezana z obdelavo osebnih podatkov, se lahko naslovijo na [privacy@miele.si](mailto:privacy@miele.si).

Dodatne informacije o obdelavi podatkov so na voljo v izjavi o varstvu podatkov, dostopni na [miele.si/gospodinjski/varstvo-podatkov-46.htm](https://www.miele.si/gospodinjski/varstvo-podatkov-46.htm).



Miele d.o.o.  
Trgovina in servis  
Brnčičeva ulica 41 g  
1231 Ljubljana - Črnuče  
Telefon: 01 292 63 33  
E-pošta: info@miele.si  
www.miele.si

Nemčija  
Miele & Cie. KG  
Carl-Miele-Straße 29  
33332 Gütersloh

DAD 6880, DAD 6980

sl-SI

M.-Nr. 12 982 690 / 00