

Miele

Σχέδιο εγκατάστασης
Πλυντήριο ρούχων



PWM 506 MOPSTAR 60
PWM 508 MOPSTAR 80

Διαβάστε **οπωσδήποτε** τις οδηγίες χρήσης και εγκατάστασης πριν από την τοποθέτηση – εγκατάσταση – έναρξη λειτουργίας.
Έτσι προστατεύετε τον εαυτό σας αλλά και τη συσκευή σας από οποιαδήποτε βλάβη.

eI-GR

11 276 420/03

ΟΙΚΙΑΚΕΣ ΣΥΣΚΕΥΕΣ

Πλυντήρια-στεγνωτήρια-σιδερωτήρια ρούχων, ηλεκτρικές σκούπες, πλυντήρια πιάτων, ψυγεία, οριζόντιοι καταψύκτες, συντηρητές κρασιών, κουζίνες, εστίες ηλεκτρικές ή αερίου, απορροφητήρες κουζίνας, φούρνοι μικροκυμάτων, φούρνοι ατμού, καφετιέρες.

ΕΠΙΠΛΑ ΚΟΥΖΙΝΑΣ

Συγκροτήματα επίπλων κουζίνας και όλοι οι τύποι εντοιχιζόμενων ηλεκτρικών συσκευών.

ΕΠΑΓΓΕΛΜΑΤΙΚΕΣ ΣΥΣΚΕΥΕΣ

Επαγγελματική φροντίδα ιματισμού: πλυντήρια-στεγνωτήρια-σιδερωτήρια. Πλυντήρια πιάτων, πλυντήρια ποτηριών, ειδικά πλυντήρια για καθαρισμό και απολύμανση ιατροτεχνολογικών προϊόντων και σκευών εργαστηρίων.

ΑΘΗΝΑ
ΚΕΝΤΡΙΚΑ ΓΡΑΦΕΙΑ – ΕΚΘΕΣΗ
Λεωφ. Μεσογείων 257
15451 Ν. Ψυχικό

801 222 4444 (αστική χρέωση πανελλαδικά)
210 679 4444 (από κινητό)
Fax: 210 679 4400
e-mail: miele@miele.gr
www.miele.gr



Υποκ/μα Κύπρου:
MIELE GALLERY
Λεωφ. Γρίβα Διγενή 46
1080 Λευκωσία

Τηλ.: (+357) 22 451 999
Service: 8000 2 999 (χωρίς χρέωση)
Fax: (+357) 22 451 909



Miele & Cie. KG
Carl-Miele-Straße 29, 33332 Gütersloh, Germany

Υπόμνημα:

	Απαιτείται σύνδεση		Σύνδεση προαιρετικά ή υποχρεωτικά, ανάλογα με την έκδοση της συσκευής
DV	Βαλβίδα αποχέτευσης	KW	Σύνδεση κρύου νερού
AW	Σύνδεση αποχέτευσης	DP	Αντλία αποχέτευσης
B	Στερέωση συσκευής	PA	Αντιστάθμιση δυναμικού
DOS	Σύνδεση συσκευής δοσομέτρησης	SLA	Σύνδεση φορτίου αιχμής
EL	Ηλεκτρική σύνδεση	APCL SST	Κλειστή βάση
F	Πόδια τοποθέτησης, ρυθμιζόμενα	APCL OB	Ανοιχτή βάση
KG	Κερματοδέκτης	APCL 001	Συνδετικό πλαίσιο πλυντηρίου-στεγνωτηρίου
KGA	Σύνδεση κερματοδέκτη	WW	Σύνδεση ζεστού νερού
		XKM	Μονάδα επικοινωνίας

Με την επιφύλαξη τεχνικών αλλαγών και σφαλμάτων.

Διαστάσεις συσκευής

* Οι αναφερόμενες αποστάσεις από τον τοίχο αποτελούν σύσταση με στόχο τη διευκόλυνση της εκτέλεσης των εργασιών service. Εφόσον οι προϋποθέσεις τοποθέτησης είναι περιοριστικές, η συσκευή μπορεί να τοποθετηθεί και σε επαφή με τον τοίχο.

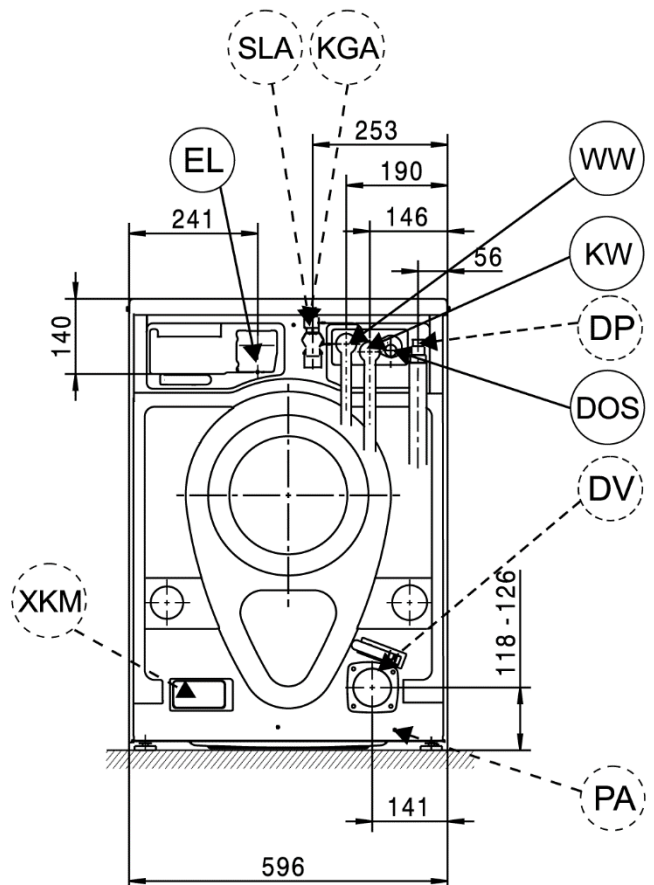
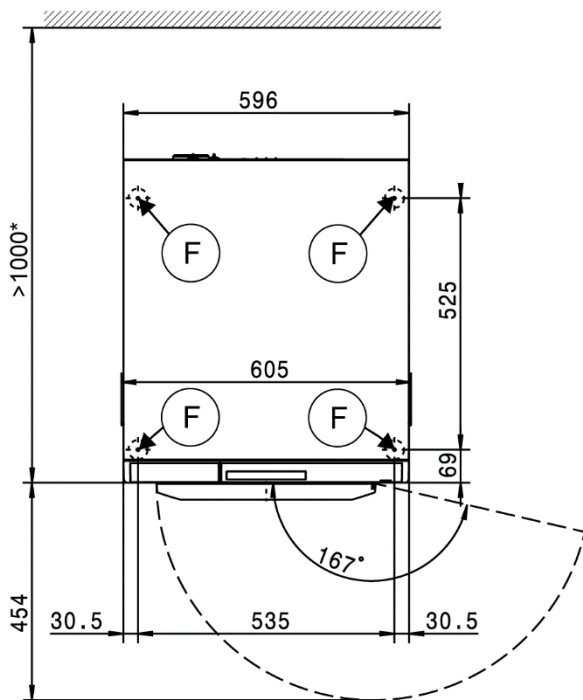
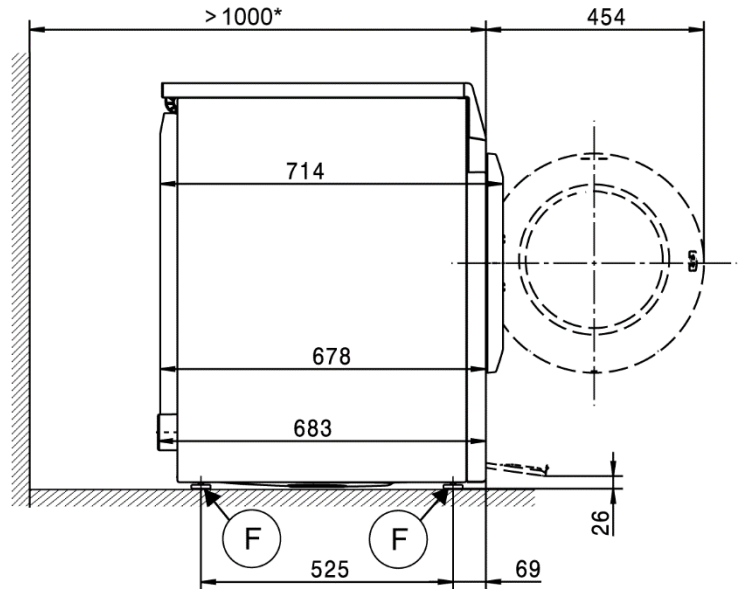
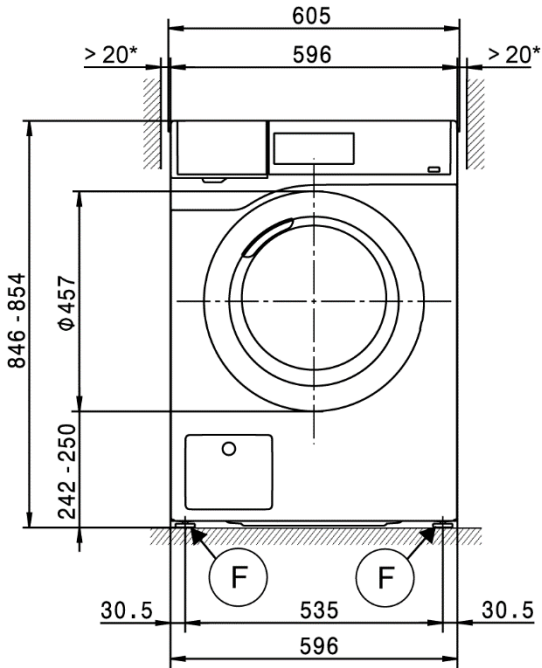

Εγκατάσταση

* Οι αναφερόμενες αποστάσεις από τον τοίχο αποτελούν σύσταση με στόχο τη διευκόλυνση της εκτέλεσης των εργασιών service. Εφόσον οι προϋποθέσεις τοποθέτησης είναι περιοριστικές, η συσκευή μπορεί να τοποθετηθεί και σε επαφή με τον τοίχο.

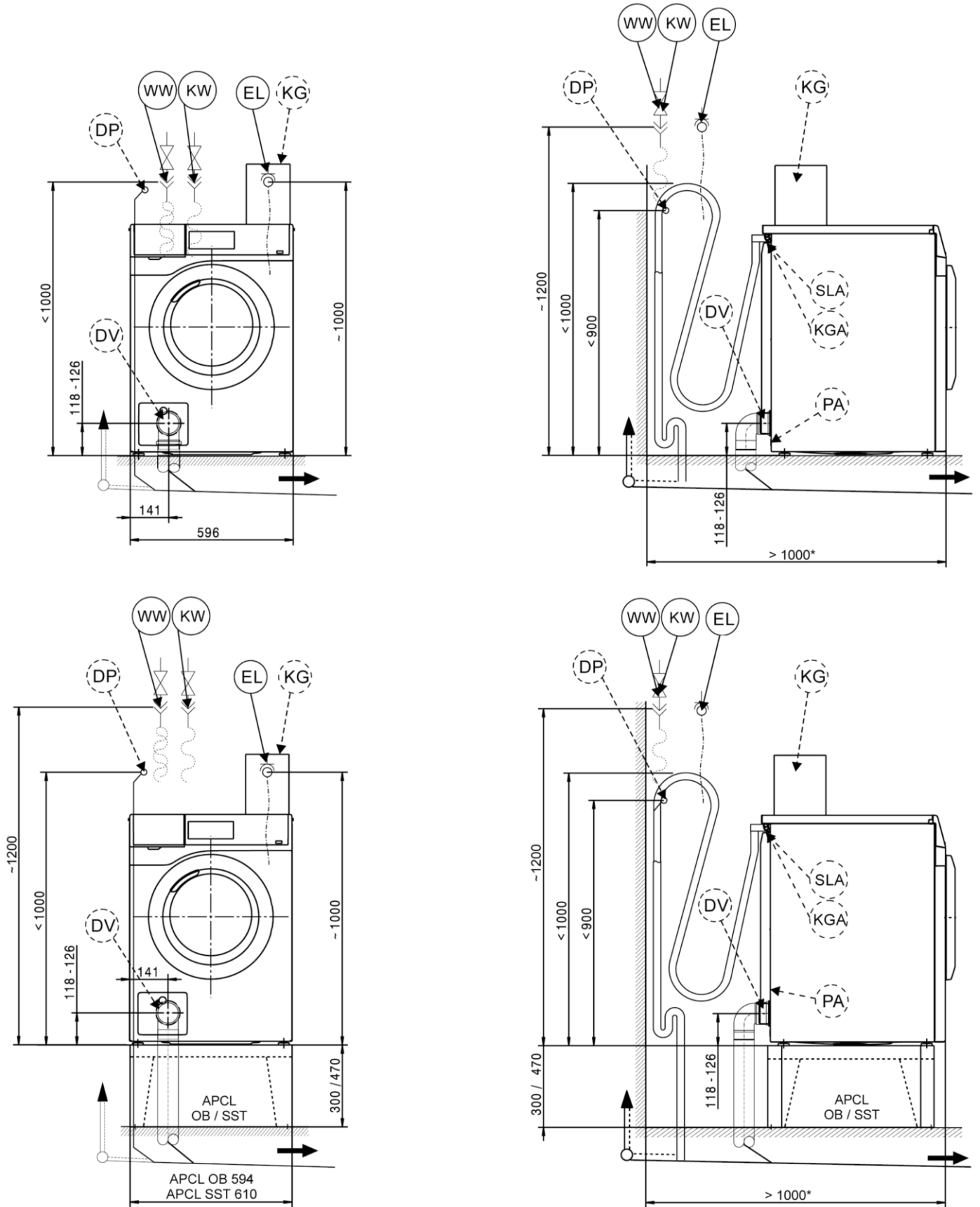

Εγκατάσταση

* Οι αναφερόμενες αποστάσεις από τον τοίχο αποτελούν σύσταση με στόχο τη διευκόλυνση της εκτέλεσης των εργασιών service. Εφόσον οι προϋποθέσεις τοποθέτησης είναι περιοριστικές, η συσκευή μπορεί να τοποθετηθεί και σε επαφή με τον τοίχο.

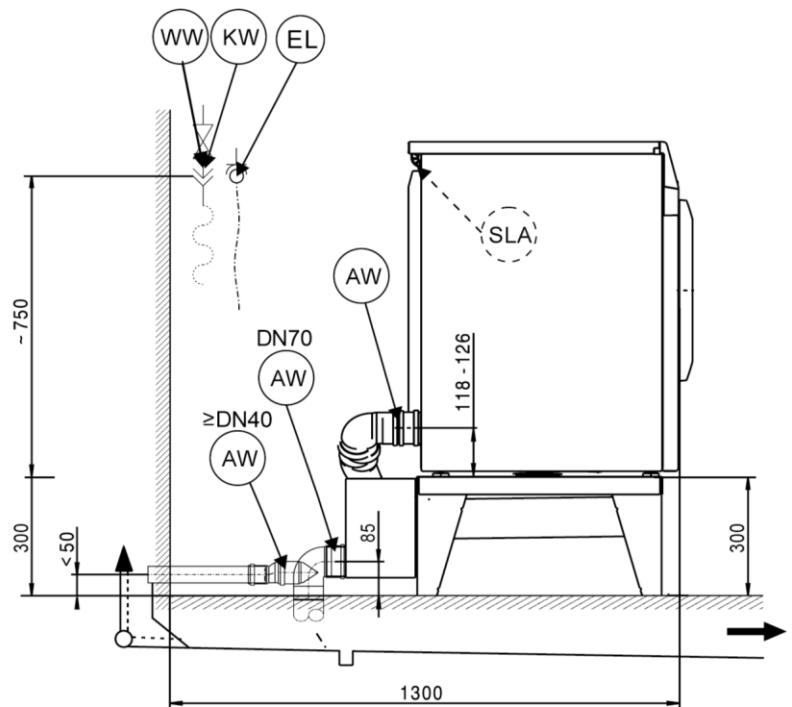
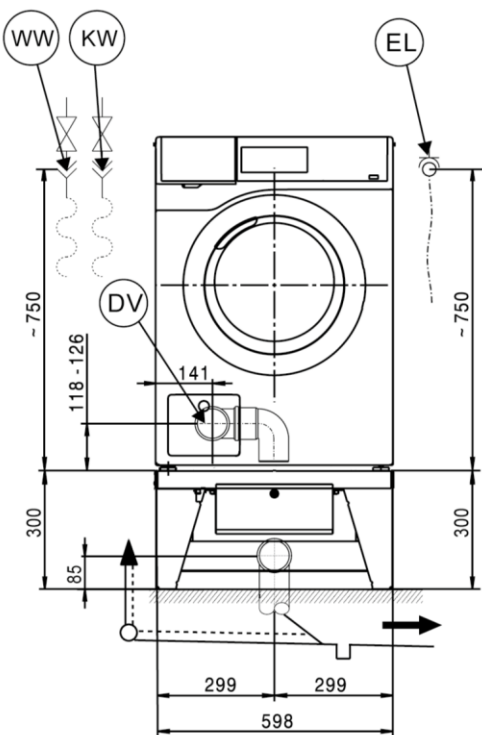
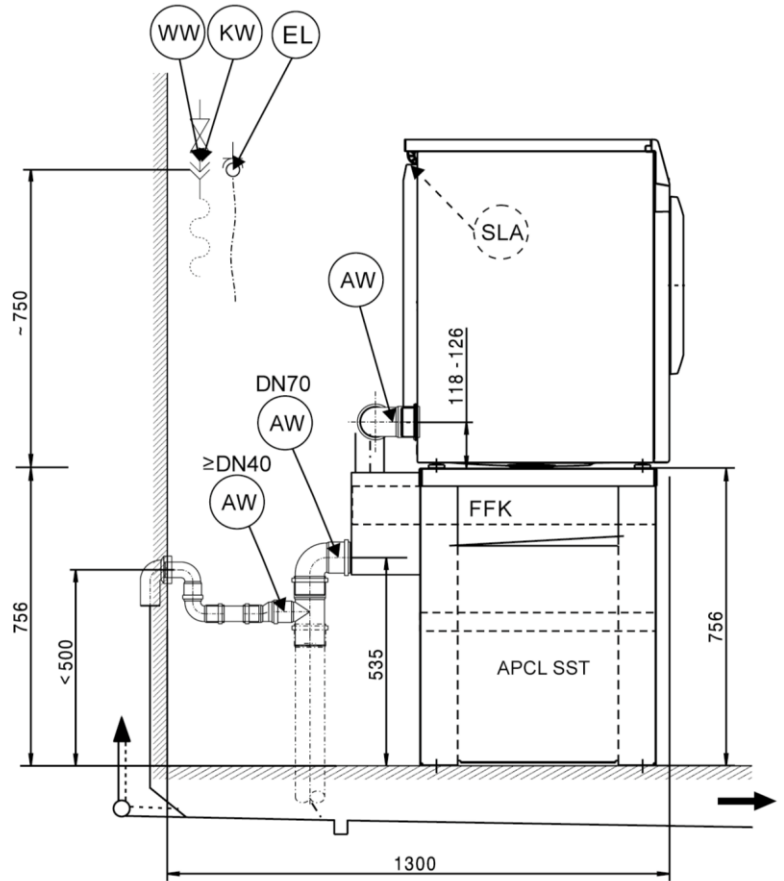
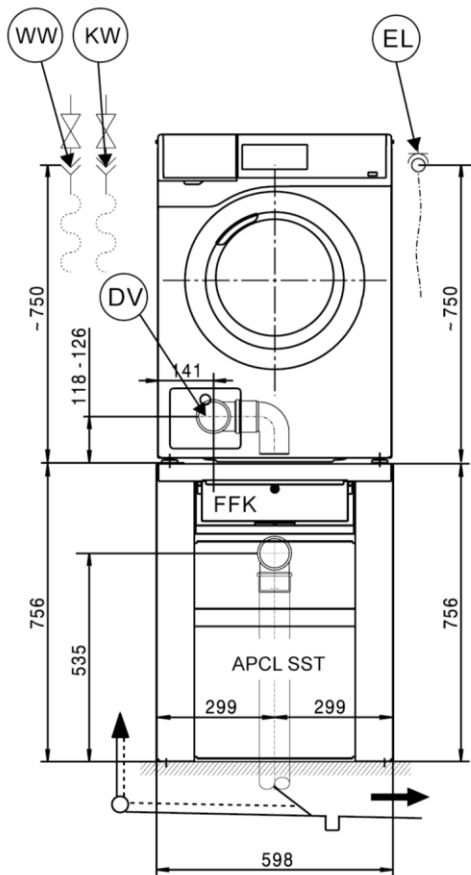

Εγκατάσταση με FFK 01

* Οι αναφερόμενες αποστάσεις από τον τοίχο αποτελούν σύσταση με στόχο τη διευκόλυνση της εκτέλεσης των εργασιών service. Εφόσον οι προϋποθέσεις τοποθέτησης είναι περιοριστικές, η συσκευή μπορεί να τοποθετηθεί και σε επαφή με τον τοίχο.

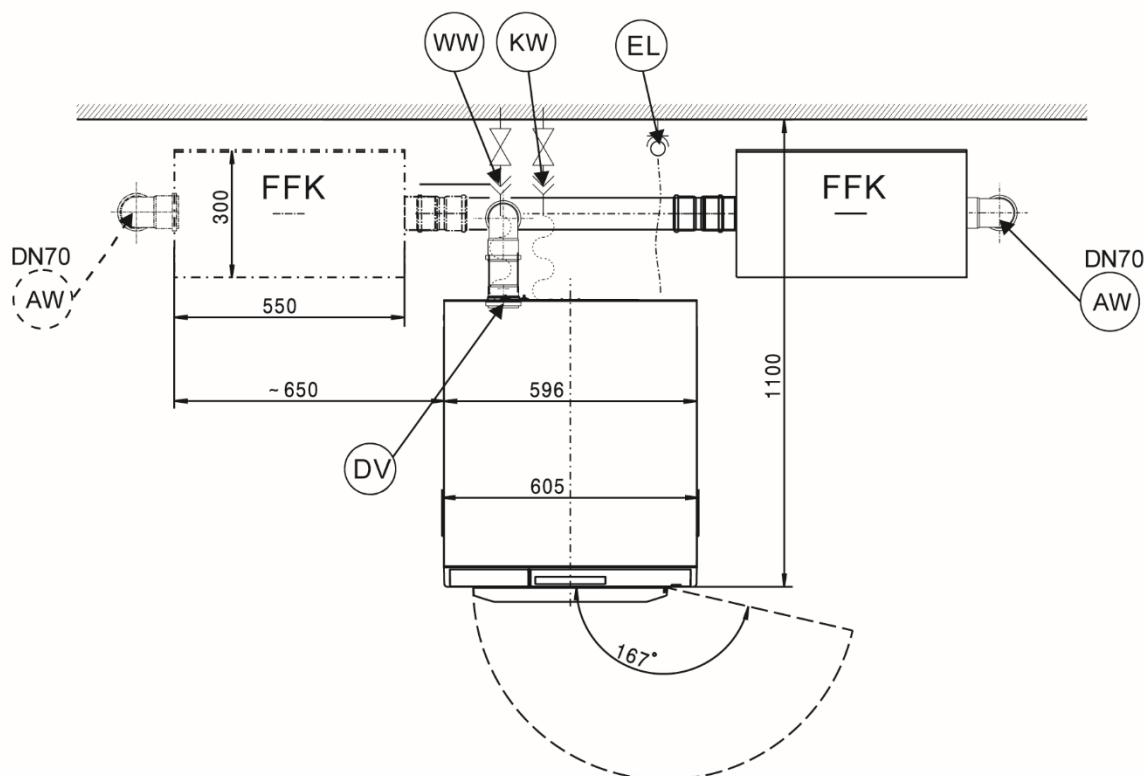
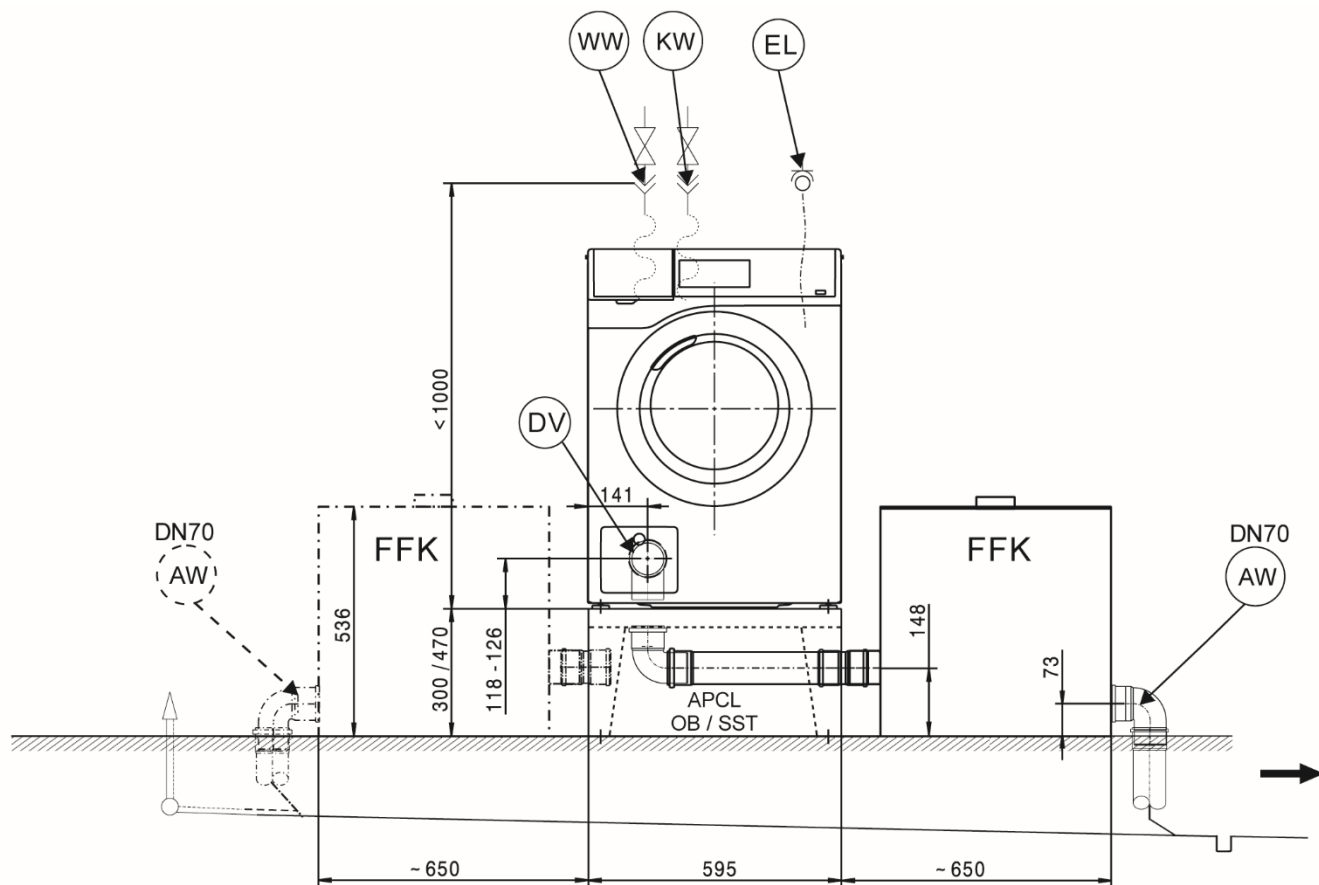

Τοποθέτηση

* Οι αναφερόμενες αποστάσεις από τον τοίχο αποτελούν σύσταση με στόχο τη διευκόλυνση της εκτέλεσης των εργασιών service. Εφόσον οι προϋποθέσεις τοποθέτησης είναι περιοριστικές, η συσκευή μπορεί να τοποθετηθεί και σε επαφή με τον τοίχο.

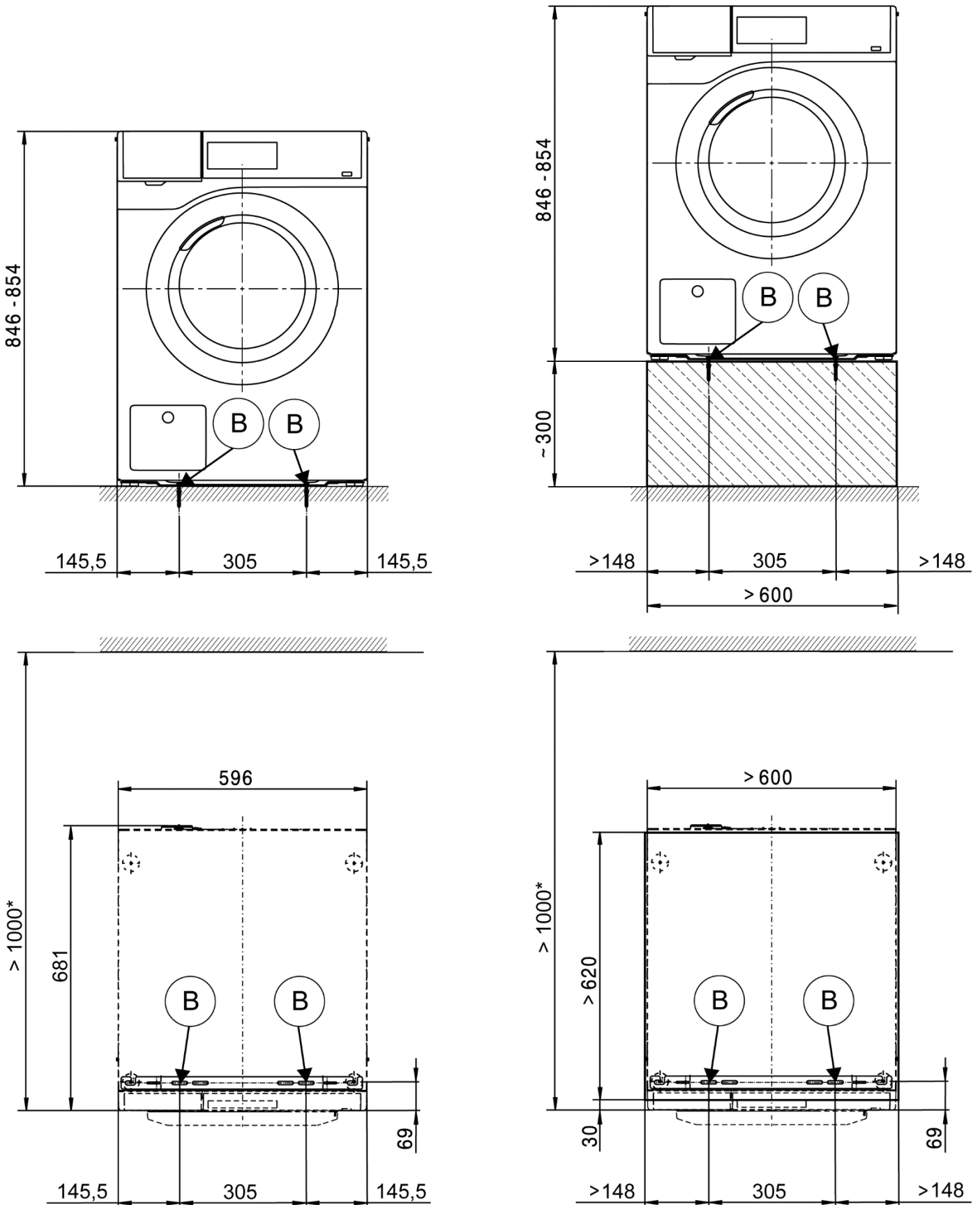

Τοποθέτηση

* Οι αναφερόμενες αποστάσεις από τον τοίχο αποτελούν σύσταση με στόχο τη διευκόλυνση της εκτέλεσης των εργασιών service. Εφόσον οι προϋποθέσεις τοποθέτησης είναι περιοριστικές, η συσκευή μπορεί να τοποθετηθεί και σε επαφή με τον τοίχο.

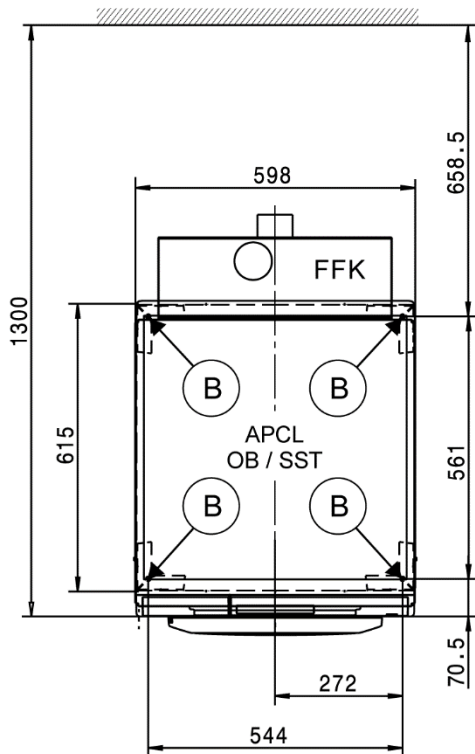
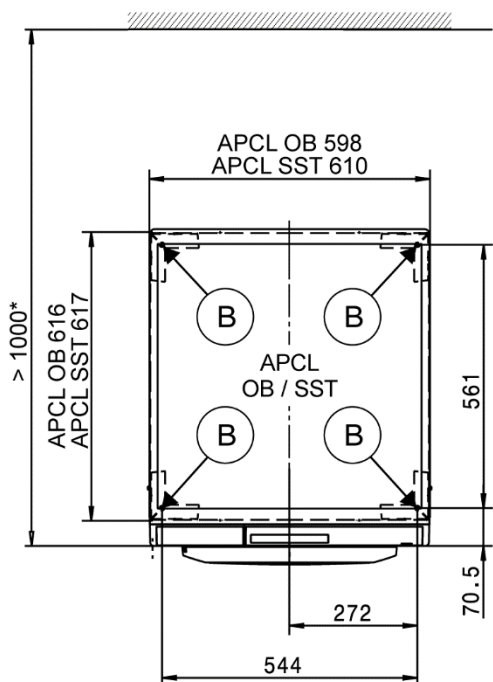
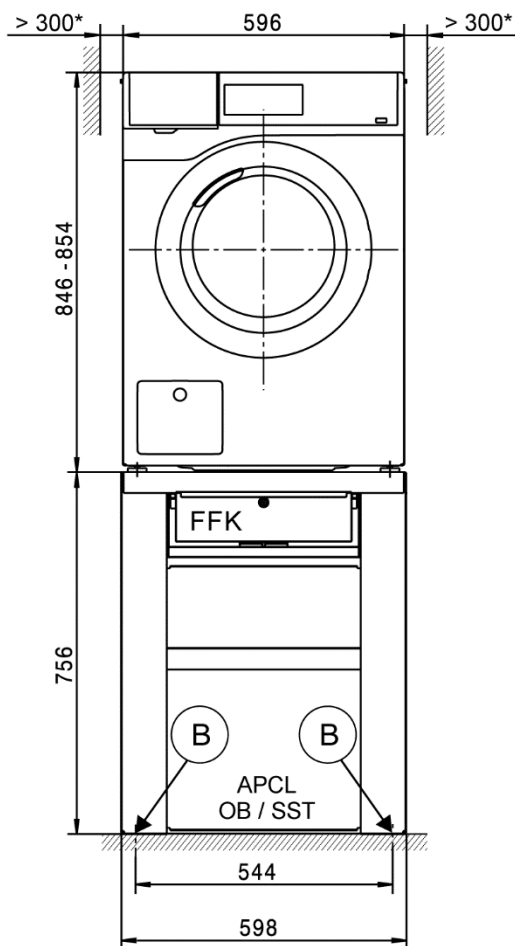
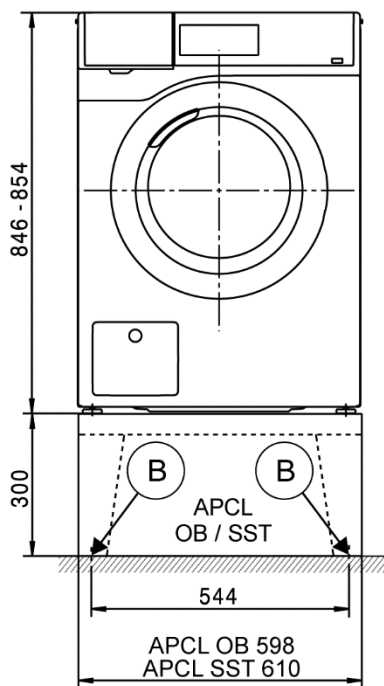

Τεχνικά στοιχεία

		PWM 506 DV	PWM 508 DV	PWM 506 DV	PWM 508 DV
Χωρητικότητα κάδου	l	57	57	57	57
Βάρος πλήρωσης	kg	6,0	8,0	6,0	8,0
Άνοιγμα φόρτωσης, διάμετρος	mm	300	300	300	300
Μεγ. αριθμός στροφών στυψίματος	Σ.α.λ.	1400	1400	1400	1400
Συντελεστής g		540	540	540	540
Υπολειπόμενη υγρασία (βασική φόρτωση σύμφωνα με το DIN EN 60456)	%	<25	<25	<25	<25

Ηλεκτρική σύνδεση (EL)

Βασική τάση		2N AC 400 V	2N AC 400 V	2N AC 400 V	2N AC 400 V
Συχνότητα	Hz	50	50	50	50
Συνολική ισχύς σύνδεσης	kW	4,8	4,8	4,8	4,8
Ασφάλεια (χαρακτηριστικό ενεργοποίησης B κατά EN 60898)	A	2 x 16	2 x 16	2 x 16	2 x 16
Ελάχιστη διατομή καλωδίου σύνδεσης	mm ²	4 x 1,5	4 x 1,5	4 x 1,5	4 x 1,5
Καλώδιο σύνδεσης χωρίς φως		●	●	●	●
Μήκος καλωδίου σύνδεσης	mm	2000	2000	2000	2000

Εναλλακτική τάση (μπορεί να τροποποιηθεί από το service)

		1N AC 230 V	1N AC 230 V	1N AC 230 V	1N AC 230 V
Συνολική ισχύς σύνδεσης	kW	2,5	2,5	2,5	2,5
Ασφάλεια (χαρακτηριστικό ενεργοποίησης B κατά EN 60898)	A	1 x 16	1 x 16	1 x 16	1 x 16
Ελάχιστη διατομή καλωδίου σύνδεσης	mm ²	3 x 1,5	3 x 1,5	3 x 1,5	3 x 1,5

Διαφορές στις εξής χώρες:

Τυπική τάση 13 A (μόνο για GB)		1N AC 2300 V	1N AC 230 V	1N AC 2300 V	1N AC 230 V
Συχνότητα	Hz	50	50	50	50
Συνολική ισχύς σύνδεσης	kW	2,5	2,5	2,5	2,5
Ασφάλεια (χαρακτηριστικό ενεργοποίησης B κατά EN 60898)	A	1 x 13	1 x 13	1 x 13	1 x 13
Ελάχιστη διατομή καλωδίου σύνδεσης	mm ²	3 x 1,5	3 x 1,5	3 x 1,5	3 x 1,5
Καλώδιο σύνδεσης χωρίς φως		●	●	●	●
Μήκος καλωδίου σύνδεσης	mm	2000	2000	2000	2000

Εναλλακτική τάση (μπορεί να τροποποιηθεί)

		1N AC 400 V	1N AC 400 V	1N AC 400 V	1N AC 400 V
Συνολική ισχύς σύνδεσης	kW	4,8	4,8	4,8	4,8
Ασφάλεια (χαρακτηριστικό ενεργοποίησης B κατά EN 60898)	A	2 x 13	2 x 13	2 x 13	2 x 13
Ελάχιστη διατομή καλωδίου σύνδεσης	mm ²	4 x 1,5	4 x 1,5	4 x 1,5	4 x 1,5

Τυπική τάση (μόνο για DK, S)

		3N AC 400 V	3N AC 400 V	3N AC 400 V	3N AC 400 V
Συχνότητα	Hz	50	50	50	50
Συνολική ισχύς σύνδεσης	kW	4,8	4,8	4,8	4,8
Ασφάλεια (χαρακτηριστικό ενεργοποίησης B κατά EN 60898)	A	3 x 10	3 x 10	3 x 10	3 x 10
Ελάχιστη διατομή καλωδίου σύνδεσης	mm ²	5 x 1,5	5 x 1,5	5 x 1,5	5 x 1,5
Καλώδιο σύνδεσης χωρίς φως		●	●	●	●
Μήκος καλωδίου σύνδεσης	mm	2000	2000	2000	2000

Τυπική τάση (μόνο για N)

		1N AC 230 V	1N AC 230 V	1N AC 230 V	1N AC 230 V
Συχνότητα	Hz	50	50	50	50
Συνολική ισχύς σύνδεσης	kW	2,96–3,45	2,96–3,45	2,96–3,45	2,96–3,45
Ασφάλεια (χαρακτηριστικό ενεργοποίησης B κατά EN 60898)	A	1 x 16	1 x 16	1 x 16	1 x 16
Ελάχιστη διατομή καλωδίου σύνδεσης	mm ²	3 x 1,5	3 x 1,5	3 x 1,5	3 x 1,5
Καλώδιο σύνδεσης με φως		●	●	●	●
Μήκος καλωδίου σύνδεσης	mm	2000	2000	2000	2000

Εναλλακτική τάση (μπορεί να τροποποιηθεί)

		3 AC 230 V	3 AC 230 V	3 AC 230 V	3 AC 230 V
Συνολική ισχύς σύνδεσης	kW	5,5	5,5	5,5	5,5
Ασφάλεια (χαρακτηριστικό ενεργοποίησης B κατά EN 60898)	A	3 x 20	3 x 20	3 x 20	3 x 20
Ελάχιστη διατομή καλωδίου σύνδεσης	mm ²	4 x 2,5	4 x 2,5	4 x 2,5	4 x 2,5

Εναλλακτική τάση (μπορεί να τροποποιηθεί)

		2N AC 400 V	2N AC 400 V	2N AC 400 V	2N AC 400 V
Συνολική ισχύς σύνδεσης	kW	5,5	5,5	5,5	5,5
Ασφάλεια (χαρακτηριστικό ενεργοποίησης B κατά EN 60898)	A	2 x 16	2 x 16	2 x 16	2 x 16
Ελάχιστη διατομή καλωδίου σύνδεσης	mm ²	4 x 1,5	4 x 1,5	4 x 1,5	4 x 1,5

● = ανάλογα με τον τύπο της συσκευής, ○ = προαιρετικά, + = μόνο κατόπιν αίτησης, – δεν διατίθεται

Τεχνικά στοιχεία

		PWM 506 DV 2N AC 400 V	PWM 508 DV 2N AC 400 V	PWM 506 DV 2N AC 400 V	PWM 508 DV 2N AC 400 V
Τυπική τάση (μόνο για B)					
Συχνότητα	Hz	50	50	50	50
Συνολική ισχύς σύνδεσης	kW	4,8	4,8	4,8	4,8
Ασφάλεια (χαρακτηριστικό ενεργοποίησης B κατά EN 60898)	A	2 x 16	2 x 16	2 x 16	2 x 16
Ελάχιστη διατομή καλωδίου σύνδεσης	mm ²	4 x 2,5	4 x 2,5	4 x 2,5	4 x 2,5
Καλώδιο σύνδεσης χωρίς φως		●	●	●	●
Μήκος καλωδίου σύνδεσης	mm	2000	2000	2000	2000

		3 AC 230 V	3 AC 230 V	3 AC 230 V	3 AC 230 V
Εναλλακτική τάση (μπορεί να τροποποιηθεί)					
Συνολική ισχύς σύνδεσης	kW	4,8	4,8	4,8	4,8
Ασφάλεια (χαρακτηριστικό ενεργοποίησης B κατά EN 60898)	A	3 x 20	3 x 20	3 x 20	3 x 20
Ελάχιστη διατομή καλωδίου σύνδεσης	mm ²	4 x 2,5	4 x 2,5	4 x 2,5	4 x 2,5

		1N AC 230 V	1N AC 230 V	1N AC 230 V	1N AC 230 V
Εναλλακτική τάση (μπορεί να τροποποιηθεί)					
Συνολική ισχύς σύνδεσης	kW	2,5	2,5	2,5	2,5
Ασφάλεια (χαρακτηριστικό ενεργοποίησης B κατά EN 60898)	A	1 x 16	1 x 16	1 x 16	1 x 16
Ελάχιστη διατομή καλωδίου σύνδεσης	mm ²	3 x 1,5	3 x 1,5	3 x 1,5	3 x 1,5

			1N AC 230 V
Τυπική τάση (μόνο για AUS)			
Συχνότητα	Hz		50
Συνολική ισχύς σύνδεσης	kW		4,4
Ασφάλεια	A		1 x 25
Ελάχιστη διατομή καλωδίου σύνδεσης	mm ²		3 x 2,5
Καλώδιο σύνδεσης χωρίς φως			●
Μήκος καλωδίου σύνδεσης	mm		2000

Κρύο νερό (KW)

Επιτρεπόμενη πίεση ροής νερού	kPa	100–1000	100–1000	100–1000	100–1000
Απαιτείται ταχύτητα ροής (σύνδεση κρύου νερού)	l/min	11	11	11	11
Απαιτείται ταχύτητα ροής (σε περίπτωση επιπρόσθετης σύνδεσης ζεστού νερού)	l/min	10	10	10	10
Ανάγκη για νερό κατά μέσο όρο (βασικό πρόγραμμα 60°C)	l/h	36	36	36	36
Σύνδεση εξωτερικού σπειρώματος σύμφωνα με το DIN 44991 στον χώρο τοποθέτησης (επίπεδη στεγανοποίηση)	1ντσες	¾"	¾"	¾"	¾"
Σωλήνας σύνδεσης ½" με σπειρωτό σύνδεσμο ¾"		●	●	●	●
Μήκος σωλήνα σύνδεσης	mm	1550	1550	1550	1550

Ζεστό νερό (WW)

Μέγιστη θερμοκρασία παροχής	°C	70	70	70	70
Επιτρεπόμενη πίεση ροής νερού	kPa	100–1000	100–1000	100–1000	100–1000
Απαιτείται ταχύτητα ροής	l/min	11	11	11	11
Ανάγκη για νερό κατά μέσο όρο (βασικό πρόγραμμα 60°C)	l/h	13	13	13	13
Σύνδεση εξωτερικού σπειρώματος σύμφωνα με το DIN 44991 στον χώρο τοποθέτησης (επίπεδη στεγανοποίηση)	1ντσες	¾"	¾"	¾"	¾"
Σωλήνας σύνδεσης ½" με σπειρωτό σύνδεσμο ¾"		●	●	●	●
Μήκος σωλήνα σύνδεσης	mm	1550	1550	1550	1550

Βαλβίδα αποχέτευσης (DV)

Στόμιο σύνδεσης (εξωτερική διάμετρος)	mm	75 (DN70)	75 (DN70)	–	–
Μέγ. θερμοκρασία απόνερων	°C	90	90	–	–
Μέγ. ογκομετρική ροή βραχυπρόθεσμα	l/min	62	62	–	–

Αντλία αποχέτευσης (DP)

Σύνδεση σωλήνα (εξωτερική διάμετρος)	mm	–	–	22 (DN22)	22 (DN22)
Μέγ. θερμοκρασία απόνερων	°C	–	–	90	90
Σύνδεση σωλήνα στον χώρο τοποθέτησης (εσωτερική διάμετρος x μήκος)	mm	–	–	22 x 30	22 x 30
Μέγ. ογκομετρική ροή βραχυπρόθεσμα	l/min	–	–	26	26
Μέγ. φορτίο πίεσης (από την κάτω ακμή της συσκευής)	mm	–	–	1000	1000
Σωλήνας αποχέτευσης DN 22 με στόμιο (στη συσκευασία)		–	–	●	●
Μήκος σωλήνα σύνδεσης	mm	–	–	1500	1500

● = ανάλογα με τον τύπο της συσκευής, ○ = προαιρετικά, + = μόνο κατόπιν αίτησης, – δεν διατίθεται

Τεχνικά στοιχεία

	PWM 506 DV	PWM 508 DV	PWM 506 DV	PWM 508 DV
Αντιστάθμιση δυναμικού (PA)				
Σύνδεση συσκευής (με ειδικό σετ τοποθέτησης)	○	○	○	○
Διασύνδεση XCI-Box / XCI-AD				
	●	●	●	●
Φορτίο αιχμής/Διαχείριση ενέργειας (SLA)				
Σύνδεση συσκευής (με XCI-Box)	○	○	○	○
Μονάδα επικοινωνίας (XKM)				
Μονάδα επικοινωνίας XKM3200-WL-PLT	○	○	○	○
Δοσομέτρηση υγρού (DOS)				
Σύνδεση για υγρό μέσο δοσομέτρησης	●	●	●	●
Μέγιστος αριθμός δοσομετρικών αντλιών	Αριθμός 6	6	6	6
Διασύνδεση XCI-Box	○	○	○	○
Τοποθέτηση ποδιού στήριξης (F)				
Αριθμός ποδιών στήριξης	Αριθμός 4	4	4	4
Πόδι στήριξης, ρυθμιζόμενου ύψους με σπειρώμα	mm +8	+8	+8	+8
Διάμετρος ποδιού στήριξης	mm 40	40	40	40
Στερέωση (B)				
Στερέωση στο δάπεδο, τυπική				
Σετ στερέωσης (για 2 πόδια στήριξης) μέσω διχάλου στήριξης	●	●	●	●
Ξυλόβιδα κατά DIN 571	mm 6 x 50	6 x 50	6 x 50	6 x 50
Ούπα (Διάμετρος x Μήκος)	mm 8 x 40	8 x 40	8 x 40	8 x 40
Στερέωση στο δάπεδο, βάση Miele				
Αξεσουάρ βάσης Miele (το υλικό στερέωσης συμπεριλαμβάνεται στα παραδοτέα)	○	○	○	○
Απαραίτητα σημεία στερέωσης	Αριθμός 4	4	4	4
Ξυλόβιδα κατά DIN 571	mm 8 x 65	8 x 65	8 x 65	8 x 65
Ούπα (Διάμετρος x Μήκος)	mm 12 x 60	12 x 60	12 x 60	12 x 60
Στερέωση στο δάπεδο, υποδοχή (στον χώρο τοποθέτησης)				
Τοποθέτηση συσκευής σε υποδοχή στον χώρο τοποθέτησης (μπετόν ή τοίχος)	○	○	○	○
Επιφάνεια τοποθέτησης σε υποδοχή, ελάχ. (Π/Β)	mm 600/650	600/650	600/650	600/650
Ξυλόβιδα κατά DIN 571	mm 6 x 50	6 x 50	6 x 50	6 x 50
Ούπα (Διάμετρος x Μήκος)	mm 8 x 40	8 x 40	8 x 40	8 x 40
Στοιχεία συσκευής				
Διαστάσεις συσκευής συνολικά (Υ/Π/Β)	mm 850/605/714	850/605/714	850/605/714	850/605/714
Διαστάσεις περιβλήματος (Υ/Π/Β)	mm 850/596/678	850/596/678	850/596/678	850/596/678
Απαιτούμενες διαστάσεις για τη μεταφορά (Υ/Π)				
Ελάχ. απαιτούμενο άνοιγμα για τη μεταφορά (χωρίς συσκευασία)	mm 900/605	900/605	900/605	900/605
Διαστάσεις τοποθέτησης				
Πλευρική απόσταση συσκευής	mm 20	20	20	20
Συνιστώμενη πλευρική απόσταση συσκευής για κολώνα πλυντήριο-στεγνωτήριο	mm 300	300	300	300
Απόσταση τοίχου από την μπροστινή πλευρά της συσκευής, συνιστώμενη	mm 1000	1000	1000	1000
Βάρη και φορτία				
Βάρος συσκευής (καθαρό βάρος)	kg 99	101	99	101
Μέγ. επιβάρυνση δαπέδου κατά τη λειτουργία	N 2820	2820	2820	2820
Μέγιστη στατική επιβάρυνση δαπέδου	N 1380	1380	1380	1380
Μέγιστη δυναμική επιβάρυνση δαπέδου	N 1365	1365	1365	1365
Εκπομπές συσκευής				
Στάθμη ηχητικής πίεσης εκπομπών στον χώρο εργασίας (κατά EN ISO 11204/11203)	dB(A) <70	<70	<70	<70
Αποβολή θερμότητας στον χώρο τοποθέτησης	W 250	250	250	250

● = ανάλογα με τον τύπο της συσκευής, ○ = προαιρετικά, + = μόνο κατόπιν αίτησης, – δεν διατίθεται

Υποδείξεις για την εγκατάσταση και τον σχεδιασμό

Προϋποθέσεις εγκατάστασης

Η σύνδεση της συσκευής επιτρέπεται να πραγματοποιηθεί μόνο σε εγκατάσταση που έχει πραγματοποιηθεί σύμφωνα με την εθνική νομοθεσία, τους εθνικούς κανονισμούς και τις οδηγίες, καθώς και σύμφωνα με τις τοπικές διατάξεις και τους κανονισμούς.

Επιπλέον πρέπει να ληφθούν υπόψη οι διατάξεις του παρόχου ενέργειας, οι διατάξεις πρόληψης ατυχημάτων και οι προδιαγραφές της ασφαλιστικής εταιρείας, καθώς και οι αναγνωρισμένοι κανόνες της τεχνολογίας, όπως ισχύουν στον τόπο τοποθέτησης.

Μεταφορά και εφαρμογή

Το πλυντήριο δεν επιτρέπεται να μεταφέρεται χωρίς την ασφάλεια μεταφοράς. Φυλάσσετε την ασφάλεια μεταφοράς. Να τοποθετείται οπωσδήποτε και πάλι στο πλυντήριο, όταν πρόκειται να το μεταφέρετε (π.χ. σε περίπτωση μετακόμισης).

Γενικές συνθήκες λειτουργίας

Θερμοκρασία περιβάλλοντος του χώρου τοποθέτησης: +2°C έως +35°C.

Ανάλογα με την κατασκευή του τόπου τοποθέτησης μπορεί να προκληθεί μετάδοση ήχων ή δονήσεων στο κτίριο. Σε περίπτωση υψηλών απαιτήσεων ηχομόνωσης συνιστάται να καλείτε έναν ειδικό για να εκτιμήσει τον χώρο εγκατάστασης ως προς την ηχομόνωση.

Ηλεκτρική σύνδεση

Η συσκευή, ανάλογα με την έκδοση, διαθέτει καλώδιο σύνδεσης με ή χωρίς φως.

Η σύνδεση επιτρέπεται να γίνει σύμφωνα με τον κανονισμό VDE 0100 ή σύμφωνα με τις εθνικές και τοπικές διατάξεις. Η σύνδεση επιτρέπεται να γίνει μόνο από ειδικό διπλωματούχο ηλεκτροτεχνίτη.

Τα στοιχεία για την ονομαστική ισχύ και την αντίστοιχη ασφάλεια αναγράφονται στην πινακίδα τύπου. Συγκρίνετε τα στοιχεία της πινακίδας τύπου με τα δεδομένα του ηλεκτρικού δικτύου.

Η συσκευή μπορεί να συνδεθεί είτε μέσω σταθερής σύνδεσης είτε μέσω ρευματολήπτη σύμφωνα με το IEC 60309-1. Συνιστάται ωστόσο η σύνδεση της συσκευής μέσω κατάλληλου ρευματολήπτη, ώστε να μπορεί να εκτελείται εύκολα ο έλεγχος ηλεκτρικής ασφάλειας, π.χ. κατά τη γενική επίσκεψη ή κατά τη διάρκεια εργασιών συντήρησης.

Αν προβλέπεται μόνιμη σύνδεση, θα πρέπει στην εγκατάσταση να υπάρχει σύστημα διαχωρισμού για κάθε πόλο. Σαν σύστημα διαχωρισμού ισχύουν διακόπτες με άνοιγμα επαφής πάνω από 3 mm. Στο σύστημα αυτό συγκαταλέγονται, π.χ. διακόπτες LS, ασφάλειες και ρελέ (IEC/EN 60947).

Τα συνδετικά φως και τα συστήματα διαχωρισμού θα πρέπει να είναι ανά πάσα στιγμή προσβάσιμα. Εάν αποσυνδεθεί η συσκευή από το ηλεκτρικό δίκτυο, πρέπει το σύστημα διαχωρισμού να έχει τη δυνατότητα να κλείνει ή να υπάρχει πρόσβαση ελέγχου του σημείου διαχωρισμού ανά πάσα στιγμή.

Για νέα σύνδεση, αλλαγή στην υπάρχουσα σύνδεση ή έλεγχο της γείωσης, συμπεριλαμβανομένου και του ελέγχου της σωστής ασφάλειας, πρέπει πάντα να απευθύνεστε σε έναν εγκεκριμένο ή διπλωματούχο ηλεκτρολόγο, διότι αυτός γνωρίζει τις κατά χώρα ισχύουσες προδιαγραφές και τις απαιτήσεις της εταιρείας παροχής ηλεκτρικής ενέργειας.

Για τη μεταγωγή της συσκευής σε άλλο είδος τάσης, πρέπει να τηρούνται οι οδηγίες μεταγωγής που δίνονται στο σχέδιο συνδεσμολογίας. Η μετατροπή αυτή επιτρέπεται να γίνει μόνο από εξουσιοδοτημένο ειδικευμένο τεχνικό ή το Miele Service. Επιπρόσθετα πρέπει να προσαρμοστεί η ρύθμιση για την ισχύ θέρμανσης.

Τα δεδομένα για τη διατομή καλωδίου που δίνονται στα τεχνικά στοιχεία αφορούν μόνο το απαιτούμενο καλώδιο σύνδεσης. Για τον υπολογισμό των περαιτέρω διαστάσεων, ανατρέξτε στους σχετικούς εθνικούς και τοπικούς κανονισμούς.

Σύνδεση κρύου νερού

Το πλυντήριο μπορεί να συνδεθεί με αγωγό πόσιμου νερού, χωρίς βαλβίδα αντεπιστροφής, επειδή έχει κατασκευαστεί βάσει των ισχύουσων προδιαγραφών υδραυλικής ασφάλειας.

Για τη σύνδεση, είναι απαραίτητη μια βαλβίδα διακοπής παροχής νερού ή μια στρόφιγγα νερού με σπείρωμα. Αν δεν υπάρχει, θα πρέπει η σύνδεση στην παροχή νερού να γίνει μόνο από έναν εγκεκριμένο υδραυλικό.

Στη συσκευασία συσκευής εμπεριέχεται ένας κατάλληλος σωλήνας σύνδεσης με σπειρωτό σύνδεσμο.

Σωλήνες για επιμήκυνση μήκους 2,5 ή 4,0 m μπορείτε να προμηθευτείτε ως εξαρτήματα από τα καταστήματα πώλησης προϊόντων Miele ή από το τμήμα ανταλλακτικών της Miele.

Σύνδεση ζεστού νερού

Για τη σύνδεση ζεστού νερού έως και τους 70°C ισχύουν οι ίδιες συνθήκες σύνδεσης όπως και για τη σύνδεση κρύου νερού.

Στη συσκευασία συσκευής εμπεριέχεται ένας κατάλληλος σωλήνας σύνδεσης με σπειρωτό σύνδεσμο.

Η σύνδεση της συσκευής ζεστού νερού απαιτεί επίσης μία σύνδεση κρύου νερού.

Σε περίπτωση που λείπει η τροφοδοσία με ζεστό νερό, η σύνδεση με ζεστό νερό πρέπει να συνδεθεί στην υπάρχουσα τροφοδοσία κρύου νερού.

Εναλλακτικά πρέπει να κλείσει η σύνδεση ζεστού νερού με το τυφλό πώμα που εμπερικλείεται στη συσκευασία και να αλλάξει το σύστημα ελέγχου της συσκευής στην παροχή του κρύου νερού.

Η απαιτούμενη ανάγκη νερού για ζεστό νερό προστίθεται έπειτα στην ανάγκη κρύου νερού.

Βαλβίδα αποχέτευσης (ανάλογα το μοντέλο συσκευής)

Το νερό αδειάζει από τη συσκευή μέσω μιας ηλεκτρομαγνητικής βαλβίδας. Μέσω μιας γωνίας στήριξης του εμπορίου μπορεί να πραγματοποιηθεί σύνδεση απευθείας στο σύστημα αποχέτευσης στον χώρο τοποθέτησης (χωρίς σιφόνι) ή σε ένα φρεάτιο στο δάπεδο (σιφόνι με καπάκι για τις οσμές).

Απαιτείται απαραίτητως ένας αεριζόμενος οδηγός καλωδίων για την εκροή χωρίς προβλήματα. Αν ο αερισμός επαρκεί, μπορεί να τοποθετηθεί σετ τοποθέτησης για αερισμό (κωδ. Προϊόντος 05 239 540) από εξουσιοδοτημένο ειδικευμένο τεχνικό ή το service της Miele.

Σε περίπτωση που περισσότερες συσκευές είναι συνδεδεμένες σε έναν συγκεντρωτικό αγωγό, πρέπει ο συγκεντρωτικός αγωγός να έχει μια αντίστοιχη μεγάλη διατομή για την ταυτόχρονη λειτουργία όλων των συσκευών.

Αντλία αποχέτευσης (ανάλογα το μοντέλο συσκευής)

Το νερό της πλύσης αδειάζει από το πλυντήριο μέσω μιας αντλίας με ανυψωτική δύναμη 1 m. Για να μην παρεμποδίζεται η έξοδος του νερού, θα πρέπει ο σωλήνας να είναι τοποθετημένος χωρίς τσακίσεις.

Δυνατότητες αποχέτευσης νερού:

1. Απευθείας σύνδεση σε πλαστικό σωλήνα αποχέτευσης με λαστιχένιο δακτύλιο (δεν απαιτείται οπωσδήποτε σιφόνι).
2. Συνδέετε τον σωλήνα σε νιπτήρα με πλαστικό κομμάτι βιδωτού σωλήνα σύνδεσης.
3. Τοποθετείτε την έξοδο νερού σε αποχέτευση δαπέδου (φρεάτιο)

Συνδέστε σταθερά τον σωλήνα αποχέτευσης σε σιφόνι νιπτήρα

Ο σωλήνας αποχέτευσης μπορεί να συνδεθεί σταθερά σε ένα ειδικό σιφόνι νιπτήρα.

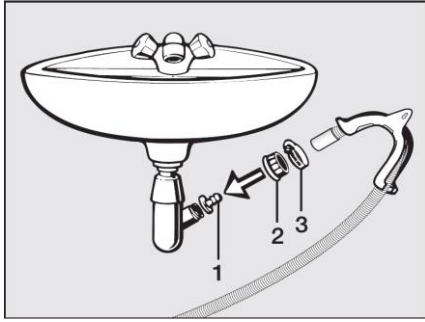

Αν είναι απαραίτητο, το μήκος του σωλήνα μπορεί να αυξηθεί μέχρι και 5 m. Εξαρτήματα θα βρείτε στα καταστήματα πώλησης προϊόντων Miele ή στο τμήμα ανταλλακτικών της Miele.

Για ύψη εξαγωγής του νερού πάνω από 1 μέτρο (το ανώτερο 1,6 μ.) μπορείτε να προμηθευτείτε από το τμήμα ανταλλακτικών της Miele μια αντλία αποχέτευσης ως ανταλλακτικό.

Αντιστάθμιση δυναμικού

Σύμφωνα με τις τοπικές και εθνικές διατάξεις εγκατάστασης πρέπει, εφόσον απαιτείται, να δημιουργηθεί μία αντιστάθμιση δυναμικού με καλή σύνδεση επαφής.

Το υλικό σύνδεσης για την απαραίτητη αντιστάθμιση δυναμικού μπορεί να παραγγελθεί μαζί με ένα σετ συναρμολόγησης μέσω του service της Miele ή να διατεθεί επιτόπου.

Φορτίο αιχμής/Διαχείριση ενέργειας

Η συσκευή μπορεί να συνδεθεί, μέσω ενός προαιρετικού σετ τοποθέτησης, σε ένα σύστημα διαχείρισης φορτίου αιχμής/ενέργειας.

Κατά την ενεργοποίηση της λειτουργίας του φορτίου αιχμής, η θέρμανση απενεργοποιείται. Στην οθόνη εμφανίζεται τότε ένα σχετικό μήνυμα.

Σύνδεση για δοσολογία υγρού απορρυπαντικού

Για τη δοσομέτρηση με υγρό απορρυπαντικό μπορούν να τοποθετηθούν εξωτερικές δοσομετρικές αντλίες με ανίχνευση χαμηλής στάθμης.

Ο προγραμματισμός των δοσομετρικών αντλιών μπορεί να γίνει μόνο μέσω MDU (πρόγραμμα διάγνωσης Miele).

Κατά τη χρήση και τον συνδυασμό απορρυπαντικών και ειδικών προϊόντων λαμβάνετε πάντα υπόψη τις οδηγίες χρήσης του κατασκευαστή.

Κερματοδέκτης

Το πλυντήριο μπορεί να εξοπλιστεί μέσω ενός πρόσθετου σετ τοποθέτησης (XCI-Box / XCI-AD) με ένα ξεχωριστό σύστημα κερματοδέκτη ως πρόσθετο εξάρτημα.

Ο απαραίτητος προγραμματισμός μπορεί να εκτελεστεί κατά τη διάρκεια της πρώτης έναρξης λειτουργίας. Μετά την ολοκλήρωση της πρώτης έναρξης λειτουργίας, αλλαγές μπορούν να εκτελεστούν μόνο από τον αντιπρόσωπο της Miele ή το service της Miele.

Διασύνδεση

Η συσκευή μπορεί να εξοπλιστεί κατόπιν με μια μονάδα επικοινωνίας ΧΚΜ 3200-WL-PLT. Αυτή η μονάδα μπορεί να χρησιμοποιηθεί ως διασύνδεση WLAN ή LAN.

Η διασύνδεση LAN που υπάρχει στη μονάδα αντιστοιχεί σε SELV (χαμηλή τάση) κατά EN 60950. Οι συνδεδεμένες συσκευές πρέπει επίσης να αντιστοιχούν σε SELV. Η σύνδεση LAN πραγματοποιείται μέσω ενός φιν RJ45 κατά EIA/TIA 568B.

Τοποθέτηση

Το μηχάνημα πρέπει να τοποθετηθεί πάνω σε εντελώς επίπεδη, οριζόντια και σταθερή επιφάνεια, η οποία αντέχει στη δεδομένη επιβάρυνση.

Η επιβάρυνση δαπέδου που προκαλείται από τη συσκευή δρα ως σημειακό φορτίο στην περιοχή των ποδιών της συσκευής στην επιφάνεια τοποθέτησης.

Η συσκευή πρέπει να ευθυγραμμιστεί οριζόντια στην επιμήκη και εγκάρσια κατεύθυνση με τη βοήθεια των ρυθμιζόμενων ποδιών στήριξης.

Τοποθέτηση σε υποδοχή

Το πλυντήριο μπορεί να τοποθετηθεί πάνω σε μια βάση (ανοιχτή ή κλειστή) ως πρόσθετο εξάρτημα Miele ή σε μια επιτόπια υποδοχή από μπετόν.

Η ποιότητα του μπετόν και η σταθερότητά του πρέπει να υπολογιστούν σύμφωνα με το φορτίο της συσκευής. Φροντίστε για την επαρκή πρόσφυση δαπέδου της υποδοχής μπετόν με το επιτόπιο υπόστρωμα.

Αν τοποθετήσετε τη συσκευή πάνω σε μια βάση, που υπάρχει ήδη στον χώρο εγκατάστασης (π.χ. βάση από μπετόν ή χτισμένη βάση), πρέπει να ασφαλίσετε τη συσκευή, σταθεροποιώντας την με ένα δίχαλο στήριξης. Υπάρχει κίνδυνος κατά το σύψιμο η συσκευή να πέσει από τη βάση της.

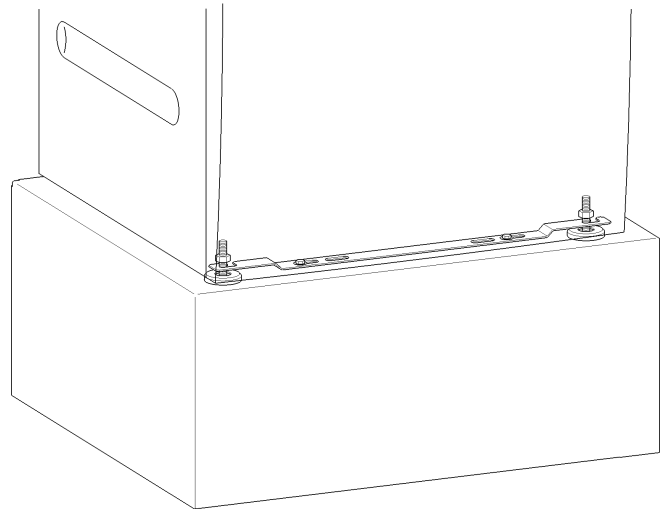

Με το συνοδευτικό δίχαλο στήριξης στερεώνεται η συσκευή στο δάπεδο μέσω και των δύο μπροστινών ποδιών στήριξης. Το υλικό στερέωσης προορίζεται για στερέωση με ούπα σε δάπεδο από μπετόν.

Κολώνα πλυντήριο-στεγνωτήριο

Αν θέλετε να συνδυάσετε το πλυντήριό σας με ένα στεγνωτήριο ρούχων Miele, έχετε τη δυνατότητα να τοποθετήσετε μια κολώνα πλυντήριο-στεγνωτήριο. Για τον σκοπό αυτό απαιτείται ένα σετ σύνδεσης ως πρόσθετο εξάρτημα.

Η τοποθέτηση του σετ σύνδεσης πρέπει να γίνει από τεχνικό εξουσιοδοτημένο από την εταιρεία Miele ή από το service της Miele.