









Használati és szerelési utasítás Bortemperáló hűtő



Feltétlenül olvassa el a Használati- és szerelési utasítást a felállítás –
beszerelés – üzembe helyezés előtt.
Ezzel megóvjja önmagát és elkerüli a készülék károsodását.

Tartalom

Biztonsági utasítások és figyelmeztetések	5
Az ön hozzájárulása a környezetvédelemhez	14
Telepítés	15
Felállítási hely	15
Klímaosztály	16
Útmutatások a beépítéshez.....	17
Bútorok/beépítmények	17
A fülke aljának terhelhetősége	17
Szellőzés.....	18
Az ajtó nyitási iránya.....	18
Side-by-Side	19
Beépítési méretek.....	21
Méretek nyitott készülékajtónál (a készülékajtó nyitási szöge: 90°/115°)	23
A bútorfront mérete	24
A borteperáló hűtő beépítése	25
Mielőtt elkezdi	25
Szükséges szerszámok	25
A bútorfront tömege	26
Beépítő fülke beállítása	26
A beépítő fülke ellenőrzése	27
Beépítés előtt	27
A beépítő fülke előkészítése.....	28
Borteperáló hűtő betolása a beépítő fülkébe	31
A borteperáló hűtő vízszintbe állítása.....	32
Borteperáló hűtő rögzítése a beépítő fülkébe	35
A bútorfront szerelésének előkészítése	37
A bútorfront rögzítése és beállítása	40
A burkolat rögzítése.....	43
Az ajtóburkolat rögzítése	46
A lábazati szellőzórács és a lábazati panel rögzítése.....	47
A készülékajtó nyitási szögének korlátozása	47
Elektromos csatlakozás.....	48
Energiamegtakarítás	50
Készülékleírás	52
*A SommerlierSet a következőkből áll:	53
Főképernyő.....	54
Beállítási üzemmód 	55
Tartozékok	57
Mellékelt tartozékok	57

Utólag vásárolható tartozékok.....	57
Első üzembe helyezés	58
Az első használat előtt.....	58
A helyes ajtó asszisztens kiválasztása (Push2open/Pull2open).....	58
A borteperáló hűtő kezelése.....	59
Első üzembe helyezés elvégzése	60
A borteperáló hűtő be- és kikapcsolása	61
Hosszabb távollét esetén	61
További beállítások elvégzése	62
Billentyűzár  /  be- vagy kikapcsolása.....	62
Önteszt <input checked="" type="checkbox"/> végrehajtása	63
Ajtó asszisztens  bekapcsolása	64
Ajtó asszisztens  kikapcsolása	66
Miele@home	66
Bemutatótermi üzemmód  kikapcsolása	70
Kiszállítási állapot  beállításainak visszaállítása	71
Sabbat mód  be- vagy kikapcsolása	73
A(z) Bemutató világítás  be- vagy kikapcsolása	74
Bemutató kijelzés kiválasztása.....	75
Az optimális hőmérséklet és páratartalom	76
Az optimális hőmérséklet	76
Szigetelőlapok a termikus elválasztáshoz	77
Hőmérséklet beállítása	77
Páratartalom	78
A páratartalom növelése δ	78
Ajtóriasztás	80
A borospalackok tárolása	81
Farostélyok	82
A farostélyok áthelyezése.....	82
A farostély beigazítása	82
A farostélyok feliratozása.....	83
Maximális befogadóképesség.....	83
SommelierSet	84
A SommelierSet berendezése	84
Automatikus leolvasztás	86

Tartalom

Tisztítás és ápolás	87
Útmutatások a tisztítóeszközhöz.....	87
A borteperáló hűtő tisztítása előtt.....	88
Belső tér, készülékajtó, tartozékok.....	88
Az ajtótomítás tisztítása.....	89
A szellőző rések tisztítása.....	89
A tisztítás után.....	89
Mi a teendő, ha	90
Zajok okai	96
Ügyfélszolgálat	97
Kapcsolatfelvétel üzemzavarok esetén.....	97
EPREL-adatbázis.....	97
Garancia.....	97
Megfelelőségi nyilatkozat	98
Szerzői jogok és licenckek	99

Biztonsági utasítások és figyelmeztetések

Ez a bortemperáló hűtő megfelel a kötelező biztonsági előírásoknak. Szakszerűtlen használata azonban személyi sérülésekhez és vagyoni károkhoz vezethet.

Olvassa el figyelmesen a Használati és szerelési utasítást, mielőtt a bortemperáló hűtőt üzembe helyezi. Ez fontos útmutatásokat tartalmaz a beépítéshez, a biztonsághoz, a használathoz és a karbantartáshoz. Ezáltal védi önmagát, valamint elkerüli a bortemperáló hűtőben keletkező károkat.

Az IEC 60335-1 szabványnak megfelelően a Miele kifejezetten felhívja a figyelmet arra, hogy a bortemperáló hűtő telepítéséről szóló fejezetet, valamint a biztonsági előírásokat feltétlenül el kell olvasni és figyelmeztetéseket be kell tartani.

A Miele nem tehető felelőssé azon károkért, amelyek ezeknek az útmutatásoknak a figyelmen kívül hagyásából származnak.

Őrizze meg a Használati és szerelési utasítást, és adja azt tovább az esetleges következő tulajdonosnak!

 A felbillenő bortemperáló hűtő sérülést és károkat okozhat. A bortemperáló hűtő nagyon nehéz, és nyitott készülékajtónál könnyen előre dőlhet.

Tartsa zárva a készülékajtót, amíg a bortemperáló hűtőt be nem építették és a Használati és szerelési utasításnak megfelelően a beépítő fülkébe nem rögzítették.

 Az üvegtörés sérülésveszéllyel jár!

2.000 m-es tengerszint feletti magasság esetén a szekrényajtó üveg lapja a megváltozott légnyomási viszonyok miatt összetörhet. Az éles törött részek súlyos sérüléseket okozhatnak!

Biztonsági utasítások és figyelmeztetések

Rendeltetésszerű használat

▶ A borhűtő háztartási vagy háztartáshoz hasonló környezetben való használatra alkalmas, mint például

- üzletekben, irodákban vagy hasonló munkakörülmények között
- gazdaságokon
- a hotel, motel, reggeli panzió vendégei használatára és további tipikus lakókörülmények között.

Ez a borhűtő a szabadban nem használható.

▶ A bortemperáló hűtőt kizárólag háztartási keretek között, borok hűtésére és tárolására használja.

Minden más felhasználás tilos.

▶ A bortemperáló hűtő nem alkalmas gyógyszerek, vérplazma, laboratóriumi preparátumok vagy más hasonló, a gyógyszerkészítményekről szóló irányelv hatálya alá tartozó anyagok és termékek tárolására és hűtésére. A bortemperáló hűtő nem rendeltetésszerű használata a benne tárolt áru károsodásához vagy megromlásához vezethet. A bortemperáló hűtő nem alkalmas továbbá robbanásveszélyes közegben történő használatra.

A Miele nem vállal felelősséget a nem rendeltetésszerű használatból vagy helytelen kezelésből eredő károkért.

▶ Azok a személyek (gyerekeket is beleértve), akik fizikai, érzékelési vagy szellemi képességeik vagy tapasztalatlanságuk vagy tájékozatlanságuk miatt nem tudják a borhűtőt biztonságosan kezelni, a kezeléskor felügyelni kell őket.

Ezeknek a személyeknek csak akkor szabad a borhűtőt felügyelet nélkül használniuk, ha a működését úgy elmagyarázták nekik, hogy azt biztonságosan kezelni tudják. Fel kell tudniuk ismerni és meg kell tudniuk érteni a helytelen használat lehetséges veszélyeit.

Gyermekek a háztartásban

- ▶ A 8 év alatti gyermekeket tartsa távol a bortemperáló hűtőtől, kivéve ha állandó felügyelet alatt állnak.
- ▶ 8 év feletti gyermekek csak akkor kezelhetik a bortemperáló hűtőt felügyelet nélkül, ha a kezelését úgy elmagyarázták nekik, hogy biztonságosan tudják alkalmazni. A gyermekeknek fel kell tudniuk ismerni és meg kell tudniuk érteni a helytelen kezelés lehetséges veszélyeit.
- ▶ Gyermekeknek nem szabad felügyelet nélkül tisztítani vagy karbantartaniuk a bortemperáló hűtőt.
- ▶ Figyeljen a bortemperáló hűtő közelében tartózkodó gyermekekre. Soha se hagyja a gyermekeket a készülékkel játszani.
- ▶ A bortemperáló hűtő ajtajának zsanérjai sérülést okozhatnak. Különösen a gyerekeket kell távol tartani.
- ▶ Fulladásveszély! A gyermekek játék közben a csomagolóanyagokat (pl. fólia) magukra tekerhetik, vagy a fejükre húzhatják és megfulladhatnak. A csomagolóanyagokat tartsa távol a gyermekektől.

Biztonsági utasítások és figyelmeztetések

Műszaki biztonság

▶ A hűtőkör ellenőrizve van tömítettség szempontjából. A bortemperáló hűtő megfelel a vonatkozó biztonsági előírásoknak, valamint a megfelelő uniós irányelveknek.



▶ Ez a bortemperáló hűtő izobután (R600a) hűtőközeget tartalmaz, mely egy környezetkímélő, de gyúlékony gáz. A hűtőközeg nem károsítja az ózonréteget, és nem növeli az üvegházhatást.

A környezetbarát hűtőközeg használata részben a működési zaj növekedéséhez vezetett. A kompresszor üzemelési zaján kívül a hűtőkörben is előfordulhatnak áramlási zajok. Ezek a hatások sajnos elkerülhetetlenek, de nem befolyásolják a bortemperáló hűtő teljesítőképességét.

A bortemperáló hűtő szállításakor és beépítésekor/felállításakor ügyeljen arra, hogy a hűtőkör egyetlen része se sérüljön meg. A hűtőközeg kispriccelése szemkárosodáshoz vezethet.

Sérülések esetén:

- Kerülje a nyílt láng vagy gyújtóforrások használatát.
- Válassza le a bortemperáló hűtőt az elektromos hálózatról.
- Szellőztesse néhány percre a helyiséget, ahol a bortemperáló hűtő áll.
- Értesítse az Ügyfélszolgálatot.

▶ Minél több hűtőközeg van egy bortemperáló hűtőben, annál nagyobbak kell lennie a helyiségnek, amelyben a hűtő fel lesz állítva. Esetleges vezetékhiba esetén túl kis helyiségekben gyúlékony gázlevegő keverék képződhet. 11 g hűtőközegeként a helyiség nagysága legalább 1 m³ kell legyen. A hűtőközeg mennyisége a borhűtő belsejében lévő títustáblán található.

Biztonsági utasítások és figyelmeztetések

- ▶ A bortemperáló hűtő adattábláján található csatlakoztatási adatoknak (frekvencia és feszültség) feltétlenül meg kell egyezniük a villamos hálózat adataival, hogy a bortemperáló hűtő ne károsodjon. Csatlakoztatás előtt hasonlítsa össze ezeket az adatokat. Kétség esetén forduljon szakemberhez.
- ▶ A bortemperáló hűtő elektromos biztonsága csak akkor garantált, ha szabályszerűen kiépített védővezetékes (földelt) hálózati rendszerhez csatlakoztatja. Ezt az alapvető biztonsági berendezést ki kell építeni. Kétség esetén szakemberrel ellenőriztesse az elektromos hálózatot.
- ▶ A bortemperáló hűtő megbízható és biztonságos működése csak akkor garantált, ha a készülék a nyilvános elektromos hálózatra van csatlakoztatva.
- ▶ Annak érdekében, hogy a bortemperáló hűtőt vészhelyzet esetén gyorsan le lehessen választani a hálózatról, a dugaszolóaljzatnak a készülék hátoldala által lefedett területen kívül kell elhelyezkednie és könnyen hozzáférhetőnek kell lennie.
- ▶ Amennyiben a mellékelt hálózati csatlakozóvezeték sérült, a hálózati csatlakozóvezeték egy eredeti alkatrészre kell kicserélni a felhasználó veszélyeztetésének elkerülése érdekében. Csak eredeti tartozékok esetén garantálja a Miele, hogy a biztonsági követelményeket teljesíti.
- ▶ Az elosztó vagy hosszabbító nem garantálja a megkövetelt biztonságot (tűzveszély). Ezeket keresztül ne csatlakoztassa a bortemperáló hűtőt az elektromos hálózatra.
- ▶ Ha a feszültség alatt lévő részeket vagy a hálózati csatlakozó kábelt nedvesség éri, rövidzárlathoz vezethet. Ezért a borhűtőt ne tartsa nedves környezetben, vagy ahol fröcskölő víz érheti (pl. garázs, mosókonyha).

Biztonsági utasítások és figyelmeztetések

- ▶ Ezt a bortemperáló hűtőt nem szabad nem rögzített helyeken (pl. hajókon) üzemeltetni.
- ▶ Trópusi éghajlatú területeken (kb. 32 °C felett és kb. 70 %-nál nagyobb páratartalom esetén) a bortemperáló hűtőt légkondicionált helyiségben kell üzemeltetni. Ellenkező esetben nem garantálható a bortemperáló hűtő megfelelő működése.
- ▶ A bortemperáló hűtő sérülései veszélyeztethetik az ön biztonságát. Ellenőrizze, hogy vannak-e a készüléken látható sérülések. Soha ne helyezzen üzembe sérült bortemperáló hűtőt.
- ▶ A biztonságos működés szavatolása érdekében csak beépítve használja bortemperáló hűtőt.
- ▶ Telepítési és karbantartási munkálatok vagy javítás előtt kapcsolja le a bortemperáló hűtőt a hálózatról. A készülék csak akkor van leválasztva az elektromos hálózatról, ha:
 - az épületvillamossági biztosítók ki vannak kapcsolva, vagy
 - az épületvillamossági becsavarható biztosítók teljesen ki vannak csavarva, vagy
 - a hálózati csatlakozókábel le van választva az elektromos hálózatról. A csatlakozó dugasszal ellátott csatlakozóvezetékeket ne a kábelnél, hanem a dugasznál fogva húzza ki a hálózathoz.
- ▶ A szakszerűtlen beépítési és karbantartási munkák, vagy javítások a felhasználóra jelentős veszélyeket jelenthetnek. Beszerelési és karbantartási munkákat vagy javításokat csak a Miele által felhatalmazott szakemberek végezhetnek.
- ▶ A garanciális igény nem érvényesíthető, ha a bortemperáló hűtő javítását nem a Miele által engedélyezett Ügyfélszolgálat végzi el.
- ▶ A hibás alkatrészeket csak eredeti Miele pótalkatrészekre szabad kicserélni. Csak ezeknél az alkatrészeknél garantálja a Miele, hogy a biztonsági követelmények teljes mértékben teljesülnek.

Biztonsági utasítások és figyelmeztetések

▶ Ez a borteperáló hűtő sajátos követelményei miatt (pl. hőmérséklet, nedvesség, kémiai ellenálló képesség, kopásállóság és rezgés) speciális világítóeszközzel van felszerelve. Ezt a világítóeszközt csak rendeltetésszerűen szabad használni. A világítóeszköz nem alkalmas helyiségek megvilágítására. A cserét csak felhatalmazott szakember vagy a Miele Ügyfélszolgálat végezheti el. A borteperáló hűtőben a „F” energiahatékonysági osztálynak megfelelő fényforrások találhatóak.

Szakszerű használat

▶ A borteperáló hűtőt egy meghatározott klímaosztályra (a helyiség hőmérséklet-tartománya) méretezték, amelynek a határértékeit be kell tartani. A klímaosztály a borteperáló hűtő belső terében lévő adattáblán található. Alacsonyabb szobahőmérsékleten a kompresszor hosszabb ideig áll, így a borteperáló hűtő nem tudja tartani a kívánt hőmérsékletet.

▶ A légbe- és kifúvó nyílásokat nem szabad eltakarni, vagy eltorlaszolni. Úgy többé nem garantált a megfelelő légvezetés. Növekszik az energia-fogyasztás és nem kizárt az alkatrészek károsodása.

▶ Ha a borteperáló hűtőben zsíros vagy olajos ételeket tárol, ügyeljen arra, hogy az esetlegesen kiszivárgó zsír vagy olaj ne érintkezzen a borteperáló hűtő műanyag részeivel. Az esetleg kiömlő zsír vagy olaj miatt feszültség okozta repedések keletkezhetnek a műanyagban, és ezáltal a műanyag eltörhet vagy megrepedhet.

▶ Tűz- és robbanásveszély! Ne tartson a borteperáló hűtőben robbanékony anyagokat és éghető hajtógázzal működő termékeket (pl. spray-ket). Gyúlékony gázkeverékek az elektromos alkatrészek hatására meggyulladhatnak.

▶ Robbanásveszély! Ne használjon elektromos készüléket a borteperáló hűtőben. Szikraképződés történhet.

Biztonsági utasítások és figyelmeztetések

Tartozékok és pótalkatrészek

- ▶ Kizárólag eredeti Miele tartozékokat használjon. Amennyiben más alkatrészek kerülnek rá- vagy beszerelésre, akkor a garanciára, jótállásra és/vagy termékfelelősségre vonatkozó követelések érvényüket veszítik.
- ▶ A Miele a borteperáló hűtő sorozatgyártásának befejezését követően még legfeljebb 15 évig garantálja a berendezés működéséhez szükséges pótalkatrészek rendelkezésére állását. A működéshez szükséges pótalkatrészek a Miele Ügyfélszolgálatánál kaphatók.

Tisztítás és ápolás

- ▶ Ne kezelje az ajtók tömítését olajokkal vagy zsírokkal. Ezáltal az ajtó tömítés az idő folyamán porózussá válik.
- ▶ Egy gőztisztító készülék gőze az áramvezető alkatrészekre juthat és rövidzárlatot okozhat.
A borteperáló hűtő tisztításához soha ne használjon gőztisztító készüléket.
- ▶ A hegyes vagy éles tárgyak megsértik a hűtőgenerátort, és emiatt a borteperáló hűtő működésképtelenné válik. Ezért ne használjon hegyes vagy éles tárgyakat
 - a jég réteg eltávolításához,
 - a maradványok, pl. címkék eltávolításához.

Szállítás

- ▶ A borteperáló hűtőt mindig felállítva, a szállítási csomagolásában szállítsa, hogy ne sérülhessen meg.
- ▶ Sérülés és károsodás veszélye! A nagy súly miatt a borteperáló hűtőt csak egy második személy segítségével szállítsa.

Régi készülékének leselejtezése

- ▶ Adott esetben tegye tönkre régi készüléke ajtózárait. Ezáltal megakadályozza, hogy gyerekek bezárhassák magukat és életveszélybe kerülhessenek.
- ▶ A kifröccsenő hűtőközeg szemsérüléseket okozhat! Ne sértse meg a hűtőkör elemeit, pl.
 - a párologtató hűtőközeg-csatornáinak kiszúrásával,
 - a csővezetékek megtörésével,
 - a felületek bevonó rétegeinek lekaparása által.

Az ön hozzájárulása a környezetvédelemhez

A szállítási csomagolás ártalmatlanítása

A csomagolás megóvja a bortemperálós hűtőt a szállítási sérülésektől. A csomagolóanyagokat környezetvédelmi és hulladékkezelés-technikai szempontok alapján választottuk ki, így azok újrahasznosíthatók.

A csomagolásnak az anyagkörforgásba való visszavezetése nyersanyagot takarít meg, és csökkenti a keletkező hulladék mennyiségét. Szakkereskedője visszaveszi a csomagolást.

A régi készülék ártalmatlanítása

Az elektromos és elektronikus készülékek sokszor értékes anyagokat tartalmaznak. Tartalmaznak azonban olyan anyagokat, elegyeket és alkatrészeket is, amelyek a működésükhöz és a biztonságukhoz voltak szükségesek. A háztartási szemétbe kerülve, illetve nem megfelelő kezelés esetén ezek veszélyeztethetik az emberi egészséget és a környezetet. Ezért régi készülékét semmi esetre se tegye a háztartási szemétbe.

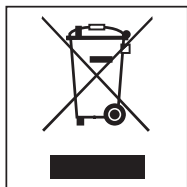

A leadáshoz használja az önkormányzatoknál, a kereskedőknél vagy a Mielénél hivatalosan kijelölt, az elektromos és elektronikus készülékek leadására és hasznosítására szolgáló gyűjtő- és visszavételi helyeket. Az ártalmatlanítandó

készüléken lévő esetleges személyes adatok eltávolításáért törvényileg saját maga felel.

Gondoskodjon róla, hogy a bortemperálós hűtő csővezetékei a megfelelő, környezetbarát ártalmatlanítási helyre történő szállításig ne sérüljenek meg. Így ugyanis a hűtőkörben található hűtőközeg és a kompresszorban lévő olaj nem kerülhet a környezetbe.

Gondoskodjon róla, hogy a régi készülékét az elszállításig gyermekek elől biztonságosan elzárt helyen tárolják. Erről a Használati és szerelési utasítás „Biztonsági útmutatások és figyelmeztetések” fejezetben tájékozódhat.

Felállítási hely

A felállításra egy száraz, jól szellőző helyiség alkalmas.

A készülék felállítási helyének kiválasztásakor vegye figyelembe, hogy a bor-temperáló hűtő energiafogyasztása nő, amennyiben fűtés, sütő vagy egyéb hőforrás közvetlen közelében van elhelyezve. Kerülje a közvetlen napsugárzást is.

Minél magasabb a helyiség hőmérséklete, annál hosszabb ideig jár a kompresszor és annál nagyobb a bor-temperáló hűtő energiafogyasztása.

A bor-temperáló hűtő beépítésekor a következőkre is ügyeljen:

- A dugaszolóaljzatnak a készülék hátoldala által lefedett területen kívül, és vészhelyzetben könnyen hozzáférhető helyen kell lennie.
- A hálózati csatlakozó és a hálózati kábel nem érintkezhet a bor-temperáló hűtő hátoldalával, mivel a hálózati csatlakozót és a hálózati kábelt a készülék rezgései károsíthatják.
- Más készülékeket sem szabad a bor-temperáló hűtő háta mögött lévő dugaszolóaljzathoz csatlakoztatni.

Ha elkerülhetetlen a hőforrás közelében történő felállítás, akkor tartsa be a következő minimális távolságokat a hőforrástól:

- legalább 3 cm-re az elektromos vagy gáztűzhelytől
- legalább 30 cm-re az olaj- vagy szénkályháktól.

Ha ezek a minimális távolságok nem teljesülnek, akkor a bor-temperáló hűtő és a hőforrás közé egy lemezt kell felszerelni a szigetelés biztosítása érdekében.

Telepítés

Klímaosztály

A borteperáló hűtőt egy meghatározott klímaosztályra (a helyiség hőmérsékleti tartományára) méretezték, amelynek határértékeit be kell tartani. A klímaosztály a készülék belsejében lévő adattáblán található.

Klímaosztály	Helyiség hőmérséklete
SN	+10 °C és +32 °C között
N	+16 °C és +32 °C között
ST	+16 °C és +38 °C között
T	+16 °C és +43 °C között

Az alacsonyabb helyiség-hőmérséklet miatt a kompresszor hosszabb ideig áll. Emiatt a borteperáló hűtőben magasabb a hőmérséklet, ami károsodáshoz vezethet.

 A magas páratartalom károsodást okozhat.

Magas páratartalom esetén a kondenzvíz lecsapódhat a borteperáló hűtő külső felületein, és ez korrózióhoz vezethet.

A borteperáló hűtőt jól szellőző, száraz és/vagy klimatizált helyiségben helyezze el.

A felállítás után bizonyosodjon meg arról, hogy a készülékajtó jól zár-e, a szellőző rések szabadok-e, és hogy a borteperáló hűtőt a Használati és szerelési utasítás előírásainak megfelelően állították-e fel.

 A magas páratartalom és a magas hőmérséklet kedvezőtlenül befolyásolja a működést.

A magas páratartalom (kb. 70 % felett) magas szobahőmérséklettel (kb. 32 °C fölött) kombinálva kedvezőtlenül hat a borteperáló hűtő működésére.

Trópusi éghajlatú területeken a borteperáló hűtőt légkondicionált helyiségben üzemeltesse.

Útmutatások a beépítéshez

 A felbillenő borteperáló hűtő károkat és sérüléseket okozhat!

A borteperáló hűtő nagyon nehéz, és nyitott készülékajtajánál könnyen előre dőlhet.

Tartsa zárva a készülékajtaját, amíg a borteperáló hűtőt be nem építették és a Használati és szerelési utasításnak megfelelően a beépítő fülkébe nem rögzítették.

A készülék tömege és nagysága miatt a borteperáló hűtő szerelését feltétlenül egy második személy segítségével kell elvégezni.

Bútorok/beépítmények

A borteperáló hűtő csavarok segítségével szorosan rögzítve van a szomszédos és felső bútorokhoz/beépítményekhez. Ezért a rögzítésre szánt bútorokat/beépítményeket a padlóhoz vagy a falhoz kell rögzíteni.

A fülke aljának terhelhetősége

A borteperáló hűtő biztonságos felállításához és a funkciók biztosításához a fülke aljának egyenesnek és vízszintesnek kell lennie.

A fülke aljának kemény, merev anyagból kell lennie.

A teljesen feltöltött borteperáló hűtő nagy tömege miatt rendkívül stabil alapra van szükség. Szükség esetén kérdezzen meg egy építész vagy egy építőipari szakértőt.

Egy teljesen feltöltött borteperáló hűtő tömege megközelítőleg:

KWT 26x2 Vi 674 kg

KWT 26x2 ViS 679 kg

Telepítés

Szellőzés

 A nem megfelelő szellőztetés tűz- és sérülésveszélyt okoz.

Ha a bortemperáló hűtő szellőztetése nem megfelelő, a kompresszor gyakrabban kapcsol be, és hosszabb ideig működik.

Ennek következtében megnő az energiafogyasztás és az üzemi hőmérséklet, ami a kompresszor károsodásához vezethet.

Ügyeljen a bortemperáló hűtő megfelelő szellőzésére.

Mindenképpen tartsa be a megadott szellőzési keresztmetszeteket. A szellőzőréseket nem szabad letakarni vagy elzárni.

Az ajtó nyitási iránya

 Az ajtó nyitási irányának megváltoztatása károsodásokat és sérüléseket okozhat.

Az ajtó nyitási irányának saját kezű megváltoztatása károsodásokhoz és sérülésekhez vezethet.

A bortemperáló hűtőt meghatározott ajtónyitási iránnyal szállítják. Az ajtó nyitási irányának megváltoztatását semmilyen körülmények között ne végezze el egyedül.

Amennyiben az ajtó nyitási irányának megváltoztatása szükséges, hívja az Ügyfélszolgálatot.

Side-by-Side

Ez a bortemperáló hűtő egy másik hűtőkészülék/bortemperáló hűtő mellé „Side-by-Side“ is felállítható. A következő áttekintésben megnézheti, hogy melyik Side-by-Side beépítési lehetőségek állnak az ön bortemperáló hűtőjével rendelkezésre.

A beépítési helyzettől függően szükség lesz a Side-by-Side szereléshez a Side-by-Side szerelőkészletre (lásd a „Tartozékok“ fejezet „Utólag vásárolható tartozékok“ részét).

A készülékek rögzítését a Side-by-Side szerelőkészlet szerelési útmutatója ismerteti.

... válaszfallal

Az **a** falnak az egymás mellett felállított bortemperáló hűtők/hűtőkészülékek között **legalább 16 mm** vastagnak kell lennie.

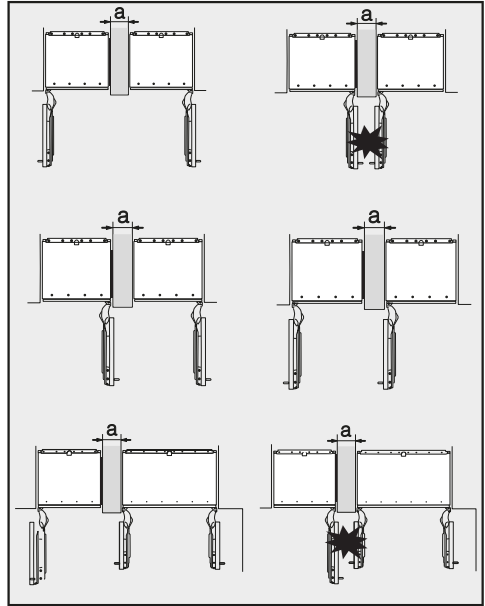

Ha a készülékek ajtózsarnérozása egymás mellett van, feltétlenül figyelembe kell vennie a bútorfrontok és a fogantyúk vastagságát, hogy a készülékajtók az egyidejű nyitással ne ütközzenek és ne károsodjanak.

A bortemperáló hűtők/hűtőkészülékek egyesével kerülnek rögzítésre a mellékelt szerelési anyaggal a beépítő fülkébe.

Ha az **a** válaszfal **keskenyebb, mint 160 mm**, szükség van az oldalfali fűtésre a Side-by-side szerelőkészletből, hogy a kondenzvíz képződést, és az esetleg ebből adódó károkat elkerülje.

Telepítés

A beépítő fülke tervezésekor vegye figyelembe, hogy a beépítő fülkének, amelybe a hűtökészüléket az oldalfalfűtéssel beépíti, alapvetően **4 mm**-rel szélesebbnek kell lennie (lásd a „Telepítés“ fejezet „Beépítési méretek“ részét).

Ha az **a válaszfal vastagabb, mint 160 mm**, akkor nincs szüksége se a Side-by-side szerelőkészletre, se az oldalfalfűtésre.

. . . válaszfal nélkül

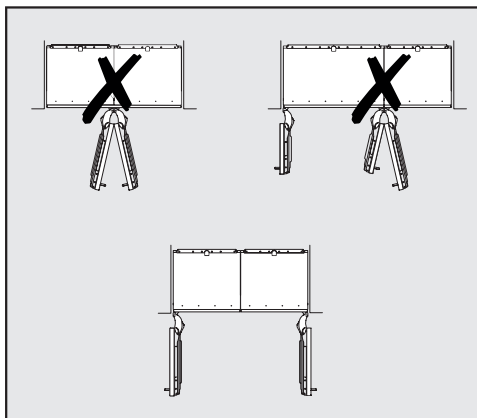

Ha az egymás mellett felállított bortemperáló hűtők/hűtökészülékek között nincs válaszfal, akkor a bortemperáló hűtőket/hűtökészülékeket a Side-by-side szerelési csomaggal közvetlenül egymással kell összekötni. Végül az oldalfalfűtést kell felszerelni a kondenzvíz képződés és az esetleg ebből adódó károk elkerülése érdekében.

Beépítési méretek

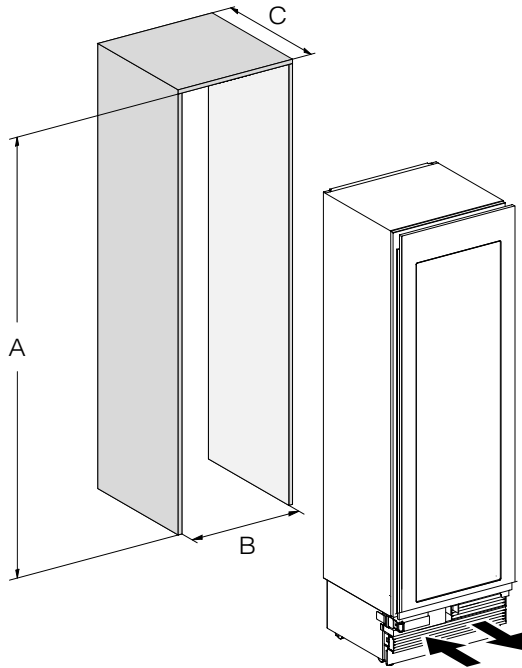

	A	B	C
KWT 26x2 Vi(S)	2134–2164 mm	610 mm	610 mm + bútorfront (19–38 mm)

Telepítés

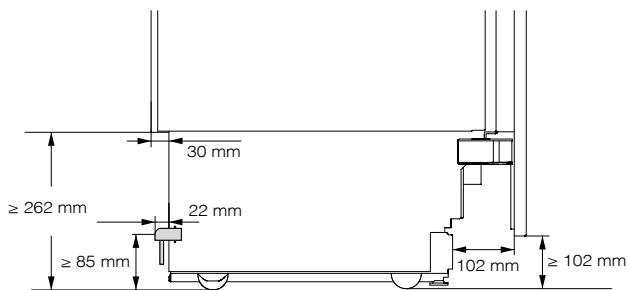

Oldalnézet

Méretetek nyitott készülékajtónál (a készülékajtó nyitási szöge: 90°/115°)

KWT 26x2 Vi(S)

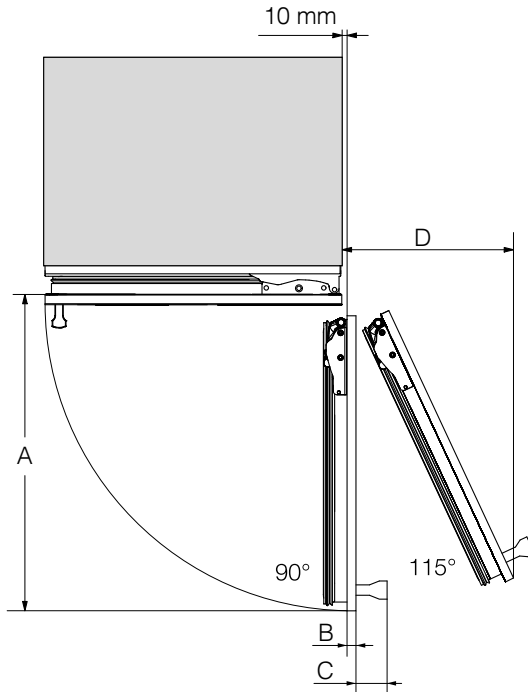

A	B*	C*	D (19 mm-es bútorfront esetén)
677 mm	Bútorfront (19–38 mm)	Ajtófogantyú	296 mm

*A bútorfront és az ajtófogantyú mérete a konyha kialakításától függően változik.

Telepítés

A bútorfront mérete

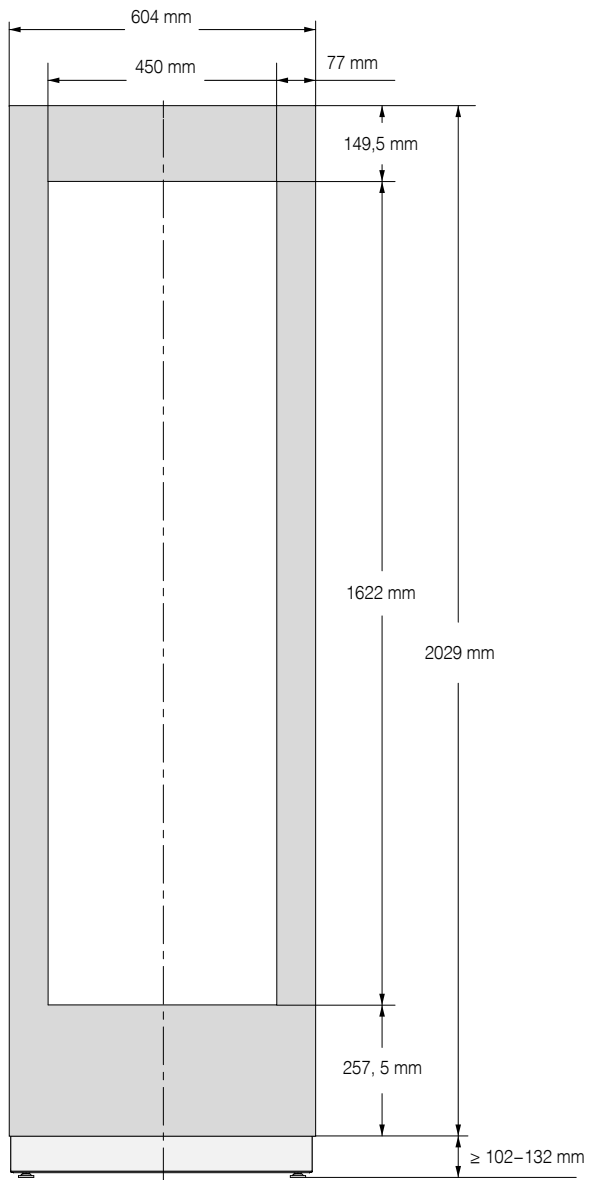

A borteperáló hűtő beépítése

Mielőtt elkezdi ...

Olvassa el figyelmesen a Használati és szerelési utasítást, mielőtt a borteperáló hűtő beépítését elkezdi. A borteperáló hűtőt szakképzett szerelőnek kell telepítenie a Használati és telepítési utasításoknak megfelelően. A borteperáló hűtő biztonságos működése csak akkor garantált, ha a borteperáló hűtőt a Használati és szerelési utasításoknak megfelelően telepítik és csatlakoztatják.

 A felbillenő borteperáló hűtő károkat és sérüléseket okozhat! A borteperáló hűtő nagyon nehéz, és nyitott készülékajtónál könnyen előre dőlhet.

Tartsa zárva a készülékajtót, amíg a borteperáló hűtőt be nem építették és a Használati és szerelési utasításnak megfelelően a beépítő fölkébe nem rögzítették.

A készülék tömege és nagysága miatt a borteperáló hűtő szerelését feltétlenül egy második személy segítségével kell elvégezni.

Szükséges szerszámok

- Akkumulátoros fúró-csavarozó
- Csavarhúzó (TX 20)
- Fúrókalapács
- Fúró az anyagtól függően különböző méretekben
- Kalapács
- Villáskulcs
- Racsnis csőkulcs, rátét: dugófej, 8 mm
- Ragasztószalag
- Tapétavágó kés
- Vízpumpafogó
- Vízmérték
- Mérőszalag
- Ceruza

Egyebek

- Létra
- Kézikocsi

Telepítés

A bútorfront tömege

A bútorfront felszerelése előtt győződjön meg arról, hogy a felszerelendő bútorfront tömege nem nagyobb a megengedettnél:

Bortemperáló hűtő	A bútorfront max. tömege
KWT 26x2 Vi(S)	73 kg

 A túl nehéz bútorfront károsodást okozhat.

Ha a felszerelt bútorfront tömege nagyobb a megengedettnél, az károsodásokat okozhat a csuklópántokon. Ezek a károsodások többek között működési zavarokhoz vezethetnek.

A bútorfront felszerelése előtt győződjön meg arról, hogy a felszerelendő bútorfront tömege nem nagyobb a megengedettnél.

Beépítő fülke beállítása

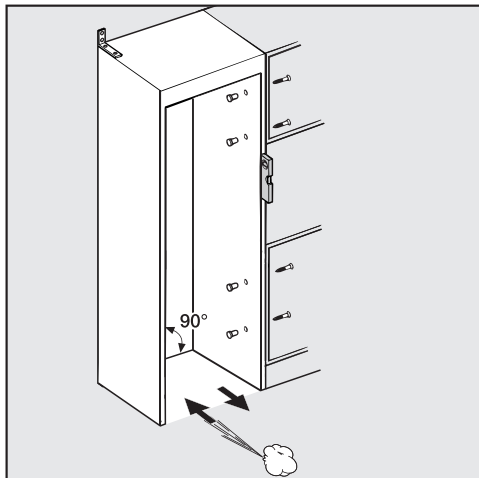

A bortemperáló hűtő beépítése előtt gondosan állítsa be a beépítő fülkét egy vízmérték segítségével. A beépítő fülke szögeinek 90°-os szögben kell állniuk, ellenkező esetben a bútorfront nem fekszik fel a beépítő fülke mind a négy sarkára.

A beépítő fülke ellenőrzése

- Ellenőrizze a szerelési méreteket (lásd a „Telepítés“ fejezet, „Telepítési méretek“ részét).
- Ellenőrizze az elektromos csatlakozás helyét. A hálózati csatlakozóvezeték hossza 3 m.

A dugaszolóaljzatnak a készülék hátoldala által lefedett területen kívül, és vészhelyzetben könnyen hozzáférhető helyen kell lennie.

- Ellenőrizze a környező telepítési környezetet az esetleges ütközések miatt (lásd a „Telepítés“ fejezet „Méretek nyitott ajtó esetén“ részét).
- Csak olyan, stabil és biztosan álló beépítő fülkébe szerelje be a borteperáló hűtőt, amely vízszintes és sík padlón áll.
- Ellenőrizze továbbá a beépítő fülkét a következő kritériumok alapján:
 - A beépítő fülke oldalfalainak egyenletesnek kell lenniük.
 - A beépítő fülke környező falainak legalább 16 mm vastagnak kell lenniük.
 - A környező falakat a padlóhoz vagy a falhoz kell rögzíteni.
 - A lerövidített oldalfalak mélységének legalább 100 mm-nek kell lennie.

Beépítés előtt

- Beépítés előtt távolítsa el a tartozékokat a készülék külső oldaláról.
- Ellenőrizze, hogy nem sérült-e a borteperáló hűtő.

Sérült borteperáló hűtőt ne állítson fel.

- Ellenőrizze, hogy a készülék hátsó falán lévő összes rész szabadon tud-e lengeni.
- Annak érdekében, hogy a padlót a telepítés során a sérülésektől megóvja, rögzítsen kimaradt padlóburkolatot vagy valami hasonló anyagot a padlóhoz a tervezett telepítési hely elé.

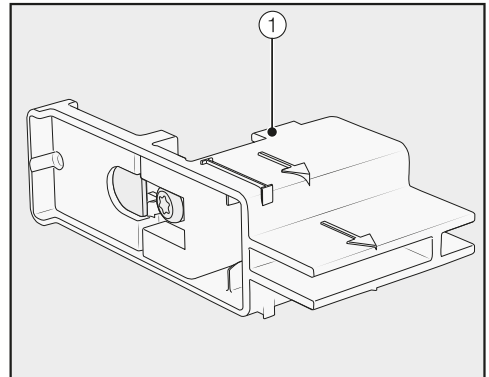

- **Ne** távolítsa el a beállítási segédletet ① a készülék ajtajáról. A beállítási segédletre később szükség lesz a beépítő fülke beállításához.

Telepítés

⚠ A felbillenő bortemperáló hűtő károkat és sérüléseket okozhat!

A bortemperáló hűtő már nincs rögzítve, ha kicsavarja azokat a rögzítőidomokat, amelyekkel a bortemperáló hűtő a raklapra volt erősítve.

A készülék tömege és nagysága miatt a bortemperáló hűtő szerelését **feltétlenül egy második személy segítségével** kell elvégezni.

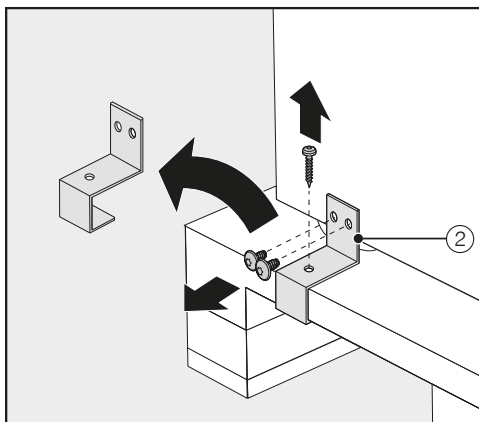

- Csavarozza le a rögzítőidomokat ②.
- A bortemperáló hűtőt óvatosan, több ember segítségével, a készülék hátoldalánál kezdve emelje fel a raklapról.

⚠ A padló sérülésének veszélye áll fenn a terhelés miatt!

A bortemperáló hűtő mozgatása a padló károsodását okozhatja.

Érzékeny padlófelületen óvatosan mozgassa a bortemperáló hűtőt.

Miután felállította a bortemperáló hűtőt, a készülék alján lévő görgők segítségével mozgathatja.

A beépítő fülke előkészítése

⚠ A felbillenő bortemperáló hűtő károkat és sérüléseket okozhat!

A bortemperáló hűtő nagyon nehéz, és nyitott készülékajtónál könnyen előre dőlhet.

Nagyon fontos, hogy a beépítő fülkét többszörösen hozzá kell csavarozni a mögötte lévő vagy/és felette lévő falhoz. Csak így biztosítható később, hogy a beépítő fülkébe rögzített bortemperáló hűtő ne billenjen ki.

A beépítő fülke rögzítéséhez használja ezen kívül a mellékelt billenésvédő idomokat.

A bortemperáló hűtő beszereléséhez szükséges szerelési anyagok mellékelve vannak a bortemperáló hűtőhöz. A mellékelt műanyag zacskók betűjelzéssel vannak ellátva.

- Az egyes szerelési lépések során vegye figyelembe az adott betűket, és a megfelelő műanyag zacskót használja a szükséges rögzítőanyaggal.

A billenésvédő idomok megakadályozzák a borteperáló hűtő kibillenését.

Továbbá a billenésvédő idomok segítségével a beépítő fülke jobban rögzül a körülvevő falakhoz.

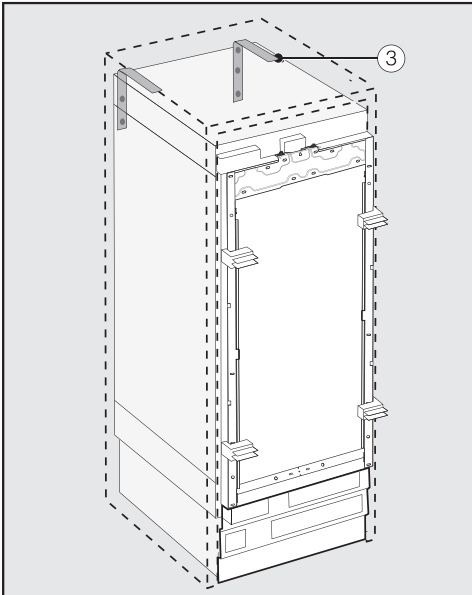

- Minden egyes készülékhez két darab billenésvédő idomot ③ használjon, két készülékből álló készülékkombináció esetén (Side-by-side) ennek megfelelően négy darab billenésvédő idomot használjon.
- Helyezze a billenésvédő idomokat ③ a beépítő fülkébe jobbról és balról.

A billenésvédő idomok elhelyezésekor alkalmazandó magasság az állítható lábak későbbi beállításától függően a fülke aljától számított 2134–2164 mm.

 A felbillenő borteperáló hűtő sérülést és károkat okozhat.

Ha a billenésvédő idomokat túl magasra szerelték fel, akkor nem védi meg a borteperáló hűtőt a kibillenéstől.

A billenésvédő idom és a borteperáló hűtő közötti távolság nem lehet több, mint 8 mm.

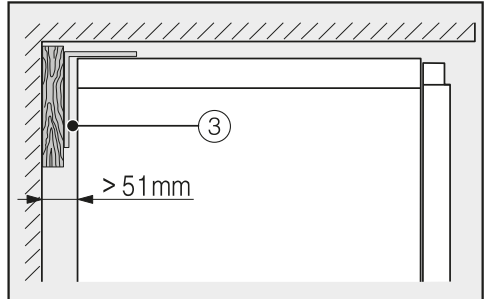
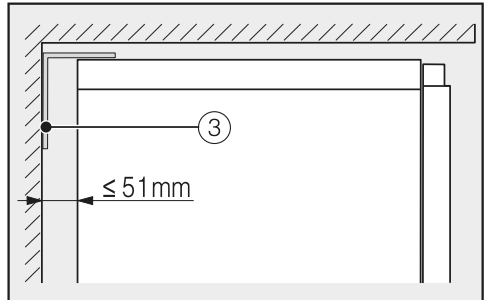

- Ügyeljen arra, hogy a borteperáló hűtő hátsó fala és a beépítő fülke közötti rés ne legyen több, mint 51 mm.
- Szükség esetén helyezzen fából készült éket a billenésvédő idomok ③ mögé.
- Jelölje be a fúrólukákat a billenésvédő idomok segítségével a beépítő fülke hátsó falán.

Telepítés

B

A mellékelt tartozécsomagokban rögzítőcsavarok állnak rendelkezésre a különböző alkalmazásokhoz/anyagokhoz.

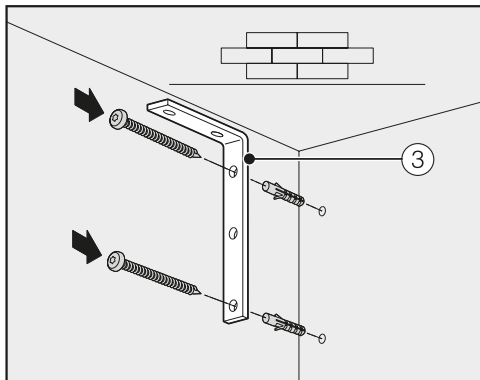

Betonfalhoz való rögzítés

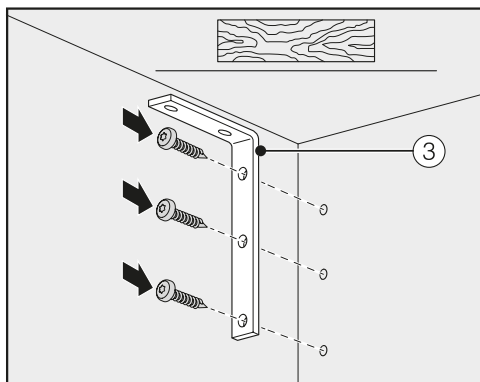

Fából készült falhoz való rögzítés

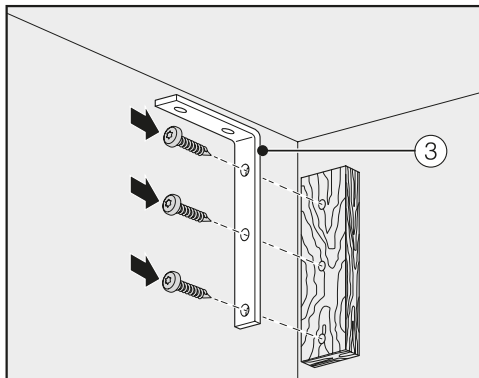

Rögzítés fa ékkel

- A billenésvédő idomok ③ segítségével csatlakoztassa a beépítő fülkét igény szerint a mögötte lévő vagy/és fölötté lévő falhoz.

Bortemperáló hűtő betolása a beépítő fülkébe

Ügyeljen arra, hogy a bortemperáló hűtő fülkébe történő betolásakor az elektromos csatlakozás ne sérüljön meg.

Amennyiben több készülék Side-by-side felállítását szeretné, akkor kösse össze a bortemperáló hűtőket/hűtőkészülékeket egymással (lásd a Side-by-side szerelőkészlet szerelési útmutatóját).

A bortemperáló hűtő beigazítása érdekében a lábazati lécet el kell távolítani a készülék lábazatáról.

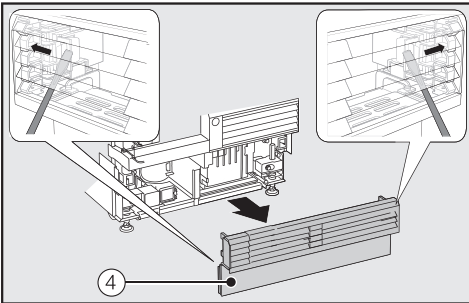

- Óvatosan helyezze be a hornyos csavarhúzókat mindkét oldalra a rácson keresztül a lábazati lécbe ④, és nyomja a belső műanyag füleket kifelé, hogy a lábazati léc kiugorjon.
- Tegye félre a lábazati lécet.

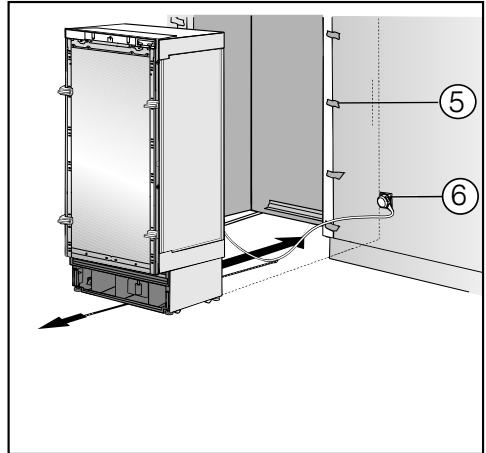

- Védje élvédővel ⑤ a környező bútorfrontokat.
- Dugja be a készülék csatlakozóját a bortemperáló hűtő hátoldalán (lásd a „Telepítés“ fejezet „Elektromos csatlakozás“ részét).
- Dugja be a hálózati csatlakozót ⑥ a dugaszolóaljzatba.

A dugaszolóaljzatnak a bortemperáló hűtő mellett, könnyen hozzáférhető helyen kell lennie.

⚠ Károsodás veszélye az elektromos túlterhelés miatt!

A bortemperáló hűtő elektromos túlterhelése rövidzárlathoz és ezáltal a bortemperáló hűtő károsodásához vezethet.

Side-by-side kombináció esetén minden készüléket egy külön dugaszolóaljzatba csatlakoztasson.

Telepítés

Tanács: Annak érdekében, hogy a hálózati kábel ne szorulhasson be, rögzítsen egy szálat a hálózati kábel közepére, és húzza a kábelt előre a borteperáló hűtő alatt a borteperáló hűtő betolása-kor.

- Óvatosan tolja be a borteperáló hűtőt a beépítő fülkébe.
- Ha a borteperáló hűtő további intézkedések nélkül már nem tolható tovább a beépítő fülkébe, mert pl. a padló egyenetlen, fordítsa el egy kicsit a hátsó lábakat (lásd a „Telepítés“ fejezet „Borteperáló hűtő beállítása“ részét), és tolja a borteperáló hűtőt a beépítő fülkébe.
- Távolítsa el az élvédőket ⑤ a környező bútorfrontokról.

A borteperáló hűtő vízszintbe állítása

A készülékajton található beállítási segédlet ① segít a borteperáló hűtő beépítő fülkébe történő beállításában.

A beállítási segédletet 19 mm-es vagy 38 mm-es bútorfront vastagságra tervezték.

- Igazítsa a következőkben a borteperáló hűtőt a mellette lévő bútorfrontokhoz.

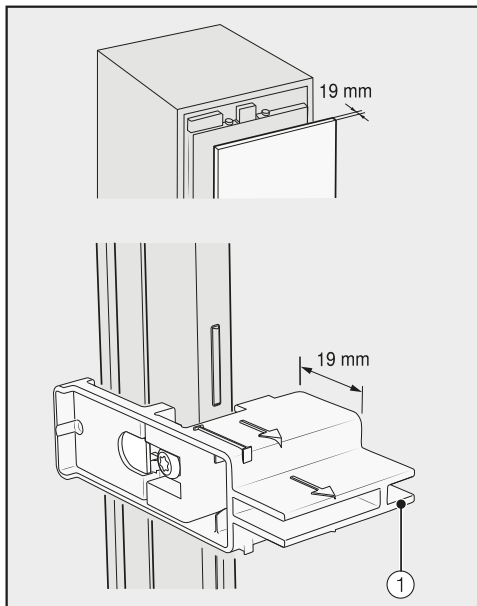

19 mm-es bútorfront vastagság

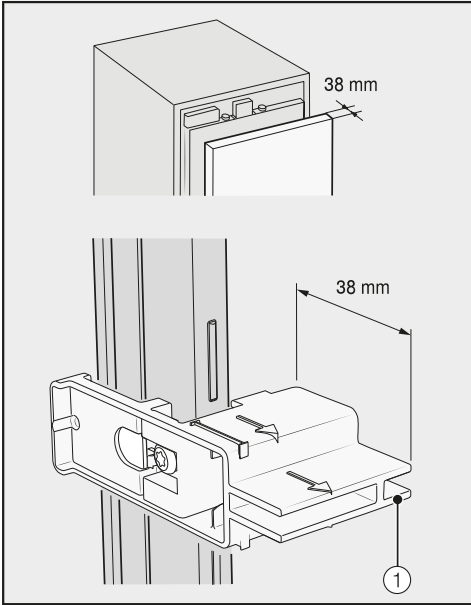

38 mm-es bútorfront vastagság

Az elülső és a hátsó lábak magassága állítható, és a készülék elejétől állíthatók be.

! A lábak szakszerűtlen beállítása károkat okozhat.

A lábak beállítása akkumulátoros csavarhúzó használata miatt károsodhat.

Az elülső és a hátsó lábakat kézzel állítsa be.

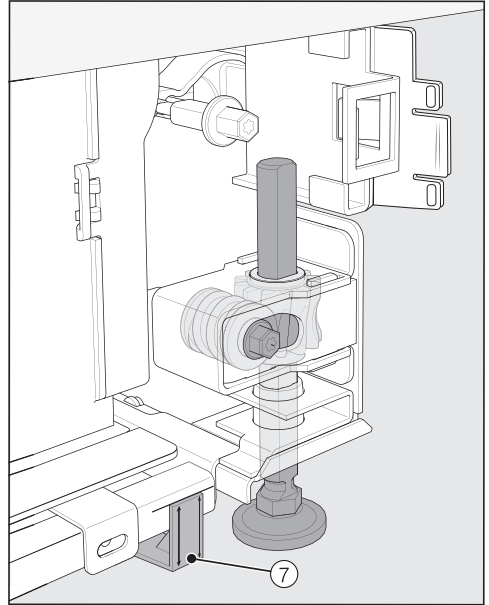

- Helyezze a mellékelt távtartókat ⑦ mindkét oldalon a lábak melletti jelölésekre a borteperáló hűtő előtt.

Telepítés

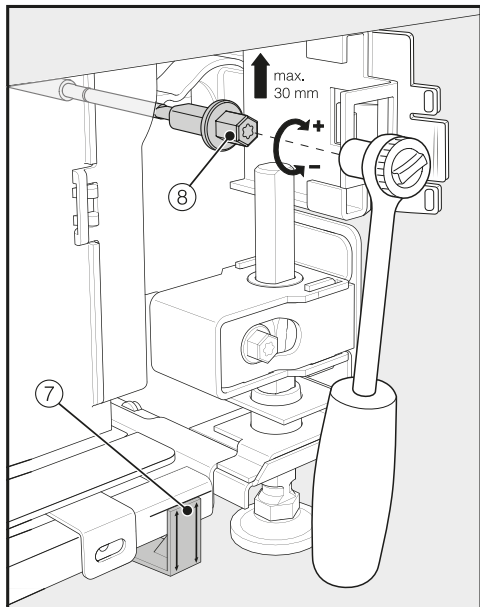

- Állítsa be a hátsó lábakat egy racsnis csőkulccsal (rátét: láncdió, 8 mm) vagy egy csavarhúzóval (TX 20) ⑧.

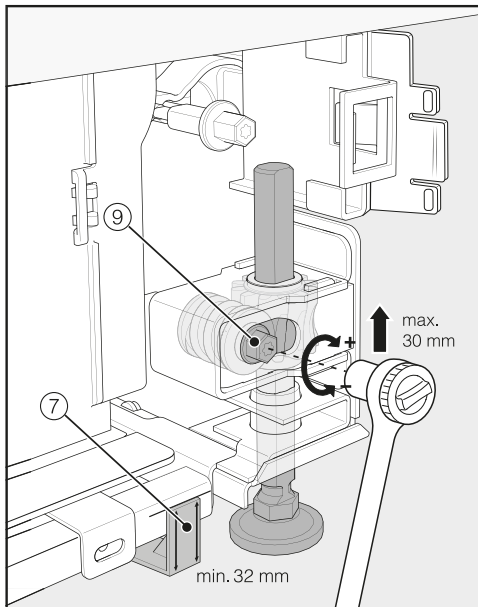

- Állítsa be az elülső lábakat egy racsnis csőkulccsal (rátét: láncdió, 8 mm) vagy egy csavarhúzóval (TX 20) ⑨.

Tanács: Az állítható lábak kicsavarásakor lépcsőről lépésre járjon el: folyamatosan váltokozva balra, jobbra stb.

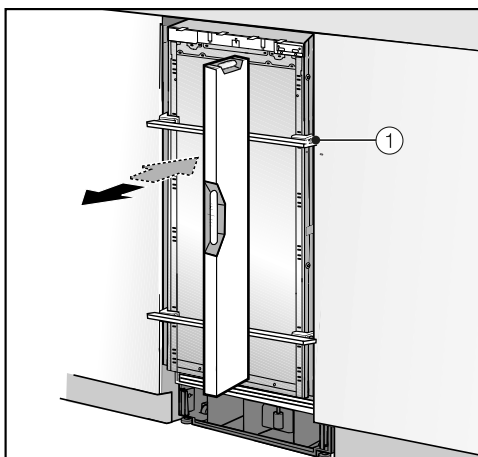

- A bortemperáló hűtő beállításához helyezzen egy vízmértéket a készülék ajtaján található beállítási segédletre ①.
- Fordítsa el a ⑧ és ⑨ állítható lábakat mindkét oldalon legalább addig, amíg a lábazon lévő jelölés el nem éri a távtartón ⑦ meghatározott 32 mm-t. A 32 mm-es szabványmeret a 2134 mm-es fülke magasságra vonatkozik.

Az állítható lábakat legalább 32 mm magasságba kell állítani a bortemperáló hűtő alján át történő szellőzés biztosításához.

⚠ Sérülésveszély a kiegyenlítő lábak túlzott elállítása miatt.

A hátsó lábak károsodhatnak.

Csak annyira csavarja ki az állítható lábat, amíg az a lábazon lévő jelölésen el nem éri a 62 mm-es értéket (max. 2164 mm-es fülkemagasság).

- Állítsa a bortemperáló hűtőt ismét vízszintbe a beállítási segédleten ① egy vízmérték segítségével.

Bortemperáló hűtő rögzítése a beépítő fülkébe

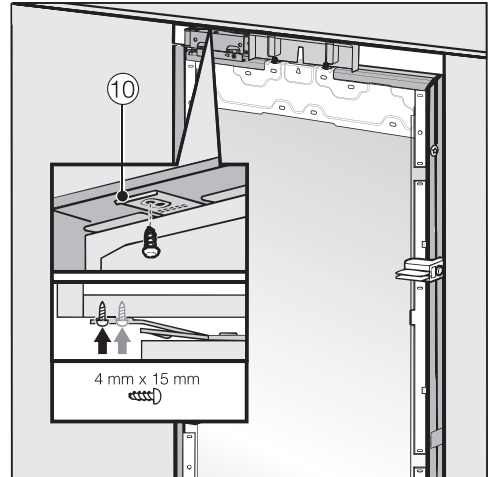

- Csavarozza a rögzítőlemez füleit ⑩ felül a felette lévő bútorokhoz/beépítményekhez.

Telepítés

Ha nincs lehetőség a bortemperáló hűtőt a felső résznél rögzíteni, akkor a bortemperáló hűtő rögzíthető az oldalsó rögzítópántokkal a beépítő fülkébe:

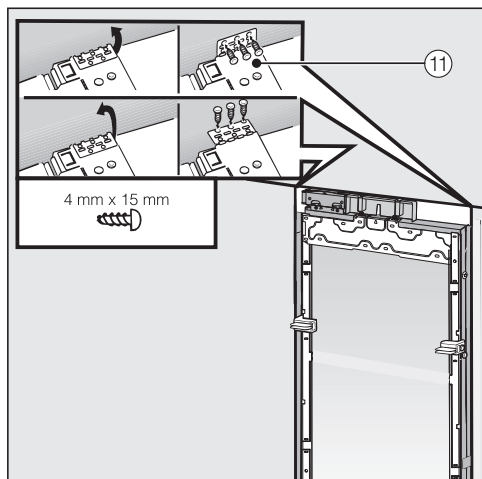

- Hajtsa ki az oldalsó rögzítópántokat ⑪.
- Csavarozza az oldalsó rögzítópántokat ⑪ a mellette lévő bútorokhoz/beépítményekhez.

- Nyissa ki a készülék ajtaját.

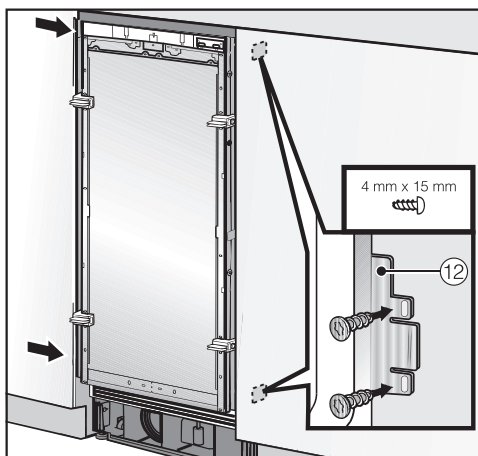

- Csavarozza a ⑫ rögzítőlemez nyelveit alul és felül a mellette lévő bútorokhoz/beépítményekhez.

A Side-by-Side kombinációban a bortemperáló hűtőket/hűtőkészülékeket csak a mellettük lévő bútorok/beépítmények külső oldalához lehet rögzíteni.

A bútorfront szerelésének előkészítése

- Nyissa ki a készülék ajtaját ütközésig.

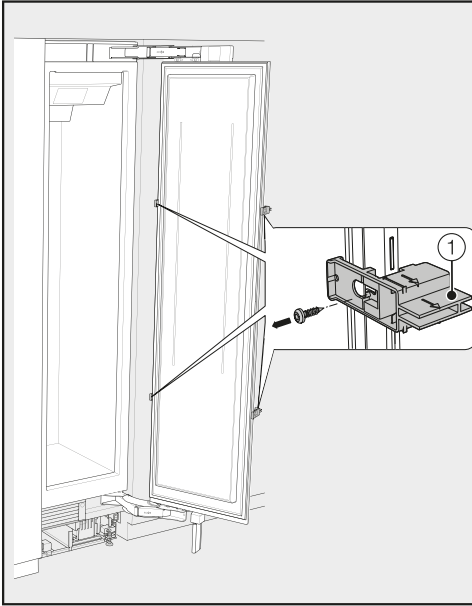

- Csavarja be a beállítási segédletet ① a készülék ajtajából.

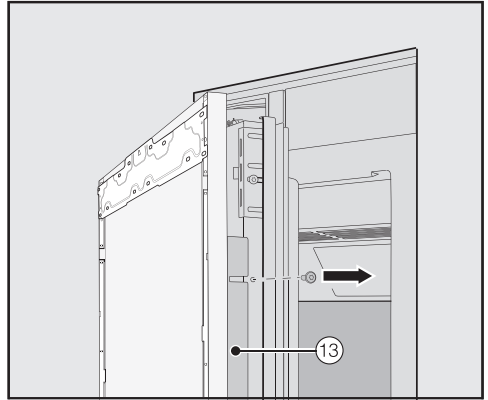

- Csavarja le a sarokléceket ⑬ a készülékajtó mindkét oldaláról, és tegye félre a léceket és a csavarokat – később szükség lesz rájuk.
- Csukja be a készülék ajtaját.

Telepítés

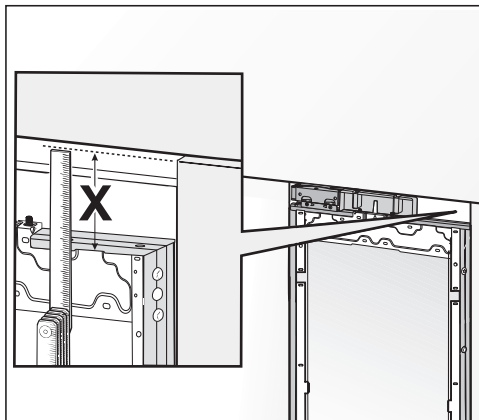

- Mérje meg az **X** távolságot a szerelőkeret és a szomszédos bútorfrontok felső széle között.

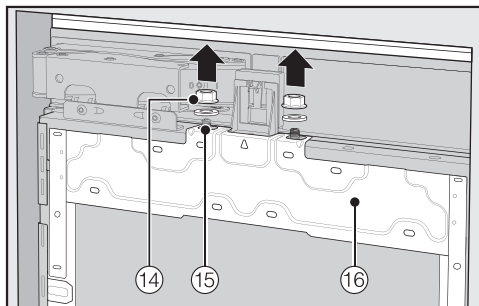

- Lazítsa meg a menetes csapok (15) anyáit és alátétjeit (14), és tegye félre őket – később szükség lesz rájuk.
- Vegye le a szerelőkeretet (16) felfelé a készülék ajtajáról.

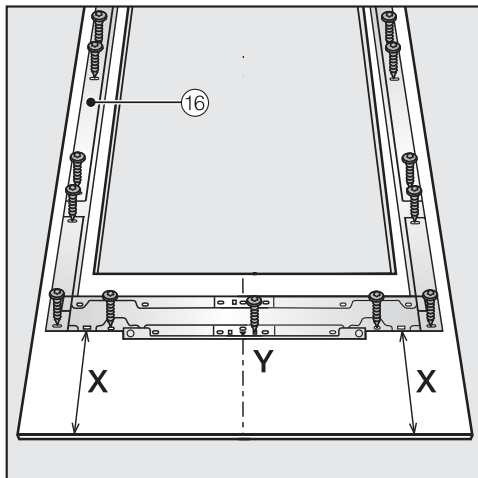

- Helyezze a felszerelendő bútorfrontot a belső oldalával felfelé egy szilárd felületre (a karcolások elkerülése érdekében tegyen alá egy takarót).
- Jelölje be az **X-3 mm** távolságot a bútorfront belső oldalán.
- Határozza meg, majd jelölje be a bútorfront közepét (**Y**).
- Helyezze a szerelőkeretet (16) a jelölésnek megfelelően a bútorfrontra.
- Fúrja elő a lyukakat.



- Csavarozza fel a szerelőkeretet (16) a bútorfrontra:
rögzítse a szerelőkeretet (16) minden rögzítési ponton legalább egy csavarral.

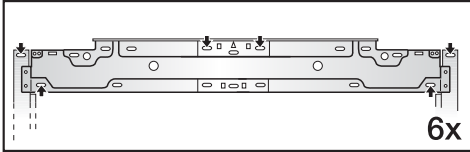

- Rögzítse a szerelőkeretet ⑬ felül a bútorfronton legalább hat csavarral.

A szerelőkeret különféle furatokkal van ellátva a különböző bútorfront variációkhoz.

A szerelőkeret rögzítésekor mindig a bútorfront legstabilabb anyagába csavarozzon. Olyan csavarhosszt válasszon, amely kisebb, mint a bútorfront vastagsága.

- Szükség esetén (fogantyú nélküli konyháknál ne) csavarozza rá a készülő fogantyúját a belső oldalról a bútorfrontra.

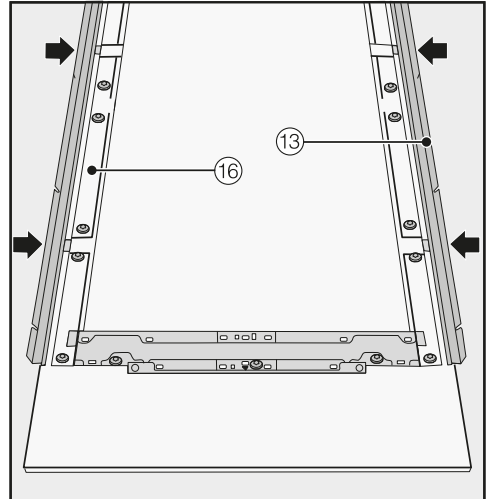

- Tolja be ütközésig mindkét oldalon a sarokléceket ⑬ a szerelőkeretben ⑬ lévő nyílásokba.

Telepítés

A bútorfront rögzítése és beállítása

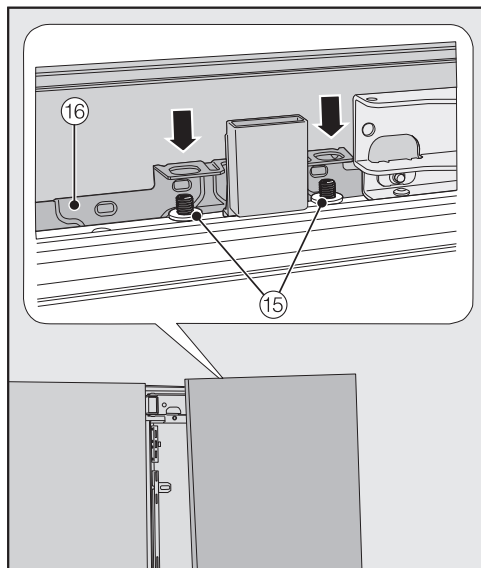

- Nyissa ki a készülék ajtaját és akaszsa rá a bútorfrontot a szerelőkerettel ⑯ felülről a menetes csapokra ⑮.

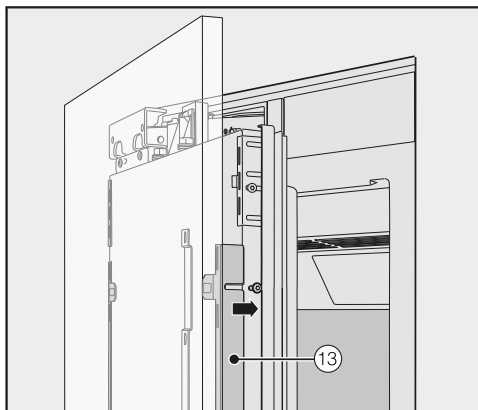

- Nyomja a sarokléceket ⑬ mindkét oldalon a fehér műanyag keretbe, és először csak lazán húzza meg őket. A műanyag zacskóban található pótcsavarak E betűvel vannak megjelölve.

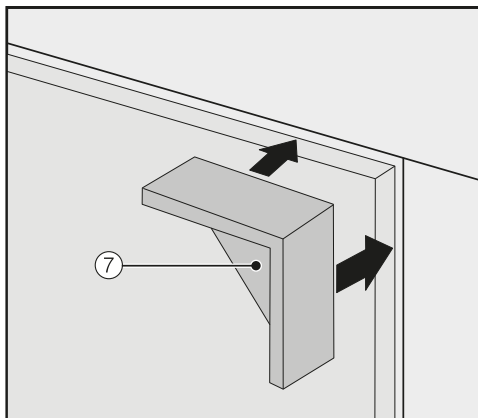

- Helyezze rá a távtartókat ⑦ mindkét oldalon felül a bútorfront sarkaira.
- Csukja be a készülékajtót, és ellenőrizze a távolságot a szomszédos bútorajtóktól.

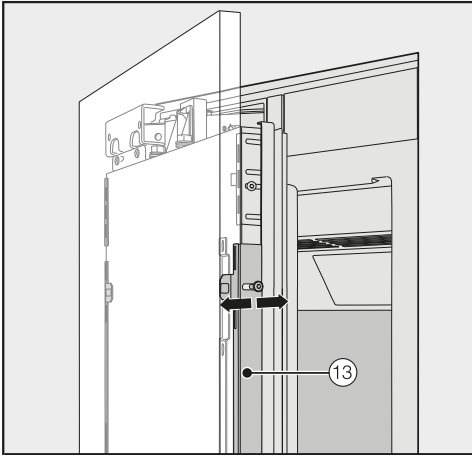

- Igazítsa ki a bútorfront mélységét a saroklécek **13** mélyedéseivel.

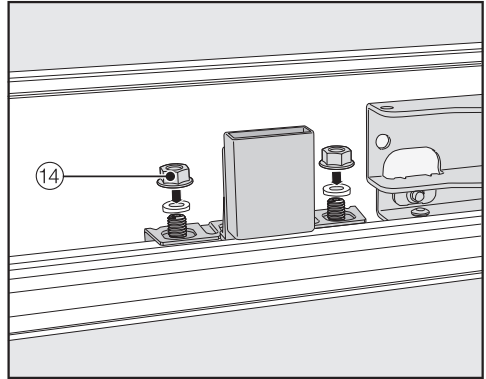

- Helyezze vissza az alátéteket és anyákat **14**, majd húzza meg az anyákat **14**. Ezáltal rögzül a bútorfront.

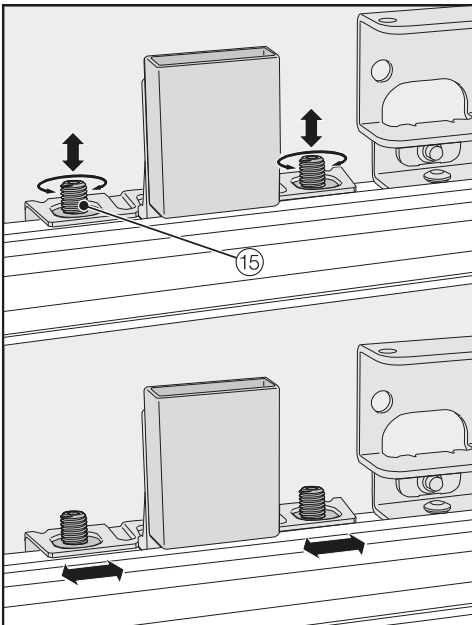

- Igazítsa ki a bútorfront magasságát és oldalait a menetes csapokkal **15**.
- Csukja be a készülékajtót, és ellenőrizze a távolságot a szomszédos bútorfrontoktól.

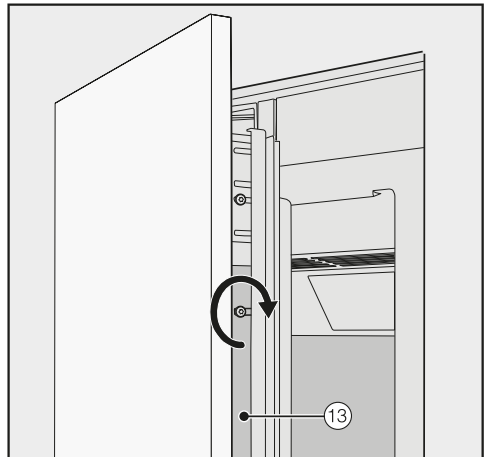

- Húzza meg a saroklécekben **13** található csavarokat.
- Nyissa ki a készülék ajtaját.
- Távolítsa el a távtartókat **7** a bútorfronttól.

Telepítés

Rögzítőidom szerelése



A bútorfront alulról a rögzítőidommal is a készülék ajtajához van rögzítve.

Csak azután szerelje fel a rögzítőidomot, hogy a bortermperáló hűtőt (adott esetben Side-by-side) beépítette és a bútorfrontot beállította.

- Nyissa ki a készülék ajtaját ütközésig.

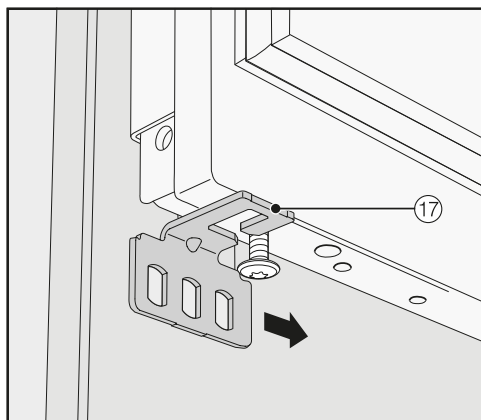

- Csúsztassa a rögzítőidomot ⑰ kívülről a készülék ajtajának alján lévő csavarra.

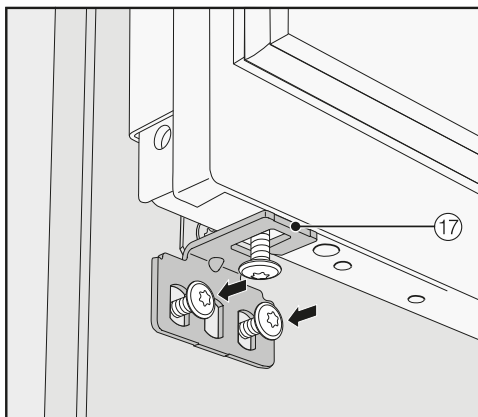
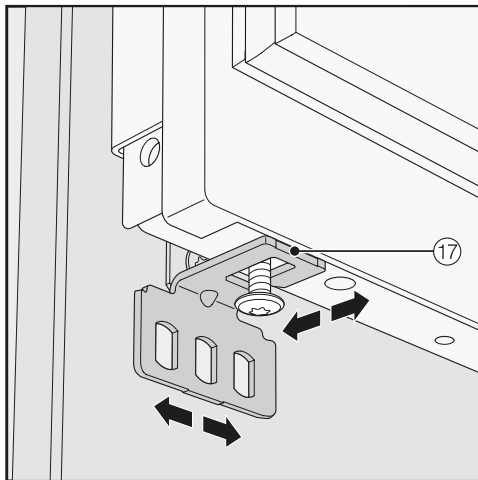

- Rögzítse a rögzítőidomot ⑰ a bútorfrontra.

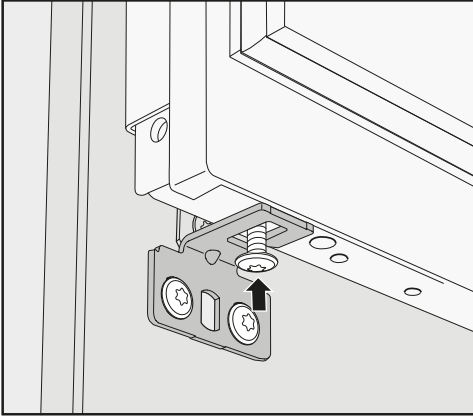

- Csavarja be a csavart a készülék ajtajának aljába.

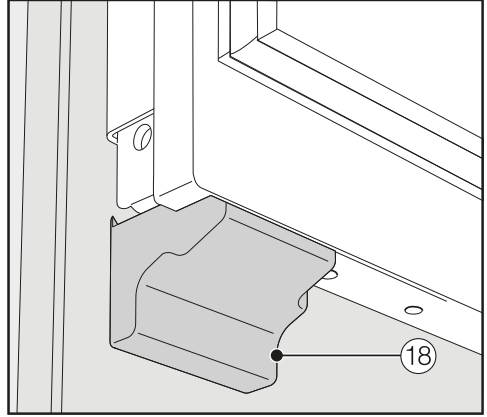

- Tegye a burkolatot ⑱ a rögzítőidomra úgy, hogy az „kattanással” rögzüljön.

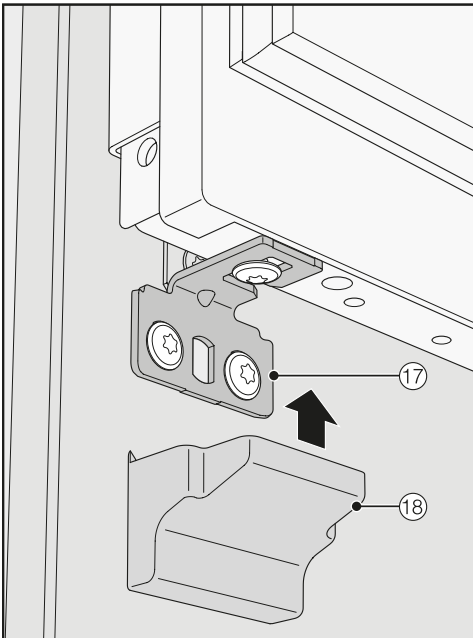

- Helyezze fel a ⑱ burkolatot a ⑰ rögzítőidomra.

A burkolat rögzítése

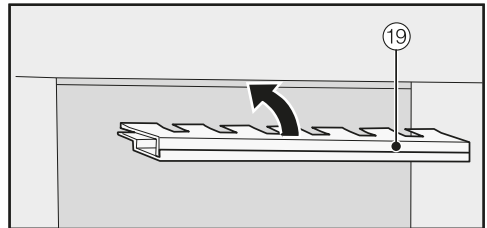

- Mielőtt behelyezi a burkolatot ⑲ a bortemperáló hűtő fölötti részbe, a burkolatot a következőképpen kell összeilleszteni:

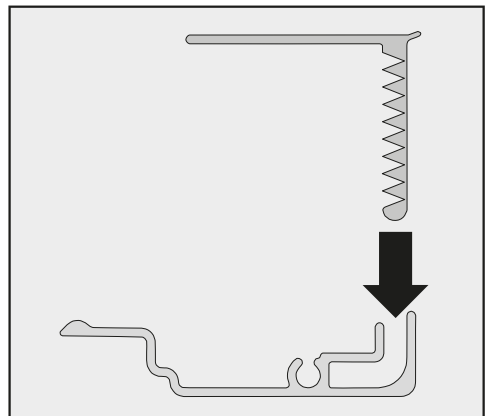

Telepítés

- Illessze a burkolat mindkét részét egymásba.

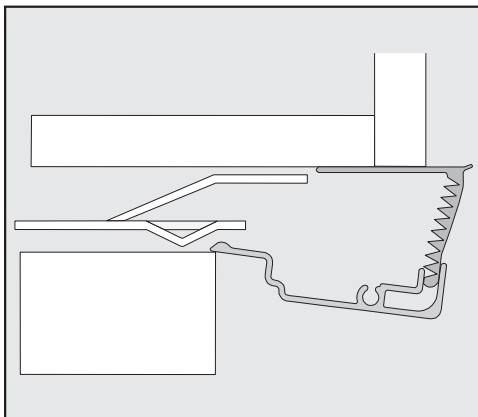

Oldalsó burkolat

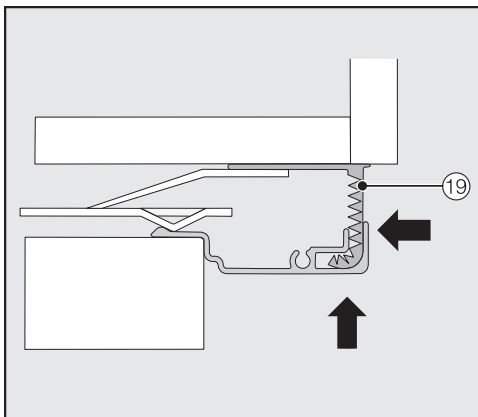

- Helyezze az összeillesztett burkolatot ⑱ a börtemperáló hűtő felett található részbe, amíg az kattanással rögzül. Tolja a burkolat mindkét részét annyira egymásba, amennyire ez csak lehetséges.

Burkolat szerelése Side-by-side kombináció esetén

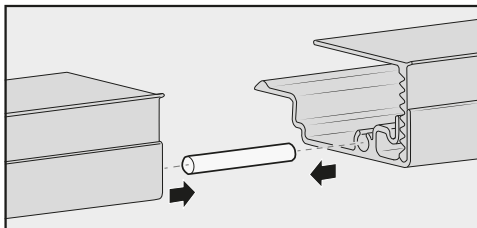

- Helyezze be a csapot (a Side-by-side szerelőkészlethez mellékelve van) félig a bal oldalon álló készülék burkolatának vezetésébe.
- Helyezze a második burkolatot a csapra, és nyomja össze mindkét burkolatot.
- Helyezze mindkét burkolatot együtt a készülékek fölötti részbe, amíg a helyükre nem kattannak.

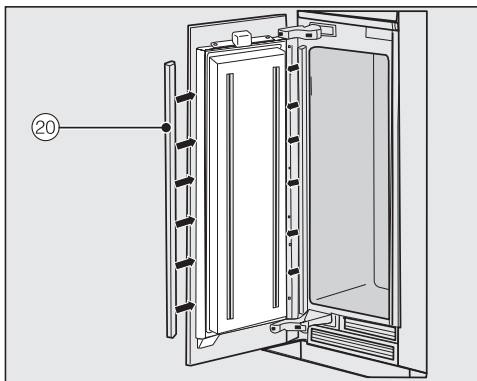

- Szerelje be a műanyag burkolatokat ⑳ az ajtó mindkét oldalára úgy, hogy alulról felfelé nyomja őket a készülék ajtaja és a bútorfront közötti részbe.

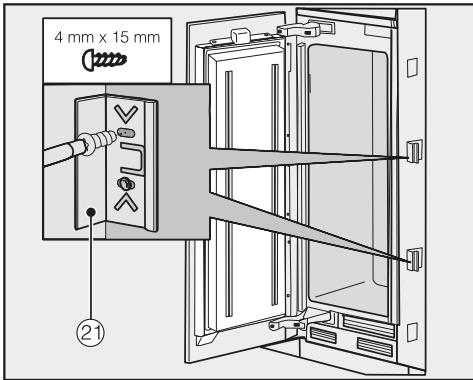

- Csatlakoztasson legalább három kapcsot ②1 a borteperáló hűtő mindkét oldalára a résborítások számára.

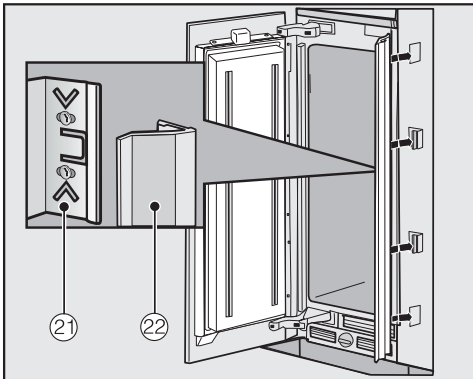

- Helyezze mindkét oldalon a résborításokat ②2 a kapcsokra ②1. Side-by-side kombinációban ezek a résborítások csak kívülről helyezhetők be.

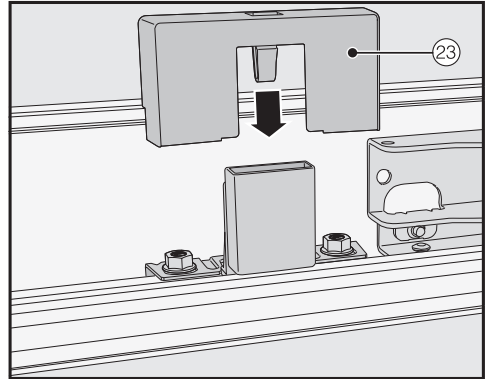

- Tegye fel a burkolatot ②3 a fénykapcsolóra.

Telepítés

Az ajtóburkolat rögzítése

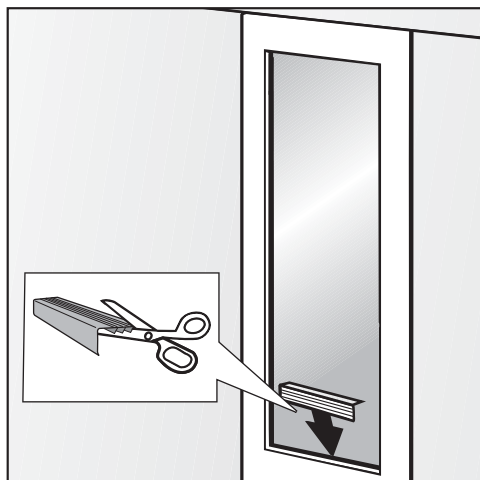

- Szükség esetén vágjon le az ajtó burkolólécéből a bútorfrontban található kivágások szélességének megfelelően. Egy extra burkolóléc van mellékelve a kívánt hossz meghatározásához.

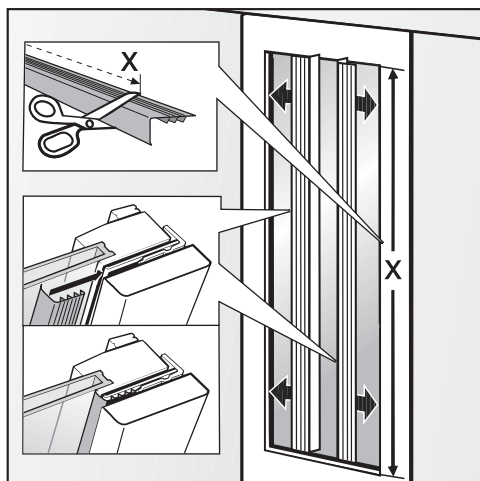

- Vágja a hosszabb ajtóburkoló lécet a jobb és a bal oldalon a kívánt X hosszúságra.

- Helyezze be az ajtóburkoló lécet a bútorfront és az üveglap közötti részbe.

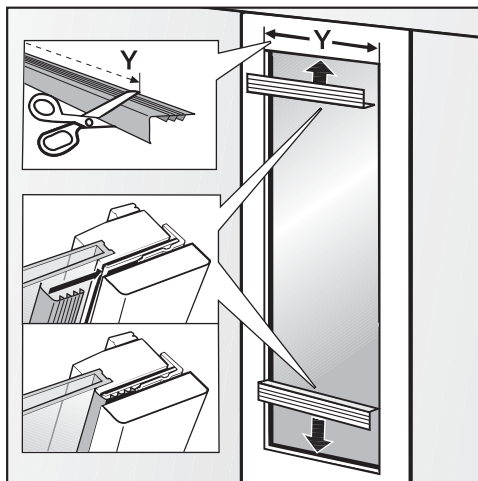

- Vágja a rövidebb ajtóburkoló lécet fent és lent a kívánt X hosszúságra.
- Helyezze be az ajtóburkoló lécet a bútorfront és az üveglap közötti részbe.

A lábazati szellőzőrács és a lábazati panel rögzítése

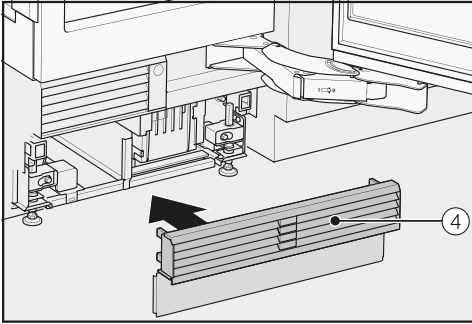

- Pattintsa be a lábazati szellőzőrácsot ④ a készülék lábazatának aljába.

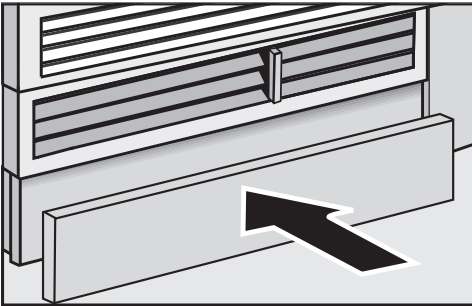

- Szükség esetén vágja a lábazati panelt a kívánt hosszra és magasságra (a lábazat alsó széle és a padló között).
- Rögzítse a lábazati takarót a lábazati szellőzőrács aljánál.

A készülékajtó nyitási szögének korlátozása



A bortemperáló hűtő csuklópántjait gyárilag úgy állították be, hogy a készülékajtót szélesre lehessen nyitni.

Ha a készülék ajtaja pl. nyitáskor a szomszédos falnak ütközne, a nyílászöveget kb. 90° fokra kell csökkenteni.

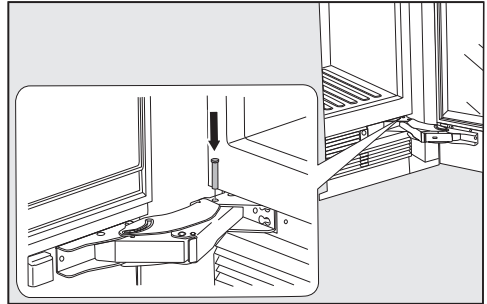

- Nyissa ki a készülék ajtaját.
- Helyezze az ütközőcsapot felülről az alsó zsanérba.

Ezzel kb. 90° fokra csökkenti a nyílászöveget.

Elektromos csatlakozás

A bortemperáló hűtő csak a mellékelt hálózati csatlakozókábellel (váltóáram, 50/60 Hz, 220–240 V) csatlakoztatható. Hosszabb hálózati kábel az Ügyfélszolgálatnál szerezhető be.

A biztosítás legalább 10 A-es legyen.

A készülék csak szabályszerűen elhelyezett védőérintkezős konnektorhoz csatlakoztatható. A villamos berendezést a VDE 0100 szerint kell kivitelezni.

Annak érdekében, hogy a bortemperáló hűtőt vészhelyzet esetén gyorsan le lehessen választani a hálózatról, a dugaszolóaljzatnak a készülék hátoldala által lefedett területen kívül kell elhelyezkednie és könnyen hozzáférhetőnek kell lennie.

Ha a beépítést követően a konnektorhoz már nem fér hozzá a felhasználó, akkor a hálózati oldalról minden pólusra egy megszakító berendezést kell kialakítani. Megszakítóként min. 3 mm nyitáshatárú kapcsolót kell használni. Ilyen lehet a vezetékvédő kismegszakító, a relé és a biztosító (EN 60335).

A bortemperáló hűtő hálózati csatlakozója, valamint a hálózati kábel nem érintkezhet a bortemperáló hűtő hátoldalával, mivel a hálózati csatlakozót és a hálózati kábelt a készülék rezgéseire károsíthatják. Ez zárlatot okozhat.

Más készülékeket sem szabad a bortemperáló hűtő háta mögött lévő dugaszolóaljzathoz csatlakoztatni.

A készüléket hosszabbítóval sem szabad a hálózathoz csatlakoztatni, mivel így nem garantált a bortemperáló hűtő biztonságos működése (pl. túlmelegedés veszélye).

A bortemperáló hűtőt nem szabad olyan sziget üzemű inverterekre csatlakoztatni, amelyeket független áramellátáskor pl. **napelemes áramellátás** alkalmaznak.

Máskülönben a bortemperáló hűtő bekapcsolásakor túlfeszültség miatt a biztonsági kikapcsolás aktiválódhat. Az elektronika károsodhat. A bortemperáló hűtőt nem szabad ún. **energiatakarékos dugaszolóaljzattal** üzemeltetni, mert ez csökkenti a bortemperáló hűtő energiaáramlását és a bortemperáló hűtő túl meleg lesz.

A borteperáló hűtő csatlakoztatása

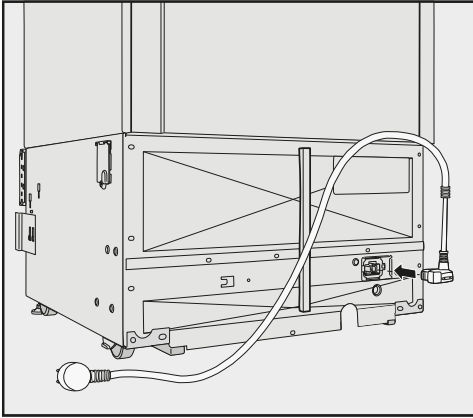

- Dugja be a készülék csatlakozóját a borteperáló hűtő hátoldalán.

Ügyeljen arra, hogy a csatlakozó megfelelően bekattanjon.

- Dugja be a borteperáló hűtő hálózati csatlakozóját a dugaszolóaljzatba.

A borteperáló hűtő most már csatlakoztatva van az elektromos hálózathoz.

Energiamegtakarítás

	normál energiafogyasztás	megnövekedett energiafogyasztás
Felállítás / Karbantartás	Szellőztetett helyiségekben.	Zárt, nem szellőző helyiségekben.
	Védve a közvetlen napsugárzástól.	Közvetlen napsugárzás esetén.
	Nem hőforrás mellett (fűtőtest, tűzhely).	Hőforrás mellett (fűtőtest, tűzhely).
	Ideális, 20 °C-os szobahőmérséklet esetén.	Magas, 25 °C feletti szobahőmérséklet mellett.
	A szellőző réseket ne takarja le, és rendszeresen tisztítsa meg a portól.	Letakart vagy poros szellőző rések esetén.
Hőmérséklet-beállítás	10–12 °C	Minél alacsonyabb a beállított hőmérséklet, annál magasabb az energiafogyasztás!

Energiamegtakarítás

	normál energiafogyasztás	megnövekedett energiafogyasztás
Használat	A farostélyok elrendezése a kiszállítási állapot szerint.	
	A készülékajtót csak szükség esetén és a lehető legrövidebb ideig nyissa ki. A bors palackokat megfelelően válogatva rendezze el.	A gyakori és lassú ajtónyitás miatt a hideg kiszökik, és meleg levegő áramlik be. A bortemperáló hűtő próbálja lehűteni a hűtőteret, ezért a kompresszor működési ideje nő.
	A rekeszeket ne rakja meg túlságosan, hogy a levegő keringeni tudjon.	A rossz légkeringés a hűtési teljesítmény csökkenéséhez vezet.

Készülékleírás

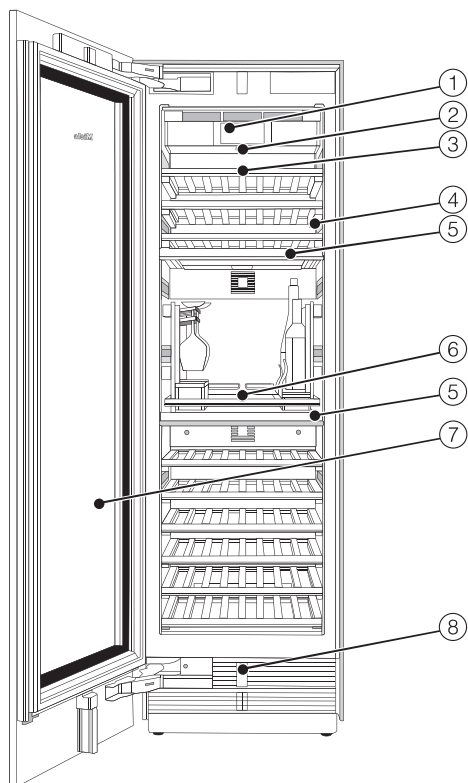

- ① Kijelző
- ② Be-/kikapcsoló
- ③ Farostély feliratos lécekkal
- ④ Belső világítás
- ⑤ Szigetelőlap a bortemperáló zónák termikus elválasztáshoz
- ⑥ SommelierSet*
- ⑦ UV-szűrős üvegajtó
- ⑧ Automatikus ajtónyitás (Push2open/Pull2open)

***A SommerlierSet a következőkből áll:**

egy pohártartó, egy palacktároló, két tartozékdoboz és egy dekantáló lemez.
Emellett a SommelierSet különböző méretű filcbetéteket tartalmaz.

Készülék-leírás

Főképernyő

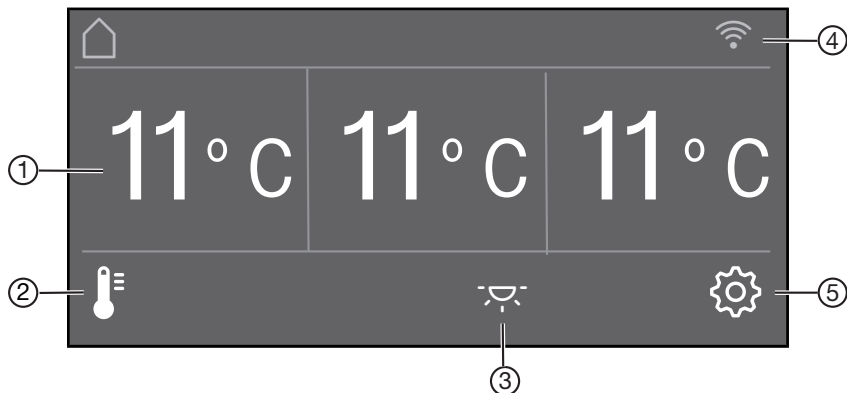





- ① Hőmérséklet kijelzés (tényleges hőmérséklet) a három borteperáló zónára vonatkozóan
- ② 🌡️ érintőgomb a hőmérséklet és a páratartalom beállításához Δ
- ③ 💡 érintőgomb becsukott készülékajtó esetén a belső világítás be- és kikapcsolásához (hangulatvilágítás)
- ④ Miele@home kapcsolati állapot kijelzése (csak akkor látható, ha a Miele@home be van üzemelve)
- ⑤ ⚙️ Érintőgomb különböző funkciók kiválasztásához a Beállítási üzemmódban

Beállítási üzemmód





A következő funkciókat tudja kiválasztani, és a beállításait megváltoztatni a Beállítási módban:

Piktogram		Funkció
	Nyelv	Beállítás
	Kijelző fényereje	Beállítás (sötétől világosig)
	Színséma	Beállítás (sötét vagy világos)
	Hangjelzések	Hangerő beállítása vagy a Hangjelzések kikapcsolása (például az ajtóriasztásnál)
	Gomb hang	Hangerő beállítása vagy a Gomb hang kikapcsolása
°F/°C	Hőmérsékletegység	Beállítás (Fahrenheit-fok vagy Celsius-fok)
	Billentyűzár	Be- vagy kikapcsolás (lásd a „További beállítások elvégzése“ fejezetet)
	Önteszt	A rendszer újraindul és ellenőrzi a hibákat és zavarokat (lásd a „További beállítások elvégzése“ fejezetet)
	Ajtó asszisztens	(Push2open vagy Pull2open) Be- vagy kikapcsolás (lásd a „További beállítások elvégzése“ fejezetet)
	Miele@home	Beállítás, deaktiválás vagy Wi-Fi kapcsolati állapot lekérdezése (lásd a „További beállítások elvégzése“ fejezetet)

Készülék-leírás

	Bemutatótermi üzemmód	Kikapcsolás * (csak bekapcsolt Bemutatótermi üzemmód esetén látható, lásd a „További beállítások elvégzése“ fejezetet)
	Gyári beállítások	A beállítások visszaállítása a kiszállítási állapotra (lásd a „További beállítások elvégzése“ fejezetet)
	Bemutató világítás	öt különböző hangulatvilágítási beállítás közül választhat (lásd a „További beállítások elvégzése“ fejezetet)
	Bemutató kijelzés	Kijelző megjelenítésének kiválasztása csukott készülékajtó esetén (lásd a „További beállítások elvégzése“ fejezetet)
	Sabbat mód	Be- vagy kikapcsolás (lásd a „További beállítások elvégzése“ fejezetet)

Piktogramok a Beállítási üzemmódban

	Lapozás a Beállítási módban vagy egy beállítás kiválasztása
	Egy beállítás módosítása (például kijelző fényereje)
	Egy beállítás jóváhagyása
	Kilépés a menüsintből

Mellékelt tartozékok

Készülékcsatlakozó

Kréta

A mellékelt krétát használja a farostélyokon lévő mágneslécek feliratozásához. Így jól át tudja tekinteni a betárolt borfajtákat.

Utólag vásárolható tartozékok

A borteperáló hűtőhöz praktikus tartozékok, valamint tisztító- és ápolószerek kaphatók a Miele termékválasztékában.

Univerzális mikroszálás kendő

A mikroszálás kendő segít az ujjlenyomatok és enyhébb szennyeződések eltávolításában a nemesacél előlapokon, készülékpaneleken, ablakokon, bútorokon, autóüvegen stb.

Nemesacél előlapburkolat

A nemesacél előlapok kiváló minőségű külső megjelenést kölcsönöznek a borteperáló hűtőnek.

Az összhatás teljessé tételéhez nemesacél külsejű fogantyúk és lábazati takarók is kaphatók.

Szerelőkészlet egymás melletti felállításához

Kettő vagy több borteperáló hűtő/hűtőkészülék egymás mellé történő beépítéséhez szüksége lesz a Side-by-side szerelőkészletre (lásd a „Telepítés“ fejezet „Side-by-side“ részét).

Zsanérfészek

Ha borteperáló hűtőjén módosítani szeretné az ajtó nyitási irányát, akkor ehhez át kell szerelni a felső lábazati szellőzőrácsot. Ehhez új zsanérfészekre van szükség.

Az ajtó nyitási irányának megváltoztatását kizárólag az Ügyfélszolgálat végezheti el.

Utólag vásárolható tartozékokat rendelhet a Miele webshopjában. Ezek a termékek kaphatók a Miele Ügyfélszolgálatánál is (lásd a használati útmutató végét), és a Miele szakkereskedőknél.

Első üzembe helyezés

Az első használat előtt

Hagyja a bortemperáló hűtőt a szállítás után kb. egy óráig állni, mielőtt csatlakoztatná.

Ezáltal megelőzheti a bortemperáló hűtő esetleges működési zavarait.

Csomagolóanyagok

- Távolítsa el az összes csomagolóanyagot a belső téréből.

A bortemperáló hűtő bekapcsolása **előtt** feltétlenül távolítsa el az összes csomagolást, beleértve a ragasztófoliót is. A hideg felületekről nehéz eltávolítani a ragasztófoliót.

A bortemperáló hűtő tisztítása

Vegye figyelembe ehhez a „Tisztítás és ápolás“ fejezet megfelelő útmutatásait.

- Tisztítsa le a szekrény belsejét és a tartozékokat.

A helyes ajtó asszisztens kiválasztása

(Push2open/Pull2open)

Az ajtó asszisztens támogatja önt a kiegészülék ajtajának kinyitásában.

A(z) Push2open és Pull2open ajtó asszisztensek közül választhat (lásd „További beállítások elvégzése“ fejezet „Ajtó asszisztens  bekapcsolása“ című rész). Gyárilag a(z) Push2open ajtó asszisztens van beállítva.

- Válassza ki a(z) Pull2open ajtó asszisztent, amennyiben a bortemperáló hűtője fogantyúval rendelkező bútorfronttal rendelkezik.
- Válassza ki a(z) Push2open ajtó asszisztent, amennyiben a bortemperáló hűtője fogantyú nélküli bútorfronttal rendelkezik.

SommelierSet* behelyezése

- Helyezze be a SommerlierSet-et a „SommelierSet“ fejezetben leírtak szerint.

A bortemperáló hűtő kezelése

Az érintőkijelzőt hegyes vagy éles tárgyak (pl. ceruzák, tollak) megkarcolhatják.

Az érintőkijelzőt csak ujjal érintse meg.

Ha az ujjai hidegek, az érintőkijelző valószínűleg nem reagál.

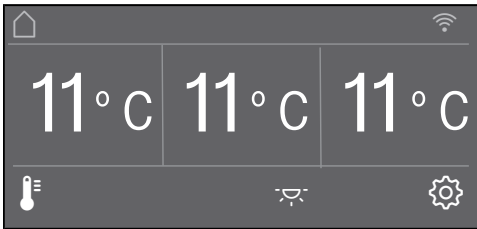

Azok az érintőgombok, amik a hőmérséklet-kijelző alatt találhatóak, egy érintéssel közvetlenül **kiválaszthatók**, a hőmérséklet-kijelzőn vagy afelett található piktogramok és szövegek csak **megjelennek**.

Beállítási üzemmód

A Beállítási móddal  a bortemperáló hűtő különböző funkcióit választhatja ki és változtathatja meg a beállításokat (lásd a „További beállítások végrehajtása” fejezetet).

- Érintse meg a  érintőgombot, hogy a Beállítási módba jusson.
- Válassza ki a < és > érintőgombok segítségével azt a funkciót, amelyben beállításokat szeretne végrehajtani.
- Hagyja jóvá a kiválasztást az OK gombbal.
- Módosítsa a beállításokat a választási módnak megfelelően a < és > vagy a + és – érintőgombok segítségével.
- Hagyja jóvá a kiválasztást az OK gombbal.

A **színnel** jelölt beállítás mindig a **kiválasztott** beállítás, ezt közvetlenül az OK gombbal hagyhatja jóvá.

- Érintse meg a  érintőgombot, ha a korábbi menüszintre szeretne váltani vagy ha meg akarja szakítani a folyamatot.

A kijelző minden megérintését gombhang jelzi. A gombhangot a Beállítási módban  kapcsolhatja ki.

Első üzembe helyezés

Első üzembe helyezés elvégzése

- Nyissa ki a készülék ajtaját.

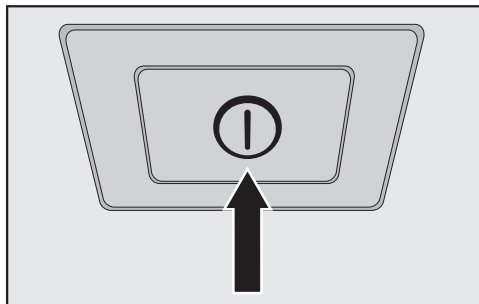



- Kapcsolja be a borteperáló hűtőt a Be/Ki kapcsoló gomb megnyomásával.

A Be/Ki kapcsoló gomb a kijelző alatt található.

A borteperáló hűtő hűteni kezd, és a belső világítás világít nyitott készülékajtonál.

A borteperáló hűtő kijelzőjén megjelenik a Miele felirat.

- Ha a borteperáló hűtőt első alkalommal kapcsolja be, akkor a következő beállítások végrehajtására szólítja fel a készülék:

- Nyelv beállítása (amennyiben véletlenül egy hibás Nyelv lett kiválasztva, lépjen be ismét a Beállítási módba , és keresse meg a nemzeti nyelv beállításának szimbólumát )
- Hőmérséklet egység beállítása: °C (Celsius fokban) vagy °F (Fahrenheit fokban)
- Miele@home beállítása:

- Válassza ki a további lehetőséget, ha a Miele@home funkciót szeretné beállítani (ehhez kövesse a „További beállítások végrehajtása“ fejezet „Miele@home“ részben leírt útmutatásokat).

- Válassza ki az átugrás funkciót, ha a Miele@home funkciót később szeretné beállítani.

- Válassza ki a < és > érintőgombok segítségével a kívánt beállítást, majd hagyja jóvá az OK gombbal.

- Érintse meg a ↶ érintőgombot, ha a korábbi menüszintre szeretne váltani.

A kijelzőn az Első használatba vétel sikeresen lezárult. üzenet jelenik meg.

- Hagyja jóvá az első üzembe helyezést az OK gombbal.

A kijelzőn megjelenik a főképernyő (lásd a „Készülék leírása“ fejezet „Főképernyő“ részét).

Az első üzembe helyezést nem lehet megszakítani. A borteperáló hűtő kikapcsolásával megszakítható, azonban a borteperáló hűtő újbóli bekapcsolása után folytatni kell az első üzembe helyezést.

A bortemperáló hűtő be- és kikapcsolása

A bortemperáló hűtő bekapcsolása

- Nyissa ki a készülék ajtaját.
- Kapcsolja be a bortemperáló hűtőt a Be/Ki kapcsoló gomb megnyomásával.

A bortemperáló hűtő hűteni kezd, és a belső világítás világít nyitott készülékajtonál.

A bortemperáló hűtő kijelzőjén megjelenik a Miele felirat, majd az alábbi főképernyő:

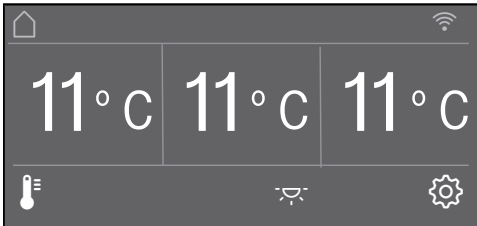

A bortemperáló hűtő kikapcsolása

- Kapcsolja ki a bortemperáló hűtőt a Be/Ki kapcsoló gomb megnyomásával.

A hűtés és a belső világítás kikapcsolása megtörtént.

Kérjük, vegye figyelembe a következőt: A bortemperáló hűtő nincs leválasztva a hálózatról, ha a Be/Ki kapcsoló gombbal kapcsolta ki.

Hosszabb távollét esetén

Ha hosszabb ideig nem használja a bortemperáló hűtőt, akkor

- kapcsolja ki a bortemperáló hűtőt,
- húzza ki a csatlakozó dugót, vagy kapcsolja ki a ház biztosítóját,
- tisztítsa meg a bortemperáló hűtőt, és
- a megfelelő szellőzés és a szagképződés elkerülése érdekében hagyja nyitva a bortemperáló hűtő ajtaját.

Ha hosszabb távollét esetén kikapcsolja a borhűtőt, de nem tisztítja ki, akkor zárt hűtőajtónál fennáll a penészesedés veszélye.

Tisztítsa meg feltétlenül a bortemperáló hűtőt.

További beállítások elvégzése

A Beállítási módban  kiválaszthatja a bortemperáló hűtő különböző funkcióit és részben meg is változtathatja ezek beállításait, így az igényeihez igazíthatja a bortemperáló hűtőjét.

A következőkben a Beállítási módban  található azon funkciók leírása következik, amelyek további magyarázatot igényelnek.

Beállítási módban  az ajtóriasztás és más figyelmeztető jelzések is automatikusan le vannak tiltva.

Billentyűzár / be- vagy ki- kapcsolása

Kapcsolja be a Billentyűzár funkciót, ha a bortemperáló hűtőjét meg szeretné óvni a hőmérséklet véletlen átállításától vagy a Beállítási módban  elvégzett véletlen átállításoktól.

- Válassza ki a Beállítási módban  a < és > érintőgombokkal a Billentyűzár lehetőséget, és hagyja jóvá az OK gombbal.
- Válassza ki a billentyűzár lehetőséget a < és > érintőgombok segítségével be vagy ki, és hagyja jóvá az OK gombbal.
- A készülék ajtajának becsukása után a billentyűzár ismét bekapcsol.

A bekapcsolt billentyűzár nem jelenik meg a képernyőn.



Amennyiben bekapcsolt billentyűzár esetén kiválaszt egy érintőgombot, a kijelzőn a következő üzenet jelenik meg: A feloldásához nyomja az OK-gombot 6 másodpercig.

- Kövesse a kijelző utasítását.

A kijelző rövid ideig felold, és elvégezheti a kívánt beállításokat. A készülék ajtajának becsukásával a billentyűzár ismét bekapcsol.

Önteszt végrehajtása

Hajtsa végre az Önteszt funkciót, ha úgy érzi, hogy a bortemperáló hűtő nem megfelelően működik, és ellenőrizni szeretné, hogy vannak-e esetleges meghibásodások.

- Válassza ki a Beállítási módban  a < és > érintőgombokkal az Önteszt lehetőséget, és hagyja jóvá az OK gombbal.
- Érintse meg a  érintőgombot, ha a folyamatot meg akarja szakítani.

Az Önteszt elindul, és ellenőrzi, hogy vannak-e esetleg meghibásodások a bortemperáló hűtőben.

- Amennyiben az önteszt során nem található meghibásodás, a kijelzőn a Rendszer újraindítás üzenet jelenik meg.
- Amennyiben az önteszt során meghibásodások találhatók, akkor ezek a hibaüzenetek megjelennek a kijelzőn.

Emellett figyelmeztető hang is megszólal.

- Ha zavarja a figyelmeztető hang, akkor korábban is kikapcsolhatja a  érintőgomb megérintésével.
- Jegyezze fel a kijelzett hibaüzenet(ek)et.
- Hívja fel az Ügyfélszolgálatot, és értesítse őket a kijelzett hibaüzenet(ek)ről.
- Hagyja jóvá az üzenetet az OK gombbal.

A kijelzőn a Rendszer újraindítás üzenet jelenik meg.

A bortemperáló hűtő rövid időre automatikusan ki-, majd ismét bekapcsol.

A kijelzőn az Önteszt befejeződött üzenet jelenik meg.

- Hagyja jóvá az üzenetet az OK gombbal.

A kijelzőn újra megjelenik a főképernyő.

További beállítások elvégzése

Ajtó asszisztens bekapcsolása

A Push2open és Pull2open ajtó asszisztensek közül választhat.

Gyárilag a Push2open ajtó asszisztens van beállítva.

A Push2open ajtó asszisztens alkalmas fogantyú nélküli bútorfrontokhoz. A készülék ajtaja automatikusan kinyílik, ha enyhén megnyomja.



A Pull2open ajtó asszisztens alkalmas fogantyúval rendelkező bútorfrontoknál. A készülék ajtaja könnyen és kis erőfeszítéssel kinyitható.

 A készülékajtó idő előtti becsukása sérülésveszélyt okozhat!

Bekapcsolt ajtó asszisztens esetén a készülék ajtajának ismételt idő előtti becsukása károkhoz és funkcionális károsodásokhoz vezethet.



Mellőzze a készülék ajtajának megtartását vagy becsukását, amíg az automatikus ajtónyitás üzemel. Ha a készülék ajtaját mégis becsukta, hagyja öt percig csukva. Az automatikus ajtónyitás újra beáll.

Push2open bekapcsolása

- Válassza ki a Beállítási módban  a(z) < és > érintőgombokkal a(z) Ajtó asszisztens lehetőséget, és hagyja jóvá az OK gombbal.
- Válassza ki a(z) < és > érintőgombokkal a(z) Mód lehetőséget, és hagyja jóvá az OK gombbal.
- Válassza ki a(z) < és > érintőgombokkal a(z) Push2open lehetőséget, és hagyja jóvá az OK gombbal.
- Az előző menüszinthez történő visszatéréshez érintse meg a(z)  érintőgombot.



– Intenzitás beállítása

Beállíthatja a(z) Push2open funkció intenzitását. Minél alacsonyabb a beállított intenzitás, annál kevesebb erőt kell kifejtenie a készülék ajtajának benyomásakor.

- Válassza ki a Beállítási módban  a(z) < és > érintőgombokkal a(z) Ajtó asszisztens lehetőséget, és hagyja jóvá az OK gombbal.
- Válassza ki a Beállítási módban  a(z) < és > érintőgombokkal a(z) Intenzitás lehetőséget, és hagyja jóvá az OK gombbal.
- Válassza ki a(z) < és > érintőgombokkal a helyes intenzitást (alacsony, közepes, magas), és hagyja jóvá az OK gombbal.



– AutoClose időtartamának beállítása

Beállíthatja azt az időtartamot is, hogy meddig maradjon nyitva a készülék ajtaja, mielőtt automatikusan becsukódik.

- Válassza ki a Beállítási módban  a(z) < és > érintőgombokkal a(z) Ajtó asszisztens lehetőséget, és hagyja jóvá az OK gombbal.
- Válassza ki a Beállítási módban  a(z) < és > érintőgombokkal a(z) AutoClose lehetőséget, és hagyja jóvá az OK gombbal.
- Válassza ki a(z) + és – érintőgombokkal a megfelelő időtartamot (5–30 másodperc), és hagyja jóvá az OK gombbal.



Akaratlan nyitás elleni védelem: ha nem tárja ki a készülékajtót, akkor az az ön által meghatározott időtartam után magától becsukódik.

Pull2open bekapcsolása

- Válassza ki a Beállítási módban  a(z) < és > érintőgombokkal a(z) Ajtó asszisztens lehetőséget, és hagyja jóvá az OK gombbal.
- Válassza ki a(z) < és > érintőgombokkal a(z) Mód lehetőséget, és hagyja jóvá az OK gombbal.
- Válassza ki a(z) < és > érintőgombokkal a(z) Pull2open lehetőséget, és hagyja jóvá az OK gombbal.
- Az előző menüszinthez történő visszatéréshez érintse meg a(z)  érintőgombot.



– Intenzitás beállítása

Beállíthatja a(z) Pull2open funkció intenzitását. Minél alacsonyabb a beállított intenzitás, annál kevesebb erőt kell kifejtenie a készülék ajtajának húzásakor.

- Válassza ki a Beállítási módban  a(z) < és > érintőgombokkal a(z) Ajtó asszisztens lehetőséget, és hagyja jóvá az OK gombbal.
- Válassza ki a Beállítási módban  a(z) < és > érintőgombokkal a(z) Intenzitás lehetőséget, és hagyja jóvá az OK gombbal.
- Válassza ki a(z) < és > érintőgombokkal a helyes intenzitást (alacsony, közepes, magas), és hagyja jóvá az OK gombbal.

További beállítások elvégzése

Ajtó asszisztens kikapcsolása

- Válassza ki a Beállítási módban  a(z) < és > érintőgombokkal a(z) Ajtó asszisztens lehetőséget, és hagyja jóvá az OK gombbal.
- Válassza ki a(z) < és > érintőgombokkal a(z) Mód lehetőséget, és hagyja jóvá az OK gombbal.
- Válassza ki a(z) < és > érintőgombokkal a(z) ki lehetőséget, és hagyja jóvá az OK gombbal.
- Az előző menüszinthez történő visszatéréshez érintse meg a(z)  érintőgombot.

Miele@home

A bortemperáló hűtő integrált Wi-Fi-modullal van felszerelve.

Gyárilag a hálózati funkció deaktiválva van.

A használatához szüksége van a következőkre:

- Wi-Fi-hálózat
- Miele@mobile App
- Miele felhasználói fiók. A felhasználói fiókot a Miele@mobile App segítségével tudja létrehozni.

A Miele@mobile App végigvezeti önt a borhűtő és az otthoni Wi-Fi-hálózat közötti kapcsolat létrehozásánál.

Miután a bortemperáló hűtőt a Wi-Fi-hálózatba bekötötte, az App-al pl. a következőket tudja elvégezni:

- Információk lehívása bortemperáló hűtője üzemi állapotáról
- Bortemperáló hűtőjének beállításainak módosítása

A bortemperáló hűtő Wi-Fi-hálózatba történő csatlakoztatásával növekszik az energiafogyasztás – akkor is, ha a bortemperáló hűtő ki van kapcsolva.

Gondoskodjon arról, hogy bortemperáló hűtője felállítási helyén a Wi-Fi-hálózat jelerőssége megfelelő legyen.

A Wi-Fi kapcsolat elérhetősége

A Wi-Fi kapcsolat egy frekvencia tartományt oszt meg más készülékekkel (pl. mikrohullámú sütő, távirányítású játékok). Ezért időszakos vagy állandó kapcsolódási zavarok léphetnek fel. A kínált funkciók állandó rendelkezésre állását ezért nem lehet biztosítani.

A Miele@home elérhetősége

A Miele@mobile App használata a Miele@home szolgáltatások elérhetőségétől függ az ön országában.

A Miele@home szolgáltatás nem minden országban elérhető.

Információkat az elérhetőségről a www.miele.com weboldalon talál.

Miele@mobile alkalmazás

A Miele@mobile alkalmazást ingyenesen letöltheti az Apple AppStore-ból vagy a Google Play áruházból.



Bortemperáló hűtőjének hálózathoz kapcsolása a Miele@mobile Appon keresztül

A következőkre van még szükség a bejelentkezéshez:

- Wi-Fi-hálózatának jelszavára
- a bortemperáló hűtő jelszavára

A bortemperáló hűtő jelszava a gyári szám, amely a típustáblán található.

Ezt az információt a típustáblán találja, a bortemperáló hűtő belső terében.



Például a „78000001“ gyári számnál a jelszó: „78000001“.

- Válassza ki a Beállítási módban a(z) < és > érintőgombokkal a(z) Miele@home lehetőséget, és hagyja jóvá a kiválasztást az OK gombbal.

A kijelzőn a következő jelenik meg: beállítás.

- Hagyja jóvá a kiválasztást az OK gombbal.
- Válassza ki a(z) < és > érintőgombokkal a(z) App lehetőséget, és hagyja jóvá az OK gombbal.
- Indítsa el a Miele@mobile Appot és kövesse az App további utasításait.

További beállítások elvégzése

- Amint sikeresen csatlakoztatta a borteperáló hűtőjét az Appon keresztül a Wi-Fi-hálózathoz, megjelenik a borteperáló hűtő kijelzőjén a(z) **Kapcsolat** sikeresen létrehozva **felirat**.

- Hagyja jóvá ismét a műveletet az **OK** gombbal.

Aktív Wi-Fi-kapcsolat esetén megjelenik a kijelzőn: .

Bortemperáló hűtőjének hálózatba kapcsolása a WPS-en keresztül

Ehhez a kapcsolódási módhoz routerének rendelkeznie kell WPS funkcióval.

- Válassza ki a Beállítási módban  a **< és >** érintőgombokkal a **Miele@home** lehetőséget, és hagyja jóvá az **OK** gombbal.

A kijelzőn megjelenik: **beállítás**.

- Hagyja jóvá a kiválasztást az **OK** gombbal.
- Válassza ki a **< és >** érintőgombokkal a **WPS** lehetőséget, és hagyja jóvá az **OK** gombbal.
- Kövesse a kijelző utasításait.
- Hagyja jóvá a műveletet az **OK** gombbal.

A **Miele@home** funkciók használatához a borteperáló hűtőjét az Appban is be kell jelentkeztetnie.

- Amint sikeresen csatlakoztatta a borteperáló hűtőjét a WPS-en keresztül az otthoni hálózatba, megjelenik a borteperáló hűtő kijelzőjén a **Kapcsolat** sikeresen létrehozva.
- Hagyja jóvá ismét a műveletet az **OK** gombbal.

Aktív Wi-Fi-kapcsolat esetén megjelenik a kijelzőn: .

A Miele@home deaktiválása

- Válassza ki a Beállítási módban  a < és > érintőgombokkal a Miele@home lehetőséget, és hagyja jóvá az OK gombbal.
- Válassza ki a < és > érintőgombokkal a deaktiválás lehetőséget, és hagyja jóvá az OK gombbal.

A kijelzőn a Deaktiválás sikeres üzenet jelenik meg.

- Hagyja jóvá az üzenetet az OK gombbal.

A bortemperáló hűtő leválasztásra kerül a Wi-Fi-hálózatról.

A  piktogram kialszik a kijelzőn.

Miele@home aktiválása

Újra engedélyeznie kell a hálózatba kapcsolást, ha a Miele@home korábban aktiválva volt, majd a kapcsolat le lett választva.

- Válassza ki a Beállítási módban  a(z) < és > érintőgombokkal a(z) Miele@home lehetőséget, és hagyja jóvá az OK gombbal.
- Válassza ki a(z) < és > érintőgombokkal a(z) aktiválás lehetőséget, és hagyja jóvá az OK gombbal.

A kijelzőn az Aktiválás sikeres üzenet jelenik meg.





- Hagyja jóvá az üzenetet az OK gombbal.

Aktív Wi-Fi-kapcsolat esetén megjelenik a kijelzőn: .

Wi-Fi-kapcsolati állapot ellenőrzése

- Válassza ki a Beállítási módban  a(z) < és > érintőgombokkal a(z) Miele@home lehetőséget, és hagyja jóvá az OK gombbal.
- Válassza ki a(z) < és > érintőgombokkal a(z) Kapcsolat státusza lehetőséget, és hagyja jóvá az OK gombbal.

A kijelzőn megjelenik a Wi-Fi-kapcsolat állapotáról szóló információ:

-  csatlakoztatva: erős kapcsolat,
-  csatlakoztatva: közepesen erős kapcsolat,
-  csatlakoztatva: gyenge kapcsolat,
- : nincs kapcsolat.

A Miele@home újbóli beállítása

Ha a Wi-Fi-hálózata módosult, a Miele@home-ot újra beállíthatja a bortemperáló hűtőjéhez.

- Válassza ki a Beállítási módban  a < és > érintőgombokkal a Miele@home lehetőséget, és hagyja jóvá az OK gombbal.
- Válassza ki az < és > érintőgombokkal a Új beállítás lehetőséget, és hagyja jóvá az OK gombbal.

A kijelzőn a Konfiguráció visszaállítása? üzenet jelenik meg.

- Válassza ki az < és > érintőgombokkal a igen vagy nem lehetőséget, és hagyja jóvá az OK gombbal.

További beállítások elvégzése

A hálózati konfiguráció visszaállítása

Állítsa vissza a borteperáló hűtő kiszállítási állapotban érvényes beállításait, ha ártalmatlanítja vagy eladja a borteperáló hűtőjét, illetve ha használt borteperáló hűtőt helyez üzembe. Ezzel a hálózati konfiguráció visszaállítása is megtörténik, így az összes személyes adat törlődik a borteperáló hűtőből. Ezenkívül a korábbi tulajdonos nem férhet már hozzá a borteperáló hűtőhöz.

- Állítsa vissza a borteperáló hűtő beállításait a „Kiszállítási állapot beállításainak visszaállítása“ fejezetben leírtaknak megfelelően.

Bemutatótermi üzemmód ki- kapcsolása

A bemutató üzemmód lehetővé teszi a szakkereskedőknek a borteperáló hűtő **bekapcsolt hűtés nélküli** bemutatását. Magánhasználatban erre a beállításra nincs szüksége.

Ha a bemutató üzemmód gyárilag került beállításra, a  jelenik meg a kijelzőn.

- Válassza ki a Beállítási módban  a < és > érintőgombokkal a Bemutatótermi üzemmód lehetőségét, és hagyja jóvá az OK gombbal.

A kijelzőn az Aktiválás feloldásához nyomja az OK-gombot 4 másodpercig **üzenet** jelenik meg.

- Kövesse a kijelző utasítását.

A kijelzőn megjelenik a visszaszámlálás: Bemutatótermi üzemmód deaktiválása mp. múlva.

A kijelzőn a Bemutatótermi üzemmód deaktiválva. A készülék **hűt** **üzenet** jelenik meg.

- Hagyja jóvá ezt az üzenetet az OK gombbal.

A kijelzőn újra megjelenik a főképernyő.

Kiszállítási állapot beállításainak visszaállítása

Visszaállíthatja a borteperáló hűtő beállításait a kiszállítási állapotra.

Állítsa vissza a borteperáló hűtő kiszállítási állapotban érvényes beállításait, ha ártalmatlanítja vagy eladja a borteperáló hűtőjét, illetve ha használt borteperáló hűtőt helyez üzembe. Ezzel a hálózati konfiguráció visszaállítása is megtörténik, így az összes személyes adat törlődik a borteperáló hűtőből. Ezenkívül a korábbi tulajdonos nem férhet már hozzá a borteperáló hűtőhöz.

- Válassza ki a Beállítási módban  a(z) < és > érintőgombokkal a(z) Gyári beállítások lehetőséget, és hagyja jóvá a kiválasztást az OK gombbal.
- Válassza ki a(z) < és > érintőgombokkal a(z) visszaállítás lehetőséget, és hagyja jóvá az OK gombbal.

Rövid várakozási idő után megjelenik a kijelzőn a(z) Beállítások visszaállítása üzenet.

- Hagyja jóvá az üzenetet az OK gombbal.

Az első üzembe helyezés újra elindul (lásd az „Első üzembe helyezés“ fejezet „Első üzembe helyezés elvégzése“ című részét).

A borteperáló hűtő beállításai a következő értékekre állnak vissza:

További beállítások elvégzése

Funkció		Kiszállítási állapot beállítása
	Nyelv	angol
	Kijelző fényereje	közepes érték (a 7 szegmensből a 4.)
	Színséma	sötét
	Hangjelzések	közepes érték (a 7 szegmensből a 4.)
	Gomb hang	közepes érték (a 7 szegmensből a 4.)
° C/°F	Hőmérséklet egység	Celsius-fok
	Billentyűzár	kikapcsolva
	Ajtó asszisztens	Push2open
@	Miele@home	kikapcsolva
	Bemutató világítás	2. bemutató világítás
	Bemutató kijelzés	Hőmérséklet kijelző
	Sabbat mód	kikapcsolva
δ	Páratartalom	nem növelt
	Hőmérséklet a borteperáló zónában	11 °C

Sabbat mód be- vagy kikapcsolása

A borteperáló hűtő a vallási szokások támogatása érdekében Sabbath mód üzemmóddal rendelkezik.

Ha a Sabbath mód funkció be van állítva, akkor nem hajthat végre egyetlen beállítást sem a borteperáló hűtőjén.

Ügyeljen arra, hogy a készülékajtó fixen zárva legyen, mivel az optikai és akusztikus figyelmeztetések ki vannak kapcsolva a Sabbath mód felületen.

- Válassza ki a Beállítási módban  a < és > érintőgombokkal a Sabbath mód lehetőséget, és hagyja jóvá az OK gombbal.
- Válassza ki a < és > érintőgombokkal a be vagy ki lehetőséget, és hagyja jóvá az OK gombbal.

Bekapcsolt Sabbath mód funkció esetén a kijelzőn a  jelenik meg, és a kijelző fényereje lecsökken (a kijelző nem változik meg a készülék ajtajának becsukásával).

Bekapcsolt Sabbath mód  esetén a következők kikapcsolnak:

- ajtó asszisztens
(fogantyú nélküli bútorfront esetén a készülékajtó alulról vagy oldalról nyitható)
- a világítás
- az összes hang- és optikai jelzés
- a hőmérséklet-kijelző
- hangulatvilágítás
(ha előzőleg be volt kapcsolva)

Továbbra is kiválasztható:

- beállítási mód  érintőgombja a(z) Sabbath mód kikapcsolásához.

A(z) Sabbath mód funkció kb. 125 óra után automatikusan kikapcsol.

További beállítások elvégzése

A(z) Bemutató világítás be- vagy kikapcsolása

Amennyiben a borosüvegeket csukott készülékajtónál is prezentálni szeretné, bekapcsolhatja a(z) Bemutató világítás funkciót. A belső világítás ekkor zárt készülékajtónál is bekapcsolva marad.

Minden bortemperáló zóna saját világítással van ellátva, így a bortemperáló hűtő optimálisan ki van világítva.

- Érintse meg a képernyőn a(z)  érintőgombot a színes világításért.
- Csukja be a készülék ajtaját.

A belső világítás most már zárt készülékajtónál is bekapcsolva marad.

- A(z) Bemutató világítás funkció kikapcsolásához érintse meg a(z)  érintőgombot, így a színes világítás ki kapcsol.

Zárt készülékajtó esetén most már ki van kapcsolva a belső világítás.

A(z) Bemutató világítás intenzitásának kiválasztása

A(z) Bemutató világítás intenzitását a Beállítási módban  adhatja meg.

Továbbá kiválaszthatja, hogy a(z) Bemutató világítás mely bortemperáló zónákban legyen bekapcsolva.

- Válassza ki a Beállítási módban  a(z) < és > érintőgombokkal a(z) Bemutató világítás lehetőséget, és hagyja jóvá a kiválasztást az OK gombbal.
- Válassza ki a(z) < és > érintőgombok segítségével a kívánt beállítást (Bemutató világítás 1 – Bemutató világítás 5):
 - Bemutató világítás 1 – Bemutató világítás 3:
gyenge és erős közötti megvilágítás az összes bortemperáló zónában
 - Bemutató világítás 4:
csak a középső bortemperáló zóna van megvilágítva
 - Bemutató világítás 5:
a középső bortemperáló zóna erősebben, a felső és az alsó bortemperáló zóna gyengébben van megvilágítva.
- Hagyja jóvá a kiválasztást az OK gombbal.
- Csukja be a készülék ajtaját.

A(z) Bemutató világítás most már az ön kívánságának megfelelően van beállítva.

A LED-ek használatával kizárható a felmelegedés vagy UV-fény okozta károsodás a borokban.



Sérülésveszély a LED-világítás miatt.

Ez a világítás az RG 2 rizikóbesorolásnak felel meg. Ha a burkolat hibás, károsíthatja a szemet.

Hibás lámpaburkolat esetén ne nézzen optikai eszközökkel (nagyítóval stb.) közelről közvetlenül a világításba.

Bemutató kijelzés kiválasztása

A készülék ajtajának becsukása esetén kiválaszthatja a képernyő megjelenítését.

- Válassza ki a Beállítási módban  a(z) < és > érintőgombokkal a(z) Bemutató kijelzés lehetőséget, és hagyja jóvá a kiválasztást az OK gombbal.
- Válassza ki a(z) < és > érintőgombok segítségével a képernyő kívánt megjelenítését:
 - Hőmérséklet
 - Miele logó
 - ki (a kijelző teljesen ki van kapcsolva).
- Hagyja jóvá a kiválasztást az OK gombbal.

Becsukott készülékajtó esetén most már aktív az ön által kiválasztott kijelző.

Amint kinyitja a készülék ajtaját, megjelenik a kijelzőn a megszokott főképernyő.

Az optimális hőmérséklet és páratartalom

A borok a környezeti feltételektől függően folyamatosan változnak. Így mind a hőmérséklet, mind pedig a levegő minősége fontos az eltarthatóság szempontjából.

A borteperáló hűtő ideális hőmérsékletet, magasabb páratartalmat, valamint szagmentes környezetet biztosít a borok számára, így optimális tárolási feltételeket teremt.

A hűtőszekrényvel szemben a borteperáló hűtő rezgésszegény környezetet is garantál, így a bor érési folyamata zavartalan.

Az optimális hőmérséklet

A borok 6–18 °C-os hőmérsékleten tárolhatók. Ha vörös- és fehérborokat szeretne együtt tárolni, válasszon 12–14 °C-os hőmérsékletet. Ez mind a fehér-, mind a vörösbor számára megfelelő hőmérséklet. A vörösborot az elfogyasztása előtt legalább két órával vegye ki a bortároló szekrényből, és nyissa ki, hogy a bor oxigént kapjon, és kibontakozzon az aromája.

A túl magas (22 °C feletti) tárolási hőmérséklet túl gyorsan megérleli a bort, így az aromája nem tud kibontakozni. Túl alacsony (5 °C alatti) tárolási hőmérsékleten viszont nem történik meg a bor optimális érése.

Melegben a bor kitágul, hidegben pedig összehúzódik – a hőmérséklet-ingadozás stresszt jelent a bor számára, és emiatt az érése megszakad. Ezért nagyon fontos egy közel ingadozásmentes hőmérséklet biztosítása.

Borfajta	Ajánlott fogyasztási hőmérséklet*
Könnyű, gyümölcsös vörösborok:	+14 °C és +16 °C között
Nehéz vörösborok:	+18 °C
Rozé borok:	+8 °C és +10 °C között
Finom, aromás fehér borok:	+8 °C és +12 °C között
Nehéz vagy édes fehér borok:	+12 °C és +14 °C között
Pezsgő, habzóbor, prosecco:	+6 °C és +10 °C között

* A bort mindig az ajánlott fogyasztási hőmérsékletnél 1–2 °C-kal hűvösebb hőmérsékleten tárolja, mivel az ital a pohárba történő kitöltéskor felmelegszik.

Tanács: A nehéz vörösborokat fogyasztásuk előtt 2–3 órával ajánlott felnyitni, hogy a bor magába szívhassa az oxigént, és kibontakozzon az aromája.

Tanács: Kinyitott borok esetén ajánlatos kiszorítani az oxigént a palackból, különben a bor veszít az aromájából, ízéből és gyorsabban megromlik. A speciális eszközök (pl. a vákuumos borzár) kiszívják a levegőt, így vákuum keletkezik a palackban.

Az optimális hőmérséklet és páratartalom

Szigetelőlapok a termikus elválasztáshoz

A bortemperáló hűtőben két rögzített szigetelőlap található, amelyek a belső teret három különböző hőmérsékleti zónára osztják. Így egyszerre akár három különböző borfajtát, például vörösbor, fehérbor és pezsgőt tárolhat.

Hőmérséklet beállítása

- Érintse meg a  érintőgombot a hőmérséklet beállításához.
- Megjelenik a három bortemperáló zónára korábban beállított hőmérséklet.
- Válassza ki a < és > érintőgombok segítségével azt a bortemperáló zónát, amelyben a hőmérsékletet be szeretné állítani, és hagyja jóvá az OK gomb segítségével.
 - Állítsa be a + és – érintőgombok segítségével a hőmérsékletet. Amennyiben nyomva tartja az érintőgombokat, folyamatosan változik a hőmérséklet.
 - Hagyja jóvá a hőmérséklet-beállítást az OK gombbal, vagy pedig az utolsó gombnyomást követően várjon kb. nyolc másodpercet. A hőmérséklet automatikusan beállításra kerül.

Tanács: Az újonnan beállított hőmérsékletet a készülékajtó bezárásával is jóváhagyhatja és rögzítheti.

A hőmérséklet-kijelző a kijelzőn mindig a **kívánt** hőmérsékletet mutatja.

Ha elállította a hőmérsékletet, akkor a hőmérséklet-kijelző ellenőrzését **kevésbé telepakolt bortemperáló hűtő esetén kb. 6 óra után, teli bortemperáló hűtő esetén pedig kb. 24 óra után végezze el.** Csak ezután áll be a tényleges hőmérséklet.

- Ha ezután a hőmérséklet túl magas vagy túl alacsony lenne, állítsa be újra a hőmérsékletet.

Az optimális hőmérséklet és páratartalom

A hőmérséklet lehetséges beállítási értékei

A hőmérséklet mindhárom bortemperáló zónában 5 °C és 20 °C között állítható be.

Páratartalom

A hagyományos hűtőszekrényben a páratartalom a bor számára túl alacsony és ezért a hűtőszekrény nem alkalmas bor tárolására. A megnövelt páratartalom nagyon fontos a bor tárolásánál ahhoz, hogy a parafadugó kívülről nedves maradjon. Alacsony páratartalom esetén a parafadugó kívülről kiszárad és az üveget már nem tudja szorosan lezárni. Ezért a borospalackokat fektetve kell tárolni, hogy a bor a dugót belülről nedvesen tartsa. Ha levegő kerül az üvegbe, a bor biztosan megromlik!

Tanács: A páratartalom mértéke mindegyik bortemperáló zónára külön állítható be. Növelje meg a páratartalmat az egyik bortemperáló zónában, ha ott parafadugós borosüvegeket tárol.

 A kiegészítő párasítás károsodást okozhat.

A páratartalom megnő és lecsapódik a belső térben. A kondenzvíz károkat (pl. korróziót) okozhat a bortemperáló hűtőn.

Ne nedvesítse a bortemperáló hűtő klímáját azzal, hogy pl. egy vízzel teli edényt állít be.

A páratartalom növelése Δ

Ha magasabb páratartalmat állított be, a szellőztetés automatikusan bekapcsol. Ezáltal a páratartalom és a hőmérséklet a teljes bortemperáló hűtőben egyenletesen oszlik el, hogy a borait megfelelő körülmények között tárolja. Amíg a készülék ajtaja nyitva van, a levegőztetés automatikusan ki kapcsol.

- Érintse meg a  érintőgombot a hőmérséklet beállításához.
- Válassza ki a < és > érintőgombok segítségével azt a bortemperáló zónát, amelyben a páratartalmat növelni szeretné, és hagyja jóvá az OK gombbal.
- Érintse meg a Δ gombot.

A Δ gomb színesen világít.

- Hagyja jóvá a kiválasztást az OK gombbal, vagy pedig az utolsó gombnyomást követően várjon kb. nyolc másodpercet. A beállítás automatikusan beállításra kerül.

A kiválasztott bortemperáló zónában megnő a páratartalom.

Az optimális hőmérséklet és páratartalom

Páratartalom növelésének mellőzése

Δ

- Érintse meg a  érintőgombot a hőmérséklet beállításához.
- Válassza ki a < és > érintőgombok segítségével azt a borteperáló zónát, amelyben a páratartalmat nem szeretné növelni, és hagyja jóvá az OK gombbal.
- Érintse meg a Δ gombot.

A Δ gomb már nem világít színesen.

- Hagyja jóvá a kiválasztást az OK gombbal, vagy pedig az utolsó gombnyomást követően várjon kb. nyolc másodpercet. A beállítás automatikusan beállításra kerül.

A kiválasztott borteperáló zónában a páratartalom ismét lecsökken.

Ajtóriasztás

Ajtóriasztás

Ha a készülékajtó több mint két percig nyitva van, megszólal a figyelmeztető hang.

Továbbá a kijelzőn megjelenik a következő üzenet: Zárja be az ajtót..

Amint a készülékajtó bezáródik, elhallgat a figyelmeztető hang, és eltűnik a kijelzőről az üzenet.

Az ajtóriasztás idő előtti kikapcsolása

Ha zavarja a figyelmeztető hang, akkor korábban is kikapcsolhatja.

■ Érintse meg az OK érintógombot.

A figyelmeztető hang elhallgat, és eltűnik a kijelzőről az üzenet.

A figyelmeztető hang és az üzenet egy bizonyos idő után újra megjelenik a kijelzőn, amíg a készülékajtó be nem csukódik.

A borospalackok tárolása

A rezgések és a mozgatás negatívan hat a bor érési folyamatára, ami a bor ízét is befolyásolhatja.

Hogy a palackok kivételével ne zavarja a többi borospalack tárolását, a hasonlító borfajtákat lehetőleg ugyanazon a farostélyon helyezze el egymás mellett. Emellett ne rakja egymásra a borospalackokat a rostélyon.

Ideális esetben mindig fektetve kell tárolni a borospalackokat, hogy a természetes parafadugók nedvesek legyenek, és ne tudjon levegő behatolni a palackba.

Tanács: Továbbá javasoljuk, hogy a természetes parafadugókkal rendelkező borospalackokhoz emelje meg a páratartalmat a borteperáló hűtőben (lásd „Az optimális hőmérséklet és páratartalom“ fejezet „Páratartalom növelése Δ “ részét).

 A leeső borospalackok sérülést okozhatnak.

Előfordulhat, hogy a borospalack beleakad a felette lévő rostélyba, és a farostély kihúzásakor a borospalack kiesik a készülékből.

A farostélyt mindig lassan és elővigyázatosan húzza ki.

 Az összetört üveg károsodást és sérülést okozhat.

A kiálló farostélyok és borospalackok az üvegajtó károsodásához vezethetnek, ha ebben az állapotban zárják be.

Kérjük, ügyeljen arra, hogy a farostélyok és borospalackok ne álljanak ki!

Ne takarja el a ventilátort a hátfalon – ez fontos a hűtőtéljesítményhez!

A borospalackok tárolása

Farostélyok

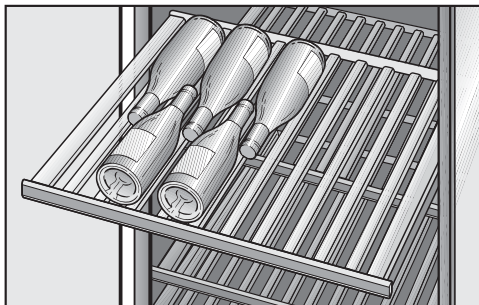

A kihúzható síneken levő farostélyok hosszan kihúzhatók, így könnyen behelyezhetők és kivethetők a borosüvegek.

A farostélyok áthelyezése

A farostélyokat tetszőlegesen kivetheti és újra behelyezheti.

- Húzza ki ütközésig a farostélyt, és emelje le felfelé a kihúzósínekről. Ehhez fogja meg a kereténél.
- A behelyezéshez helyezze a farostélyt felülről a kihúzott sínekre úgy, hogy az kattanással rögzüljön. A feliratozó léczközben előrefelé mutat.

A farostély beigazítása

A farostélyok egyes bordái egyénileg állíthatók és a mindenkori palackmérethez igazíthatók. Így minden palack biztos pozícióban tárolható.

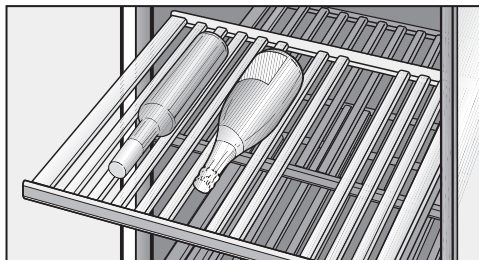

- A farostélyból egy egyszerű mozdulattal kiemelheti és áthelyezheti a bordákat. Így a farostély pontosan a borospalack méretéhez igazítható.

A farostélyok feliratozása

A tárolt borfajták áttekinthetősége érdekében feliratozhatja a farostélyokon elhelyezett, táblalakkal bevont léceket.

Írhat közvetlenül a rostélyon lévő lécre, de akár le is veheti:

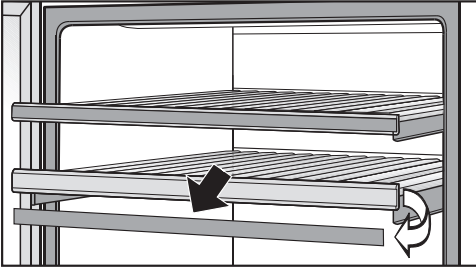

- Fogja meg a feliratozott léceket az oldalain és vegye le előrefelé.
- A nem kívánt feliratokat nedves kendővel tudja letörölni a feliratozott lécről.

⚠ A helytelen tisztítás károkat okozhat.

A feliratozott lécek táblalakkal bevontak károsodhatnak.

Ne tisztítsa a feliratozott léceket tisztítószerrel, csak tiszta vizet használjon.

- Feliratozza a léceket egy krétával, és helyezze be ismét felülről a farostélyra.

Maximális befogadóképesség

⚠ A túl nagy terhelés károsodást okozhat.

A farostélyok túl nagy terhelése a rostélyok károsodásához vezethet.

Mindegyik farostély legfeljebb 35 kg-mal terhelhető!

Kerülje a borosüvegek egymáson való tárolását a farostélyon.

Összesen legfeljebb 77 palackot (0,75 l; palackforma: bordói palack) tárolhat a borteperáló hűtőben.

SommelierSet

A SommelierSet berendezése

A SommelierSet segítségével a borokat már a borteperáló hűtőben előkészítheti. A borospoharakat és tartozékokat tárolhatja a borteperáló hűtőben, dekantálhatja a bort, valamint behelyezheti a már kinyitott borosüvegeket.

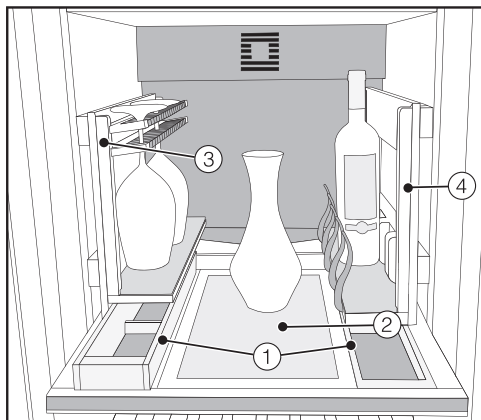

- 1 Nagy és kis kiegészítő doboz a tartozékokhoz
- 2 Dekantáló lemez, pl. a boros kancsók elhelyezéséhez
- 3 Pohártartó borospoharak tárolásához és előhűtéséhez
- 4 Palacktartó állítható tartókapcsokkal a különböző méretű borosüvegekhez

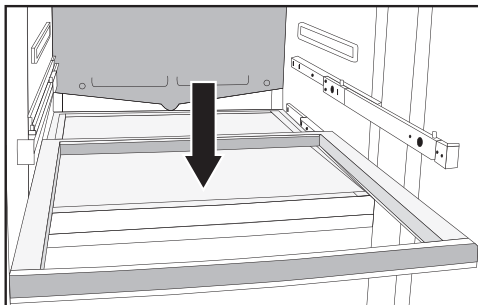

A SommelierSet a középső borteperáló zóna alsó fa rostélyjára kerül, így ön mindig könnyen hozzáférhet.

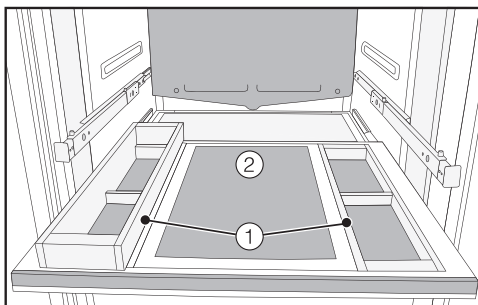

- Helyezze a bal oldalra a nagy, a jobb oldalra pedig a kis tartozékdobozt 1 a farostélyra.
- Helyezze a dekantáló lemezt 2 a farostély közepére.

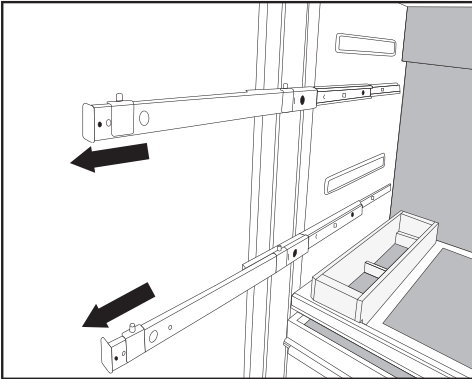

- Mindkét oldalon húzza ki a két kihúzható sínt ütközésig.

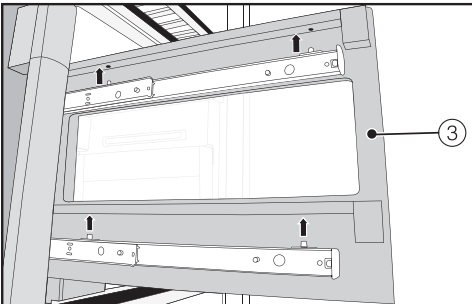

- Helyezze a kihúzható sín bal oldalára az üvegtartót (3), a jobb oldalára pedig a palacktartót (4). Ügyeljen arra, hogy a kihúzható síneken lévő csapok a pohártartón és a palacktartóban megfelelő helyre kerüljenek.
- Helyezze be teljesen a pohártartót (3) és a palacktartót (4).
- Helyezze a mellékelt filcbetéteket a kiegészítő dobozokba (1), a dekantáló lemezre (2), a pohártartóra (3) és a palacktartóra (4).

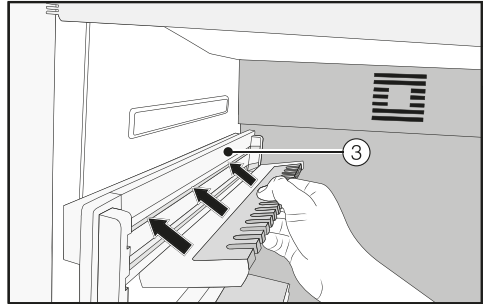

- Helyezze mindkét tartószerkezetet a pohártartóba (3).

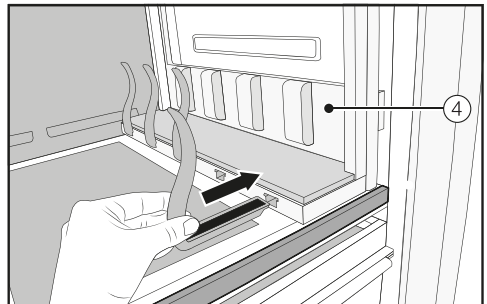

- Helyezze a tartóreteszeket az palacktartóba (4).

Tanács: A tartóreteszek egyedileg igazíthatók a borosüvegek méretéhez.

Automatikus leolvasztás

A borteperáló hűtő automatikusan leolvaszt.

Ügyeljen arra, hogy ne jusson víz az elektronikába vagy a világításba.



A befolyó nedvesség károsodást okozhat.

A gőztisztító készülék gőze a műanyag részeket és az elektromos alkatrészeket károsíthatja.

Ne használjon gőztisztító készüléket a borhűtő tisztításához.

A borhűtő belsejében lévő típustáblát nem szabad eltávolítani! Hiba esetén szükség van rá!

Útmutatások a tisztítóeszközhöz

Hogy a felületek károsodását elkerülje, **ne** használjon a tisztításhoz

- szóda-, ammónia-, sav- vagy klorid-tartalmú tisztítószerket,
- vízkőoldó tisztítószerket,
- súroló hatású tisztítószerket (pl. súrolóport, folyékony súrolószert, tisztítóköveket),
- oldószertartalmú tisztítószerket,
- nemesacél-tisztító szereket,
- mosogatógép-tisztítót,
- sütőtisztító spray-ket,
- üvegtisztítót (kivételt képez a készülékajtó üvege),
- dörzsölő, kemény szivacsot és kefét (pl. edénysúroló szivacsot),
- tisztító radírt,
- éles fémpengét.

A bortemperáló hűtő belsejében csak élelmiszerekre ártalmatlan tisztító- és ápolószerket használjon.

A tisztításhoz langyos vizet és kevés kézi mosogatószert ajánlunk.

Tisztítás és ápolás

A bortemperáló hűtő tisztítása előtt

- Kapcsolja ki a bortemperáló hűtőt a Be/Ki kapcsoló gomb megnyomásával.
- Vegye ki a borosüvegeket a bortemperáló hűtőből, és tárolja azokat hűvös helyen.
- Vegyen ki a tisztításhoz minden olyan további alkatrészt, amelyet ki lehet venni (lásd a „Borosüvegek tárolása“ fejezet „Farostélyok áthelyezése“ részét).
- A farostélyok tisztítása előtt távolítsa el a feliratozott léceket (lásd a „Borosüvegek tárolása“ fejezet „Farostélyok feliratozása“ részét).

Belső tér, készülékajtó, tartozékok

Rendszeresen, legalább havonta egyszer tisztítsa meg a bortemperáló hűtőt.

A szennyeződéseket ne hagyja megszáradni, hanem azonnal távolítsa el őket.

- A bortemperáló hűtő belső terét langyos vízzel és egy kevés kézi mosogatószerrel tisztítsa meg. Minden alkatrészt kézzel tisztítson meg, ne a mosogatógépben.
- Tisztítás után töröljön át mindent tiszta vízzel, majd szárítson meg mindent puha kendővel.

 A helytelen tisztítás károkat okozhat.

A feliratozott lécek táblalakk bevonata károsodhat.

Ne tisztítsa elől a farostélyokon a feliratozott léceket tisztítószerrel, csak tiszta vizet használjon.

- A fából készült alkatrészeket nedves kendővel tisztítsa meg, azok **nem** nedvesedhetnek át.
- A megfelelő szellőzés érdekében és a szagképződés elkerülése végett hagyja még egy kis ideig nyitva a bortemperáló hűtő ajtaját.
- A készülék ajtajának üveg felületeit üvegtisztítóval tisztítsa meg.

Az ajtó-tömítés tisztítása

 A helytelen tisztítás károkat okozhat.

Az ajtó-tömítés olajjal vagy zsírokkal való kezelése porózussá teheti azt. Ne olajozza vagy zsírozza be az ajtó-tömítést.

- Csak tiszta vízzel rendszeresen tisztítsa meg az ajtó-tömítést, majd egy ruhával alaposan törölje át.

A szellőző rések tisztítása

A porlerakódások növelik az energia-fogyasztást.

- Tisztítsa rendszeresen a szellőző réseit egy ecsettel vagy porszívóval (ehhez használja pl. a Miele porszívóhoz való szívóecsetet).

A tisztítás után

- Tegyen vissza minden alkatrészt a borteperáló hűtőbe.
- Csatlakoztassa újra a borteperáló hűtőt és kapcsolja be.
- Helyezze vissza a borosüvegeket a borteperáló hűtőbe, és csukja be a készülék ajtaját.

Mi a teendő, ha ...

A legtöbb üzemzavart és hibát, amelyek a napi üzemeltetés során felléphetnek, saját maga is el tudja hárítani. Sok esetben időt és költséget takaríthat meg, mivel nem kell hívnia az Ügyfélszolgálatot.







A következő táblázatok segítenek önnek abban, hogy megtalálja az üzemzavar vagy a hiba okát, és elhárítsa azt.

Lehetőleg ne nyissa ki a készülék ajtaját a hiba elhárításáig, hogy a hidegveszté-
séget olyan kis értéken tartsa, amennyire csak lehetséges.









Probléma	Ok és elhárítás
Ha úgy érzi, hogy a bor- temperáló hűtő nem megfelelően működik, végrehajthatja az Ön- teszt funkciót. A bor- temperáló hűtő ekkor elle- nőrzi, hogy vannak-e esetleg meghibásodá- sok.	Az öntesztet követően minden hiba megjelenik a ki- jelzőn. <ul style="list-style-type: none">■ Végezze el az öntesztet (lásd a „További beállítá- sok“ fejezet „Önteszt <input checked="" type="checkbox"/> végrehajtása“ részét).■ Adott esetben hívja fel az Ügyfélszolgálatot, és in- formálja őket a kijelzett hibaüzenetről.
A bortemperáló hűtő- ben nincs hűtőteljesít- mény, a belső világítás nem működik, ha a ké- szülék ajtaja nyitva van.	A bortemperáló hűtő nincs bekapcsolva. <ul style="list-style-type: none">■ Kapcsolja be a bortemperáló hűtőt. A kijelzőn megjelenik a hőmérséklet kijelzése. A hálózati csatlakozó nincs megfelelően bedugva a dugaszóaljzatba. <ul style="list-style-type: none">■ Dugja be a hálózati csatlakozót a dugaszolóaljzat- ba. A házi villamos hálózat biztosítója leoldott. A bor- temperáló hűtő, a házfeszültség vagy más készülék hi- bás lehet. <ul style="list-style-type: none">■ Hívjon elektrotechnikai szakembert vagy hívja az Ügyfélszolgálatot.
A kompresszor egyre gyakrabban és hosz- szabb időre kapcsol be, a hőmérséklet a bor- temperáló hűtőben túl alacsony.	A hőmérséklet a bortemperáló hűtőben túl alacsonyra van beállítva. <ul style="list-style-type: none">■ Állítsa be a helyes hőmérsékletet. A beépítésszekrényben lévő szellőzőrések el vannak takarva vagy porosak. <ul style="list-style-type: none">■ Ne takarja el a szellőzőréseket.

Probléma	Ok és elhárítás
	<ul style="list-style-type: none"> ■ Rendszeresen portalanítsa a szellőzőréseket. <p>A készülékajtót gyakran kinyitották, vagy nagyobb mennyiségű bort helyeztek be.</p> <ul style="list-style-type: none"> ■ A készülékajtót csak szükség esetén és csak a lehető legrövidebb időre nyissa ki. <p>A szükséges hőmérséklet kis idő után magától visszaáll.</p> <p>A készülékajtó nincs rendesen becsukva.</p> <ul style="list-style-type: none"> ■ Csukja be a készülék ajtaját. <p>A szükséges hőmérséklet kis idő után magától visszaáll.</p> <p>Túl magas a helyiség hőmérséklete. Minél magasabb a helyiség hőmérséklete, annál hosszabb ideig jár a kompresszor.</p> <ul style="list-style-type: none"> ■ Vegye figyelembe a „Telepítés“ fejezet „Felállítási hely“ részének útmutatásait. <p>A bortemperáló hűtő nem megfelelően van beépítve a beépítő fülkébe.</p> <ul style="list-style-type: none"> ■ Vegye figyelembe a „Telepítés“ fejezet „Bortemperáló hűtő beépítése“ részben található megjegyzéseket.
<p>A kompresszor egyre ritkábban és egyre rövidebb időre kapcsol be, a hőmérséklet a bortemperáló hűtőben emelkedik.</p>	<p>Nem hiba! A beállított hőmérséklet túl magas.</p> <ul style="list-style-type: none"> ■ Állítsa be a helyes hőmérsékletet. ■ 24 óra elteltével még egyszer ellenőrizze a hőmérsékletet.
<p>A kompresszor folyamatosan működik.</p>	<p>Nem hiba. Energiatakarékosság céljából a kompresszor kis hűtési igény esetén egy alacsonyabb fordulatszámra kapcsol. Ezáltal növekszik a kompresszor működési ideje.</p>
<p>Egy figyelmeztető hangjelzés hangzik fel.</p>	<p>A bortemperáló hűtő ajtaja több mint két perce nyitva van.</p> <ul style="list-style-type: none"> ■ Csukja be a készülék ajtaját.

Mi a teendő, ha ...







Probléma	Ok és elhárítás
<p>Nyitott készülékajtó ellenére sincs figyelmeztető hang.</p>	<p>Kikapcsolta a jelzőhangot.</p> <ul style="list-style-type: none"> ■ Kapcsolja be ismét a jelzőhangot a Beállítási módban . <p>A(z) Sabbath mód  funkció be van kapcsolva: a hőmérséklet-kijelző sötét, a kijelzőn a(z)  piktogram világít.</p> <ul style="list-style-type: none"> ■ A Sabbath módot bármikor kikapcsolhatja (lásd a „További beállítások elvégzése“ fejezet „Sabbat mód  be- vagy kikapcsolása“ című részét).
<p>A készülékajtót nem lehet kinyitni.</p>	<p>A Pull2open ajtó asszisztens be van kapcsolva, a bortemperáló hűtő azonban fogantyú nélküli bútorfronttal rendelkezik.</p> <ul style="list-style-type: none"> ■ Fogantyú nélküli bútorfront esetén kapcsolja be a Push2open ajtó asszisztent (lásd a „További beállítások végrehajtása“ fejezet „Ajtó asszisztens  bekapcsolása“ részét).
<p>A készülék ajtaja bekapcsolt Sabbath mód  esetén nem nyitható ki.</p>	<p>A Push2open ajtó asszisztens be van kapcsolva, továbbá a Sabbath mód funkció is be van kapcsolva.</p> <ul style="list-style-type: none"> ■ Bekapcsolt Sabbath mód funkció esetén az ajtó asszisztens deaktiválódik. ■ Nyissa ki a készülék ajtaját alulról vagy oldalról.

Üzenetek a kijelzőn

	Ok és elhárítás
<p>A figyelmeztető hang megszólal, és a kijelzőn megjelenik a Zárja be az ajtót. üzenet.</p>	<p>A készülék ajtaja nyitva van.</p> <ul style="list-style-type: none"> ■ Csukja be a készülék ajtaját. ■ Ha a figyelmeztető hangot korábban ki szeretné kapcsolni, érintse meg a kijelzőn az OK érintőgombot. <p>A figyelmeztető hang elhallgat.</p>
<p>A hőmérséklet-kijelző sötét, a kijelzőn a  piktogram világít.</p>	<p>A Sabbat mód  funkció be van kapcsolva: a belső világítás kikapcsol, a borteperáló hűtő hűt.</p> <ul style="list-style-type: none"> ■ A Sabbat módot bármikor kikapcsolhatja (lásd a „További beállítások elvégzése“ fejezet „Sabbat mód  be- vagy kikapcsolása“ részét).
<p>A kijelzőn megjelenik a „F Kérjük, hívja a Miele ügyfélszolgálatot.“ üzenet, és kiegészítőleg megszólal egy figyelmeztető hang.</p>	<p>Egy hiba áll fenn.</p> <ul style="list-style-type: none"> ■ Adott esetben jegyezze fel a hibaüzenetet. ■ Hívja az Ügyfélszolgálatot. ■ A figyelmeztető hang kikapcsolásához érintse meg a  piktogramot. <p>A hibaüzenet csak akkor alszik ki a kijelzőn, ha a készülékhibát kiküszöbölték.</p> <p>Alacsony vagy túlfeszültség van.</p> <ul style="list-style-type: none"> ■ Vegye figyelembe a „Telepítés“ fejezet „Elektromos csatlakozás“ részében található csatlakozási adatokat. ■ Adott esetben hívja az Ügyfélszolgálatot. ■ A figyelmeztető hang kikapcsolásához érintse meg a  piktogramot. <p>A hibaüzenet csak akkor alszik ki a kijelzőn, ha a készülékhibát kiküszöbölték.</p>
<p>A  piktogram világít a kijelzőn. A borteperáló hűtőnek nincs hűtőteltjesítménye, ugyanakkor a borteperáló hűtő kezelése működésképes.</p>	<p>A Bemutatótermi üzemmód  be van kapcsolva. A bemutató üzemmód lehetővé teszi a szakkereskedőknek a borteperáló hűtő bekapcsolt hűtés nélküli bemutatását. Magán használatban erre a beállításra nincs szüksége.</p> <ul style="list-style-type: none"> ■ Kapcsolja ki a bemutató üzemmódot  (lásd a „További beállítások elvégzése“ fejezet „Bemutatótermi üzemmód  kikapcsolása“ részét).

Mi a teendő, ha ...

A belső világítás nem működik

Probléma	Ok és elhárítás
A belső világítás nem működik.	A borteperáló hűtő nincs bekapcsolva. ■ Kapcsolja be a borteperáló hűtőt.
	Be van kapcsolva a(z) Sabbat mód: a hőmérséklet-kijelző sötét, a kijelzőn a(z)  piktogram világít. ■ A(z) Sabbat mód funkciót bármikor kikapcsolhatja a Beállítási módban  .
	Üzemzavar áll fenn. <div style="border: 1px solid gray; padding: 5px;"><p> A szabadon lévő áramvezető részek áramütést okozhatnak. Ha leveszi a lámpaburkolatot, érintkezésbe kerülhet az áramvezető részekkel. Ne távolítsa el a lámpaburkolatot. A LED-világítást kizárólag az Ügyfélszolgálat javíthatja és cserélheti ki.</p></div> <div style="border: 1px solid gray; padding: 5px;"><p> Sérülésveszély a LED-világítás miatt. Ez a világítás az RG 2 rizikóbesorolásnak felel meg. Ha a burkolat hibás, károsíthatja a szemet. Hibás lámpaburkolat esetén ne nézzen optikai eszközökkel (nagyítóval stb.) közelről közvetlenül a világításba.</p></div> ■ Hívja az Ügyfélszolgálatot.
A belső világítás zárt készülékajtónál is világít.	A Bemutató világítás funkció be van kapcsolva. ■ Kapcsolja ki a Bemutató világítás  funkciót (lásd a „További beállítások elvégzése“ fejezet „Bemutató világítás  be- vagy kikapcsolása“ részét).

A bortemperáló hűtővel kapcsolatos általános problémák

Probléma	Ok és elhárítás
A borospalackok címkéin penész képződik.	<p>A címkék ragasztóanyagától függően a címkéken enyhe penészképződés jelentkezhet.</p> <ul style="list-style-type: none">■ Maradéktalanul távolítsa el a penészt. Tisztítsa meg a borospalackokat, és távolítsa el az esetleges ragasztómaradványokat.
A farostély bordái elvetemednek.	<p>A fa tipikus jellemzője, hogy nedvességfelvétel vagy kiszáradás miatt megváltozik a térfogata. A készülék belsejében megnövekedett páratartalom ahhoz vezet, hogy a fa alkatrészek megterhelésnek vannak kitéve. Így bizonyos körülmények között a fa alkatrészek elvetemedhetnek, és repedések keletkezhetnek rajtuk. A fában kialakult göcsők és erezetek a faanyag természetes velejárói.</p>
A borospalackok dugóján fehér réteg rakódik le.	<p>A dugó a levegővel történő érintkezés miatt oxidálódott.</p> <ul style="list-style-type: none">■ Száraz ronggyal törölje le a lerakódást. A lerakódás nincs hatással a bor minőségére.

Zajok okai

Normális zajok	Mi okozza azokat?
Zzzzz ...	A zümmögést a motor (kompresszor) okozza. Rövid időre kicsit felerősödhet a hangja, amikor bekapcsol a motor.
Bugy, bugy ...	A bugyborékoló, bugyogó vagy suhogó hangot a csöveken keresztül áramló hűtőközeg okozza.
Katt ...	Mindig akkor hallható kattánás, amikor a termosztát be-, ill. kikapcsolja a motort.
Reccs ...	Mindig akkor hallható reccsenés, amikor valamelyik anyag kitágul a bortemperáló hűtőben.
Vegye figyelembe, hogy nem kerülhetők el a motor- és az áramlási zajok a hűtőkörben.	

Zajok	Ok és elhárítás
Csattogás, zörgés, csörgés	A bortemperáló hűtő nem áll egyenesen. Helyezze vízszintbe egy vízszintmérő segítségével. Ehhez használja a bortemperáló hűtő állítható lábait, vagy helyezzen alá valamit.
	A bortemperáló hűtő hozzáér más bútorokhoz vagy készülékekhez. Tolja el a készüléket.
	Billegnek vagy szorulnak a rakodópalcok. Vizsgálja meg a kivehető alkatrészeket, és adott esetben helyezze be újra azokat.
	A palackok vagy tartályok egymáshoz érnek. Távolítsa el kissé egymástól a palackokat, ill. a tartályokat.

Kapcsolatfelvétel üzemzavarok esetén

Az olyan meghibásodások esetén, amelyet saját maga nem tud elhárítani, kérjük értesitse pl. a Miele szaktereskedőjét vagy a Miele Ügyfélszolgálatát.

A Miele Ügyfélszolgálatához az interneten a www.miele.hu/service oldalon foglalhat időpontot.

A Miele Ügyfélszolgálatának elérhetőségeit ennek a dokumentumnak a végén találja.

Az Ügyfélszolgálatnak adja meg a készüléke modellazonosítóját és gyártási számát (Fabr./SN/Nr.). Mindkét adatot az adattáblán találja meg.

Ezt az információt a típustáblán találja, a borhűtő belső terében.

EPREL-adatbázis

2021. március 1-től az energiacímkézésel és a környezettudatos tervezésre vonatkozó követelményekkel kapcsolatos információk az európai termékadatbázisban (EPREL) található meg. A termékadatbázist az alábbi linken érheti el: <https://eprel.ec.europa.eu/>. A felületen a rendszer arra kéri majd, hogy adja meg a modellazonosítót.

A modellazonosítót az adattáblán találhatja meg.

Miele		
E-Nr.: XXXXXXXXXXX/XX	FD: XXXX XX/XXXXXXXX	Z-Nr.: XXXXXX
Type / Typ / Тип	XXXXXXXXXX	XXXXXXXXXXXXXXXXXXXX
REFRIGERATOR / KÜHLSCHRANK / ХОЛОДИЛЬНИК		
Class/Klasse/Kласс: SN-T		
total volume / Gesamtvolumen / Общий объем		
Fridge comp. / Kühlfach / Холодильное отделение		
Chill comp. / Kaltlagerfach / Объем нулевой камеры		
Refrigeration load / Verdichter / Нагрузка при охлаждении		
Defrost heater load / Abtaueheizung / Нагрузка тена для разморозки		
Refrigerant / Kältemittel / Хладагент R600a		
Fridge comp. / Kühlfach / Холодильное отделение		

Garancia

A garancia idő 2 év.

További ország specifikus információkat a garancia feltételekről a Miele Ügyfélszolgálatánál kaphat.

Megfelelőségi nyilatkozat

A Miele ezúton kijelenti, hogy ez a bor-temperáló hűtő a 2014/53/EU irányelvnek megfelel.

Az EU-megfelelőségi nyilatkozat teljes szövege a következő weboldalak egyikén érhető el:

- Termékek, letöltések: a www.miele.hu oldalon
- Ügyfélszolgálat, információs anyagok, használati utasítások elérhetősége a termék nevének vagy gyári számának megadásával:
www.miele.hu

Frekvenciasáv	2,4000 GHz – 2,4835 GHz
---------------	----------------------------

Maximális adóteljesítmény < 100 mW

A készülék kezeléséhez és vezérléséhez a Miele saját vagy külső szoftvert használ, amelyek nem tartoznak az úgynevezett nyílt forráskódú licencfeltételek alá. Ezek a szoftverek és szoftverkomponensek szerzői jogi védelem alá tartoznak. Tartsa tiszteltben a Miele és a harmadik felek szerzői jogait.

A jelen készülék továbbá olyan szoftverkomponenseket tartalmaz, amelyek a nyílt forráskódú licencfeltételek mellett kerülnek továbbadásra. Ezeket a nyílt forráskódú komponenseket a hozzájuk tartozó szerzői jogi nyilatkozatokkal, a mindenkori érvényes licencfeltételek másolatával együtt, valamint adott esetben további információkat a „Nyílt forráskóddal kapcsolatos információk és licenck” című dokumentumban tekintheti meg. A nyílt forráskódú licencfeltételek ott feltüntetett felelősségi és jótállási szabályozásai csak a mindenkori jogtulajdonosokkal összefüggésben érvényesek.

A készülék különösen olyan szoftverkomponenseket tartalmaz, amelyeket a jogtulajdonosok GNU General Public License, 2. verzió, ill. a GNU Lesser General Public License, 2.1 verzió alatt licenckelnek. A Miele a készülék vásárlásától, ill. kiszállítástól számított legalább 3 évig felajánlja, hogy Önnek vagy harmadik félnek egy adathordozón (CD-ROM, DVD vagy USB-pendrive) rendelkezésére bocsátja a készülékbe beépített azon nyílt forráskódú komponensek forráskódjának géppel olvasható másolatát, amelyek a GNU General Public License, 2. verzió vagy a GNU Lesser General Public License, 2.1 verzió alatt kerülnek licenckelésre. Ha szeretné megszerezni a forráskódot, akkor a termék nevének, sorozatszámának és a vásárlás dátumának megadásával e-mailen (info@miele.com) vagy a következő postai címen forduljon hozzánk:

Miele & Cie. KG
Open Source
GTZ/TIM
Carl-Miele-Straße 29
33332 Gütersloh

Felhívjuk a figyelmet a jogtulajdonosok általi, GNU General Public License, 2. verzió és a GNU Lesser General Public License, 2.1 verzió feltételei szerinti korlátozott jótállásra:

This program is distributed in the hope that it will be useful, but WITHOUT ANY WARRANTY, without even the implied warranty of MERCHANTABILITY of FITNESS FOR A PARTICULAR PURPOSE. See the GNU General Public License and GNU Lesser General Public License for more details.

Miele Kft.

H – 1027 Budapest

Bem József u. 1/B.

Tel: (06-1) 880-6400

E-mail: info@miele.hu

Internet: www.miele.hu

Gyártó:**Miele & Cie. KG**

Carl-Miele-Straße 29

33332 Gütersloh

Németország

KWT 2662 ViS, KWT 2672 ViS

hu-HU

M.-Nr. 11 550 580 / 01