

Miele



- cs** Návod k obsluze Podlahový vysavač
- el** Οδηγίες χρήσης Ηλεκτρική σκούπα δαπέδου
- es** Instrucciones de manejo Aspirador
- hu** Használati utasítás Padlóorszívó
- pl** Instrukcja użytkowania odkurzacza
- pt** Instruções de utilização Aspirador
- sk** Návod na použitie Vysávač
- tr** Kullanım Kılavuzu Elektrik Süpürgesi

HS15

M.-Nr. 12 905 210

| | |
|-----------------|-----|
| cs | 4 |
| el | 25 |
| es | 51 |
| hu | 74 |
| pl | 97 |
| pt | 120 |
| sk | 143 |
| tr | 164 |

| | | | |
|--|-----------|--|-----------|
| Bezpečnostní pokyny a varovná upozornění | 4 | Čištění a ošetřování | 17 |
| Udržitelnost a ochrana životního prostředí | 9 | Kde koupit příslušenství | 17 |
| Popis přístroje | 10 | Výměna prachového sáčku | 17 |
| Poznámka k nařízení Evropské unie (EU) č. 666/2013 | 12 | Vyjmutí prachového sáčku | 18 |
| Odkazy na vyobrazení | 12 | Nasazení prachového sáčku | 18 |
| Seznámení | 12 | Okamžik první výměny vzduchového filtru | 18 |
| Dodávané příslušenství | 13 | Výměna vzduchového filtru AirClean | 19 |
| Uvedení do provozu | 13 | Výměna vzduchového filtru AirClean Plus 50, Silence AirClean 50, Active AirClean 50 a HEPA AirClean 50 | 19 |
| Připojení sací hadice | 13 | Změna vzduchového filtru | 19 |
| Odejmutí sací hadice | 13 | Výměna ochranného filtru motoru (v případě potřeby) | 20 |
| Spojení sací hadice a rukojeti | 13 | Čištění vysavače a příslušenství | 20 |
| Spojení rukojeti a sací trubice | 13 | Odstraňování závad | 21 |
| Spojení sací trubice a přepínatelné podlahové hubice | 13 | Servisní služba | 21 |
| Aktivace indikátoru výměny vzduchového filtru pomocí aplikace Miele (dle modelu) | 13 | Kontakt při závadách | 21 |
| Obsluha | 14 | Záruka | 21 |
| Umístění držáku příslušenství | 14 | Příslušenství k dokoupení | 22 |
| Použití sacího štětce na rukojeti EcoComfort (dle modelu) | 14 | Kde koupit příslušenství | 22 |
| Použití sacího štětce na rukojeti Comfort 2.0 (dle modelu) | 14 | | |
| Nastavení teleskopické trubice (dle modelu) | 14 | | |
| Nastavení podlahové hubice | 15 | | |
| Vysávání schodů | 15 | | |
| Vytažení přípojovacího kabelu | 15 | | |
| Navinutí přípojovacího kabelu | 15 | | |
| Zapnutí a vypnutí | 15 | | |
| Volba sacího výkonu | 15 | | |
| Mezistupně sacího výkonu | 16 | | |
| Odstavení, přeprava a uložení | 16 | | |
| Parkovací systém pro přestávky při vysávání | 16 | | |
| Parkovací systém pro uskladnění ... | 16 | | |

cs - Bezpečnostní pokyny a varovná upozornění

Tento vysavač splňuje předepsané bezpečnostní předpisy. Neodborné používání může vést k úrazům osob a věcným škodám.

Před prvním použitím vysavače si přečtěte návod k obsluze. Poskytuje důležité pokyny pro bezpečnost, obsluhu, čištění a ošetřování vysavače. Tím ochráníte sebe a ostatní a zabráníte škodám.

Podle normy IEC 60335-1 upozorňuje Miele výslovně na to, že je bezpodmínečně nutné přečíst si a dodržovat kapitolu „Uvedení do provozu“ a bezpečnostní pokyny a varovná upozornění.

Miele neodpovídá za škody, které vzniknou v důsledku nedbání těchto pokynů.

Návod k obsluze uschovejte a předejte ho případnému novému majiteli.

Po každém použití, před každou výměnou příslušenství, před každým čištěním, ošetřováním a odstraňováním poruch vysavač vypněte. Vytáhněte síťovou zástrčku ze zásuvky.

Používání ke stanovenému účelu

- ▶ Tento vysavač je určen k používání v domácnosti a v prostorách podobných domácnostem. Tento vysavač není vhodný pro provoz na stavbách.
- ▶ Tento vysavač je vhodný pro běžné vysávání koberců, kobercových a nechoulostivých tvrdých podlah.
- ▶ Tento vysavač není určen pro použití venku.
- ▶ Tento vysavač je určený pro používání do nadmořské výšky 4000 m.
- ▶ Tento vysavač používejte výhradně k vysávání suchého materiálu. Nepoužívejte vysavač na lidi a zvířata. Všechny ostatní způsoby použití, přestavby a změny jsou nepřípustné.
- ▶ Osoby (včetně dětí), které vzhledem ke svým fyzickým, smyslovým a psychickým schopnostem nebo kvůli ne zkušenosti nebo neznalosti nejsou schopné vysavač bezpečně obsluhovat, nesmí vysavač používat bez dohledu nebo pokynů zodpovědné osoby.

Děti v domácnosti

- ▶ Nebezpečí udušení! Děti by si mohly hrát s obalovým materiálem, např. fólií, mohly by se do ní balit nebo si ji dávat přes hlavu a udusit se. Proto veškerý obalový materiál uchovávejte mimo dosah dětí.
- ▶ Děti mladší osmi let se nesmí samy pohybovat v blízkosti vysavače, ledaže by byly pod stálým dozorem.
- ▶ Děti starší osmi let smí vysavač používat bez dozoru jen tehdy, pokud jim byla jeho obsluha vysvětlena tak, že ho dokážou obsluhovat bezpečně. Děti musí být schopné rozpoznat a chápat možná nebezpečí v případě chybné obsluhy.
- ▶ Děti nesmí vysavač bez dozoru čistit ani na něm provádět údržbu.

▶ Dávejte pozor na děti, které se zdržují v blízkosti vysavače. Nikdy jim nedovolte, aby si s vysavačem hrály.

Technická bezpečnost

▶ Před každým použitím zkontrolujte vysavač a všechny součásti příslušenství ohledně viditelných poškození. Poškozený vysavač a poškozené součásti příslušenství neuvádějte do provozu.

▶ Porovnejte připojovací údaje na typovém štítku vysavače (jmenovité napětí a frekvence) s parametry napájecí sítě. Tyto údaje musí bezpodmínečně souhlasit. Vysavač je bez změny vhodný pro 50 Hz nebo 60 Hz.

▶ Síťová zásuvka musí být jištěna zpožděnou pojistkou 16 A nebo 10 A.

▶ Občasný nebo trvalý provoz na soběstačném nebo se sítí nesynchronizovaném zařízení pro napájení energií (jako např. ostrovní sítě, záložní systémy) je možný. Předpokladem provozu je, aby u zařízení pro napájení energií byly dodrženy specifikace normy EN 50160 nebo srovnatelné.

Bezpečnostní opatření stanovená pro domovní instalaci a pro tento výrobek Miele musí být co do své funkce a způsobu práce zajištěna i v ostrovním provozu nebo v provozu nesynchronizovaném se sítí nebo být v instalaci nahrazena rovnocennými opatřeními. Jak je popsáno například v aktuálním vydání VDE-AR-E 2510-2.

▶ Opravu vysavače během záruční doby smí provádět jen kvalifikovaný pracovník nebo servisní služba Miele, protože jinak v případě následných škod neplatí nárok na záruku.

▶ Vysavač nepoužívejte, pokud je poškozen přívodní síťový kabel. Poškozený přívodní síťový kabel smí být vyměněn pouze společně s navíjecím bubnem s kabelem (k dostání v internetovém obchodě Miele nebo u servisní služby Miele). Z bezpečnostních důvodů smí výměnu provádět jen kvalifikovaný pracovník nebo servisní služba Miele.

- ▶ Připojovací kabel nepoužívejte pro přenášení vysavače a také za připojovací kabel nevytahujte síťovou zástrčku ze zásuvky. Připojovací kabel netahejte přes ostré hrany a nepřiskřípněte ho. Zabraňte častému přejíždění vysavače přes připojovací kabel. Mohl by se při tom poškodit připojovací kabel, síťová zástrčka a zásuvka a ohrozit Vaši bezpečnost.
- ▶ Opravy nechte provést pouze kvalifikovaným pracovníkem nebo servisní službou Miele. Neodborně provedené opravy mohou uživatele vystavit značným nebezpečím.

Provozní zásady

- ▶ Nepoužívejte vysavač bez prachového sáčku, ochranného filtru motoru a vzduchového filtru.
- ▶ Pokud ve vysavači není nasazený prachový sáček, nelze zavřít kryt prachového prostoru. Nepoužívejte násilí.
- ▶ Před každým zavřením krytu prachového prostoru zajistěte, aby byl prachový sáček nasazen až do zřetelného zaklapnutí.
- ▶ Nevysávejte hořící nebo žhavé předměty jako např. cigarety nebo zdánlivě vyhaslý popel příp. uhlí.
- ▶ Nevysávejte práškový toner. Toner, který se používá například v tiskárnách nebo kopírkách, může být elektricky vodivý.
- ▶ Nevysávejte kapaliny a vlhké nečistoty. Za vlhka vyčištěné nebo šamponované koberce a kobercové podlahy nechte před vysáváním úplně uschnout.
- ▶ Nevysávejte snadno vznětlivé nebo výbušné látky nebo plyny a nevysávejte na místech, na nichž jsou takové látky uskladněné.
- ▶ Dávejte pozor, abyste se s proudem nasávaného vzduchu nepřiblížili k hlavě.

Čištění

▶ Vysavač a součásti příslušenství nikdy neponořte do vody. Vysavač a příslušenství čistěte jen zasucha nebo mírně navlhčeným hadříkem.

Příslušenství a náhradní díly

- ▶ Použití turbokartáče/ručního turbokartáče Miele:
- Při vysávání nesahejte do běžícího kartáčového válce.
 - Nevysávejte velmi strukturované nebo nerovné podlahy.
 - Nevysávejte tvrdé povrchy, jako je nábytek, dřevěné nebo kamenné podlahy.
 - Nevysávejte vysoce hodnotné, ručně vázané koberce, např. berberské nebo perské, a koberce a kobercové podlahy s mimořádně dlouhým vlasem.
 - Nevysávejte povrchy, u nichž hrozí nebezpečí nasátí nebo navinutí. Nepřibližujte se k předmětům, jako jsou záclony, oblečení, šály.
- ▶ Při vysávání s rukojetí bez nasazeného příslušenství dbejte na to, aby se rukojeť nepoškodila.
- ▶ Doporučujeme používat prachové sáčky, filtry a originální příslušenství s logem Miele na obalu. Jen u nich může výrobce zaručit bezpečnost.
- ▶ Pouze u originálních náhradních dílů Miele garantuje, že budou splňovat bezpečnostní požadavky. Doporučujeme nahradit vadné díly originálními náhradními díly.
- ▶ Miele Vám poskytuje až 15letou, nejméně však 10letou záruku dodání náhradních dílů pro zachování funkčnosti po skončení sériové výroby Vašeho vysavače.

Přeprava

- ▶ Obal chrání vysavač před poškozením během přepravy. Doporučujeme uschovat obal pro účely přepravy.

Likvidace obalu

Obal slouží k manipulaci a chrání přístroj před poškozením během přepravy.

Obalové materiály byly zvoleny s přihlédnutím k aspektům ochrany životního prostředí a k možnostem jejich likvidace a obecně jsou recyklovatelné.

Vrácení obalů do materiálového cyklu šetří suroviny. Využívejte sběrná místa cenných materiálů a možnosti vrácení.

Doporučujeme uschovat obal pro účely přepravy.

Likvidace prachových sáčků a filtrů

Prachové sáčky a filtry se vyrábějí z materiálů šetrných k životnímu prostředí.

Filtry můžete likvidovat s běžným domovním odpadem. To platí i pro prachový sáček, pokud neobsahuje nečistoty, které se nesmí likvidovat s domovním odpadem.

Likvidace starého přístroje

Elektrické a elektronické přístroje často obsahují cenné materiály. Obsahují také určité látky, směsi a díly, které byly nutné pro jejich funkci a bezpečnost.

V domovním odpadu a při neodborném nakládání mohou poškodit lidské zdraví a životní prostředí. Svůj starý přístroj proto v žádném případě nedávejte do domovního odpadu.



Místo toho využijte oficiální sběrná a vratná místa pro bezplatné odevzdávání a zužitkování elektrických a elektronických přístrojů zřízená obcemi, prodejci nebo společnostmi Miele. Podle zákona jste sami zodpovědní za vymazání pří-

padných osobních údajů na likvidovaném starém přístroji. Ze zákona máte povinnost vyjmout a přitom nezničit staré baterie a staré akumulátory, které nejsou pevně uzavřené v přístroji, a lampy, které lze vyjmout bez zničení. Zanechte je do vhodné sběrný, kde je můžete bezplatně odevzdat. Postarejte se prosím o to, aby byl Váš starý přístroj až do doby odvezení uložen mimo dosah dětí.

cs - Popis přístroje

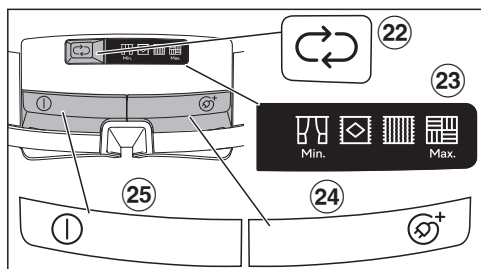
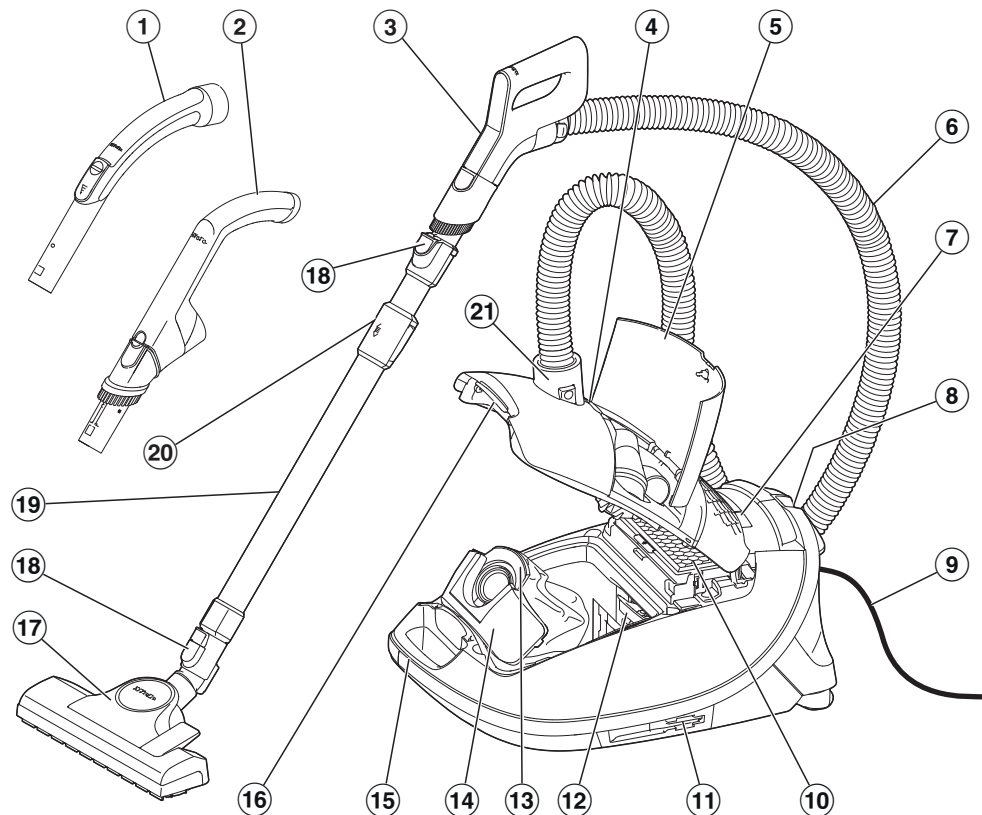

- ① rukojeť*
- ② rukojeť EcoComfort*
- ③ rukojeť Comfort*
- ④ indikátor výměny prachového sáčku
- ⑤ přihrádka na příslušenství
- ⑥ sací hadice
- ⑦ indikační pole
- ⑧ parkovací systém pro přestávky ve vysávání
- ⑨ připojovací kabel
- ⑩ originální vzduchový filtr Miele*
- ⑪ parkovací systém pro uskladnění (na obou stranách vysavače)
- ⑫ ochranný filtr motoru
- ⑬ originální sáček Miele
- ⑭ západka
- ⑮ rukojeť
- ⑯ odjišťovací tlačítko krytu prachového prostoru
- ⑰ podlahová hubice*
- ⑱ odjišťovací tlačítka
- ⑲ teleskopická trubice*
- ⑳ odjištění teleskopické trubice
- ㉑ sací hrdlo
- ㉒ tlačítko pro nastavení sacího výkonu ↻
- ㉓ ukazatel stupňů sacího výkonu
- ㉔ nášlapné tlačítko pro automatické navíjení kabelu Ⓢ⁺
- ㉕ nášlapný vypínač ①

* Podle modelu se může lišit provedení těchto dílů nebo tyto díly nemusí být k dispozici.

Poznámka k nařízení Evropské unie (EU) č. 666/2013

Tento vysavač je přístroj pro domácnost a podle výše uvedeného nařízení je klasifikován jako univerzální vysavač.

Tento návod k obsluze a další údaje jsou k dispozici pro stažení na internetové stránce Miele na www.miele.com.

Roční energetická spotřeba zjištěná podle nařízení popisuje indikativní, roční spotřebu energie (kWh za rok) na bázi 50 operací čištění. Skutečná spotřeba energie závisí na tom, jak se vysavač používá.

Všechny zkoušky a výpočty, které se mají provádět podle výše uvedeného nařízení, byly provedeny podle následujících aktuálně platných, harmonizovaných norem se zohledněním návodu Evropské komise ze září 2014 zveřejněného k nařízení:

- a) EN 60312-1 Vacuum cleaners for household use – Part 1: Dry vacuum cleaners – Methods for measuring the performance
- b) EN 60704-2-1 Household and similar electrical appliances – Test code for the determination of airborne acoustical noise – Part 2-1: Particular requirements for vacuum cleaners
- c) EN 60335-2-2 Household and similar electrical appliances – Safety – Part 2-2: Particular requirements for vacuum cleaner and water suction appliances

Ne všechny podlahové hubice a příslušenství pro vysávání přiložené k vysavači jsou určeny na intenzivní čištění koberců nebo tvrdých podlah, jak je popsáno v nařízení. Ke zjištění hodnot byla použita následující podlahová hubice a nastavení:

Pro spotřebu elektrické energie a třídy čištění na koberci a tvrdé podlaze jakož i pro hlučnost na koberci byla použita přepínatelná podlahová hubice se zasunutým kartáčem (sešlápněte nášlapné tlačítko ).

Údaje zjištěné podle nařízení se vztahují výhradně ke zde uvedeným kombinacím a nastavením podlahové hubice na různých podlahových krytinách.

Pro všechna měření byly použity výhradně originální prachové sáčky, ochranné filtry motoru a vzduchové filtry Miele.

Odkazy na vyobrazení

Obrázky uvedené v jednotlivých kapitolách naleznete na rozklápací stránce na konci tohoto návodu k obsluze.

Seznámení

Tento vysavač je vhodný pro běžné vysávání koberců, kobercových a nechoulostivých tvrdých podlah.

Sortiment Miele pro péči o podlahy nabízí vhodné příslušenství pro mnoho speciálních použití (viz kapitola „Příslušenství k dokoupení“).

Dodávané příslušenství (obr. 01)

- ① **spárová hubice**
Příslušenství pro vysávání záhybů, spár a rohů.
- ② **sací štětec**
Příslušenství pro vysávání profilových lišt, zdobených nebo vyřezávaných předmětů.
Hlavice štětce je otočná a lze ji natočit do příslušné nevhodnější polohy.
sací štětec na rukojeti (dle modelu)
Příslušenství na vysávání nechloubných povrchů, např. na vysávání klávesnic nebo drobků.
- ③ **hubice na čalounění (dle modelu)**
Příslušenství pro vysávání čalouněného nábytku, matrací a polštářů.
- ④ **hubice na čalounění, volně přiložená (dle modelu)**
Pro vysávání čalouněného nábytku, matrací, polštářů závěsů atd.
- ⑤ **držák příslušenství pro hubici na čalounění (dle modelu)**
Příslušenství pro uložení volně přiložené hubice na čalounění

Uvedení do provozu

Přípojení sací hadice (obr. 02)

- Zasuňte sací hrdlo do sacího otvoru vysavače až do zřetelného zaklapnutí. Vodicí značky obou dílů musí směřovat na sebe.

Odejmutí sací hadice (obr. 03)

- Stiskněte odjišťovací tlačítka na boku sacího hrdla a vytáhněte sací hadici ze sacího otvoru.

Spojení sací hadice a rukojeti (obr. 04)

- Zasuňte připojovací hrdlo sací hadice do rukojeti tak, aby zřetelně zaklaplo.

Spojení rukojeti a sací trubice (obr. 05)

- Zasuňte rukojeť do sací trubice až do zřetelného zaklapnutí. Vodicí značky obou dílů musí směřovat na sebe.
- Jestliže chcete díly navzájem oddělit, stiskněte odjišťovací tlačítka a za mírného otáčení vytáhněte rukojeť ze sací trubice.

Spojení sací trubice a přepínatelné podlahové hubice (obr. 06)

- Při mírném otáčení vlevo a vpravo zasuňte sací trubici do podlahové hubice až do zřetelného zaklapnutí.
- Jestliže chcete díly navzájem oddělit, stiskněte odjišťovací tlačítka a za mírného otáčení vytáhněte sací trubici z podlahové hubice.

Aktivace indikátoru výměny vzduchového filtru pomocí aplikace Miele (dle modelu) (obr. 07–09)

Pokud na boku Vašeho vysavače visí návěstní proužek ven z prachového prostoru, můžete v aplikaci Miele aktivovat indikátor výměny vzduchového filtru. Tak budete včas informováni o nutnosti výměny vzduchového filtru. (obr. 07)

- Zatlačte odjišťovací tlačítka v zapsušeném úchytu a vyklopte nahoru kryt prachového prostoru až do zaklapnutí. (obr. 08)
- Odstraňte návěstní proužek. (obr. 09)
- Naskenujte QR kód pro stažení aplikace Miele (pokud ještě není k dispozici).

- Otevřete aplikaci Miele a založte uživatelský účet (pokud ještě není k dispozici).
- Přidejte svůj vysavač do aplikace Miele.
- Nechte si zobrazit stav filtru a postupujte podle pokynů v aplikaci Miele.

Vzduchový filtr se musí vyměňovat průměrně po roce používání.

 Poškození v důsledku znečištění prachového prostoru.

Vinou nezaklapnutého prachového sáčku se může dostat velké množství prachu do prachového prostoru a poškodit konstrukční díly.

Před každým zavřením krytu prachového prostoru se přesvědčte, že je nasazený prachový sáček a zavřená západka.

- Zavřete kryt prachového prostoru tak, aby zaklapla západka, a dbejte na to, abyste při tom nepřiskřípli prachový sáček.

Obsluha

Vyjmutí příslušenství (obr. 10)

- Stiskněte odjišťovací tlačítko.
- Otevře se přihrádka na příslušenství.
- Vyjměte požadovanou součást příslušenství.
 - Zavřete přihrádku na příslušenství pevným přitlačením víka.

Umístění držáku příslušenství (dle modelu) (obr. 11)

- V případě potřeby zasuňte držák příslušenství až do zřetelného zaklapnutí na sací hrdlo na vysavači.

Použití sacího štětce na rukojeti Eco-Comfort (dle modelu) (obr. 12)

- Zatlačte odjišťovací tlačítko sacího štětce a posouvejte sací štětec ve vodítku, dokud zřetelně nezaklapne.
- Po skončení vysávání zatlačte odjišťovací tlačítko a posuňte sací štětec zpět do výchozí polohy až do zřetelného zaklapnutí.

Použití sacího štětce na rukojeti Comfort 2.0 (dle modelu)

- Zatlačte odjišťovací tlačítko sacího štětce a posouvejte sací štětec ve vodítku, dokud zřetelně nezaklapne. (obr. 13)
- Stiskněte odjišťovací tlačítko a otočte sací štětec na stranu. (obr. 14)
- Posouvejte sací štětec na vodítku dolů, dokud se neuvolní z rukojeti. (obr. 14)
- Nasouvejte sací štětec na sací trubici, dokud zřetelně nezaklapne. (obr. 15)

Po skončení vysávání

- Stiskněte odjišťovací tlačítko a stáhněte sací štětec ze sací trubice.
- Nasouvejte sací štětec zpět na rukojeť Comfort 2.0, dokud zřetelně nezaklapne.
- Posuňte sací štětec do výchozí polohy, abyste rukojeť mohli znovu nasadit do sací trubice.

Nastavení teleskopické trubice (dle modelu) (obr. 16)

Teleskopická trubice se skládá ze dvou částí navzájem zasunutých do sebe, které pro vysávání můžete roztáhnout na délku, jaká pro Vás bude nejvhodnější.

- Uchopte odjištění a nastavte teleskopickou trubici na požadovanou délku.

Nastavení podlahové hubice (obr. 17 + 18)

Podle modelu je Váš vysavač vybavený jednou z vyobrazených podlahových hubic.

V první řadě se řiďte pokyny pro čištění a ošetřování výrobce Vaší podlahové krytiny.

Nechoulostivé rovné tvrdé podlahy a podlahy se spárami vysávejte s vysunutým kartáčem:

- Sešlápněte nášlapné tlačítko .

Koberce a kobercové podlahy vysávejte se zasunutým kartáčem:

- Sešlápněte nášlapné tlačítko .

Jestliže se Vám zdá, že musíte podlahovou hubici posouvat příliš velkou silou, snižujte sací výkon, dokud nebude možné posouvat hubici lehce (viz odstavec „Volba sacího výkonu“).

Vysávání schodů (obr. 19)

 Nebezpečí úrazu v důsledku pádu vysavače.

Vysavač padající ze schodů může poranit Vás nebo jiné osoby.

Z bezpečnostních důvodů vysávejte schody vždy zespodu nahoru.

Přepínatelná podlahová hubice je vhodná také na vysávání schodů.

Vytažení připojovacího kabelu (obr. 20)

- Vytáhněte připojovací kabel na požadovanou délku.

- Zasuňte síťovou zástrčku do zásuvky.

 Škody přehřátím.

Připojovací kabel se při delším používání může přehřát.

Při používání trvajícím déle než 30 minut připojovací kabel úplně vytáhněte.

Navinutí připojovacího kabelu (obr. 21)

- Vytáhněte síťovou zástrčku ze zásuvky.

- Krátce sešlápněte nášlapné tlačítko pro navíjení kabelu.

Celý připojovací kabel se navine.

Navíjení kabelu můžete v libovolném okamžiku přerušit.

- Během navíjení krátce zatáhněte za kabel.

Zapnutí a vypnutí (obr. 22)





- Sešlápněte nášlapný vypínač .

Volba sacího výkonu (obr. 23)

Sací výkon vysavače můžete přizpůsobit podmínkám vysávání. Snižováním sacího výkonu značně snížíte sílu potřebnou na posouvání podlahové hubice.

Když používáte přepínatelnou podlahovou hubici a při tom se Vám zdá, že ji musíte posouvat příliš velkou silou, tak snižujte sací výkon, dokud nebude možné posouvat hubici lehce.

Na vysavači jsou různým stupňům výkonu přiřazeny symboly, které na příkladech ukazují, na co se příslušný stupeň výkonu doporučuje.

-  záclony, textilie
-  kvalitní velurové koberce, malé koberce a běhouny
-  smyčkové koberce a kobercové podlahy
-  tvrdé podlahy, silně znečištěné koberce a kobercové podlahy

Když vysavač uvedete do provozu, zapne se na nejvyšší stupeň výkonu.

- Tiskněte tlačítko , dokud nedosáhnete požadovaného stupně výkonu.





Zvolený stupeň výkonu žlutě svítí.

Při příštím použití se vysavač zapne s naposledy zvoleným stupněm výkonu.

Mezistupně sacího výkonu

Na rozdíl od předem zadaných stupňů výkonu můžete sací výkon svého vysavače individuálně upravit podle svého přání.

Chcete-li sací výkon přizpůsobit svým potřebám postupujte takto:

- Sešlapujte nášlapné tlačítko , dokud nedosáhnete minimálního stupně výkonu .
- Držte nášlapné tlačítko  sešlapnuté, dokud nebude blikat symbol vyššího stupně výkonu.
- Uvolněte nášlapné tlačítko.
- Sešlapujte nášlapné tlačítko , dokud nedosáhnete požadovaného stupně výkonu.

Po 30 sekundách bez manipulace s tlačítkem se mezistupeň sacího výkonu uloží k nejbližšímu nižšímu nebo nejbližšímu vyššímu předem zadanému stupni výkonu. Blikání přestane.

Při dalším používání se vysavač zapne na uložený mezistupeň sacího výkonu. Zvolením některého z předem zadaných stupňů výkonu uložený údaj vymažete.

Otevření otvoru pro vedlejší nasávání vzduchu (obr. 24)

(není k dispozici u modelů s rukojetí EcoComfort a rukojetí Comfort 2.0)

Sací výkon můžete na chvíli snížit, např. abyste zabránili pevnému přísátí k textilní podlahové krytině.

- Otevřete otvor pro vedlejší nasávání vzduchu na rukojeti jen tolik, abyste mohli lehce pohybovat sací hubicí.

Tím se sníží síla potřebná k posouvání právě používané sací hubice.

Odstavení, přeprava a uložení

Parkovací systém pro přestávky při vysávání (obr. 25)

V krátkých přestávkách při vysávání můžete sací trubici se sacím nástavcem pohodlně odstavit na vysavači.

 Nebezpečí úrazu v důsledku převrácení vysavače.

Parkovací systém nepoužívejte, pokud se vysavač nachází na šikmé ploše, např. na rampě.

- Zasuňte odstavný úchyt sacího nástavce do parkovacího systému.

Parkovací systém pro uskladnění (obr. 26)

Pro přepravu nebo uskladnění můžete sací trubici se sacím nástavcem odstavit na vysavači.

 Nebezpečí úrazu elektrickým proudem v důsledku napětí sítě. Při vypnutém vysavači je přítomno napětí sítě. Vysavač po každém použití vypněte. Vytáhněte síťovou zástrčku ze zásuvky.

- Vysavač ukládejte ve svislé poloze.
- Zcela zasuňte části teleskopické trubice.
- Nasuňte odstavňý úchyt podlahové hubice shora do jednoho z obou držáků sací trubice.

Tak můžete vysavač přenést nebo odstavit pro uložení.

Čištění a ošetřování

 Nebezpečí úrazu elektrickým proudem v důsledku napětí sítě. Při vypnutém vysavači je přítomno napětí sítě. Před každým čištěním a ošetřováním vysavač vypněte. Vytáhněte síťovou zástrčku ze zásuvky.

Filtrační systém Miele je tvořen třemi součástmi příslušenství:

- originální prachový sáček Miele (typ **CO**)
- originální vzduchový filtr Miele
- ochranný filtr motoru

Pro zajištění bezvadného sacího výkonu vysavače musíte občas vyměnit prachový sáček a vzduchový filtr.

Doporučujeme Vám používat originální příslušenství s logem Miele na obalu. Pak si můžete být jistí, že optimálně využijete sací výkon vysavače a dosáhnete nejlepšího možného výsledku čištění.

Prachové sáčky s logem Miele na obalu se nevyrábějí z papíru nebo podobných materiálů a také nemají držák z lepenky. Tím se dosahuje zvláště dlouhé trvanlivosti a bezpečnosti.

Uvědomte si prosím, že na závady a poškození vysavače, jejichž příčinou je použití příslušenství neoznačeného logem Miele na obalu, se nevztahuje záruka.

Kde koupit příslušenství

Originální příslušenství můžete zakoupit v internetovém obchodě Miele, u servisní služby Miele nebo u Vašeho specializovaného prodejce Miele.

Originální příslušenství poznáte podle loga Miele na obalu.

V každém balení originálních prachových sáčků Miele jsou 4 prachové sáčky a jeden vzduchový filtr AirClean. Velká originální balení Miele obsahují 16 prachových sáčků a 4 vzduchové filtry AirClean.

Prodejní označení pro dokupování originálních vzduchových filtrů Miele najdete v kapitole „Příslušenství k dokupování“, odstavec „Filtry“.

Výměna prachového sáčku (obr. 27)

Prachový sáček vyměňte, když červená stupnice zcela vyplní zorné pole indikátoru výměny prachového sáčku.

Snížený sací výkon v důsledku ucpaných pórů prachového sáčku. Nepoužívejte prachové sáčky opakovaně.

Zkouška

- Nasadte přepínatelnou podlahovou hubici.
- Zapněte vysavač a nastavte maximální sací výkon.
- Zvedněte podlahovou hubici kousek nad podlahu.

Vyjmutí prachového sáčku (obr. 28)

- Stiskněte odjišťovací tlačítka na boku sacího hrdla a vytáhněte sací hrdlo ze sacího otvoru. (obr. 03)
- Zatlačte odjišťovací tlačítko v zapaštěném úchytu a vyklopte nahoru kryt prachového prostoru až do zaklapnutí. (obr. 08)

Během otvírání krytu prachového prostoru se automaticky zvedne hnědá západka, takže můžete vyjmout prachový sáček.

- Vytáhněte prachový sáček za úchyt z držáku prachového sáčku. (obr. 28)

Hnědá západka zabrání zavření krytu prachového prostoru, když není zasunutý prachový sáček. Nepoužívejte násilí.

Nasazení prachového sáčku (obr. 29)

- Zasuňte nový prachový sáček až na doraz do vyklopeného držáku prachového sáčku. Prachový sáček přitom nechte složený tak, jak ho vyjmete z obalu.

Dbejte na to, aby držák prachového sáčku na obou stranách úplně zajel do vodítka.

Hnědá západka se zavře až do zřetelného zaklapnutí.

- Zavřete kryt prachového prostoru tak, aby zaklapla západka, a dbejte na to, abyste při tom nepřiskřípli prachový sáček.
- Zasuňte sací hrdlo do sacího otvoru vysavače až do zřetelného zaklapnutí. Vodící značky obou dílů musí směřovat na sebe. (obr. 02)

Okamžik první výměny vzduchového filtru (obr. 30)

Podle modelu je standardně nasazený jeden z následujících vzduchových filtrů:

a AirClean

Tento vzduchový filtr vyměňte vždy, když začínáte nové balení prachových sáčků. V každém balení originálních prachových sáčků Miele je jeden vzduchový filtr AirClean, v každém velkém balení jsou 4 vzduchové filtry AirClean.

b AirClean Plus 50 (světle modrý)

c Silence AirClean 50 (šedý)

d Active AirClean 50 (černý)

e HEPA AirClean 50 (bílý)

Tyto vzduchové filtry vyměňujte asi po 50 hodinách provozu. Tato doba odpovídá průměrné roční době používání.

Můžete pokračovat ve vysávání i po tomto okamžiku. Uvědomte si však, že poklesne sací i filtrační výkon vysavače.

Na výměnu filtru se můžete nechat upozornit aplikací Miele. K tomu účelu naskenujte QR kód na návěstním proužku a v aplikaci Miele zapište datum uvedení filtru do provozu.

Výměna vzduchového filtru AirClean (obr. 31 + 32)

Dbejte na to, aby byl vždy nasazený jenom jeden vzduchový filtr.

- Otevřete kryt prachového prostoru. (obr. 08)

Pokud byste chtěli použít vzduchový filtr AirClean Plus 50, Silence AirClean 50 nebo Active AirClean 50 nebo HEPA AirClean 50, dbejte odstavce „Změna vzduchového filtru“.

- Stlačením jazýčků k sobě odjistíte mřížku filtru a otevřete ji. (obr. 31)
- Vyměňte upotřebený vzduchový filtr AirClean za jednu z obou čistých hygienických ploch. (obr. 31)
- Vložte správně nový vzduchový filtr AirClean. (obr. 32)
- Zavřete mřížku filtru. (obr. 32)

 Poškození v důsledku znečištění prachového prostoru.

Vinou nezaklapnutého prachového sáčku se může dostat velké množství prachu do prachového prostoru a poškodit konstrukční díly.

Před každým zavřením krytu prachového prostoru se přesvědčte, že je nasazený prachový sáček a zavřená západka.

- Zavřete kryt prachového prostoru tak, aby zaklapla západka, a dbejte na to, abyste při tom nepřiskřípli prachový sáček.

Výměna vzduchového filtru AirClean Plus 50, Silence AirClean 50, Active AirClean 50 a HEPA AirClean 50 (obr. 33 + 34)

Dbejte na to, aby byl vždy nasazený jenom jeden vzduchový filtr.

- Otevřete kryt prachového prostoru. (obr. 08)

Pokud byste chtěli nasadit vzduchový filtr AirClean, dbejte odstavce „Změna vzduchového filtru“.

- Zvedněte vzduchový filtr a vyjměte ho. (obr. 33)
- Vložte správně nový vzduchový filtr a zatlačte ho dolů. (obr. 34)
- Při používání vzduchového filtru **b**, **c**, **d** nebo **e** naskenujte QR kód na obalu filtru. Potom v aplikaci Miele zadejte datum uvedení vzduchového filtru do provozu.

 Poškození v důsledku znečištění prachového prostoru.

Vinou nezaklapnutého prachového sáčku se může dostat velké množství prachu do prachového prostoru a poškodit konstrukční díly.

Před každým zavřením krytu prachového prostoru se přesvědčte, že je nasazený prachový sáček a zavřená západka.

- Zavřete kryt prachového prostoru tak, aby zaklapla západka, a dbejte na to, abyste při tom nepřiskřípli prachový sáček.

Změna vzduchového filtru (obr. 30)

Dbejte na to, aby byl vždy nasazený jenom jeden vzduchový filtr.

Podle modelu je standardně nasazený jeden z následujících vzduchových filtrů:

- a AirClean
 - b AirClean Plus 50 (světle modrý)
 - c Silence AirClean 50 (šedý)
 - d Active AirClean 50 (černý)
 - e HEPA AirClean 50 (bílý)
1. Pokud místo vzduchového filtru **a** nasazujete vzduchový filtr **b, c, d** nebo **e**, musíte navíc vyjmout mřížku filtru a nasadit příslušný nový vzduchový filtr.
 2. Pokud místo vzduchového filtru **b, c, d** nebo **e** nasazujete vzduchový filtr **a**, musíte tento vzduchový filtr bezpodmínečně vložit do mřížky filtru*.
(obr. 32)

* Mřížka filtru viz kapitola „Příslušenství k dokoupení“, odstavec „Filtry“

Výměna ochranného filtru motoru (v případě potřeby) (obr. 35)

- Otevřete kryt prachového prostoru. (obr. 08)
- Vytáhněte prachový sáček za úchyt z držáku. (obr. 28)
- Vyklopte rámeček filtru a vyjměte upotřebený ochranný filtr motoru. (obr. 35)
- Nasadte nový ochranný filtr motoru.
- Zavřete rámeček filtru.
- Zasouvejte prachový sáček do držáku, dokud nebude s konečnou platností zavřená západka. (obr. 29)

 Poškození v důsledku znečištění prachového prostoru.

Vinou nezaklapnutého prachového sáčku se může dostat velké množství prachu do prachového prostoru a poškodit konstrukční díly.

Před každým zavřením krytu prachového prostoru se přesvědčte, že je nasazený prachový sáček a zavřená západka.

- Zavřete kryt prachového prostoru tak, aby zaklapla západka, a dbejte na to, abyste při tom nepřiskřípli prachový sáček.

Náhradní díly dostanete u Vašeho specializovaného prodejce Miele nebo přes servisní službu Miele.

Čištění vysavače a příslušenství

 Nebezpečí úrazu elektrickým proudem v důsledku napětí sítě.

Při vypnutém vysavači je přítomno napětí sítě.

Před každým čištěním vytáhněte síťovou zástrčku ze zásuvky.

 Nebezpečí úrazu elektrickým proudem v důsledku napětí sítě.

Vlhkost ve vysavači hrozí nebezpečím úrazu elektrickým proudem.

Vysavač nikdy neponořte do vody.

Vysavač a veškeré plastové příslušenství ošetřujte běžným čisticím prostředkem na umělé hmoty.

 Poškození nevhodnými čisticími prostředky.

Všechny povrchy jsou náchylné na poškrábání. Všechny povrchy se mohou zabarvit nebo změnit, pokud přijdou do styku s nevhodnými čisticími prostředky.

Nepoužívejte drhací prostředky, čisticí prostředky na sklo, univerzální čisticí prostředky a ošetrovací prostředky obsahující olej.

Čištění prachového prostoru

Prachový prostor vysajte druhým vysavačem nebo ho vyčistěte suchou prachovkou nebo štětcem.

Odstraňování závad

Většinu poruch a chyb můžete odstranit sami. V mnoha případech můžete ušetřit čas a peníze, protože nemusíte kontaktovat servisní službu.

Na www.miele.de/support/customer-assistance obdržíte další informace k samostatnému odstranění poruch.



 Nebezpečí úrazu napětím sítě.

Při vypnutí vysavači je přítomno napětí sítě.

Před každým odstraňováním závad vytáhněte síťovou zástrčku ze zásuvky.

| Problém | Příčina a odstranění |
|-------------------------------|--|
| Vysavač se sám vypíná. | <p>Když se vysavač příliš zahřeje, vypne ho omezovač teploty. Porucha se může vyskytnout, když se sací cesty ucpou velkými předměty.</p> <ul style="list-style-type: none"> ■ Vypněte vysavač a vytáhněte síťovou zástrčku ze zásuvky. <p>Po odstranění příčiny poruchy a uplynutí čekací doby asi 20 až 30 minut vysavač vychladne natolik, že ho opět budete moci používat.</p> |

Servisní služba

Na www.miele.com/service obdržíte informace k samostatnému odstranění poruch a k náhradním dílům Miele.

Kontakt při závadách

Při závadách, které nedokážete odstranit sami, podejte prosím zprávu Vašemu specializovanému prodejci Miele nebo servisní službě Miele.

Kontaktní údaje servisní služby Miele najdete na konci tohoto dokumentu.

Záruka

Záruční doba činí 2 roky.

Další informace k záručním podmínkám ve své zemi obdržíte u servisní služby Miele.

Příslušenství k dokoupení

V první řadě se řiďte pokyny pro čištění a ošetřování výrobce Vaší podlahové krytiny.

Doporučujeme Vám používat originální příslušenství s logem Miele na obalu. Pak si můžete být jistí, že optimálně využijete sací výkon vysavače a dosáhnete nejlepšího možného výsledku čištění.

Uvědomte si prosím, že na závady a poškození vysavače, jejichž příčinou je použití příslušenství neoznačeného logem Miele na obalu, se nevztahuje záruka.

Kde koupit příslušenství

Originální příslušenství Miele můžete zakoupit v internetovém obchodě Miele, u servisní služby Miele nebo u Vašeho specializovaného prodejce Miele.

Originální příslušenství poznáte podle loga Miele na obalu.

Jednotlivé modely jsou již standardně vybaveny jednou nebo několika následujícími součástmi příslušenství.

Podlahové hubice / kartáče

Podlahová hubice AllFloor (SBD 380-3)

Nízká podlahová hubice na vysávání pod velmi nízkým nábytkem. Kromě toho je tichá, lehká a vyznačuje se velmi dobrým zachycováním hrubých nečistot.

Turbokartáč TurboTeQ (STB 305-3)

Pro odstraňování nití a vlasů z koberců s krátkým vlasem.

Podlahový kartáč Parquet Twister s otočným kloubem (SBB 300-3)

S přírodními štětinami, pro vysávání rovných tvrdých podlahových ploch a malých výklenků.

Podlahový kartáč Parquet Twister XL s otočným kloubem (SBB 400-3)

S přírodními štětinami, pro rychlé vysávání velkých rovných tvrdých podlahových ploch a malých výklenků.

Ostatní příslušenství

Ruční turbokartáč Turbo Mini (STB 101)

Pro vysávání a kartáčování čalouněného nábytku, matrací nebo automobilových sedaček.

Univerzální kartáč (SUB 20)

Pro vysávání prachu z knih, regálů apod.

Kartáč na topná tělesa (SHB 30)

Pro vysávání prachu z žeber topných těles, úzkých regálů nebo spár.

Hubice na matrace (SMD 10)

Pro pohodlné vysávání matrací a čalouněného nábytku a jeho spár.

Hubice pro vysávání spár, 300 mm (SFD 10)

Zvláště dlouhá hubice pro vysávání záhybů, spár a rohů.

Hubice pro vysávání spár, 560 mm (SFD 20)

Ohebná hubice pro vysávání spár pro vysávání těžko přístupných míst.

Hubice na čalouněný nábytek XL (SPD 20)

Široká hubice na vysávání čalouněného nábytku, matrací a polštářů.

Nastavení hubice na čalounění a spáry 2 v 1 (SPFD 20)

Kombinovaná hubice na čalounění a spáry pro důkladné a rychlé vysávání bez výměny hubice.

Rukojeť Comfort s osvětlením (SGC 20)

Pro osvětlení pracovního prostoru.

Filtry

Vzduchový filtr AirClean Plus 50 (SF-AP 50)

Pro účinné filtrování pro zajištění zvláště čistého vzduchu v místnosti.

Vzduchový filtr Silence AirClean 50 (SF-SA 50)

Pro značné snížení hluků vysavače.

Vzduchový filtr Active AirClean 50 (SF-AA 50)

Pro zřetelné snížení rušivých zápachů. Ideální pro chovatele zvířat a kuřáky.

Vzduchový filtr HEPA AirClean 50 (SF-HA 50)

Pro účinné filtrování jemného prachu a alergenů. Ideální pro osoby alergické na domácí prach.

Mřížka filtru

Mřížka filtru je potřeba, když místo vzduchového filtru AirClean Plus 50, Silence AirClean 50, Active AirClean 50 oder HEPA AirClean 50 chcete použít vzduchový filtr AirClean.

el - Πίνακας περιεχομένων

| | | | |
|---|----|---|----|
| Υποδείξεις ασφαλείας | 25 | Μεταφορά, τοποθέτηση και φύλαξη | 41 |
| Περιγραφή συσκευής | 32 | Σύστημα στάθμευσης για τα διαλείμματα σκουπίσματος | 41 |
| Βιωσιμότητα και προστασία του περιβάλλοντος | 34 | Σύστημα στάθμευσης για φύλαξη ... | 41 |
| Σημείωση του Ευρωπαϊκού Κανονισμού (ΕΕ) αριθ. 666/2013 | 35 | Καθαρισμός και φροντίδα | 41 |
| Παραπομπές εικόνων | 36 | Από πού μπορείτε να προμηθευτείτε εξαρτήματα | 42 |
| Γνωριμία με τη συσκευή | 36 | Αλλαγή σακούλας | 42 |
| Συνοδευτικά εξαρτήματα | 36 | Αφαίρεση σακούλας | 42 |
| Έναρξη λειτουργίας | 37 | Τοποθέτηση σακούλας | 43 |
| Σύνδεση σωλήνα σπιράλ | 37 | Χρονική στιγμή πρώτης αλλαγής του φίλτρου εξαερισμού | 43 |
| Αποσύνδεση σωλήνα σπιράλ | 37 | Αντικατάσταση φίλτρου εξαερισμού AirClean | 43 |
| Σύνδεση σωλήνα σπιράλ και χειρολαβής | 37 | Αντικατάσταση φίλτρων εξαερισμού AirClean Plus 50, Silence AirClean 50, Active AirClean 50 και HEPA AirClean 50 | 44 |
| Σύνδεση σωλήνα αναρρόφησης και ρυθμιζόμενου πέλματος δαπέδου . | 37 | Αλλαγή τύπου φίλτρου εξαερισμού Αντικατάσταση φίλτρου προστασίας μοτέρ (κατά περίπτωση) | 45 |
| Ενεργοποίηση της ένδειξης αλλαγής φίλτρου εξαερισμού timestrip® μέσω της εφαρμογής Miele (ανάλογα με το μοντέλο)..... | 37 | Καθαρισμός ηλεκτρικής σκούπας και εξαρτημάτων..... | 46 |
| Χειρισμός | 38 | Αντιμετώπιση προβλημάτων | 46 |
| Τοποθέτηση βάσης εξαρτημάτων .. | 38 | Service | 47 |
| Χρήση της βούρτσας ξεσκονίσματος στη χειρολαβή EcoComfort (ανάλογα με το μοντέλο) | 38 | Επικοινωνία σε περίπτωση βλάβης . | 47 |
| Χρήση της βούρτσας ξεσκονίσματος στη χειρολαβή Comfort 2.0 (ανάλογα με το μοντέλο) | 38 | Εγγύηση | 47 |
| Ρύθμιση τηλεσκοπικού σωλήνα (ανάλογα με το μοντέλο) | 39 | Πρόσθετα εξαρτήματα | 47 |
| Ρύθμιση πέλματος δαπέδου | 39 | Από πού μπορείτε να προμηθευτείτε εξαρτήματα | 47 |
| Σκούπισμα σκαλοπατιών | 39 | | |
| Ξετύλιγμα καλωδίου σύνδεσης | 39 | | |
| Τύλιγμα καλωδίου σύνδεσης | 39 | | |
| Ενεργοποίηση και απενεργοποίηση | 40 | | |
| Επιλογή ισχύος αναρρόφησης | 40 | | |
| Ενδιάμεσες βαθμίδες ισχύος αναρρόφησης | 40 | | |

Αυτή η ηλεκτρική σκούπα ανταποκρίνεται πλήρως στις ισχύουσες προδιαγραφές ασφαλείας. Η ακατάλληλη χρήση της συσκευής ενδέχεται να προκαλέσει τραυματισμούς και υλικές ζημιές.

Πριν χρησιμοποιήσετε για πρώτη φορά την ηλεκτρική σκούπα, διαβάστε προσεκτικά τις οδηγίες χρήσης. Οι οδηγίες περιλαμβάνουν σημαντικές υποδείξεις για την ασφάλεια, τον χειρισμό, καθώς και για τον καθαρισμό και τη φροντίδα της συσκευής. Έτσι προστατεύετε τον εαυτό σας και τους άλλους, αλλά και τη συσκευή από οποιαδήποτε βλάβη.

Σύμφωνα με το πρότυπο IEC 60335-1, η Miele τονίζει ρητά ότι θα πρέπει οπωσδήποτε να διαβάζετε και να τηρείτε το κεφάλαιο «Έναρξη λειτουργίας», καθώς και τις υποδείξεις ασφαλείας και τις προειδοποιήσεις.

Η Miele δεν μπορεί να θεωρηθεί υπεύθυνη για βλάβες που προκύπτουν από τη μη τήρηση αυτών των υποδείξεων.

Φυλάξτε τις οδηγίες χρήσης και, σε περίπτωση που η συσκευή αλλάξει ιδιοκτήτη, μην παραλείψετε να του παραδώσετε και τις οδηγίες χρήσης.

Απενεργοποιήστε την ηλεκτρική σκούπα μετά από κάθε χρήση, πριν από κάθε αντικατάσταση εξαρτήματος, καθώς και πριν από κάθε εργασία καθαρισμού, φροντίδας και αντιμετώπισης προβλημάτων. Αποσυνδέστε το βύσμα παροχής από την πρίζα.

Χρήση σύμφωνα με τους κανονισμούς

- ▶ Ο συγκεκριμένη σκούπα προορίζεται για οικιακή χρήση ή για συναφή χρήση σε άλλους χώρους. Αυτή η σκούπα δεν είναι κατάλληλη για χρήση σε εργοτάξιο.
- ▶ Αυτή η ηλεκτρική σκούπα είναι κατάλληλη για τον καθημερινό καθαρισμό χαλιών, μοκετών αλλά και γυμνών ανθεκτικών δαπέδων.
- ▶ Η συσκευή δεν προορίζεται για χρήση σε εξωτερικούς χώρους.
- ▶ Αυτή η σκούπα προορίζεται για χρήση σε έως και 4000 μ. ύψος πάνω από την επιφάνεια της θάλασσας.
- ▶ Χρησιμοποιείτε τη σκούπα αποκλειστικά για την απορρόφηση στεγνής βρωμιάς. Δεν επιτρέπεται να χρησιμοποιείτε τη σκούπα σε ανθρώπου και ζώα. Οποιαδήποτε άλλη χρήση, μετατροπές και αλλαγές δεν επιτρέπονται.
- ▶ Δεν επιτρέπεται η χρήση της σκούπας από άτομα (συμπεριλαμβανομένων παιδιών), τα οποία λόγω της σωματικής, ψυχικής ή διανοητικής τους κατάστασης, της έλλειψης εμπειρίας ή λόγω άγνοιας δεν είναι σε θέση να χειριστούν τη σκούπα με ασφάλεια. Επιτρέπεται μόνο υπό την επιτήρηση ή τις οδηγίες ενός άλλου υπεύθυνου ατόμου.

Προστασία για τα παιδιά

- ▶ Κίνδυνος ασφυξίας! Τα παιδιά μπορεί κατά το παιχνίδι να τυλιχτούν στο υλικό συσκευασίας (π. χ. μεμβράνη) ή να το βάλουν στο κεφάλι τους και πάθουν ασφυξία. Κρατάτε τα παιδιά μακριά από τα υλικά συσκευασίας.
- ▶ Πρέπει να κρατάτε μακριά από τη σκούπα παιδιά κάτω των 8 ετών, εκτός εάν βρίσκονται διαρκώς υπό την επιτήρησή σας.
- ▶ Παιδιά άνω των 8 ετών επιτρέπεται να χρησιμοποιήσουν την ηλεκτρική σκούπα χωρίς επιτήρηση, μόνο όταν τους δοθούν οι κατάλληλες οδηγίες σχετικά με τη σκούπα, ώστε να μπορούν να τη χρησιμοποιήσουν με ασφάλεια. Πρέπει να αναγνωρίζουν και να καταλαβαίνουν τους πιθανούς κινδύνους ενός λάθος χειρισμού.
- ▶ Τα παιδιά δεν επιτρέπεται να καθαρίζουν τη σκούπα και να κάνουν εργασίες συντήρησης σε αυτή χωρίς επιτήρηση.
- ▶ Επιτηρείτε πάντα τα παιδιά που παίζουν κοντά στη σκούπα και μην τα αφήνετε ποτέ να παίζουν με αυτή.

Τεχνική ασφάλεια

- ▶ Πριν από τη χρήση, ελέγξτε την ηλεκτρική σκούπα και όλα τα εξαρτήματα για τυχόν ορατές ζημιές. Μη θέτετε σε λειτουργία μια σκούπα που έχει υποστεί ζημιά ή έχουν υποστεί ζημιά εξαρτήματά της.
- ▶ Συγκρίνετε τα στοιχεία σύνδεσης που υπάρχουν στην πινακίδα τύπου του φορτιστή (τάση και συχνότητα) με εκείνα του ηλεκτρικού δικτύου. Τα στοιχεία πρέπει οπωσδήποτε να συμφωνούν. Η ηλεκτρική σκούπα είναι κατάλληλη χωρίς αλλαγή για 50 Hz ή 60 Hz.
- ▶ Η πρίζα πρέπει να έχει ασφάλεια 16 A ή 10 A.

ει - Υποδείξεις ασφαλείας

► Είναι δυνατή η προσωρινή ή μόνιμη λειτουργία σε σύστημα παροχής ηλεκτρικής ενέργειας αυτόνομο ή μη συγχρονισμένο σε δίκτυο (όπως π.χ. αυτόνομα δίκτυα, εφεδρικά συστήματα). Απαραίτητη προϋπόθεση για τη λειτουργία είναι το σύστημα τροφοδοσίας να συμμορφώνεται με τις προδιαγραφές του προτύπου EN 50160 ή συγκρίσιμων προτύπων. Τα μέτρα προστασίας που προβλέπονται στην οικιακή εγκατάσταση και σε αυτό το προϊόν Miele πρέπει επίσης να διασφαλίζουν τη λειτουργία τους σε απομονωμένη λειτουργία ή σε λειτουργία μη συγχρονισμένη σε δίκτυο ή να αντικαθίστανται από ισοδύναμα μέτρα στην εγκατάσταση. Όπως περιγράφεται, για παράδειγμα, στην τρέχουσα έκδοση του VDE-AR-E 2510-2.

► Επισκευές στην ηλεκτρική σκούπα κατά τον χρόνο εγγύησης μπορούν να πραγματοποιηθούν μόνο από καταρτισμένο προσωπικό ή από το Miele Service, καθώς σε αντίθετη περίπτωση δεν υφίσταται αξίωση εγγύησης σε περίπτωση επακόλουθης βλάβης.

► Μη χρησιμοποιείτε τη σκούπα, όταν το καλώδιο ηλεκτρικής σύνδεσης είναι φθαρμένο. Ένα καλώδιο ηλεκτρικής σύνδεσης με ζημιά μπορεί να αντικατασταθεί μόνο μαζί με το τύμπανο περιτύλιξης καλωδίου (διατίθεται στο ηλεκτρονικό κατάστημα Miele ή από το Miele Service). Για λόγους ασφαλείας, η αντικατάσταση επιτρέπεται να γίνει μόνο από καταρτισμένο τεχνικό ή από το Miele Service.

► Μην τραβάτε ποτέ τη σκούπα από το καλώδιό της και μην τραβάτε επίσης ποτέ το φικ από το καλώδιό του για να το βγάλετε από την πρίζα. Αποφεύγετε το πέρασμα του καλωδίου πάνω από αιχμηρές γωνίες, όπως και το μάγκωμά του. Αποφεύγετε το συχνό πέρασμα της ηλεκτρικής σκούπας πάνω από το καλώδιο. Μπορεί να προκληθεί ζημιά στο καλώδιο, στο φικ ή στην πρίζα και να κινδυνέψει η ασφάλεια σας.

▶ Η Miele συνιστά: Εγκαταστήστε κατάλληλες προστατευτικές διατάξεις (επιτηρητές, σταθεροποιητές τάσης, συστήματα αδιάλειπτης τροφοδότησης ισχύος κ.λπ.) στην εσωτερική ηλεκτρική σας εγκατάσταση, ώστε να προλαμβάνεται η πρόκληση ζημιών ή η εμφάνιση ανωμαλιών στη λειτουργία των συσκευών σας.

▶ Οι επισκευές θα πρέπει να πραγματοποιούνται μόνο από καταρτισμένο τεχνικό ή από το Miele Service. Από ακατάλληλες επισκευές μπορεί να προκύψουν σημαντικοί κίνδυνοι για τον χρήστη.

Σωστή χρήση

▶ Μη χρησιμοποιείτε την ηλεκτρική σκούπα χωρίς σακούλα, φίλτρο προστασίας μοτέρ και φίλτρο εξαγωγής αέρα.

▶ Αν δεν έχει τοποθετηθεί σακούλα, το καπάκι του θαλάμου σκόνης δεν κλείνει. Μην προσπαθήσετε να το κλείσετε βίαια.

▶ Προτού κλείσετε το καπάκι θαλάμου σκόνης, να βεβαιώνετε κάθε φορά ότι η σακούλα έχει ασφαλίσει στη θέση της.

▶ Μη σκουπίζετε αντικείμενα που καίγονται ή είναι πυρωμένα, όπως π.χ. τσιγάρα ή στάχτη ή κάρβουνα που μοιάζουν σβησμένα.

▶ Μην επιχειρήσετε να σκουπίσετε σκόνη από Toner. Η σκόνη από Toner που χρησιμοποιούνται π.χ. για εκτυπωτές ή φωτοαντιγραφικά μηχανήματα μπορεί να παρουσιάσει ηλεκτρική αγωγιμότητα.

▶ Μην απορροφάτε με τη σκούπα νερά ή άλλα υγρά ή υγρή βρωμιά. Αφήνετε τα φρεσκοπλυμένα χαλιά και δάπεδα να στεγνώσουν εντελώς, πριν τα σκουπίσετε με την ηλεκτρική σκούπα.

▶ Μη σκουπίζετε εύφλεκτα ή εκρηκτικά υλικά ή αέρια και μη σκουπίζετε σε χώρους που αποθηκεύονται τέτοιου είδους υλικά.

ei - Υποδείξεις ασφαλείας

▶ Αποφεύγετε να πλησιάζετε το ρεύμα απορρόφησης της σκούπας στο πρόσωπό σας.

Καθαρισμός

▶ Μην βυθίζετε ποτέ την ηλεκτρική σκούπα και τα εξαρτήματα μέσα σε νερό. Καθαρίζετε τη συσκευή και τα εξαρτήματα με ένα στεγνό ή ένα καλά στυμμένο υγρό πανί.

Εξαρτήματα και ανταλλακτικά

▶ Χρήση μιας βούρτσας turbo της Miele/ μιας βούρτσας turbo χειρός:

- Μην πιάνετε τον κύλινδρο της βούρτσας κατά το σκούπισμα με ηλεκτρική σκούπα.
- Μη σκουπίζετε με ηλεκτρική σκούπα δάπεδα με ανάγλυφη δομή ή προεξοχές.
- Μη σκουπίζετε με ηλεκτρική σκούπα σκληρές επιφάνειες, όπως έπιπλα, ξύλινα ή πέτρινα δάπεδα.
- Μην σκουπίζετε χαλιά καλής ποιότητας, χειροποίητα, π.χ. μπέρμπερ, περσικά, καθώς και χαλιά με πολύ μεγάλο πέλος και μοκέτες.
- Μη σκουπίζετε με ηλεκτρική σκούπα οποιεσδήποτε επιφάνειες όπου υπάρχει κίνδυνος να απορροφηθεί ή να τυλιχτεί οτιδήποτε. Κρατήστε αντικείμενα όπως κουρτίνες, ρούχα και κασκόλ μακριά.

▶ Κατά την απορρόφηση σκόνης και σκουπιδιών μόνο με τον σωλήνα χειρολαβής, χωρίς εξάρτημα στην άκρη του, προσέχετε ο σωλήνας να μην έχει κάποια βλάβη.

▶ Συνιστούμε να χρησιμοποιείτε μόνο σακούλες, φίλτρα και αυθεντικά εξαρτήματα με το λογότυπο της Miele πάνω στη συσκευασία. Μόνο σε αυτήν την περίπτωση μπορεί ο κατασκευαστής να εγγυηθεί για την ασφάλεια του προϊόντος.

▶ Μόνο όταν χρησιμοποιούνται γνήσια ανταλλακτικά, μπορεί η Miele να εγγυηθεί ότι η συσκευή πληροί τις προδιαγραφές ασφαλείας. Συνιστούμε την αντικατάσταση των ελαττωματικών εξαρτημάτων με γνήσια ανταλλακτικά.

▶ Η Miele σάς παρέχει εγγύηση παράδοσης για λειτουργικά ανταλλακτικά έως και για 15 χρόνια, ή τουλάχιστον για 10 χρόνια μετά τη διακοπή της παραγωγής της σειράς της σκούπας σας.

Μεταφορά

▶ Η συσκευασία προστατεύει τη σκούπα από τυχόν ζημιές κατά τη μεταφορά της. Σας συνιστούμε να φυλάτε τη συσκευασία για μεταφορά της συσκευής στο μέλλον.

- ① Χειρολαβή*
- ② Χειρολαβή EcoComfort*
- ③ Χειρολαβή Comfort*
- ④ Ένδειξη αλλαγής σακούλας
- ⑤ Θήκη εξαρτημάτων
- ⑥ Σωλήνας σπιράλ
- ⑦ Πεδίο ενδειξεων
- ⑧ Σύστημα στάθμευσης για τα διαλείμματα σκουπίσματος
- ⑨ Καλώδιο σύνδεσης
- ⑩ Γνήσιο φίλτρο εξαερισμού Miele*
- ⑪ Σύστημα στάθμευσης για φύλαξη (και στις δυο πλευρές της σκούπας)
- ⑫ Φίλτρο προστασίας μοτέρ
- ⑬ Γνήσια σακούλα Miele
- ⑭ Μάνταλο
- ⑮ Χειρολαβή
- ⑯ Πλήκτρο απασφάλισης για το καπάκι του θαλάμου σκόνης
- ⑰ Πέλημα δαπέδου*
- ⑱ Πλήκτρα απασφάλισης
- ⑲ Τηλεσκοπικός σωλήνας*
- ⑳ Απασφάλιση για τον τηλεσκοπικό σωλήνα
- ㉑ Στόμιο αναρρόφησης
- ㉒ Πλήκτρο για τη ρύθμιση της ισχύος αναρρόφησης ↺
- ㉓ Εμφάνιση των βαθμίδων ισχύος αναρρόφησης
- ㉔ Ποδομοχλός για αυτόματο τύλιγμα του καλωδίου Ⓢ†
- ㉕ Ποδομοχλός ON/OFF ①

* Ανάλογα με το μοντέλο αυτά τα στοιχεία του εξοπλισμού μπορεί να διαφέρουν ή να μην υπάρχουν στη δική σας έκδοση.

Απόρριψη της συσκευασίας

Η συσκευασία χρησιμεύει στον χειρισμό και προστατεύει τη συσκευή από ζημιές κατά τη μεταφορά. Τα υλικά συσκευασίας έχουν επιλεγεί με οικολογικά κριτήρια και με βάση τη δυνατότητα ορθής διαχείρισης των απορριμμάτων, και είναι σε γενικές γραμμές ανακυκλώσιμα.

Η επαναχρησιμοποίηση των υλικών συσκευασίας συμβάλλει στην εξοικονόμηση πρώτων υλών. Αξιοποιήστε τα διαθέσιμα σημεία συλλογής πρώτων υλών με βάση το είδος του υλικού, καθώς και τις δυνατότητες αποκομιδής.

Συνιστούμε να φυλάσσετε τη συσκευασία για περίπτωση μεταφοράς της συσκευής.

Απόρριψη σακούλας και φίλτρων

Οι σακούλες και τα φίλτρα είναι κατασκευασμένα από υλικά φιλικά προς το περιβάλλον. Μπορείτε να πετάξετε τα φίλτρα στα κοινά οικιακά απορρίμματα. Το ίδιο ισχύει και για τις σακούλες, εφόσον δεν περιέχουν ρύπους απαγορευμένους για τα οικιακά απορρίμματα.

Απόρριψη της παλιάς συσκευής

Οι ηλεκτρικές και ηλεκτρονικές συσκευές περιέχουν διάφορες πολύτιμες πρώτες ύλες. Περιέχουν επίσης συγκεκριμένα υλικά, μείγματα και εξαρτήματα, τα οποία ήταν απαραίτητα για τη λειτουργία και την ασφάλειά τους. Η παρουσία τους στα οικιακά απορρίμματα, καθώς και η ακατάλληλη μεταχείρισή τους μπορεί να αποτελέσουν κίνδυνο για τη δημόσια υγεία και το περιβάλλον. Για τον λόγο αυτό, μην απορρίπτετε σε καμία περίπτωση την παλιά συσκευή σας μαζί με τα οικιακά απορρίμματα.



Αντί αυτού, χρησιμοποιήστε τους ειδικά διαμορφωμένους χώρους συλλογής και αποκομιδής για τη δωρεάν παράδοση και αξιοποίηση των ηλεκτρικών και ηλεκτρονικών συσκευών, που διατίθενται από τον δήμο ή την κοινότητα, από τα εμπορικά καταστήματα ή από την εταιρεία Miele. Για τη διαγραφή δεδομένων προσωπικού χαρακτήρα, που ενδεχομένως υπάρχουν στη συσκευή που απορρίπτετε, ευθύνεστε νομικά οι ίδιοι. Από τον νόμο υποχρεούστε να αφαιρέσετε, χωρίς να τα καταστρέψετε, τα εξαρτήματα που δεν είναι ενσωματωμένα στη συσκευή και των οποίων η αφαίρεση είναι εφικτή χωρίς να υποστούν ζημιά, όπως παλιές μπαταρίες, μίας χρήσης είτε επαναφορτιζόμενες, καθώς και λυχνίες. Παραδώστε τα εξαρτήματα αυτά σε κατάλληλο σημείο συλλογής, όπου η αποκομιδή τους δεν σας επιβαρύνει με κάποιο κόστος. Φροντίστε η παλιά συσκευή σας να φυλάσσεται μακριά από παιδιά μέχρι την αποκομιδή της.

Σημείωση του Ευρωπαϊκού Κανονισμού (ΕΕ) αριθ. 666/2013

Αυτή η ηλεκτρική σκούπα είναι μια σκούπα οικιακής χρήσης και έχει καταταχθεί ως σκούπα γενικής χρήσης σύμφωνα με τους άνω αναφερόμενους κανονισμούς.

Μπορείτε να κατεβάσετε αυτές τις οδηγίες χρήσης και άλλα στοιχεία από τον ιστότοπο της Miele www.miele.com.

Η ετήσια κατανάλωση ρεύματος, σύμφωνα με τους κανονισμούς, περιγράφει την ενδεικτική, ετήσια κατανάλωση ρεύματος (kWh ανά έτος), βασιζόμενη σε 50 διαδικασίες καθαρισμού. Η πραγματική κατανάλωση ρεύματος εξαρτάται από τη χρήση που γίνεται στη σκούπα.

Όλοι οι έλεγχοι και οι υπολογισμοί που πρέπει να πραγματοποιηθούν στο πλαίσιο του παραπάνω κανονισμού πραγματοποιήθηκαν σύμφωνα με τα ακόλουθα, εκάστοτε ισχύοντα, εναρμονισμένα πρότυπα, λαμβάνοντας υπόψη τις κατευθυντήριες γραμμές που δημοσίευσε η Ευρωπαϊκή Επιτροπή σχετικά με τον κανονισμό τον Σεπτέμβριο του 2014:

α) EN 60312-1 Ηλεκτρικές σκούπες οικιακής χρήσης – Μέρος 1: Αναρροφητήρες σκόνης – Μέθοδοι μέτρησης επιδόσεων

β) EN 60704-2-1 Ηλεκτρικές συσκευές οικιακής και παρόμοιας χρήσης – Κώδικας δοκιμής για τον προσδιορισμό του αερόφερτου θορύβου – Μέρος 2-1: Ειδικές απαιτήσεις για αναρροφητήρες σκόνης

γ) EN 60335-2-2 Ηλεκτρικές συσκευές οικιακής και παρόμοιας χρήσης – Ασφάλεια – Μέρος 2-2: Ειδικές απαιτήσεις για αναρροφητήρες σκόνης και συσκευές καθαρισμού με αναρρόφηση νερού

Δεν προορίζονται όλα τα πέλματα και τα εξαρτήματα που συνοδεύουν τη σκούπα για την περιγραφόμενη στους κανονι-

σμούς χρήση που αφορά στον εντατικό καθαρισμό χαλιών ή σκληρών δαπέδων. Τα παρακάτω πέλματα δαπέδων και οι ρυθμίσεις χρησιμοποιήθηκαν για την εξακρίβωση των τιμών:

Για τις καταναλώσεις ρεύματος και τις κατηγορίες καθαρισμού σε χαλιά και σκληρά δάπεδα, καθώς και την τιμή θορύβου στο χαλί χρησιμοποιήθηκε το ρυθμιζόμενο πέλμα δαπέδου με ανεβασμένη τη βούρτσα (πατημένος ποδομοχλός )

Τα αναφερόμενα στοιχεία του κανονισμού σχετίζονται αποκλειστικά με τους εδώ αναφερόμενους συνδυασμούς και τις ρυθμίσεις του πέλματος δαπέδου στα διάφορα είδη χαλιών.

Για όλες τις μετρήσεις χρησιμοποιήθηκαν αποκλειστικά γνήσιες σακούλες, φίλτρα προστασίας μοτέρ και φίλτρα εξαγωγής αέρα της Miele.

Παραπομπές εικόνων

Τις εικόνες που εμφανίζονται στα κεφάλαια θα τις βρείτε στις αναδιπλούμενες σελίδες στο τέλος αυτών των οδηγιών χρήσης.

Γνωριμία με τη συσκευή

Αυτή η ηλεκτρική σκούπα είναι κατάλληλη για τον καθημερινό καθαρισμό χαλιών, μοκετών αλλά και γυμνών ανθεκτικών δαπέδων.

Η γκάμα ηλεκτρικών σκουπών της Miele προσφέρει τα κατάλληλα εξαρτήματα για πολλές ειδικές χρήσεις (βλέπε κεφ. «Πρόσθετα εξαρτήματα»).

Συνοδευτικά εξαρτήματα (εικ. 01)

- ① **Ρύγχος για γωνίες και πτυχές**
Εξάρτημα για την αναρρόφηση της σκόνης από πτυχές, σχισμές και γωνίες.
- ② **Βούρτσα ξεσκονίσματος**
Εξάρτημα για να καθαρίζονται πήχεις, σκαλιστές και άλλες διακοσμημένες επιφάνειες.
Το άκρο αυτής της βούρτσας είναι περιστρεφόμενο, έτσι ώστε κάθε φορά να μπορεί να στρίβει προς την κατεύθυνση που θέλετε.
- Βούρτσα ξεσκονίσματος στη χειρολαβή (ανάλογα με το μοντέλο)**
Εξάρτημα για καθαρίσμα ανθεκτικών επιφανειών, π.χ. για το καθαρίσμα ηλεκτρολογίων ή την αναρρόφηση ψίχουλων.
- ③ **Ακροφύσιο για ταπετσαρίες επίπλων (ανάλογα με το μοντέλο)**
Εξάρτημα για την αναρρόφηση της σκόνης από ταπετσαρίες επίπλων, στρώματα και μαξιλάρια.
- ④ **Ακροφύσιο για ταπετσαρίες επίπλων, συνοδευτικό εξάρτημα (ανάλογα με το μοντέλο)**
Για την αναρρόφηση της σκόνης από ταπετσαρίες επίπλων, στρώματα, μαξιλάρια, κουρτίνες κ.λπ.
- ⑤ **Βάση αξεσουάρ για το ακροφύσιο για ταπετσαρίες επίπλων (ανάλογα με το μοντέλο)**
Αξεσουάρ για τη φύλαξη του συνοδευτικού ακροφυσίου για ταπετσαρίες επίπλων

Έναρξη λειτουργίας

Σύνδεση σωλήνα σπιράλ (εικ. 02)

- Εισαγάγετε το στόμιο αναρρόφησης στο αντίστοιχο άνοιγμα της σκούπας, μέχρι να βεβαιωθείτε ότι ασφάλισε. Απλά ευθυγραμμίστε τα σημάδια στα δύο τμήματα και κουμπώστε τα μεταξύ τους.

Αποσύνδεση σωλήνα σπιράλ (εικ. 03)

- Πατήστε τα πλήκτρα απασφάλισης που βρίσκονται στα πλαϊνά του στομίου αναρρόφησης και τραβήξτε το στόμιο από το άνοιγμα.

Σύνδεση σωλήνα σπιράλ και χειρολαβής (εικ. 04)

- Εισαγάγετε το συνδετικό στόμιο του σωλήνα σπιράλ στη χειρολαβή, μέχρι να ασφαλίσει με έναν χαρακτηριστικό ήχο.

Σύνδεση χειρολαβής και μεταλλικού σωλήνα (εικ. 05)

- Ωθήστε τη χειρολαβή μέσα στον σωλήνα, μέχρι να ασφαλίσει με έναν χαρακτηριστικό ήχο. Απλά ευθυγραμμίστε τα σημάδια στα δύο τμήματα και κουμπώστε τα μεταξύ τους.
- Πατήστε το πλήκτρο απασφάλισης, όταν θέλετε να αποσυνδέσετε το ένα τμήμα από το άλλο, και τραβήξτε με μια ελαφριά περιστροφή τη χειρολαβή από τον σωλήνα.

Σύνδεση σωλήνα αναρρόφησης και ρυθμιζόμενου πέλματος δαπέδου (εικ. 06)

- Εισαγάγετε τον σωλήνα αναρρόφησης στο πέλμα δαπέδου, περιστρέφοντάς τον αριστερά και δεξιά, μέχρι να ασφαλίσει με έναν χαρακτηριστικό ήχο.

- Πατήστε το πλήκτρο απασφάλισης, όταν θέλετε να αποσυνδέσετε το ένα τμήμα από το άλλο, και τραβήξτε με μια ελαφριά περιστροφή τον σωλήνα αναρρόφησης από το πέλμα δαπέδου.

Ενεργοποίηση της ένδειξης αλλαγής φίλτρου εξαερισμού timestrip® μέσω της εφαρμογής Miele (ανάλογα με το μοντέλο)(εικ. 07-09)

Αν στο πλάι της σκούπας σας εξέχει μια ενδεικτική ταινία από τον θάλαμο σκόνης, πρέπει να ενεργοποιήσετε την ένδειξη αλλαγής φίλτρου εξαερισμού timestrip®. Θα ενημερωθείτε εγκαίρως για το πότε πρέπει να αντικατασταθεί το φίλτρο εξαερισμού. (εικ. 07)

- Πατήστε το πλήκτρο απασφάλισης στη κωνευτή λαβή και ανοίξτε το καπάκι θαλάμου σκόνης προς τα πάνω μέχρι να ασφαλίσει. (εικ. 08)
- Αφαιρέστε την ενδεικτική ταινία. (εικ. 09)
- Σαρώστε τον κωδικό QR για να κατεβάσετε την εφαρμογή Miele (αν δεν την έχετε ήδη).
- Ανοίξτε την εφαρμογή Miele και δημιουργήστε έναν λογαριασμό χρήστη (αν δεν έχετε ήδη).
- Προσθέστε την ηλεκτρική σκούπα σας στην εφαρμογή Miele.
- Προβάλετε την κατάσταση φίλτρου και ακολουθήστε την καθοδήγηση χρήστη στην εφαρμογή Miele.

Το φίλτρο εξαερισμού πρέπει να αντικαθίσταται μετά από μια μέση διάρκεια ζωής ενός έτους.

 Πρόκληση ζημιών από βρωμιά στον θάλαμο σκόνης.

Αν η σακούλα δεν είναι ασφαλισμένη σωστά, μεγάλες ποσότητες σκόνης μπορεί να καταλήξουν στον θάλαμο σκόνης και να προκαλέσουν ζημιά στα εξαρτήματα.

Προτού κλείσετε το καπάκι θαλάμου σκόνης, να βεβαιώνετε κάθε φορά ότι η σακούλα έχει ασφαλίσει σωστά και το μάνταλο είναι κλειστό.

- Κλείστε το καπάκι του θαλάμου σκόνης, μέχρι να ασφαλίσει, προσέχοντας να μην μαγκωθεί η σακούλα.

Χειρισμός

Αφαίρεση εξαρτημάτων (εικ. 10)

- Πατήστε το πλήκτρο απασφάλισης.

Η θήκη εξαρτημάτων ανοίγει.

- Αφαιρέστε το επιθυμητό εξάρτημα.
- Κλείστε τη θήκη εξαρτημάτων, πιέζοντας το καπάκι.

Τοποθέτηση βάσης εξαρτημάτων (ανάλογα με το μοντέλο) (εικ. 11)

- Αν θέλετε, μπορείτε να εφαρμόσετε τη βάση εξαρτημάτων, μέχρι να γίνει αισθητή ακουστικά η σταθεροποίησή της, στο στόμιο αναρρόφησης της σκούπας.

Χρήση της βούρτσας ξεσκονίσματος στη χειρολαβή EcoComfort (ανάλογα με το μοντέλο) (εικ. 12)

- Πατήστε το πλήκτρο απασφάλισης της βούρτσας ξεσκονίσματος και ωθήστε τη βούρτσα στον οδηγό, μέχρι να ασφαλίσει με έναν χαρακτηριστικό ήχο.

- Αφού ολοκληρώσετε το σκούπισμα, πατήστε το πλήκτρο απασφάλισης και σύρετε τη βούρτσα ξεσκονίσματος πίσω στην αρχική της θέση, μέχρι να ασφαλίσει με έναν χαρακτηριστικό ήχο.

Χρήση της βούρτσας ξεσκονίσματος στη χειρολαβή Comfort 2.0 (ανάλογα με το μοντέλο)

- Πατήστε το πλήκτρο απασφάλισης της βούρτσας ξεσκονίσματος και ωθήστε τη βούρτσα στον οδηγό, μέχρι να ασφαλίσει με έναν χαρακτηριστικό ήχο. (εικ. 13)
- Πατήστε το κουμπί απασφάλισης και στρέψτε τη βούρτσα ξεσκονίσματος προς το πλάι. (εικ. 14)
- Ωθήστε τη βούρτσα ξεσκονίσματος προς τα κάτω πάνω στον οδηγό, μέχρι η βούρτσα να αποσπαστεί από τη λαβή. (εικ. 14)
- Ωθήστε τη βούρτσα ξεσκονίσματος πάνω στον μεταλλικό σωλήνα μέχρι να βεβαιωθείτε ότι η βούρτσα έχει ασφαλίσει. (εικ. 15)

Μετά το σκούπισμα

- Πατήστε το κουμπί απασφάλισης και τραβήξτε τη βούρτσα ξεσκονίσματος από τον σωλήνα.
- Ωθήστε τη βούρτσα ξεσκονίσματος πίσω στη χειρολαβή Comfort 2.0, μέχρι να βεβαιωθείτε ότι έχει ασφαλίσει.
- Ωθήστε τη βούρτσα ξεσκονίσματος στην αρχική της θέση, για να μπορέσετε να εφαρμόσετε πάλι τη χειρολαβή στον μεταλλικό σωλήνα.

Ρύθμιση τηλεσκοπικού σωλήνα (ανάλογα με το μοντέλο) (εικ. 16)

Ο τηλεσκοπικός σωλήνας αποτελείται από 2 τμήματα, που το ένα μπαίνει μέσα στο άλλο, ώστε να μπορείτε κατά το σκούπισμα να τον ρυθμίζετε στο μήκος που σας εξυπηρετεί.

- Πιάστε τον τηλεσκοπικό σωλήνα μαζί με την ασφάλεια και ρυθμίστε τον σωλήνα στο μήκος που θέλετε.

Ρύθμιση πέλματος δαπέδου (εικ. 17 + 18)

Ανάλογα με το μοντέλο η ηλεκτρική σας σκούπα είναι εξοπλισμένη με ένα από τα πέλματα δαπέδου που απεικονίζονται.

Πρωτίστως θα πρέπει να λάβετε υπόψη τις οδηγίες φροντίδας και καθαρισμού του κατασκευαστή του χαλιού ή του δαπέδου.

Σκουπίστε γυμνά, λεία, σκληρά δάπεδα και δάπεδα με αρμούς με κατεβασμένη τη βούρτσα:

- Πατήστε τον ποδομοχλό .

Σκουπίστε χαλιά και μοκέτες με ανεβασμένη τη βούρτσα:

- Πατήστε τον ποδομοχλό .

Αν σας φαίνεται ότι απαιτείται πάρα πολλή δύναμη για να σύρετε το πέλμα δαπέδου, μειώστε την ισχύ αναρρόφησης όσο χρειάζεται, μέχρι να μπορείτε να σύρετε άνετα το πέλμα πάνω στην επιφάνεια που καθαρίζετε (βλέπε ενότητα «Επιλογή ισχύος αναρρόφησης»).

Σκούπισμα σκαλοπατιών (εικ. 19)

 Κίνδυνος τραυματισμού λόγω ανατροπής της ηλεκτρικής σκούπας. Αν μια ηλεκτρική σκούπα πέσει από τις σκάλες, μπορεί να τραυματίσει εσάς ή άλλα άτομα. Σκουπίζετε τις σκάλες πάντα από κάτω προς τα πάνω.

Το ρυθμιζόμενο πέλμα δαπέδου είναι κατάλληλο και για να καθαρίζετε σκαλοπάτια.

Ξετύλιγμα καλωδίου σύνδεσης (εικ. 20)

- Τραβήξτε το καλώδιο προς τα έξω στο μήκος που επιθυμείτε.
- Συνδέστε το βύσμα παροχής στην πρίζα.

 Ζημιές λόγω υπερθέρμανσης. Το καλώδιο σύνδεσης μπορεί σε περίπτωση παρατεταμένης χρήσης να υπερθερμανθεί. Αν η λειτουργία διαρκεί πάνω από 30 λεπτά, τραβήξτε ολόκληρο το καλώδιο σύνδεσης προς τα έξω.

Τύλιγμα καλωδίου σύνδεσης (εικ. 21)

- Αποσυνδέστε το βύσμα παροχής από την πρίζα.
- Πατήστε σύντομα τον ποδομοχλό για το τύλιγμα του καλωδίου.

Το καλώδιο σύνδεσης τυλίγεται εντελώς.

Μπορείτε να σταματήσετε το τύλιγμα σε όποιο μήκος του καλωδίου θέλετε.

- Απλά τραβήξτε λίγο το καλώδιο την ώρα που τυλίγεται.

Ενεργοποίηση και απενεργοποίηση (εικ. 22)





- Πατήστε τον ποδομοχλό ON/OFF .

Επιλογή ισχύος αναρρόφησης (εικ. 23)

Μπορείτε να προσαρμόσετε την ισχύ αναρρόφησης της σκούπας στις εκάστοτε απαιτήσεις. Μειώνοντας την ισχύ αναρρόφησης, μειώνεται σημαντικά και η δύναμη που απαιτείται για να σύρετε το πέλμα δαπέδου.

Αν χρησιμοποιείτε το ρυθμιζόμενο πέλμα δαπέδου και σας φαίνεται ότι απαιτείται υπερβολική δύναμη για να ωθήσετε το πέλμα, μειώστε την ισχύ αναρρόφησης, μέχρι να μπορείτε να σύρετε το πέλμα άνετα πάνω στην επιφάνεια που καθαρίζετε.

Επάνω στη σκούπα υπάρχουν σύμβολα που δείχνουν ενδεικτικά, ποια βαθμίδα ισχύος συνιστάται για την απεικονιζόμενη επιφάνεια.

-  Κουρτίνες, υφάσματα
-  Χαλιά υψηλής ποιότητας, χαλάκια και διάδρομοι
-  Χαλιά και μοκέτες πλεκτού τύπου
-  Γυμνά δάπεδα, έντονα λερωμένα χαλιά και μοκέτες

Όταν ενεργοποιείτε την ηλεκτρική σκούπα, ενεργοποιείται η μεγαλύτερη βαθμίδα ισχύος.

- Πατήστε παρατεταμένα το πλήκτρο \mathcal{C} , μέχρι να φτάσετε στη βαθμίδα που θέλετε.

Η επιλεγμένη βαθμίδα ισχύος φωτίζεται κίτρινη.

Κατά την επόμενη χρήση η σκούπα θα ενεργοποιηθεί με την τελευταία βαθμίδα ισχύος που είχατε επιλέξει.

Ενδιάμεσες βαθμίδες ισχύος αναρρόφησης

Μπορείτε να ρυθμίσετε την ισχύ αναρρόφησης της σκούπας σας εξατομικευμένα, στην επιθυμητή ισχύ αναρρόφησης που θέλετε εσείς.

Για να προσαρμόσετε την ισχύ αναρρόφησης στις ανάγκες σας, κάντε τα εξής:

- Πατήστε τον ποδοδιακόπτη \mathcal{C} , μέχρι να επιτευχθεί η ελάχιστη βαθμίδα ισχύος .
- Πατήστε παρατεταμένα τον ποδοδιακόπτη \mathcal{C} , μέχρι να αρχίσει να αναβόσβηνει το σύμβολο της μέγιστης βαθμίδας ισχύος.
- Αφήστε τον ποδοδιακόπτη.
- Πατήστε τον ποδοδιακόπτη \mathcal{C} , μέχρι να επιτευχθεί η επιθυμητή βαθμίδα ισχύος.

Μετά από 30 δευτερόλεπτα χωρίς πάτημα διακόπτη/πλήκτρου, αποθηκεύεται η ενδιάμεση βαθμίδα ισχύος αναρρόφησης που βρίσκεται κοντά στην αμέσως υψηλότερη προκαθορισμένη βαθμίδα ισχύος. Το αναβόσβημα σταματά.

Στην επόμενη χρήση τίθεται σε λειτουργία η σκούπα στην αποθηκευμένη ενδιάμεση βαθμίδα ισχύος αναρρόφησης. Με την επιλογή μιας από τις προκαθορισμένες βαθμίδες ισχύος διαγράψτε την αποθηκευμένη ρύθμιση.

Άνοιγμα βαλβίδας εισόδου αέρα (εικ. 24)

(δεν διατίθεται σε μοντέλα με χειρολαβή EcoComfort ή χειρολαβή Comfort 2.0)

Μπορείτε να μειώσετε για λίγο την ισχύ αναρρόφησης, π.χ. όταν σκουπίζετε ένα ελαφρύ χαλί διαδρόμου και δεν θέλετε να παρασυρθεί από τη σκούπα.

- Ανοίξτε τη βαλβίδα εισόδου αέρα στη χειρολαβή –μόνο όσο χρειάζεται– για να μπορεί να κινηθεί εύκολα το πέλμα της σκούπας.

Έτσι μειώνεται η δύναμη ώθησης που απαιτείται για το εκάστοτε χρησιμοποιούμενο πέλμα.

Μεταφορά, τοποθέτηση και φύλαξη

Σύστημα στάθμευσης για τα διαλείμματα σκουπίσματος (εικ. 25)

Όταν σκουπίζετε και θέλετε να κάνετε ένα σύντομο διάλειμμα, μπορείτε να στερεώσετε με άνεση τον μεταλλικό σωλήνα με το πέλμα πάνω στη συσκευή.

 Κίνδυνος τραυματισμού λόγω ανατροπής της ηλεκτρικής σκούπας. Μην χρησιμοποιείτε το σύστημα στάθμευσης, όταν η σκούπα βρίσκεται σε επικλινές δάπεδο, π.χ. σε ράμπα.

- Τοποθετήστε το πέλμα με την προεξοχή στήριξης στο σύστημα στάθμευσης της σκούπας.

Σύστημα στάθμευσης για φύλαξη (εικ. 26)

Για τη μεταφορά ή τη φύλαξη μπορείτε να στερεώσετε τον σωλήνα με το πέλμα πάνω στη συσκευή.

 Κίνδυνος ηλεκτροπληξίας λόγω τάσης δικτύου.

Όταν η ηλεκτρική σκούπα είναι απενεργοποιημένη, υπάρχει τάση ηλεκτρικού ρεύματος.

Απενεργοποιείτε τη σκούπα μετά από κάθε χρήση. Αποσυνδέστε το βύσμα παροχής από την πρίζα.

- Τοποθετήστε τη σκούπα όρθια.
- Συμπύξτε τελείως τα δύο τμήματα του τηλεσκοπικού σωλήνα.
- Στερεώστε το πέλμα δαπέδου με την προεξοχή στήριξης από πάνω σε ένα από τα δύο στηρίγματα σωλήνα.

Έτσι μπορείτε να μεταφέρετε άνετα τη σκούπα ή να την αποθηκεύσετε.

Καθαρισμός και φροντίδα

 Κίνδυνος ηλεκτροπληξίας λόγω τάσης δικτύου.

Όταν η ηλεκτρική σκούπα είναι απενεργοποιημένη, υπάρχει τάση ηλεκτρικού ρεύματος.

Απενεργοποιείτε τη σκούπα πριν από κάθε καθαρισμό και εργασία φροντίδας. Αποσυνδέστε το βύσμα παροχής από την πρίζα.

Το σύστημα φίλτρων Miele αποτελείται από 3 εξαρτήματα:

- Γνήσια σακούλα Miele (τύπου **CO**)
- Γνήσιο φίλτρο εξαερισμού Miele
- Φίλτρο προστασίας μοτέρ

Για να διασφαλίζεται η σωστή ισχύς αναρρόφησης της σκούπας, πρέπει να αλλάζετε τακτικά τη σακούλα και το φίλτρο εξαερισμού.

Σας συνιστούμε να χρησιμοποιείτε γνήσια εξαρτήματα με το λογότυπο της Miele πάνω στη συσκευασία. Μόνο έτσι μπορείτε να είστε σίγουροι ότι αξιοποιείται πλήρως η ισχύς αναρρόφησης της σκούπας σας και επιτυγχάνεται το καλύτερο δυνατό καθαριστικό αποτέλεσμα.

Οι σακούλες με το λογότυπο της Miele πάνω στη συσκευασία δεν κατασκευάζονται από χαρτί ή από υλικά παρόμοια με το χαρτί και επίσης δεν διαθέτουν πλάκα στήριξης από χαρτόνι. Έτσι επιτυγχάνονται εξαιρετικά μεγάλη διάρκεια ζωής και ύψιστη ασφάλεια.

Λάβετε υπόψη ότι βλάβες και ζημιές στην ηλεκτρική σκούπα, οι οποίες οφείλονται στη χρήση εξαρτημάτων χωρίς το λογότυπο της Miele πάνω στη συσκευασία, δεν καλύπτονται από την εγγύηση της συσκευής.

Από πού μπορείτε να προμηθευτείτε εξαρτήματα

Μπορείτε να προμηθευτείτε γνήσια εξαρτήματα Miele από το ηλεκτρονικό κατάστημα Miele, το Miele Service ή έναν εξουσιοδοτημένο αντιπρόσωπο της Miele.

Τα γνήσια εξαρτήματα Miele αναγνωρίζονται από το λογότυπο της Miele πάνω στη συσκευασία.

Κάθε κανονική συσκευασία με γνήσιες σακούλες σκούπας Miele περιέχει 4 σακούλες και ένα φίλτρο εξαγωγής αέρα AirClean. Οι μεγάλες γνήσιες συσκευασίες Miele περιέχουν 16 σακούλες και 4 φίλτρα εξαγωγής αέρα AirClean.

Για να προμηθευτείτε γνήσια φίλτρα εξαγωγής αέρα Miele ανατρέξτε στο κεφάλαιο «Πρόσθετα εξαρτήματα», ενότητα «Φίλτρα», για να βρείτε τις εμπορικές ονομασίες τους.

Αλλαγή σακούλας (εικ. 27)

Αλλάξτε τη σακούλα, όταν η ένδειξη αλλαγής σακούλας στο παραθυράκι καλυφθεί ολόκληρη με κόκκινο χρώμα.

Μειωμένη ισχύς αναρρόφησης λόγω βουλωμένων πόρων στη σακούλα της σκούπας.

Μην χρησιμοποιείτε άλλο τη σακούλα.

Έλεγχος

- Τοποθετείτε το ρυθμιζόμενο πέλμα δαπέδου στη θέση του.
- Θέτετε σε λειτουργία τη σκούπα και ρυθμίζετε τη μέγιστη ισχύ απορρόφησης.
- Ανασηκώνετε το πέλμα δαπέδου λίγο από το δάπεδο.

Αφαίρεση σακούλας (εικ. 28)

- Πατήστε τα πλήκτρα απασφάλισης που βρίσκονται στα πλαϊνά του στομίου αναρρόφησης και τραβήξτε το στόμιο από το άνοιγμα της σκούπας. (εικ. 03)

- Πατήστε το πλήκτρο απασφάλισης στη χωνευτή λαβή και ανοίξτε το καπάκι θαλάμου σκόνης προς τα πάνω μέχρι να ασφαλίσει. (εικ. 08)

Κατά το άνοιγμα του καπακιού του θαλάμου σκόνης το καφέ μάνταλο σηκώνεται αυτόματα, ώστε να μην μπορείτε να αφαιρέσετε τη σακούλα.

- Τραβήξτε τη σακούλα από το πτερύγιο λαβής και αφαιρέστε την από την υποδοχή. (εικ. 28)

Το καφέ μάνταλο εμποδίζει το καπάκι του θαλάμου σκόνης να κλείσει, αν δεν έχει τοποθετηθεί σακούλα. Μην προσπαθήσετε να το κλείσετε βίαια.

Τοποθέτηση σακούλας (εικ. 29)

- Εισαγάγετε τη νέα σακούλα μέχρι τέρμα στην ανυψωμένη υποδοχή της σακούλας. Κατά τη διαδικασία αυτή αφήστε τη σακούλα διπλωμένη, έτσι όπως τη βγάλατε από τη συσκευασία της.

Φροντίστε η πλάκα στήριξης της σακούλας να εισαχθεί πλήρως στον οδηγό και στις δύο πλευρές.

Το καφέ μάνταλο κλείνει εντελώς, όταν ακούγεται ένας χαρακτηριστικός ήχος ασφάλισης.

- Κλείστε το καπάκι του θαλάμου σκόνης μέχρι να ασφαλίσει, προσέχοντας να μην μαγκώσει η σακούλα.
- Εισαγάγετε το στόμιο αναρρόφησης στο αντίστοιχο άνοιγμα της σκούπας, μέχρι να βεβαιωθείτε ότι ασφαλίσει. Απλά ευθυγραμμίστε τα σημάδια στα δύο τμήματα και κουμπώστε τα μεταξύ τους. (εικ. 02)

Χρονική στιγμή πρώτης αλλαγής του φίλτρου εξαερισμού (εικ. 30)

Ανάλογα με το μοντέλο, η συσκευή διαθέτει ένα από τα εξής φίλτρα εξαερισμού:

a AirClean

Αλλάζετε το φίλτρο εξαερισμού κάθε φορά που ανοίγετε μια νέα συσκευασία με σακούλες. Κάθε κανονική συσκευασία με γνήσιες σακούλες σκούπας Miele περιλαμβάνει ένα φίλτρο εξαερισμού AirClean, ενώ κάθε μεγάλη συσκευασία περιέχει 4 φίλτρα εξαερισμού AirClean.

b AirClean Plus 50 (γαλάζιο)

c Silence AirClean 50 (γκρι)

d Active AirClean 50 (μαύρο)

e HEPA AirClean 50 (λευκό)

Αλλάξτε αυτά τα φίλτρα εξαερισμού μετά από περίπου 50 ώρες λειτουργίας. Αυτό το χρονικό διάστημα αντιστοιχεί σε μέση διάρκεια χρήσης ενός έτους.

Μπορείτε να συνεχίσετε να χρησιμοποιείτε το φίλτρο και μετά από την παρέλευση αυτού του διαστήματος. Έχετε όμως υπόψη, ότι η ισχύς απορρόφησης και η ισχύς των φίλτρων της ηλεκτρικής σκούπας θα είναι μειωμένες.

Μπορείτε να χρησιμοποιήσετε την εφαρμογή Miele για να σας υπενθυμίζει πότε πρέπει να αλλάξετε φίλτρο. Απλά σαρώστε τον κωδικό QR στην ενδεικτική ταινία και καταχωρίστε την ημερομηνία έναρξης χρήσης του φίλτρου στην εφαρμογή Miele.

Αντικατάσταση φίλτρου εξαερισμού AirClean (εικ. 31 + 32)

Προσέχετε πάντα να τοποθετείτε μόνο ένα φίλτρο εξαερισμού.

- Ανοίξτε το καπάκι του θαλάμου σκόνης. (εικ. 08)

Αν θέλετε να τοποθετήσετε φίλτρο εξαερισμού τύπου AirClean Plus 50, Silence AirClean 50, Active AirClean 50 ή HEPA AirClean 50, λάβετε υπόψη τις οδηγίες στην ενότητα «Αλλαγή τύπου φίλτρου εξαερισμού».

- Πιέστε την απασφάλιση του πλέγματος φίλτρου και ανοίξτε το πλέγμα φίλτρου. (εικ. 31)

- Αφαιρέστε το μεταχειρισμένο φίλτρο εξαερισμού AirClean πιάνοντάς το από τη μία από τις δύο καθαρές πλευρές. (εικ. 31)
- Τοποθετήστε το νέο φίλτρο εξαερισμού AirClean προσέχοντας να εφαρμόζει ακριβώς. (εικ. 32)
- Κλείστε το πλέγμα φίλτρου. (εικ. 32)

 Πρόκληση ζημιών από ρύπους στον θάλαμο σκόνης.

Αν η σακούλα δεν είναι τοποθετημένη σωστά και σταθερά στη θέση της, μεγάλες ποσότητες σκόνης μπορεί να καταλήξουν στον θάλαμο σκόνης και να προκαλέσουν ζημιά στα εξαρτήματα.

Προτού κλείσετε το καπάκι θαλάμου σκόνης, να βεβαιώνετε κάθε φορά ότι η σακούλα έχει ασφαλίσει στη θέση της και το μάνταλο είναι κλειστό.

- Κλείστε το καπάκι του θαλάμου σκόνης μέχρι να ασφαλίσει, προσέχοντας να μην μαγκώσει η σακούλα.

Αντικατάσταση φίλτρων εξαερισμού AirClean Plus 50, Silence AirClean 50, Active AirClean 50 και HEPA AirClean 50 (εικ. 33 + 34)

Προσέχετε πάντα να τοποθετείτε μόνο ένα φίλτρο εξαερισμού.

- Ανοίξτε το καπάκι του θαλάμου σκόνης. (εικ. 08)

Αν θέλετε να τοποθετήσετε ένα φίλτρο εξαερισμού AirClean, ακολουθήστε τις οδηγίες στην ενότητα «Αλλαγή τύπου φίλτρου εξαερισμού».

- Ανασηκώστε το φίλτρο εξαερισμού και αφαιρέστε το. (εικ. 33)

- Τοποθετήστε σωστά το νέο φίλτρο εξαερισμού και πιέστε το προς τα κάτω. (εικ. 34)
- Όταν χρησιμοποιείτε φίλτρο εξαερισμού **b**, **c**, **d** ή **e**, σαρώστε τον κωδικό QR που υπάρχει στη συσκευασία του. Στη συνέχεια, καταχωρίστε την ημερομηνία έναρξης χρήσης του φίλτρου εξαερισμού στην εφαρμογή Miele.

 Πρόκληση ζημιών από βρωμιά στον θάλαμο σκόνης.

Αν η σακούλα δεν είναι τοποθετημένη σωστά και σταθερά στη θέση της, μεγάλες ποσότητες σκόνης μπορεί να καταλήξουν στον θάλαμο σκόνης και να προκαλέσουν ζημιά στα εξαρτήματα.

Προτού κλείσετε το καπάκι θαλάμου σκόνης, να βεβαιώνετε κάθε φορά ότι η σακούλα έχει ασφαλίσει στη θέση της και το μάνταλο είναι κλειστό.

- Κλείστε το καπάκι του θαλάμου σκόνης μέχρι να ασφαλίσει, προσέχοντας να μην μαγκώσει η σακούλα.

Αλλαγή τύπου φίλτρου εξαερισμού (εικ. 30)

Προσέχετε πάντα να τοποθετείτε μόνο ένα φίλτρο εξαερισμού.

Ανάλογα με το μοντέλο, η συσκευή διαθέτει ένα από τα εξής φίλτρα εξαερισμού:

- a AirClean
- b AirClean Plus 50 (γαλάζιο)
- c Silence AirClean 50 (γκρι)
- d Active AirClean 50 (μαύρο)
- e HEPA AirClean 50 (λευκό)

1. Αν θέλετε να αντικαταστήσετε ένα φίλτρο εξαερισμού τύπου **a** με ένα τύπου **b, c, d** ή **e** θα πρέπει να αφαιρέσετε επιπλέον και το πλέγμα φίλτρου και να βάλετε στη θέση του το καινούργιο φίλτρο εξαερισμού.
2. Αν θέλετε να αντικαταστήσετε το φίλτρο εξαερισμού τύπου **b, c, d** ή **e** με ένα φίλτρο τύπου **a**, το φίλτρο αυτό πρέπει να τοποθετηθεί οπωσδήποτε μέσα σε ειδικό πλέγμα*. (εικ. 32)
* Πλέγμα φίλτρου – βλ. κεφ. «Αγορά πρόσθετων εξαρτημάτων», ενότητα «Φίλτρα»

Αντικατάσταση φίλτρου προστασίας μοτέρ (κατά περίπτωση) (εικ. 35)

- Ανοίξτε το καπάκι του θαλάμου σκόνης. (εικ. 08)
- Τραβήξτε τη σακούλα από το πτερύγιο λαβής και αφαιρέστε την από την υποδοχή. (εικ. 28)
- Ανοίξτε το πλαίσιο φίλτρου και αφαιρέστε το μεταχειρισμένο φίλτρο προστασίας μοτέρ. (εικ. 35)
- Τοποθετήστε καινούργιο φίλτρο προστασίας μοτέρ.
- Κλείστε το πλαίσιο φίλτρου.
- Τοποθετήστε τη σακούλα στην υποδοχή, μέχρι το μάνταλο να κλείσει τελείως. (εικ. 29)

 Πρόκληση ζημιών από ρύπους στον θάλαμο σκόνης.

Αν η σακούλα δεν είναι τοποθετημένη σωστά και σταθερά στη θέση της, μεγάλες ποσότητες σκόνης μπορεί να καταλήξουν στον θάλαμο σκόνης και να προκαλέσουν ζημιά στα εξαρτήματά.

Προτού κλείσετε το καπάκι θαλάμου σκόνης, να βεβαιώνετε κάθε φορά ότι η σακούλα έχει ασφαλίσει στη θέση της και το μάνταλο είναι κλειστό.

- Κλείστε το καπάκι του θαλάμου σκόνης μέχρι να ασφαλίσει, προσέχοντας να μην μαγκώσει η σακούλα.

Ανταλλακτικά μπορείτε να προμηθευτείτε από το κατάστημα που αγοράσατε τη συσκευή ή από το τμήμα ανταλλακτικών της Miele.

Καθαρισμός ηλεκτρικής σκούπας και εξαρτημάτων

 Κίνδυνος ηλεκτροπληξίας λόγω τάσης δικτύου.

Όταν η ηλεκτρική σκούπα είναι απενεργοποιημένη, υπάρχει τάση ηλεκτρικού ρεύματος.

Πριν από κάθε καθαρισμό βγάλτε το βύσμα παροχής από την πρίζα.

 Κίνδυνος ηλεκτροπληξίας λόγω τάσης δικτύου.

Τυχόν υγρασία μέσα στη σκούπα ενέχει κίνδυνο ηλεκτροπληξίας.

Μην βυθίζετε ποτέ την ηλεκτρική σκούπα μέσα σε νερό.

Η σκούπα και όλα τα πλαστικά εξαρτήματά της καθαρίζονται με ένα κοινό καθαριστικό κατάλληλο για πλαστικά.

 Ζημιές λόγω ακατάλληλου καθαριστικού.

Όλες οι επιφάνειες είναι ευαίσθητες στις χαρακιές. Όλες οι επιφάνειες μπορεί να ξεβάψουν ή να αλλοιωθούν, αν έρθουν σε επαφή με ακατάλληλα καθαριστικά.

Μην χρησιμοποιείτε απορρυπαντικά με σκληρούς κόκκους, καθαριστικά γυάλινων επιφανειών ή γενικής χρήσης και προϊόντα φροντίδας που περιέχουν έλαια.

Καθαρισμός θαλάμου σκόνης

Καθαρίζετε τον θάλαμο σκόνης με μια δεύτερη ηλεκτρική σκούπα ή με ένα στεγνό πανί ή ένα πινέλο.

Αντιμετώπιση προβλημάτων

Τις περισσότερες βλάβες και τα σφάλματα μπορείτε να τα αντιμετωπίσετε μόνοι σας. Σε πολλές περιπτώσεις εξοικονομείτε χρόνο και χρήμα, καθώς δεν χρειάζεται να επικοινωνήσετε με το Service.

Στη διεύθυνση www.miele.gr/support/customer-assistance θα βρείτε περισσότερες πληροφορίες σχετικά με το πώς μπορείτε να αποκαταστήσετε τις βλάβες μόνοι σας.



 Κίνδυνος ηλεκτροπληξίας λόγω τάσης ηλεκτρικού ρεύματος.

Όταν η ηλεκτρική σκούπα είναι απενεργοποιημένη, υπάρχει τάση ηλεκτρικού ρεύματος.

Πριν από κάθε αντιμετώπιση προβλήματος βγάλτε το βύσμα παροχής από την πρίζα.

| Πρόβλημα | Αιτία και διόρθωση |
|--|---|
| Η σκούπα απενεργοποιείται αυτόματα. | <p>Όταν η ηλεκτρική σκούπα υπερθερμανθεί, ένας θερμοστάτης διακόπτει τη λειτουργία της. Αυτό το σφάλμα μπορεί να παρουσιαστεί, αν οι δίοδοι απορρόφησης έχουν μπλοκαριστεί από ογκώδη αντικείμενα.</p> <ul style="list-style-type: none"> ■ Διακόψτε τη λειτουργία της συσκευής και βγάλτε το φιλς από την πρίζα. <p>Αφού εξαλειφθεί η αιτία που προκάλεσε το πρόβλημα και μετά από χρόνο αναμονής 20 - 30 λεπτών περίπου, η σκούπα έχει κρυώσει σε σημείο που μπορείτε να την χρησιμοποιήσετε και πάλι.</p> |

Service

Στην ενότητα www.miele.com/service θα βρείτε πληροφορίες για το πώς μπορείτε να αντιμετωπίσετε τις βλάβες/τα σφάλματα μόνοι σας, καθώς και για ανταλλακτικά Miele.

Επικοινωνία σε περίπτωση βλάβης

Για να επισκευαστούν οι βλάβες στη συσκευή σας, τις οποίες δεν μπορείτε να διορθώσετε μόνοι σας, απευθυνθείτε στο κατάστημα από το οποίο αγοράσατε τη συσκευή ή στο Miele Service.

Στην τελευταία σελίδα του παρόντος βιβλίου, θα βρείτε τα τηλέφωνα με τα οποία μπορείτε να επικοινωνήσετε για θέματα Service.

Εγγύηση

Ο χρόνος εγγύησης της συσκευής είναι 2 χρόνια.

Περισσότερες πληροφορίες για τους όρους εγγύησης θα βρείτε στο συνοδευτικό έντυπο εγγύησης.

Πρόσθετα εξαρτήματα

Σημαντικό είναι να λάβετε πρώτα σοβαρά υπόψη τις οδηγίες φροντίδας και καθαρισμού του κατασκευαστή του χαλιού ή του δαπέδου.

Σας συνιστούμε να χρησιμοποιείτε γνήσια εξαρτήματα με το λογότυπο της Miele πάνω στη συσκευασία. Μόνο έτσι μπορείτε να είστε σίγουροι ότι αξιοποιείται πλήρως η ισχύς αναρρόφησης της σκούπας σας και επιτυγχάνεται το καλύτερο δυνατό καθαριστικό αποτέλεσμα.

Λάβετε υπόψη ότι βλάβες και ζημιές στην ηλεκτρική σκούπα, οι οποίες οφείλονται στη χρήση εξαρτημάτων χωρίς το λογότυπο της Miele πάνω στη συσκευασία, δεν καλύπτονται από την εγγύηση της συσκευής.

Από πού μπορείτε να προμηθευτείτε εξαρτήματα

Μπορείτε να προμηθευτείτε γνήσια εξαρτήματα Miele από το ηλεκτρονικό κατάστημα Miele, το Miele Service ή έναν εξουσιοδοτημένο αντιπρόσωπο της Miele.

Τα γνήσια εξαρτήματα Miele αναγνωρίζονται από το λογότυπο της Miele πάνω στη συσκευασία.

Ορισμένα μοντέλα είναι ήδη εξοπλισμένα εκ κατασκευής με ένα ή περισσότερα από τα ακόλουθα εξαρτήματα.

Πέλματα δαπέδου / Βούρτσες δαπέδου

Πέλμα δαπέδου AllFloor (SBD 380-3)

Επίπεδο πέλμα δαπέδου για σκούπισμα κάτω από πολύ χαμηλά έπιπλα. Επιπλέον παράγει χαμηλό θόρυβο, είναι ελαφριά και είναι πολύ αποτελεσματική στην αναρρόφηση χονδρών ρύπων.

Βούρτσα Turbo TurboTeQ (STB 305-3)

Για την απορρόφηση κλωστών και τριχών από ελαφριά χαλιά με κοντό πέλος.

Βούρτσα δαπέδου Parquet Twister με άξονα περιστροφής (SBB 300-3)

Με φυσική τρίχα, για το σκούπισμα γυμνών, λείων δαπέδων και μικρών γωνιών.

Βούρτσα δαπέδου Parquet Twister XL με άξονα περιστροφής (SBB 400-3)

Με φυσική τρίχα, για το γρήγορο σκούπισμα γυμνών, μεγάλων, λείων δαπέδων και μικρών γωνιών.

Λοιπά εξαρτήματα

Βούρτσα χειρός Turbo Mini (STB 101)

Για το βούρτσισμα-σκούπισμα ταπεσαρίας επίπλων, στρωμάτων ή καθισμάτων αυτοκινήτου.

Βούρτσα γενικής χρήσης (SUB 20)

Για το ξεσκόνισμα βιβλίων, ραφιών, κ.λπ.

Βούρτσα για καλοριφέρ (SHB 30)

Για το ξεσκόνισμα σωμάτων καλοριφέρ, στενών ραφιών ή σχισμών.

Ρύγχος για στρώματα (SMD 10)

Για τον άνετο καθαρισμό στρωμάτων, ταπεσαρίας επίπλων καθώς και των σχισμών στις ενώσεις τους.

Ρύγχος για γωνίες και πτυχές, 300 χιλστ. (SFD 10)

Ρύγχος με extra μήκος για τον καθαρισμό πτυχών, ενώσεων και γωνιών.

Ρύγχος για γωνίες και πτυχές, 560 χιλστ. (SFD 20)

Ευέλικτο ρύγχος για τον καθαρισμό επιφανειών στις οποίες η πρόσβαση είναι δύσκολη.

Ακροφύσιο για ταπεσαρίες επίπλων XL (SPD 20)

Πλατύ ακροφύσιο για ταπεσαρίες επίπλων για την απορρόφηση της σκόνης από ταπεσαρίες επίπλων, στρώματα και μαξιλάρια.

Ακροφύσιο για ταπεσαρίες επίπλων και γωνίες/πτυχές 2 σε 1 (SPFD 20)

Συνδυαζόμενο ακροφύσιο για ταπεσαρίες επίπλων και γωνίες/πτυχές για σχολαστικό και γρήγορο καθαρισμό χωρίς αλλαγή του ακροφυσίου.

Χειρολαβή Comfort με φωτισμό (SGC 20)

Για τον φωτισμό της περιοχής εργασίας.

Φίλτρα

Φίλτρο εξαερισμού AirClean Plus 50 (SF-AP 50)

Για αποτελεσματικό φιλτράρισμα για ιδιαίτερα καθαρό αέρα στο χώρο.

Φίλτρο εξαερισμού Silence AirClean 50 (SF-SA 50)

Για τη σημαντική μείωση των θορύβων της σκούπας.

Φίλτρο εξαερισμού Active AirClean 50 (SF-AA 50)

Για τη σημαντική μείωση ενοχλητικών οσμών. Ιδανικό για κατόχους κατοικίδιων και για σπίτια με καπνιστές.

Φίλτρο εξαερισμού HEPA AirClean 50 (SF-HA 50)

Για αποτελεσματικό φιλτράρισμα της λεπτής σκόνης και των αλλεργιογόνων. Ιδανικό για τα αλλεργικά άτομα στην οικιακή σκόνη.

Πλέγμα φίλτρου

Το πλέγμα φίλτρου είναι απαραίτητο, όταν θέλετε να αντικαταστήσετε ένα φίλτρο εξαερισμού AirClean Plus 50, Silence AirClean 50, Active AirClean 50 ή HEPA AirClean 50 με ένα φίλτρο εξαερισμού AirClean.

es - Contenido

| | | | |
|--|-----------|--|-----------|
| Advertencias e indicaciones de seguridad | 51 | Seleccionar la potencia de aspiración | 64 |
| Sostenibilidad y protección del medio ambiente | 57 | Niveles de potencia intermedios | 64 |
| Descripción del aparato | 58 | Apoyar, transportar y guardar el aparato | 65 |
| Observación del reglamento europeo (UE) nr. 666/2013 | 60 | Sistema Parking para las pausas de aspiración | 65 |
| Indicación respecto a las ilustraciones | 60 | Sistema Parking para su almacenamiento | 65 |
| Saber más | 60 | Limpieza y mantenimiento | 65 |
| Accesorios suministrados | 61 | Fuentes de referencia para accesorios..... | 66 |
| Puesta en marcha | 61 | Sustitución de la bolsa recogepolvo | 66 |
| Conectar la manguera de aspiración | 61 | Retirar la bolsa recogepolvo | 66 |
| Retirar la manguera de aspiración .. | 61 | Cómo colocar la bolsa recogepolvo | 67 |
| Acoplar la manguera de aspiración y el mango | 61 | Cuándo sustituir el filtro de salida de aire | 67 |
| Acoplar el mango y el tubo de aspiración | 61 | Cambiar el filtro de salida de aire AirClean | 67 |
| Encajar el tubo de aspiración y el cepillo universal conmutable | 61 | Sustituir los filtros de salida de aire AirClean Plus 50, Silence AirClean 50, Active AirClean 50 y HEPA AirClean 50 | 68 |
| Activar la indicación de sustitución del filtro de salida de aire a través de la Miele App (disponible según modelo) | 61 | Cambiar el filtro de salida de aire ... | 68 |
| Manejo | 62 | Sustituir el filtro protector del motor (si es necesario) | 69 |
| Posicionamiento del soporte para accesorios | 62 | Limpieza del aspirador y los accesorios | 69 |
| Usar el cepillo multifunción en el mango Eco-Comfort (disponible según el modelo) | 62 | Solucionar anomalías | 70 |
| Usar el cepillo multifunción en el mango Comfort 2.0 (disponible según el modelo) | 62 | Servicio Posventa | 70 |
| Ajustar el tubo telescópico (disponible según el modelo) | 63 | Contacto en caso de anomalías..... | 70 |
| Ajustar el cepillo universal | 63 | Garantía..... | 71 |
| Aspirar escaleras | 63 | Accesorios que se pueden adquirir posteriormente | 71 |
| Extracción del cable de conexión ... | 63 | Fuentes de referencia para accesorios..... | 71 |
| Enroscar el cable de conexión | 63 | | |
| Conexión y desconexión | 64 | | |

Este aspirador cumple todas las normas de seguridad vigentes. El uso inadecuado puede causar daños personales y materiales.

Leer las instrucciones de manejo del aspirador antes de ponerlo en funcionamiento. Las instrucciones proporcionan información importante sobre la seguridad, el funcionamiento, la limpieza y mantenimiento del aspirador. De esta forma se protege uno mismo y a otros y se evitarán daños.

Según la norma IEC 60335-1 Miele indica explícitamente que se deben leer y seguir las indicaciones incluidas en el capítulo «Puesta en marcha» así como las advertencias e indicaciones de seguridad.

Miele no se hace responsable de los daños causados debido al incumplimiento de estas indicaciones.

Guardar las instrucciones de manejo y entregarlas al nuevo propietario en caso de vender posteriormente el aparato.

Apagar el aspirador después de cada uso, antes de cambiar accesorios, limpiar, realizar tareas de mantenimiento y solucionar problemas. Desconectar la clavija de conexión a la red de la base del enchufe.

Uso apropiado

- ▶ Este aspirador está concebido para ser utilizado con fines y en entornos domésticos. Este aspirador no es apto para la limpieza de los residuos procedentes de obras/reformas.
- ▶ Este aspirador es válido para la limpieza diaria de alfombras, moquetas y suelos duros resistentes.
- ▶ Este aspirador no está diseñado para ser utilizado en exteriores.

es - Advertencias e indicaciones de seguridad

- ▶ Este aspirador es apto para el uso en alturas hasta 4000 m sobre el nivel del mar.
- ▶ Utilice el aspirador exclusivamente para eliminar suciedad seca. No aspirar ni a personas ni a animales. El resto de aplicaciones y modificaciones no están permitidos.
- ▶ Aquellas personas (especialmente niños) que por motivo de una incapacidad física, sensorial o mental, inexperiencia o desconocimiento no estén en condiciones de manejar el aspirador de una forma segura, no podrán hacer uso del mismo sin la supervisión o permiso de un responsable.

Niños en casa

- ▶ ¡Peligro de ahogamiento! Al jugar, los niños podrían quedar enrollados en el material de embalaje (p. ej. plásticos) o cubrirse la cabeza con él y ahogarse. Mantenga el material del embalaje fuera del alcance de los niños.
- ▶ Los niños menores de ocho años deben permanecer alejados de la aspiradora, a no ser que estén vigilados en todo momento.
- ▶ Los niños a partir de ocho años pueden manejar el aspirador sin supervisión si se les ha explicado su manejo de tal forma que puedan utilizarlo de manera segura. Los niños deben poder reconocer y comprender los posibles peligros originados por un manejo incorrecto.
- ▶ Los niños no deben limpiar o conectar el aspirador sin supervisión.
- ▶ Preste continua atención a los niños que se encuentren cerca del aspirador. No deje jamás que los niños jueguen con él.

Seguridad técnica

- ▶ Antes de cada uso, realizar una comprobación visual del aspirador y de todos los accesorios. No poner en marcha un aspirador dañado o con accesorios dañados.

- ▶ Compare los datos de conexión de la placa de características del aspirador (tensión de red y frecuencia) con los de la red de suministro. Es imprescindible que estos datos coincidan. El aspirador es apto, sin modificación, para 50 Hz o 60 Hz.
- ▶ Es imprescindible que la toma de corriente esté protegida con un fusible de 16 A o 10 A como mínimo.
- ▶ Es posible el funcionamiento temporal o permanente en un sistema de suministro de energía autosuficiente o no sincronizado con la red (p. ej. redes autónomas, sistemas de copia de seguridad). El requisito previo para el funcionamiento es que el sistema de suministro de energía cumpla las especificaciones de la norma EN 50160 o comparable. Las medidas de protección previstas en la instalación doméstica y en este producto de Miele deberán quedar también garantizadas en su función y funcionamiento tanto en isla como en no sincronizado con la red, o bien ser sustituidas por medidas equivalentes en la instalación. Como se describe, por ejemplo, en la publicación actual de VDE-AR-E 2510-2.
- ▶ Las reparaciones del aspirador durante el periodo de garantía solo las puede realizar personal autorizado y cualificado o el Servicio Posventa de Miele, de lo contrario, no se podrá reclamar el derecho de garantía por daños posteriores.
- ▶ En caso de que el cable de conexión esté dañado, no utilizar el aspirador. Un cable de conexión dañado solo puede sustituirse en su totalidad junto con el tambor de cable (disponible en la tienda online o en el Servicio Posventa de Miele). Por motivos de seguridad, la sustitución solo la puede llevar a cabo el personal autorizado o el Servicio Posventa de Miele.

es - Advertencias e indicaciones de seguridad

- ▶ No utilice el cable de conexión para transportar el aparato y no tire del cable para desenchufarlo de la red eléctrica. Evite que el cable de conexión pase por cantos cortantes y quede aprisionado. Evite pasar frecuentemente el aspirador por encima del cable de conexión. El cable de conexión, la clavija y el enchufe se podrían dañar y entrañar un peligro para su seguridad.
- ▶ Las reparaciones solo las puede llevar a cabo personal autorizado y cualificado, o el Servicio Posventa de Miele. Las reparaciones inadecuadas pueden representar un peligro importante para el usuario.

Uso apropiado

- ▶ No utilizar el aspirador sin la bolsa recogepolvo, el filtro protector del motor ni el filtro de salida de aire.
- ▶ En caso de que la bolsa recogepolvo no esté correctamente colocada, no será posible cerrar la tapa del interior del aspirador. No ejercer una fuerza excesiva.
- ▶ Antes de cerrar la tapa del interior del aspirador, asegurarse de que la bolsa recogepolvo esté correctamente encajada en su alojamiento.
- ▶ No aspire objetos encendidos o ascuas, p. ej. cigarrillos ni ceniza o carbón aparentemente apagados.
- ▶ No aspire el polvo del tóner. El tóner que se utiliza, p. ej., en impresoras y fotocopiadoras puede ser conductor de corriente eléctrica.
- ▶ No aspire líquidos o suciedad húmeda. Después de la limpieza húmeda de alfombras o moquetas con limpiadores de espuma, cerciórese de que estén totalmente secas antes de pasar el aspirador.
- ▶ No aspire sustancias fácilmente inflamables o explosivas ni gases y no pase el aspirador en los lugares donde se encuentran almacenadas estas sustancias.

▶ En ningún caso aproxime la corriente de aspiración a la cabeza.

Limpieza

▶ No sumergir nunca el aspirador ni los accesorios en agua. Limpiar el aspirador y los accesorios solo con un paño seco o ligeramente húmedo.

Accesorios y repuestos

▶ Uso de un turbocepillo/cepillo turbo manual Miele:

- No introducir la mano en el rodillo de cerdas en marcha cuando se aspire.
- No aspirar suelos muy texturizados o irregulares.
- No aspirar superficies duras como muebles o suelos de madera o piedra.
- No aspirar alfombras de alta calidad hechas a mano, como las bebederos o las persas, ni alfombras o moquetas de pelo extremadamente largo.
- No aspirar superficies en las que exista riesgo de aspiración o enrollamiento. Mantener alejados objetos como cortinas, ropa y bufandas.

▶ Al aspirar solo con el tubo sin acoplar los accesorios, cerciódese de que el mango se encuentra en perfecto estado.

▶ Recomendamos utilizar únicamente bolsas recogepolvo, filtros y accesorios originales con el logo de Miele en el embalaje. Solo así el fabricante puede garantizar su seguridad.

▶ Miele garantiza que se cumplan los requisitos de seguridad solo con los repuestos originales. Recomendamos sustituir los componentes defectuosos por repuestos originales.

es - Advertencias e indicaciones de seguridad

▶ Miele ofrece una garantía de suministro de hasta 15 años, y en ningún caso inferior a 10 años, para las piezas de recambio tras el fin de la producción en serie de su aspirador.

Transporte

▶ El embalaje evita que se produzcan daños en el aspirador durante el transporte. Le recomendamos que guarde el embalaje para su posterior transporte.

Eliminación del embalaje

El embalaje se utiliza para la manipulación y protege el aparato de los daños de transporte. Los materiales de embalaje se seleccionan en función de aspectos compatibles con el medio ambiente y de su eliminación y, por lo general, son reciclables.

La devolución de los embalajes al ciclo de los materiales ahorra materias primas. Utilice las opciones de recogida y devolución de materiales reciclables específicos.

Le recomendamos que guarde el embalaje para su posterior transporte.

Eliminación de las bolsas recogepolvo y los filtros del aspirador

Las bolsas recogepolvo y los filtros están fabricados con materiales ecológicos. Los filtros se pueden eliminar en la basura común. Esto también se aplica a la bolsa recogepolvo, siempre que no contenga ningún tipo de suciedad cuyo desecho a través de la basura común esté prohibido.

Reciclaje de aparatos inservibles

Los aparatos eléctricos y electrónicos contienen multitud de materiales valiosos. También contienen sustancias, mezclas y componentes concretos que eran necesarios para su funcionamiento y seguridad. En la basura doméstica, así como si se manipulan de forma incorrecta, pueden ser perjudiciales para la salud y causar daños en el medio ambiente. En ningún caso tire su aparato inservible en la basura doméstica.



En su lugar, utilice para ello los puntos de recogida y almacenamiento oficialmente establecidos para la entrega y el reciclaje de aparatos eléctricos y electrónicos disponibles en el municipio, distribuidores o Miele. Usted es el único responsable legal de borrar cualquier dato personal disponible en el aparato a eliminar. La ley obliga a retirar sin destruir las pilas y baterías utilizadas que no estén totalmente inaccesibles en el aparato, así como las lámparas. Llévelos a un punto de recogida adecuado donde puedan ser entregados gratuitamente. Guarde el aparato inservible fuera del alcance de los niños hasta el momento de transportarlo al desguace.

es - Descripción del aparato

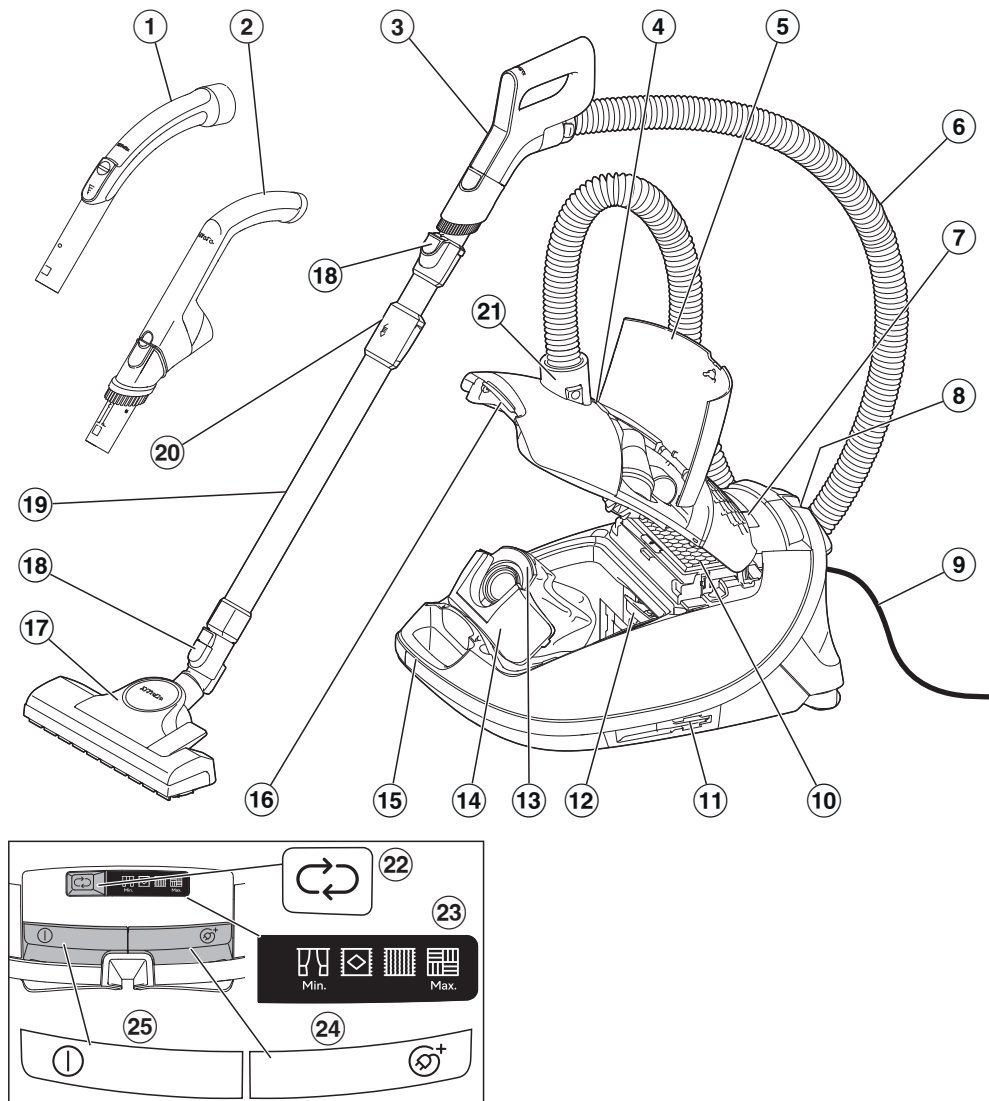

- ① Mango*
- ② Mango Eco-Comfort*
- ③ Mango Comfort*
- ④ Indicación de sustitución de la bolsa recogepolvo
- ⑤ Compartimento para accesorios
- ⑥ Manguera de aspiración
- ⑦ Display
- ⑧ Sistema Parking para las pausas de aspiración
- ⑨ Cable de conexión
- ⑩ Filtro de salida de aire original Miele*
- ⑪ Sistema Parking para su almacenaje (a ambos lados del aspirador)
- ⑫ Filtro protector del motor
- ⑬ Bolsa recogepolvo original de Miele
- ⑭ Pestillo
- ⑮ Mango
- ⑯ Tecla de desbloqueo para la tapa del interior del aspirador
- ⑰ Cepillo universal*
- ⑱ Teclas de desbloqueo
- ⑲ Tubo telescópico*
- ⑳ Desbloqueo del tubo telescópico
- ㉑ Boquilla de aspiración
- ㉒ Tecla para el ajuste de la potencia de aspiración ↻
- ㉓ Indicación de los niveles de potencia de aspiración
- ㉔ Tecla pedal para la recogida automática del cable Ⓢ⁺
- ㉕ Tecla pedal de conexión/desconexión Ⓣ

* disponible según el modelo, los equipamientos marcados de esta forma pueden ser diferentes o no estar incluidos en el suministro de serie.

Observación del reglamento europeo (UE) nr. 666/2013

Este aspirador es un aspirador doméstico y está clasificado como aspirador universal conforme al reglamento mencionado anteriormente.

Estas instrucciones de manejo, así como otros datos se pueden descargar en la página de Miele en www.miele.com.

El consumo energético anual indicado en el reglamento describe el consumo energético indicativo y anual (kWh al año) en base a 50 procesos de limpieza. El consumo real de energía depende de la forma de utilizar el aspirador.

Todos los test y cálculos a realizar en el citado reglamento se han llevado a cabo de acuerdo con las siguientes normas homologadas aplicables en cada caso, teniendo en cuenta las directrices publicadas por la Comisión Europea sobre el reglamento en septiembre de 2014:

- a) EN 60312-1 Vacuum cleaners for household use - Part 1: Dry vacuum cleaners - Methods for measuring the performance
- b) EN 60704-2-1 Household and similar electrical appliances - Test code for the determination of airborne acoustical noise - Part 2-1: Particular requirements for vacuum cleaners
- c) EN 60335-2-2 Household and similar electrical appliances - Safety - Part 2-2: Particular requirements for vacuum cleaner and water suction appliances

No todos los cepillos universales y accesorios de aspiración suministrados con el aspirador son aptos para realizar la limpieza intensiva de alfombras o suelos duros que se describe en el reglamento. Para calcular los valores se utilizaron los siguientes cepillos y ajuste:

El cepillo universal con las cerdas introducidas se utiliza para calcular el consumo energético y la clase de limpieza sobre alfombras y suelos duros, así como para el nivel acústico (pulsar la tecla pedal ).

Los datos determinados de acuerdo con el Reglamento se refieren exclusivamente a las combinaciones y ajustes de la tobera a los diferentes tipos de suelos aquí indicados.

Para todas las mediciones solo se utilizaron las bolsas recogepolvo, los filtros protectores del motor y el filtro de salida de aire originales de Miele.

Indicación respecto a las ilustraciones

Las ilustraciones que se indican en los capítulos se encuentran al final de las contracubiertas de las presentes instrucciones de uso.

Saber más

Este aspirador es válido para la aspiración diaria de alfombras, moquetas y suelos duros resistentes.

Miele le ofrece un amplio surtido de accesorios para multitud de aplicaciones especiales (ver el capítulo «Accesorios opcionales [no suministrados]»).

Accesorios suministrados (Imagen 01)

- ① **Accesorio plano**
Para eliminar el polvo de pliegues, ranuras y rincones.
- ② **Cepillo multifunción**
Para aspirar perfiles, así como objetos tallados, adornos o aplicaciones delicadas similares.
El cabezal giratorio facilita la adaptación a la posición más conveniente.

Cepillo multifunción en el mango (disponible según modelo)

Accesorio especialmente indicado para la limpieza de superficies resistentes, p. ej. para aspirar teclados o migas.

- ③ **Accesorio para tapicerías (disponible según modelo)**
Para aspirar muebles tapizados, colchones y cojines.
- ④ **Accesorio para tapicerías, suelto (disponible según modelo)**
Para aspirar muebles tapizados, colchones, cojines, cortinas, etc.
- ⑤ **Soporte para accesorio para tapicerías (disponible según modelo)**
Para guardar el accesorio para la limpieza de tapicerías suelto

Puesta en marcha

Conectar la manguera de aspiración (Imagen 02)

- Introducir la boquilla de aspiración en el orificio del aspirador hasta percibir que encaje. Para lograrlo, introducir los dispositivos auxiliares de ambas piezas uno en el otro.

Retirar la manguera de aspiración (Imagen 03)

- Presionar las teclas de desbloqueo situadas en los laterales de la boquilla de aspiración y extraerla.

Acoplar la manguera de aspiración y el mango (Imagen 04)

- Introducir el otro manguito de la manguera de aspiración hasta que encaje claramente en el mango.

Acoplar el mango y el tubo de aspiración (Imagen 05)

- Introducir el mango hasta que encaje claramente en el tubo de aspiración. Para lograrlo, introducir los dispositivos auxiliares de ambas piezas uno en el otro.
- Pulsar la tecla de desbloqueo si desea separar las piezas y extraer el mango del tubo de aspiración girándolo ligeramente.

Encajar el tubo de aspiración y el cepillo universal conmutable (Imagen 06)

- Acoplar el tubo de aspiración en el cepillo universal girándolo hacia la izquierda y la derecha, hasta que encaje perfectamente.
- Pulsar la tecla de desbloqueo si desea separar las piezas y extraer el tubo de aspiración del cepillo universal girándolo ligeramente.

Activar la indicación de sustitución del filtro de salida de aire a través de la Miele App (disponible según modelo) (Imagen 07–09)

Si cuelga una tira indicativa por el lateral del aspirador desde su interior, se deberá activar la indicación de sustitución del filtro de salida de aire en la

Miele App. De este modo, se informa a tiempo de cuándo es necesario sustituir el filtro de salida de aire. (Imagen 07)

- Pulsar la tecla de desbloqueo del tirador empotrado y levantar la tapa del interior del aspirador hasta que quede encajada. (Imagen 08)
- Retirar la tira indicativa. (Imagen 09)
- Escanear el código QR para descargar la Miele App (si no se tiene todavía).
- Abrir la Miele App y crear una cuenta de usuario (si aún no se dispone de una).
- Añadir el aspirador a la Miele App.
- Consultar el estado del filtro y seguir la guía para el usuario en la Miele App.

El filtro de salida de aire debe sustituirse tras una vida útil media de un año.

 Daños producidos por la suciedad en el interior del aspirador. Si la bolsa recogepolvo no está conectada, pueden entrar grandes cantidades de polvo en el interior del aspirador y dañar los componentes. Antes de cerrar la tapa del interior del aspirador, asegurarse de que la bolsa recogepolvo está correctamente colocada y el pestillo está cerrado.

- Cerrar la tapa del interior del aspirador hasta que encaje el pestillo y asegurarse de que la bolsa recogepolvo no queda atrapada.

Manejo

Sacar un accesorio (Imagen 10)

- Pulsar la tecla de desbloqueo.

Se abrirá el compartimento para accesorios.

- Extraer el accesorio deseado.
- Cerrar el compartimento para accesorios presionando sobre la tapa.

Posicionamiento del soporte para accesorios (disponible según el modelo) (Imagen 11)

- Si fuera necesario, introducir el soporte para accesorios en el tubo de aspiración del aspirador hasta que encaje bien.

Usar el cepillo multifunción en el mango Eco-Comfort (disponible según el modelo) (Imagen 12)

- Pulsar la tecla de desbloqueo del cepillo multifunción y deslizarlo sobre la guía hasta que encaje perfectamente.
- Pulsar la tecla de desbloqueo una vez finalizada la aspiración y volver a colocar el cepillo multifunción en la posición de salida, hasta que encaje perfectamente.

Usar el cepillo multifunción en el mango Comfort 2.0 (disponible según el modelo)

- Pulsar la tecla de desbloqueo del cepillo multifunción y deslizarlo sobre la guía hasta que encaje perfectamente. (Imagen 13)
- Pulsar la tecla de desbloqueo y girar el cepillo multifunción hacia un lado. (Imagen 14)
- Deslizar el cepillo multifunción sobre la guía hacia abajo hasta que el cepillo se suelte del mango. (Imagen 14)
- Colocar el cepillo multifunción en el tubo de aspiración hasta que encaje perfectamente. (Imagen 15)

Una vez finalizada la aspiración

- Pulsar la tecla de desbloqueo y sacar el cepillo multifunción del tubo de aspiración.
- Volver a colocar el cepillo multifunción en el mango Comfort 2.0 hasta que encaje perfectamente.
- Deslizar el cepillo multifunción a la posición inicial para poder volver a colocar el mango el tubo de aspiración.

Ajustar el tubo telescópico (disponible según el modelo) (Imagen 16)

El tubo telescópico consta de 2 tubos, uno encajado en el otro, que permiten ajustar su longitud según la necesidad individual.

- Desbloquear el dispositivo de desbloqueo y ajustar el tubo telescópico a la longitud deseada.

Ajustar el cepillo universal (Imagen 17 + 18)

Según el modelo, su aspirador está dotado de serie con uno de los cepillos universales mostrados.

Observar ante todo las instrucciones de limpieza y cuidados del fabricante del suelo.

Aspirar los suelos duros resistentes y los suelos con ranuras o hendiduras con las cerdas extraídas:

- Pulsar la tecla pedal .

Las alfombras y moquetas se aspiran con las cerdas introducidas:

- Pulsar la tecla pedal .

Si la fuerza de deslizamiento del cepillo universal parece demasiado elevada, reducir la potencia hasta que el cepillo se pueda empujar con facilidad (consultar el apartado «Selección de la potencia de absorción»).

Aspirar escaleras (Imagen 19)

 Riesgo de sufrir lesiones por la caída del aspirador.

La caída de un aspirador por las escaleras puede causar lesiones al usuario o a otras personas.

Por motivos de seguridad, aspire siempre las escaleras empezando por abajo.

El cepillo universal conmutable es también apto para aspirar escaleras.

Extracción del cable de conexión (Imagen 20)

- Extraer el cable de conexión hasta obtener la longitud deseada.
- Enchufar bien la clavija.

 Daños a causa del sobrecalentamiento.

El cable de conexión podría sobrecalentarse en caso de un uso prolongado.

En caso de utilizar el aspirador durante más de 30 minutos, extraiga el cable por completo.

Enroscar el cable de conexión (Imagen 21)

- Desconectar la clavija de conexión a la red de la base del enchufe.
- Pulse brevemente la tecla pedal para recoger el cable.

El cable de conexión se enrosca por completo.

Se puede interrumpir la recogida del cable en cualquier punto.

- Al recoger, tirar brevemente del cable.

Conexión y desconexión (Imagen 22)





- Pisar la tecla pedal Conexión/Desconexión ①.

Seleccionar la potencia de aspiración (fig. 23)

Es posible adaptar la potencia de aspiración del aspirador a las necesidades de cada caso. Reduciendo la potencia, disminuirá notablemente la facilidad de deslizamiento del cepillo universal.

Si al utilizar el cepillo universal conmutable, la fuerza de desplazamiento parece demasiado alta, reducir la potencia de aspiración hasta que el cepillo se desplace suavemente.

En el aspirador hay símbolos asignados a los niveles de potencia que indican para qué resulta recomendable cada nivel.

-  Cortinas, tejidos
-  Alfombras de terciopelo de alta calidad o similares
-  Alfombras y moquetas de material rizado
-  Suelos duros, alfombras y moquetas muy sucias

Al poner en marcha el aspirador, se conecta al nivel máximo de potencia.

- Pulsar la tecla  hasta alcanzar el nivel de potencia deseado.





El nivel de potencia elegido se ilumina en amarillo.

La próxima vez, el aspirador se conectará al nivel de potencia que se seleccionó la última vez.

Niveles de potencia intermedios

Además de los niveles de potencia preestablecidos, se puede personalizar la potencia del aspirador.

Para personalizar la potencia de aspiración, se debe proceder de la siguiente forma:

- Pisar la tecla pedal  hasta alcanzar el nivel de potencia mínimo .
- Mantener pisada la tecla pedal  hasta que el símbolo del nivel de potencia más alto parpadee.
- Soltar la tecla pedal.
- Pisar la tecla pedal  hasta que se alcance el nivel de potencia deseado.

Una vez transcurridos 30 segundos sin pulsar ninguna tecla, se memoriza el nivel de potencia intermedio hasta el siguiente nivel de potencia prefijado más alto. El parpadeo finaliza.

Al volver a utilizarlo, el aspirador se conecta al nivel de potencia intermedio memorizado.

Al seleccionar uno de los niveles de potencia prefijado, se elimina la memoria.

Abrir la válvula reguladora de aire (Imagen 24)

(no disponible en modelos con mango Eco-Comfort ni mango Comfort 2.0)

Es posible reducir brevemente la potencia de aspiración, p. ej., para evitar que se quede pegado a una moqueta.

- Abrir la válvula reguladora de aire del mango hasta que el cepillo vuelva a deslizarse fácilmente.

De esta forma se reduce la fuerza de deslizamiento del cepillo.

Apojar, transportar y guardar el aparato

Sistema Parking para las pausas de aspiración (Imagen 25)

Para las breves interrupciones de las tareas de aspiración existe la posibilidad de «aparcar» cómodamente el tubo de aspiración con el complemento correspondiente, sujetándolo a la carcasa del aparato.

 Existe un riesgo de lesiones por la caída del aspirador.

No utilizar el sistema parking si el aspirador se encuentra en una superficie inclinada, p. ej. en una rampa.

- Encajar el complemento aspirador desde arriba en el soporte del sistema parking.

Sistema Parking para su almacenaje (Imagen 26)

Es posible colocar el tubo de aspiración con el accesorio de aspiración en el aspirador para transportarlo o guardarlo.

 Existe peligro de descarga eléctrica debido a la tensión de red.

Incluso cuando los aspiradores están desconectados, continúa habiendo tensión de red.

Desconectar el aspirador después de utilizarlo. Desconectar la clavija de conexión a la red de la base del enchufe.

- Colocar el aspirador en posición vertical.
- Encajar el tubo telescópico por completo.

- Encajar el cepillo universal desde arriba en uno de los dos soportes del tubo aspirador.

Así se podrá trasladar o guardar el aspirador.

Limpeza y mantenimiento

 Existe peligro de descarga eléctrica debido a la tensión de red.

Incluso cuando los aspiradores están desconectados, continúa habiendo tensión de red.

Desconectar el aspirador antes de cada limpieza y mantenimiento. Desconectar la clavija de conexión a la red de la base del enchufe.

El sistema de filtrado de Miele está compuesto por 3 accesorios:

- Bolsa recogepolvo original de Miele (Tipo **CO**)
- Filtro de salida de aire original Miele
- Filtro protector del motor

Es necesario sustituir con frecuencia la bolsa recogepolvo y el filtro de salida de aire para garantizar la potencia de aspiración correcta.

Recomendamos que se utilicen accesorios originales con el logotipo de Miele en el embalaje. Solo así se optimizará la potencia del aspirador y se conseguirá el mejor resultado de limpieza.

Las bolsas recogepolvo con el logotipo de Miele en el embalaje no están hechas de papel ni materiales similares al papel y no tienen una placa de soporte de cartón. Gracias a ellas garantizamos su máxima seguridad y conservación.

Hay que tener en cuenta que la garantía no cubre las averías ni los daños causados en el aspirador por el uso de accesorios que no lleven el logotipo de Miele en el embalaje.

Fuentes de referencia para accesorios

Se pueden adquirir los accesorios originales de Miele en la tienda online de Miele, a través del Servicio Post-venta de Miele o en su distribuidor Miele.

Los accesorios originales de Miele se pueden reconocer por el logotipo de Miele en el embalaje.

Cada paquete de bolsas recogepolvo originales de Miele contiene 4 bolsas y un filtro de salida de aire AirClean. Los paquetes tamaño grande originales de Miele contienen 16 bolsas recogepolvo y 4 filtros de salida de aire AirClean.

Ver indicaciones sobre cómo se sustituye el filtro de salida de aire original de Miele en el capítulo «Accesorios disponibles», apartado «Filtros».

Sustitución de la bolsa recogepolvo (Imagen 27)

Sustituir la bolsa recogepolvo siempre que la escala de colores de la indicación para la sustitución de la bolsa recogepolvo se muestre de color rojo por completo.

Potencia reducida debido a la obstrucción de los poros de la bolsa recogepolvo.

No reutilizar las bolsas recogepolvo.

Para realizar la comprobación

- Acople el cepillo Universal conmutable.
- Conecte el aspirador y ajuste el selector a la máxima potencia de aspiración.
- Levante ligeramente el cepillo Universal del suelo.

Retirar la bolsa recogepolvo (Imagen 28)

- Presionar las teclas de desbloqueo situadas en los laterales de la boquilla de aspiración y extraerla. (Imagen 03)
- Pulsar la tecla de desbloqueo del tirador empotrado y levantar la tapa del interior del aspirador hasta que quede encajada. (Imagen 08)

Cuando se abre la tapa del interior del aspirador, el pestillo marrón se levanta automáticamente para que se pueda extraer la bolsa recogepolvo.

- Extraer la bolsa recogepolvo del soporte para la bolsa recogepolvo. (Imagen 28)

El pestillo marrón impide que la tapa del interior del aspirador se cierre cuando no hay ninguna bolsa recogepolvo colocada.
No ejercer una fuerza excesiva.

Cómo colocar la bolsa recogepolvo (Imagen 29)

- Introducir la bolsa recogepolvo nueva en el soporte para la bolsa recogepolvo. Dejar la bolsa recogepolvo nueva plegada tal y como se extrae del paquete.

Asegurarse de que la placa de soporte de la bolsa recogepolvo se introduce completamente en la guía por ambos lados.

El pestillo marrón se cierra hasta que encaja claramente.

- Cerrar la tapa del interior del aspirador hasta que encaje el pestillo y asegurarse de que la bolsa recogepolvo no queda atrapada.
- Introducir la apertura de aspiración en el orificio de aspiración del aspirador hasta percibir que encaje. Para lograrlo, introducir los dispositivos auxiliares de ambas piezas uno en el otro. (Imagen 02)

Cuándo sustituir el filtro de salida de aire (Imagen 30)

En función del modelo, el aspirador incluye uno de los siguientes filtros de salida de aire de serie:

a AirClean

Sustituir este filtro de salida de aire cuando se abra un nuevo paquete de bolsas recogepolvo. Cada paquete de bolsas recogepolvo originales de Miele contiene un filtro de salida de aire

AirClean, cada paquete de tamaño grande contiene 4 filtros de salida de aire AirClean.

b AirClean Plus 50 (azul claro)

c Silence AirClean 50 (gris)

d Active AirClean 50 (negro)

e HEPA AirClean 50 (blanco)

Sustituir estos filtros de salida de aire después de aproximadamente 50 horas de funcionamiento. Este periodo corresponde a la vida útil media de un año.

También se puede seguir aspirando después de este tiempo. Pero se deberá tener en cuenta que la potencia de aspiración y de filtración del aspirador se verá mermada.

Se puede utilizar la Miele App para recordar que se debe cambiar el filtro. Para ello, escanear el código QR de la tira informativa e introducir la fecha de inicio del filtro en la Miele App.

Cambiar el filtro de salida de aire AirClean (Imagen 31 + 32)

Es imprescindible comprobar que solo hay un filtro de salida de aire colocado en el aspirador.

- Abrir la tapa del interior del aspirador. (Imagen 08)

En caso de utilizar un filtro de salida de aire AirClean Plus 50, Silence AirClean 50, Active AirClean 50 o HEPA AirClean 50, es imprescindible tener en cuenta el apartado «Sustitución del filtro de salida de aire».

- Pulsar el desbloqueo de la rejilla del filtro y abrirla. (Imagen 31)
- Extraer el filtro de salida de aire AirClean usado tirando de una de las dos superficies limpias. (Imagen 31)

- Introducir el filtro de salida de aire AirClean nuevo con precisión. (Imagen 32)
- Cerrar la rejilla del filtro. (Imagen 32)

 Daños producidos por la falta de limpieza del interior del aspirador. Si la bolsa recogepolvo no está conectada, pueden entrar grandes cantidades de polvo en el interior del aspirador y dañar los componentes. Antes de cerrar la tapa del interior del aspirador, asegurarse de que la bolsa recogepolvo está correctamente colocada y el pestillo está cerrado.

- Cerrar la tapa del interior del aspirador hasta que encaje el pestillo y asegurarse de que la bolsa recogepolvo no queda atrapada.

Sustituir los filtros de salida de aire AirClean Plus 50, Silence AirClean 50, Active AirClean 50 y HEPA AirClean 50 (Imagen 33 + 34)

Es imprescindible comprobar que solo hay un filtro de salida de aire colocado en el aspirador.

- Abrir la tapa del interior del aspirador. (Imagen 08)

En caso de utilizar un filtro de salida de aire AirClean, es imprescindible tener en cuenta el apartado «Sustitución del filtro de salida de aire».

- Levantar el filtro de salida de aire y extraerlo. (Imagen 33)
- Colocar el filtro de salida de aire nuevo a la medida del ajuste y presionarlo hacia abajo. (Imagen 34)

- Cuando se utilice un filtro de salida de aire **b**, **c**, **d** o **e**, escanear el código QR del embalaje del filtro de salida de aire. A continuación, introducir la fecha de inicio del filtro de salida de aire en la Miele App.

 Daños producidos por la suciedad en el interior del aspirador. Si la bolsa recogepolvo no está conectada, pueden entrar grandes cantidades de polvo en el interior del aspirador y dañar los componentes. Antes de cerrar la tapa del interior del aspirador, asegurarse de que la bolsa recogepolvo está correctamente colocada y el pestillo está cerrado.

- Cerrar la tapa del interior del aspirador hasta que encaje el pestillo y asegurarse de que la bolsa recogepolvo no queda atrapada.

Cambiar el filtro de salida de aire (Imagen 30)

Es imprescindible comprobar que solo hay un filtro de salida de aire colocado en el aspirador.

En función del modelo, se instala de serie uno de los siguientes filtros de salida de aire:

- AirClean
- AirClean Plus 50 (azul claro)
- Silence AirClean 50 (gris)
- Active AirClean 50 (negro)
- HEPA AirClean 50 (blanco)

1. Si en lugar de colocar un filtro de salida de aire **a** se utiliza el filtro de salida de aire **b**, **c**, **d** o **e** será necesario

extraer también la rejilla del filtro y colocar el nuevo filtro de salida de aire correspondiente.

2. Si en lugar de utilizar un filtro de salida de aire **b**, **c**, **d** o **e**, se desea utilizar un filtro de salida de aire **a**, se deberá colocar sin falta en una rejilla del filtro*. (Imagen 32)

* Rejilla del filtro: ver el capítulo «Accesorios disponibles», apartado «Filtros»

Sustituir el filtro protector del motor (si es necesario) (Imagen 35)

- Abrir la tapa del interior del aspirador. (Imagen 08)
- Extraer la bolsa recogepolvo del soporte del alojamiento. (Imagen 28)
- Abrir el marco del filtro y retirar el filtro protector del motor usado. (Imagen 35)
- Colocar un nuevo filtro protector del motor.
- Cerrar el bastidor del filtro.
- Introducir la bolsa recogepolvo en el alojamiento hasta que el pestillo quede definitivamente cerrado. (Imagen 29)

 Daños producidos por falta de limpieza del interior del aspirador. Si la bolsa recogepolvo no está conectada, pueden entrar grandes cantidades de polvo en el interior del aspirador y dañar los componentes. Antes de cerrar la tapa del interior del aspirador, asegurarse de que la bolsa recogepolvo está correctamente colocada y el pestillo está cerrado.

- Cerrar la tapa del interior del aspirador hasta que encaje el pestillo y asegurarse de que la bolsa no queda atrapada.

También puede obtener las piezas de recambio a través de su distribuidor Miele o el Servicio Post-venta de Miele.

Limpieza del aspirador y los accesorios

 Existe un peligro de descarga eléctrica debido a la tensión de red. Incluso cuando los aparatos están desconectados, continúa habiendo tensión de red.

Desconectar la clavija del enchufe antes de llevar a cabo cualquier tarea de limpieza.

 Existe un peligro de descarga eléctrica debido a la tensión de red. La humedad en el interior del aspirador podría dar lugar a descargas eléctricas.

No sumergir nunca ni el aspirador ni los accesorios en agua.

Utilizar un producto de limpieza de uso común para llevar a cabo el mantenimiento del aspirador y de sus accesorios.

 Daños causados por el uso de un producto para la limpieza inadecuado.

Todas las superficies son sensibles a los arañazos. Todas las superficies pueden desteñirse o modificarse si entran en contacto con un producto para la limpieza inadecuado.

No utilizar productos de limpieza abrasivos, limpia cristales, limpiadores multifunción ni productos para el mantenimiento que contengan aceites.

Limpieza del interior del aspirador

En caso necesario, es posible aspirar el interior del aspirador con un segundo aspirador o limpiarlo simplemente con un paño seco o un pincel.

Solucionar anomalías

La mayor parte de las anomalías las puede solucionar uno mismo. En muchos casos, se ahorra tiempo y dinero al no tener que ponerse en contacto con el Servicio Posventa.

Entrar en <https://www.miele.es/support/customer-assistance> para obtener más información sobre cómo solucionar algunas anomalías sin la ayuda de un técnico.



 Peligro de descarga eléctrica debido a la tensión de red.

Incluso cuando los aparatos están desconectados, continúa habiendo tensión de red.

Desconecte la clavija de la base del enchufe antes de solucionar cualquier problema.

| Problema | Causa y solución |
|--|---|
| El aspirador se desconecta automáticamente. | <p>Un limitador de temperatura desconecta el aspirador cuando se calienta excesivamente. La anomalía puede surgir si un objeto aspirado voluminoso obstruye el conducto de aspiración.</p> <ul style="list-style-type: none"> ■ Desconectar el aspirador y desenchufarlo de la clavija de conexión a la red. <p>Una vez eliminada la causa y tras esperar unos 20-30 minutos, el aspirador se habrá enfriado, por lo que se podrá volver a utilizar.</p> |

Servicio Posventa

Consultar el apartado «Asistencia técnica Miele» de nuestra web, www.miele.es, para obtener información sobre la resolución de problemas y las piezas de repuesto de Miele.

Contacto en caso de anomalías

En caso de anomalías que no se puedan resolver de forma autónoma, contactar con un distribuidor Miele o con nuestro Servicio Posventa.

Al final de este documento aparece el número de teléfono de contacto del Servicio Posventa de Miele.

Garantía

La duración de la garantía es de 3 años. Entre los materiales incluidos en el suministro del aparato, se encuentra más información al respecto.

Accesorios que se pueden adquirir posteriormente

En primer lugar, tener en cuenta las instrucciones de limpieza y mantenimiento del fabricante del suelo.

Recomendamos que se utilicen accesorios originales con el logotipo de Miele en el embalaje. Solo así se optimizará la potencia del aspirador y se conseguirá el mejor resultado de limpieza.

Hay que tener en cuenta que la garantía no cubre las averías ni los daños causados en el aspirador por el uso de accesorios que no lleven el logotipo de Miele en el embalaje.

Fuentes de referencia para accesorios

Es posible adquirir los accesorios originales de Miele en la tienda online de Miele, a través del Servicio Post-venta de Miele o en un distribuidor Miele.

Los accesorios originales de Miele se reconocen por el logotipo de Miele del embalaje.

Algunos modelos están equipados de serie con uno o varios de los siguientes accesorios.

Tobera universal / cepillos

Cepillo universal AllFloor (SBD 380-3)

Cepillo universal plano para aspirar por debajo de muebles muy planos. También es silencioso, ligero y destaca por recoger muy bien la suciedad gruesa.

Turbo-cepillo TurboTeQ (STB 305-3)

Para retirar fibras y cabellos de alfombras o felpudos de pelo corto.

Cepillo Parquet Twister con juntas rotatorias (SBB 300-3)

De cerdas naturales, para aspirar grandes superficies de suelos duros y pequeñas aberturas.

Cepillo Parquet Twister XL con juntas rotatorias (SBB 400-3)

De cerdas naturales, para aspirar rápidamente grandes superficies lisas de suelos duros y pequeñas aberturas.

Otros accesorios

TurboCepillo manual Turbo Mini (STB 101)

Para limpiar muebles tapizados, colchones o asientos de coches.

Cepillo Universal (SUB 20)

Para aspirar libros, estanterías y similares.

Cepillo para láminas / radiadores (SHB 30)

Para eliminar el polvo de los nervios de los radiadores, estanterías estrechas o ranuras.

Tobera para colchones (SMD 10)

Para aspirar cómodamente colchones y muebles tapizados y sus ranuras.

Tobera plana, 300 mm (SFD 10)

Tobera plana extralarga para eliminar el polvo de pliegues, ranuras y rincones.

Tobera plana, 560 mm (SFD 20)

Tobera flexible para aspirar en lugares de difícil acceso.

Tobera para tapicerías XL (SPD 20)

Tobera para tapicerías para aspirar el polvo de los muebles tapizados, colchones y cojines.

Accesorio para juntas y tapicerías 2 en 1 (SPFD 20)

Un accesorio combinado para juntas y tapicerías para una limpieza a fondo y rápida sin cambiar la boquilla.

Mango Comfort con iluminación (SGC 20)

Para iluminar la zona de trabajo.

Filtro

Filtro de salida de aire AirClean Plus 50 (SF-AP 50)

Para un filtrado eficiente para aire ambiente especialmente limpio.

Filtro de salida de aire Silence AirClean 50 (SF-SA 50)

Para una reducción eficiente de los ruidos del aspirador.

Filtro de salida de aire Active AirClean 50 (SF-AA 50)

Para reducir sensiblemente los olores molestos. Ideal para hogares con mascotas o fumadores

Filtro de salida de aire HEPA AirClean 50 (SF-HA 50)

Para filtrar con eficiencia polvo fino y alérgenos. Ideal para alérgicos al polvo.

Rejilla de filtro

Se necesita, cuando se desea instalar un filtro de salida de aire AirClean en lugar de uno AirClean Plus 50, Silence AirClean 50, Active AirClean 50 o HEPA AirClean 50.

| | | | |
|--|-----------|--|-----------|
| Biztonsági utasítások és figyelmeztetések | 74 | Parkolórendszer a tároláshoz | 88 |
| Készülékleírás | 80 | Tisztítás és ápolás | 88 |
| Fenntarthatóság és környezetvédelem | 82 | A tartozékok beszerzése | 89 |
| Megjegyzés a 666/2013/EU rendelettel kapcsolatban | 83 | A porzsák cseréje | 89 |
| Ábra hivatkozások | 83 | A porzsák kivétele | 89 |
| Áttekintés | 83 | A porzsák behelyezése | 89 |
| Mellékelt tartozékok | 84 | A kimeneti levegőszűrő első cseréjének időpontja | 89 |
| Üzembe helyezés | 84 | Az AirClean kimeneti levegőszűrő cseréje | 90 |
| A szívótömlő csatlakoztatása | 84 | A(z) AirClean Plus 50, a(z) Silence AirClean 50, a(z) Active AirClean 50 és a(z) HEPA AirClean 50 kimeneti levegőszűrő cseréje | 90 |
| A szívótömlő levétele | 84 | A kimeneti levegőszűrő átalakítása .. | 92 |
| A szívótömlő és a kézi fogantyú összeillesztése | 84 | A motorvédő szűrő cseréje (szűkség esetén) | 92 |
| A kézi fogantyú és a szívócső összeillesztése..... | 84 | A porszívó és tartozékainak tisztítása | 93 |
| A szívócső és az átkapcsolható padló szívófej összeillesztése | 84 | Problémák elhárítása | 93 |
| A kimeneti levegőszűrő cserekijelzőjének aktiválása a Miele App-on keresztül (modelltől függően) | 84 | Ügyfélszolgálat | 93 |
| Kezelés | 85 | Kapcsolatfelvétel üzemzavarok esetén | 93 |
| A tartozéktartó pozicionálása | 85 | Garancia | 94 |
| Szívóecset alkalmazása az Eco Comfort fogantyún (modelltől függően) | 85 | Utólag vásárolható tartozékok | 94 |
| Szívóecset alkalmazása a Comfort 2.0 fogantyún (modelltől függően) | 85 | A tartozékok beszerzése | 94 |
| A teleszkópos cső beállítása (modelltől függően) | 86 | | |
| A padló szívófej beállítása | 86 | | |
| Lépcsőfokok porszívózása | 86 | | |
| A csatlakozókábel kihúzása | 86 | | |
| A csatlakozókábel felcsévézése | 86 | | |
| Be- és kikapcsolás | 86 | | |
| A szívóteljesítmény kiválasztása | 87 | | |
| Köztes szívóteljesítmény-fokozatok | 87 | | |
| Leállítás, szállítás és tárolás | 88 | | |
| Parkolórendszer a porszívózási szünetekhez | 88 | | |

hu - Biztonsági utasítások és figyelmeztetések

Ez a porszívó megfelel az előírt biztonsági előírásoknak. A nem rendeltetésszerű használat személyi sérülésekhez és anyagi károkhoz vezethet.

A porszívó első használata előtt olvassa el a használati útmutatót. Fontos útmutatásokat ad a porszívó biztonságára, használatára, kezelésére, valamint tisztítására és karbantartására vonatkozólag. Ezáltal megvédi önmagát és másokat, valamint elkerüli a károkat.

Az IEC 60335-1 normának megfelelően a Miele kifejezetten felhívja a figyelmet arra, hogy az „Üzembe helyezés” fejezetet, valamint a biztonsági utasításokat és figyelmeztetéseket feltétlenül olvassák el és tartsák be.

A Miele nem tehető felelőssé azokért a károkért, amelyek ezeknek az útmutatásoknak a figyelmen kívül hagyásából származnak.

Őrizze meg a használati útmutatót, és adja tovább az esetleges következő tulajdonosnak.

Használat után, tartozékcseré, tisztítás, karbantartás, valamint a problémák elhárítása előtt mindig kapcsolja ki a porszívót. Húzza ki a hálózati csatlakozót a dugaszolóaljzatból.

Rendeltetésszerű használat

- ▶ Ez a porszívó a háztartásban és a háztartáshoz hasonló környezetben történő használatra készült. Ez a porszívó nem alkalmas építkezéseken történő üzemeltetésre.
- ▶ A padló szívófej a szőnyegek, szőnyegpadlók és nem érzékeny kemény padlók porszívózására alkalmas.
- ▶ Ez a porszívó nem alkalmas a szabadban történő használatra.
- ▶ Ez a porszívó 4000 m-es tengerszint feletti magasságig történő használatra van kifejlesztve.
- ▶ A porszívót kizárólag száraz dolgok felszívására használja. Embereket és állatokat ne porszívózzon. Minden más felhasználási mód, átalakítás és módosítás meg nem engedett.
- ▶ Olyan személyeknek (beleértve a gyermekeket is), akik fizikai, érzékelési vagy értelmi képességeik, tapasztalatlanságuk, vagy tudatlanságuk miatt nincsenek abban az állapotban, hogy a porszívót biztonságosan kezelhetnék, nem szabad ezt a porszívót felelős személy felügyelete vagy útmutatása nélkül használni.

Gyermekek a háztartásban

- ▶ Fulladásveszély! A gyermekek játék közben a csomagolóanyagokat (pl. fólia) magukra tekerhetik, vagy a fejükre húzhatják és megfulladhatnak. A csomagolóanyagokat tartsa távol a gyermekektől.
- ▶ A nyolc év alatti gyermekeket tartsa távol a porszívótól kivéve, ha állandó felügyelet alatt állnak.
- ▶ Nyolc év feletti gyermekek csak akkor kezelhetik a porszívót felügyelet nélkül, ha elmagyarázták nekik a biztonságos kezelés módját. A gyermekeknek fel kell tudniuk ismerni és meg kell tudniuk érteni a helytelen kezelés lehetséges veszélyeit.

- ▶ Gyermekeknek nem szabad a porszívót felügyelet nélkül tisztítani vagy karbantartani.
- ▶ Ügyeljen azokra a gyermekekre, akik a porszívó közelében tartózkodnak. Soha ne hagyja a gyermekeket a porszívóval játszani.

Műszaki biztonság

- ▶ Használat előtt ellenőrizze a porszívót és az összes tartozék alkatrészt, hogy nincs-e rajtuk látható sérülés. A sérült porszívót és a sérült tartozékokat ne helyezze üzembe.
- ▶ Hasonlítsa össze a porszívó adattábláján (hálózati feszültség és frekvencia) lévő csatlakoztatási adatokat a táphálózat adataival. Ezeknek az adatoknak feltétlenül meg kell egyezniük. A porszívó változtatás nélkül használható 50 Hz vagy 60 Hz esetén.
- ▶ A hálózati dugaszolóaljzatot egy 16 A-es biztosítóval, vagy egy 10 A-es lomha biztosítóval kell biztosítani.
- ▶ Lehetséges az önálló vagy a hálózattal nem szinkronban álló energiaellátó rendszer időszakos vagy folyamatos üzemeltetése (például sziget hálózatok, biztonsági tartalékrendszerek). Az üzemeltetés feltétele, hogy az energiaellátó rendszer megfeleljen az EN 50160 vagy hasonló szabvány előírásainak.

A házi elosztórendszerrel és ezzel a Miele termékkel kapcsolatban előirányzott óvintézkedéseket a működést és a működési módot tekintve sziget üzemben vagy a hálózattal nem szinkronban álló üzem esetén is biztosítani kell, illetve azonos intézkedésekkel kell helyettesíteni a telepítésnél. Mint például a VDE-AR-E 2510-2 aktuális kiadványában leírtak szerint.

- ▶ A porszívó javítását a garancia idő alatt csak képzett szakember vagy a Miele Ügyfélszolgálat végezheti el, mivel ellenkező esetben későbbi károk esetén nem érvényesíthető garanciális igény.

- ▶ Ne használja a porszívót, ha a csatlakozókábel sérült. A sérült csatlakozókábel csak a komplett kábeldobbal együtt cserélhető (a Miele webshopban vagy a Miele Ügyfélszolgálatán kapható). A cserét biztonsági okokból csak a Miele Ügyfélszolgálat vagy egy megfelelően képzett szakember végezheti el.
- ▶ Ne használja a csatlakozókábelt a porszívó húzására és a hálózati csatlakozót ne a csatlakozókábelnél fogva húzza ki a konnektorból. Ne húzza át a csatlakozókábelt éles szegélyeken, és ne csípje be azt sehová. Kerülje a porszívónak a csatlakozókábelen történő gyakori áthúzását. Megsérülhet a csatlakozókábel, a hálózati dugvilla, valamint a dugaszoló aljzat és veszélyeztetheti az ön biztonságát.
- ▶ Javításokat csak képzett szakember vagy a Miele Ügyfélszolgálat végezhet. Szakszerűtlen javítások következtében a felhasználó komoly veszélyeknek lehet kitéve.

Szakszerű használat

- ▶ Ne használja a porszívót porzsák, motorvédő szűrő és kimeneti levegőszűrő nélkül.
- ▶ Ha nincs behelyezve porzsák, a porgyűjtő tér fedelét nem lehet lezárni. Ne alkalmazzon túlzott mértékű erőt.
- ▶ A porgyűjtő tér fedelének lezárása előtt minden alkalommal bizonyosodjon meg arról, hogy a porzsák egyértelműen a helyére kattant.
- ▶ Ne porszívózzon fel semmilyen égő, vagy izzó tárgyat, mint pl. cigarettát, vagy látszólag kialudt hamut, ill. szentet.
- ▶ Ne szívjon fel tonerport. A toner, amit pl. nyomtatóknál, vagy másológépeknél használnak, villamosan vezető lehet.
- ▶ Ne szívjon fel folyadékot és semmilyen nedves szennyeződést. A nedvesen tisztított vagy habbal beszórt szőnyegeket vagy padlószőnyeget a porszívózás előtt hagyja teljesen kiszáradni.

- ▶ Ne porszívózzon fel semmilyen gyúlékony, vagy robbanásveszélyes anyagot, vagy gázt, és ne porszívózzon olyan helyen, ahol ilyeneket raktároznak.
- ▶ Kerülje, hogy a szívóárammal a fej közelébe érjen.

Tisztítás

- ▶ Soha ne merítse vízbe a porszívót és a tartozékokat. A porszívót és a tartozékokat csak száraz vagy enyhén nedves kendővel tisztítsa.

Tartozékok és pótalkatrészek

- ▶ Miele turbókefe/kézi turbókefe használata:
 - Porszívózás közben ne nyúljon bele a forgó kefehengerbe.
 - Ne porszívózzon erősen strukturált vagy egyenetlen padlót.
 - Ne porszívózzon kemény felületeket, például bútorokat, fa- vagy kőpadlót.
 - Ne porszívózzon értékes, kézi csomózású, pl. berber vagy perzsa szőnyeget., és extra hosszú bolyhokkal rendelkező szőnyeget és padlószőnyeget sem.
 - Ne porszívózzon olyan felületeket, ahol fennáll a beszívódás vagy felcsavarodás veszélye. Tartsa távol az olyan tárgyakat, mint a függönyök, ruhák és sálak.
- ▶ Ügyeljen arra, ha markolatra felhelyezett tartozék nélkül porszívózik, hogy a markolat ne sérüljön meg.
- ▶ Javasoljuk, hogy csak a csomagoláson Miele logóval ellátott porzsákot, szűrőt és eredeti tartozékokat használjon. A gyártó csak ezeknél a termékeknél tudja garantálni a biztonságot.
- ▶ Csak eredeti tartozékok esetén garantálja a Miele, hogy a biztonsági követelményeket teljesíti. Javasoljuk, hogy a meghibásodott alkatrészeket eredeti pótalkatrészekre cserélje ki.

▶ A Miele a porszívó sorozatgyártásának befejezését követően még legfeljebb 15 évig, de legalább tíz évig garantálja a berendezés működéséhez szükséges pótalkatrészek rendelkezhetőségét.

Szállítás

▶ A csomagolás megvédi a porszívót a szállítási sérülésektől. Javasoljuk, hogy a csomagolást szállítási célokra őrizze meg.

hu - Készülék-leírás

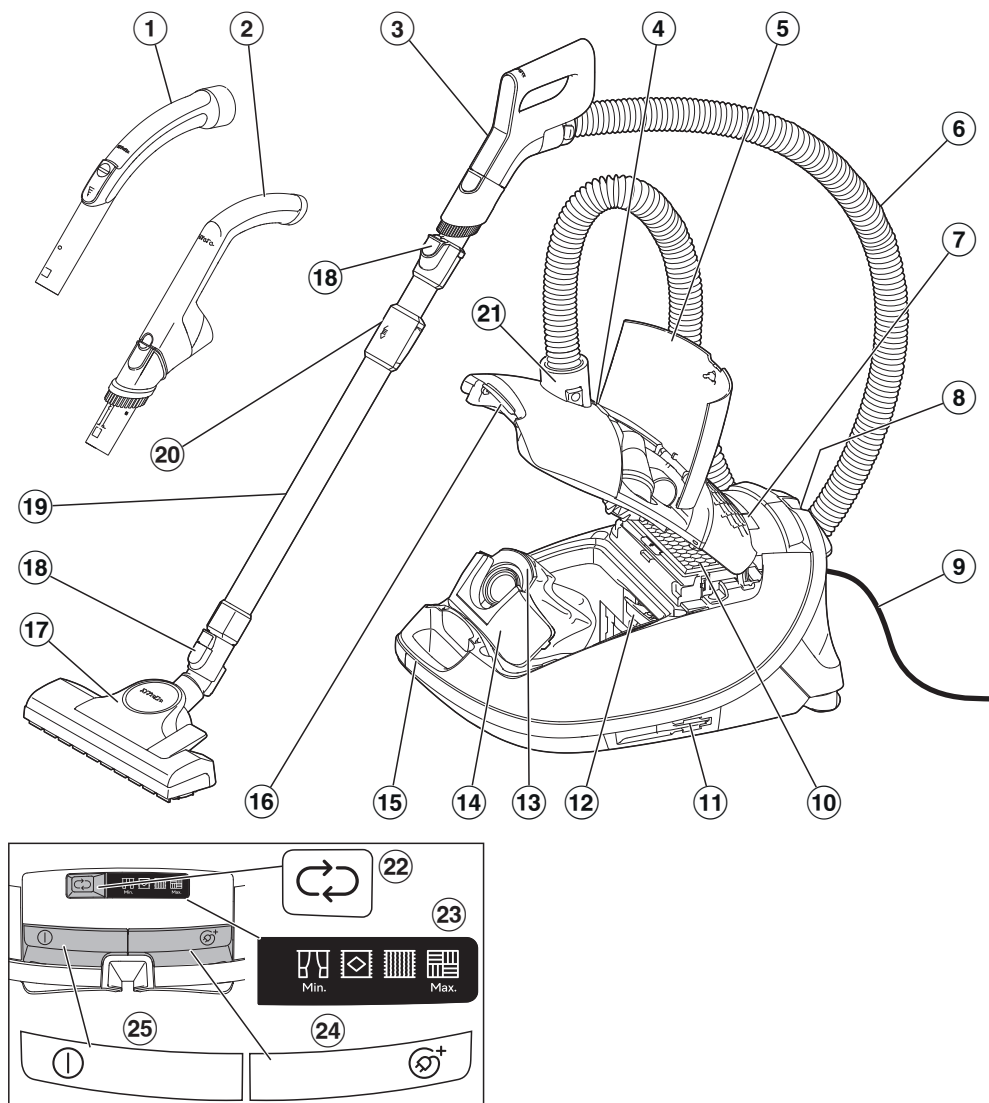

- ① Kézi fogantyú*
- ② EcoComfort-kézi fogantyú*
- ③ Comfort fogantyú*
- ④ Porzsák cserekijelző
- ⑤ Tartozékkezesz
- ⑥ Szívótömlő
- ⑦ Kijelzőmező
- ⑧ Parkolórendszer a porszívózási szünetekhez
- ⑨ Csatlakozókábel
- ⑩ Eredeti Miele kimeneti levegőszűrő*
- ⑪ Parkolórendszer a tároláshoz (a porszívó mindkét oldalán)
- ⑫ Motorvédő szűrő
- ⑬ Eredeti Miele porzsák
- ⑭ Zárókilincs
- ⑮ Kézi fogantyú
- ⑯ Kioldógomb a porgyűjtő tér fedeléhez
- ⑰ Padló szívófej*
- ⑱ Kioldógombok
- ⑲ Teleszkópos cső*
- ⑳ A teleszkópos cső kioldó gombja
- ㉑ Szívócsonk
- ㉒ Gomb a szívóteljesítmény beállításához ↻
- ㉓ A szívóteljesítmény-szintek kijelzése
- ㉔ Az automatikus kábel felcsévéző láb gombja Ⓢ⁺
- ㉕ Be-/kikapcsoló láb gomb ①

* modelltől függően ezek a felszereltségi jellemzők az ön porszívójának kivitelénél eltérőek vagy hiányoznak.

A csomagolás ártalmatlanítása

A csomagolás a kezelést szolgálja, és megvédi a készüléket a szállítási sérülésektől. A csomagolóanyagokat környezetvédelmi és hulladékkezelés-technikai szempontok alapján választottuk ki, és általában újrahasznosíthatók.

A csomagolásnak az anyagkörforgásba való visszavezetése nyersanyagot takarít meg. Használja az újrafelhasználható anyagok anyagspecifikus gyűjtőhelyeit, és vegye igénybe az anyagspecifikus visszajuttatási lehetőségeket.

Javasoljuk, hogy őrizze meg a csomagolást szállítási célokra.

A porzsákok és szűrők ártalmatlanítása

A porzsákok és szűrők környezetbarát anyagokból készültek. A szűrőket a normál háztartási szemétbe dobhatja. Ez a porzsákra is vonatkozik, amennyiben nem tartalmaz a háztartási hulladékban tiltott szemetet.

A régi készülék ártalmatlanítása

Az elektromos és elektronikus készülékek számos értékes anyagot tartalmaznak. Ugyanakkor tartalmaznak olyan anyagokat, elegyeket és alkatrészeket is, amelyek működésükhöz és biztonságosságukhoz voltak szükségesek. A háztartási szemétbe kerülve, illetve nem szakszerű kezelés esetén ezek veszélyeztethetik az emberi egészséget és károsíthatják a környezetet. Ezért régi készülékét semmi esetre se dobja a háztartási szemétbe.



Helyette az önkormányzatoknál, a kereskedőknél vagy a Mielénél hivatalosan kijelölt, az elektromos és elektronikus készülékek ingyenes leadására és hasznosítására szolgáló gyűjtő- és visszavételi helyeket használja. Az esetlegesen az ártalmatlanítani kívánt régi készüléken maradt személyes adatok törléséért törvényileg ön felel. Önnek törvényi kötelessége, hogy a készülék által nem szorosán körülzárt, roncsolás nélkül kivehető elhasznált elemeket és akkumulátorokat, valamint lámpákat roncsolás nélkül vegye ki. Vigye el ezeket egy megfelelő gyűjtőhelyre, ahol ingyenesen leadhatja őket. Gondoskodjon arról, hogy a régi készülékét az elszállításig gyermekek elől biztosan elzárt helyen tárolják.

Megjegyzés a 666/2013/EU rendelettel kapcsolatban

Ez a porszívó háztartási porszívó, és a fent említett rendelet szerint univerzális porszívóként van besorolva.

Ez a használati útmutató és további adatok a Miele weboldaláról (www.miele.hu) tölthetők le.

A rendelet alapján kiszámított éves energiafogyasztás az indikatív, éves energiafogyasztást jelenti (kWh évente), amely 50 tisztítási cikluson alapul. A tényleges energiafogyasztás attól függ, hogy hogyan használják a porszívót.

Minden, a fent megnevezett rendeletben elvégzendő vizsgálatot és számítást az Európai Bizottság által 2014 szeptemberében a rendelethez kiadott útmutató figyelembe vételével, a következő, mindenkor érvényes harmonizált szabványok szerint végeztünk el:

- a) EN 60312-1 Vacuum cleaners for household use - Part 1: Dry vacuum cleaners - Methods for measuring the performance
- b) EN 60704-2-1 Household and similar electrical appliances - Test code for the determination of airborne acoustical noise - Part 2-1: Particular requirements for vacuum cleaners
- c) EN 60335-2-2 Household and similar electrical appliances - Safety - Part 2-2: Particular requirements for vacuum cleaner and water suction appliances

Nem minden, a porszívóhoz mellékelt padló szívófej és szívótartozék használható a szőnyegeknek vagy keménypadlóknak a rendeletben előírt intenzív tisztításához. Az értékek kiszámításához az alábbi padló szívófejet és beállítást használtuk:

Az energiafogyasztáshoz, valamint a szőnyeg és a keménypadló tisztítási hatékonysági osztályához, továbbá a zajki-bocsátási értékhez szőnyegen az átkapcsolható padló szívófejet használtuk behúzott sörtéssel (nyomja meg a  láb-gombot).

A rendelet alapján kiszámított adatok kizárólag a padló szívófejnek a különböző padlóburkolatok tekintetében itt megadott kombinációira és beállításaira vonatkoznak.

Minden méréshez kizárólag eredeti Miele porzsákat, motorvédő szűrőt és kimeneti levegőszűrőt használtunk.

Ábra hivatkozások

Az egyes fejezetekben megadott ábrákat ennek a használati utasításnak a végén, a kihajtható oldalakon találja.

Áttekintés

Ez a porszívó szőnyegek, padlószőnyegek és nem érzékeny keménypadlók napi porszívózására alkalmas.

A Miele padlóápolási szortiment számos speciális felhasználáshoz kínál megfelelő tartozékokat (lásd „Utólag vásárolható tartozékok“ fejezet).

Mellékelt tartozékok (01. ábra)

- ① **Fugatisztító**
Tartozék rések, fugák és sarkok porszívózásához.
- ② **Szívóecset**
Tartozék profillécek, díszes vagy barázdált tárgyak porszívózásához. Az ecsetfej forgatható, így mindig a legkedvezőbb helyzetbe állítható.
Szívóecset a kézi fogantyún (modelltől függően)
Tartozék nem érzékeny felületek porszívózásához, pl. billentyűzetek porszívózásához, vagy morzsa felszívásához.
- ③ **Kárpit szívófej (modelltől függően)**
Tartozék kárpitozott bútorok, matracok és párnák porszívózásához.
- ④ **Kárpit szívófej, külön a csomagban (modelltől függően)**
Kárpitozott bútorok, matracok, párnák, függönyök stb. porszívózásához.
- ⑤ **Tartozéktartó a kárpit szívófejhez (modelltől függően)**
Tartozék a csomagban külön kapott kárpit szívófej tárolásához

Üzembe helyezés

A szívótömlő csatlakoztatása (02. ábra)

- Tolja be a szívócsonkot úgy, hogy az egyértelműen a helyére kattanjon a porszívó szívónylásában. Ehhez csúsztassa egymásba a két rész vezetőelemét.

A szívótömlő levétele (03. ábra)

- Nyomja meg kétoldalt a kioldógombokat a szívócsonknál, és húzza ki azt a szívónylásból.

A szívótömlő és a kézi fogantyú összeillesztése (04. ábra)

- Dugja be a szívótömlő csatlakozó-csonkját úgy, hogy az egyértelműen a helyére kattanjon a kézi fogantyúban.

A kézi fogantyú és a szívócső összeillesztése (05. ábra)

- Dugja be a kézi fogantyút a jól érzékelhető kattanásig a szívócsőbe. Ehhez csúsztassa egymásba a két rész vezetőelemét.
- Nyomja meg a kioldógombot, ha a részeket el akarja egymástól választani, és enyhe csavarással húzza ki a kézi fogantyút a szívócsőből.

A szívócső és az átkapcsolható padló szívófej összeillesztése (06. ábra)

- Helyezze fel a szívócsövet balra és jobbra forgatva a padló szívófejre a jól érzékelhető kattanásig.
- Nyomja meg a kioldógombot, ha a részeket el akarja egymástól választani, és enyhe csavarással húzza ki a szívócsövet a padló szívófejből.

A kimeneti levegőszűrő cserekijelzőjének aktiválása a Miele App-on keresztül (modelltől függően) (07–09. ábra)

Ha a porszívó oldalán a porgyűjtő térből kilóg egy figyelmeztető csík, aktiválnia kell a kimeneti levegőszűrő cserekijelzőjét a Miele App-on keresztül. Így értesül időben arról, hogy a kimeneti levegőszűrőt ki kell cserélni. (07. ábra)

- Nyomja meg a fogantyúmélyedésben lévő kioldógombot, és kattanásig hajtassa fel a porgyűjtő tér fedelét. (08. ábra)
- Távolítsa el a figyelmeztető csíkot. (09. ábra)
- A Miele App letöltéséhez (ha még nem rendelkezik vele) olvassa be a QR-kódot.
- Nyissa meg a Miele App-ot, és hozzon létre egy felhasználói fiókot (ha még nem rendelkezik vele).
- Adja hozzá a Miele App-hoz a porszívóját.
- Hívja le a szűrő állapotát, és kövesse a Miele App felhasználói útmutatóját.

A kimeneti levegőszűrőt átlagosan egy év használat után ki kell cserélni.

 Anyagi kár veszélye a porgyűjtő tér szennyeződése miatt.

Ha a porzsák nincs megfelelően a helyére kattintva, nagy mennyiségű por juthat a porgyűjtő térbe, ami kárt tehet az alkatrészekben.

A porgyűjtő tér fedelének lezárása előtt minden alkalommal bizonyosodjon meg arról, hogy a porzsák a helyén van, és a zárókilincs le van zárva.

- Zárja le a porgyűjtő tér fedelét úgy, hogy a retesz a helyére kattanjon, és ügyeljen arra, hogy közben ne csípdjön be a porzsák.

Kezelés

A tartozékok kivétele (10. ábra)

- Nyomja meg a kioldó gombot.

A tartozékrekész kinyílik.

- Vegye ki a kívánt tartozékot.

- A fedél rányomásával zárja le a tartozékrekész.

A tartozéktartó pozicionálása (modelltől függően) (11. ábra)

- Szükség esetén dugja a tartozéktartót jól érzékelhető reteszelésig a porszívón a szívócsonkra.

Szívóecset alkalmazása az Eco Comfort fogantyún (modelltől függően) (12. ábra)

- Nyomja meg a szívóecset kioldó gombját, és tolja előre, amíg érezhetően be nem pattan.
- Nyomja meg a kioldógombot a porszívózási folyamat befejezése után, és tolja vissza a szívóecsetet a kiindulási helyzetébe, amíg érezhetően be nem pattan.

Szívóecset alkalmazása a Comfort 2.0 fogantyún (modelltől függően)

- Nyomja meg a szívóecset kioldó gombját, és tolja előre, amíg érezhetően be nem pattan. (13. ábra)
- Nyomja meg a kioldó gombot, és fordítsa a szívóecsetet oldalra. (14. ábra)
- Tolja át a szívóecsetet a vezetőkön lefelé, amíg a szívóecset le nem válik a kézi fogantyúról. (14. ábra)
- Helyezze a szívóecsetet a szívócsőre, amíg érezhetően be nem pattan. (15. ábra)

A porszívózási folyamat befejezése után

- Nyomja meg a kioldógombot, és húzza le a szívóecsetet a szívócsőről.
- Tolja vissza a szívóecsetet a Comfort-kézi fogantyú 2.0-ra, amíg érezhetően nem pattan.

- Tolja a szívóecsetet kiindulásihelyzetbe ahhoz, hogy a kézi fogantyút ismét a szívócsőbe lehessen helyezni.

A teleszkópos cső beállítása (modelltől függően) (16. ábra)

A teleszkópos cső két egymásba helyezett csőrészből áll, amelyet porszívózásához az adott legkényelmesebb hosszra széthúzhat.

- Fogja meg a kioldót, és állítsa be a teleszkópos csövet a kívánt hosszúságra.

A padló szívófej beállítása (17. + 18. ábra)

Modelltől függően porszívója az ábrázolt padló szívófejek egyikével van felszerelve.

Elsősorban a saját padlóburkolata gyártójának tisztítási és ápolási utasításait vegye figyelembe.

A nem érzékeny, sík, kemény padlókat és a fugákkal rendelkező padlókat kiálló sörtékkel porszívózza:

- Nyomja meg a(z)  láb gombot.

A szőnyeget és padlószőnyeget besüllyesztett sörtékkel porszívózza:

- Nyomja meg a(z)  láb gombot.

Ha a padló szívófej tolásához szükséges erő túl nagyra találja, akkor csökkentse a szívóteljesítményt, amíg a padló szívófej könnyen tolvatóvá válik (lásd a „Szívóteljesítmény kiválasztása“ fejezetet).

Lépcsőfokok porszívózása (19. ábra)

 Lezuhanó porszívó miatti sérülésveszély.

A lépcsőről lezuhanó porszívó sérülést okozhat önnek vagy másoknak.

A lépcsőket mindig letről felfelé porszívózza.

Az átkapcsolható padló szívófej lépcsők porszívózására is használható.

A csatlakozókábel kihúzása (20. ábra)

- Húzza ki a csatlakozókábelt a kívánt hosszúságra.
- Dugja be a hálózati csatlakozót a dugaszolóaljzatba.

 Túlhevülés miatti károk.

Hosszabb ideig tartó használat esetén túlmelegedhet a csatlakozókábel. 30 percnél hosszabb használat esetén teljesen húzza ki a csatlakozókábelt.

A csatlakozókábel felcsévézése (21. ábra)

- Húzza ki a hálózati csatlakozót a dugaszolóaljzattól.
- Röviden lépjen rá a kábelvisszahúzás láb gombjára.

A készülék teljesen felcsévéli a csatlakozókábelt.

A kábelvisszahúzást egy tetszőleges helyen megszakíthatja.

- Feltekercselés közben röviden húzza meg a kábelt.

Be- és kikapcsolás (22. ábra)





- Lépjen rá a Be/Ki láb gombra .

A szívóteljesítmény kiválasztása (23. ábra)

A porszívó szívóteljesítményét a porszívózási szituációhoz igazíthatja. A szívóteljesítmény csökkentésével jelentősen csökkenti a padló szívófej tolóerejét.

Ha az átkapcsolható padló szívófejet használja, és a toláshoz szükséges erő túl nagyknak érzi, csökkentse a szívóteljesítményt, amíg a padló szívófej könnyen tolhatóvá válik.

A porszívón a teljesítményfokokhoz piktogramokat rendeltek, amelyek példaként mutatják, hogy az adott teljesítményfokozat mire ajánlott.

-  Függönyök, textíliák
-  Értékes velúrszőnyegek, kis szőnyegek és futószőnyegek
-  Szőnyegek és padlószőnyegek hurkolt anyagból
-  Keménypadlók, erősen szennyezett szőnyegek és padlószőnyegek

Amikor a porszívót elindítja, az a legmagasabb teljesítményfokozatra kapcsol.

- Nyomja meg a(z)  gombot, amíg a kívánt teljesítményfokozatot el nem éri.





A kiválasztott teljesítményfokozat sárgán világít.

A következő használatnál a porszívó az utoljára kiválasztott teljesítményfokozatra kapcsol be.

Köztes szívóteljesítmény-fokok

Az előre megadott teljesítményfokokon kívül egyénileg beállíthatja porszívója szívóteljesítményét a kívánt szívóteljesítményre.

A szívóteljesítmény egyéni igényekhez való igazításához a következőképpen járjon el:

- Nyomja meg a  láb gombot, amíg a minimális teljesítményfokozatot  el nem éri.
- Tartsa nyomva a  láb gombot, amíg a magasabb teljesítményfokozat szimbóluma nem villog.
- Engedje el a láb gombot.
- Nyomja meg a  láb gombot, amíg a kívánt teljesítményfokozatot el nem éri.

Ha 30 másodpercnél tovább nem használja a láb gombot, a következő alacsonyabb/magasabb megadott teljesítményfokozat kerül mentésre. A villogás kialszik.

A következő használatkor a porszívó a mentett köztes teljesítményfokozatban kapcsol be.

A megadott teljesítményfokozatok egyikeként kiválasztásával törli a mentést.

A melléklevegő-szabályozó kinyitása (24. ábra)

(EcoComfort-kézi fogantyúval vagy Comfort-kézi fogantyú 2.0-val rendelkező modellek esetén nem áll rendelkezésre)

A szívóteljesítményt csökkentheti rövid időre, pl. a textil padlóburkolatokra való rátapadás elkerülésére.

- Csak annyira nyissa ki a kézi fogantyún található melléklevegő-szabályozót, hogy a szívófej könnyen mozgatható legyen.

Ezáltal csökken az alkalmazott szívófej tolásához szükséges erő.

Leállítás, szállítás és tárolás

Parkolórendszer a porszívózási szünetekhez (25. ábra)

Rövid porszívózási szünetekben a szívócsövet a szívóelőtétellel együtt kényelmesen leállíthatja a porszívón.

 Sérülésveszély a felboruló porszívó miatt.

Ne használja a parkolórendszert, ha a porszívó ferde felületen, pl. egy rámpán van.

- Dugja a szívófejet a parkolóbütyökkel a parkolórendszerbe.

Parkolórendszer a tároláshoz (26. ábra)

A szállításhoz és tároláshoz a szívócsövet a szívófejjel együtt kényelmesen leállíthatja a porszívón.

 A hálózati feszültség áramütést okozhat.

A kikapcsolt porszívó hálózati feszültség alatt áll.

Minden használat után kapcsolja ki a porszívót. Húzza ki a hálózati csatlakozót a dugaszolóaljzatból.

- Állítsa fel függőlegesen a porszívót.
- Tolja össze teljesen a teleszkópos cső részeit.
- Dugja a padló szívófejet a parkolóbütyökkel együtt felülről a két szívócsőtartó egyikébe.

Így kényelmesen viheti vagy helyezheti el tárolás céljából a porszívót.

Tisztítás és ápolás

 A hálózati feszültség áramütést okozhat.

A kikapcsolt porszívó hálózati feszültség alatt áll.

Kapcsolja ki a porszívót minden tisztítás és ápolás előtt. Húzza ki a hálózati csatlakozót a dugaszolóaljzatból.

A Miele szűrőrendszer három tartozékból áll:

- Eredeti Miele porzsák (**CO** típus)
- Eredeti Miele kimeneti levegőszűrő
- Motorvédő szűrő

A porszívó kifogástalan szívóteljesítményének biztosítására a porzsákat és a kimeneti levegőszűrőt időről időre ki kell cserélni.

Javasoljuk, hogy a csomagoláson Miele logóval ellátott, eredeti tartozékokat használjon. Ekkor biztos lehet benne, hogy a porszívó szívóteljesítményét optimálisan tudja kihasználni, és a lehető legjobb tisztítóhatást érheti el.

A csomagoláson Miele logóval ellátott porzsákok nem papírból vagy papírhoz hasonló anyagból készülnek, és a tartólapjuk sem kartonból készül. Ezáltal különösen nagy tartósság és biztonság érhető el.

Kérjük, vegye figyelembe, hogy a porszívó azon üzemzavaraira és károsodásaira, amelyek a csomagoláson Miele logóval nem ellátott tartozékok használatára vezethetők vissza, a porszívó garanciája nem terjed ki.

A tartozékok beszerzése

Az eredeti Miele tartozékokat beszerezheti a Miele Ügyfélszolgálatánál, Miele szakkereskedőnél, vagy a Miele webshopban.

Az eredeti Miele tartozékokat a csomagoláson található Miele logóról ismerheti fel.

Minden Original Miele porzsák-csomag 4 porzsákot és egy AirClean levegőszűrőt tartalmaz. Az Original Miele nagy kiszerezésű csomagok 16 porzsákot és 4 AirClean levegőszűrőt tartalmaznak.

Az Original Miele kimeneti levegőszűrők utólagos vásárlásához a kereskedelmi megnevezéseket az „Utólag megvásárolható tartozékok“ fejezet „Szűrő“ részében találja.

A porzsák cseréje (27. ábra)

Ha a porzsák timestrip® cserekijelzőjének ablakában a színskála teljesen pirosra váltott, cserélje ki a porzsákot.

A porzsák eltömődött pórusai miatt csökken a szívóteljesítmény. Ne használja fel többször a porzsákot.

Az ellenőrzéshez

- Csatlolja fel az átkapcsolható padló szívófejet.
- Kapcsolja be a porszívót és állítsa be a maximális szívóteljesítményt.
- Kissé emelje el a padló szívófejet a padlótól.

A porzsák kivétele (28. ábra)

- Nyomja meg a szívócsonknál a kétoldalt lévő kioldógombokat, és húzza ki a szívócsonkot a szívónyílásból. (03. ábra)

- Nyomja meg a fogantyúmélyedésben lévő kioldógombot, és kattanásig hajtassa fel a porgyűjtő tér fedelét. (08. ábra)

Miközben a porgyűjtő tér fedele kinyílik, a barna színű zárókilincs automatikusan felemelkedik, hogy a porzsákot ki lehessen venni.

- A fogójánál fogva húzza ki a porzsákot a fogadókeretből. (28. ábra)

A barna színű zárókilincs megakadályozza, hogy a porgyűjtő tér fedele bezáruljon, ha nincs porzsák behelyezve. Ne alkalmazzon túlzott mértékű erőt.

A porzsák behelyezése (29. ábra)

- Helyezze az új porzsákot ütközésig a felhajtott porzsáktartóba. Eközben hagyja a porzsákot összehajtván, úgy, ahogyan a csomagolásból kivette.

Ügyeljen arra, hogy a porzsák tartólapja mindkét oldalon teljesen illeszkedjen a megvezetésbe.

A barna színű zárókilincs érzékelhető reteszeléssel lezár.

- Zárja le a porgyűjtő tér fedelét úgy, hogy a retesz a helyére kattanjon, és ügyeljen arra, hogy eközben ne csipődjön be a porzsák.
- Tolja be a szívócsonkot úgy, hogy az egyértelműen a helyére kattanjon a porszívó szívónyílásában. Ehhez csúsztassa egymásba a két rész vezetőelemét. (02. ábra)

A kimeneti levegőszűrő első cseréjének időpontja (30. ábra)

Modelltől függően alapfelszereltségként a következő kimeneti levegőszűrők egyike van behelyezve:

a AirClean

Akkor cserélje ki ezt a kimeneti levegőszűrőt, amikor új porzsákcsoomagot kezd használni. Minden Original Miele porzsákcsoomag egy AirClean kimeneti levegőszűrőt, minden nagy kiszerezésű csomag négy AirClean kimeneti levegőszűrőt tartalmaz.

b AirClean Plus 50 (világoskék)**c Silence AirClean 50 (szürke)****d Active AirClean 50 (fekete)****e HEPA AirClean 50 (fehér)**

Ezeket a kimeneti levegőszűrőket kb. 50 üzemóra után cserélje ki. Ez az időtartam átlagosan egy éves használatnak felel meg.

A jelölt időpont után is folytathatja a porszívózást. Azonban vegye figyelembe, hogy a porszívó szívó- és szűrőteljesítménye csökken.

A szűrőcseréről emlékeztetőt kérhet a Miele App-on keresztül. Ehhez olvassa be a figyelmeztető csíkon szereplő QR-kódot, és adja meg a Miele App-ban a szűrő használatának kezdődátumát.

Az AirClean kimeneti levegőszűrő cseréje (31. + 32. ábra)

Ügyeljen arra, hogy mindig csak egy kimeneti levegőszűrő legyen behelyezve.

- Nyissa ki a porgyűjtő tér fedelét. (08. ábra)

Ha AirClean Plus 50, Silence AirClean 50, Active AirClean 50 vagy HEPA AirClean 50 kimeneti levegőszűrőt szeretne behelyezni, akkor feltétlenül vegye figyelembe „A kimeneti levegőszűrő átalakítása“ c. fejezetet.

- Nyomja össze a szűrőrács reteszelését, és kattanásig nyissa ki a szűrőrácsot. (31. ábra)
- A két tiszta higiénikus felület egyikénél fogva vegye ki a használt AirClean kimeneti levegőszűrőt. (31. ábra)
- Helyezze be az új AirClean kimeneti levegőszűrőt úgy, hogy az tökéletesen illeszkedjen. (32. ábra)
- Zárja le a szűrőrácsot. (32. ábra)

⚠ Anyagi kár veszélye a porgyűjtő tér szennyezettsége miatt.

Ha a porzsák nincs megfelelően a helyére kattintva, nagy mennyiségű por juthat a porgyűjtő térbe, ami kárt tehet az alkatrészekben.

A porgyűjtő tér fedelének lezárása előtt minden alkalommal bizonyosodjon meg arról, hogy a porzsák a helyén van, és a zárókilincs le van zárva.

- Zárja le a porgyűjtő tér fedelét úgy, hogy a retesz a helyére kattanjon, és ügyeljen arra, hogy eközben ne csípdődjön be a porzsák.

A(z) AirClean Plus 50, a(z) Silence AirClean 50, a(z) Active AirClean 50 és a(z) HEPA AirClean 50 kimeneti levegőszűrő cseréje (33. + 34. ábra)

Ügyeljen arra, hogy mindig csak egy kimeneti levegőszűrő legyen behelyezve.

- Nyissa ki a porgyűjtő tér fedelét. (08. ábra)

Ha AirClean kimeneti levegőszűrőt szeretne behelyezni, akkor feltétlenül vegye figyelembe a „A kimeneti levegőszűrő átalakítása“ c. fejezetet.

- Emelje meg, és vegye ki a kimeneti levegőszűrőt. (33. ábra)
- Pontosan illesztve helyezze be, és nyomja le az új kimeneti levegőszűrőt. (34. ábra)
- **A b, c, d** vagy **e** típusú kimeneti levegőszűrő használata esetén a QR-kódot a kimeneti levegőszűrő csomagolásáról olvassa be. Majd a Miele Appban adja meg a kimeneti levegőszűrő használatának kezdődátumát.

 Anyagi kár veszélye a porgyűjtő tér szennyezettsége miatt.

Ha a porzsák nincs megfelelően a helyére kattintva, nagy mennyiségű por juthat a porgyűjtő térbe, ami kárt tehet az alkatrészekben.

A porgyűjtő tér fedelének lezárása előtt minden alkalommal bizonyosodjon meg arról, hogy a porzsák a helyén van, és a zárókilincs le van zárva.

- Zárja le a porgyűjtő tér fedelét úgy, hogy a retesz a helyére kattanjon, és ügyeljen arra, hogy közben ne csípdjön be a porzsák.

A kimeneti levegőszűrő átalakítása (30. ábra)

Ügyeljen arra, hogy mindig csak egy kimeneti levegőszűrő legyen behelyezve.

Modelltől függően alapfelszereltségként a következő kimeneti levegőszűrők egyike van behelyezve:

- a AirClean
 - b AirClean Plus 50 (világoskék)
 - c Silence AirClean 50 (szürke)
 - d Active AirClean 50 (fekete)
 - e HEPA AirClean 50 (fehér)
1. Ha az **a** típusú kimeneti levegőszűrő helyett **b**, **c**, **d** vagy **e** típusú kimeneti levegőszűrőt helyez be, akkor a szűrőrácsot is ki kell vennie, hogy behelyezhesse a megfelelő új kimeneti levegőszűrőt.
 2. Ha a **b**, **c**, **d** vagy **e** típusú kimeneti levegőszűrő helyett **a** típusú kimeneti levegőszűrőt helyez be, akkor ezt a kimeneti levegőszűrőt feltétlenül szűrőrácsba* kell behelyeznie. (32. ábra)

*Szűrőrács – lásd az „Utólag megvásárolható tartozékok“ c. fejezet „Szűrő“ részét

A motorvédő szűrő cseréje (szükség esetén) (35. ábra)

- Nyissa ki a porgyűjtő tér fedelét. (08. ábra)
- A fogójánál fogva húzza ki a porzsákat a fogadókeretből. (28. ábra)
- Hajtsa fel a szűrőkeretet, és vegye ki a használt motorvédő szűrőt a tiszta higiénikus felületénél fogva. (35. ábra)
- Helyezzen be új motorvédő szűrőt.

- Zárja le a szűrőkeretet.
- Helyezze a porzsákat a fogadókeretbe, míg a zárókilincs teljesen le nem zárul. (29. ábra)

 Anyagi kár veszélye a porgyűjtő tér szennyezettsége miatt.

Ha a porzsák nincs megfelelően a helyére kattintva, nagy mennyiségű por juthat a porgyűjtő térbe, ami kárt tehet az alkatrészekben.

A porgyűjtő tér fedelének lezárása előtt minden alkalommal bizonyosodjon meg arról, hogy a porzsák a helyén van, és a zárókilincs le van zárva.

- Zárja le a porgyűjtő tér fedelét úgy, hogy a retesz a helyére kattanjon, és ügyeljen arra, hogy eközben ne csípdjön be a porzsák.

Alkatrészeket a Miele szakkereskedőjénél, vagy a Miele gyári Ügyfélszolgálatán keresztül vásárolhat.

A porszívó és tartozékainak tisztítása

⚠ A hálózati feszültség áramütést okozhat.

A kikapcsolt porszívó hálózati feszültség alatt áll.

Minden tisztítás előtt húzza ki a hálózati csatlakozót a dugaszolóaljzatból.

⚠ A hálózati feszültség áramütést okozhat.

A porszívóba jutó nedvesség az áramütés veszélyét hordozza magában.

Soha ne merítse vízbe a porszívót.

A porszívót és annak minden műanyag tartozékát egy kereskedelemben beszerezhető műanyagtisztítóval ápolhatja.

⚠ A nem megfelelő tisztítószeresek károsíthatják a felületet.

Minden felület érzékeny a karcolásra. Minden felület elszíneződhet vagy megváltozhat, ha nem megfelelő tisztítószerekkel kerül érintkezésbe.

Ne használjon súrolószert, üvegtisztítót vagy univerzális tisztítószert, sem olajtartalmú ápolószert.

A porgyűjtő tér tisztítása

A porgyűjtő teret egy másik porszívóval porszívózza ki, vagy tisztítsa meg egy száraz portörölő ronggyal vagy porecsettel.

Problémák elhárítása

A legtöbb zavart és hibát saját maga is el tudja hárítani. Sok esetben időt és költséget takaríthat meg, mivel nem kell kapcsolatba lépnie az ügyfélszolgálattal. A www.miele.hu/support/customer-assistance oldalon tájékozódhat a zavarok önálló elhárításának módjáról.



⚠ A hálózati feszültség áramütést okozhat.

A kikapcsolt porszívó hálózati feszültség alatt áll.

Minden hibaelhárítás előtt húzza ki a hálózati csatlakozót a dugaszolóaljzatból.

| Probléma | Ok és elhárítás |
|--------------------------------------|--|
| A porszívó magától kikapcsol. | <p>Egy hőmérséklet-határoló kikapcsolja a porszívót, ha az túlságosan felmelegszik. A hiba akkor jelentkezik, ha egy nagy felhívott tárgy a szívóutakat eltömíti.</p> <ul style="list-style-type: none"> ■ Kapcsolja ki a porszívót, és húzza ki a hálózati csatlakozót a dugaszolóaljzatból. <p>A hiba okának elhárítása és kb. 20–30 perces várakozási idő után a porszívó annyira lehűl, hogy ismét használhatóvá válik.</p> |

Ügyfélszolgálat

A www.miele.hu/service weboldalon tájékozódhat a hibák önálló elhárításának módjáról és a Miele alkatrészekről.

Kapcsolatfelvétel üzemzavarok esetén

Az olyan meghibásodások esetén, amelyet saját maga nem tud elhárítani, kérjük értesítse a Miele szakkereskedőjét vagy a Miele Ügyfélszolgálatát.

A Miele Ügyfélszolgálatának elérhető ségeit ennek a dokumentumnak a végén találja.

Garancia

További ország specifikus információkat a garancia feltételekről a Miele Ügyfélszolgálatánál kaphat.

Utólag vásárolható tartozékok

Elsősorban a saját padlóburkolata gyártójának tisztítási és ápolási utasításait vegye figyelembe.

Javasoljuk, hogy a csomagoláson Miele logóval ellátott, eredeti tartozékokat használjon. Ekkor biztos lehet benne, hogy a porszívó szívóteljesítményét optimálisan tudja kihasználni és a lehető legjobb tisztítóhatást érheti el.

Kérjük, vegye figyelembe, hogy a porszívó azon üzemmódaira és károsodásaira, amelyek a csomagoláson Miele logóval nem ellátott tartozékok használatára vezethetők vissza, a porszívó garanciája nem terjed ki.

A tartozékok beszerzése

Az eredeti Miele tartozékokat beszerezheti a Miele Ügyfélszolgálatánál, Miele szakkereskedőnél, vagy a Miele webshopban.

Az eredeti Miele tartozékokat a csomagoláson található Miele logóról ismerheti fel.

Egyes modelleket már gyárilag felszereltek a következő tartozékok közül legálább egyvel.

Padló szívófejek/ -kefék

AllFloor padló szívófej (SBD 380-3)

Lapos padló szívófej az alacsony lábú bútorok alatt történő porszívózáshoz. Különösen halk, könnyű, és kiválóan felszedi a nagyobb szennyeződések.

Turbo TeQ turbókefe (STB 305-3)

Rövid szálás textilburkolatokról szövet-szálak és hajszálak felszedéséhez

Parquet Twister XL forgócsuklós padlókefe (SBB 300-3)

Természetes sörtével, sík keménypadló felületek és kisebb beugrók porszívózásához.

Parquet Twister XL forgócsuklós padlókefe (SBB 400-3)

Természetes sörtével, nagyfelületű, sík keménypadlók és kisebb beugrók gyors porszívózásához.

Egyéb tartozékok

Turbo Mini (STB 101) kézi turbókefe

Kárpitozott bútorok, matracok, vagy autóülések kefélt porszívózásához.

Univerzális kefe (SUB 20)

Könyvek, állványpolcok és hasonlók porszívózásához.

Lamella- / fűtőtest kefe (SHB 30)

Fűtőtestbordák, keskeny polcok vagy fugák portalanításához.

Matrac szívófej (SMD 10)

Matracok és kárpitozott bútorok, és ezek hézagainak kényelmes porszívózásához.

Rés szívófej, 300 mm (SFD 10)

Különösen hosszú rés szívófej rések, fugák és sarkok porszívózásához.

Rés szívófej, 560 mm (SFD 20)

Rugalmas rés szívófej nehezen hozzáférhető helyek kiporszívózásához.

XL kárpitszívófej (SPD 20)

Széles kárpitszívófej kárpitozott bútorok, matracok és párnák porszívózásához.

2 in 1 kárpit-és fugatisztító (SPFD 20)

Kombinált kárpit- és fugatisztító az alapos és gyors tisztításhoz, a szívófej cseréje nélkül.

Comfort kézi fogantyú világítással (SGC 20)

A munkaterület megvilágításához.

Szűrők**AirClean Plus 50 levegőszűrő (SF-AP 50)**

A hatékony szűréshez a helyiség különösen tiszta levegőjéért.

Active AirClean 50 levegőszűrő (SF-AA 50)

A zavaró szagok jelentős csökkentéséhez. Ideális háziállattartó és dohányzó háztartásokban.

HEPA AirClean 50 levegőszűrő (SF-HA 50)

A finom por és az allergének hatékony szűréséhez. Ideális házi por allergiában szenvedőknek.

Szűrőrács

A szűrőrácsra akkor van szüksége, ha egy Silence AirClean 50, AirClean Plus 50, Active AirClean 50 vagy HEPA AirClean 50 helyett egy AirClean levegőszűrőt szeretne betenni.

pl - Spis treści

| | | | |
|--|------------|--|------------|
| Wskazówki bezpieczeństwa i ostrzeżenia | 97 | Odstawianie, transportowanie i przechowywanie | 111 |
| Odpowiedzialność i ochrona środowiska naturalnego | 103 | System parkowania do przerw w odkurzaniu | 111 |
| Opis urządzenia | 104 | System parkowania do przechowywania | 111 |
| Uwagi do rozporządzenia Komisji (UE) nr 666/2013 | 106 | Czyszczenie i konserwacja | 111 |
| Odesłania do ilustracji | 106 | Dostępność elementów wyposażenia | 112 |
| Wprowadzenie | 106 | Wymiana worka na kurz | 112 |
| Wyposażenie dostarczone wraz z urządzeniem | 107 | Wymijanie worka na kurz | 112 |
| Pierwsze uruchomienie | 107 | Zakładanie worka na kurz | 113 |
| Podłączanie węża ssącego | 107 | Moment pierwszej wymiany filtra wylotowego | 113 |
| Odłączanie węża ssącego | 107 | Wymiana filtra wylotowego AirClean | 114 |
| Składanie węża ssącego i rękojeści uchwytu | 107 | Wymiana filtra wylotowego AirClean Plus 50, Silence AirClean 50, Active AirClean 50 i HEPA AirClean 50 | 114 |
| Składanie uchwytu i rury ssącej | 107 | Przezbieranie filtra wylotowego | 115 |
| Składanie rury ssącej i przełączalnej ssawki podłogowej | 107 | Wymiana filtra ochronnego silnika (w razie potrzeby) | 115 |
| Aktywacja wskaźnika wymiany filtra wylotowego przez aplikację Miele (w zależności od modelu) | 108 | Czyszczenie odkurzacza i elementów wyposażenia | 116 |
| Obsługa | 108 | Rozwiązywanie problemów | 116 |
| Pozycjonowanie uchwytu na akcesoria | 108 | Serwis | 117 |
| Stosowanie ssawki pędzlowej na uchwycie EcoComfort (w zależności od modelu) | 108 | Kontakt w przypadku wystąpienia usterki | 117 |
| Stosowanie ssawki pędzlowej na uchwycie Comfort 2.0 (w zależności od modelu) | 108 | Gwarancja | 117 |
| Ustawianie rury teleskopowej (w zależności od modelu) | 109 | Wyposażenie dodatkowe | 117 |
| Ustawianie ssawki podłogowej | 109 | Dostępność elementów wyposażenia | 117 |
| Odkurzanie schodów | 109 | | |
| Wyciąganie kabla przyłączeniowego | 109 | | |
| Zwijanie kabla przyłączeniowego | 109 | | |
| Włączanie i wyłączanie | 110 | | |
| Wybieranie mocy ssania | 110 | | |
| Poziomy pośrednie mocy ssania | 110 | | |

pl - Wskazówki bezpieczeństwa i ostrzeżenia

Ten odkurzacz spełnia wymagania obowiązujących przepisów bezpieczeństwa. Nieprawidłowe użytkowanie może doprowadzić do wyrządzenia szkód osobowych i rzeczowych.

Przed pierwszym użyciem odkurzacza należy przeczytać instrukcję użytkowania. Zawiera ona ważne wskazówki dotyczące bezpieczeństwa, obsługi oraz czyszczenia i konserwacji odkurzacza. Dzięki temu można uniknąć zagrożeń i uszkodzeń.

Zgodnie z normą IEC 60335-1 firma Miele wyraźnie zwraca uwagę na to, że należy koniecznie przeczytać rozdział „Pierwsze uruchomienie” oraz wskazówki bezpieczeństwa i ostrzeżenia i bezwzględnie się do nich stosować. Firma Miele nie może zostać pociągnięta do odpowiedzialności za szkody, które zostaną spowodowane w wyniku nieprzestrzegania tych wskazówek.

Instrukcję użytkowania należy zachować do późniejszego wykorzystania i przekazać ewentualnemu następnemu posiadaczowi wraz z urządzeniem.

Wyłączać odkurzacz po każdym użyciu, przed każdą zmianą wyposażenia, przed każdym czyszczeniem, konserwacją i usuwaniem problemów. Wyjąć wtyczkę z gniazdka.

Użytkowanie zgodne z przeznaczeniem

- ▶ Ten odkurzacz jest przeznaczony do stosowania w gospodarstwie domowym i w otoczeniu domowym. Ten odkurzacz nie nadaje się do prac budowlanych.
- ▶ Ten odkurzacz jest przeznaczony do codziennego odkurzania dywanów, wykładzin podłogowych i niewrażliwych podłóg twardych.
- ▶ Ten odkurzacz nie jest przeznaczony do użytkowania na wolnym powietrzu.
- ▶ Ten odkurzacz jest przeznaczony do stosowania na wysokościach do 4000 m n.p.m.
- ▶ Używać odkurzacza wyłącznie do odkurzania na sucho. Nie wolno odkurzać ludzi i zwierząt. Wszelkie inne zastosowania, przebudowy i modyfikacje są niedozwolone.
- ▶ Osoby (w tym dzieci), które ze względu na upośledzenie psychiczne, umysłowe lub fizyczne czy też brak doświadczenia lub niewiedzę nie są w stanie bezpiecznie obsługiwać odkurzacza, nie mogą używać tego odkurzacza bez nadzoru lub wskazań osoby odpowiedzialnej.

Dzieci w gospodarstwie domowym

- ▶ Niebezpieczeństwo zadławienia! Podczas zabawy materiałami opakowaniowymi (np. folią) dzieci mogą się nimi owinąć lub zadzierzgnąć je na głowie i się udusić. Trzymać materiały opakowaniowe z daleka od dzieci.
- ▶ Dzieci poniżej 8 roku życia należy trzymać z daleka od urządzenia, chyba że są pod stałym nadzorem.
- ▶ Dzieciom powyżej 8 lat wolno używać urządzenia bez nadzoru tylko wtedy, gdy jego obsługa została im objaśniona w takim stopniu, że mogą bezpiecznie z niego korzystać. Dzieci muszą być w stanie rozpoznać i zrozumieć możliwe zagrożenia wynikające z nieprawidłowej obsługi.

- ▶ Dzieci nie mogą przeprowadzać zabiegów czyszczenia lub konserwacji odkurzacza bez nadzoru.
- ▶ Proszę nadzorować dzieci przebywające w pobliżu urządzenia. Nigdy nie pozwalać dzieciom na zabawy urządzeniem.

Bezpieczeństwo techniczne

- ▶ Skontrolować odkurzacz i wszystkie elementy wyposażenia przed użyciem pod kątem widocznych uszkodzeń. Nie używać uszkodzonego odkurzacza ani uszkodzonych elementów wyposażenia.
 - ▶ Proszę porównać dane przyłączeniowe na tabliczce znamionowej odkurzacza (napięcie prądu i częstotliwość) z parametrami sieci elektrycznej. Dane te koniecznie muszą być zgodne. Odkurzacz bez żadnych modyfikacji może być zasilany prądem o częstotliwości 50 Hz lub 60 Hz.
 - ▶ Gniazdo zasilające musi być zabezpieczone bezpiecznikiem o wartości 16 A lub 10 A.
 - ▶ Możliwa jest czasowa lub stała praca na autonomicznym lub niezynchronizowanym z siecią systemie zasilania (jak np. mikrosieci, systemy rezerwowe). Warunkiem dla takiej eksploatacji jest, żeby system zasilania odpowiadał specyfikacji EN 50160 lub porównywalnej.
- Środki ochronne przewidziane w instalacji domowej i w tym produkcie Miele muszą być skuteczne w swojej funkcji i działaniu również w trybie pracy autonomicznej lub niezynchronizowanej z siecią, albo muszą być zastąpione przez równoważne środki w instalacji (patrz np. VDE-AR-E 2501-2).
- ▶ Naprawę odkurzacza w okresie gwarancyjnym wolno przeprowadzać wyłącznie wykwalifikowanemu specjalście lub pracownikowi serwisu firmy Miele, ponieważ w przeciwnym razie dochodzenie roszczeń gwarancyjnych w przypadku szkód następczych będzie niemożliwe.

pl - Wskazówki bezpieczeństwa i ostrzeżenia

- ▶ Nie używać odkurzacza, jeżeli przewód przyłączeniowy jest uszkodzony. Uszkodzony przewód przyłączeniowy może zostać wymieniony tylko razem z bębniem kablowym (dostępny w sklepie internetowym Miele lub w serwisie Miele). Ze względów bezpieczeństwa wymianę wolno przeprowadzić wyłącznie wykwalifikowanemu specjalście lub pracownikowi serwisu firmy Miele.
- ▶ Nie używać kabla przyłączeniowego do przenoszenia odkurzacza, a wyjmując wtyczkę z gniazdka nie ciągnąć za kabel przyłączeniowy. Nie przeciągać kabla przez ostre krawędzie i nie zaginać go. Unikać częstego przejeżdżania odkurzaczem po kablu przyłączeniowym. W ten sposób można trwale uszkodzić przewód, wtyczkę i gniazdko, co z kolei może być przyczyną zagrożeń dla użytkownika.
- ▶ Wykonanie napraw zlecać wyłącznie wykwalifikowanemu specjalście lub pracownikowi serwisu firmy Miele. Nieprawidłowo przeprowadzone naprawy mogą się stać przyczyną poważnych zagrożeń dla użytkownika.

Prawidłowe użytkowanie

- ▶ Nie używać odkurzacza bez worka na kurz, filtra ochronnego silnika i filtra wylotowego.
- ▶ Gdy nie jest założony worek na kurz nie można zamknąć pokrywy komory worka. Nie stosować siły.
- ▶ Za każdym razem przed zamknięciem pokrywy komory worka należy się upewnić, że worek na kurz jest założony aż do wyraźnego zatrzaśnięcia.
- ▶ Nie zasysać rozżarzonych lub płonących przedmiotów, jak np. niedopałków lub pozornie wygasłego popiołu ew. węgla.
- ▶ Nie odkurzać pyłu z tonera. Toner, używany np. w drukarkach lub kopiarkach, może przewodzić prąd elektryczny.

- ▶ Nie zasysać cieczy i wilgotnych zabrudzeń. Dywany i wykładziny czyszczone na mokro lub szamponem należy całkowicie wysuszyć przed odkurzaniem.
- ▶ Nie zasysać materiałów lub gazów łatwopalnych lub wybuchowych ani nie odkurzać w miejscach, gdzie są one składowane.
- ▶ Unikać zbliżania ssawek do głowy.

Czyszczenie

- ▶ Nigdy nie zanurzać odkurzacza ani elementów wyposażenia w wodzie. Odkurzacze i elementy wyposażenia należy czyścić wyłącznie na sucho lub lekko wilgotną ściereczką.

Części zamienne i akcesoria

- ▶ Stosowanie turboszczotki/turboszczotki ręcznej firmy Miele:
 - Podczas odkurzania nie sięgać do pracującego wałka szczotkowego.
 - Nie odkurzać podłóg o bardzo zróżnicowanej strukturze lub nierównych.
 - Nie odkurzać twardych powierzchni, takich jak meble, drewniane lub kamienne podłogi.
 - Nie odkurzać wartościowych, ręcznie tkanych dywanów, np. berberyjskich, perskich itp., ani dywanów i wykładzin o długim włosiu.
 - Nie odkurzać powierzchni, w przypadku których istnieje ryzyko zassania lub nawinięcia. Usunąć z obszaru odkurzania elementy takie jak zasłony, ubrania i szaliki.
- ▶ Przy odkurzaniu uchwytem bez nałożonego wyposażenia należy zwrócić uwagę, czy uchwyt nie jest uszkodzony.
- ▶ Zalecamy stosowanie worków na kurz, filtrów i oryginalnego wyposażenia z logo Miele na opakowaniu. Tylko wtedy producent może zagwarantować bezpieczeństwo.

pl - Wskazówki bezpieczeństwa i ostrzeżenia

▶ Tylko w przypadku stosowania oryginalnych części zamiennych firma Miele może zagwarantować spełnienie wymogów bezpieczeństwa. Zalecamy wymianę wadliwych podzespołów na oryginalne części zamienne.

▶ Miele udziela nawet 15-letniej, ale przynajmniej 10-letniej gwarancji dostępności dla funkcjonalnych części zamiennych po wycofaniu serii Twojego odkurzacza.

Transport

▶ Opakowanie chroni odkurzacza przed uszkodzeniami podczas transportu. Zalecamy zachowanie opakowania do celów transportowych.

Utylizacja opakowania

Opakowanie służy do manewrowania i chroni urządzenie przed uszkodzeniami podczas transportu. Materiały opakowaniowe zostały specjalnie dobrane pod kątem ochrony środowiska i techniki utylizacji i generalnie nadają się do ponownego wykorzystania.

Zwrot opakowań do obiegu materiałowego pozwala na zaoszczędzenie surowców. Proszę skorzystać z systemu selektywnej zbiórki odpadów i możliwości zwrotu.

Zalecamy zachowanie opakowania do celów transportowych.

Utylizacja worków na kurz i filtrów

Worki na kurz i filtry są wykonane z materiałów przyjaznych środowisku. Filtry można wyrzucać do normalnych śmieci domowych. Dotyczy to również worków na kurz, o ile nie zawierają żadnych zabrudzeń zakazanych w śmieciach domowych.

Utylizacja starego urządzenia



Urządzenia elektryczne i elektroniczne zawierają wiele cennych materiałów. Zawierają one również określone substancje, mieszaniny i podzespoły, które były wymagane do ich działania i zapewnienia bezpieczeństwa. Wyrzucone do śmieci lub poddane niewłaściwej obróbce mogą zagrażać zdrowiu ludzi oraz środowisku. Dlatego w żadnym razie nie wolno wyrzucać starego urządzenia do śmieci mieszanych.

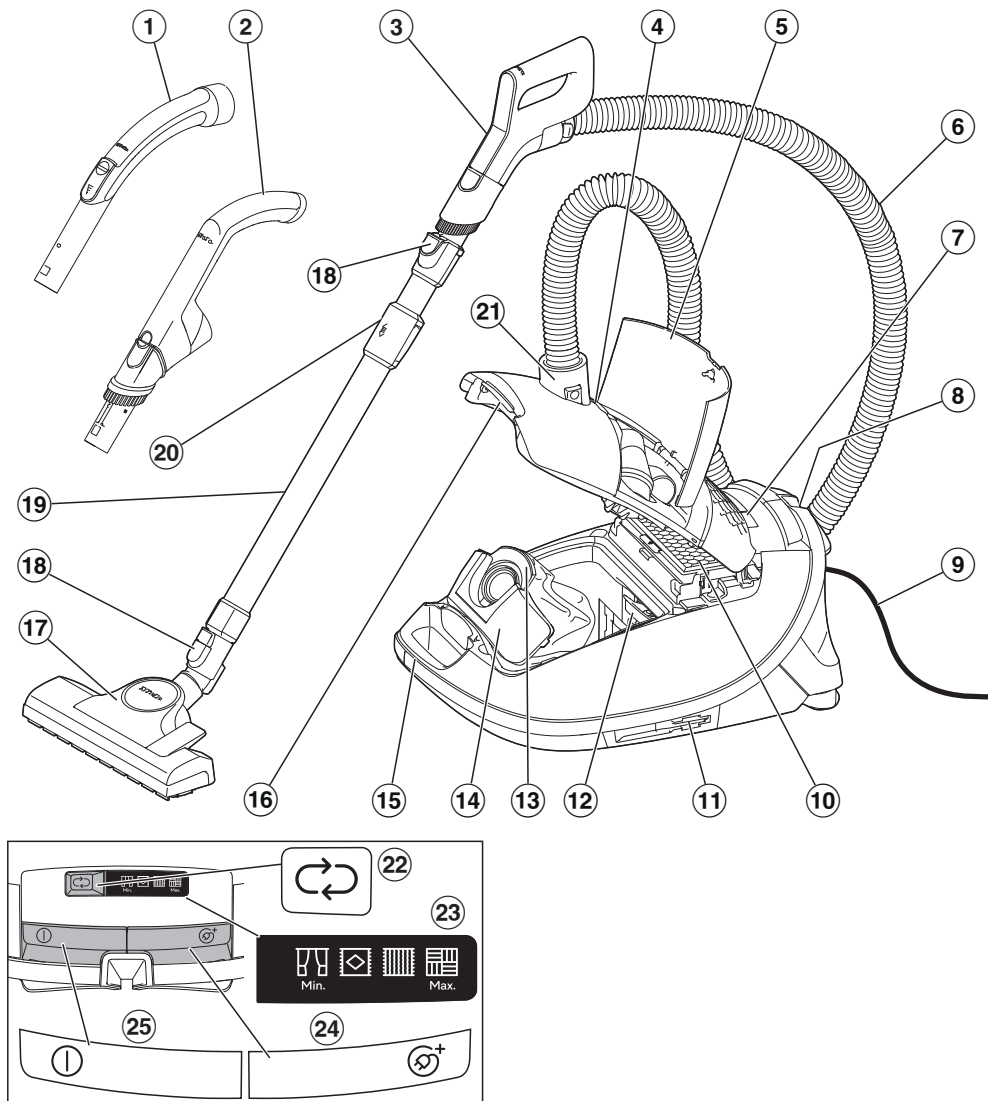

Zamiast tego należy przekazać stare urządzenie do systemu nieodpłatnego zbierania i utylizacji starych urządzeń elektrycznych i elektronicznych, w punktach prowadzonych przez gminę, sprzedawcę lub firmę Miele. Za usunięcie ewentualnych danych osobowych z utylizowanego urządzenia zgodnie z obowiązującym prawem odpowiada użytkownik. Są Państwo prawnie zobowiązani do usunięcia z urządzenia wszelkich baterii i akumulatorów oraz źródeł światła, które można wyjąć bez zniszczenia i nie są wbudowane do urządzenia na stałe. Należy je dostarczyć do odpowiedniego punktu zbiórki, gdzie zostaną nieodpłatnie przyjęte. Proszę zatroszczyć się o to, żeby stare urządzenie było zabezpieczone przed dziećmi do momentu odtransportowania.

pl - Opis urządzenia



- ① Uchwyt*
- ② Uchwyt EcoComfort*
- ③ Uchwyt Comfort*
- ④ Wskaźnik wymiany worka na kurz
- ⑤ Schowek na wyposażenie
- ⑥ Wąż ssący
- ⑦ Panel wskazań
- ⑧ System parkowania do przerw w odkurzaniu
- ⑨ Kabel przyłączeniowy
- ⑩ Filtr wylotowy Original Miele*
- ⑪ System parkowania do przechowywania (po obu stronach odkurzacza)
- ⑫ Filtr ochronny silnika
- ⑬ Worek do odkurzacza Original Miele
- ⑭ Zapadka
- ⑮ Uchwyt
- ⑯ Przycisk odblokowywania pokrywy komory worka
- ⑰ Ssawka podłogowa*
- ⑱ Przyciski odblokowywania
- ⑲ Rura teleskopowa*
- ⑳ Odblokowywanie rury teleskopowej
- ㉑ Króciec ssący
- ㉒ Przycisk do ustawiania mocy ssania 
- ㉓ Wskazanie poziomów mocy ssania
- ㉔ Przycisk nożny do automatycznego zwijania kabla 
- ㉕ Przycisk wł./wył. 

* w zależności od modelu te elementy wyposażenia mogą się różnić wykonaniem lub nie występować wcale.

Uwagi do rozporządzenia Komisji (UE) nr 666/2013

Ten odkurzacz jest odkurzaczem domowym i zgodnie z wymienionym powyżej rozporządzeniem jest zakwalifikowany jako odkurzacz uniwersalny.

Ta instrukcja użytkownika i inne dane są do pobrania na stronie internetowej Miele.

Ustalone według rozporządzenia roczne zużycie energii opisuje indykatywne, roczne zużycie energii (kWh na rok), w oparciu o 50 cykli sprzątnia. Rzeczywiste zużycie energii zależy od tego, jak intensywnie odkurzacz jest użytkowany.

Wszystkie testy i obliczenia do wykonania w powyższym rozporządzeniu zostały przeprowadzone zgodnie z poniższymi, obowiązującymi normami zharmonizowanymi z uwzględnieniem wskazówek opublikowanych do rozporządzenia Komisji Europejskiej z września 2014:

a) EN 60312-1 Odkurzacze do użytku domowego – Część 1: Odkurzacze czyszczące na sucho – Metody pomiaru cech funkcjonalnych

b) EN 60704-2-1 Elektryczne przyrządy do użytku domowego i podobnego – Procedura badania hałasu – Część 2-1: Wymagania szczegółowe dotyczące odkurzaczy czyszczących na sucho

c) EN 60335-2-2 Elektryczny sprzęt do użytku domowego i podobnego – Bezpieczeństwo użytkownika – Część 2-2: Wymagania szczegółowe dotyczące odkurzaczy i sprzętu czyszczącego zasysającego wodę

Nie wszystkie dołączone do odkurzacza ssawki podłogowe i akcesoria są przeznaczone do zastosowania określonego w rozporządzeniu jako intensywne czyszczenie dywanów lub podłóg twar-

dych. Do ustalenia wartości zostały zastosowane następujące ssawki podłogowe i ustawienia:

Do określenia zużycia energii i klasy czyszczenia na dywanach i podłogach twardej oraz wartości hałasu na dywanach została zastosowana przełączalna ssawka podłogowa ze schowanym włosem (nacisnąć przycisk nożny ).

Dane ustalone według rozporządzenia odnoszą się wyłącznie do podanych tutaj kombinacji i ustawień ssawek podłogowych na różnych okładzinach podłogowych.

Do wszystkich pomiarów zostały zastosowane wyłącznie worki nakurz, filtry ochronne silnika i filtry wylotowe Original Miele.

Odesłania do ilustracji

Rysunki wymienione w poszczególnych rozdziałach są zamieszczone na końcu tej instrukcji użytkownika.

Wprowadzenie

Ten odkurzacz jest przeznaczony do codziennego odkurzania dywanów, wykładzin podłogowych i niewrażliwych podłóg twardej.

Asortyment Miele do pielęgnacji podłóg oferuje dopasowane elementy wyposażenia do wielu zastosowań specjalnych (patrz rozdział „Wyposażenie dodatkowe“).

Wypożyczenie dostarczone wraz z urządzeniem (rys. 01)

- ① **Ssawka szczelinowa**
Element wyposażenia do odkurzenia załomków, szczelin i kątów.
- ② **Ssawka pędzlowa**
Element wyposażenia do odkurzenia listew profilowych, przedmiotów zdobionych lub szczególnie delikatnych.
Główka pędzlowa jest obrotowa i zawsze można ustawić ją w wygodnej pozycji.
Ssawka pędzlowa na rękojeści (w zależności od modelu)
Element wyposażenia do odkurzenia niewrażliwych powierzchni, np. do odkurzenia klawiatur komputerowych lub do zbierania okruszków.
- ③ **Ssawka do tapicerki (w zależności od modelu)**
Element wyposażenia do odkurzenia mebli tapicerowanych, materaców i poduszek.
- ④ **Ssawka do tapicerki, dołączona luzem (w zależności od modelu)**
Do odkurzenia mebli tapicerowanych, materaców, poduszek, zasłon itd.
- ⑤ **Uchwyt na akcesoria dla ssawki do tapicerki (w zależności od modelu)**
Element wyposażenia do przechowywania dołączonej luzem ssawki do tapicerki

Pierwsze uruchomienie

Podłączanie węża ssącego (rys. 02)

- Włożyć króciec przyłączeniowy do otworu zasysania odkurzacza aż do wyraźnego zatrzaśnięcia. W tym celu naprowadzić na siebie elementy pilotujące obu elementów.

Odłączanie węża ssącego (rys. 03)

- Nacisnąć przyciski odblokowywania po bokach króćca przyłączeniowego i wyciągnąć go z otworu zasysania.

Składanie węża ssącego i rękojeści uchwytu (rys. 04)

- Włożyć króciec przyłączeniowy węża ssącego w rękojeść uchwytu aż do wyraźnego zatrzaśnięcia.

Składanie uchwytu i rury ssącej (rys. 05)

- Włożyć rękojeść uchwytu w rurę ssącą aż do wyraźnego zatrzaśnięcia. W tym celu naprowadzić na siebie elementy pilotujące obu elementów.
- W celu rozłączenia elementów nacisnąć przycisk odblokowywania i wyciągnąć uchwyt z rury ssącej lekko go obracając.

Składanie rury ssącej i przełączalnej ssawki podłogowej (rys. 06)

- Włożyć rurę ssącą w ssawkę podłogową, obracając ją w lewo i w prawo, aż wyraźnie się zatrzaśnie.
- W celu rozłączenia elementów nacisnąć przycisk odblokowywania i wyciągnąć rurę ssącą z ssawki podłogowej lekko ją obracając.

Aktywacja wskaźnika wymiany filtra wylotowego przez aplikację Miele (w zależności od modelu) (rys. 07–09)

Jeśli z boku na odkurzaczu z komory worka wystaje pasek ze strzałkami, można uaktywnić wskaźnik wymiany filtra wylotowego w aplikacji Miele. Dzięki temu otrzymuje się w odpowiednim czasie informację o konieczności wymiany filtra wylotowego. (rys. 07)

- Nacisnąć przycisk odblokowywania w zagłębieniu uchwytu i otworzyć pokrywę komory worka do góry aż do zatrzaśnięcia. (rys. 08)
- Usunąć pasek ze strzałkami. (rys. 09)
- Zeskanować kod QR, aby pobrać aplikację Miele (jeśli jeszcze nie jest zainstalowana).
- Otworzyć aplikację Miele i utworzyć konto użytkownika (jeśli jeszcze nie istnieje).
- Dodać odkurzacz do aplikacji Miele.
- Wywołać status filtra i postępować zgodnie z nawigacją użytkownika w aplikacji Miele.

Filtr wylotowy należy wymienić po upływie średnio jednego roku eksploatacji.

 Szkody przez zanieczyszczenie komory worka.

Przez niezatrzaśnięty worek na kurz do komory worka mogą się dostać duże ilości kurzu i spowodować uszkodzenia podzespołów.

Za każdym razem przed zamknięciem pokrywy komory worka należy się upewnić, że worek na kurz jest założony i zatrzaśnięty.

- Zamknąć pokrywę komory worka aż do zatrzaśnięcia blokady i zwrócić uwagę na to, żeby worek na kurz nie został przy tym przytrzaśnięty.

Obsługa

Wymowowanie wyposażenia (rys. 10)

- Nacisnąć przycisk odblokowujący.
- Otwiera się schowek na wyposażenie.
- Wyjąć potrzebny element wyposażenia.
 - Zamknąć schowek na wyposażenie, dociskając pokrywę.

Pozycjonowanie uchwytu na akcesoria (w zależności od modelu) (rys. 11)

- W razie potrzeby nałożyć uchwyt na akcesoria aż do wyraźnego zatrzaśnięcia na króciec ssący przy odkurzaczu.

Stosowanie ssawki pędzlowej na uchwycie EcoComfort (w zależności od modelu) (rys. 12)

- Nacisnąć przycisk odblokowywania ssawki pędzlowej i wsunąć ją w prowadnicę, aż wyraźnie się zatrzaśnie.
- Nacisnąć przycisk odblokowywania po zakończeniu odkurzania i przesunąć ssawkę pędzlową z powrotem w pozycję wyjściową, aż wyraźnie się zatrzaśnie.

Stosowanie ssawki pędzlowej na uchwycie Comfort 2.0 (w zależności od modelu)

- Nacisnąć przycisk odblokowywania ssawki pędzlowej i wsunąć ją w prowadnicę, aż wyraźnie się zatrzaśnie. (rys. 13)
- Nacisnąć przycisk odblokowywania i obrócić ssawkę pędzlową na bok. (rys. 14)

- Zsunąć ssawkę śpędzlową po przewodnicy do dołu, aż ssawka pędzlowa odłączy się od uchwytu. (rys. 14)
- Założyć ssawkę pędzlową na rurę ssącą, aż ssawka pędzlowa wyraźnie się zatrzaśnie. (rys. 15)

Po zakończeniu procesu odkurzania

- Nacisnąć przycisk odblokowywania i ściągnąć ssawkę pędzlową z rury ssącej.
- Wsunąć ssawkę pędzlową z powrotem uchwyt Comfort 2.0, aż ssawka pędzlowa wyraźnie się zatrzaśnie.
- Przesunąć ssawkę pędzlową w pozycję wyjściową, żeby móc z powrotem włożyć rękojęść w rurę ssącą.

Ustawianie rury teleskopowej (w zależności od modelu) (rys. 16)

Rura teleskopowa składa się z 2 włożonych w siebie rur, które do odkurzania można rozciągnąć na najdogodniejszą długość.

- Objąć blokadę i ustawić rurę teleskopową na żadaną długość.

Ustawianie ssawki podłogowej (rys. 17 + 18)

W zależności od modelu Państwa odkurzacz jest wyposażony w jedną z przedstawionych ssawek podłogowych.

W pierwszej kolejności należy przestrzegać wskazówek producenta Państwa okładziny podłogowej, dotyczących czyszczenia i pielęgnacji.

Niewrażliwe płaskie podłogi twarde i podłogi ze szczelinami należy odkurzać z wysuniętą szczotką:

- Nacisnąć przycisk nożny .

Dywany i wykładziny podłogowe należy odkurzać ze schowaną szczotką:

- Nacisnąć przycisk nożny .

Jeśli siła potrzebna do przesuwania ssawki podłogowej wydaje się być zbyt duża, należy wówczas tak zredukować moc ssania, żeby ssawka dawała się łatwo przesunąć (patrz rozdział „Wybieranie mocy ssania“).

Odkurzanie schodów (rys. 19)

 Niebezpieczeństwo zranień przez spadający odkurzacz.

Odkurzacz spadający ze schodów może doprowadzić do zranień.

Zawsze odkurzać schody od dołu do góry.

Uniwersalna ssawka podłogowa nadaje się również do odkurzania stopni schodów.

Wyciąganie kabla przyłączeniowego (rys. 20)

- Wyciągnąć kabel przyłączeniowy na żadaną długość.
- Włożyć wtyczkę do gniazdka.

 Szkody przez przegrzanie. Kabel przyłączeniowy może się przegrzać przy dłuższym użytkowaniu. Przy użytkowaniu dłuższym niż 30 minut kabel przyłączeniowy musi zostać wyciągnięty całkowicie.

Zwijanie kabla przyłączeniowego (rys. 21)

- Wyjąć wtyczkę z gniazdka.
- Nadepnąć krótko przycisk nożny zwiżania przewodu.

Kabel przyłączeniowy zwija się całkowicie.

Zwijanie kabla można przerwać w dowolnym miejscu.

- Pociągnąć krótko za kabel podczas nawijania.

Włączanie i wyłączanie (rys. 22)





- Nacisnąć stopą przycisk nożny wł./wył. .

Wybieranie mocy ssania (rys. 23)

Moc ssania odkurzacza można dopasować do warunków pracy. Dzięki zredukowaniu mocy ssania zmniejsza się wyraźnie opór przy przesuwaniu ssawki po podłodze.

Jeśli używają Państwo uniwersalnej ssawki podłogowej i siła potrzebna do jej przesuwania wydaje się być zbyt duża, należy wówczas zredukować moc ssania, aż będzie można łatwiej przesuwać ssawkę.

Na odkurzaczu do poziomów mocy ssania są przyporządkowane symbole, które pokazują przykładowo, do czego są zalecane poszczególne poziomy mocy.

-  firanki, tekstylia
-  wartościowe dywany welurowe, chodniki i bieżniki
-  dywany i wykładziny dywanowe
-  twarde podłogi, mocno zabrudzone dywany i wykładziny dywanowe

Gdy uruchamia się odkurzacza, włącza się on na najwyższym poziomie mocy.

- Naciskać przycisk , aż zostanie osiągnięty żądany poziom mocy.





Wybrany poziom mocy świeci się na żółto.

Przy kolejnych użyciach odkurzacza włącza się na ostatnio wybranym poziomie mocy ssania.

Poziomy pośrednie mocy ssania

Niezależnie od domyślnych poziomów mocy, moc ssania odkurzacza można dostosować indywidualnie do pożądanego poziomu mocy ssania.

Aby dostosować moc ssania do swoich potrzeb, należy postępować w następujący sposób:

- Naciskać przycisk nożny , aż zostanie osiągnięty minimalny poziom mocy .
- Przytrzymać przycisk nożny  naciśnięty dotąd, aż zacznie migać symbol wyższego poziomu mocy.
- Puścić przycisk nożny.
- Naciskać przycisk nożny , aż zostanie osiągnięty żądany poziom mocy.

Po 30 sekundach bez naciskania przycisku zostaje zapamiętany pośredni poziom mocy ssania w stosunku do najbliższego wyższego domyślnego poziomu mocy. Miganie gaśnie.

Przy następnym użyciu odkurzacza włącza się na zapamiętanym pośrednim poziomie mocy ssania.

Wybranie jednego z domyślnych poziomów mocy spowoduje skasowanie zapamiętanego ustawienia.

Otwieranie regulatora powietrza dodatkowego (rys. 24)

(nie występuje w modelach z rękojeścią EcoComfort lub Comfort 2.0)

Siłę ssania można chwilowo zredukować, np. żeby uniknąć przysysania do tekstylnych okładzin podłogowych.

- Otworzyć regulator powietrza dodatkowego na rękojeści uchwytu w takim stopniu, żeby można było łatwo poruszać ssawką.

W ten sposób zmniejsza się siłę potrzebną do przesuwania zastosowanej ssawki.

Odstawianie, transportowanie i przechowywanie

System parkowania do przerw w odkurzaniu (rys. 25)

Podczas krótkich przerw w odkurzaniu można w wygodny sposób odstawić ssawkę na odkurzaczu.

 Niebezpieczeństwo zranień przez przewracający się odkurzacz. Nie korzystaj z systemu parkowania, gdy odkurzacz znajduje się na pochylonej powierzchni, np. na rampie.

- Wsunąć wypustkę ssawki w szczelinę systemu parkowania.

System parkowania do przechowywania (rys. 26)

Do transportowania lub do przechowywania można odstawić rurę ssącą wraz z ssawką na odkurzaczu.

 Niebezpieczeństwo porażenia prądem elektrycznym. Wyłączony odkurzacz znajduje się pod napięciem. Wyłączyć odkurzacz po każdym użyciu. Wyjąć wtyczkę z gniazdka.

- Ustawić odkurzacz pionowo.

- Zsunąć całkowicie elementy rury teleskopowej.
- Wsunąć wypustkę ssawki podłogowej od góry w jeden z uchwytów na rurę ssącą.

W ten sposób odkurzacz można wygodnie przenosić lub odstawić do przechowania.

Czyszczenie i konserwacja

 Niebezpieczeństwo porażenia prądem elektrycznym. Wyłączony odkurzacz znajduje się pod napięciem. Wyłączać odkurzacz przed każdym czyszczeniem i konserwacją. Wyjąć wtyczkę z gniazdka.

System filtrowania Miele składa się z 3 elementów:

- worek na kurz Original Miele (typ **CO**)
- filtr wylotowy Original Miele
- filtr ochronny silnika

W celu zapewnienia bezusterkowej pracy odkurzacza i zachowania mocy ssania, worek na kurz i filtr wylotowy muszą być wymieniane od czasu do czasu.

Zalecamy stosowanie oryginalnych elementów wyposażenia z logo Miele na opakowaniu. Tylko wtedy mogą być Państwo pewni, że odkurzacz będzie optymalnie korzystał z dostępnej mocy i będą mogły zostać osiągnięte najlepsze możliwe efekty sprzątnia.

Worki na kurz z logo Miele na opakowaniu nie są wykonane z papieru ani materiałów papieropodobnych i nie dysponują również tekturową płytką mocującą. Dzięki temu uzyskiwana jest szczególnie wysoka trwałość i bezpieczeństwo.

Proszę pamiętać, że usterki i uszkodzenia odkurzacza, wynikające z zastosowania takich elementów wyposażenia, które nie są oznaczone logo Miele na opakowaniu, nie są objęte gwarancją urządzenia.

Dostępność elementów wyposażenia

Oryginalne wyposażenie Miele można nabyć w sklepie internetowym Miele, w serwisie Miele lub w sklepach specjalistycznych Miele.

Oryginalne elementy wyposażenia Miele można rozpoznać po logo Miele na opakowaniu.

Każde opakowanie worków Original Miele zawiera 4 worki na kurz i jeden filtr wylotowy AirClean. Duże opakowanie worków Original Miele zawiera 16 worków na kurz i 4 filtry wylotowe AirClean.

Przy dokupywaniu filtrów wylotowych Original Miele ich oznaczenia handlowe można znaleźć w rozdziale „Wyposażenie dodatkowe”, punkt „Filtry”.

Wymiana worka na kurz (rys. 27)

Wymienić worek na kurz, gdy skala kolorystyczna okienka wskaźnika wymiany worka na kurz zostanie wypełniona na czerwono.

Zredukowana moc ssania przez zamknięte pory worka na kurz.

Nie używać worków na kurz wielokrotnie.

W celu sprawdzenia

- Założyć uniwersalną ssawkę podłogową.
- Włączyć odkurzacz i ustawić maksymalną siłę ssania.
- Unieść ssawkę trochę nad podłogą.

Wymowianie worka na kurz (rys. 28)

- Nacisnąć przyciski odblokowywania po bokach króćca przyłączeniowego i wyciągnąć króciec przyłączeniowy z otworu zasysania. (rys. 03)
- Nacisnąć przycisk odblokowywania w zagłębieniu uchwytu i otworzyć pokrywę komory worka do góry aż do zatrzaśnięcia. (rys. 08)

Podczas otwierania pokrywy komory worka, unosi się automatycznie brązowa zapadka, tak że można wyjąć worek na kurz.

- Wyjąć worek na kurz za wypustki z gniazda na worek na kurz. (rys. 28)

Brązowa zapadka zapobiega zamknięciu pokrywy komory worka, gdy żaden worek nie jest założony.
Nie stosować siły.

Zakładanie worka na kurz (rys. 29)

- Wsunąć nowy worek na kurz do oporu w uniesione gniazdo na worek na kurz. Pozostawić go przy tym w stanie złożonym, tak jak przy wyjmowaniu z opakowania.

Uważać przy tym na to, czy płytką mocująca worka na kurz jest całkowicie wsunięta po obu stronach w prowadnicę.

Brązowa zapadka zamyka się aż do wyraźnego zatrzaśnięcia.

- Zamknąć pokrywę komory worka aż do zatrzaśnięcia blokady i zwrócić uwagę na to, żeby worek na kurz nie został przy tym przytrzaśnięty.
- Włożyć króciec przyłączeniowy do otworu zasysania odkurzacza aż do wyraźnego zatrzaśnięcia. W tym celu naprowadzić na siebie elementy pilotujące obu elementów. (rys. 02)

Moment pierwszej wymiany filtra wylotowego (rys. 30)

W zależności od modelu zastosowano seryjnie jeden z następujących filtrów wylotowych:

a AirClean

Ten filtr wylotowy należy wymienić zawsze wtedy, gdy napoczyna się nowe opakowanie worków na kurz. Każde opakowanie worków na kurz Original Miele zawiera jeden filtr wylotowy AirClean, każde duże opakowanie 4 filtry wylotowe AirClean.

b AirClean Plus 50 (jasnoniebieski)

c Silence AirClean 50 (szary)

d Active AirClean 50 (czarny)

e HEPA AirClean 50 (biały)

Te filtry wylotowe należy wymieniać po

ok. 50 godzinach pracy. Odpowiada to przeciętnemu okresowi użytkowania jednego roku.

Można również odkurzać dalej po upływie tego czasu. Należy przy tym jednak pamiętać, że ograniczona zostaje moc ssania i wydajność filtrowania.

Można użyć aplikacji Miele, aby przypomnieć o konieczności wymiany filtra. W tym celu należy zeskanować kod QR znajdujący się na pasku informacyjnym i wprowadzić datę uruchomienia filtra w aplikacji Miele.

Wymiana filtra wylotowego AirClean (rys. 31 + 32)

Zwrócić uwagę na to, żeby zawsze był założony tylko jeden filtr wylotowy.

- Otworzyć pokrywę komory worka. (rys. 08)

Jeśli ma zostać zastosowany filtr wylotowy AirClean Plus 50, Silence AirClean 50, Active AirClean 50 lub HEPA AirClean 50, należy przestrzegać wskazówek zawartych w rozdziale „Przezbijanie filtra wylotowego“.

- Ścisnąć blokadę kratki filtra i otworzyć kratkę filtra. (rys. 31)
- Wyjąć zużyty filtr wylotowy AirClean za jedną z dwóch czystych powierzchni higienicznych. (rys. 31)
- Założyć nowy filtr wylotowy AirClean i go dopasować. (rys. 32)
- Zamknąć kratkę filtra. (rys. 32)

 Szkoły przez zanieczyszczenie komory worka.

Przez niezatrzaśnięty worek na kurz do komory worka mogą się dostać duże ilości kurzu i spowodować uszkodzenia podzespołów.

Za każdym razem przed zamknięciem pokrywy komory worka należy się upewnić, że worek na kurz jest założony i zapadka jest zamknięta.

- Zamknąć pokrywę komory worka aż do zatrzaśnięcia blokady i zwrócić uwagę na to, żeby worek na kurz nie został przy tym przytrzaśnięty.

Wymiana filtra wylotowego AirClean Plus 50, Silence AirClean 50, Active AirClean 50 i HEPA AirClean 50 (rys. 33 + 34)

Zwrócić uwagę na to, żeby zawsze był założony tylko jeden filtr wylotowy.

- Otworzyć pokrywę komory worka. (rys. 08)

Jeśli ma zostać zastosowany filtr wylotowy AirClean, należy wówczas przestrzegać wskazówek zawartych w rozdziale „Przezbijanie filtra wylotowego“.

- Podważyć filtr wylotowy i go wyjąć. (rys. 33)
- Założyć nowy filtr wylotowy, dopasować go i docisnąć do dołu. (rys. 34)
- W przypadku korzystania z filtra wylotowego **b**, **c**, **d** lub **e** zeskanować kod QR znajdujący się na opakowaniu filtra wylotowego. Następnie wprowadzić datę uruchomienia filtra wylotowego w aplikacji Miele.

 Szkoły przez zanieczyszczenie komory worka.

Przez niezatrzaśnięty worek na kurz do komory worka mogą się dostać duże ilości kurzu i spowodować uszkodzenia podzespołów.

Za każdym razem przed zamknięciem pokrywy komory worka należy się upewnić, że worek na kurz jest założony i zatrzaśnięty.

- Zamknąć pokrywę komory worka aż do zatrzaśnięcia blokady i zwrócić uwagę na to, żeby worek na kurz nie został przy tym przytrzaśnięty.

Przezbijanie filtra wylotowego (rys. 30)

Zwrócić uwagę na to, żeby zawsze był założony tylko jeden filtr wylotowy.

W zależności od modelu zastosowano seryjnie jeden z następujących filtrów wylotowych:

- a AirClean
 - b AirClean Plus 50 (jasnoniebieski)
 - c Silence AirClean 50 (szary)
 - d Active AirClean 50 (czarny)
 - e HEPA AirClean 50 (biały)
1. Jeśli zamiast filtra wylotowego **a** ma zostać zastosowany filtr wylotowy **b**, **c**, **d** lub **e**, należy dodatkowo wyjąć kratkę filtra i założyć w to miejsce odpowiedni nowy filtr wylotowy.
 2. Jeśli zamiast filtra wylotowego **b**, **c**, **d** lub **e** ma zostać zastosowany filtr wylotowy **a**, ten filtr wylotowy należy bezwzględnie włożyć w kratkę filtra*.

* kratka filtra – patrz rozdział „Wposażenie dodatkowe“, punkt „Filtry“

Wymiana filtra ochronnego silnika (w razie potrzeby) (rys. 35)

- Otworzyć pokrywę komory worka. (rys. 08)
- Wyjąć worek na kurz za wypustki z gniazda. (rys. 28)
- Rozłożyć ramkę filtra i wyjąć zużyty filtr ochronny silnika. (rys. 35)
- Założyć nowy filtr ochronny silnika.
- Zamknąć ramkę filtra.

- Włożyć worek na kurz w gniazdo, aż zapadka zamknie się ostatecznie. (rys. 29)

 Szkodę przez zanieczyszczenie komory worka.

Przez niezatrzaśnięty worek na kurz do komory worka mogą się dostać duże ilości kurzu i spowodować uszkodzenia podzespołów.

Za każdym razem przed zamknięciem pokrywy komory worka należy się upewnić, że worek na kurz jest założony i zapadka jest zamknięta.

- Zamknąć pokrywę komory worka aż do zatrzaśnięcia blokady i zwrócić uwagę na to, żeby worek na kurz nie został przy tym przytrzaśnięty.

Części zamienne można również nabyć u sprzedawców urządzeń Miele lub w serwisie firmy Miele.

Czyszczenie odkurzacza i elementów wyposażenia

 Niebezpieczeństwo porażenia prądem.

Wyłączony odkurzacz znajduje się pod napięciem.

Wyjąć wtyczkę z gniazdka przed każdym czyszczeniem.

 Niebezpieczeństwo porażenia prądem.

Wilgoć w odkurzaczu zwiększa ryzyko porażenia prądem elektrycznym.

Nigdy nie zanurzać odkurzacza w wodzie.

Odkurzaczy i wszystkie elementy wyposażenia z tworzyw sztucznych należy czyścić za pomocą dostępnych w handlu środków do czyszczenia tworzyw sztucznych.

 Szkody przez nieodpowiednie środki czyszczące.

Wszystkie powierzchnie są wrażliwe na zarysowania. Wszystkie powierzchnie mogą się przebarwić lub zmienić w wyniku kontaktu z nieodpowiednimi środkami czyszczącymi.

Nie stosować żadnych środków szorujących, środków do czyszczenia szkła lub zastosowań uniwersalnych, ani żadnych środków pielęgnacyjnych zawierających olej.

Czyszczenie komory worka

Odkurzyć komorę worka drugim odkurzaczem lub wyczyścić komorę worka za pomocą suchej ściereczki do kurzu lub pędzla.

Rozwiązywanie problemów

Większość usterek i błędów można usunąć samodzielnie. W wielu przypadkach pozwoli to zaoszczędzić czas i koszty, ponieważ nie trzeba się wtedy kontaktować z serwisem.

Na stronie www.miele.de/support/customer-assistance można uzyskać dodatkowe informacje na temat samodzielnego usuwania usterek.



 Niebezpieczeństwo porażenia prądem.

Wyłączony odkurzacz jest pod napięciem.

Zawsze wyjmować wtyczkę z gniazdka przed usunięciem usterki.

| Problem | Przyczyna i postępowanie |
|---|--|
| Odkurzaczy wyłącza się samodzielnie. | <p>Jeśli odkurzaczy nadmiernie się nagrzej, ogranicznik temperatury wyłączy urządzenie. Jeśli zasysany przedmiot zatka drogi zasysania w odkurzaczy, może wystąpić usterka.</p> <ul style="list-style-type: none"> ■ Wyłączyć odkurzaczy i wyjąć wtyczkę z gniazdka. <p>Po usunięciu usterki i oczekaniu ok. 20–30 minut odkurzaczy ostygnie na tyle, że będzie go można z powrotem włączyć i używać.</p> |

Serwis

Na stronie www.miele.pl/service można uzyskać informacje dotyczące samodzielnie usuwania usterek i części zamiennych Miele.

Kontakt w przypadku wystąpienia usterek

W razie wystąpienia usterek, których nie można usunąć samodzielnie, proszę powiadomić sprzedawcę Miele lub serwis Miele.

Dane kontaktowe serwisu Miele znajdują się na końcu tego dokumentu.

Gwarancja

Okres gwarancji wynosi 2 lata.

Dalsze informacje dotyczące warunków gwarancji w Państwa kraju można uzyskać w serwisie Miele.

Wyposażenie dodatkowe

W pierwszej kolejności należy przestrzegać wskazówek producenta okładziny podłogowej, dotyczących czyszczenia i pielęgnacji.

Zalecamy stosowanie oryginalnych elementów wyposażenia z logo Miele na opakowaniu. Tylko wtedy mogą być Państwo pewni, że odkurzacz będzie optymalnie korzystał z dostępnej mocy i będą mogły zostać osiągnięte najlepsze możliwe efekty sprzątania.

Proszę pamiętać, że usterek i uszkodzenia odkurzacza, wynikające z zastosowania takich elementów wyposażenia, które nie są oznaczone logo Miele na opakowaniu, nie są objęte gwarancją urządzenia.

Dostępność elementów wyposażenia

Oryginalne wyposażenie Miele można nabyć w sklepie internetowym Miele, w serwisie Miele lub w sklepach specjalistycznych Miele.

Oryginalne elementy wyposażenia Miele można rozpoznać po logo Miele na opakowaniu.

Poszczególne modele są już seryjnie wyposażone w jeden lub kilka z poniższych elementów wyposażenia.

Ssawki / szczotki podłogowe

Ssawka podłogowa AllFloor (SBD 380-3)

Płaska ssawka podłogowa do odkurzania pod bardzo płaskimi meblami. Ponadto jest ona cicha, lekka i wyróżnia się bardzo dobrym zbieraniem większych zabrudzeń.

Turboszczotka TurboTeQ (STB 305-3)

Do zbierania włókien i włosów z tekstylnych okładzin podłogowych o krótkim runie.

Szczotka podłogowa Parquet Twister z przegubem obrotowym (SBB 300-3)

Z włosiem naturalnym, do odkurzania płaskich podłóg twardych i małych wnęk.

Szczotka podłogowa Parquet Twister XL z przegubem obrotowym (SBB 400-3)

Z włosiem naturalnym, do szybkiego odkurzania dużych płaskich podłóg twardych i małych wnęk.

Wyposażenie specjalne

Ręczna turboszczotka Turbo Mini (STB 101)

Do odkurzania ze szczotkowaniem mebli tapicerowanych, materaców i siedzeń samochodowych.

Szczotka uniwersalna (SUB 20)

Do odkurzania książek, półek itp.

Szczoteczka do grzejników (SHB 30)

Do odkurzania żeberk kaloryferów, wąskich regałów lub szczelin.

Ssawka do materaców (SMD 10)

Do wygodnego odkurzania materaców i mebli tapicerowanych oraz ich zagłębień.

Ssawka szczelinowa, 300 mm (SFD 10)

Bardzo długa ssawka szczelinowa do odkurzania załamań, szczelin i kątów.

Ssawka szczelinowa, 560 mm (SFD 20)

Elastyczna ssawka szczelinowa do odkurzania trudno dostępnych miejsc.

Ssawka do tapicerki XL (SPD 20)

Szeroka ssawka do tapicerki do odkurzania mebli tapicerowanych, materaców i poduszek.

Ssawka do tapicerki i szczelin 2 w 1 (SPFD 20)

Połączona ssawka do tapicerki i szczelin do dokładnego i szybkiego sprzątnięcia bez konieczności wymiany ssawki.

Uchwyt Comfort z oświetleniem (SGC 20)

Do oświetlenia obszaru roboczego.

Filtry

Filtr wylotowy AirClean Plus 50 (SF-AP 50)

Do efektywnego filtrowania dla szczególnie czystego powietrza w pomieszczeniu.

Filtr wylotowy Silence AirClean 50 (SF-SA 50)

Dla wyraźnej redukcji hałasu odkurzacza.

Filtr wylotowy Active AirClean 50 (SF-AA 50)

Do znacznego zredukowania przeszkadzających zapachów. Idealny dla posiadaczy zwierząt domowych i osób palących.

Filtr wylotowy HEPA AirClean 50 (SF-HA 50)

Do efektywnego filtrowania drobnego pyłu i alergenów. Idealny dla osób uczulonych na kurz domowy.

Kratka filtra

Kratka filtra jest potrzebna, gdy zamiast filtra wylotowego AirClean Plus 50, Silence AirClean 50, Active AirClean 50 lub HEPA AirClean 50 ma zostać założony filtr wylotowy AirClean.

| | | | |
|--|-----|---|-----|
| Medidas de segurança e precauções | 120 | Níveis intermédios de potência de aspiração | 133 |
| Descrição do aparelho | 126 | Transportar e guardar | 134 |
| Sustentabilidade e proteção do ambiente | 128 | Parksystem para pausas durante a aspiração | 134 |
| Nota sobre o Regulamento Europeu (UE) N.º 666/2013 | 129 | Parksystem para arrumar o aspirador | 134 |
| Figuras - Referências | 129 | Limpeza e manutenção | 134 |
| Conhecer melhor | 129 | Onde comprar acessórios..... | 135 |
| Acessórios fornecidos | 130 | Substituir saco do pó | 135 |
| Colocação em funcionamento | 130 | Remover o saco do pó | 135 |
| Ligar a mangueira de aspiração | 130 | Inserir o saco do pó | 136 |
| Desencaixar a mangueira de aspiração | 130 | Momento da primeira substituição do filtro de saída de ar | 136 |
| Encaixar a pega e a mangueira de aspiração | 130 | Substituir o filtro de saída de ar AirClean | 136 |
| Encaixar a pega no tubo de aspiração | 130 | Substituir o filtro de saída de ar AirClean Plus 50, Silence AirClean 50, Active AirClean 50 e HEPA AirClean 50 | 137 |
| Encaixar o tubo de aspiração e a escova de aspiração comutável | 130 | Substituir o filtro de saída de ar | 137 |
| Ativar o indicador de substituição do filtro de saída de ar através da app da Miele (dependendo do modelo) | 130 | Substituir o filtro de proteção do motor (se necessário) | 138 |
| Utilização | 131 | Limpar o aspirador e acessórios | 138 |
| Posicionar o suporte de acessórios | 131 | Resolver problemas | 138 |
| Utilizar a escova para móveis na pega EcoComfort (dependendo do modelo) | 131 | Serviço de assistência técnica | 139 |
| Utilizar a escova para móveis na pega Comfort 2.0 (dependendo do modelo) | 131 | Contacto no caso de avarias | 139 |
| Ajustar o tubo telescópico (dependendo do modelo) | 132 | Garantia | 139 |
| Regular escova de aspiração | 132 | Acessórios que podem ser adquiridos | 139 |
| Aspirar degraus de escadas | 132 | Onde comprar acessórios..... | 140 |
| Retirar o cabo de ligação | 132 | | |
| Enrolar o cabo de ligação | 132 | | |
| Ligar e desligar | 133 | | |
| Selecionar a potência de aspiração | 133 | | |

pt - Medidas de segurança e precauções

Este aspirador cumpre as normas de segurança em vigor. Uma utilização inadequada pode causar danos pessoais e materiais.

Leia as instruções de utilização antes de utilizar o aspirador pela primeira vez. As instruções contêm informações importantes sobre a segurança, operação, bem como limpeza e manutenção do aspirador. Desta forma, não só se protege, a si e a outros, como também evita danos.

De acordo com a norma IEC 60335-1, a Miele chama expressamente a atenção para o facto de o capítulo «Colocação em funcionamento», assim como as indicações de segurança e avisos, deverem ser obrigatoriamente lidos e cumpridos.

A Miele não assume responsabilidade por danos ocorridos devido à inobservância destas indicações.

Conserve as instruções de utilização e faculte as mesmas a um eventual futuro proprietário.

Desligue sempre o aspirador após a utilização, antes de qualquer troca de acessórios e antes de efetuar trabalhos de limpeza, manutenção e resolução de problemas e erros. Desligue a ficha da tomada.

Utilização adequada

- ▶ Este aspirador foi concebido para ser utilizado em ambiente doméstico e em espaços similares. Este aspirador não se adequa ao funcionamento em obras.
- ▶ Este aspirador é adequado para a aspiração diária de tapetes e alcatifas, assim como de pavimentos duros não sensíveis.
- ▶ Este aspirador não se destina a ser utilizado no exterior.
- ▶ Este aspirador destina-se à utilização até uma altura de 4000 m acima do nível do mar.

- ▶ Utilize o aspirador exclusivamente para aspirar material aspirável seco. As pessoas e os animais não devem ser aspirados com o aspirador. Não é permitido qualquer outro tipo de utilização, conversão e alteração.
- ▶ As pessoas (incluindo crianças) que, devido às suas capacidades físicas, sensoriais ou psíquicas ou ainda por inexperiência ou desconhecimento, não estejam em condições de utilizar o aspirador com segurança, não o podem utilizar sem serem vigiadas ou orientadas por uma pessoa responsável.

Crianças em casa

- ▶ Risco de asfixia! As crianças ao brincarem com o material da embalagem (películas, por exemplo) podem correr risco de asfixia caso se envolvam ou se cobrirem a cabeça com esse material. Mantenha o material da embalagem fora do alcance das crianças.
- ▶ As crianças menores de 8 anos devem ser mantidas afastadas do aparelho, a menos que estejam supervisionadas.
- ▶ As crianças a partir dos 8 anos de idade só podem utilizar o aspirador sem serem vigiadas, se o seu funcionamento lhes tiver sido explicado de forma que o possam utilizar com segurança. As crianças devem ter capacidade para reconhecer e compreender os possíveis perigos de uma utilização incorreta.
- ▶ As crianças não devem efetuar trabalhos de limpeza ou manutenção no aparelho sem serem vigiadas.
- ▶ Vigie as crianças que estejam perto do aspirador. Não permita que as crianças brinquem com o aspirador.

Segurança técnica

- ▶ Antes de cada utilização, controle o aspirador e todos os acessórios, verificando se os mesmos apresentam danos visíveis. Não coloque em funcionamento um aspirador danificado ou acessórios danificados.
 - ▶ Compare os dados de ligação indicados na placa de características do aspirador (tensão e frequência) com os da rede de alimentação elétrica. Estes dados têm necessariamente de coincidir. O aspirador sem alteração é adequado para 50 Hz ou 60 Hz.
 - ▶ A tomada de ligação à corrente tem de estar protegida com um fusível de 16 A ou de 10 A.
 - ▶ É possível um funcionamento temporário ou permanente num sistema de alimentação energética autossuficiente ou não-síncrono de rede (por ex. microrredes, sistemas de reserva). O pré-requisito para o funcionamento é que o sistema de alimentação elétrica esteja em conformidade com as especificações da EN 50160 ou comparável.
- As medidas de proteção previstas na instalação doméstica e neste produto Miele devem também ser asseguradas na sua função e modo de funcionamento em funcionamento isolado ou em funcionamento não-síncrono ou ser substituídas por medidas equivalentes na instalação. Como descrito, por ex., na publicação atual do VDE-AR-E 2510-2.
- ▶ Durante o período de garantia, uma reparação do aspirador só pode ser efetuada por um técnico qualificado ou pelo serviço de assistência técnica da Miele, pois, caso contrário, não haverá direito à garantia em caso de danos subsequentes.

- ▶ Não utilize o aspirador se o cabo de alimentação estiver danificado. Um cabo de alimentação danificado só pode ser substituído juntamente com o respetivo tambor (pode ser obtido na loja online da Miele ou no serviço de assistência técnica da Miele). Por motivos de segurança, a substituição só pode ser efetuada por um técnico qualificado ou pelo serviço de assistência técnica da Miele.
- ▶ Não utilize o cabo elétrico para transportar o aspirador nem para o desligar ou retirar a ficha da tomada. Evite que o cabo elétrico entre em contacto com zonas cortantes ou fique preso. Evite pisar constantemente o cabo elétrico com o aspirador. O cabo elétrico, a ficha e a tomada podem ficar danificados, pondo a sua segurança em risco.
- ▶ As reparações devem ser realizadas apenas por um técnico qualificado ou pelo serviço de assistência técnica da Miele. Reparações inadequadas podem apresentar perigos consideráveis para o utilizador.

Utilização adequada

- ▶ Não utilize o aspirador sem o saco do pó, filtro de proteção do motor e filtro de saída de ar.
- ▶ A tampa do compartimento não fecha se não estiver inserido um saco do pó. Não exerça força.
- ▶ Antes de fechar a tampa do compartimento do pó, certifique-se de que o saco do pó está inserido até que encaixe claramente no lugar.
- ▶ Não aspire objetos incandescentes ou acesos como, p. ex., cigarros, cinza ou carvão, que aparentemente estejam apagados.
- ▶ Não aspire pó de toner. O toner utilizado, por exemplo, em fotocopiadoras ou impressoras pode ser condutor de corrente elétrica.

pt - Medidas de segurança e precauções

- ▶ Não aspire líquidos nem sujidade húmida. Os tapetes ou alcatifas acabados de limpar a húmido devem estar completamente secos antes de serem aspirados.
- ▶ Não aspire produtos de inflamação fácil, explosivos ou gases. Não aspire igualmente o local onde estes produtos estão armazenados.
- ▶ Evite que a sua cabeça entre em contacto com a corrente de sucção.

Limpeza

- ▶ Nunca mergulhe o aspirador e os acessórios na água. Efetue a limpeza do aspirador e dos acessórios a seco ou com um pano ligeiramente húmido.

Acessórios e peças de substituição

- ▶ Utilização de uma escova turbo Miele/escova turbo manual:
 - Não toque no rolo da escova em movimento ao aspirar.
 - Não aspire pavimentos com relevo acentuado ou irregulares.
 - Não aspire superfícies duras, como móveis, pavimentos de madeira ou de pedra.
 - Não aspire tapetes valiosos feitos à mão, por ex. berberes ou persas, etc. nem tapetes e alcatifas de pelo extremamente comprido.
 - Não aspire superfícies onde exista risco de sucção ou enrolamento. Mantenha afastadas peças como cortinas, roupas e cachecóis.
- ▶ Ao aspirar com a pega do tubo sem que o respectivo acessório esteja encaixado tenha cuidado para não danificar a pega.
- ▶ Recomendamos a utilização de sacos do pó, filtros e acessórios originais com o logótipo da Miele na embalagem. Só dessa maneira é que o fabricante pode garantir a segurança.

▶ A Miele garante o cumprimento dos requisitos de segurança somente quando são utilizadas peças de reposição originais. Recomendamos a substituição dos componentes defeituosos por peças de substituição originais.

▶ A Miele oferece-lhe uma garantia de fabricante de até 15 anos, mas não inferior a 10 anos, para peças de substituição funcionais após o final de produção da série do seu aspirador.

Transporte

▶ A embalagem protege o aspirador contra danos que possam ocorrer durante o transporte. Recomendamos a conservação da embalagem para fins de transporte.

pt - Descrição do aparelho

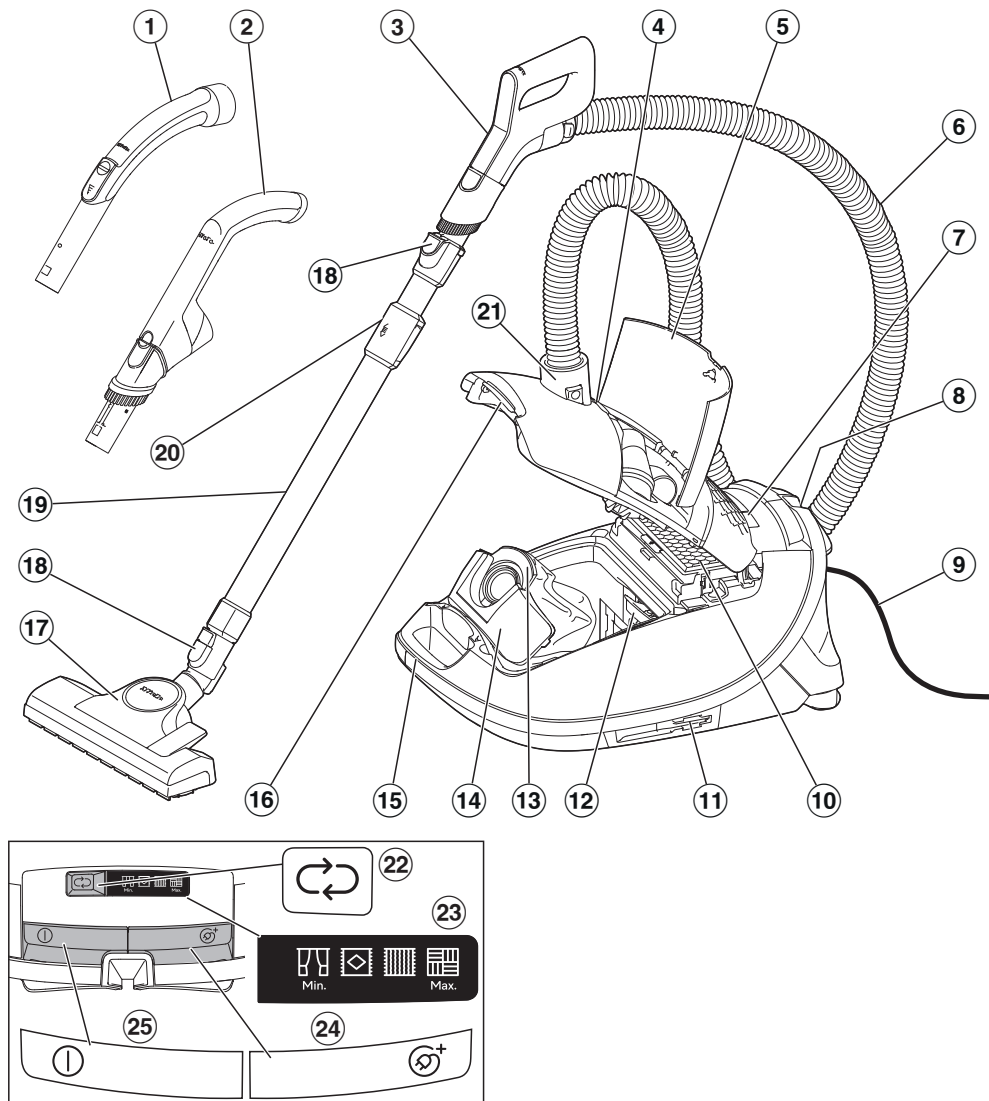

- ① Pega*
- ② Pega EcoComfort*
- ③ Pega Comfort*
- ④ Indicador de substituição do saco do pó
- ⑤ Compartimento para acessórios
- ⑥ Mangueira de aspiração
- ⑦ Campo de indicação
- ⑧ Parksystem para pausas durante a aspiração
- ⑨ Cabo de ligação
- ⑩ Filtro de saída de ar original da Miele*
- ⑪ Parksystem para arrumar o aspirador (de ambos os lados do aspirador)
- ⑫ Filtro de proteção do motor
- ⑬ Saco do pó original Miele
- ⑭ Lingueta
- ⑮ Pega
- ⑯ Tecla de desbloqueio da tampa do compartimento do pó
- ⑰ Escova de aspiração*
- ⑱ Teclas de desbloqueio
- ⑲ Tubo telescópico*
- ⑳ Desbloqueio do tubo telescópico
- ㉑ Bocal de aspiração
- ㉒ Tecla para selecionar a potência de aspiração ↻
- ㉓ Indicação dos níveis de potência de aspiração
- ㉔ Tecla de pé para recolha do cabo automática ⓧ⁺
- ㉕ Tecla de pé para ligar/desligar ①

* dependendo do modelo do aspirador, as características do equipamento na sua versão podem ser diferentes ou não estar disponíveis.

Eliminação da embalagem

A embalagem é utilizada para o manuseamento e protege o aparelho contra danos que possam ocorrer durante o transporte. Os materiais da embalagem são selecionados do ponto de vista ecológico e de eliminação e são geralmente recicláveis.

A devolução da embalagem ao ciclo de reciclagem contribui para a economia de matérias-primas. Utilize pontos de recolha de resíduos com triagem de materiais e possibilidades de devolução das embalagens.

Recomendamos a conservação da embalagem para fins de transporte.

Eliminação dos sacos do pó e filtros

Os sacos do pó e filtros são fabricados com materiais que não prejudicam o ambiente. Os filtros podem ser eliminados juntamente com o lixo doméstico normal. O mesmo se aplica ao saco do pó, desde que não contenha qualquer sujidade proibida no lixo doméstico.

Eliminação do aparelho em fim de vida útil

Os equipamentos elétricos e eletrónicos contêm diversos materiais valiosos. Também contêm determinadas substâncias, misturas e componentes necessários para o seu funcionamento e segurança. No lixo doméstico, bem como no caso de tratamento incorreto, estes podem causar danos na saúde das pessoas e no ambiente. Por isso, não coloque o seu equipamento em fim de vida útil, em nenhuma circunstância, no lixo doméstico.



Em vez disso, utilize os pontos oficiais de recolha criados para a entrega e reciclagem gratuita de equipamentos elétricos e eletrónicos da sua junta de freguesia, de distribuidores Miele ou da Miele. A eliminação de eventuais dados pessoais do equipamento em fim de vida útil é um processo, do ponto de vista legal, da sua responsabilidade. Está legalmente obrigado a retirar de forma não destrutiva as pilhas e as baterias usadas não fechadas de forma fixa no aparelho, bem como as lâmpadas que possam ser retiradas de forma não destrutiva. Entregue-as num ponto de recolha adequado onde possam ser entregues de forma gratuita. Mantenha o seu equipamento em fim de vida útil fora do alcance de crianças, até ser transportado.

Nota sobre o Regulamento Europeu (UE) N.º 666/2013

Este aspirador é um aspirador doméstico e foi classificado como um aspirador universal de acordo com o regulamento acima indicado.

Estas instruções de utilização e outros dados estão disponíveis para download na página da internet da Miele em www.miele.pt.

O consumo anual de energia determinado de acordo com o regulamento descreve o consumo anual indicativo de energia (kWh por ano), com base em 50 processos de limpeza. O consumo real de energia depende de como é utilizado o aspirador.

Todos os testes e cálculos mencionados nos regulamentos acima indicados foram efetuados de acordo com as seguintes normas harmonizadas e atualmente em vigor, tendo em conta as diretrizes sobre os regulamentos publicadas pela Comissão Europeia em setembro de 2014:

- a) norma EN 60312-1 Aspiradores para uso doméstico; Parte 1: Aspirador seco; Métodos de medição de aptidão ao funcionamento
- b) norma EN 60704-2-1 Aparelhos eletrodomésticos e análogos; Código de ensaio para a determinação do ruído aéreo emitido; Parte 2–1: Requisitos particulares para aspiradores
- c) norma EN 60335-2-2 Aparelhos eletrodomésticos e análogos; Segurança; Parte 2–2: Requisitos particulares para os aspiradores e os aparelhos de limpeza por aspiração de água

Nem todas as escovas e acessórios de aspiração fornecidos com o aspirador se destinam à utilização descrita no regulamento para a limpeza intensiva de tape-

tes ou pavimentos duros. Para determinar os valores foram utilizada as seguintes escovas de aspiração e regulações:

Para os consumos energéticos e classes de limpeza em tapetes e pavimentos duros, assim como o valor do ruído no tapete, foi utilizada a escova de aspiração comutável com cerdas recolhidas (pressione a tecla de pé )

Os dados determinados de acordo com o regulamento referem-se exclusivamente às combinações e configurações aqui indicadas da escova de aspiração em diferentes revestimentos de piso.

Em todas as medições foram utilizados exclusivamente acessórios originais Miele, como sacos do pó, filtro de proteção do motor e filtro de saída de ar.

Figuras - Referências

As figuras indicadas nos capítulos encontram-se na página desdobrável no final deste livro de instruções.

Conhecer melhor

Este aspirador é adequado para a aspiração diária de tapetes e alcatifas, assim como de pavimentos duros e resistentes.

A gama de limpeza de pisos da Miele disponibiliza peças acessórias adequadas para muitas aplicações especiais (consultar o capítulo «Acessórios que podem ser adquiridos posteriormente»).

Acessórios fornecidos (Fig. 01)

- ① **Tubo plano**
Peça acessória para aspirar dobras, frestas e cantos.
- ② **Escova para móveis**
Peça acessória para aspirar rodapés, assim como objetos decorativos ou entalhados.
A ponta da escova é rotativa facilitando a sua adaptação às diversas situações.
- Escova para móveis na pega (dependendo do modelo)**
Peça acessória para aspirar superfícies não delicadas como, p. ex., teclados ou para aspirar migalhas.
- ③ **Escova para estofos (dependendo do modelo)**
Peça acessória para aspirar estofos, colchões, almofadas.
- ④ **Escova para estofos, incluída separadamente (dependendo do modelo)**
Para aspirar estofos, colchões, almofadas, cortinados, etc.
- ⑤ **Suporte de acessórios para escova para estofos (dependendo do modelo)**
Peça acessória para guardar a escova para estofos incluída separadamente

Colocação em funcionamento

Ligar a mangueira de aspiração (Fig. 02)

- Encaixe o bocal de aspiração na abertura de aspiração do aspirador até ouvir o encaixe. Para isso, faça coincidir os auxiliares de encaixe das duas peças.

Desencaixar a mangueira de aspiração (Fig. 03)

- Pressione as teclas de desbloqueio situadas na lateral do bocal de aspiração e puxe-o para o desencaixar da abertura de aspiração.

Encaixar a pega e a mangueira de aspiração (Fig. 04)

- Encaixe o bocal de ligação da mangueira de aspiração na pega até sentir o encaixe.

Encaixar a pega no tubo de aspiração (Fig. 05)

- Encaixe a pega no tubo de aspiração até ouvir o encaixe. Para isso, faça coincidir os auxiliares de encaixe das duas peças.
- Pressione a tecla de desbloqueio, quando pretender separar as peças uma da outra e puxe a pega rodando ligeiramente para a separar do tubo de aspiração.

Encaixar o tubo de aspiração e a escova de aspiração comutável (Fig. 06)

- Encaixe o tubo de aspiração na escova de aspiração e rode-o para a esquerda e direita até sentir o encaixe.
- Pressione a tecla de desbloqueio quando pretender separar as peças uma da outra e puxe o tubo de aspiração com uma ligeira rotação, retirando-o da escova de aspiração.

Ativar o indicador de substituição do filtro de saída de ar através da app da Miele (dependendo do modelo) (Fig. 07–09)

Se uma tira indicadora estiver pendurada no compartimento do pó na parte lateral do aspirador, é necessário ativar o indicador de substituição do filtro de

saída de ar na app da Miele. Desta forma, é informado atempadamente sobre a necessidade de substituição do filtro de saída de ar. (Fig. 07)

- Pressione a tecla de desbloqueio situada na zona côncava do puxador e puxe a tampa do compartimento do pó para cima até encaixar. (Fig. 08)
- Retire a tira indicadora. (Fig. 09)
- Digitalize o código QR para descarregar a app da Miele (se ainda não estiver disponível).
- Abra a app da Miele e crie uma conta de utilizador (se ainda não tiver uma).
- Adicione o aspirador à app da Miele.
- Consulte o estado do filtro e siga o guia do utilizador na app da Miele.

O filtro de saída de ar deve ser substituído após uma vida útil média de um ano.

 Danos devido à contaminação do compartimento do pó.

Se o saco do pó não estiver bem encaixado, grandes quantidades de pó podem entrar no compartimento do pó e danificar componentes.

Antes de fechar a tampa do compartimento do pó, certifique-se de que o saco do pó está inserido e que a lingueta está fechada.

- Feche a tampa do compartimento do pó até sentir o encaixe do bloqueio, evitando que o saco do pó fique preso.

Utilização

Retirar acessórios (Fig. 10)

- Pressione a tecla de desbloqueio.

O compartimento para acessórios abre-se.

- Retire o acessório pretendido.
- Feche o compartimento para acessórios pressionando a tampa.

Posicionar o suporte de acessórios (dependendo do modelo) (Fig. 11)

- Encaixe, se necessário, o suporte de acessórios até encaixar audivelmente no bocal de aspiração do aspirador.

Utilizar a escova para móveis na pega EcoComfort (dependendo do modelo) (Fig. 12)

- Pressione a tecla de desbloqueio da escova para móveis e encaixe-a através da guia até sentir o encaixe.
- Pressione a tecla de desbloqueio após a conclusão do processo de aspiração e deslize a escova para móveis novamente para a posição inicial até sentir o encaixe.

Utilizar a escova para móveis na pega Comfort 2.0 (dependendo do modelo)

- Pressione a tecla de desbloqueio da escova para móveis e encaixe-a através da guia até sentir o encaixe. (Fig. 13)
- Pressione a tecla de desbloqueio e rode a escova para móveis para o lado. (Fig. 14)
- Deslize a escova para móveis sobre a guia até que a escova para móveis se solte da pega. (Fig. 14)
- Encaixe a escova para móveis no tubo de aspiração até sentir o encaixe. (Fig. 15)

Após terminar o processo de aspiração

- Pressione a tecla de desbloqueio e retire a escova para móveis do tubo de aspiração.
- Deslize a escova para móveis de volta para a pega Comfort 2.0 até sentir o encaixe.
- Deslize a escova para móveis para a posição inicial para poder voltar a encaixar a pega no tubo de aspiração.

Ajustar o tubo telescópico (dependendo do modelo) (Fig. 16)

O tubo telescópico é composto por 2 peças de tubo, encaixadas uma na outra, que pode estender ao comprimento que pretender para aspirar.

- Pressione o desbloqueio e ajuste o tubo telescópico até obter o comprimento pretendido.

Regular escova de aspiração (Fig. 17 + 18)

Dependendo do modelo, o seu aspirador está equipado com uma das escovas de aspiração ilustradas.

Observe em primeiro lugar as instruções de limpeza e manutenção do seu fabricante do seu pavimento.

Aspire os pavimentos duros resistentes e pavimentos com juntas ou frestas com as cerdas da escova salientes:

- Pressione a tecla de pé .

Aspire os tapetes e as alcatifas com as cerdas da escova recolhidas:

- Pressione a tecla de pé .

Se notar que tem de exercer alguma força para deslizar a escova de aspiração, então reduza a potência de aspiração, até que esta deslize facilmente (consulte a secção «Potência de aspiração»).

Aspirar degraus de escadas (Fig. 19)

 Perigo de ferimentos devido a queda do aspirador.
Um aspirador a cair das escadas pode feri-lo a si ou a terceiros.
Aspire os degraus sempre de baixo para cima.

A escova de aspiração comutável também é adequada para aspirar os degraus das escadas.

Retirar o cabo de ligação (Fig. 20)

- Puxe o cabo de ligação até ao comprimento pretendido.
- Ligue a ficha à tomada.

 Danos devido a sobreaquecimento.
O cabo de ligação pode sobreaquecer no caso de uso prolongado.
Extraia completamente o cabo de ligação no caso de utilização durante mais do que 30 minutos.

Enrolar o cabo de ligação (Fig. 21)

- Desligue a ficha da tomada.
- Pressione brevemente a tecla de pé para a recolha do cabo.

O cabo de ligação enrola completamente.

Pode interromper a recolha do cabo em qualquer ponto.

- Puxe o cabo por breves instantes durante o enrolamento.

Ligar e desligar (Fig. 22)





- Carregue com o pé na tecla de pé Ligar/Desligar .

Selecionar a potência de aspiração (Fig. 23)

A potência de aspiração do aspirador pode ser adaptada às várias situações de aspiração. Diminuir a potência de aspiração aumenta a facilidade de deslizamento da escova de aspiração.

Se utilizar a escova de aspiração comutável e tiver de exercer alguma força para a deslizar, então reduza a potência de aspiração até que a escova deslize facilmente.

No aspirador, os símbolos estão atribuídos aos níveis de potência, que mostram exemplos do respetivo nível de potência recomendado.

-  Cortinados, têxteis
-  Tapetes aveludados, carpetes e passadeiras de qualidade elevada
-  Carpetes e tapetes em bouclé
-  Pavimentos duros, tapetes e alcatifas intensamente sujos

Ao colocar o aspirador em funcionamento, este liga-se no nível de potência mais elevado.

- Pressione a tecla  até que o nível de potência pretendido seja alcançado.





O nível de potência selecionado fica iluminado a amarelo.

Na utilização seguinte, o aspirador liga-se com o nível de potência que foi selecionado durante a última aspiração efetuada.

Níveis intermédios de potência de aspiração

Pode ajustar o nível de potência do seu aspirador para a potência de aspiração pretendida, desviando-se dos níveis de potência predefinidos.

Para ajustar a potência de aspiração às suas necessidades, proceda da seguinte forma:

- Pressione a tecla de pé  até que o nível de potência mínimo  seja alcançado.
- Mantenha a tecla de pé  pressionada até que o símbolo do nível de potência mais elevado pisque.
- Deixe de pressionar a tecla de pé.
- Pressione a tecla de pé  até que o nível de potência pretendido seja alcançado.

Após 30 segundos sem operação da tecla, o nível intermédio do nível de potência é guardado para o nível de potência predefinido mais alto seguinte. O símbolo apaga-se.

Na utilização seguinte, o aspirador liga sempre com o nível intermédio de potência de aspiração memorizado.

Ao selecionar um dos níveis de potência predefinidos, elimina o que foi guardado.

Abrir o regulador de ar (Fig. 24)

(não existente nos modelos com pega EcoComfort ou pega Comfort 2.0)

Pode reduzir brevemente a potência de aspiração, p. ex., para evitar que os revestimentos têxteis fiquem agarrados à escova.

- Abra o regulador de ar na pega até que a escova deslize facilmente.

Desta forma reduz a força de deslizamento da escova utilizada.

Transportar e guardar

Parksystem para pausas durante a aspiração (Fig. 25)

Para curtas interrupções durante o trabalho de aspiração pode encaixar o tubo de aspiração com o acessório no aspirador.

 Perigo de ferimentos devido ao tombamento do aspirador.

Não utilize o Parksystem se o aspirador estiver colocado sobre uma superfície inclinada, p. ex., numa rampa.

- Encaixe o acessório de aspiração com o gancho de fixação no Parksystem.

Parksystem para arrumar o aspirador (Fig. 26)

Para o transporte ou armazenamento, pode encaixar o tubo de aspiração com o acessório no aspirador.

 Perigo de choque elétrico devido a tensão de rede.

A tensão de rede está presente quando o aspirador é desligado.

Desligue o aspirador após cada utilização. Desligue a ficha da tomada.

- Coloque o aspirador na posição vertical.
- Encaixe completamente os componentes do tubo telescópico.

- Encaixe o gancho de fixação da escova de aspiração, numa das ranhuras do suporte do tubo de aspiração.

Desta forma, pode transportar ou guardar o aspirador.

Limpeza e manutenção

 Perigo de choque elétrico devido a tensão de rede.

A tensão de rede está presente quando o aspirador é desligado.

Desligue o aspirador antes de cada limpeza e manutenção. Desligue a ficha da tomada.

O sistema de filtragem Miele é constituído por 3 acessórios:

- Saco do pó original Miele (tipo **CO**)
- Filtro de saída de ar original da Miele
- Filtro de proteção do motor

Para garantir a potência de aspiração do aspirador adequada, deverá substituir o saco do pó e o filtro de saída de ar de vez em quando.

Recomendamos que utilize acessórios originais com o logótipo Miele na embalagem. Só assim será garantida a potência de sucção ideal do aspirador e serão alcançados os melhores resultados de limpeza possíveis.

Sacos do pó com o logótipo da Miele na embalagem não são fabricados com papel ou materiais idênticos e também não dispõem de uma placa de suporte em papelão. Deste modo são alcançadas uma durabilidade e segurança especialmente elevadas.

Tenha em atenção que as avarias e os danos no aspirador causados por acessórios que não estejam identificados na embalagem com o logótipo da Miele não estão cobertos pela garantia do aspirador.

Onde comprar acessórios

Os acessórios originais Miele podem ser adquiridos na loja online da Miele, no serviço de assistência técnica ou no seu distribuidor Miele.

Os acessórios originais Miele são reconhecidos pelo logótipo Miele na embalagem.

Cada embalagem de sacos do pó originais Miele contém 4 sacos do pó e um filtro de saída de ar AirClean. As embalagens grandes originais Miele incluem 16 sacos do pó e 4 filtros de saída de ar AirClean.

Para a substituição dos filtros de saída de ar originais da Miele, consulte as descrições de venda no capítulo «Acessórios que podem ser adquiridos», secção «Filtros».

Substituir saco do pó (Fig. 27)

O saco do pó deve ser substituído quando a escala de cor preencher a janela de visualização do indicador de substituição do saco do pó a vermelho.

Menor potência de aspiração devido a poros obstruídos no saco do pó.
Não reutilize os sacos do pó.

Para testar

- Encaixe a escova de aspiração.
- Ligue o aspirador e selecione a potência máxima de aspiração.
- Levante um pouco a escova do solo.

Remover o saco do pó (Fig. 28)

- Pressione as teclas de desbloqueio situadas na lateral na escova de aspiração e puxe-a para fora da abertura de aspiração. (Fig. 03)
- Pressione a tecla de desbloqueio situada na zona côncava do puxador e puxe a tampa do compartimento do pó para cima até encaixar. (Fig. 08)

Quando a tampa do compartimento do pó é aberta, a lingueta castanha levanta-se automaticamente para que possa retirar o saco do pó.

- Puxe o saco do pó para fora do encaixe pela patilha. (Fig. 28)

A lingueta castanha impede que a tampa do compartimento do pó se feche quando não está inserido um saco do pó.
Não exerça força.

Inserir o saco do pó (Fig. 29)

- Introduza o novo saco do pó dobrado no seu encaixe até ao fim. Mantenha o saco do pó dobrado tal como o retirou da embalagem.

Certifique-se de que a placa de suporte do saco do pó entra completamente na guia em ambos os lados.

A lingueta castanha fecha-se até engatar de forma perceptível.

- Feche a tampa do compartimento do pó até sentir o encaixe do bloqueio, evitando que o saco do pó fique preso.
- Encaixe o bocal de aspiração na abertura de aspiração do aspirador até ouvir o encaixe. Para isso, faça coincidir os auxiliares de encaixe das duas peças. (Fig. 02)

Momento da primeira substituição do filtro de saída de ar (Fig. 30)

Dependendo do modelo, o aspirador está equipado de série com um dos seguintes filtros de saída de ar:

a AirClean

Substitua este filtro de saída de ar sempre que abrir uma nova embalagem de sacos do pó. Cada embalagem de sacos do pó originais Miele inclui um filtro de saída de ar AirClean, cada embalagem grande 4 filtros de saída de ar AirClean.

b AirClean Plus 50 (azul claro)

c Silence AirClean 50 (cinzento)

d Active AirClean 50 (preto)

e HEPA AirClean 50 (branco)

Substitua este filtro de saída de ar após aprox. 50 horas de funcionamento. Este período corresponde à vida útil média de um ano.

Também pode continuar a aspirar após este tempo. Tenha em mente, no entanto, que o desempenho de aspiração e de filtragem diminui.

Pode utilizar a app da Miele para o lembrar de substituição do filtro. Para o efeito, digitalize o código QR na tira indicadora e introduza a data de início de utilização do filtro na app da Miele.

Substituir o filtro de saída de ar AirClean (Fig. 31 + 32)

Verifique sempre se só está inserido um filtro de saída de ar.

- Abra a tampa do compartimento do pó. (Fig. 08)

Caso pretenda utilizar um filtro de saída de ar AirClean Plus 50, Silence AirClean 50, Active AirClean 50 ou HEPA AirClean 50, tenha em atenção a secção «Substituir o filtro de saída de ar».

- Pressione a tecla de desbloqueio da grelha do filtro e abra a grelha. (Fig. 31)
- Retire o filtro de saída de ar utilizado AirClean segurando-o por uma zona higienicamente limpa. (Fig. 31)
- Coloque o novo filtro de saída de ar AirClean adequadamente. (Fig. 32)
- Feche a grelha do filtro. (Fig. 32)

 Danos devido à contaminação do compartimento do pó.

Se o saco do pó não estiver bem encaixado, grandes quantidades de pó podem entrar no compartimento do pó e danificar componentes.

Antes de fechar a tampa do compartimento do pó, certifique-se de que o saco do pó está inserido e que a lingueta está fechada.

- Feche a tampa do compartimento do pó até sentir o encaixe do bloqueio, evitando que o saco do pó fique preso.

Substituir o filtro de saída de ar AirClean Plus 50, Silence AirClean 50, Active AirClean 50 e HEPA AirClean 50 (Fig. 33+ 34)

Verifique sempre se só está inserido um filtro de saída de ar.

- Abra a tampa do compartimento do pó. (Fig. 08)

Caso pretenda colocar um filtro de saída de ar AirClean, tenha em atenção a secção «Substituir o filtro de saída de ar».

- Levante o filtro de saída de ar e retire-o. (Fig. 33)
- Encaixe o novo filtro de saída de ar e pressione-o para baixo. (Fig. 34)
- Ao utilizar um filtro de saída de ar **b**, **c**, **d** ou **e**, digitalize o código QR na embalagem do filtro de saída de ar. De seguida, introduza a data de início de utilização do filtro de saída de ar na app da Miele.

 Danos devido à contaminação do compartimento do pó.

Se o saco do pó não estiver bem encaixado, grandes quantidades de pó podem entrar no compartimento do pó e danificar componentes.

Antes de fechar a tampa do compartimento do pó, certifique-se de que o saco do pó está inserido e que a lingueta está fechada.

- Feche a tampa do compartimento do pó até sentir o encaixe do bloqueio, evitando que o saco do pó fique preso.

Substituir o filtro de saída de ar (Fig. 30)

Verifique sempre se só está inserido um filtro de saída de ar.

Dependendo do modelo, o aspirador está equipado de série com um dos seguintes filtros de saída de ar:

- a AirClean
 - b AirClean Plus 50 (azul claro)
 - c Silence AirClean 50 (cinzento)
 - d Active AirClean 50 (preto)
 - e HEPA AirClean 50 (branco)
1. Se, em vez do filtro de saída de ar **a**, pretender utilizar um filtro de saída de ar **b**, **c**, **d** ou **e**, será necessário retirar adicionalmente a grelha do filtro e colocar no seu lugar o novo filtro de saída de ar.
 2. Se, em vez do filtro de saída de ar **b**, **c**, **d** ou **e**, pretender utilizar um filtro de saída de ar **a**, tem obrigatoriamente de colocá-lo numa grelha do filtro*. (Fig. 32)

* Grelha do filtro, consulte o capítulo «Acessórios que podem ser adquiridos»

Substituir o filtro de proteção do motor (se necessário) (Fig. 35)

- Abra a tampa do compartimento do pó. (Fig. 08)
- Puxe o saco do pó para fora do encaixe pela patilha. (Fig. 28)
- Abra a moldura do filtro e retire o filtro de proteção do motor utilizado. (Fig. 35)
- Coloque um novo filtro de proteção do motor.
- Feche a moldura do filtro.
- Introduza o saco do pó no encaixe até que a lingueta esteja finalmente fechada. (Fig. 29)

 Danos devido à contaminação do compartimento do pó.

Se o saco do pó não estiver bem encaixado, grandes quantidades de pó podem entrar no compartimento do pó e danificar componentes.

Antes de fechar a tampa do compartimento do pó, certifique-se de que o saco do pó está inserido e que a lingueta está fechada.

- Feche a tampa do compartimento do pó até sentir o encaixe do bloqueio, evitando que o saco do pó fique preso.

No serviço de assistência técnica Miele e respectivos distribuidores pode obter os acessórios necessários.

Limpar o aspirador e acessórios

 Perigo de choque elétrico devido a tensão de rede.

A tensão da rede está presente quando o aspirador é desligado.

Antes de cada limpeza desligue a ficha da tomada.

 Perigo de choque elétrico devido a tensão de rede.

A humidade no aspirador pode provocar um choque elétrico.

Nunca mergulhe o aspirador em água.

Limpe o aspirador, assim como todos os acessórios de plástico, com um produto de limpeza para plásticos convencional.

 Danos devido a produtos de limpeza inadequados.

Todas as superfícies são sensíveis a riscos. Todas as superfícies podem desbotar ou sofrer alterações se entrarem em contacto com produtos de limpeza inadequados.

Não utilize produtos abrasivos, produtos de limpeza de vidros ou multiusos, nem produtos de tratamento que contenham óleo.

Limpar o compartimento do pó

Aspire o compartimento do pó com outro aspirador ou limpe com um pano seco ou com um pincel.

Resolver problemas

Grande parte das anomalias e erros pode ser solucionada por si. Em muitos casos, pode economizar tempo e custos, pois não necessita de contactar a assistência técnica.

Em www.miele.pt/support/customer-

assistance pode obter informações adicionais sobre a resolução autónoma de anomalias.



⚠ Perigo de choque elétrico devido a tensão da rede.

A tensão da rede está presente quando o aspirador é desligado.

Antes de cada resolução de problemas, desligue a ficha da tomada.

| Problema | Causa e solução |
|--|--|
| O aspirador desliga-se automaticamente. | <p>Quando o aspirador ficar demasiado quente, existe um limitador de temperatura que o desliga. A anomalia pode ocorrer se quantidades volumosas de pó entupirem as vias de aspiração.</p> <p>■ Desligue o aspirador e retire a ficha da tomada.</p> <p>Após eliminar a causa e de um período de espera de aproximadamente 20 a 30 minutos, o aspirador arrefeceu e pode voltar a ser utilizado.</p> |

Serviço de assistência técnica

Em miele.pt/service pode obter informações relativas à resolução autónoma de anomalias e às peças de substituição da Miele.

Contacto no caso de avarias

Contacte o seu distribuidor Miele ou serviço de assistência técnica Miele quando não conseguir solucionar a avaria.

Os dados de contacto do serviço de assistência técnica da Miele encontram-se no final do presente documento.

Garantia

O presente produto está sujeito à garantia legalmente prevista pelo Decreto-lei nº 84/2021, de 18 de outubro, que regula os direitos do consumidor na compra e venda de bens, conteúdos e serviços digitais, ou por qualquer outra disposição legal que modifique ou substitua aquele diploma.

Acessórios que podem ser adquiridos

Em primeiro lugar, deve seguir sempre as indicações de limpeza e manutenção indicadas pelo respetivo fabricante do pavimento ou revestimento.

Recomendamos que utilize acessórios originais com o logótipo Miele na embalagem. Só assim será garantida a potência de sucção ideal do aspirador e serão alcançados os melhores resultados de limpeza possíveis.

Tenha em atenção que as avarias e os danos no aspirador causados por acessórios que não estejam identificados na embalagem com o logótipo da Miele não estão cobertos pela garantia do aspirador.

Onde comprar acessórios

Os acessórios originais Miele podem ser adquiridos na loja online da Miele, no serviço de assistência técnica ou no seu distribuidor Miele.

Os acessórios originais Miele são reconhecidos pelo logótipo da Miele na embalagem.

Alguns modelos estão equipados de série com um ou mais acessórios indicados a seguir.

Escovas de aspiração

Escova de aspiração AllFloor (SBD 380-3)

Escova de aspiração plana para aspirar debaixo de móveis muito planos. Além disso, é silenciosa, leve e tem uma excelente capacidade de recolha de sujidade grosseira.

Escova turbo TeQ (STB 305-3)

Para aspirar tapetes e alcatifas de pêlo curto.

Escova de aspiração Parquet Twister com articulação (SBB 300-3)

Com cerdas naturais para aspirar uma grande superfície lisas de chão duro e pequenos nichos.

Escova de aspiração Parquet Twister XL com articulação (SBB 400-3)

Com cerdas naturais para aspirar rapidamente grandes superfícies lisas de chão duro e pequenos nichos.

Outros acessórios

Escova manual Turbo Mini (STB 101)

Para aspirar e escovar móveis estofados, colchões ou assentos de automóveis.

Escova universal (SUB 20)

Para aspirar livros, estantes e idênticos.

Escova para radiadores (SHB 30)

Para aspirar radiadores, prateleiras estreitas ou juntas.

Escova para colchões (SMD 10)

Para aspirar comodamente colchões, estofos e ranhuras.

Tubo plano flexível, 300 mm (SFD 10)

Tubo plano para aspirar dobras, ranhuras, fendas e cantos.

Tubo plano flexível, 560 mm (SFD 20)

Tubo plano flexível para aspirar espaços de acesso difícil.

Escova para estofos XL (SPD 20)

Escova para estofos larga para aspirar estofos, colchões, almofadas.

Tubo para juntas e estofos (SPFD 20)

Tubo combinado para juntas e estofos que permite uma limpeza completa e rápida, sem necessidade de trocar de tubo.

Pega Comfort com iluminação (SGC 20)

Para iluminar a área de trabalho.

Filtros

Filtro de saída de ar AirClean Plus 50 (SF-AP 50)

Para uma filtragem eficaz para um ar ambiente particularmente limpo.

Filtro de saída de ar Silence AirClean 50 (SF-SA 50)

Para reduzir claramente os ruídos do aspirador.

**Filtro de saída de ar Active
AirClean 50 (SF-AA 50)**

Para reduzir claramente odores incómodos. Ideal para casas com animais de estimação e fumadores.

**Filtro de saída de ar
HEPA AirClean 50 (SF-HA 50)**

Para uma filtragem eficaz de pó fino e alergénios. Ideal para alérgicos ao pó.

Grelha do filtro

A grelha do filtro é necessária, se em vez do filtro de saída de ar AirClean Plus 50, Silence AirClean 50, Active AirClean 50 ou HEPA AirClean 50 pretender colocar um filtro de saída de ar AirClean.

sk - Obsah

| | | | |
|--|------------|--|------------|
| Bezpečnostné pokyny a varovné upozornenia | 143 | Čistenie a údržba | 156 |
| Popis prístroja | 148 | Zdroje pre príslušenstvo | 156 |
| Udržateľnosť a ochrana životného prostredia | 150 | Výmena vrecka na prach | 157 |
| Poznámka k nariadeniu Európskej únie (EU) č. 666/2013 | 151 | Vyberte vrecko na prach | 157 |
| Odkazy na zobrazenie | 151 | Vložte vrecko do vysávača | 157 |
| Zoznámte sa | 151 | Čas prvej výmeny vzduchového filtra | 157 |
| Dodávané príslušenstvo | 152 | Výmena vzduchového filtra Air-Clean | 158 |
| Uvedenie do prevádzky | 152 | Výmena vzduchového filtra AirClean Plus 50, Silence AirClean 50, Active AirClean 50 a HEPA AirClean 50 | 158 |
| Pripojte saciu hadicu | 152 | Zmena vzduchového filtra | 159 |
| Odpojenie sacej hadice | 152 | Výmena ochranného filtra motora (v prípade potreby) | 159 |
| Spojenie sacej hadice a rukoväti | 152 | Čistenie vysávača a príslušenstva ... | 159 |
| Spojenie rukoväti a sacej trubice ... | 152 | Odstraňovanie problémov | 160 |
| Spojenie sacej trubice a prepínateľnej podlahovej hubice | 152 | Servisná služba | 161 |
| Aktivácia ukazovateľa výmeny vzduchového filtra prostredníctvom aplikácie Miele (v závislosti od modelu) | 152 | Kontakt pri poruchách | 161 |
| Obsluha | 153 | Záruka | 161 |
| Umiestnenie držiaka príslušenstva | 153 | Príslušenstvo na dokúpenie | 161 |
| Použite sací štetec na rukoväti Eco-Comfort (v závislosti od modelu) ... | 153 | Zdroje pre príslušenstvo | 161 |
| Používajte sací štetec na rukoväti Comfort 2.0 (v závislosti od modelu) | 153 | | |
| Nastavenie teleskopickej trubice (v závislosti od modelu) | 154 | | |
| Nastavenie podlahovej hubice | 154 | | |
| Vysávanie schodov | 154 | | |
| Vytiahnutie pripojovacieho kábla ... | 154 | | |
| Navinutie pripojovacieho kábla | 154 | | |
| Zapnutie a vypnutie | 154 | | |
| Voľba sacieho výkonu | 155 | | |
| Medzistupne-sacieho výkonu | 155 | | |
| Odstavenie, preprava a uloženie .. | 155 | | |
| Parkovací systém pre prestávky pri vysávaní | 155 | | |
| Parkovací systém na uskladnenie .. | 156 | | |

Tento vysávač zodpovedá predpísaným bezpečnostným predpisom. Nesprávne používanie môže viesť k poškodeniu osôb a vecí.

Pred prvým použitím vysávača si prečítajte návod na použitie. Poskytuje dôležité informácie o bezpečnosti, prevádzke, čistení a starostlivosti o vysávač. Tým chránite seba a ostatné osoby a zabránite poškodeniu vysávača.

Na základe normy IEC 60335-1 Miele dôrazne upozorňuje na to, aby ste si bezpodmienečne prečítali a dodržiavali kapitolu „Uvedenie do prevádzky“ ako aj bezpečnostné upozornenia a výstrahy.

Miele nezodpovedá za škody, ktoré vzniknú v dôsledku nedodržania týchto pokynov.

Návod na použitie uschovajte a prenechajte ho prípadnému novému majiteľovi.

Vysávač vypnite po každej činnosti, pred každou výmenou príslušenstva, čistením, údržbou a odstraňovaním porúch. Vytiahnite zástrčku zo zásuvky.

Používanie na stanovený účel

- ▶ Tento vysávač je určený na použitie v domácnosti a v podobnom prostredí. Tento vysávač nie je určený na prevádzku na stavbách.
- ▶ Tento vysávač je určený pre bežné vysávanie kobercov, kobercových a nechúlostivých tvrdých podláh.
- ▶ Tento vysávač nie je určený na vonkajšie použitie.
- ▶ Tento vysávač je určený na použitie do výšky 4000 metrov nad morom.
- ▶ Používajte vysávač výhradne na vysávanie suchého materiálu. Vysávačom nesmiete vysávať nečistoty z ľudí a zvierat. Všetky ostatné spôsoby použitia, prestavby a zmeny sú neprípustné.

sk - Bezpečnostné pokyny a varovné upozornenia

► Osoby, (vrátane detí), ktoré vzhľadom k svojim fyzickým, zmyslovým a psychickým schopnostiam alebo kvôli ne-skúsenosti alebo neznalosti nie sú schopné vysávač bezpečne obsluhovať, nesmú ho používať bez dohľadu alebo pokynov zodpovednej osoby.

Deti v domácnosti

► Nebezpečenstvo zadusením! Pri hre sa môžu deti zamo-tať do obalového materiálu (napr. fólií), alebo si tieto na-vliecť na hlavu a udusiť sa. Odložte obalový materiál z dosa-hu detí.

► Deti mladšie ako osem rokov sa nesmú samé pohybovať v blízkosti vysávača, iba ak sú pod stálym dozorom.

► Deti staršie ako 8 rokov môžu vysávač obsluhovať bez dozoru len vtedy, ak im bola jeho obsluha vysvetlená tak, že ho dokážu bezpečne používať. Deti musia byť schopné rozoznať a chápať možné nebezpečenstvo v prípade chy-bnej obsluhy.

► Deti nesmú bez dozoru vysávač čistiť, ani vykonávať jeho údržbu.

► Dávajte pozor na deti, ktoré sa zdržujú v blízkosti vysáva-ča. Nikdy im nedovoľte, aby sa s vysávačom hrali.

Technická bezpečnosť

► Pred použitím skontrolujte vysávač a všetky dodané súčasti príslušenstva, či nie sú zjavne poškodené. Po-škodený vysávač a poškodené príslušenstvo nepoužívajte.

► Porovnajte pripojovacie údaje (napätie a frekvenciu) na typovom štítku vysávača s parametrami napájacej siete. Tieto údaje musia bezpodmienečne súhlasiť. Vysávač je bez zmeny vhodný pre 50 Hz alebo 60 Hz.

► Sieťová zásuvka musí byť istená poistkou 16 A alebo 10 A.

► Dočasná alebo trvalá prevádzka sebestačného alebo nie sieťovo synchronizovaného zariadenia na dodávku energie (ako napr. ostrovné siete, back-up systémy) je možná. Predpokladom pre prevádzku je, aby malo zariadenie na dodávku energie údaje v súlade s nariadením EN 50160 prípadne porovnateľné.

Ochranné opatrenia určené pre inštaláciu tohto Miele produktu v domácnosti musia byť zabezpečené aj pre ostrovnú prevádzku alebo nie sieťovú synchronizovanú prevádzku čo sa týka jej funkcie ako aj spôsobu práce, alebo musia byť nahradené rovnocennými opatreniami pri inštalácii. Tak ako je to napríklad popísané v aktuálnom zverejnení VDE-AR-E 2510-2.

► Opravu vysávača počas záručnej doby smie vykonávať iba kvalifikovaný pracovník alebo servisná služba Miele, pretože inak pri následných škodách zaniká nárok na záručné plnenie.

► Nepoužívajte vysávač s poškodeným prívodným sieťovým káblom. Poškodený prívodný sieťový kábel sa smie vymieňať len kompletne s navíjacím bubnom s káblom (dostupný v internetovom obchode Miele alebo v servisnej službe Miele). Z bezpečnostných dôvodov smie výmenu vykonávať iba kvalifikovaný pracovník alebo servisná služba Miele.

► Nepoužívajte pripojovací kábel na prenášanie vysávača a zástrčku nevyťahujte zo zásuvky za pripojovací kábel. Pripojovací kábel neťahajte cez ostré hrany a neprivrite ho dverami. Zabráňte častému prechádzaniu cez pripojovací kábel. Pripojovací kábel, sieťová zástrčka a zásuvka sa pritom môžu poškodiť a ohroziť Vašu bezpečnosť.

► Opravy nechajte vykonávať iba kvalifikovaným pracovníkom alebo servisnou službou Miele. Neodborne vykonané opravy môžu vystaviť používateľa značnému nebezpečenstvu.

Prevádzkové zásady

- ▶ Vysávač nepoužívajte bez vrecka na prach, motorového filtra a vzduchového filtra.
- ▶ Ak nie je založené vrecko na prach, nie je možné zavrieť kryt prachového priestoru. Nepoužívajte násilie.
- ▶ Pred každým zatvorením krytu prachového priestoru zabezpečte, aby bolo vrecko na prach nasadené až do zreteľného zaklapnutia.
- ▶ Nevysávajte horiace alebo žeravé predmety ako napr. cigarety alebo zdanlivo vyhasnutý popol, príp. uhlie.
- ▶ Nevysávajte prach z tonera. Toner, ktorý sa používa napríklad v tlačiarňach alebo kopírkach môže byť elektricky vodivý.
- ▶ Nevysávajte žiadne kvapaliny ani vlhké nečistoty. Za vlhka čistené alebo šampónované koberce a kobercové podlahy nechajte pred vysávaním úplne vyschnúť.
- ▶ Nevysávajte ľahko vznietiteľné alebo výbušné látky alebo plyny a miesta, kde sú takéto látky uskladnené.
- ▶ Zabráňte saciemu prúdu priblížiť sa k hlave.

Čistenie

- ▶ Vysávač a jeho príslušenstvo nikdy neponárajte do vody. Vysávač a príslušenstvo čistite len suchou alebo mierne vlhkou handričkou.

Príslušenstvo a náhradné diely

- ▶ Používanie turbokefy/ručnej turbokefy Miele:
 - Pri vysávaní sa nedotýkajte pohybujúceho sa kefového valca.
 - Nevysávajte príliš silno štrukturované alebo nerovné podlahy.
 - Nevysávajte tvrdé plochy, ako napr. nábytok, drevené alebo kamené podlahy.
 - Nevysávajte vysokohodnotné, ručne viazané koberce, napr. berberské alebo perzské, a koberce a kobercové podlahy s extrémne dlhým vlasom.
 - Nevysávajte plochy, kde hrozí nebezpečenstvo nasatia alebo navinutia. Predmety, ako napr. záclony, oblečenie, šály, držte v bezpečnej vzdialenosti.
- ▶ Pri vysávaní s rukoväťou bez nasadeného príslušenstva dbajte na to, aby sa rukoväť nepoškodila.
- ▶ Odporúčame používať prachové vrecká, filtre a originálne príslušenstvo s logom Miele na obale. Iba potom môže výrobca zaručiť bezpečnosť.
- ▶ Spoločnosť Miele zaručuje splnenie bezpečnostných požiadaviek iba pri použití originálnych náhradných dielov. Pri výmene poškodených dielov odporúčame použiť originálne náhradné diely.
- ▶ Miele Vám poskytuje až 15 ročnú, najmenej ale 10 ročnú záruku na dodanie náhradných dielov pre zachovanie funkčnosti po konci sériovej výroby Vášho vysávača.

Preprava

- ▶ Obal chráni vysávač pred poškodením počas prepravy. Odporúčame ponechať si obal na prepravné účely.

sk - Popis prístroja

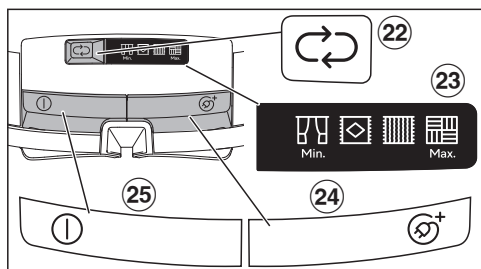
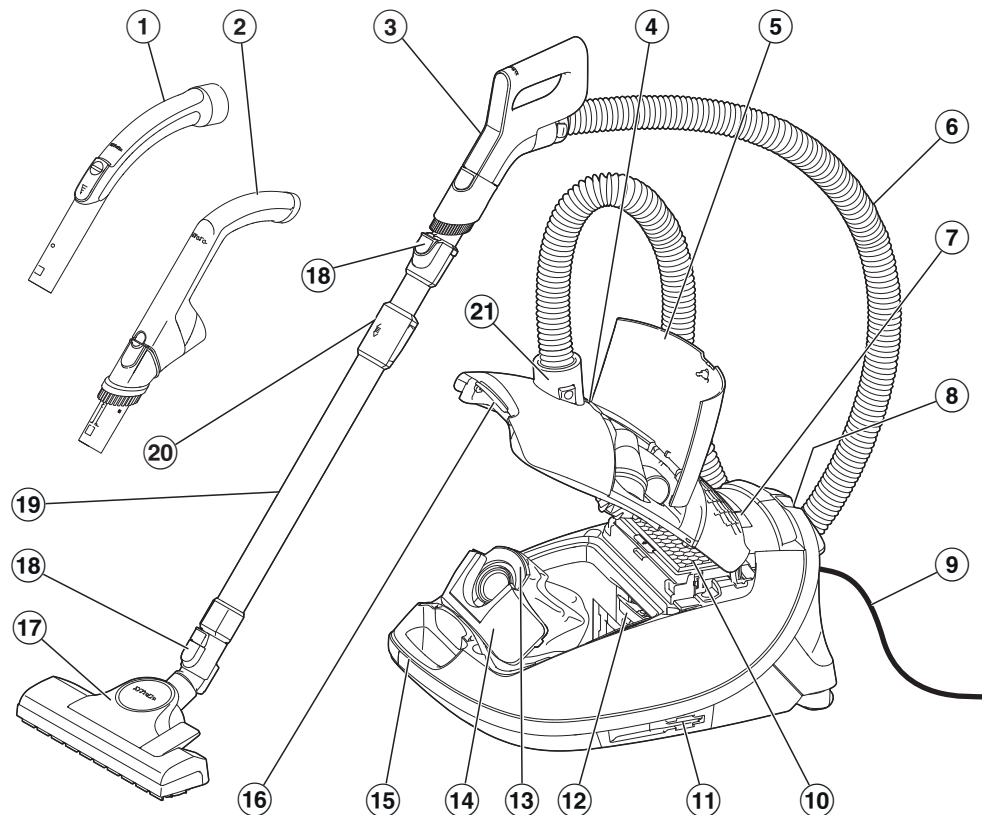

- ① rukoväť*
- ② rukoväť EcoComfort*
- ③ rukoväť Comfort
- ④ indikátor výmeny prachového vrecka
- ⑤ Priehradka na príslušenstvo
- ⑥ sacia hadica
- ⑦ displej
- ⑧ parkovací systém na prestávky pri vysávaní
- ⑨ Pripojovací kábel
- ⑩ originálny vzduchový filter Miele*
- ⑪ parkovací systém na uskladnenie (na oboch stranách vysávača)
- ⑫ ochranný filter motora
- ⑬ originálne vrecká na prach Miele
- ⑭ západka
- ⑮ rukoväť
- ⑯ tlačidlo na odistenie krytu prachového priestoru
- ⑰ podlahová hubica*
- ⑱ odisťovacie tlačidlá
- ⑲ teleskopická trubica*
- ⑳ odistenie teleskopickkej trubice
- ㉑ sacie hrdlo
- ㉒ Tlačidlo na nastavenie sacieho výkonu ↻
- ㉓ Zobrazenie úrovni sacieho výkonu
- ㉔ nášľapné tlačidlo na automatické navinutie kábla Ⓢ⁺
- ㉕ nášľapné tlačidlo zap./vyp. ①

* v závislosti od modelu je toto vybavenie vo vašom prevedení rozdielne alebo nie je k dispozícii.

Likvidácia obalu

Obal slúži na manipuláciu a chráni prístroj pred poškodením počas prepravy. Obalové materiály boli zvolené s prihliadnutím na aspekty ochrany životného prostredia a možnosti ich likvidácie, sú všeobecne recyklovateľné.

Vrátenie obalového materiálu do materiálového cyklu šetrí suroviny a znižuje množstvo odpadu. Využívajte zberné miesta cenných materiálov a možnosti vrátenia.

Odporúčame ponechať si obal na prepravné účely.

Likvidácia vreciek na prach a filtrov

Vrecká na prach a filtre sú vyrobené z ekologických materiálov. Filtre môžete likvidovať s bežným domovým odpadom. Toto sa týka aj vreciek na prach, pokiaľ neobsahujú nečistoty, ktoré sú v domovom odpade zakázané.

Likvidácia starého prístroja

Elektrické a elektronické prístroje obsahujú mnohonásobne hodnotné materiály. Obsahujú aj určité látky zmesi a stavebné prvky, ktoré boli potrebné pre ich funkciu a bezpečnosť. V komunálnom odpade ako aj nesprávnou manipuláciou môžu ohroziť ľudské zdravie a škodiť životnému prostrediu. Váš starý prístroj preto nedávajte v žiadnom prípade do komunálneho odpadu.



Na bezplatné odovzdanie a likvidáciu elektrických a elektronických prístrojov využite oficiálne zberné miesto vo vašom bydlisku, u predajcu alebo v Miele.

Za vymazanie prípadných osobných údajov na likvidovanom prístroji ste zo zákona zodpovedný sami. Zo zákona máte povinnosť vybrať a pritom nezničiť staré batérie a staré akumulátory, ktoré nie sú pevne uzatvorené v prístroji ako aj lampy, ktoré je možné vybrať bez zničenia. Zaneste ich do vhodnej zberne, kde ich môžete bezplatne odovzdať. Postarajte sa prosím o to, aby bol Váš starý prístroj uložený mimo dosah detí až do doby odvezenia.

Poznámka k nariadeniu Európskej únie (EU) č. 666/2013

Tento vysávač je určený na domáce použitie a podľa vyššie menovaných nariadení zaradený ako univerzálny vysávač.

Tento návod na použitie a ďalšie údaje sú k dispozícii na stiahnutie na internetovej stránke Miele pod www.miele.com.

Údaje o ročnej spotrebe energie uvedené podľa nariadenia opisujú indikatívnu spotrebu energie (kWh ročne), vychádzajúc z 50 čistiacich procesov.

Skutočná spotreba energie závisí od toho, ako často sa bude vysávač používať.

Všetky skúšky a výpočty, ktoré sa majú vykonať v uvedenom nariadení, boli vykonané v súlade s týmito platnými harmonizovanými normami, pričom sa zohľadnili usmernenia, ktoré Európska komisia uverejnila pre toto nariadenie v septembri 2014:

- a) EN 60312-1 Vysávače pre domácnosť - Časť 1: Suché vysávače - Metódy merania výkonu
- b) EN 60704-2-1 Elektrické spotrebiče pre domácnosť a na podobné účely - Skúšobný predpis na určovanie hluku šíriaceho sa vzduchom - Časť 2-1: Osobitné požiadavky na vysávače
- c) EN 60335-2-2 Elektrické spotrebiče pre domácnosť a na podobné účely - Bezpečnosť - Časť 2-2: Osobitné požiadavky na vysávače a zariadenia na vysávanie vody

Nie všetky priložené hubice na podlahu a príslušenstvo k vysávaču sú určené na intenzívne čistenie kobercov alebo tvrdých podláh, tak ako to bolo popísané v nariadení. Nasledujúce podlahové hubice a nastavenia boli použité na zistenie hodnôt:

Pre spotrebu energie a čistiacu triedu na koberci a tvrdej podlahe ako aj hodnotu hluku na koberci bola použitá prepínateľná podlahová hubica s vysúvacími kefami (zatlačte nášlapné tlačidlo )

Údaje zistené podľa nariadení sa vzťahujú výhradne k tu uvedeným kombináciám a nastaveniam podlahovej hubice na rôznych podlahových krytinách.

Pri všetkých meraniach boli použité výlučne originálne vrecká na prach, motorové a prachové filtre Miele.

Odkazy na zobrazenie

Obrázky uvedené v jednotlivých kapitolách nájdete na rozklápacích stránkach na konci tohoto návodu na použitie.

Zoznámte sa

Tento vysávač je určený pre bežné vysávanie kobercov, kobercových a nechúlostivých tvrdých podláh.

Sortiment dielov Miele na ošetrovanie podláh ponúka vhodné príslušenstvo pre špeciálne aplikácie (viď kapitola „Príslušenstvo na dokúpenie“).

Dodávané príslušenstvo (obr. 01)

- ① **Hubica na škáry**
Príslušenstvo na vysávanie záhybov, škár a rohov.
- ② **Sací štetec**
Príslušenstvo na vysávanie profilových líšt, zdobených alebo vyrezávaných predmetov.
Hlava štetca je otočná, čím je možné ju natočiť vždy do potrebnej polohy.
Sací štetec na rukováti (v závislosti od modelu)
Príslušenstvo na vysávanie bežných povrchov, napr. na vysávanie klávesnice alebo omrvíniek.
- ③ **Hubica na vysávanie čalúneného nábytku (v závislosti od modelu)**
Príslušenstvo na vysávanie čalúneného nábytku, matracov a vankúšov.
- ④ **Hubica na vysávanie čalúneného nábytku, voľne priložená (v závislosti od modelu)**
na vysávanie čalúneného nábytku, matracov, vankúšov, záclon atď.
- ⑤ **Držiak príslušenstva pre hubicu na čalúnený nábytok (v závislosti od modelu)**
Príslušenstvo na uloženie voľne priloženej hubice

Uvedenie do prevádzky

Pripojte saciu hadicu (Obr. 02)

- Nasadte sacie hrdlo do sacieho otvoru, až zreteľne zaklapne. Vodiace značky oboch dielov musia smerovať na seba.

Odpojenie sacej hadice (Obr. 03)

- Stlačte zaistovacie tlačidlá na boku sacieho hrdla a vyťahnite saciu hadicu zo sacieho otvoru.

Spojenie sacej hadice a rukováti (Obr. 04)

- Zasuňte druhé pripojovacie hrdlo sacej hadice do rukováti až do zreteľného zaklapnutia.

Spojenie rukováti a sacej trubice (Obr. 05)

- Zasuňte rukováť do sacej trubice až do zreteľného zaklapnutia. Vodiace značky oboch dielov musia smerovať na seba.
- Ak chcete diely navzájom oddeliť, stlačte odistovacie tlačidlo a za mierneho otáčania vyťahnite rukováť zo sacej trubice.

Spojenie sacej trubice a prepínateľnej podlahovej hubice (Obr. 06)

- Otáčaním vľavo a vpravo nasadzujte podlahovú hubicu až do zreteľného zaklapnutia.
- Ak chcete diely navzájom oddeliť, stlačte odistovacie tlačidlo a za mierneho otáčania vyťahnite saciu trubicu z podlahovej hubice.

Aktivácia ukazovateľa výmeny vzduchového filtra prostredníctvom aplikácie Miele (v závislosti od modelu) (Obr. 07 - 09)

Ak na Vašom vysávači prevísa informačný prúžok z prachového priestoru, môžete v aplikácii Miele aktivovať ukazovateľ výmeny vzduchového filtra. Takto budete včas informovaný o potrebe výmeny vzduchového filtra. (Obr. 07)

- Zatlačte odšŕovacie tlačidlo v zapustenom úchyte a vyklopte nahor kryt prachového priestoru až do zaklapnutia. (Obr. 08)
- Odstráňte informačný prúžok. (Obr. 09)
- Naskenujte QR kód na stiahnutie aplikácie Miele (ak ešte nie je k dispozícii).
- Otvorte aplikáciu Miele a vytvorte si užívateľské konto (ak ho ešte nemáte).
- Pridajte svoj vysávač do aplikácie Miele.
- Vyvolajte stav filtra a postupujte podľa pokynov užívateľa v aplikácii Miele.

Vzduchový filter sa musí po uplynutí priemernej životnosti jedného roka vymeniť.



Poškodenie v dôsledku znečistenia prachového priestoru.

Nezaklapnutím prachového vrečka sa môže dostať veľké množstvo prachu do prachového priestoru a poškodiť konštrukčné diely.

Pred zatvorením krytu prachového priestoru sa uistite, že je prachové vrečko vložené a západka je zatvorená.

- Zatvorte kryt prachového priestoru tak, aby zaklapla západka a dbajte na to, aby ste pri tom neprivreli prachové vrečko.

Obsluha

Odobratie príslušenstva (Obr. 10)

- Stlačte odšŕovacie tlačidlo. Otvorí sa priehradka na príslušenstvo.
- Vyberte požadovanú časť príslušenstva.

- Priehradku na príslušenstvo zavrite tak, že pritlačíte veko.

Umiestnenie držiaka príslušenstva (v závislosti od modelu) (Obr. 11)

- Zasuňte držiak príslušenstva až po značné zaklapnutie na sacie hrdlo na vysávači.

Použite sací štetec na rukoväti Eco-Comfort (v závislosti od modelu) (Obr. 12)

- Zatlačte odšŕovacie tlačidlo sacieho štetca a posúvajte sací štetec vo vodičku pokým zreteľne nezaklapne.
- Po skončení vysávania stlačte odšŕovacie tlačidlo a posúvajte sací štetec späť do východiskovej polohy pokým zreteľne nezaklapne.

Používajte sací štetec na rukoväti Eco-Comfort 2.0 (v závislosti od modelu)

- Zatlačte odšŕovacie tlačidlo sacieho štetca a posúvajte sací štetec vo vodičku pokým zreteľne nezaklapne. (Obr. 13)
- Stlačte odšŕovacie tlačidlo a otočte sací štetec do strany. (Obr. 14)
- Zatlačte sací štetec nad vodiacu lištu, kým sa neodpojí od rukoväte. (Obr. 14)
- Zatlačte sací štetec na saciu trubicu, až kým nasávací kefa zreteľne nezacvakne na svoje miesto. (Obr. 15)

Po ukončení procesu odsávania

- Stlačte uvoľňovacie tlačidlo a stiahnite sací štetec zo sacej trubice.
- Zatlačte sací štetec späť na rukoväť Eco-Comfort 2.0, až kým sací štetec zreteľne nezacvakne na svoje miesto.

- Zatlačte sací štetec do východiskovej polohy, aby ste mohli zasunúť rukoväť späť do sacej trubice.

Nastavenie teleskopickej trubice (v závislosti od modelu) (Obr. 16)

Teleskopická trubica pozostáva z 2 do seba zasunutých častí trubice, ktoré môžete na vysávanie vytiahnuť vždy do najvhodnejšej dĺžky.

- Objímte poistku a nastavte teleskopickú trubicu na želanú dĺžku.

Nastavenie podlahovej hubice (Obr. 17 + 18)

V závislosti od modelu je Váš vysávač vybavený jednou zo zobrazených podlahových hubíc.

V prvom rade sa riadte pokynmi na čistenie a údržbu výrobcu Vašej podlahovej krytiny.

Nechúlostivé rovné tvrdé podlahy a podlahy so škárami alebo ryhami vysávajú s vysunutou kefou:

- Zatlačte nášlapné tlačidlo .

Koberce a kobercové podlahy vysávajú so zasunutou kefou:

- Zatlačte nášlapné tlačidlo .

Pokiaľ sa Vám zdá, že musíte prepínanie podlahovú hubicu posúvať príliš veľkou silou, tak znižujte sací výkon, dokiaľ nebude možné posúvať hubicu ľahko (viď kapitola „Použitie“, odstavec „Voľba sacieho výkonu“).

Vysávanie schodov (Obr. 19)

 Nebezpečenstvo poranenia padajúcim vysávačom.

Vysávač padajúci zo schodov Vás a iné osoby môže poraniť.

Schody vysávajú vždy zospodu nahor.

Prepínateľná podlahová hubica je vhodná aj na vysávanie schodov.

Vytiahnutie pripojovacieho kábla (Obr. 20)

- Vytiahnite pripojovací kábel až na požadovanú dĺžku.
- Zasuňte zástrčku do zásuvky.

 Škody prehriatím.

Pripojovací kábel sa môže pri dlhšom používaní prehriať.

Pri používaní dlhšie ako 30 minút vytiahnite úplne pripojovací kábel.

Navinutie pripojovacieho kábla (Obr. 21)

- Vytiahnite zástrčku zo zásuvky.
- Krátko zašliapnite nášlapné tlačidlo na navíjanie kábla.

Celý pripojovací kábel sa navinie.

Prevíjanie kábla môžete kedykoľvek prerušiť.

- Počas navíjania krátko potiahnite kábel.

Zapnutie a vypnutie (Obr. 22)





- Šliapnite na nášlapné tlačidlo zap./vyp .

Voľba sacieho výkonu (Obr. 23)

Sací výkon vysávača môžete tak prispôbiť príslušnej situácii pri vysávaní. Znížením sacieho výkonu značne znížite silu potrebnú na posúvanie podlahovej hubice.

Keď používate prepínaciu podlahovú hubicu a pri tom sa Vám zdá pritom, že ju musíte posúvať príliš veľkou silou, tak znižujte sací výkon, dokiaľ nebude možné posúvať hubicu ľahko.

Na vysávači sú k rôznym stupňom výkonu priradené symboly, ktoré na príkladoch ukazujú, načo sa príslušný stupeň výkonu odporúča.

-  záclony, textilie
-  kvalitné velúrové koberce, malé koberce a behúne
-  koberce a slučkové kobercové podlahy
-  tvrdé podlahy, silne znečistené koberce a kobercové podlahy

Po spustení sa vysávač zapne na najvyšší stupeň výkonu.

- Stlačte tlačidlo  až kým sa nedosiahne želaný stupeň výkonu.





Zvolený stupeň výkonu svieti žltou.

Vysávač sa pri ďalšom použití zapne do naposledy zvoleného stupňa výkonu.

Medzistupne-sacieho výkonu

Nezávisle od prednastavených stupňov výkonu môžete sací výkon Vášho vysávača individuálne nastaviť na Vami požadovaný sací výkon.

Aby ste prispôbili sací výkon Vaším potrebám, postupujte takto:

- Zatlačte nášľapné tlačidlo  až kým sa nedosiahne minimálny stupeň výkonu .
- Podržte pritom stlačené nášľapné tlačidlo , pokým bliká symbol vyššieho stupňa výkonu.
- Uvoľnite nášľapné tlačidlo.
- Držte zatlačené nášľapné tlačidlo  pokým sa nedosiahne želaný stupeň výkonu.

Po 30 sekundách bez stlačenia tlačidla je uložený medzistupeň sacieho výkonu pri najbližšom najvyššom zadanom stupni výkonu. Blikanie zhasne.

Pri ďalšom použití sa vysávač zapne na uložený medzistupeň sacieho výkonu. Voľbou zadaných stupňov výkonu vymažete uloženie.

Otvorenie otvoru na vedľajšie nasávanie vzduchu (Obr. 24)

(nie je k dispozícii pri modeloch s rúkovňou EcoComfort alebo Comfort 2.0)

Sací výkon môžete na chvíľu znížiť, napr. aby ste zabránili pevnému prisatiu k textilnej podlahovej krytine.

- Otvorte otvor na vedľajšie nasávanie vzduchu len natoľko, aby ste mohli sácou hubicou ľahko pohybovať.

Tým sa zníži sila potrebná na posúvanie práve používanej sacej hubice.

Odstavenie, preprava a uloženie

Parkovací systém pre prestávky pri vysávaní (Obr. 25)

Počas krátkych prestávok pri vysávaní môžete saciu trubicu so sacím nadstavcom pohodlne odstaviť na vysávači.

 Riziko poranenia padajúcim vysávačom.

Parkovací systém nepoužívajte, ak je vysávač na naklonenom povrchu, napr. na rampe.

- Zasuňte sací nadstavec odstavňou úchytkou do parkovacieho systému.

Parkovací systém na uskladnenie (Obr. 26)

Saci trubicu s nasávacím nadstavcom môžete umiestniť na vysávač za účelom prepravy alebo uskladnenia.

 Nebezpečenstvo úrazu sieťovým napätím.

Pri vypnutom vysávači je prítomné sieťové napätie.

Po každom použití vysávač vypnite. Vytiahnite zástrčku zo zásuvky.

- Postavte vysávač rovno.
- Úplne zasuňte časti teleskopickej trubice.
- Zasuňte odstavňu úchytku sacieho nadstavca zhora do jedného z dvoch držiakov sacej trubice.

Takto môžete vysávač prenášať alebo uskladniť.

Čistenie a údržba

 Nebezpečenstvo úrazu sieťovým napätím.

Pri vypnutom vysávači je prítomné sieťové napätie.

Pred každým čistením a ošetrovaním vypnite vysávač. Vytiahnite zástrčku zo zásuvky.

Miele filtračný systém pozostáva z 3 častí:

- originálne vrecká na prach Miele (typ **TU**)
- originálny vzduchový filter Miele
- ochranný filter motora

Na zabezpečenie dokonalého sacieho výkonu vysávača je potrebné z času na čas vymeniť vrecko na prach a vzduchový filter.

Odporúčame používať originálne príslušenstvo s logom Miele na obale. Len tak možno optimálne využiť sací výkon vysávača a dosiahnuť najlepší možný výsledok čistenia.

Vrecká na prach s logom Miele na obale sa nevyrábajú z papiera alebo z podobných materiálov a tiež nemajú držiak z lepenky. Tým sa dosiahne obzvlášť dlhá trvanlivosť a bezpečnosť.

Uvedomte si prosím, že na poruchy a poškodenie vysávača, ktorých príčinou je použitie príslušenstva neoznačeného na obale Miele logom sa nevzťahuje záruka.

Zdroje pre príslušenstvo

Miele originálne diely môžete objednať cez Miele internet, Miele servisnú službu alebo zakúpiť u Vášho špecializovaného predajcu Miele.

Originálne príslušenstvo Miele spoznáte podľa loga Miele na obale.

Každé Miele originál balenie obsahuje 4 vrecká na prach a jeden vzduchový filter AirClean. Originálne veľkoobjemové balenia Miele obsahujú 16 vreciek na prach a 4 vzduchové filtre AirClean.

Za účelom dokúpenia originálnych vzduchových filtrov Miele nájdete predajné označenie v kapitole „Príslušenstvo na dokúpenie“, odstavec „Filtre“.

Výmena vrecka na prach (Obr. 27)

Vymeňte vrečko na prach, keď farebná stupnica vyplní okienko indikátora výmeny vrečka červenou farbou.

Znížený sací výkon v dôsledku upchatých pórov vo vrečku na prach.

Vrečka a prach nepoužívajte opakovane.

Kontrola

- Nasadte prepínateľnú podlahovú hubicu.
- Zapnite vysávač a nastavte maximálny sací výkon.
- Zdvihnite podlahovú hubicu mierne nad podlahu.

Vyberte vrečko na prach (Obr. 28)

- Stlačte zaisťovacie tlačidlá na boku sacieho hrdla a vytiahnite saciu hadicu zo sacieho otvoru. (Obr. 03)
- Zatlačte odisťovacie tlačidlo v drážke rukoväte a vyklopte nahor kryt prachového priestoru až do zaklapnutia. (Obr. 08)

Po otvorení veka prachového priestoru sa tyrkysová západka automaticky zdvihne, aby ste mohli vrečko vysávača vybrať.

- Vrečko na vysávač vytiahnite z držiaka vrečka držiak. (Obr. 28)

Hnedá západka zabraňuje zatvoreniu veka prachového priestoru, keď nie je vložené žiadne vrečko na prach. Nepoužívajte násilie.

Vložte vrečko do vysávača (Obr. 29)

- Nové vrečko do vysávača vložte do zloženého držiaka vrečka do vysávača tak ďaleko, ako to len pôjde. Nechajte pritom prachové vrečko zložené tak, ako ho vyberiete z obalu.

Uistite sa, že pridržiavacia doska vrečka na prach úplne zasahuje do vodiaceho prvku na oboch stranách.

Hnedá západka sa zatvára, pokým zreteľne nezapadne.

- Zatvorte kryt prachového priestoru tak, aby zaklapla západka a dbajte na to, aby ste pri tom neprivreli vrečko na prach.
- Nasadte sacie hrdlo do sacieho otvoru, až zreteľne zaklapne. Vodiace značky oboch dielov musia smerovať na seba. (Obr. 02)

Čas prvej výmeny vzduchového filtra (Obr. 30)

Podľa modelu je sériovo nasadený jeden z nasledujúcich filtrov odťahu:

a AirClean

Tento vzduchový filter vymeňte vždy, keď otvoríte nové balenie prachových vreciek. V každom originál Miele balení prachových vreciek je pribalený jeden vzduchový filter AirClean, v každom veľkom balení sú 4 vzduchové filtre AirClean.

b 50 HEPA AirClean (svetlomodrý)

c Silence AirClean 50 (sivý)

d Active AirClean 50 (čierny)

e 50 AirClean Plus (biely)

Vymeňte tieto vzduchové filtre po približne 50 prevádzkových hodinách. Toto obdobie zodpovedá priemernej dobe životnosti jeden rok.

Vo vysávaní môžete pokračovať aj po tomto čase. Uvedomte si ale, že sa tým zníži sací a filtračný výkon vysávača.

Pomocou aplikácie Miele sa môžete nechať upozorniť na výmenu filtra. Na tento účel naskenujte QR kód na návestnom prúžku a v aplikácii Miele zadajte dátum začiatku používania filtra.

Výmena vzduchového filtra AirClean (Obr. 31 + 32)

Dbajte na to, aby bol nasadený vždy iba jeden vzduchový filter.

- Otvorte kryt prachového priestoru. (Obr. 08)

Pokiaľ by ste však chceli použiť vzduchový filter AirClean Plus 50, Silence AirClean 50, Active AirClean 50 alebo HEPA AirClean 50, dbajte bezpodmienečne na pokyny v odstavci „Zmena vzduchového filtra“.

- Zatlačte odistovacie tlačidlo mriežky filtra dokopy a otvorte mriežku filtra. (Obr. 31)
- Vyberte použitý vzduchový filter AirClean za jednu z dvoch čistých hygienických plôch. (Obr. 31)
- Vložte nový vzduchový filter AirClean. (Obr. 32)
- Zavrite mriežku filtra. (Obr. 32)

 Poškodenie v dôsledku znečistenia prachového filtra.

Nezaklapnutím vrečka na prach sa môže dostať veľké množstvo prachu do prachového priestoru a poškodiť konštrukčné diely.

Pred zatvorením veka prachového priestoru sa uistite, že je vrečko na prach vložené a západka je zatvorená.

- Zatvorte kryt prachového priestoru tak, aby zaklapla západka a dbajte na to, aby ste pri tom neprivreli vrečko na prach.

Výmena vzduchového filtra AirClean Plus 50, Silence AirClean 50, Active AirClean 50 a HEPA AirClean 50 (Obr. 33 + 34)

Dbajte na to, aby bol nasadený vždy iba jeden vzduchový filter.

- Otvorte kryt prachového priestoru. (Obr. 08)

Pokiaľ by ste však chceli použiť vzduchový filter AirClean, dbajte bezpodmienečne na pokyny v odstavci „Zmena vzduchového filtra“.

- Zdvihnite vzduchový filter a vyberte ho. (Obr. 33)
- Vložte správne nový vzduchový filter a zatlačte ho dole. (Obr. 34)
- Pri použití vzduchového filtra **b**, **c**, **d** alebo **e** naskenujte QR kód na obale filtra. Potom v aplikácii Miele zadajte dátum spustenia vzduchového filtra.

 Poškodenie v dôsledku znečistenia prachového filtra.

Nezaklapnutím vrečka na prach sa môže dostať veľké množstvo prachu do prachového priestoru a poškodiť konštrukčné diely.

Pred zatvorením krytu prachového priestoru sa uistite, že je prachové vrečko vložené a západka je zatvorená.

- Zatvorte kryt prachového priestoru tak, aby zaklapla západka a dbajte na to, aby ste pri tom neprivreli prachové vrečko.

Zmena vzduchového filtra (Obr. 30)

Dbajte na to, aby bol nasadený vždy iba jeden vzduchový filter.

Podľa modelu je sériovo nasadený jeden z nasledujúcich vzduchových filtrov:

- a AirClean
 - b AirClean Plus 50 (svetlo modrý)
 - c Silence AirClean 50 (šedý)
 - d Active AirClean 50 (čierny)
 - e HEPA AirClean 50 (biely)
1. Pokiaľ miesto vzduchového filtra **a** nasadzujete vzduchový filter **b, c d** alebo **e**, musíte navyše vybrať mriežku filtra a nasadiť príslušný nový vzduchový filter.
 2. Pokiaľ miesto vzduchového filtra **b, c, d** alebo **e** nasadzujete vzduchový filter **a**, tak tento musíte bezpodmienečne vložiť do mriežky filtra*. (Obr. 32)

* Mriežka filtra - vid' kapitola „Príslušenstvo na dokúpenie“, odstavec „Filter“

Výmena ochranného filtra motora (v prípade potreby) (Obr. 35)

- Otvorte kryt prachového priestoru. (Obr. 08)
- Vrečko vysávača vyťahnite z držiaka za úchyt. (Obr. 28)
- Otvorte rám filtra a vyberte použitý ochranný filter motora. (Obr. 35)
- Nasadte nový ochranný filter motora.
- Zavrite rám filtra.
- Vložte vrečko na prach do držiaka, až kým sa záklopka úplne nezatvorí. (Obr. 29)

 Poškodenie v dôsledku znečistenia prachového filtra.

Nezaklapnutím vrečka na prach sa môže dostať veľké množstvo prachu do prachového priestoru a poškodiť konštrukčné diely.

Pred zatvorením vrečka prachového priestoru sa uistite, že je vrečko na prach vložené a západka je zatvorená.

- Zatvorte kryt prachového priestoru tak, aby zaklapla západka a dbajte na to, aby ste pri tom neprivreli vrečko na prach.

Náhradné diely dostanete u Vášho špecializovaného predajcu Miele alebo u servisnej služby Miele.

Čistenie vysávača a príslušenstva

 Nebezpečenstvo úrazu sieťovým napätím.

Pri vypnutom vysávači je prítomné sieťové napätie.

Pred každým čistením vyťahnite zástrčku zo zásuvky.

 Nebezpečenstvo úrazu sieťovým napätím.

Vlhkosť vo vysávači znamená nebezpečenstvo úrazu elektrickým prúdom.

Vysávač nikdy neponárajte do vody.

Vysávač a všetky diely príslušenstva z umelých hmoty môžete ošetrovať bežným čistiacim prostriedkom na umelé hmoty.

 Poškodenie nevhodnými čistiacimi prostriedkami.

Všetky povrchy sú citlivé na poškrabanie. Všetky povrchy sa môžu zafarbiť alebo zmeniť, ak prídu do styku s nevhodnými čistiacimi prostriedkami.

Nepoužívajte drhnuce prostriedky, čistiace prostriedky na sklo alebo univerzálne čistiace prostriedky a prostriedky na ošetrovanie s obsahom oleja.

Čistenie prachového priestoru

Prachový priestor vysajte druhým vysávačom, alebo ho vyčistite suchou prachovkou alebo štetcom.

Odstraňovanie problémov

Väčšinu porúch a chýb môžete odstrániť sami. V mnohých prípadoch môžete ušetriť čas a peniaze, pretože nemusíte volať servisnú službu.

Ďalšie informácie o tom, ako odstrániť poruchy sami, nájdete na www.miele.de/support/customer-assistance.



 Nebezpečenstvo úrazu sieťovým napätím.

Pri vypnutom vysávači je prítomné sieťové napätie.

Pred každým odstraňovaním problému vytiahnite zástrčku zo zásuvky.

| Problém | Príčina a odstránenie |
|-------------------------------------|---|
| Vysávač sa samočinne vypína. | <p>Obmedzovač teploty vypne vysávač, keď je vysávač príliš teplý. K poruche môže dôjsť, ak sa sacie cesty upchajú objemným vysávaným predmetom.</p> <ul style="list-style-type: none"> ■ Vypnite vysávač a vytiahnite sieťovú zástrčku zo zásuvky. <p>Po odstránení príčiny a čakacej dobe cca 20 – 30 minút vysávač vychladne, takže ho môžete opäť používať.</p> |

Servisná služba

Na adrese www.miele.com/service získate informácie ako môžete sami odstrániť poruchy a o Miele náhradných dieloch.

Kontakt pri poruchách

Pri poruchách, ktoré neviete sami odstrániť informujte Vášho špecializovaného predajcu Miele alebo servisnú službu Miele.

Kontaktné údaje servisnej služby Miele nájdete na konci tohto dokumentu.

Záruka

Záručná doba je 2 roky.

Ďalšie informácie k záručným podmienkam vo svojej krajine získate u servisnej služby Miele.

Príslušenstvo na dokúpenie

V prvom rade sa riadte pokynmi na čistenie a údržbu výrobcu Vašej podlahovej krytiny.

Odporúčame používať originálne príslušenstvo s logom Miele na obale. Len tak možno optimálne využiť sací výkon vysávača a dosiahnuť najlepší možný výsledok čistenia.

Uvedomte si prosím, že na poruchy a poškodenie vysávača, ktorých príčinou je použitie príslušenstva neoznačeného na obale Miele logom sa nevzťahuje záruka.

Zdroje pre príslušenstvo

Miele originálne diely môžete objednať cez Miele internet, Miele servisnú službu alebo zakúpiť u Vášho špecializovaného predajcu Miele.

Originálne príslušenstvo Miele spoznáte podľa loga Miele na obale.

Jednotlivé modely sú už sériovo vybavené jednou alebo viacerými z nasledujúcich súčastí príslušenstva.

Podlahové hubice / kefy

Podlahová hubica AllFloor (SBD 380-3)

Plochá podlahová hubica na vysávanie pod veľmi nízkym nábytkom. Je tiež tichý, ľahký a vyznačuje sa veľmi dobrým zberom hrubých nečistôt.

Turbokefa TurboTeQ (STB 305-3)

Na odstraňovanie nití a vlasov z kobercov s krátkym vlasom.

Podlahová kefa Parquet Twister s otočným kĺbom (SBB 300-3)

S prírodnými štetinami na vysávanie rovných tvrdých podlahových plôch a malých výklenkov.

Podlahová kefa Parquet Twister XL s otočným kĺbom (SBB 400-3)

S prírodnými štetinami na rýchle vysávanie veľkých rovných tvrdých podlahových plôch a malých výklenkov.

Ostatné príslušenstvo

Ručná turbokefa Turbo Mini (STB 101)

Na vysávanie a kefovanie čalúneného nábytku, matracov alebo autosedačiek.

Univerzálna kefa (SUB 20)

Na vysávanie prachu z kníh, regálov a pod.

Kefa na lamelové / výhrevné telesá (SHB 30)

Na vysávanie prachu z rebier výhrevných telies, úzkych regálov alebo škár.

Hubica na čistenie matracov (SMD 10)

Na pohodlné vysávanie matracov, čalúneného nábytku a jeho škár.

Hubica na vysávanie škár 300 mm (SFD 10)

Obzvlášť dlhá hubica na vysávanie záhybov, škár a rohov.

Hubica na vysávanie škár 560 mm (SFD 20)

Ohybná hubica na vysávanie škár na ťažko prístupných miestach.

Hubica na čalúnený nábytok XL (SPD 20)

Široká hubica na vysávanie čalúneného nábytku, matracov a vankúšov.

Hubica na čalúnenie a štrbinová hubica 2 v 1 (SPFD 20)

Kombinovaná hubica na čalúnenie a štrbinová hubica na dôkladné a rýchle čistenie bez výmeny hubice.

Rukoväť Comfort s osvetlením (SGC 20)

Na osvetlenie pracovného priestoru.

Filter

Vzduchový filter AirClean Plus 50 (SF-AP 50)

Vzduchový filter zaisťujúci najčistejší vyfukovaný vzduch.

Vzduchový filter Silence AirClean 50 (SF-SA 50)

Na značné zníženie hluku vysávača.

Vzduchový filter Active AirClean 50 (SF-AA 50)

K značnému znižovaniu rušivých pachov. Ideálny pre majiteľov zvierat a fajčiarske domácnosti.

Vzduchový filter HEPA AirClean 50 (SF-HA 50)

Vhodný obzvlášť na filtrovanie jemného prachu a pre alergikov. Ideálny pre alergikov.

Mriežka filtra

Mriežku filtra potrebujete, keď chcete miesto vzduchového filtra AirClean Plus 50, Silence AirClean 50, Active AirClean 50 alebo HEPA AirClean 50 použiť vzduchový filter AirClean.

| | | | |
|--|------------|---|------------|
| Güvenlik Talimatları ve Uyarılar..... | 164 | Elektrikli süpürge kullanılmadığında kaldırılmasına yönelik park sistemi | 178 |
| Cihazın Tanıtımı | 170 | Temizlik ve bakım..... | 178 |
| Sürdürülebilirlik ve çevre koruma . | 172 | Aksesuar tedarikçileri..... | 179 |
| 666/2013 (AB) sayılı Avrupa Birliği tüzüğü ile ilgili açıklama..... | 173 | Toz torbasının değiştirilmesi | 179 |
| Şekil Referansları | 173 | Toz torbasının çıkarılması | 179 |
| Tanıtım | 173 | Toz torbasının takılması | 179 |
| Birlikte verilen aksesuarlar | 174 | İlk atık hava filtresini değiştirme zamanı | 180 |
| İlk çalışma | 174 | AirClean atık hava filtresinin değiştirilmesi | 180 |
| Çekiş hortumunun takılması | 174 | AirClean Plus 50, Silence AirClean 50, Active AirClean 50 ve HEPA AirClean 50 atık hava filtreslerinin değiştirilmesi | 181 |
| Çekiş hortumunun çıkarılması | 174 | Atık hava filtresi tipinin değiştirilmesi | 181 |
| Çekiş hortumunun ve tutma sapının birleştirilmesi | 174 | Motor koruma filtresinin değiştirilmesi (gerektiğinde) | 181 |
| Tutma sapının ve çekiş borusunun birleştirilmesi | 174 | Elektrikli süpürge ve aksesuarların temizlenmesi | 182 |
| Çekiş borusunun ve iki konumlu zemin başlığının birleştirilmesi | 174 | Sorunların giderilmesi..... | 182 |
| Miele uygulaması aracılığıyla atık hava filtresi değiştirme göstergesinin etkinleştirilmesi (modele bağlı) | 174 | Müşteri Hizmetleri..... | 183 |
| Kullanım..... | 175 | Garanti | 183 |
| Aksesuar askısının konumlandırılması | 175 | Sonradan satın alınabilen aksesuarlar | 183 |
| EcoComfort tutma sapındaki toz fırçasının kullanılması (modele bağlı) | 175 | Aksesuar tedarikçileri..... | 183 |
| Comfort tutma sapı 2.0'daki toz fırçasının kullanılması (modele bağlı) | 175 | | |
| Teleskopik borunun ayarlanması (modele bağlı) | 176 | | |
| Zemin başlığının ayarlanması | 176 | | |
| Merdiven basamaklarının süpürülmesi | 176 | | |
| Güç kablosunun dışarı çekilmesi | 176 | | |
| Güç kablosunun geri sarılması | 176 | | |
| Cihazın gücünün açılması ve kapatılması | 177 | | |
| Çekiş gücünün seçilmesi | 177 | | |
| Ara çekiş gücü kademeleri | 177 | | |
| Park etme, taşıma ve muhafaza | 178 | | |
| Süpürme molaları için park sistemi | 178 | | |

tr - Güvenlik Talimatları ve Uyarılar

Bu elektrikli süpürge öngörülen güvenlik şartlarına uygundur. Usulüne uygun olmayan kullanım bedensel yaralanmalara ve maddi hasarlara sebep olabilir.

Elektrikli süpürgeyi ilk kez kullanmadan önce kullanım kılavuzunu okuyunuz. Kullanım kılavuzu elektrikli süpürge kullanımına, temizlenmesine ve bakımına ilişkin önemli bilgiler sunmaktadır. Bu bilgiler sayesinde kendinizi ve başkalarını korur ve oluşabilecek zararların önüne geçersiniz.

IEC 60335-1 standardı uyarınca Miele, “İlk çalıştırma” bölümünün ve güvenlik talimatları ve uyarılarının mutlaka okunması ve bunlara uyulması gerektiğine önemle dikkat çeker.

Miele, bu talimatlara uyulmamasından kaynaklanan zararlardan sorumlu tutulamaz.

Kullanım kılavuzunu saklayınız ve cihazın sizden sonraki sahibine veriniz.

Elektrikli süpürge gücünü her kullanımdan sonra, her aksesuar değişiminden ve her bir temizlik, bakım ve hata giderme işleminden önce daima kapatınız. Elektrik fişini prizden çekiniz.

Kullanım Kuralları

- ▶ Bu elektrikli süpürge evde ve ev benzeri ortamlarda kullanılmak üzere tasarlanmıştır. Bu elektrikli süpürge inşaatlarda kullanıma uygun değildir.
- ▶ Bu elektrikli süpürge günlük kullanımda halıların, halı kaplı ve dayanıklı sert zeminlerin temizliği için uygundur.
- ▶ Bu elektrikli süpürge dış alanlarda kullanılmak üzere tasarlanmamıştır.
- ▶ Bu elektrikli süpürge deniz seviyesinden en fazla 4000 m yükseklikte kullanılabilir.

► Elektrikli süpürgeyi sadece kuru maddeleri çekmek için kullanınız. İnsanlar veya hayvanlar üzerinde kullanılmamalıdır. Diğer kullanım türlerine, modifikasyonlara ve değişikliklere izin verilmez.

► Fiziksel, algısal veya ruhsal kapasiteleri ya da tecrübesizlikleri veya bilgisizlikleri dolayısıyla elektrikli süpürgeyi güvenli bir şekilde kullanamayacak (çocuklar dahil) kişiler bu elektrikli süpürgeyi bir sorumlunun gözetimi veya talimatları olmaksızın kullanmamalıdır.

Evdeki Çocuklar

► Boğulma tehlikesi! Çocuklar ambalaj malzemeleri (örn. folyo gibi) ile oynarken başlarına geçirebilir ve boğulabilirler. Ambalaj malzemelerini çocuklardan uzak tutunuz.

► 8 yaşından küçük çocuklar sürekli gözetim altında olmadıkları müddetçe elektrikli süpürgeye uzak tutulmalıdır.

► Çocuklar ancak 8 yaşından itibaren ve sadece güvenli bir şekilde kullanabilmeleri için gerekli bilgiler kendilerine verildikten sonra elektrikli süpürgeyi gözetimsiz olarak kullanabilirler. Çocukların hatalı bir kullanımın olası tehlikelerini tanıyabilmeleri ve anlayabilmeleri gerekir.

► Çocuklar yanlarında bir yetişkin olmadan elektrikli süpürgeyi temizleyemez veya bakımını yapamazlar.

► Elektrikli süpürgeye çevresindeki çocuklara çok dikkat ediniz. Çocukların süpürge ile oynamasına asla izin vermeyiniz.

Teknik Güvenlik

► Elektrikli süpürgeyi ve tüm aksesuar parçalarını kullanmadan önce, gözle görülür hasarlara yönelik olarak kontrol ediniz. Hasarlı elektrikli süpürgeyi ve hasarlı aksesuarları çalıştırmayınız.

tr - Güvenlik Talimatları ve Uyarılar

► Elektrikli süpürge için tip etiketindeki bağlantı değerlerini (frekans ve gerilim) elektrik şebekesi verileri ile karşılaştırınız. Bu verilerin mutlaka birbirleriyle uyum sağlaması gerekir. Elektrikli süpürge, değişiklik yapılmaksızın 50 Hz veya 60 Hz için uygundur.

► Priz, 16 A veya 10 A'lık bir sigorta ile emniyet altına alınmış olmalıdır.

► Bağımsız veya şebeke senkronizasyonu olmayan bir enerji besleme sisteminde (örneğin mikro şebekeler, yedekleme sistemleri) kesintili veya kesintisiz işletim mümkündür. Bu türden bir işletim için enerji besleme sisteminin, EN 50160 standardındaki tüm şebeke bağlantı noktalarında gerilim karakteristiklerinin içinde kalan sınırları ve benzeri gereklilikleri kapsamalıdır.

Ev tesisatında ve bu Miele ürününde öngörülen koruyucu tedbirler, fonksiyon ve çalışma şekli bakımından mikro şebeke işletiminde veya şebeke senkronizasyonu olmayan işletimde de sağlanmalı veya tesisatta eşdeğer tedbirler uygulanmalıdır.

► Garanti süresi içinde elektrikli süpürge yapılacak onarımlar yalnızca yetkili bir uzman teknisyen veya Miele Müşteri Hizmetleri tarafından gerçekleştirilmelidir, aksi takdirde daha sonra ortaya çıkacak hasarlar durumunda garanti talebi yapılamaz.

► Güç kablosu hasar gördüyse, elektrikli süpürgeyi kullanmayınız. Hasarlı bir güç kablosu sadece kablo tamburu ile birlikte değiştirilebilir (Miele Webshop'tan veya Miele Müşteri Hizmetlerinden temin edilebilir). Güvenlik sebeplerinden dolayı güç kablosu, sadece Miele tarafından yetkilendirilmiş uzman bir teknisyen veya Miele müşteri hizmetleri tarafından değiştirilmelidir.

► Süpürge'nin güç kablosunu süpürgeyi bir yerden bir yere çekmek için kullanmayınız ve prizden çıkarmak istediğinizde kablodan tutmayınız, fişi tutarak prizden çıkartınız. Güç kablosunu zarar görmemesi için keskin köşelerden ve kapı altlarından çekmeyiniz. Süpürgeyi güç kablosu üzerinden çok sık geçirmemeye dikkat ediniz. Güç kablosu, fiş ve priz zarar görebilir ve güvenliğinizi tehlikeye sokabilir.

► Onarımlar yalnızca yetkili bir uzman teknisyen veya Miele Müşteri Hizmetleri tarafından gerçekleştirilmelidir. Usulüne uygun olmayan onarımlar sonucunda kullanıcı için ciddi tehlikeler ortaya çıkabilir.

Doğru Kullanım

► Elektrikli süpürgeyi toz torbası, motor koruma filtresi ve atık hava filtresi olmadan kullanmayınız.

► Toz torbası takılı olmadığında, toz torbası bölmesi kapağı kapatılamaz. Zor kullanarak kapatmaya çalışmayınız.

► Toz torbası bölmesini kapağını kapatmadan önce, toz torbasının yerine oturacak şekilde takılmış olduğundan emin olunuz.

► İster kor halinde olsun ister sönmüş görünüyorsa, yanmış veya halen kor halinde olan sigara, kül veya kömür gibi şeyleri elektrikli süpürge ile çekmeyiniz.

► Yazıcılar ve fotokopi makinelerinde kullanılan toner tozlarını elektrikli süpürgeyle çekmeyiniz, bunların elektrik iletkenliği vardır.

► Elektrikli süpürgeyi herhangi bir su, sıvı ya da nemli kirlilik için kullanmayınız. Yeni silinmiş veya şampuanla yıkanmış halıları ve kilimleri elektrikli süpürge ile almadan önce tamamen kurummasını bekleyiniz.

► Yanıcı ve patlayıcı sıvıları veya gazları elektrikli süpürge ile çekmeyiniz ve bu tür maddelerin depolandığı yerleri elektrikli süpürgeyle temizlemeyiniz.

tr - Güvenlik Talimatları ve Uyarılar

► Hava çekiş ucunun başınızın yakınlarına gelmesini önleyiniz.

Temizlik

► Elektrikli süpürgeyi ve aksesuarları asla suya sokmayınız. Elektrikli süpürgeyi ve aksesuarları sadece kuru veya hafif nemli bir bezle siliniz.

Aksesuarlar ve yedek parçalar

► Miele turbo fırça/el tipi turbo fırça kullanımı:

- Süpürme sırasında dönen silindir fırçaya dokunmayınız.
- Çok değişken bir yapıya sahip veya düz olmayan zeminleri süpürmeyiniz.
- Mobilya, ahşap veya taş zeminler gibi sert yüzeyleri süpürmeyiniz.
- Berberi veya İran halıları gibi yüksek kaliteli, el dokuması halıları veya aşırı uzun tüylü halı ve kilimleri süpürmeyiniz.
- Emilmesi ve sıkışıp kalması mümkün olan cisimler bulunan yüzeyleri süpürmeyiniz. Perde, giysi ve eşarp gibi eşyaları uzak tutunuz.

► Boru takmadan sadece tutma sapı ile yapılan temizlikte sapın zarar görmemesine dikkat ediniz.

► Sadece ambalajında Miele logosu olan toz torbaları, filtreler ve orijinal aksesuarlar kullanmanızı tavsiye ederiz. Üretici, sadece bu aksesuarlar için güvenliği garanti edebilir.

► Miele sadece orijinal yedek parçaların güvenlik şartlarını sağladığını garanti eder. Arızalı bileşenleri orijinal yedek parçalarla değiştirmenizi tavsiye ederiz.

► Elektrikli süpürgezinin seri üretiminin sonlanmasının ardından Miele, size işlevlerin sürdürülmesini sağlayan yedek parçalar için en az 10 yıl olmak üzere 15 yıla varan tedarik garantisi sunmaktadır.

Nakliye

► Ambalaj, elektrikli süpürgeyi nakliye hasarlarına karşı korur. Ambalajın nakliye amacıyla muhafaza edilmesini tavsiye ederiz.

tr - Cihazın Tanıtımı

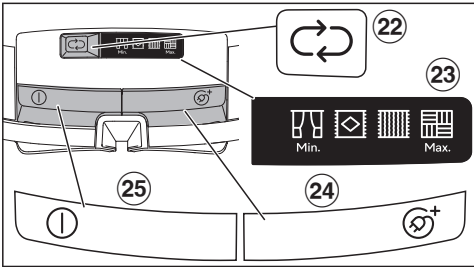
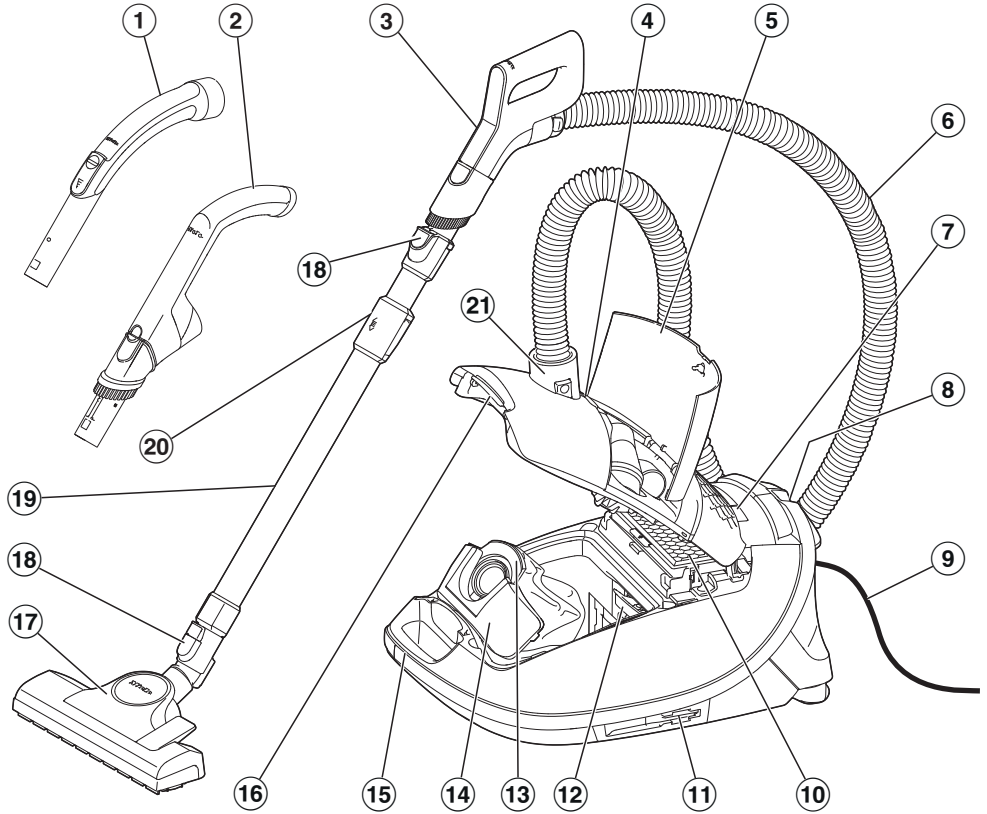

- ① Tutma sapı*
- ② EcoComfort tutma sapı*
- ③ Comfort tutma sapı*
- ④ Toz torbası deęiřtirme göstergesi
- ⑤ Aksesuar bölmesi
- ⑥ Çekiř hortumu
- ⑦ Gösterge alanı
- ⑧ Süpürme molaları için park sistemi
- ⑨ Elektrik kablosu
- ⑩ Orijinal Miele atık hava filtresi*
- ⑪ Kullanılmayacak elektrikli süpürge için park sistemi (elektrikli süpürge için her iki yanında)
- ⑫ Motor koruma filtresi
- ⑬ Orijinal Miele elektrikli süpürge torbası
- ⑭ Kilit mandalı
- ⑮ Tařıma sapı
- ⑯ Toz haznesi kapaęı kilit açma düęmesi
- ⑰ Zemin bařlıęı*
- ⑱ Kilit açma düęmeleri
- ⑲ Teleskopik boru*
- ⑳ Teleskopik boru serbest bırakma düęmesi
- ㉑ Hortum baęlantı ucu
- ㉒ Çekiř gücünü ayarlamak için düęme ↻
- ㉓ Çekiř gücü kademeleri göstergesi
- ㉔ Otomatik kablo sarma düęmesi Ⓢ+
- ㉕ Açma/Kapama ayak düęmesi ①

* Bu donanım özelliklerinin tasarımı modele baęlı olarak farklı olabilir veya bu özellikler bulunmayabilir.

tr - Sürdürülebilirlik ve çevre koruma

Satış ambalajının bertaraf edilmesi

Ambalaj cihazı nakliye hasarlarına karşı korur. Ambalajın nakliye amacıyla muhafaza edilmesini tavsiye ederiz.

Ambalaj malzemeleri bertaraf işlemine yönelik olarak çevre dostu malzemelerden seçilmiştir ve bu sebeple geri dönüştürülmesi mümkündür. Ambalajın malzeme döngüsüne geri kazandırılması hammadde tasarrufu sağlar ve atık oluşumunu azaltır. Bertaraf edilmesi için ambalajı ikili sistemlere (örneğin sarı çöp torbası/sarı çöp konteyneri) dahil edin.

Toz torbasının ve filtrelerin elden çıkarılması

Toz torbası ve filtreler, çevre dostu malzemelerden imal edilmiştir. Filtreler normal evsel atıklarla birlikte bertaraf edilebilir. Toz torbası da, evsel atıklarda bulunması yasak olan kirler içermediği müddetçe evsel atıklar ile bertaraf edilebilir.

Eski Cihazın Bertaraf Edilmesi

Elektrikli ve elektronik cihazlar birçok değerli materyal içerir. Bu tür cihazlar aynı zamanda işleyişleri ve güvenlikleri için gerekli belirli maddeler, karışımlar ve bileşenler de içerir. Bunlar evsel atıklar içinde ve uygunsuz işlem görmeleri halinde insan sağlığına ve çevreye zarar verebilirler. Eski cihazınızı bu sebeple hiçbir suretle evsel atıklarla birlikte atmayınız.



Bunun yerine varsa belediyeler, bayiler veya Miele'de bulunan elektrikli ve elektronik cihazların teslimi ve değerlendirilmesine yönelik resmi toplama ve geri alma merkezlerinden yararlanınız. Elden çıkarılacak eski cihaz üzerindeki olası kişisel verilerin silinmesinden yasalar uyarınca siz sorumlusunuz. Lütfen eski cihazın evden çıkarılıncaya kadar çocukların erişemeyeceği güvenli bir yerde muhafaza edilmesini sağlayınız.

666/2013 (AB) sayılı Avrupa Birliği tüzüğü ile ilgili açıklama

Bu elektrikli süpürge ev tipi bir elektrikli süpürge ve yukarıda belirtilen yönetmelik uyarınca üniversal elektrikli süpürge olarak sınıflandırılmıştır.

Bu kullanım kılavuzuna ve diğer verilere, Miele'nin www.miele.com.tr adresindeki Miele web sayfasından erişilebilir.

Yönetmelik uyarınca belirlenen yıllık tüketim, 50 temizleme işlemi esas alan gösterge niteliğindeki yıllık enerji tüketimini (kWh/yıl) vermektedir. Gerçek enerji tüketimi elektrikli süpürge'nin nasıl kullanıldığına bağlıdır.

Yukarıda adı geçen yönetmelikte belirtilen, gerçekleştirilmesi gerekli tüm testler ve hesaplamalar, aşağıdaki geçerli uyumlaştırılmış standartlara göre ve Avrupa Komisyonu tarafından yönetmeliklere ilişkin olarak yayınlanmış olan Eylül 2014 tarihli direktifler dikkate alınarak gerçekleştirilmiştir:

- EN 60312-1 Ev ve benzeri yerlerde kullanılan elektrikli süpürgeler – Bölüm 1: Vakumlu temizleyiciler – Performans ölçme yöntemleri
- EN 60704-2-1 Akustik gürültü - Ev ve benzeri yerlerde kullanılan elektrikli cihazlardan kaynaklanan-Hava ile yayılan gürültünün belirlenmesi için deney kodu Bölüm 2-1: Elektrik süpürgeleri için özel kurallar
- EN 60335-2-2 Güvenlik kuralları – Ev ve benzeri yerlerde kullanılan elektrikli cihazlar için – Bölüm 2-2: Vakumlu temizleyiciler ve su emmeli temizleme cihazları için özel kurallar

Elektrikli süpürge ile birlikte verilen zemin başlıkları ve aksesuarların hepsi yönetmelikte açıklanan, halı ve sert zeminlerin yoğun temizliğinde kullanıma yöne-

lik değildir. Değerlerin belirlenmesinde aşağıdaki zemin başlıkları ve ayarlar kullanılmıştır:

Halı ve sert zemin üzerinde enerji tüketimleri ve temizlik sınıflarının yanı sıra halı üzerinde gürültü değeri için iki konumlu zemin başlığı, fırçalar içeri çekilmiş olarak kullanılmıştır (pedala  basınız).

Yönetmelik uyarınca belirlenmiş olan veriler, sadece farklı zeminler üzerinde burada verilmiş olan zemin başlığı kombinasyonları ve ayarlarına ilişkindir.

Tüm ölçümler için sadece orijinal Miele toz torbası, motor koruma filtresi ve atık hava filtresi kullanılmıştır.

Şekil Referansları

Bölümlerde belirtilen şekilleri bu kullanım kılavuzunun sonunda bulabilirsiniz.

Tanıtım

Bu elektrikli süpürge halıların, halı kaplı zeminlerin ve hassas olmayan sert zeminlerin günlük temizliğine uygundur.

Miele zemin bakımı ürün yelpazesi birçok özel uygulama için uygun aksesuarlar sunar (bkz. "Sonradan satın alınabilen aksesuarlar").

Birlikte verilen aksesuarlar (Şekil 01)

- ① **Dar aralık ucu**
Kıvrımların, aralıkların ve köşelerin süpürülmesi için aksesuar.
- ② **Toz fırçası**
Süpürgeliklerin, süslemeli veya oymalı eşyaların tozunun alınması için aksesuar.
Fırça döner başlıdır ve bu sayede en uygun konuma döndürülebilir.
- Tutma sapında toz fırçası (modele bağlı)**
Bu aksesuar, hassas olmayan yüzeylerin temizliğine, örneğin tuş takımlarının temizliğine veya kırıntıların çekilmesine uygundur.
- ③ **Döşeme ucu (modele bağlı)**
Mobilya döşemelerini, şilteleri, ve yastıkları temizlemek için aksesuar.
- ④ **Döşeme ucu, cihazla birlikte ayrı olarak verilir (modele bağlı)**
Mobilya döşemelerini, şilteleri, yastıkları, perdeleri vb. temizlemek için.
- ⑤ **Döşeme ucu için aksesuar askısı (modele bağlı)**
Cihazla birlikte ayrı olarak verilen döşeme ucunun muhafazası için aksesuar parçası

İlk çalıştırma

Çekiş hortumunun takılması (Şekil 02)

- Hortum bağlantı ucunu elektrikli süpürge ucunun çekiş ağzına belirgin bir şekilde yerine oturuncaya kadar sokunuz. Bunun için her iki parçadaki kılavuz çizgileri aynı hizaya getiriniz.

Çekiş hortumunun çıkarılması (Şekil 03)

- Hortum bağlantı ucunun yan tarafındaki kilit açma düğmelerine basınız ve bağlantı ucunu çekiş ağzından çekerek çıkartınız.

Çekiş hortumunun ve tutma sapının birleştirilmesi (Şekil 04)

- Çekiş hortumunun bağlantı ucunu, yerine oturuncaya kadar tutma sapının içine sokunuz.

Tutma sapının ve çekiş borusunun birleştirilmesi (Şekil 05)

- Tutma sapını, yerine belirgin bir şekilde oturana kadar çekiş borusuna sokunuz. Bunun için her iki parçadaki kılavuz çizgileri aynı hizaya getiriniz.
- Parçaları birbirinden ayırmak istediğinizde kilit açma düğmesine basınız ve tutma sapını hafifçe çevirerek çekiş borusundan çıkartınız.

Çekiş borusunun ve iki konumlu zemin başlığının birleştirilmesi (Şekil 06)

- Çekiş borusunu sola ve sağa çevirerek zemin başlığına, yerine belirgin bir şekilde oturana dek sokunuz.
- Parçaları birbirinden ayırmak istediğinizde kilit açma düğmesine basınız ve teleskopik boruyu hafifçe çevirip çekerek zemin başlığından çıkartınız.

Miele uygulaması aracılığıyla atık hava filtresi değiştirme göstergesinin etkinleştirilmesi (modele bağlı) (Şekil 07–09)

Elektrikli süpürge ucunun yan tarafında toz torbası bölmesinden dışarı bir gösterge şeridi çıkıyorsa, Miele uygulamasında bir atık hava filtresi değiştirme göstergesi

etkinleştirebilirsiniz. Bu şekilde, atık hava filtresinin değiştirilmesi gerektiği size zamanında bildirilir. (Şekil 07)

- Gömme kulptaki kilit açma düğmesine bastırınız ve toz torbası bölmesi kapağını kenetlenene kadar yukarıya doğru açınız. (Şekil 08)
- Gösterge şeridini çıkarınız. (Şekil 09)
- Miele uygulamasını indirmek için karekodu okutunuz (henüz mevcut değilse).
- Miele uygulamasını açınız ve bir kullanıcı hesabı oluşturunuz (henüz bir kullanıcı hesabı yoksa).
- Elektrikli süpürgeyi Miele uygulamasına ekleyiniz.
- Filtre durumunu görüntüleyiniz ve Miele uygulamasında verilen kullanıcı talimatlarını uygulayınız.

Atık hava filtresi, ortalama bir yıllık kullanım süresinden sonra değiştirilmelidir.

⚠ Toz torbası bölmesindeki kirlenme nedeniyle hasarlar.

Toz torbası yerine düzgün bir şekilde oturmazsa, yüksek miktarda toz, toz torbası bölmesine girebilir ve buradaki bileşenlere zarar verebilir.

Toz torbası bölmesi kapağını kapatmadan önce, toz torbasının takılmış ve kilit mandalının kapalı olduğundan emin olunuz.

- Toz torbası bölmesi kapağını kilit kenetlenene kadar kapatınız ve bu sırada toz torbasının araya sıkışmamasına dikkat ediniz.

Kullanım

Aksesuarların çıkarılması (Şekil 10)

- Kilit açma düğmesine basınız.
- Aksesuar bölmesi açılır.
- İsteddiğiniz aksesuarı dışarı alınız.
- Aksesuar bölmesi kapağını bastırarak kapatınız.

Aksesuar askısının konumlandırılması (modele bağlı) (Şekil 11)

- Aksesuar askısını gerektiğinde yerine belirgin bir şekilde oturuncaya kadar süpürge üzerindeki hortum bağlantı ucuna takınız.

EcoComfort tutma sapındaki toz fırçasının kullanılması (modele bağlı) (Şekil 12)

- Toz fırçasının kilit açma düğmesine basınız ve belirgin bir şekilde kenetlenene kadar dışarı doğru itiniz.
- Çekiş işlemi sona erdikten sonra kilit açma düğmesine basınız ve belirgin bir şekilde kenetlenene kadar toz fırçasını başlangıç konumuna geri itiniz.

Comfort tutma sapı 2.0'daki toz fırçasının kullanılması (modele bağlı)

- Toz fırçasının kilit açma düğmesine basınız ve belirgin bir şekilde kenetlenene kadar dışarı doğru itiniz. (Şekil 13)
- Kilit açma düğmesine basınız ve toz fırçasını yana doğru döndürünüz. (Şekil 14)
- Toz fırçasını, tutma sapından sökülene kadar kılavuz üzerinden aşağı doğru kaydırınız. (Şekil 14)
- Toz fırçasını, belirgin bir şekilde kenetlenene kadar çekiş borusuna takınız. (Şekil 15)

Çekiş işlemi sona erdikten sonra

- Kilit açma düğmesine basınız ve toz fırçasını çekiş borusundan çekerek çıkarınız.
- Toz fırçasını, belirgin bir şekilde kenetlenene kadar Comfort tutma sapı 2.0 üzerine geri kaydırınız.
- Tutma sapını tekrar çekiş borusuna takabilmek için toz fırçasını kaydırarak başlangıç konumuna getiriniz.

Teleskopik borunun ayarlanması (modelle bağlı) (Şekil 16)

Teleskopik boru, süpürme işlemi için çekip uzatarak en rahat uzunluğa ayarlayabileceğiniz, birbirinin içine geçirilmiş 2 adet boru parçasından oluşur.

- Kilit açma mekanizmasını kavrayınız ve teleskopik boruyu istenen uzunluğa ayarlayınız.

Zemin başlığının ayarlanması (Şekil 17 + 18)

Elektrikli süpürgezinizin modeline bağlı olarak elektrik süpürgeziniz resimde gösterilen bir zemin başlığı ile donatılmıştır.

Öncelikle zemin döşemesi üreticisinin temizlik ve bakım talimatlarını dikkate alınız.

Hassas olmayan düz ve sert zeminleri ve derzli zeminleri fırçaları dışarı çıkartarak süpürünüz:

- Ayak düğmesine  basınız.

Halıları ve halı kaplı zeminleri fırça içeri çekilmiş olarak süpürünüz:

- Ayak düğmesine  basınız.

Zemin başlığını itmek için uyguladığınız kuvvet size çok yüksek gelirse, çekiş gücünü zemin başlığı kolayca itilebilecek şekilde azaltınız (bkz. "Kullanım" – "Çekiş gücünün seçilmesi" bölümü).

Merdiven basamaklarının süpürülmesi (Şekil 19)

⚠️ Aşağı düşen elektrikli süpürge nedeniyle yaralanma tehlikesi.

Merdivenden aşağı düşen elektrikli süpürge sizi veya başka kişileri yaralayabilir.

Merdivenleri daima aşağıdan yukarı doğru temizleyiniz.

İki konumlu zemin başlığı merdiven basamaklarının çekilmesine de uygundur.

Güç kablosunun dışarı çekilmesi (Şekil 20)

- Güç kablosunu istediğiniz uzunluğa kadar dışarı çekiniz.
- Elektrik fişini prize takınız.

⚠️ Aşırı ısınma sonucu hasar.

Güç kablosu, uzun süreli kullanımda aşırı ısınabilir.

30 dakikadan daha uzun bir kullanımda güç kablosunu tamamen dışarı çekiniz.

Güç kablosunun geri sarılması (Şekil 21)

- Elektrik fişini prizden çekiniz.
- Kablonun sarılması için ayağınızla ayak düğmesine kısaca basınız.

Güç kablosu tamamen sarılarak toplanır.

Kablo sarma işlemini istediğiniz konumda durdurabilirsiniz.

- Bunun için sarma işlemi sırasında kabloyu kısaca çekiniz.

Cihazın gücünün açılması ve kapatılması (Şekil 22)





- Ayağınızla Açma/Kapama düğmesine  basınız.

Çekiş gücünün seçilmesi (Şekil 23)

Temizlik sırasında elektrikli süpürge çekiş gücünü zemin türüne göre ayarlayabilirsiniz. Çekiş gücü düşürüldüğünde zemin başlığı itme kuvveti de azalır.

İki konumlu zemin başlığı kullanıyorsanız ve uyguladığınız itme kuvveti size çok yüksek geliyorsa, çekiş gücünü zemin başlığı kolayca itilebilir hale gelene kadar azaltınız.

Elektrikli süpürge üzerinde güç kademelerini gösteren semboller bulunur. Bu semboller size hangi çekiş gücünün nerede kullanılacağını örnek vererek gösterir.

-  Perdeler, kumaşlar
-  Değerli halılar, küçük halılar ve yoluklar
-  Halılar ve bukle halı kaplı zeminler
-  Sert zeminler, aşırı kirlenmiş halılar ve halı kaplı zeminler

Elektrikli süpürge ilk kez çalıştırıldığında, otomatik olarak en yüksek çekiş gücünde çalışır.

- İsteddiğiniz güç kademesine ulaşıncaya kadar düğmeye  basınız.





Seçilen güç kademesi sarı renkte yanar.

Elektrikli süpürge, tekrar kullanılacağı zaman otomatik olarak son olarak seçilmiş olan güç kademesinde çalışır.

Ara çekiş gücü kademeleri

Mevcut güç kademelerinden farklı olarak elektrikli süpürge çekiş gücünü, ihtiyaçlarınıza uygun çekiş gücüne ayarlayabilirsiniz.

Çekiş gücünü ihtiyaçlarınıza göre ayarlamak için aşağıda belirtilen işlem adımlarını uygulayınız:

-  düğmesine, minimum güç kademesine  ulaşıncaya dek basınız.
-  düğmesine daha yüksek güç kademesinin sembolü yanıp sönmeye başlayıncaya kadar basınız.
- Düğmeye basmayı bırakınız.
-  düğmesine istenen güç kademesine ulaşıncaya kadar basınız.

Düğmeye basılmadan geçen 30 saniyenin ardından ara çekiş gücü kademesi bir sonraki güç kademesine kaydedilir. Yanıp sönmeye sona erer.

Bir sonraki kullanımda elektrikli süpürge kaydedilen ara çekiş gücü kademesiyle çalışmaya başlar. Standart güç kademelerinden birinin seçilmesiyle kaydedilen güç kademesi silinir.

Hava ayar sürgüsünün açılması (Şekil 24)

(EcoComfort tutma sapı veya Comfort tutma sapı 2.0 donanımlı modellerde mevcut değil)

Çekiş gücünü örneğin tekstil zemin döşemelerinin vakumlanarak çekilmesini önlemek üzere kısa süreliğine azaltabilirsiniz.

- Tutma sapındaki hava ayar sürgüsünü sadece zemin başlığı rahat hareket ettirilebilir hale gelecek kadar açınız.

Bu şekilde kullanılan zemin başlığına uygulanan itme kuvveti azalır.

Park etme, taşıma ve muhafaza

Süpürme molaları için park sistemi (Şekil 25)

Temizlik sırasında verilen kısa molalarda çekiş borusunu zemin başlığı ile birlikte elektrikli süpürge'nin gövdesine takabilirsiniz.

⚠ Devrilen elektrikli süpürge nedeniyle yaralanma tehlikesi.

Elektrikli süpürge, örneğin rampa gibi eğimli bir yüzey üzerinde duruyorsa park sistemini kullanmayınız.

- Zemin başlığının park tırnağını park sistemine sokunuz.

Elektrikli süpürge'nin kullanılmadığında kaldırılmasına yönelik park sistemi (Şekil 26)

Elektrikli süpürgeyi taşımak veya kullanılmayacağı zaman kaldırmak için süpürge borusunu zemin başlığı ile birlikte elektrikli süpürge'nin gövdesine takabilirsiniz.

⚠ Şebeke gerilimi sonucu elektrik çarpması tehlikesi.

Gücü kapalı elektrikli süpürge'de şebeke gerilimi bulunur.

Her kullanımdan sonra elektrikli süpürge'nin gücünü kapatınız. Elektrik fişini prizden çekiniz.

- Elektrikli süpürgeyi dik bir şekilde yere koyunuz.
- Teleskopik borunun parçalarını tamamen iç içe geçiriniz.
- Zemin başlığının park tırnağını iki çekiş borusu askısından birine sokunuz.

Bu şekilde elektrikli süpürgeyi taşıyabilir ve saklamak üzere kaldırabilirsiniz.

Temizlik ve bakım

⚠ Şebeke gerilimi sonucu elektrik çarpması tehlikesi.

Gücü kapalı elektrikli süpürge'de şebeke gerilimi bulunur.

Elektrikli süpürge'nin gücünü her temizlikten ve bakımdan önce kapatınız. Elektrik fişini prizden çekiniz.

Miele filtre sistemi 3 adet aksesuardan oluşur:

- Orijinal Miele toz torbası (Tip **CO**)
- Orijinal Miele atık hava filtresi
- Motor koruma filtresi

Elektrikli süpürge'nin çekiş gücünün yeterli olması için, toz torbasını ve atık hava filtresini arada bir değiştirmeniz gerekir.

Ambalajında Miele logosu bulunan orijinal aksesuarları kullanmanızı tavsiye ederiz. Böylece elektrikli süpürge'nin çekiş gücünden en iyi şekilde yararlandığından ve olası en iyi temizlik sonucuna ulaşabileceğinden emin olabilirsiniz.

Ambalajında Miele logosu bulunan toz torbaları kağıt veya kağıda benzer malzemelerden üretilmezler ve tutucu parçası da kartondan değildir. Bu sayede son derece yüksek bir dayanıklılık ve güvenlik elde edilir.

Ambalajında Miele logosu bulunmayan aksesuarların kullanımından kaynaklanan arıza ve zararların elektrikli süpürge'nin garanti kapsamında olmadığını unutmayınız.

Aksesuar tedarikçileri

Orijinal Miele aksesuarlarını Miele Webshop mağazasından, Miele yetkili servisinden veya Miele bayisinden temin edebilirsiniz.

Orijinal Miele aksesuarlarının ambalajında Miele logosu mevcuttur.

Her bir orijinal Miele toz torbası paketi 4 adet toz torbası ve bir adet AirClean atık hava filtresi içerir. Orijinal büyük Miele paketlerinde 16 adet toz torbası ve 4 adet AirClean atık hava filtresi bulunur.

Orijinal Miele atık hava filtreleri satın almak için “Sonradan satın alınabilen aksesuarlar” – “Filtre” bölümünde filtre adları belirtilmiştir.

Toz torbasının değiştirilmesi (Şekil 27)

Toz torbasını, toz torbası değiştirme göstergesi tamamen kırmızı renk olduğunda değiştiriniz.

Toz torbasının tıkalı gözenekleri elektrikli süpürgeyi çekiş gücünü düşürür. Kullanılmış toz torbalarını tekrar kullanmayınız.

Test için

- Zemin başlığını takınız.
- Elektrikli süpürgeyi gücünü açınız ve maksimum çekiş gücüne ayarlayınız.
- Zemin başlığını yerden biraz kaldırınız.

Toz torbasının çıkarılması (Şekil 28)

- Hortum bağlantı ucunun her iki tarafındaki kilit açma düğmelerine basınız ve bağlantı ucunu çekiş ağzından çıkartınız. (Şekil 03)

- Taşıma sapındaki kilit açma düğmesine bastırınız ve toz haznesi kapağını kenetlenene kadar yukarıya doğru açınız. (Şekil 08)

Toz haznesi kapağı açık durumdayken, toz torbasını yerinden çıkarabilmeniz için kahverengi kilit mandalı otomatik olarak yukarı kalkar.

- Toz torbasını tutacağından çekerek toz torbası yuvasından çıkartınız. (Şekil 28)

Kahverengi kilit mandalı, toz torbası mevcut olmadığında toz haznesinin kapatılmasını engeller. Kuvvet uygulamayınız.

Toz torbasının takılması (Şekil 29)

- Yeni toz torbasını duylur bir şekilde yerine oturana kadar yukarı kaldırılmış toz torbası yuvasına sokunuz. Bu sırada toz torbasını ambalajından aldığınız şekilde katlı bırakınız.

Toz torbası tutucu plakasının tamamının her iki taraftan kılavuzun içine girmesine dikkat ediniz.

Kahverengi kilit mandalı, belirgin bir şekilde kenetlenene kadar kapanır.

- Toz haznesi kapağını kilit kenetlenecek şekilde kapatınız ve bu sırada toz torbasının araya sıkışmamasına dikkat ediniz.
- Hortum bağlantı ucunu elektrikli süpürgeyi çekiş ağzına belirgin bir şekilde yerine otuncaya kadar sokunuz. Bunun için her iki parçadaki kılavuz çizgileri aynı hizaya getiriniz. (Şekil 02)

İlk atık hava filtresini deęiřtirme zamanı (řekil 30)

Modele baęlı olarak ařaęıdaki atık hava filtrelerinden biri standart donanım olarak takılıdır:

a AirClean

Atık hava filtresini, yeni bir toz torbası paketi atıęınızda mutlaka deęiřtiriniz. Her bir orijinal Miele toz torbası paketinde bir adet AirClean atık hava filtresi, her bir byk pakette 4 adet AirClean atık hava filtresi bulunur.

b AirClean Plus 50 (aık mavi)

c Silence AirClean 50 (gri)

d Active AirClean 50 (siyah)

e HEPA AirClean 50 (beyaz)

Bu atık hava filtresini yaklařık 50 saat kullandıktan sonra deęiřtiriniz. Bu kullanım sresi, ortalama bir yıllık kullanım sresine karřılık gelir.

Bu sre getikten sonra da elektrikli sprgeyi kullanmaya devam edebilirsiniz. Ancak elektrikli sprgecinin ekiř ve filtreleme performansının azalacaęını unutmayınız.

Miele uygulamasının filtre deęiřimini size hatırlatmasını saęlayabilirsiniz. Bunun iin gsterge řerindeki karekodu okutunuz ve Miele uygulamasına filtrenin bařlangı tarihini giriniz.

AirClean atık hava filtresinin deęiřtirilmesi (řekil 31 + 32)

Daima sadece tek bir atık hava filtresinin takılı olmasına dikkat ediniz.

- Toz haznesinin kapaęını aınız. (řekil 08)

Bir AirClean Plus 50, Silence AirClean 50, Active AirClean 50 veya HEPA AirClean 50 atık hava filtresi takmak isterseniz, mutlaka ‘‘Atık hava filtresi tipinin deęiřtirilmesi’’ blmne bakınız.

- Filtre kafesindeki kulakıkları birbirine doęru bastırınız ve filtre kafesini aınız. (řekil 31)
- Eski AirClean atık hava filtresini temiz hijyen yzeylerinden tutarak ıkarınız. (řekil 31)
- Yeni AirClean atık hava filtresini yerine dzgn bir řekilde yerleřtiriniz. (řekil 32)
- Filtre kafesini kapatınız. (řekil 32)

⚠ Toz haznesindeki kirlenme nedeniyle hasarlar.

Toz torbası yerine dzgn bir řekilde oturmadıęında, yksek miktarlarda toz, toz haznesine ulařabilir ve buradaki paralara zarar verebilir.

Toz haznesi kapaęını kapatmadan nce, toz torbasının takılmıř ve kilit mandalının kapalı olduęundan emin olunuz.

- Toz haznesi kapaęını kilit kenetlenecek řekilde kapatınız ve bu sırada toz torbasının araya sıkıřmamasına dikkat ediniz.

AirClean Plus 50, Silence AirClean 50, Active AirClean 50 ve HEPA AirClean 50 atık hava filtrelerinin değiştirilmesi (Şekil 33 + 34)

Daima sadece tek bir atık hava filtresinin takılı olmasına dikkat ediniz.

- Toz torbası bölmesinin kapağını açınız. (Şekil 08)

Bir AirClean atık hava filtresi takmak isterseniz, mutlaka “Atık hava filtresi tipinin değiştirilmesi” bölümüne bakınız.

- Atık hava filtresini kaldırınız ve dışarı çıkarınız. (Şekil 33)
- Yeni atık hava filtresini tam yerine oturacak şekilde yerleştiriniz ve aşağı doğru bastırınız. (Şekil 34)
- Bir **b**, **c**, **d** veya **e** tipi atık hava filtresi kullanımında, atık hava filtresi ambalajındaki karekodu okutunuz. Ardından Miele uygulamasına atık hava filtresinin başlangıç tarihini giriniz.

⚠ Toz torbası bölmesindeki kirlenme nedeniyle hasarlar.

Toz torbası yerine düzgün bir şekilde oturmazsa, yüksek miktarda toz, toz torbası bölmesine girebilir ve buradaki bileşenlere zarar verebilir.

Toz torbası bölmesi kapağını kapatmadan önce, toz torbasının takılmış ve kilit mandalının kapalı olduğundan emin olunuz.

- Toz torbası bölmesi kapağını kilit kenetlenecek şekilde kapatınız ve bu sırada toz torbasının araya sıkışmamasına dikkat ediniz.

Atık hava filtresi tipinin değiştirilmesi (Şekil 30)

Daima sadece tek bir atık hava filtresinin takılı olmasına dikkat ediniz.

Modele bağlı olarak aşağıdaki atık hava filtrelerinden biri standart olarak takılıdır:

- AirClean
- AirClean Plus 50 (açık mavi)
- Silence AirClean 50 (gri)
- Active AirClean 50 (siyah)
- HEPA AirClean 50 (beyaz)

1. **a** tipi atık hava filtresi yerine **b**, **c**, **d** veya **e** tipi bir atık hava filtresi takmak isterseniz, filtre kafesini de çıkarmanız ve yerine karşılık gelen yeni atık hava filtresini takmanız gerekir.
2. **b**, **c**, **d** veya **e** tipi atık hava filtresi yerine **a** tipi bir atık hava filtresi takmak isterseniz, o zaman bu atık hava filtresini mutlaka bir filtre kafesi içine yerleştirmeniz gerekir. (Şekil 32)

* Filtre kafesi – bkz. “Sonradan satın alınabilen aksesuarlar” – “Filtre” bölümü

Motor koruma filtresinin değiştirilmesi (gerektiğinde) (Şekil 35)

- Toz torbası bölmesinin kapağını açınız. (Şekil 08)
- Toz torbasını tutacağından çekerek yuvasından çıkartınız. (Şekil 28)
- Filtre çerçevesini dayanma noktasına kadar açınız ve kullanılmış motor koruma filtresini dışarı alınız. (Şekil 35)
- Yeni motor koruma filtresi takınız.
- Filtre çerçevesini kapatınız.

- Toz torbasını, kilit mandalı tamamen kapanana kadar yuvaya sokunuz. (Şekil 29)

⚠ Toz torbası bölmesindeki kirlenme nedeniyle hasarlar.

Toz torbası yerine düzgün bir şekilde oturmadığında, yüksek miktarlarda toz, toz torbası bölmesine ulaşabilir ve buradaki parçalara zarar verebilir. Toz torbası bölmesi kapağını kapatmadan önce, toz torbasının takılmış ve kilit mandalının kapalı olduğundan emin olunuz.

- Toz torbası bölmesi kapağını kilit klenenecek şekilde kapatınız ve bu sırada toz torbasının araya sıkışmamasına dikkat ediniz.

Yedek parçaları Miele bayilerinden veya Miele yetkili servisinden edinebilirsiniz.

Elektrikli süpürge ve aksesuarların temizlenmesi

⚠ Şebeke gerilimi sonucu elektrik çarpması tehlikesi.

Gücü kapalı elektrikli süpürge de şebeke gerilimi bulunur. Temizlik öncesi elektrik fişini prizden çekiniz.

⚠ Şebeke gerilimi sonucu elektrik çarpması tehlikesi.

Elektrikli süpürge nin içine nem girmesi elektrik çarpması tehlikesini barındırır. Elektrikli süpürge yi asla suya sokmayınız.

⚠ Uygun olmayan temizlik ürünleri sonucu hasar.

Tüm yüzeyler, çizilmeye karşı hassastır. Uygun olmayan temizlik ürünleri ile temas eden tüm yüzeyler değişime uğrayabilir veya renk değiştirebilir. Aşındırıcı maddeler, cam temizlik maddeleri veya çok amaçlı temizlik maddeleri ve yağ içeren bakım ürünleri kullanmayınız.

Toz torbası bölmesinin temizlenmesi

Toz torbası bölmesini ikinci bir elektrikli süpürge ile veya kuru bir toz bezi ya da bir fırça ile temizleyiniz.

Sorunların giderilmesi

Arızaların ve hataların çoğunu kendiniz giderebilirsiniz. Çoğu durumda, müşteri hizmetlerini çağırmak zorunda kalmayacağınızdan zaman ve maliyetten tasarruf edersiniz.

<https://www.miele.com.tr/support/customer-assistance> adresinde, arızaların kullanıcı tarafından giderilmesine ilişkin ek bilgiler bulabilirsiniz.



⚠ Şebeke gerilimi sonucu elektrik çarpması tehlikesi.

Gücü kapalı elektrikli süpürge de şebeke gerilimi bulunur. Her sorun giderme işlemi öncesinde elektrik fişini prizden çekiniz.

Elektrikli süpürge yi ve tüm plastik aksesuarlarını piyasada satılan standart bir plastik temizleme maddesi ile temizleyiniz.

| Problem | Sebebi ve Çözümü |
|---|---|
| Elektrikli süpürge çalışırken kendiliğinden kapanıyor. | <p>Elektrikli süpürge çok ısındığında bir sıcaklık sınırlayıcı tarafından kapatılır. Bu arıza, çekiş kanalları çekilen cisimler sonucu tıkanıldığında ortaya çıkabilir.</p> <ul style="list-style-type: none"> ■ Elektrikli süpürge'nin gücünü kapatınız ve fişini prizden çekiniz. <p>Arıza sebebi ortadan kaldırıldıktan ve süpürge'nin soğuması için yaklaşık 20-30 dakika bekledikten sonra elektrikli süpürgeyi tekrar kullanabilirsiniz.</p> |

Müşteri Hizmetleri

www.miele.com/service adresinde, arızaların kullanıcı tarafından giderilmesine ve Miele yedek parçalarına ilişkin bilgiler sunulmaktadır.

Arızalar için iletişim bilgisi

Kendi başınıza gidemediğiniz arızaları, Miele bayiinize veya Miele müşteri hizmetlerine bildiriniz.

Miele Müşteri Hizmetleri'nin iletişim bilgilerini bu dokümanın sonunda bulabilirsiniz.

Garanti

Garanti süresi 2 yıldır.

Bu konuda daha fazla bilgiyi cihazla birlikte verilen garanti şartları kitapçığından edinebilirsiniz.

Sonradan satın alınabilen aksesuarlar

Öncelikle zemin döşemesi üreticisinin temizlik ve bakım talimatlarını dikkate alınız.

Ambalajında Miele logosu bulunan orijinal aksesuarları kullanmanızı tavsiye ederiz. Böylece elektrikli süpürge'nin çekiş gücünden en iyi şekilde yararlandığından ve olası en iyi temizlik sonucuna ulaşabileceğinden emin olabilirsiniz.

Ambalajında Miele logosu bulunmayan aksesuarların kullanımından kaynaklanan arıza ve zararların elektrikli süpürge'nin garanti kapsamında olmadığını unutmayınız.

Aksesuar tedarikçileri

Orijinal Miele aksesuarlarını Miele Webshop mağazasından, Miele yetkili servisinden veya Miele bayisinden temin edebilirsiniz.

Orijinal Miele aksesuarlarının ambalajında Miele logosu mevcuttur.

Bazı modeller standart olarak aşağıdaki aksesuarlardan biri veya daha fazlası ile donatılmıştır.

Zemin başlıkları/fırçaları

AllFloor zemin başlığı (SBD 380-3)

İnce zemin başlığı, çok alçak mobilyaların altını temizlemek için kullanılır. Ayrıca çok sessizdir, hafiftir ve çok iyi bir kaba kir çekme performansına sahiptir.

Turbo fırça TurboTeQ (STB 305-3)

Kısa tüylü halı kaplı zeminlerde saç ve ipliklerin alınması içindir.

Döner mafsallı Parquet Twister zemin fırçası (SBB 300-3)

Doğal kıldan fırçasıyla, düz sert zeminlerin ve küçük nişlerin temizliği içindir.

Döner mafsallı Parquet Twister XL zemin fırçası (SBB 400-3)

Doğal kıldan fırçasıyla, düz sert zeminlerin ve küçük nişlerin hızlı temizliği içindir.

Diğer Aksesuarlar**Turbo Mini fırça (STB 101)**

Mobilya döşemeleri, şilteler veya araba koltuklarının temizliği için.

Standart Fırça (SUB 20)

Kitapların, rafların ve benzerlerinin temizliğinde kullanılır.

Jaluzi / Radyatör fırçası (SHB 30)

Radyatör dilimlerinin, dar rafların ve aralıkların temizliğinde kullanılır.

Şilte ucu (SMD 10)

Şiltelerin, mobilya döşemelerinin ve bunların birleşme yerlerinin temizlenmesi içindir.

Dar aralık ucu, 300 mm (SFD 10)

Ekstra uzun dar ağızlı uç ile kıvrımların, aralıkların ve köşelerin tozları alınır.

Dar aralık ucu, 560 mm (SFD 20)

Esnek dar ağızlı uç ile zor ulaşılan köşelerin tozlarını alabilirsiniz.

Döşeme ucu XL (SPD 20)

Mobilya döşemelerini, minderleri, şilteleri ve yastıkları temizlemek için geniş döşeme ucu.

2'si 1 arada döşeme ve dar aralık ucu (SPFD 20)

Uç değiştirmek gerekmezsiniz, derinlemesine ve hızlı temizlik için kombine döşeme ve dar aralık ucu.

Aydınlatmalı Comfort tutma sapı (SGC 20)

Çalışma alanının aydınlatılması içindir.

Filtreler**AirClean Plus 50 Atık hava filtresi (SF AP 50)**

Bilhassa temiz bir mekan havası için etkili filtreleme.

Silence AirClean 50 atık hava filtresi (SF-SA-50)

Elektrikli süpürgenin sesinin belirgin bir şekilde azaltılması için.

Active AirClean 50 atık hava filtresi (SF-AA 50)

Rahatsız edici gürültülerin belirgin bir şekilde azaltılması için. Hayvan sahipleri ve sigara içilen evler için ideal.

HEPA AirClean 50 atık hava filtresi (SF-HA 50)

İnce tozların ve allerjenlerin etkili bir şekilde filtrelenmesi için Ev tozuna alerjisi olanlar için ideal

Filtre kafesi

Filtre kafesi, AirClean Plus 50, Silence AirClean 50, Active AirClean 50 ve HEPA AirClean 50 atık hava filtresi yerine bir AirClean atık hava filtresi takmak isterseniz gereklidir.

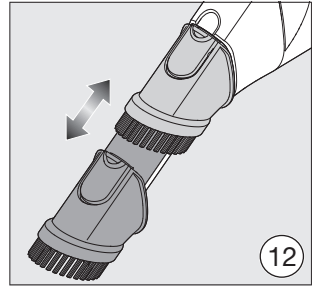
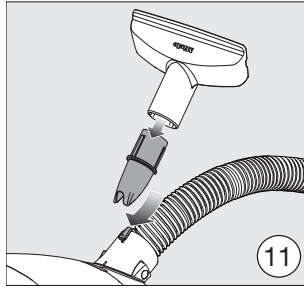
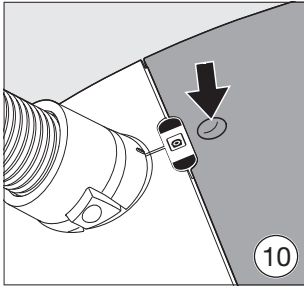
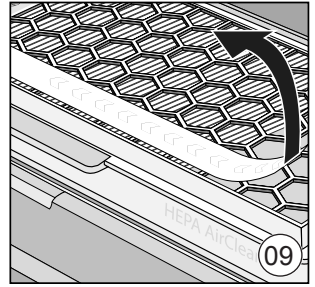
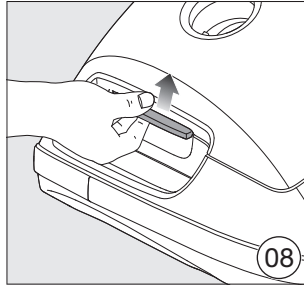
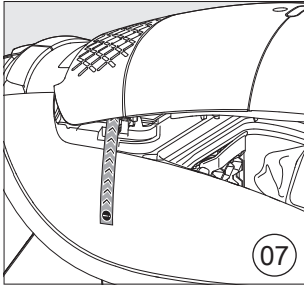
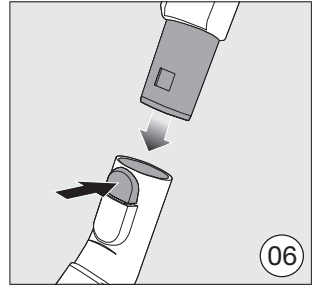
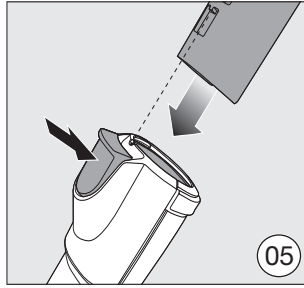
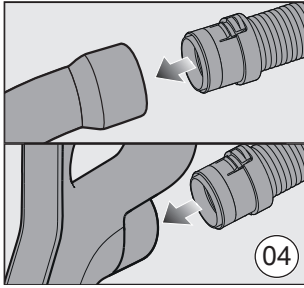
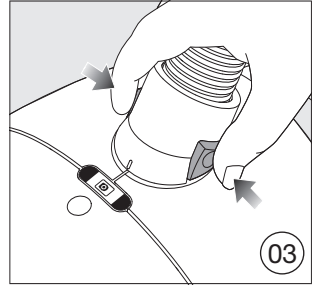
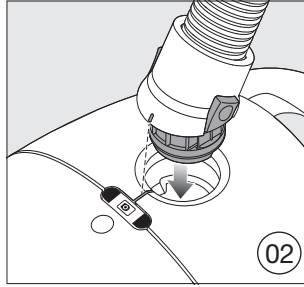
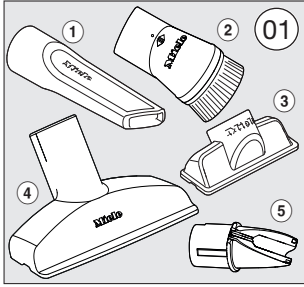

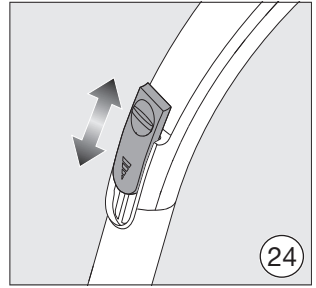
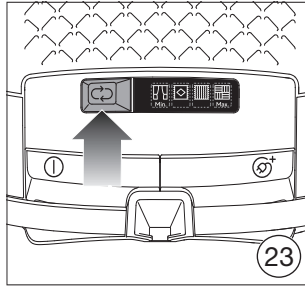
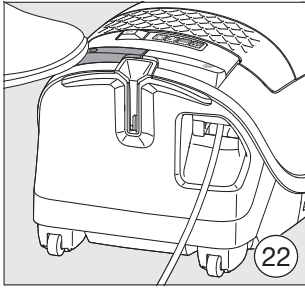
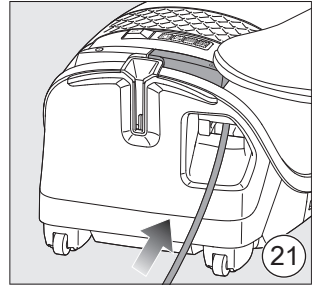
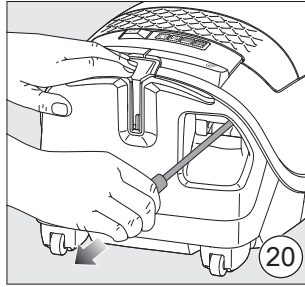
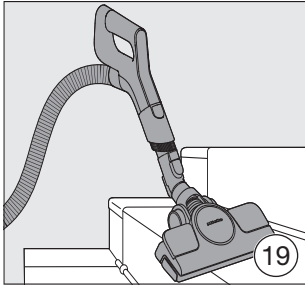
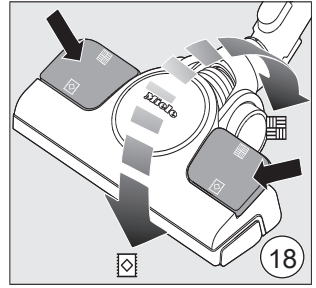
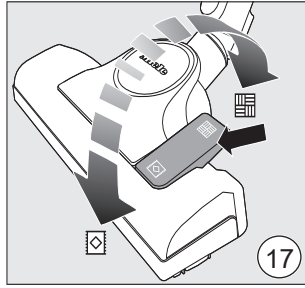
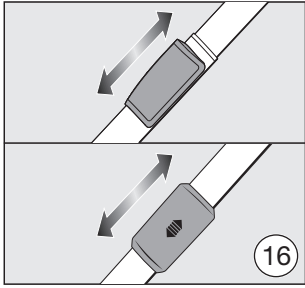
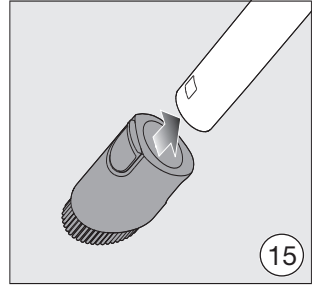
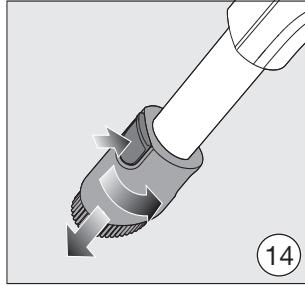
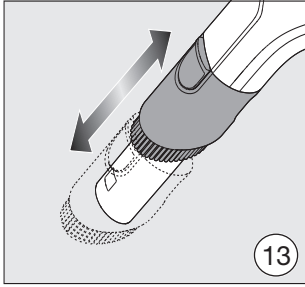

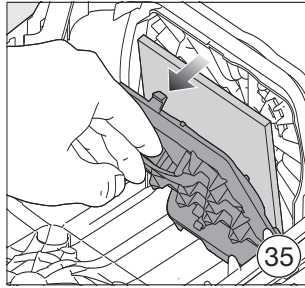
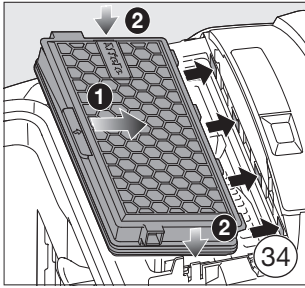
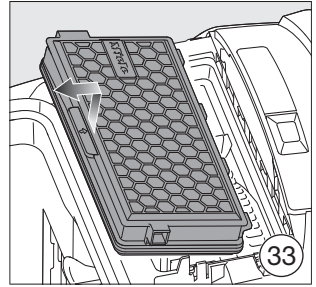
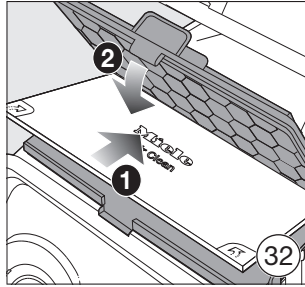
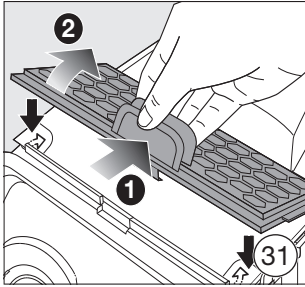
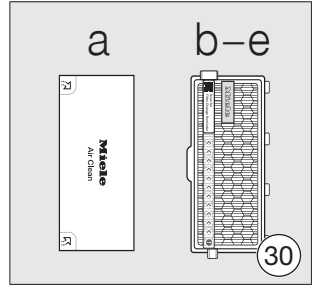
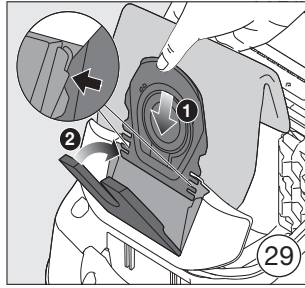
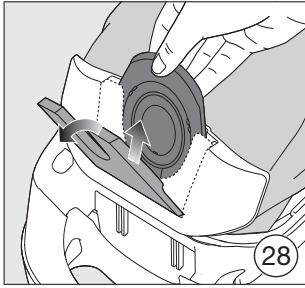
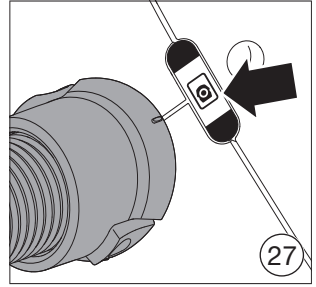
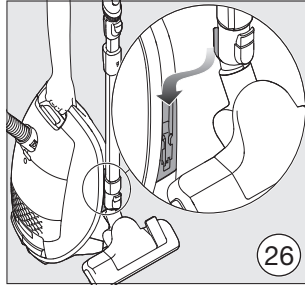
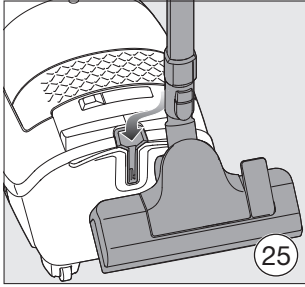

a b-e

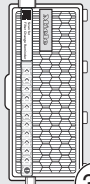

Chile:

Casa Vita SpA
Av. Nueva Costanera 4055
Vitacura
Santiago de Chile
Tel.: (+56) 22 957 00 00
Internet: www.miele.cl
E-Mail: info@mielepartnerchile.cl

Ελλάδα:

ΑΘΗΝΑ – ΚΕΝΤΡΙΚΑ ΓΡΑΦΕΙΑ – ΕΚΘΕΣΗ
Λεωφόρος Κηφισίας 69
15124 Μαρούσι
801 222 4444
(αστική χρέωση πανελλαδικά)
210 679 4444
(από κινητό)
Fax: (+30) 210 679 4409
E-mail: miele@miele.gr
www.miele.gr

España:

Miele S.A.U.
Avda. Bruselas, 31
28108 Alcobendas (Madrid)
Internet: www.miele.es
Servicio Posventa: miele.es/service
Atención al consumidor
Teléfono: 916 232 000
E-mail: contact@miele-support.es
Atención al Distribuidor
Teléfono: 916 232 033

Portugal:

Miele Portuguesa, Lda.
Av. do Forte, 5
2790-073 Carnaxide
Telf. 21 4248 100
Apoio ao cliente: info@miele.pt
Serviço técnico: miele.pt/service
Website: miele.pt

Türkiye:

Miele Elektrikli Aletler
Dış Ticaret ve Pazarlama Ltd. Şti
Fatih Sultan Mehmet Mah.
Poligon Cad. Buyaka 2 Sitesi
C Kule 2. Blok, No.8/B Kat 1
34771 Tepeüstü-Ümraniye /
İstanbul

Müşteri Hizmetleri: 444 11 22
E-Mail: info@miele.com.tr
Internet: www.miele.com.tr

EEE yönetmeliğine uygundur

Manufacturer:

Miele & Cie. KG
Carl-Miele-Straße 29
33332 Gütersloh
Germany

Česká republika:

Miele spol. s r.o.

Dornych 549/27

602 00 Brno

Tel.: 543 553 111-3

Fax: 543 553 119

Servis-tel.: 543 553 741-5

E-mail: info@miele.cz

Internet: www.miele.cz

Magyarország:

Miele Kft.

1027 Budapest

Bem József u. 1/B.

Tel: (06-1) 880-6400

E-mail: info@miele.hu

Internet: www.miele.hu

Polska:

Miele Sp. z o.o.

ul. Czerniakowska 87A

00-718 Warszawa

Tel. 22 335 00 00

www.miele.pl

Slovenská republika:

Miele s.r.o.

Twin City C

Mlynské nivy 16

821 09 Bratislava

Tel.: +421 905 446 819

+421 918 455 881

E-mail: info@miele.sk

Internet: www.miele.sk

Germany: Miele & Cie. KG, Carl-Miele-Straße 29, 33332 Gütersloh